



**БЛИЖНИЙ  
ВОСТОК  
И ЕГО СОСЕДИ**



**Сборник статей  
к 70-летию профессора  
Николая Николаевича  
Дьякова**



**Николай Николаевич Дьяков**

Saint Petersburg University  
Faculty of Asian and African Studies



# The Middle East and Its Approaches



Festschrift in Honour  
of Professor Nikolay Dyakov

St Petersburg  
2023

Санкт-Петербургский государственный университет  
Восточный факультет



# Ближний Восток и его соседи



Сборник статей к 70-летию профессора  
Николая Николаевича Дьякова

Санкт-Петербург  
2023



ББК 63.3(53+61)я43  
УДК 94(5–011+61)-082  
Б69

Составитель:  
*А. С. Матвеев*

**Б69 Ближний Восток и его соседи: сборник статей к 70-летию профессора Николая Николаевича Дьякова / сост., отв. ред. А. С. Матвеев; Восточный факультет Санкт-Петербургского государственного университета. — СПб.: Арт-Экспресс, 2023. — 608 с.; ил.**

ISBN 978-5-4391-0854-1

Сборник статей в честь доктора исторических наук, профессора Николая Николаевича Дьякова, уже более 30 лет возглавляющего кафедру истории стран Ближнего Востока Восточного факультета СПбГУ, приурочен к семидесятилетию этого выдающегося ученого, преподавателя и организатора науки. В сборнике приняли участие специалисты по Ближнему Востоку и смежным регионам из Великобритании, Греции, Египта, России.

Широкий круг научных интересов юбиляра определяет и масштаб тем и проблематики статей, охватывающих самые разные аспекты ближне- и средневосточных штудий. В сборнике рассматриваются проблемы классической истории доисламского и исламского Ближнего Востока, современной истории ближневосточного региона и смежных областей, политика Российской империи на мусульманском Востоке, а также вопросы истории российского востоковедения и увлечения Востоком («ориентализм»).

**ББК 63.3(53+61)я43  
УДК 94(5–011+61)-082**

ISBN 978-5-4391-0854-1

© Авторы сборника, 2023  
© Восточный факультет СПбГУ, 2023

# Восточник. Востоковед. Востоколюб



Можно ли полвека ходить одним и тем же путем... отворять одну и ту же дверь... подниматься по одной и той же лестнице... входить в один и тот же кабинет? Можно. А получать при этом колоссальное удовлетворение? Можно, если ты — студент-восточник, который учился в уютном Зеленом домике на Университетской набережной, если ты — ученый-востоковед, работающий в этом здании, и если ты — *востоколюб*, то есть человек, который понимает, ценит и любит Восток.

Как прекрасно, что есть люди, которых по праву можно назвать и восточниками, и востоковедами, и востоколюбями! Один из них — безусловно, НИКОЛАЙ НИКОЛАЕВИЧ ДЬЯКОВ, арабист-историк, доктор исторических наук, почетный профессор Санкт-Петербургского государственного университета, юбилею которого посвящена эта книга.

Н. Н. Дьяков поступил на Восточный факультет в начале 1970-х годов. Это было время, когда наша страна повернулась к странам Азии и Африки и изучение данного региона стало престижным занятием, время, когда классическое востоковедение соединилось с созидательной практической деятельностью, поскольку, как тогда говорили, наступил «период крушения колониальной системы». В те годы у всех на слуху были имена

Гамаль Абдель Насера, Индиры Ганди, Патриса Лумумбы и Амилькара Кабрала. Ближний Восток, Африка, Индия — эти страны и регионы были овеяны ореолом романтики национально-освободительного движения и в то же время влекли к себе древностью цивилизаций, глубокими историко-культурными традициями. Многие тогда грезили Востоком.

Юный Николай Дьяков избрал своей специальностью изучение арабских стран. В то время на Восточном факультете мы считали арабистов особой кастой. Многие им завидовали, ведь они ездили на учебу в изучаемые страны (на год, а то и больше) и могли получить хорошую работу. Возвращаясь из Сирии, Ирака, Алжира или Ливии, арабисты с восторгом рассказывали другим студентам-восточникам, как замечательно они там учились или работали, и о том, какие прекрасные города они посетили и какие исторические памятники смогли увидеть в этих странах. Мы, китаисты, в тот сложный для советско-китайских отношений период, не могли даже подумать о чем-то подобном. И кто же тогда мог представить себе, что все изменится, и сегодня побывать в Пекине станет намного легче, чем во многих столицах арабских государств!

Николай Дьяков выделялся даже среди арабистов своей сосредоточенностью, вдумчивостью и целеустремленностью. Мы, младшекурсники, смотрели на этого серьезного молодого человека с уважением, а преподаватели рекомендовали брать с него пример. И в дальнейшем он всегда оставался таким же: одним из первых среди представителей нашего поколения защитил кандидатскую диссертацию, а затем — первым защитил докторскую. Он всегда был и остается ученым, беззаветно преданным идеалам Восточного факультета, хранителем традиций отечественного востоковедения. Но самое главное — он *любит* Восток. Любит всей душой, самозабвенно. Почитайте его книги и статьи, и вы это почувствуете.

Мы часто повторяем, что «востоковед — это не специальность, это — судьба». Но ведь судьбу не выбирают. Судьба выбирает нас... На протяжении полутора веков в Петербурге, на Восточном факультете, не только учат восточные языки, здесь формируют и воспитывают знатоков Востока — людей, которые постигают глубинный смысл восточных культур, внутренний мир народов Азии и Африки. Настоящий востоковед не только знает больше представителей других гуманитарных специальностей, он смотрит на все шире и глубже. Мир для него становится ярче и рельефнее. Общаясь с жителями стран Востока, он проникается их многовековой мудростью и учится у них так же, как учился у своих учителей.

Востоковеду подвластны пространство и время. Он в мгновение ока пересекает огромные расстояния и временные пояса. Востоковед — это

поистине путешественник во времени. Преподаватель-востоковед, войдя в аудиторию, с воодушевлением повествует о глубокой древности так, будто сам только что оттуда возвратился, а через два академических часа и небольшого перерыва он уже сможет перенестись в XX век и рассказать о политических деятелях какой-нибудь из восточных стран так живо, как будто речь идет о его старинных приятелях. И не только сам переносится из эпохи в эпоху. Он обязан увлечь за собой и понести по волнам исторического (или литературного) процесса своих студентов, да так увлечь, чтобы у них дух захватило. Для востоковеда древность и современность — единое, неразрывное целое. В сегодняшнем дне он видит многое, пришедшее из далекого прошлого, понимая глубинные процессы исторической трансформации, а в древности находит объяснение современным событиям. Иногда внутренние ощущения, интуиция идут у востоковеда даже впереди холодного анализа. Но его интуиция обусловлена глубинными знаниями и накопленной информацией.

Востоковед понимает, что истина всегда многослойна. И не важно, снимает ли он слой за слоем пласты культурных наслоений при археологических раскопках, или вникает в глубинный смысл того, что начертано в старинных рукописях, или пытается разобраться в хитросплетениях современных этнокультурных процессов, он делает это с осознанием того, что мудрость Востока безгранична, и только собрав воедино знания, накопленные поколениями предшественников, он сможет сказать свое слово.

Обо всем этом знают в удивительном Доме на Университетской набережной, где учатся восточники, работают востоковеды и рождаются востоколюбцы. С этим Домом связаны замечательные страницы истории отечественного востоковедения. И именно здесь — на Восточном факультете Санкт-Петербургского (Ленинградского) государственного университета провел всю свою сознательную жизнь Николай Николаевич Дьяков — ВОСТОЧНИК, ВОСТОКОВЕД, ВОСТОКОЛЮБ. Судьба привела его сюда и на всю жизнь подарила радость общения с Востоком.

С юбилеем, Николай Николаевич!

*Н. А. Самойлов,  
доктор исторических наук, профессор,  
зав. кафедрой теории общественного развития  
стран Азии и Африки Восточного факультета СПбГУ*

## Штурвал в надежных руках



Николай Николаевич Дьяков принадлежит к славной когорте востоковедов той поры, когда учителями их были, с одной стороны, прошедшие войну фронтовики, с другой – представители славного поколения «шестидесятников». Это, безусловно, была прекрасная жизненная и профессиональная школа, когда уже со студенческой скамьи ты получал представления о профессиональном долге, человеческой чести, принципиальной жизненной позиции и впитывал в себя уникальные, порой энциклопедические познания педагогов. Одной из характерных черт востоковедов старшего поколения была забота о преемственности. Неслучайно заведующий кафедрой истории стран Ближнего Востока профессор А. Д. Желтяков собрал у себя на кафедре талантливых молодых преподавателей и поручал им самые ответственные дела, в результате четверо из них стали профессорами, а Николай Николаевич уверенно взял в руки штурвал руководителя кафедры.

Присущая Н. Н. Дьякову тяга к эмпирическим исследованиям позволила ему побывать на практической работе в Марокко и совершить многочисленные поездки по странам Востока. Тем самым он продолжил историческую традицию отечественных востоковедов в осуществлении научных экспедиций в изучаемые ими регионы.



Человеческая доброта и чрезвычайная общительность Николая Николаевича в наше сегодняшнее малодружелюбное время помогает спланировать коллег-востоковедов из разных стран не только в форме проведения совместных конференций и издания сборников научных работ, но, что главное, и на уровне личных контактов.

Что же касается чисто научных заслуг нашего юбиляра, то они подробно представлены в списке опубликованных работ и вызывают искреннее восхищение.

С юбилеем, дорогой Николай Николаевич!

*А. А. Колесников,  
доктор исторических наук, профессор,  
директор Центра евразийских исследований СПбГУ*



## *Tabula Gratulatoria*



*Sergei Andreyev*, D Phil (Oxon), Fellow of the Royal Asiatic Society; President of Consociatio Eruditorum Studiis Afganologicis Internationalibus, St Petersburg, Russia

*Vassilios Christides*, PhD, Professor of Near Eastern Studies, Director of the Institute for Graeco-Oriental and African Studies (IGOAS), Athens, Greece

*Vicky Christides*, Institute for Graeco-Oriental and African Studies (IGOAS), Athens, Greece

*Alexander Knysh*, Professor of Islamic Studies, The University of Michigan, Department of Middle East Studies, Ann Arbor, Michigan, USA; executive editor of Encyclopedia of Islamic Mysticism, section editor for “Sufism,” Encyclopedia of Islam, 3rd Ed., editor in chief of Handbooks of Sufi Studies series (E. J. Brill); руководитель Научной лаборатории по анализу и моделированию социальных процессов, СПбГУ.

*Dimitrios Letsios*, PhD, Ambassador, a.h., Member of the Board of Directors, University of Peloponnese, Greece

*Firuza Melville*, PhD, Head of the Centre for Persian Studies, Pembroke College, University of Cambridge; Fellow of the Royal Asiatic Society, Cambridge, UK

*David Nicolle*, PhD, Honorary Research Fellow, Nottingham University, UK

*Magda El-Nowieemy*, PhD, Professor of Graeco-Roman Studies, Faculty of Arts, University of Alexandria, Alexandria, Egypt

*Ludmila Torlakova*, Associate Professor of Arabic, Department of Foreign Languages, University of Bergen, Bergen, Norway

*George Tsutsos*, Institute for Graeco-Oriental and African Studies (IGOAS); Collaborator of the Library of the Holy Synod of the Church of Greece, Athens, Greece

*Ад-Дейрави Назим Межид*, канд. ист. наук, Санкт-Петербург

*Азаркина Милана Александровна*, канд. педагог. наук, зав. Восточным отделом Научной библиотеки СПбГУ

*Акель Ясер Хишамович*, ст. преп., кафедра истории стран Ближнего Востока, Восточный факультет СПбГУ, Санкт-Петербург

*Ал-Джунди Ваддах*, Санкт-Петербург

*Алексеев Антон Кириллович*, канд. ист. наук, доц., кафедра ближневосточных и африканских исследований, Институт востоковедения и африканистики НИУ ВШЭ (СПб), Санкт-Петербург

*Алексеев Игорь Леонидович*, канд. ист. наук, доц., кафедра современного Востока и Африки, факультет востоковедения и социально-коммуникативных наук, РГГУ; директор научных программ Фонда Марджани, Москва

*Алескерова Несрин Эльдаровна*, канд. ист. наук, доц., филиал МГУ им. М. В. Ломоносова в г. Баку, Азербайджан

*Алферов Даниил Андреевич*, канд. ист. наук, асс., кафедра теории общественного развития стран Азии и Африки, Восточный факультет СПбГУ

*Арсланова Алсу Айратовна*, канд. ист. наук, ведущий библиограф Отдела рукописей и редких книг Научной библиотеки имени Н. И. Лобачевского Казанского (Приволжского) федерального университета, Казань

*Бавыкин Олег Митрофанович*, член Союза писателей России, председатель Иностранной комиссии СПР, Москва

*Базиленко Игорь Вадимович*, д-р ист. наук, проф., кафедра истории стран Ближнего Востока, Восточный факультет СПбГУ, Санкт-Петербург

*Баконина Марианна Станиславовна*, канд. полит. наук, старший эксперт Центра комплексных исследований РИСИ; журналист и политолог, Москва

*Балащенко Юрий Дмитриевич*, ст. преп., кафедра истории стран Ближнего Востока, Восточный факультет СПбГУ; ст. науч. сотр. Музея-усадьбы И. Е. Репина «Пенаты», Санкт-Петербург

*Басангов Лиджи Лиджиевич*, ген. директор суданской золотодобывающей компании «Альянс», Хартум, Судан

*Башарин Павел Викторович*, канд. филос. наук, доц., кафедра современного Востока; Международный российско-иранский центр, РГГУ, Москва

*Блондин Владимир Николаевич*, канд. ист. наук, доц., кафедра истории стран Ближнего Востока, Восточный факультет СПбГУ, Санкт-Петербург

- Бобров Александр Кириллович*, канд. ист. наук, доц., директор Института международных отношений и управления МГИМО, Москва
- Бобров Кирилл Александрович*, 1-й секретарь, советник (посольства РФ в Ливии, ЮАР, Македонии и Словении), Санкт-Петербург
- Боброва (Чабанная) Оксана Владимировна*, Санкт-Петербург
- Боков Тимофей Александрович*, первый секретарь посольства России в Сирии, Дамаск, Сирия
- Бочаров Виктор Владимирович*, д-р ист. наук, проф., кафедра теории общественного развития стран Азии и Африки, Восточный факультет СПбГУ, Санкт-Петербург
- Валеев Рамиль Миргасимович*, д-р ист. наук, проф., кафедра алтаистики и китаеведения Института международных отношений Казанского (Приволжского) федерального университета, Казань
- Валева Роза Закариевна*, канд. педагог. наук, доц., зав. кафедрой иностранных языков в профессиональной коммуникации, декан факультета лингвистики и межкультурной коммуникации Казанского инновационного университета им. В. Г. Тимирязова, Казань
- Васильева Нина Ефимовна*, кафедра Центральной Азии и Кавказа, Восточный факультет СПбГУ, Санкт-Петербург
- Вилинбахов Вадим Георгиевич*, РАНХиГС, Санкт-Петербург
- Вилинбахов Георгий Вадимович*, д-р ист. наук, проф., председатель Геральдического совета при Президенте РФ — государственный герольдмейстер; зам. директора Государственного Эрмитажа по научной работе, Санкт-Петербург
- Герасимов Игорь Вячеславович*, д-р ист. наук, проф., кафедра истории стран Ближнего Востока, Восточный факультет СПбГУ, Санкт-Петербург
- Гулькин Павел Германович*, переводчик, журналист, Санкт-Петербург
- Джандосова Заринэ Алиевна*, канд. ист. наук, доц., зав. кафедрой Центральной Азии и Кавказа, Восточный факультет СПбГУ, Санкт-Петербург
- Добронравин Николай Александрович*, д-р филол. наук, проф., кафедра мировой политики, факультет международных отношений СПбГУ, Санкт-Петербург
- Жевелева Александра Владимировна*, канд. ист. наук, доц., кафедра истории стран Ближнего Востока, Восточный факультет СПбГУ, Санкт-Петербург
- Желтов Александр Юрьевич*, д-р филол. наук, проф., зав. кафедрой африканистики, Восточный факультет СПбГУ; зав. отделом Африки МАЭ РАН, Санкт-Петербург
- Жуков Константин Александрович*, канд. ист. наук, доц., кафедра истории стран Ближнего Востока, Восточный факультет СПбГУ, Санкт-Петербург
- Завьялова Ольга Юрьевна*, канд. филол. наук, доц., кафедра африканистики, Восточный факультет СПбГУ, Санкт-Петербург

- Илюшина Милана Юрьевна*, канд. ист. наук, зав. кафедрой ближневосточных и африканских исследований, Санкт-Петербургская школа социальных наук и востоковедения, НИУ ВШЭ (СПб), Санкт-Петербург
- Исаев Гумер Галиевич*, канд. ист. наук, координатор по информационно-аналитической работе, Лукойл Мид-Ист, Басра, Ирак
- Карлинская Светлана Олеговна*, Санкт-Петербург
- Кирпиченко Артем Иванович*, канд. ист. наук, лектор, Центр восточных культур, отдел литературы на иностранных языках, ЦГПБ им. В. В. Маяковского, Санкт-Петербург
- Клусова Юлия Дмитриевна*, бак. (журналистика), маг. (востоковедение), Санкт-Петербург
- Колесников Александр Антонович*, д-р ист. наук, проф., директор Центра евразийских исследований СПбГУ, Санкт-Петербург
- Колотов Владимир Николаевич*, д-р ист. наук, проф., зав. кафедрой истории стран Дальнего Востока, директор Института Хо Ши Мина СПбГУ, Санкт-Петербург
- Котин Игорь Юрьевич*, д-р ист. наук, проф.; вед. науч. сотр. МАЭ РАН; ВФ СПбГУ, Санкт-Петербург
- Лемешкина Ксения Вячеславовна*, аспирант, МАЭ РАН, Санкт-Петербург
- Макеева Наталья Валентиновна*, ст. преп., кафедра Древнего Востока, Восточный факультет СПбГУ, Санкт-Петербург
- Матвеев Александр Сергеевич*, ст. преп., кафедра истории стран Ближнего Востока, Восточный факультет СПбГУ, Санкт-Петербург
- Матвеева Мария Александровна*, Санкт-Петербург
- Месхидзе Джульетта Изауовна*, канд. ист. наук, науч. сотр., Центр европейских исследований, МАЭ РАН, Санкт-Петербург
- Микульский Дмитрий Валентинович*, д-р ист. наук, проф., ИВ РАН, Москва
- Образцов Алексей Васильевич*, канд. филол. наук, доц., кафедра тюркской филологии, Восточный факультет СПбГУ; кафедра ближневосточных и африканских исследований, Санкт-Петербургская школа социальных наук и востоковедения, НИУ ВШЭ (СПб.), Санкт-Петербург
- Образцова Татьяна Васильевна*, ст. преп., кафедра истории стран Ближнего Востока, Восточный факультет СПбГУ, Санкт-Петербург
- Овсянников Виктор Владимирович*, ст. преп., кафедра арабской филологии, Восточный факультет СПбГУ, Санкт-Петербург
- Овсянникова Людмила Ивановна*, Восточный факультет СПбГУ, Санкт-Петербург
- Пан Татьяна Александровна*, канд. ист. наук, вед. науч. сотр., зам. директора ИВР РАН по науке, зав. отделом Дальнего Востока ИВР РАН, Санкт-Петербург



- Пелевин Михаил Сергеевич*, д-р филол. наук, проф., зав. кафедрой иранской филологии, Восточный факультет СПбГУ, Санкт-Петербург
- Петрова Мария Павловна*, канд. филол. наук, доц., кафедра монголоведения и тибетологии Восточный факультет СПбГУ, Санкт-Петербург
- Пиотровский Михаил Борисович*, д-р ист. наук, проф., академик РАН, зав. кафедрой Древнего Востока, декан Восточного факультета СПбГУ; ген. директор Государственного Эрмитажа, Санкт-Петербург
- Победоносцева-Кая Анжелика Олеговна*, канд. ист. наук, ст. преп., Восточный факультет, СПбГУ, Санкт-Петербург
- Попов Всеволод Геннадьевич*, посольство России в Судане, Хартум
- Попова Анна Викторовна*, Хартум — Санкт-Петербург
- Прорубицкова Юлия Николаевна*, инж.-лаб., кафедра арабской филологии, Восточный факультет СПбГУ, Санкт-Петербург
- Пумпян Галина Захаровна*, канд. филол. наук, главный библиотекарь, ОЛСАА БАН, Санкт-Петербург
- Редькин Олег Иванович*, д-р филол. наук, проф., зав. кафедрой арабской филологии, Восточный факультет СПбГУ, Санкт-Петербург
- Резван Ефим Анатольевич*, д-р ист. наук, проф., рук. Международного центра исламских исследований МАЭ РАН, директор Петербургского музея исламской культуры, гл. ред. журнала *Manuscripta Orientalia*, Санкт-Петербург
- Родионов Алексей Анатольевич*, канд. филол. наук, кафедра китайской филологии, первый зам. декана Восточного факультета СПбГУ, Санкт-Петербург
- Розов Владимир Андреевич*, канд. филол. наук, ст. преп., кафедра арабской филологии, Восточный факультет СПбГУ, Санкт-Петербург
- Рыженкова Тамара Алексеевна*, канд. ист. наук, ст. преп., кафедра истории стран Ближнего Востока, Восточный факультет СПбГУ, Санкт-Петербург
- Рысакова Полина Игоревна*, канд. социол. наук, доц., кафедра теории общественного развития стран Азии и Африки, Восточный факультет СПбГУ, Санкт-Петербург
- Салтанова Вера Валерьевна*, канд. ист. наук, Вааса, Финляндия
- Самойлов Николай Анатольевич*, д-р ист. наук, проф., зав. кафедрой теории общественного развития стран Азии и Африки, Восточный факультет СПбГУ, Санкт-Петербург
- Сериков Николай Игоревич*, канд. ист. наук, дипл. библиотекарь, ст. науч. сотр., ИВ РАН, Москва
- Сипенкова Тамара Михайловна*, Санкт-Петербург
- Слепухина Ольга Павловна*, аспирант, Лаборатория «Международный центр исламских исследований», МАЭ РАН, Санкт-Петербург
- Соколов Олег Александрович*, канд. ист. наук, кафедра арабской филологии, Восточный факультет СПбГУ, Санкт-Петербург

## Tabula Gratulatoria

- Сотниченко Александр Анатольевич*, канд. ист. наук, доц., руководитель представительства Россотрудничества в Турции, Анкара
- Старовойтова Елена Олеговна*, асс., каф. теории общественного развития стран Азии и Африки, Восточный факультет СПбГУ, Санкт-Петербург
- Суворов Михаил Николаевич*, д-р филол. наук, доц., проф. кафедры арабской филологии, Восточный факультет СПбГУ, Санкт-Петербург
- Сулейманова Алия Сократовна*, канд. филол. наук, доц., кафедра тюркской филологии, Восточный факультет СПбГУ, Санкт-Петербург
- Сумейя Абд ал-Азиз Хасан*, д-р, зав. каф. русского языка, Университет Хартума, Судан
- Туманян Тигран Гургенович*, д-р филос. наук, проф., зав. кафедрой философии и культурологии Востока, Институт философии, СПбГУ, Санкт-Петербург
- Успенский Владимир Леонидович*, д-р ист. наук, проф., зав. кафедрой монголоведения и тибетологии, Восточный факультет СПбГУ, Санкт-Петербург
- Фарзалиев Акиф Мамедович*, канд. ист. наук, доц., кафедра тюркской филологии, Восточный факультет СПбГУ, Санкт-Петербург
- Федоровский Александр Евгеньевич*, журналист, военный корреспондент, Санкт-Петербург
- Французов Сергей Алексеевич*, д-р ист. наук, доц., гл. науч. сотр., зав. отделом Ближнего и Среднего Востока ИВР РАН; проф. Института востоковедения и африканистики НИУ ВШЭ (СПб.), лауреат премии Е. В. Тарле правительства Санкт-Петербурга (2023 г.), Санкт-Петербург
- Фролова Диана Валентиновна*, инж.-лаб., кафедра истории стран Дальнего Востока и кафедра истории стран Ближнего Востока, Восточный факультет СПбГУ, Санкт-Петербург
- Харатишвили Генрико Сергеевна*, канд. ист. наук, доц., Тбилиси, Грузия
- Хисматулин Алексей Александрович*, канд. ист. наук, вед. науч. сотр., ИВР РАН, Санкт-Петербург
- Ястребова Ольга Михайловна*, канд. филол. наук, доц.; ст. науч. сотр., отдел рукописей, Российская национальная библиотека; Институт классического Востока и античности НИУ ВШЭ (Москва); ВФ; Институт истории СПбГУ, Санкт-Петербург



## **Николай Николаевич Дьяков: ученый, преподаватель, организатор науки**



Николай Николаевич Дьяков родился 18 июня 1953 года в Ленинграде. После окончания школы в 1970 г., успешно сдав вступительные экзамены, он поступил на Восточный факультет Ленинградского государственного университета, на кафедру истории стран Ближнего Востока. Благодаря успехам в изучении арабского языка, как и в других академических дисциплинах, он был отобран для поездки на языковую практику в Ирак, где в 1974–75 гг. был стажером Багдадского университета. Отлично освоенный в университете, наряду с арабским, французский язык predetermined интерес к странам Магриба, так что не случайно его дипломная работа была посвящена Алжиру.

В 1976 г., после успешной защиты диплома, Николай Дьяков заканчивает Востфак ЛГУ с отличием и по решению кафедры остается в аспирантуре, где продолжает изучение Алжира. Его научным руководителем стал крупнейший советский специалист по арабскому Магрибу из Института востоковедения РАН в Москве — д-р ист. наук, проф. Р. Г. Ланда. Важную роль в подготовке диссертации сыграла поездка в Алжир в 1979 г., в качестве стажера Алжирского университета. После завершения аспирантуры (1976–1979), в ноябре 1980 г. в стенах Института востоковедения АН СССР в Москве состоялась успешная защита кандидатской диссертации на тему: «Дви-



Вместе с Р. Г. Ландой в цитадели-касбе Альмерии, 2003 г.

жение младоалжирцев и политическая борьба в Алжире в 1892–1918 гг.). В дальнейшем, на базе кандидатской диссертации, после публикации серии научных статей, была подготовлена и издана первая крупная монография Н. Н. Дьякова, посвященная младоалжирцам: «Младоалжирцы и антиколониальная борьба в Алжире на рубеже XIX–XX вв.» (М.: Наука, 1985).

Одновременно, в 1979 г., Николай Николаевич начал свою преподавательскую и научно-исследовательскую деятельность на Восточном факультете ЛГУ, на родной кафедре истории стран Ближнего Востока, сначала в качестве ассистента, а с 1980 г. — уже в качестве доцента. В 1980-е гг. Николай Николаевич читал лекции по этнографии и географии Арабских стран, вел важный для арабистов-историков курс «Арабский исторический текст», одновременно готовил спецкурсы по истории Арабских стран, по истории и политике стран Магриба. В дополнение к преподавательской работе на плечи молодого и активного доцента легла и серьезная административная нагрузка: вплоть до новой командировки в Северную Африку, Николай Николаевич исполняет обязанности заместителя декана Восточного факультета. В середине 1980-х гг., получив предложение о работе в Марокко, Н. Н. Дьяков приезжает в Рабат, где в период с 1985 по 1988 г. возглавляет курсы русского языка в Советском культурном центре.

В 1988 г. Николай Николаевич возвращается в Ленинград, чтобы продолжить работу на кафедре. Преподавание совмещается с интенсивной работой по обработке накопленного за годы пребывания в Марокко материала. После того как ушел из жизни проф. Анатолий Дмитриевич Желтяков, длительное время исполнявший обязанности заведующего кафедрой истории стран Ближнего Востока (1977–1989), в 1990 г. кафедру



Марокко, 2-я половина 1980-х гг.

возглавил Николай Николаевич. Неустанная преподавательская и научная деятельность, самоотдача нового заведующего кафедрой не остались незамечены факультетом: в 1993 г. Н. Н. Дьяков стал лауреатом университетской премии «За педагогическое мастерство».

Поездки в Париж в 1993–1994 г., состоявшиеся по приглашению французской стороны, для чтения лекций и докладов в университете Париж-4 (Сорбонна) расширили круг контактов Николая Николаевича и дали возможность апробации приобретенных ранее знаний. Важную роль в развитии международных контактов сыграло и участие Н. Н. Дьякова в XVII Конгрессе Европейского союза арабистов и исламоведов (*Union Européenne des Arabisants et Islamisants*) в Санкт-Петербурге, 21–26 августа 1994, где, в частности, состоялось знакомство с проф. Джозефом Беллом — ключевой фигурой норвежской арабистики, что открыло период плодотворного сотрудничества петербургских арабистов с кафедрой ближневосточной культуры и языков Университета Бергена. Брат Джозефа, проф. Герман Белл из Оксфорда, лингвист, крупнейший специалист по Судану, как и их друг и коллега проф. Василиос Кристидес, крупнейший знаток истории арабской навигации (практически все статьи в Энциклопедии Ислама по этой тематике написаны им) и доисламской Аравии, создатель греческой арабистики и постоянно действующего Конгресса греко-арабских исследований в Афинах, в дальнейшем станут постоянными участниками факультетских конференций. В 2006 г., при активном участии Николая Николаевича, по представлению Восточного факультета,





Вручение почетной медали СПбГУ проф. Василиосу Кристидесу.  
Санкт-Петербург, 2006 г.

проф. Кристидес был награжден почетной медалью СПбГУ. К этому же кругу, куда входила и зав. кафедрой арабской филологии проф. Ольга Борисовна Фролова, в 2000-е гг. присоединился и один из авторов данного сборника — ученик проф. Кристидеса д-р Димитриос Летсиос, крупный специалист по ранней арабской истории и греческим источникам об Аравии, в тот период возглавлявший Греческое консульство в Санкт-Петербурге, а затем ставший послом Греции в Саудовской Аравии.

Результатом обработки материалов, собранных во время командировки в Марокко, уже в Ленинграде, к тому времени вновь превратившемся в Санкт-Петербург, стала вторая серьезная монография, опубликованная в издательстве Санкт-Петербургского университета: «Марокко. История, культура, религия» (СПб.: Изд. СПбГУ, 1993). Затем, на базе этой монографии, в марте 1995 г. в СПбГУ Николай Николаевич Дьяков защитил диссертацию на соискание ученой степени доктора исторических наук на тему: «Мусульманские братства Магриба в эпоху иностранной экспансии. XVI — начало XX в.».

Серьезный послужной список, большое количество научных публикаций и вышедшие монографии позволили Николаю Николаевичу уже в 1996 г. получить не только должность, но и звание профессора. В этот период были подготовлены, обновлены и прочитаны курсы по истории (Новое и Новейшее время), географии и этнографии Арабских стран, спецкурсы по истории и культуре арабского Магриба и мусульманской Испании, истории российско-арабских отношений, и др. Наряду с лекциями

и семинарами на Восточном факультете Н. Н. Дьяков вел общие курсы по истории стран Азии и Африки на историческом факультете СПбГУ.

Несмотря на интенсивную работу на родном факультете, Николай Николаевич продолжал и активную научную и преподавательскую деятельность за рубежом. Так, в 1997 г. он читает лекции и ведет семинары в Центрально-Европейском университете в Будапеште в Венгрии и в Международном центре образования г. Бет-Берль (Израиль). Не оставит Николай Николаевич Землю Обетованную своим вниманием и позднее: в 2007 он снова читает лекции и проводит семинары в Бет-Берле. Все это сделает его одной из ключевых фигур, привлекавших образованных арабов Западного берега р. Иордан. С тех пор арабо-израильские аспиранты и докторанты станут постоянными гостями Восточного факультета, а Николай Николаевич Дьяков — их неизменным научным руководителем.

Многочисленные поездки на Ближний Восток шли параллельно с контактами с западными коллегами, способствовавшими установлению академического сотрудничества Восточного факультета с европейскими и американскими востоковедными центрами. 2001 г. отмечен докладами, встречами и переговорами в университетах США (г. Файеттвилл) и Великобритании (Эдинбург); 2004 г. — семинарами в Институте Азии и Африки университета Гамбурга, а 2005-й — в университете «Ориенталиа» в Неаполе. Там же в 2010 г. пройдет и очередной конгресс Европейского союза арабистов и исламоведов (*UEAI*), участником которого снова станет проф. Дьяков. 2010–2011 гг. ознаменуются лекциями в Берлине и Геттингене в Германии, затем — участием в конгрессе *UEAI* в Базеле, Швейцария (12–16 сентября 2012).

Однако, пожалуй, наиболее важными и плодотворными явились контакты со странами бывшего средневекового мусульманского Запада — Магриба и ал-Андалуса. В 2002–2003 гг. Николай Николаевич в качестве приглашенного профессора читает лекции, проводит семинары и консультации в университете г. Алькала-де-Энарес<sup>1</sup> (от арабского ал-кал‘а — крепость, но на р. Энарес, чтобы отличать ее от других подобных: число таких «*alcalá*» в Испании не меньше, чем разнообразных «имярек-кала» в Средней Азии) — родного города Сервантеса, где в 1499 г. был основан крупнейший в Испании университет<sup>2</sup>. Научные контакты с испанскими учеными, для которых наследие ал-Андалуса остается неотъемлемой частью истории их страны и национальной культуры, позволило значи-

<sup>1</sup> Дьяков Н. Н. . Алькала-де-Энарес — арабская крепость на перекрестках испанской истории // ИИИСАА. Вып. 24. СПб.: СПбГУ, 2006. С. 98–107.

<sup>2</sup> Дьяков Н. Н. Арабская культура и арабистика в Испании // Вестник Санкт-Петербургского университета. Филология. Востоковедение. Журналистика. Сер. 9. Вып. 3. 2006. С. 94–98.

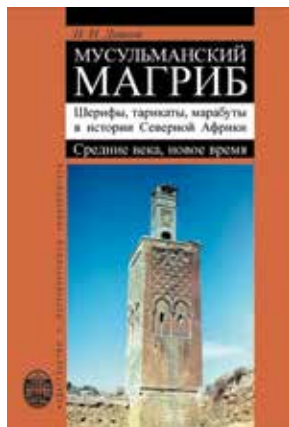
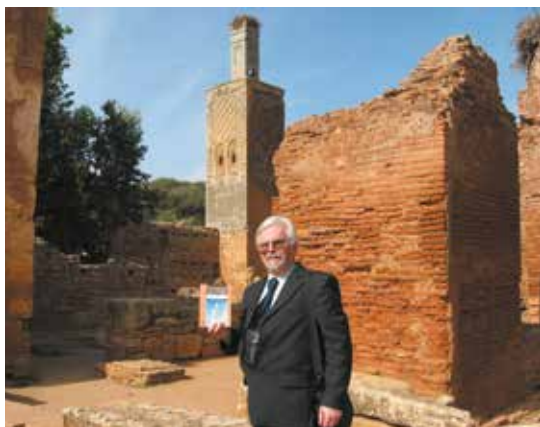

Завия султана Абу-л-Хасана в некрополе Маринидов в Шелле (XV в.).  
Марокко, 2012 г.

тельно расширить представления о взаимовлиянии арабского и европейского миров.

Своего рода завершением этого этапа изучения стран Магриба стала новая книга Н. Н. Дьякова, которая увидела свет в университетском издательстве в 2008 г.: «Мусульманский Магриб. Шерифы, тарикаты, марабуты в истории Северной Африки. Средние века, Новое время» (СПб.: Изд. СПбГУ, 2008. 346 с.). Данный труд стал первым российским исследованием подобного рода, где детально прослежены происхождение, история, структура, социокультурная и политическая роль магрибинского суфизма в его особой форме — *марабутизме*. Как отмечал проф. Р. Г. Ланда, это «ценное исследование, фундированное и обстоятельное, дающее исчерпывающее... представление о суфизме в Магрибе»<sup>3</sup>.

2010–2012 знаменуют собой целую серию новых поездок на Большой Ближний Восток. По-прежнему оставаясь верным Магрибу, Николай Николаевич возглавляет факультетские экспедиции в Марокко — в Рабат, Фес, Касабланку. Проф. А. Ю. Желтов, зав. кафедрой африканистики, по прошествии лет по-прежнему с благодарностью и воодушевлением вспоминает их замечательную совместную поездку в Марокко с лекциями. Другая важная экспедиция в начале 2012 г. в Саудовскую Аравию, совместно с директором Государственного Эрмитажа М. Б. Пиотровским и деканом ВФ СПбГУ Е. И. Зеленым, — сначала в эр-Рияд,

<sup>3</sup> Дьяков Н. Н. Мусульманский Магриб. Шерифы, тарикаты, марабуты в истории Северной Африки. Средние века, Новое время. Монография. СПб: Изд. СПбГУ, 2008. С. 9.



Н. Н. Дьяков и проф. Йусуф Фадл Хасан. Хартум, январь 2014 г.

а затем и в районы потенциальных научных исследований в юго-западной части страны (Асир, Джизан, о-ва Фарасан) — должна была открыть новую страницу в истории российских арабистических штудий. Но увы! «Медовый месяц» российско-саудовских отношений в области культуры и науки, высшей точкой которых как раз и была упомянутая экспедиция, состоявшаяся по приглашению саудовского руководства (службу древностей возглавлял тогда один из ключевых саудовских «принцев»), — наряду с проведением фантастической по масштабу саудовской выставки доисламской и исламской культуры «Дороги Аравии» в Эрмитаже, сразу после ее первого открытия в Лувре, — закончился в связи с начавшейся вследствие «Арабской весны» конфронтацией по сирийскому вопросу, по котором КСА и РФ в тот момент заняли противоположные позиции.

Впрочем, закрывшиеся перспективы в Саудовской Аравии в какой-то мере компенсировались новыми горизонтами, открывшимися в Судане, во многом благодаря усилиям крупнейшего петербургского специалиста по истории этой страны — Игоря Вячеславовича Герасимова. В январе-феврале 2014 г. состоялась поездка в Судан, в рамках которой велась исследовательская работа, прошли семинары в Хартумском университете и других научных центрах Хартума, состоялась встречи Николая Николаевича с проф. Йусуфом Фадлом Хасаном — крупнейшим историком Судана, а также такими знатоками и энтузиастами русского языка, как д-р Сумейя Абд ал-Азиз Хасан, на тот момент зав. кафедрой русского языка в Университете Хартума, сотрудниками университета аз-За‘има ал-Азхари — ВЗУ-партнер СПбГУ, и другими суданскими коллегами. Следует отметить, что тесные контакты Восточного факультета и Хартума



Н. Н. Дьяков в университете аз-За'има ал-Азхари. Хартум, январь 2014 г.

были заложены еще проф. О. Б. Фроловой: не случайно она была удостоена награды Хартумского университета, где она преподавала русский язык в 1979 — нач. 1980 г. В результате, Хартумский университет стал первым из арабских университетов, установивших прямые контакты с ЛГУ в конце 1970-х гг., причем в качестве переводчика во время встреч с суданской делегацией, возглавлявшейся ректором Хартумского университета, выступал и аспирант Восточного факультета... Николай Дьяков!

Наряду с Суданом и странами Магриба важную роль в научных контактах Николая Николаевича Дьякова играл и продолжает играть Египет. Поездки туда включают как научные экспедиции (совместно с доцентом кафедры истории стран Ближнего Востока ВФ СПбГУ С. Е. Григорьевым, декабрь 2012), так и участие в ключевых научных форумах, таких как конференции «Александрия и исламская культура», 15–16 июля 2008; II Международная конференция «Русское востоковедение и арабская культура», организованная Министерством культуры АРЕ совместно с Российско-египетским фондом культуры и науки и Информационным агентством Russia News APE, сентябрь 2015); международная конференция по российско-арабскому сотрудничеству «Перевод как средство диалога двух культур», организованная «на полях» Каирской книжной ярмарки Российско-египетским фондом культуры и науки совместно с Министерством культуры Египта, Каир, январь 2018.

Сегодня новым, альтернативным, культурным центром арабского и ближневосточного мира становится соперник Египта — Турция. В последнее десятилетие она привлекает особенно пристальное внимание российской стороны в целом и ученых-востоковедов в частности. В ноябре



Международная конференция «Перевод как средство диалога двух культур».  
Каир, январь 2018 г.

2014 г. Н. Н. Дьяков принимает участие в конференции в г. Анталия, посвященной 100-летию Первой мировой — «Великой войны», для России однако оказавшейся, наоборот, «забытой», которую по понятным причинам затмили события последующей Революции и Гражданской войны. Как обычно, участие в конференции Николай Николаевич успешно совместил с переговорами с руководством Университета «Ак-Дениз» по вопросам научного и учебного сотрудничества с СПбГУ. В октябре 2018 г. он снова приезжает в Турцию — на этот раз для участия в 18-м Турецком конгрессе по истории, организованном Турецким историческим обществом в Анкаре.

В декабре 2019 г. состоялась еще одна важная для Николая Николаевича поездка — в многострадальную Сирию, для участия в международной конференции к 50-летию Союза арабских писателей Сирии, где он познакомился с членом Союза арабских писателей, крупнейшим сирийским переводчиком русской художественной и научно-публицистической литературы Аядом Идом. В рамках поездки, где Николая Николаевича сопровождал выпускник кафедры, первый секретарь посольства России в Сирии Тимофей Александрович Боков, прошли встречи и консультации с преподавателями Гуманитарного факультета Дамасского университета, а затем, совместно с Аядом Идом, проф. Дьяков посетил православные святыни арамейской Маалюли. В 2014 г. выходит ключевая книга Н. Н. Дьякова: Магриб — Машрик — Россия: материалы по историографии и истории арабского мира. СПб.: Изд-во СПбГУ, 2014. 560 с., которая



Оперный театр Дамаска. После концерта арфиста-виртуоза А. А. Болдачева (слева); справа — О. М. Бавыкин, председатель Иностранной комиссии Союза писателей России), 17 декабря 2019 г.

подвела итог более чем 30-летнему изучению истории стран арабского Магриба и Машрика.

В этот период Николай Николаевич продолжает свою преподавательскую деятельность, расширяются и углубляются старые и создаются новые учебные курсы, включающие в себя курсы для студентов бакалавриата и магистратуры по таким дисциплинам, как «География арабских стран», «История арабских стран (Новое и Новейшее время)», «История стран мусульманского Востока», «Россия и Восток», «Мусульманская Испания. История и культура», «Мусульманский Магриб в Средние века и Новое время», «Политическое развитие стран Магриба в XX веке», коллективный курс «Концепции современного востоковедения», «Введение в востоковедение и африканистику». Кроме лекций на родном Восточном факультете Николай Николаевич вел курсы по истории стран Азии и Африки на историческом факультете и факультете международных отношений СПбГУ.

Одновременно продолжается и научно-педагогическая работа с выпускниками кафедры, решившими связать свою жизнь с изучением Ближнего Востока и отобранными в аспирантуру факультета, а также с внешними соискателями, в том числе с Ближнего Востока. В период с 1994 г. проф. Дьяков подготовил к защите более 20 кандидатов исторических наук — из России, Турции, Израиля (Палестины), Ирака, и одного доктора исторических наук, палестинца из Израиля.





С Аядом Идом в Маалюле, декабрь 2019 г.

Начиная с 2010 г. Н. Н. Дьяков является постоянным членом организованных на базе СПбГУ Диссертационных советов по востоковедению, истории, политологии и этнографии. В частности, в 2015–2017 гг., вплоть до перехода на новый порядок организации защит диссертаций и присуждения ученых степеней в СПбГУ, Николай Николаевич был заместителем председателя Диссертационного совета СПбГУ по защите диссертаций на соискание ученой степени кандидата и доктора наук по специальности 07.00.03 — Всеобщая история; а также членом Диссертационного совета СПбГУ по специальности 10.02.22 — Языки народов зарубежных стран Европы, Азии, Африки, аборигенов Америки и Австралии. Кроме того, в течение многих лет проф. Дьяков является постоянным членом факультетского и университетского ученых советов, а также многочисленных российских и международных научных организаций: Европейского союза арабистов и исламоведов (*UEAI*), Общества востоковедов России, Российского Географического общества (РГО), Императорского Православного Палестинского общества (ИППО), бюро Санкт-Петербургского Совета мира и согласия и др.

В течение более чем 40 лет работы в СПбГУ, из которых 33 года в качестве заведующего кафедрой истории стран Ближнего Востока, Николай Николаевич проявил себя как талантливый преподаватель и ученый, бессменный руководитель ключевой кафедры Восточного факультета, пользующийся заслуженным авторитетом и любовью коллег и студентов, верный и надежный товарищ. Профессор Н.Н.Дьяков регулярно принимает участие в международных конференциях востоковедов и ислам-





На конференции в Москве, 2022 г.

ских форумах, выступает с лекциями и докладами в научных центрах Санкт-Петербурга, Москвы, Казани, Махачкалы, Уфы, Северного Кавказа, в университетах Великобритании (2001, 2008), Венгрии (1995, 1997), Германии (2008, 2011), Испании (2002–2003), Италии (2005, 2010), Финляндии (2014), Швейцарии (2012), Египта (2008, 2009, 2015, 2018), Марокко (2011, 2012), Саудовской Аравии (2011), Турции (2009, 2014, 2018) и др. Объединяя вокруг себя как кафедральных и факультетских коллег, так и востоковедов из многих стран мира, Николай Николаевич Дьяков выступает, таким образом, и как крупнейший организатор науки.

За прошедшие годы ННД опубликовано более 200 научных и учебно-методических работ в том числе около 15 монографий и учебных пособий (значительная часть публикаций перечислена в приведенной ниже библиографии) по истории арабских стран, ислама, российско-арабских отношений, в т. ч. авторских и коллективных монографий, в том числе: «Младоалжирцы и антиколониальная борьба в Алжире на рубеже XIX–XX вв.», М., 1985; «Марокко. История, культура, религия», СПб., 1993; «Россия и Восток», СПб., 2000; «История России: Россия и Восток», СПб., 2002; «Мусульманский Магриб. Шерифы, тарикаты, марабуты в истории Северной

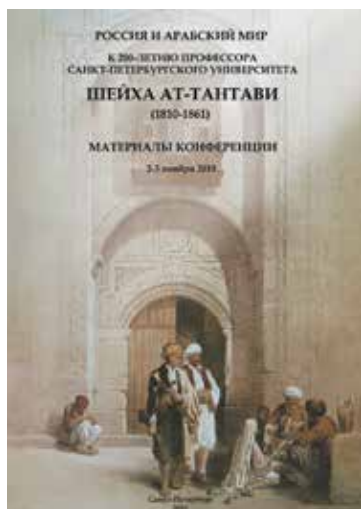

Африки. Средние века, Новое время», СПб., 2008; «Россия и Восток. Феноменология взаимодействия и идентификации в Новое время», СПб., 2011; «Концепции современного востоковедения», СПб., 2013; «Актуальные проблемы региональной безопасности современной Азии и Африки», СПб., 2013; «Магриб — Машрик — Россия: материалы по историографии и истории арабского мира», СПб.: Изд-во СПбГУ, 2014; и др. Все это, вместе взятое, делает Н. Н. Дьякова крупнейшим специалистом в области средневековой и современной истории Арабских стран, в первую очередь, стран Магриба.

*And last but not least.* Кроме научной и преподавательской деятельности нельзя не отметить колоссальную роль Николая Николаевича Дьякова в организации и проведении международных конференций на Восточном факультете СПбГУ. В частности, стоит обратить внимание на юбилейную конференцию, посвященную 200-летию одного из «отцов-основателей» преподавания арабского языка в Санкт-Петербурге — профессора Санкт-Петербургского университета Шейха ат-Тантави (1810–1861), 2–3 ноября 2010 г.<sup>4</sup>

Однако особое место занимает деятельность проф. Дьякова по организации традиционного Международного конгресса по источниковедению и историографии стран Азии и Африки (ИИСАА), за последнее десятилетие ставшего крупнейшим в России постоянным международным форумом в области востоковедения и африканистики, который проводится на Восточном факультете раз в два года на протяжении уже более полувека.

У истоков конгресса стояли такие выдающиеся отечественные востоковеды-историки и источниковеды, как академик И. А. Орбели, руководивший Государственным Эрмитажем, Институтом востоковедения АН СССР, Восточным факультетом ЛГУ, а также кафедрой истории стран Ближнего Востока ЛГУ. В числе организаторов в разные годы

<sup>4</sup> Шейх Мухаммад Айяд ат-Тантави (1810–1861): профессор Восточного факультета Санкт-Петербургского университета // Материалы конференции «Россия и Арабский мир: к 200-летию профессора Санкт-Петербургского университета Шейха ат-Тантави (1810–1861)». Отв. ред. Н. Н. Дьяков, А. С. Матвеев. СПб., 2010. С. 12–21.



XXIX Международный конгресс по источниковедению и историографии стран Азии и Африки. «Азия и Африка: Наследие и современность».

Санкт-Петербург, 21 июня 2019 г.

(Н. Н. Дьяков, А. Б. Куделин, Герман Белл, Василиос Кристидес, И. Ф. Попова)

были также академик Б. Б. Пиотровский, чл.-корр. АН СССР Н. В. Пигулевская, видные ученые — профессора Восточного факультета ЛГУ/СПбГУ И. П. Петрушевский, А. Д. Новичев, Л. В. Строева, А. Д. Желтяков, Г. В. Ефимов, Г. Я. Смолин, Б. Н. Мельниченко, Б. Г. Доронин и др. Многие из названных ученых — корифеев отечественного востоковедения — принимали также участие в организации и проведении состоявшегося в Москве в 1960 г. и получившего широкий отклик в мире науки XXV Международного конгресса востоковедов, второй раз прошедшего в России после более чем 80-летнего перерыва.

В последние годы, уже в начале нового века, организацию традиционных историографических конференций на Восточном факультете взяла на себя Н. Н. Дьяков. В результате существенно улучшилась подготовка этих академических форумов, в дополнение к историческим секциям в программу были введены филологическая и лингвистическая секции, добавлены тематические «круглые столы», что существенно расширило масштабы данного мероприятия, которое фактически стало охватывать *все* аспекты востоковедного знания. К началу конференции стали публиковаться тезисы докладов, затем превратившиеся в более развернутые материалы конференции; начиная с 2019 г. также публикуются, уже после

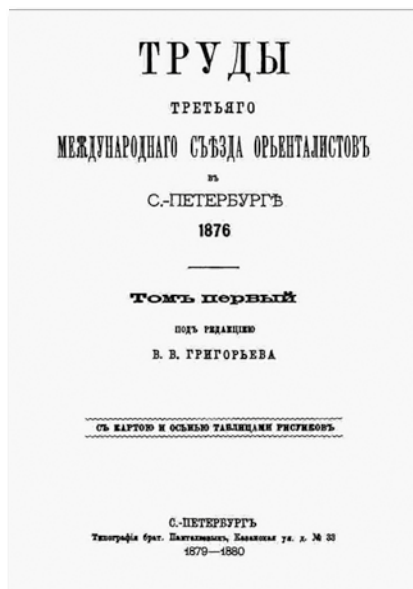

мероприятия, тщательно отобранные и прошедшие отбор профильными специалистами (*double-blind peer review*) сборники избранных докладов<sup>5</sup>. В результате в 2015 году было принято решение повысить статус конференции до уровня Конгресса.

И это не случайно. Благодаря неустанным усилиям Николая Николаевича за последние 15 лет число участников форума выросло со 100 с небольшим исследователей, в основном из РФ и стран постсоветского пространства, до полутысячи ученых-востоковедов и африканистов — представителей ведущих университетских и академических центров РФ, бывших советских союзных республик, в первую очередь Средней Азии и Закавказья, а также зарубежных исследователей более чем из 30 стран Азии, Африки, Европы и Северной Америки.

В этом смысле Н. Н. Дьяков, уже в новых условиях, подхватил эстафету у своего предшественника — Василия Васильевича Григорьева (1816–1881), профессора по кафедре истории Востока (с 1863) и декана Восточного факультета СПбУ (1873–1878), ставшего организатором одного из первых международных востоковедных форумов — III Междуна-

<sup>5</sup> Доклады Международного конгресса по источниковедению и историографии стран Азии и Африки. Т. 1. XXX Конгресс. СПбГУ, 2019 / отв. ред.: Н. Н. Дьяков, А. С. Матвеев. СПб.: НП-Принт, 2020. С. 22–24. См. также *Введение* акад. М. Б. Пиотровского (С. 16–19).

родного конгресса востоковедов, открывшегося в Санкт-Петербургском университете 20 августа 1876 года. Как и в свое время В. В. Григорьев, Н. Н. Дьяков был единодушно избран главой оргкомитета конгресса. Следует отметить, что активное привлечение к участию в конгрессе востоковедов Средней Азии и Кавказа из республик бывшего Советского Союза помимо решения чисто научных, востоковедных задач, способствует выполнению хоть и не столь очевидной, но не менее важной задачи — сохранения общего русского культурного и геополитического пространства, разрушенного в результате падения СССР (собственно, это и есть та самая «мягкая сила», о которой так много говорят в последнее время, но очень мало делают в реальности).

Такое понимание особой, связующей, даже государствообразующей роли востоковедения также восходит к подходу, впервые выдвинутому В. В. Григорьевым, о чем повествует публикация одного из коллег Николая Николаевича и автора данного сборника — К. А. Жукова. По итогам III Конгресса востоковедов 1876 г., организованного В. В. Григорьевым, Россия не только заявила о себе как о великой востоковедной державе, но и расширила свое культурное и отчасти политическое влияние в Средней Азии. В частности, владетель Восточного Туркестана, кашгарский правитель Якуб-бек, принял предложение Григорьева стать почетным членом конгресса востоковедов. Впрочем, геополитическое влияние конгресса простиралось далеко за пределы собственно Среднеазиатского региона, оказав серьезное влияние на восприятие Европой России и ее политики в Средней Азии<sup>6</sup>.

---

<sup>6</sup> Подробнее см.: К. А. Жуков. [В. В. Григорьев] Султана Мендали Пиралиева девять Хивинских писем... С. 293–294 настоящего сборника.

Следует отметить, что на открытии конгресса, в частности, присутствовали короли Греции и Дании, Георг I и его отец Кристиан IX, более того, состав участников не ограничивался Старым Светом (см.: Е. Жебит. Дон Педро II. Путешествие из тропиков в Россию // Родина. № 10. 2013. С. 22–32, особ. 26–29). На приведенной в данном сборнике гравюре (с. 294), запечатлевшей открытие конгресса, справа от центра на почетном месте сидит император Бразилии Дон Педро II (Dom Pedro II, 1825–1891, правил в 1831–1889), который также был приглашен к участию в конгрессе, что стало первым визитом главы этого ключевого латиноамериканского государства в Россию.

Неофициальный визит Педру II в Россию начался с востоковедного конгресса, на котором он вовсе не был случайным гостем: он владел многими языками, включая русский, древнееврейский и арабский, даже перевел на португальский несколько сказок «Тысячи и одной ночи». В СПбУ, кроме Григорьева, он встречался с тюркологом проф. Ильей Николаевичем Березиным, китаистом акад. Василием Павловичем Васильевым, а также проф. Д. И. Менделеевым (Дон Педро был также сведущ и в химии). После встреч с российскими учеными Дон Педро, поразивший всех своей исключительной образованностью и владением предметом (точнее, разными предметами), был избран почетным



XXX Международный конгресс по источниковедению и историографии стран Азии и Африки: К 150-летию академика В. В. Бартольда (1869–1930).

Санкт-Петербург, 19 июня 2019 г.

(М. С. Мейер, М. Б. Пиотровский, Н. Н. Дьяков, И. Ф. Попова)

Научная и преподавательская деятельность проф. Дьякова как высококвалифицированного специалиста с многопрофильной подготовкой в области ближневосточных исследований, гармонично сочетающего научную, учебно-методическую и организационную работу была отмечена многочисленными наградами. Как указывалось, в 1993 г. он стал лауреатом университетской премии «За педагогическое мастерство», в 2010 г. — премии «За научные труды», в 2005 г. был награжден Почетной грамотой Министерства образования и науки Российской Федерации,

---

профессором Петербургского университета, а также иностранным членом Российской Императорской академии наук. Завершился его визит в Россию встречей с императором Александром II в Ливадии.

Данная поездка вызвала огромный интерес российской публики к Бразилии и, несомненно, укрепила связи между двумя странами. В этом смысле Григорьева можно рассматривать как своего рода провозвестника БРИКС. Так что вовсе не случаен интерес бразильцев к участию Педру II в Петербургском конгрессе (см. многочисленные публикации в интернете, например: <https://tecop.bnportugal.gov.pt/np4EN/Imagens.html?periodo=1873–1918> (дата обращения: 01.05.2023); <https://orientalistasdelinguaportuguesa.wordpress.com/d-pedro-ii> (дата обращения: 01.05.2023); [https://m.facebook.com/BrazilImperiu/posts/3016797518650445/?locale=ms\\_MY](https://m.facebook.com/BrazilImperiu/posts/3016797518650445/?locale=ms_MY) (дата обращения: 01.05.2023); а также научные работы, например, докторскую диссертацию, защищенную на историческом факультете Университета Сан-Паулу: Noely Zuleica Oliveira Raphanelli. D. Pedro II: Vínculos Dom o Judaísmo. São Paulo, 2012. P. 185).

а в 2020 г. удостоен звания «Почетный работник высшего профессионального образования Российской Федерации». В январе 2018 г. Н. Н. Дьяков был награжден памятной юбилейной медалью Арабской Республики Египет «К 100-летию Президента Г. А. Насера», а в 2020 г. получил звание «Почетный профессор СПбГУ», которое присуждается заслуженным ученым факультета с 2001 г., продолжив тем самым ряд славных имен востоковедов, удостоенных этой чести: на данный момент его удостоены д-р филол. наук, акад. М. Н. Боголюбов (2001), доктора филол. наук Е. А. Серебряков (2003), О. Б. Фролова (2004), Н. А. Спешнев (2005), В. Б. Касевич (2013), Р. А. Янсон (2016) и В. Г. Гузев (2019), более того — став первым востоковедом-историком, получившим это высокое звание.

*А. С. Матвеев*



# Professor Nikolay Dyakov:

## A Biographical Note



Born on 18 June 1953 in St Petersburg, Russia Nikolay Dyakov became a student of the Faculty of Oriental Studies at the University of Leningrad (St Petersburg) in 1970. There he studied the Arabic language and history of the Arab countries. Upon his graduation in 1976 he began his post-graduate studies at the same Faculty, which in 1980 resulted in the award of the Candidate of History (PhD) degree for a thesis entitled “The Young Algerians and Political Struggle in Algeria in the Late 19<sup>th</sup> — Early 20<sup>th</sup> Century”.

Having completed his studies Nikolay Dyakov started his teaching and research activities at the University of St Petersburg; that has been often combined with research trips to the Middle East and North Africa. In 1990 he was appointed Head of the Department of the Middle Eastern History. In 1995 he was awarded the Doctor of History (Habilitation) degree for a thesis entitled “The Muslim Brotherhoods in Maghreb at the Time of Foreign Expansion in the 16<sup>th</sup> — Early 20<sup>th</sup> Century”. In 1996 he became Professor of St Petersburg University. In 2020 he was created Distinguished Professor of St Petersburg University.

In his research Nikolay Dyakov primarily focuses on Arab history with a particular emphasis on history, geography, ethnology, culture and religion of Maghreb.

Professor Dyakov is one of the leading authorities in the Arab studies and his contribution has significantly advanced knowledge in this field.

He published and co-authored 10 books and over 200 articles on Arab history, in particular history and culture of Maghreb, the Arab-Russian relations, history of the Middle Eastern Studies and other related subjects.



## Professor Nikolay Dyakov's Selected Bibliography

### *Books:*

The Young Algerians and Anticolonial Movement in Algeria in the Late 19<sup>th</sup> — Early 20<sup>th</sup> Century. Moscow, 1985. (*In Russian*).

Morocco: History, Culture, Religion. St Petersburg, 1993. (*In Russian*).

Russia, the West and the Muslim East in the Colonial Epoch. St Petersburg, 1996. (Co-author). (*In Russian*).

The Muslim Maghrib. Sherifs, Tarikats, Marabouts in the Medieval and Modern History of North Africa. St Petersburg, 2008. (*In Russian*).

Russia and the East 3 eds.: St Petersburg, 2000, 2002, 2011. (Co-author). (*In Russian*).

Maghrib — Mashriq — Russia: History and Historiography of the Arab World. St Petersburg, 2014. (*In Russian*).

Modern Russia and the Muslim Middle East (the Arab countries, Turkey, Iran) at the turn of the 20<sup>th</sup> — 21<sup>st</sup> Centuries. St Petersburg, 2017. (Co-author). (*In Russian*).

The Middle East and North Africa in the Middle Ages. St Petersburg, 2023. (Co-author). (*In Russian*).

### *Articles:*

Ibn Zayyat's "At-Tashawwuf" and the Moroccan Hagiography of the 11<sup>th</sup>–13<sup>th</sup> century // The Historiography of Asia and Africa. № 13, Leningrad, 1990. (*In Russian*).

The Arab West in the Works of St Petersburg's Scholars // *An-Nafidha*. № 3. Damascus, 1991. (*In Arabic*).

The Problem of Social and Cultural Decolonisation in the Arab Maghreb // Russia and the Arab World. Academic and Cultural Relations. № 2. St Petersburg, 1996. P. 31–38. (*In Russian*).

Les confréries religieuses du Maghreb et du Caucase du Nord comme facteur ethno-social à l'époque de l'expansion étrangère // *Ethnic Encounter and Culture Change*. Bergen, 1997.

Arabia at the Turn of a New Age: Documents from the Historical Archives of St Petersburg // International Conference on "The Kingdom of Saudi Arabia: 100 Years". Riyadh, 1999.

The History of the Eyalet of Algiers in the "Mirror" of Hamdan ben Othman Khodja. St Petersburg, 2000. P. 47–59. (*In Russian*).

Al-Andalus y el Iraq: Viajes e intercambios culturales durante los siglos X–XIII // Entre Oriente y Occidente. Ciudades y viajeros en la edad media. Universidad de Granada. 2005.

Documents on the History of the Russian-Arabian Relations in the 19th — 1st Half of the 20th Century // *Al-Watheekah*. Historical Documents Center. The Kingdom of Bahrain. No. 52. July 2007// Gomada II, 1428 H.

Sheikh at-Tantawi (1810–1861) — Professor of Oriental Studies at the University of St Petersburg and his Collection of Manuscripts // 24th Congress of the UEAI. Leipzig, September 24–28, 2008.

Ahmad Zaki Pasha — a “Sheikh of Arabism” and his letters from Al-Andalus (1893) // Abstracts. 25th Congress of the UEAI, Naples, 2010.

“Kitab ar-Rihla” in the age of “an-Nahda”: Egyptian Scholars on Europe and Russia in the 19th Century (R. Tahtawi, M. Tantawi, A. Zaki) // Visions of Homeland in Modern Arabic Literature. Georg-August University of Goettingen, 2011.

Islamic Mysticism in Northern Africa: Spiritual Legacy of Shadhiliya // 26th Congress. Union Européenne des Arabisants et Islamisants (UEAI 26). University of Basel, September 12–16, 2012.

In Memoriam. Bicentenary of Shaikh at-Tantawi (1810–1861): professor of Oriental Studies at the University of St Petersburg // *St Petersburg Annual of Asian and African Studies*. Vol. I. 2012. Wuerzburg: Ergon Verlag. P. 205–211.

Islamic Mysticism in Northern Africa: Spiritual Legacy of Shadhiliya // 26th Congress. Union Européenne des Arabisants et Islamisants (UEAI 26). University of Basel, September 12–16, 2012.

Oriental Studies and History: The Middle East // *Theories in the Modern Oriental Studies* / Ed. E. Zelenev, V. Kasevich. SPb., 2013. P. 110–125. (In Russian).

The Middle East in the System of Regional and Global Security: History and Modernity // *Actual Problems of the Regional Security*. St Petersburg, 2013. P. 581–601. (In Russian).

History of Islam in the Research Papers of the Faculty of Oriental Languages // *Islam in Russia*. Conference Proceedings. St Petersburg, 2013. P. 44–51. (In Russian).

Lisan al-Din al-Khatib (1313–1374) in the History and Historiography of Muslim West (Al-Andalus and Maghrib) // *St Petersburg University Courier: Asian and African Studies*. № 1. 2015. P. 30–42. (In Russian).

Travelogues in the Age of the Nahda: 19th century Egyptian Scholars on Europe and Russia // *Representations and Visions of Homeland in Modern*

Arabic Literature. Ed. Günther S., Milich S. / Arabistische und Islamwissenschaftliche Texte und Studien. Studien. Band 20. Hildesheim, 2016. P. 43–52.

Al-Andalus on the Eve of the 20th Century: A Nostalgic View of a Learned Egyptian // Festschrift for Anna A. Dolinina's 90-s Anniversary. St Petersburg, 2016. C. 269–287.

Traditional Religious Institutions in the Colonial Policy of France in Maghrib at the end of 19 — early 20 Century // Power and Violence in Non-Western Societies. Conference Proceedings. Moscow, 2016. P. 228–244. (In Russian).

Eugène Delacroix (1798–1863): A Portrait against the Backdrop of Pre-colonial Maghrib // Arab Routes in the Asian Context St Petersburg, 2013. P. 420–437. (In Russian).

Pages from the History of Russian Oriental Studies: Correspondence of Victor Rozen, Vladimir Barthold, Vladimir Minorsky // *Transactions of the Institute of Oriental Studies* (Moscow). № 17. 2018. P. 65–84. (Co-author). (In Russian).

“Decoration of Russian Oriental Studies”: Letters of Vladimir Barthold and Agafangel Krymsky from the Archives of Ukraine // Proceedings of the XXX Congress on HSSAA: On the Occasion of the 150th Anniversary of Academician Vasily V. Barthold (1869–1930). Ed. Nikolay N. Dyakov, Alexander S. Matveev. St Petersburg, 2013. P. 17–41. (Co-author). (In Russian).

Al-Tahir al-Haddad. On the State of Woman in the Shari'a and Society // *Islam in the Modern World*. № 2. 2021. C. 163–174. (In Russian).

Islam in the Colonial Policy of France: from the Beginnings to the Fifth Republic // *On-line Journal 'History'*. T. 12. № 5(103). 2021. (In Russian).

Socio-Cultural Anthropology of the Peoples of Asia and Africa in the Oriental Studies Discourse // *St Petersburg University Courier: Asian and African Studies*. Vol. 13. № 3. 2021. P. 312–330. (Co-author). (In Russian).

Charismatic Leaders in the Traditional Society of the Peoples of the Middle East and North Africa // Proceedings of the XXXI Congress on History and Source Studies of Asia and Africa. St Petersburg, 2022. P. 343–361. (Co-author). (In Russian).



**Список основных научных трудов  
проф. Н. Н. Дьякова,  
опубликованных в 1979–2023 гг.**



1. Проблема ассимиляции алжирцев-мусульман и начало младоалжирского движения // Статья депонирована в ИНИОН АН СССР. № 3026. 24.01.1979. М., 1979.
2. О социально-экономических условиях формирования алжирской франкоязычной интеллигенции в XIX–XX вв. // Вестник Ленинградского университета. История, язык, литература. Вып. 1. Янв. 1979. Л.: Изд-во ЛГУ.
3. Движение младоалжирцев и политическая борьба в Алжире в 1892–1918 гг. // Автореферат дис. ... канд. ист. наук. Л.: ЛГУ, 1980.
4. Колло К., Анри Ж.-Р. Алжирское национальное движение. 1912–1954 // Народы Азии и Африки. № 2. 1981.
5. Младоалжирцы и общественно-политическое мнение Франции на рубеже XIX–XX вв. // История и экономика стран Ближнего Востока и Северной Африки. М., 1981. С. 3–16.
6. Алжирский вопрос на страницах французской печати (конец XIX — начало XX в.) // Историография и источниковедение истории стран Азии и Африки (ИИИСАА). Вып. 6. Л.: ЛГУ, 1982.
7. Национальная библиотека Алжира // Азия и Африка сегодня. № 6. 1982.
8. Из национальной историографии младоалжирского движения // ИИИСАА. Вып. 7. Л.: ЛГУ, 1983. С. 72–81.

9. О месте «официального» ислама в системе французского колониального режима в Алжире (XIX — начало XX в.) // 3-я Всесоюзная школа молодых востоковедов. Идеология. Политика. М., 1984.
10. Младоалжирцы и антиколониальная борьба в Алжире на рубеже XIX–XX вв. М.: Наука, 1985. 190 с.
11. «Ат-Ташавуф» Ибн аз-Заййата — жития марокканских святых XI–XIII вв. // ИИИСАА. Вып. 8. Л.: ЛГУ, 1990.
12. The Arab West in the Works of St Petersburg's Scholars // An-Nafidha. № 3. Damascus, 1991. (На араб. яз.).
13. Французская доколониальная историография религиозных братств Марокко // ИИИСАА. Вып. 14. Л.: ЛГУ, 1992. С. 114–126.
14. Марокко. История, культура, религия. СПб.: Изд. СПбГУ, 1993. 180 с.
15. Ислам и проблемы деколонизации в странах Магриба // Филология и история стран Азии и Африки. Конференция, посв. 50-летию воссоздания Восточного факультета СПбГУ. Тезисы. СПб., 1994.
16. Марабуты и антиколониализм: из религиозно-политической истории Северной Африки в Новое время // Исламские страны и регионы. История и современность. М., 1994.
17. Религиозные братства и антиколониализм в странах Магриба // Ислам и проблемы межцивилизационных взаимодействий. М., 1994. С. 105–115.
18. Тарикаты арабского Магриба и Северного Кавказа в эпоху европейской колонизации // Россия, Запад и мусульманский Восток в Новое время. СПб., 1994. С. 27–50.
19. Эдвард Вестермарк в социологии и этнографии Марокко // Россия и Арабский мир. Вып. 1. СПб., 1994. С. 70–74.
20. Марокко в зарубежной историографии и социологии // ИИИСАА. Вып. 15. СПб.: СПбГУ, 1995.
21. Мусульманские братства Магриба в эпоху иностранной экспансии (XVI — начало XX в.) // Диссертация в виде научного доклада на соискание уч. ст. докт. истор. наук. СПбГУ, 1995.
22. (Совместно с: О нетрадиционных течениях исламского происхождения в России, Средней Азии и на Кавказе // История и культура народов афро-азиатского мира. Краснодар, КубГУ, 1995.
23. О социальной и культурной деколонизации в арабском Магрибе // Россия и Арабский мир. Научные и культурные связи. Вып. 2. СПб., 1996. С. 31–38.
24. Религиозные братства в эпоху иностранной экспансии и колонизации Магриба (XVI — начало XX в.) // Россия, Запад и мусульманский Восток в колониальную эпоху. СПб., 1996. С. 90–114.
25. Религия и общество в колониальном Магрибе. К вопросу о политической и экономической роли мусульманских братств в новое время // I Петербургские Кареевские чтения по новистике. СПбГУ. СПб., 1996.

26. Les Confréries musulmanes du Maghreb et du Caucase du Nord comme facteur socio-ethnique à l'époque de l'expansion étrangère // *Ethnic Encounter and Culture Change*. Nordic Society for Middle Eastern Studies. Bergen-London, 1997.

27. The Arab World in Russian Historiography of the 1990s // *Россия и Арабский мир*. Вып. 3. СПб., 1998. Р. 43–62.

28. (Совместно с: Г. С. Харатишвили). Профессор И. П. Петрушевский. 1898–1977. К 100-летию со дня рождения // *Вестник Санкт-Петербургского университета*. Серия 2. История, языковедение, литература. Вып. 3. № 16. Июль 1998.

29. Al-Karamita in Social and Religious Life of the Medieval Muslim East. Предисловие к монографии А. К. Хадиджа. *Ал-Карамита фи-л-Ирак ва-л-Бахрайн ва Сурийа*. (Карматы в Ираке, Бахрейне и Сирии). СПб., 1999. С. 1–4.

30. Arabia at the Turn of a New Age. Documents From the Historical Archives of St. Petersburg // *Материалы международной конференции, посвященной 100-летию образования Королевства Саудовская Аравия*. Эр-Рияд, 1999.

31. Russia and the Arab World: Problems and Prospects of Civilization Interaction // *Россия и Арабский мир*. Научные и культурные связи. Вып. 4. СПб., 1999. С. 8–14.

32. The Middle East and Islamic History at the Oriental Faculty of the St. Petersburg University // *Россия и Арабский мир*. Научные и культурные связи. Вып. 5. СПб., 1999. С. 43–48.

33. Абдель Азиз ибн Сауд и становление третьего Саудовского государства (1902–1953) // *Материалы научной конференции Восточного факультета, посвященной 275-летию СПбГУ*. СПб., 1999. С. 144–148.

34. «Алжирцы». «Берберы». «Марокканцы». «Тунисцы» // *Народы и религии мира*. Большая Российская Энциклопедия. М., 1999–2004.

35. О малоизвестной странице наследия К. М. Базили // *ИИИСАА*. Вып. 18. СПб.: СПбГУ, 1999. С. 152–160.

36. Франция и Магриб: эволюция колониальной идеи в Новое время // *II Петербургские Кареевские чтения по новистике*. Империи нового времени: типология и эволюция (XV–XX вв.). СПб.: СПбГУ, 1999. С. 325–329.

37. Documents from St. Petersburg's Archives on the Project of G. A. Wallin's Last Travel to Arabia // *Russian Orientalists to the 36<sup>th</sup> ICANAS*. Montreal; Moscow, 2000. С. 51–54.

38. Islam and Popular Beliefs in the Maghreb and Northern Caucasus: A Contribution to Comparative Studies of Local Societies and cultures // *Abstracts of the 20<sup>th</sup> UEAI*. Budapest, 2000.

39. The Arabian Peninsula and the Gulf in St. Petersburg's periodicals (Early 20<sup>th</sup> c.) // *Россия и Арабский мир: научные и культурные связи*. Вып. 7. СПб., 2000. С. 83–90.

40. Багдадский университет: история и современность // Россия и Арабский мир. Научные и культурные связи. Вып. 6. СПб., 2000. С. 82–86.
41. История Алжирского эялета в «Зеркале» Хамдана б. Османа Ходжи ал-Джазаири (1833) // Восток: история и культура. СПб.: Наука, 2000. С. 47–59.
42. Ислам и шариат в петербургском востоковедении // Шариат: теория и практика. Материалы межрегиональной научно-практической конференции. Уфа, 2000. С. 66–70.
43. Исламоведение на Восточном факультете Санкт-Петербургского университета: история и современность // Востоковедное образование в университетах РФ. Научно-методическая конференция. ВГБИ — ИСАА — ИОО. М., 2000.
44. Некоторые документы о проекте третьей экспедиции Г. А. Валлина в Аравию // XX Научная конференция по историографии и источниковедению истории стран Азии и Африки. СПб., 2000. С. 41–43.
45. Новые страницы историографии Алжира: эпоха корсаров и век XX // Восток (Oriens). № 5. 2000. С. 183–189.
46. Россия и страны арабского Магриба // Россия и Восток. СПб.: СПбГУ, 2000. С. 48–74.
47. Тарикаты в религиозной и политической истории народов Северного Кавказа // Старый Свет. Археология, история, этнография: сборник научных статей к 60-летию Н. И. Кирея. Краснодар: КубГУ, 2000. С. 45–58.
48. Islam and the Salafiya Movement in Russian Historiography of the 19–20<sup>th</sup> cc. // BRISMES 2001 Conference. Abstracts. Edinburgh, 2001. P. 22–23.
49. Ближний Восток в документах и исследованиях. XXI конференция по историографии и источниковедению истории стран Азии и Африки // Россия и Арабский мир. Научные и культурные связи. Вып. 8. СПб., 2001. С. 101–103.
50. Университеты Багдада // Санкт-Петербургский университет. № 8 (3563). 21 марта 2001.
51. Some Documents from St. Petersburg Archives on the History of Cultural and Human Contacts Between Russia and the States of the Arabian Peninsula in the 19<sup>th</sup> — 1st Half of the 20th CC. // «Al-Watheekah». No. 41 — 21st Year. Shawwal 1422 H. — Jan. 2002. (Материалы конференции «Исторические связи между Россией и странами Восточной Аравии». Бахрейн, 1997.) С. 178–211.
52. Ибадиты Омана и Магриба: из истории межрегиональных контактов в мире ислама // XXI Научная конференция по историографии и источниковедению стран Азии и Африки. Тезисы докладов. СПб.: СПбГУ, 2002. С. 87–91.
53. Россия и арабский Магриб // История России. Россия и Восток. СПб.: Лань, 2002.

54. Rusia y España: Historia, Cultura y traducciones de textos arabes-islamicos // НIKMA. Estudios de traducción / Translation Studies. Universidad de Córdoba. 2003. Vol. 2. P. 7–22.

55. Алькала-де-Энарес — культурная столица золотого века Испании // Санкт-Петербургский университет. № 17 (3641). 13 июня 2003. С. 11–13.

56. Монархия и монархи в Арабском мире на пороге XXI в. // III Петербургские Кареевские чтения по новистике. 6–9 дек. 1999. «Становление мира как «общего дома» человечества: динамика, этапы, перспективы (XV–XXI вв.). Краткое содержание докладов. СПбГУ: СПбГУ, 2003. С. 110–113.

57. Académico Ignacio Kratchkovsky y la revista «Al-Andalus» // Восток, востоковеды, востоковедение. СПб: Изд. СПбГУ, 2004. С. 10–21. (Статья на исп., резюме на рус.).

58. The Arabian Peninsula and the Gulf in documents and periodicals from St. Petersburg. (Early 20th C. A. D.) // Al-Watheekah. Historical Documents Centre. Bahrain. No.46. July 2004. P. 62–81.

59. А. К. Казембек и становление Восточного факультета СПб. Университета (по материалам академиков В. Бартольда и И. Крачковского) // ИИИСАА. Вып. 21. СПб.: СПбГУ, 2004. С. 48–59.

60. К 50-летию начала освободительной войны в Алжире // Ближний Восток и Северная Африка. СПб.: СПбГУ, 2004. С. 4–16.

61. К истории изучения Аравии в первой пол. XIX в. Некоторые материалы РГИА о проекте последнего путешествия Г. А. Валлина // ИИИСАА. Вып. 20. СПб.: СПбГУ, 2004. С. 70–83.

62. Мусульмане Европы. Рецензия на книгу В. Г. Соболева «Мусульманские общины в государствах Евросоюза. Проблемы и перспективы» / Библиотека европейских исследований. СПб.: СПбГУ, 2003 // Космополис. № 3 (9). Осень 2004. Москва. С. 217–220.

63. Страницы истории и историографии колониального Алжира // ИИИСАА. Вып. 22. СПб: СПбГУ, 2004. С. 59–68.

64. Al-Andalus y el Iraq: Viajes e intercambios culturales durante los siglos X–XIII // Entre Oriente y Occidente. Ciudades y viajeros en la edad media. Universidad de Granada. 2005. P. 199–214. (На исп. яз.).

65. Арабские рукописи Эль-Эскориала // ИИИСАА. Вып. 23. СПб.: СПбГУ, 2005. С. 54–60.

66. Марокко. Перекресток миров // Всемирный следопыт. № 11. М.; СПб., 2005. С. 54–62.

67. Фес. Город ученых и воителей // Всемирный следопыт. № 11. М.; СПб., 2005. С. 7–15.

68. Хайрадин ат-Туниси. Кавказец в Северной Африке // Всемирный следопыт. № 14. М.–СПб., 2005. С. 44–51.



69. Алькала-де-Энарес — арабская крепость на перекрестках испанской истории // ИИИСАА. Вып. 24. СПб.: СПбГУ, 2006. С. 98–107.
70. Арабо-исламская цивилизация // Обществознание: пособие для абитуриентов. Изд. 1, 2, 3. СПб.: СПбГУ, 2006, 2007, 2008.
71. Арабская культура и арабистика в Испании // Вестник Санкт-Петербургского университета. Филология. Востоковедение. Журналистика. Сер. 9. Вып. 3. 2006. С. 94–98.
72. «Истигфара» Сиди Абу Мадйана из собраний Эскориала // Международная научная конференция «Востоковедение и африканистика в университетах Санкт-Петербурга, России, Европы. 150 лет Восточному факультету СПбГУ», 4–6 апреля 2006: тезисы. СПб.: СПбГУ, 2006. С. 250–251.
73. Аль-Андалус и Ирак. Из истории межрегиональных связей в мире ислама. (X–XIII вв.) // ИИИСАА. Вып. 25. СПб.: СПбГУ, 2007. С. 85–100.
74. Документы по истории российско-арабских связей в XIX — 1-й половине XX в. // Al-Wattheekah. Historical Documents Center. The Kingdom of Bahrain. No. 52. July 2007/ Gomada II, 1428 H. P. 54–83.
75. Из опыта реформ в Тунисском Регентстве Османской империи во 2-й пол. XIX в. Хайрадин ат-Туниси. 1826–1890 // Востоковедение и африканистика в университетах СПб., России, Европы. Международная научная конференция к 150-летию Восточного факультета. 4–6 апреля 2006 г.: доклады и материалы. II. СПб.: СПбГУ, 2007. С. 180–189.
76. Источниковедение и историография стран Азии и Африки // Восток (Oriens). № 5. 2007. С. 159–164.
77. Сиди ‘Абд ар-Рахман ал-Мадждуб — марокканский святой юродивый в историографии XVI–XVIII вв. // XXIV Международная научная конференция по источниковедению и историографии стран Азии и Африки: тезисы. СПб.: СПбГУ, 2007.
78. Alexandria of Egypt in the Archives of the Russian Geographical Society in Saint-Petersburg. 19<sup>th</sup> C. // Материалы конференции «Александрия и исламская культура». 28–29 июня 2008.
79. Sheikh at-Tantawi (1810–1861) — Professor of Oriental Studies at the University of St.Petersburg and His Collection of Manuscripts // 24<sup>th</sup> Congress of the UEAI. Leipzig, September 24–28, 2008. P. 10.
80. Мусульманский Магриб. Шерифы, тарикаты, марабуты в истории Северной Африки. Средние века, Новое время. СПб: Изд. СПбГУ, 2008. 346 с.
81. На встречу с «Северной короной Нила». Александрия — культурная столица ислама в 2008 г. // Санкт-Петербургский университет. № 12. Сентябрь 15. 2008. С. 47–50.
82. Путь и покаяние Сиди Абу Мадйана Шуайба ал-Магриби ал-Андалуси // Востоковедение и африканистика в университетах СПб., России, Европы. Международная научная конференция к 150-летию

Восточного факультета. 4–6 апреля 2006 г.: доклады и материалы. III. СПб.: СПбГУ, 2008. С. 67–79.

83. Александрия Египетская в отечественной историографии и материалах Русского Географического общества 2-й пол. XIX в. // Актуальные проблемы мировой политики. Восток в мировой политике. Вып. 4. СПб.: Изд. «Нестор-История», 2009. С. 62–72.

84. Ближний Восток: эволюция историко-культурного пространства в мире ислама // Введение в востоковедение: учебное пособие. Курс лекций для студентов, обучающихся в бакалавриате по направлению «Востоковедение. Африканистика» / под. ред. проф. Е. И. Зеленева и проф. В. Б. Касевича. СПб., 2009. С. 147–157.

85. «Ориентализм» Э. Саида: между Востоком и Западом. К 30-летию книги и концепции // Востоковедение и африканистика в диалоге цивилизаций. XXV Международная конференция «Источниковедение и историография стран Азии и Африки». 22–24 апр. 2009. СПб.: СПбГУ, 2009. С. 50.

86. Памяти проф. С. М. Иванова // Вестник Санкт-Петербургского университета. Серия 13: Востоковедение. Африканистика. Вып. 2. 2009. С. 3–4.

87. Россия и Магриб. История установления отношений // Вестник Санкт-Петербургского университета. Сер. 13. Востоковедение, африканистика. Вып. 4. 2009. С. 3–13.

88. (*Совместно с:* Е. И. Зеленев). Востоковедение и африканистика в диалоге цивилизаций: к итогам XXV международной конференции по источниковедению и историографии стран Азии и Африки. ВФ СПбГУ. Апр. 2009 // Вестник Санкт-Петербургского университета. Сер. 13. Востоковедение, африканистика. Вып. 3. 2009. С. 143–150.

89. Ahmad Zaki Pasha — a «Sheikh of Arabism» and his letters from al-Andalus (1893) // Abstracts. 25 Congress UEAI. Naples, September 2010. P. 6.

90. Духи и святые Марокко // Страны и народы Востока. Вып. XXXIII. СПб., 2010. С. 41–61.

91. Изучение Арабского мира в университетах Запада. О международной конференции АЛЕКСО и СОАС. Лондон, 2–5 декабря 2008 г. // Восток (Oriens). № 1. 2010. С. 160–162.

92. Моро между аль-Андалусом и Испанией: этноконфессиональная группа на перекрестке культур // Австралия, Океания и Индонезия в пространстве времени и истории. Материалы Маклаевских чтений. Кунсткамера. 15–16 мая 2008. Маклаевский сборник. Вып. 3. СПб., 2010. С. 253–260.

93. Новое время — новая «рихла». Египтяне о Европе и России XIX в. (Р. Р. ат-Тахтави, М. А. ат-Тантави, А. Заки) // Материалы конференции «Россия и Арабский мир: к 200-летию профессора Санкт-Петербургского университета Шейха ат-Тантави (1810–1861)». Отв. ред. Н. Н. Дьяков, А. С. Матвеев. СПб., 2010. С. 50–52.

94. «Потерянный рай» глазами «шейха панарабизма»: Андалус, письма Ахмада Заки-паши (1893) // Сборник материалов Конгресса Ассоциации российских востоковедов. Звенигород, 2010.

95. Шейх Мухаммад Айяд ат-Тантави (1810–1861): профессор Восточного факультета Санкт-Петербургского университета // Материалы конференции «Россия и Арабский мир: к 200-летию профессора Санкт-Петербургского университета Шейха ат-Тантави (1810–1861)» / отв. ред. Н. Н. Дьяков, А. С. Матвеев. СПб., 2010. С. 12–21.

96. “Kitab ar-Rihla” in the Age of “an-Nahda”: Egyptian Scholars on Europe and Russia in the 19<sup>th</sup> C. (R. Tahtawi, M. Tantawi, A. Zaki) // *Visions of Homeland in Modern Arabic Literature*. Georg-August Univ. of Goettingen, 30.06.2011–01.07.2011. P. 5–6.

97. Аль-Андалус и Магриб как поле авраамической духовности в Средние века // Материалы международной конференции «Священное Писание как фактор языкового и литературного развития». СПб.: СПбГУ, 2011. С. 101–114.

98. Ближний Восток: эволюция историко-культурного пространства в мире ислама // Введение в востоковедение. Общий курс / под. ред. Е. И. Зеленева и В. Б. Касевича. СПб.: КАРО, 2011. С. 376–391.

99. Мухаммад Айяд ат-Тантави (1810–1861) — профессор Восточного факультета Санкт-Петербургского университета. О международной конференции к 200-летию Тантави // *Восток (Oriens)*. № 6. 2011.

100. Памяти тюрколога А. П. Григорьева (1931–2010) // *Вестник Санкт-Петербургского университета*. Сер. 13. Востоковедение, африканистика. Вып. 2. 2011. С. 115–116.

101. Религиозные братства в социально-политической системе арабского Магриба в Новое и Новейшее время // *Основные тенденции политического и экономического развития стран современной Азии и Африки*. СПб.: НП-Принт 2011. С. 87–114.

102. Рецензия: С. А. Кириллина. «Очарованные странники»: арабо-османский мир глазами российских паломников XVI–XVIII столетий. Изд-во ИСАА МГУ. М.: Ключ-С, 2010. 564 с. // *Вестник Санкт-Петербургского университета*. Сер. 13. Востоковедение, африканистика. Вып. 3. 2011. С. 127–132.

103. Россия и Испания: культура ислама у восточных и западных рубежей Европы // *Восток (Oriens)*. № 6. 2011.

104. Россия и страны Магриба: историко-культурные контакты в Новое время // *Россия и Восток. Феноменология взаимодействия и идентификации в Новое время* / под ред. Н. Н. Дьякова, Н. А. Самойлова. СПб.: НП-Принт, 2011. С. 176–203.

105. Традиции и реформаторство на мусульманском Западе: Магриб и аль-Андалус от Реконкисты к колонизации. XV–XIX вв. // *Традиционные*

и новые религии в изменяющейся Евразии и Африке: история и современность. СПб.: Изд-во РХГА, 2011. С. 71–95.

106. Шазилий в Александрии // Модернизация и традиции: XXVI Конференция по источниковедению и историографии стран Азии и Африки, 20–22 апреля 2011: тезисы докладов / отв. ред. Н. Н. Дьяков, А. С. Матвеев. СПб., 2011. С. 20–21.

107. *In Memoriam*. Bicentenary of Shaikh at-Tantawi (1810–1861): professor of Oriental Studies at the University of St. Petersburg // St. Petersburg Annual of Asian and African Studies. Vol. I. 2012. Wuerzburg: Ergon Verlag P. 205–211.

108. Islamic Mysticism in Northern Africa: Spiritual Legacy of Shadhiliya // 26<sup>th</sup> Congress. Union Européenne des Arabisants et Islamisants (UEAI 26). University of Basel, September 12–16, 2012. P. 29.

109. Арабский Запад в историографическом наследии Лисан ад-Дина ибн ал-Хатиба (1313–1374) // Локальное наследие и глобальная перспектива. «Традиционализм» и «революционизм» на Востоке. XXVII Международная научная конференция по источниковедению и историографии стран Азии и Африки, 24–26 апреля 2013 г.: тезисы докладов / отв. ред. Н. Н. Дьяков, А. С. Матвеев. СПб: ВФ СПбГУ, 2013. С. 15–16.

110. Востоковедение и история. Ближний Восток // Концепции современного востоковедения / ред. Е. И. Зеленев, В. Б. Касевич. СПб.: КАРО, 2013. С. 110–125.

111. История ислама в трудах Факультета Восточных Языков // Ислам в России: наука и образование: материалы научной конференции. 27–28 сентября 2013 г., Санкт-Петербург, 2013. СПб., 2013. С. 44–51.

112. Междуречье в эпицентре политических бурь начала XXI в. К 10-летию агрессии против Ирака // Евразийская дуга нестабильности и проблемы региональной безопасности от Восточной Азии до Северной Африки: коллективная монография / отв. ред. В. Н. Колотов. СПб.: НП-Принт, 2013. С. 433–450.

113. Передняя Азия в системе региональной и глобальной безопасности: история и современность // Актуальные проблемы региональной безопасности современной Азии и Африки / отв. ред. В. Н. Колотов. СПб.: НП-Принт, 2013. С. 581–601.

114. Россия и Марокко: основные этапы и черты эволюции двусторонних связей в XX веке // Вестник Санкт-Петербургского университета. Востоковедение и африканистика. 2013. № 4. С. 3–11.

115. Магриб — Машрик — Россия: материалы по историографии и истории арабского мира. СПб.: Изд-во СПбГУ, 2014. 560 с.

116. *Совместно с:* Герасимов И. В.). Наука и образование в современном Судане (об экспедиционной поездке востоковедов СПбГУ. Январь–февраль 2014 года) // Вестник Санкт-Петербургского университета. Востоковедение и африканистика. 2014. № 3. С. 148–151.

117. Лисан ад-Дин Ибн ал-Хатиб (1313–1374) в истории и историографии Мусульманского Запада (ал-Андалус и Магриб) // Вестник Санкт-Петербургского университета. Востоковедение и африканистика. 2015. № 1. С. 30–42.

118. Рецензия на коллективную монографию: Исламские радикальные движения на политической карте современного мира. страны Северной и Северо-Восточной Африки / Центр Цивилизационных и Региональных Исследований Института Африки РАН / руководитель авторского коллектива: И. В. Следзевский; отв. ред.: А. Д. Саватеев, Э. Ф. Кисриев. М.: Ленанд, 2015. 424 с. // Вестник Санкт-Петербургского университета. Востоковедение и африканистика. 2015. № 4. С. 127–133.

119. (*Совместно с:* Базиленко И. В., Жуков К. А.). Россия и мусульманский Ближний Восток (арабские страны, Иран, Турция): учебно-методическое пособие. СПб., 2015.

120. Travelogues in the age of the nahḍa: 19th century Egyptian scholars on Europe and Russia // Representations and Visions of Homeland in Modern Arabic Literature. Ed. Günther S., Milich S. / Arabistische und Islamwissenschaftliche Texte und Studien. Band 20. Hildesheim, 2016. С. 43–52.

121. Ал-Андалус на пороге XX века. ностальгический взгляд ученого-египтянина // Подарок ученым и утешение просвещенным: сборник статей, посвященный 90-летию профессора Анны Аркадьевны Долининой / составитель и автор идеи В. М. Дзевановский-Петрашевский; отв. ред. И. М. Смилянская; ред. Г. З. Пумпян, С. Р. Усеинова. СПб., 2016. С. 269–287.

122. Ближний Восток: от насилия к безопасности // Вестник Санкт-Петербургского университета. Востоковедение и африканистика. 2016. № 4. С. 113–120.

123. Мухаммад V Бен Юсуф (1927–1961): от протектората к политическому суверенитету. (к 60-летию независимости Королевства Марокко) // Власть и насилие в незападных обществах: актуальные проблемы исследований. 2016. С. 47–48.

124. (*Совместно с:* Блондин В. Н., Герасимов И. В.). «Российские востоковеды и арабская культура». О Второй международной конференции российских и арабских ученых в Каире, 29–30 сентября 2015 г. // Вестник Санкт-Петербургского университета. Востоковедение и африканистика. 2016. № 2. С. 140–143.

125. Традиционные религиозные институты в «туземной политике» Франции в Магрибе на рубеже XIX–XX // Власть и насилие в незападных обществах: проблемы теоретического осмысления и опыт практического изучения: сборник статей. М., 2016. С. 228–244.

126. Эжен Делакура (1798–1863): штрихи к портрету на фоне предколониального Магриба // Арабские маршруты в азиатском контексте. СПб., 2016. С. 420–437.

127. В. Р. Бахерахт (1851–1916) — первый генконсул России в Танжере (к 120-летию установления официальных российско-марокканских отношений) // XXIX Международный конгресс по источниковедению и историографии стран Азии и Африки. «Азия и Африка: Наследие и современность»: материалы конгресса / отв. ред.: Н. Н. Дьяков, А. С. Матвеев. СПб.: НП-Принт, 2017. Т. 1. С. 51–52.

128. Горцы Атласа в политической истории Мусульманского Магриба // XXIX Международный конгресс по источниковедению и историографии стран Азии и Африки. «Азия и Африка: Наследие и современность»: материалы конгресса / отв. ред.: Н. Н. Дьяков, А. С. Матвеев. СПб.: НП-Принт, 2017. Т. 1. С. 368–369.

129. Кризис баасизма на Арабском Востоке. Между национализмом, социализмом и исламским фундаментализмом // Евразийская дуга нестабильности и проблемы региональной безопасности от Восточной Азии до Северной Африки: итоги 2016 г. СПб., 2017. С. 539–566.

130. Ливия от деколонизации к дезинтеграции: по нефтяным волнам глобализации // Восток (Oriens). № 4. 2017. С. 109–114.

131. (Совместно с: Жуков К. А., Базиленко И. В.). Новая Россия и мусульманский Ближний Восток (арабские страны, Турция, Иран) на рубеже XX–XXI вв.: учебное пособие. СПб., 2017.

132. Образ родины в арабской исторической и литературной традиции Нового времени // «Родина» как константа культуры. Международная научная очно-заочная конференция. Адыгейский государственный университет, Институт искусств. 2017. С. 173–178.

133. (Совместно с: Валеев Р. М., Валеева Р. З., Мартынов Д. Е.). Арабo-мусульманские языки в российских университетах (Казанский и Санкт-Петербургский университеты) (первая половина XIX в.) // Международный форум восточных языков и культур. Актуальные вопросы преподавания китайского и других восточных языков в XXI веке: сборник статей и докладов участников форума. Казань, 2018. С. 24–34.

134. (Совместно с: Валеев Р. М., Валеева Р. З., Мартынов Д. Е.). Восточные языки в Казанском и Петербургском университетах (в первой половине XIX века) // Известия Общества археологии, истории и этнографии при Казанском университете. 2019. Т. 39. № 3. С. 8–19.

135. (Совместно с: Валеев Р. М., Василюк О. Д., Хайрутдинов Д. Р., Абидулин А. М.). Письма А. Е. Крымского В. Р. Розену из фондов Санкт-Петербургского филиала Архива РАН // Minbar. Islamic Studies. 2018. Т. 11. № 2. С. 221–234.

136. (Совместно с: Валеев Р. М., Валеева Р. З., Василюк О. Д., Кириллина С. А., Мартынов Д. Е., Мейер М. С., Хайрутдинов Д. Р.). Страницы истории российского востоковедения: переписка А. Е. Крымского с отечественными востоковедами (В. Р. Розен, В. В. Бартольд, В. Ф. Минорский) // Труды Института востоковедения РАН. 2018. № 17. С. 65–84.

137. *(Совместно с: Валеев Р. М., Василюк О. Д., Валеева Р. З., Кириллина С. А.)*. Эпистолярное наследие отечественных востоковедов: неопубликованная переписка А. Е. Крымского и В. Ф. Минорского (1904–1925 гг.) // Ученые записки Казанского университета. Серия: Гуманитарные науки. 2018. Т. 160. № 6. С. 1341–1353.

138. «Дамасская повесть»: столица Сирии в зеркале историографии XX в. // XXX Международный конгресс по источниковедению и историографии стран Азии и Африки: К 150-летию академика В. В. Бартольда (1869–1930): материалы конгресса / отв. ред.: Н. Н. Дьяков, А. С. Матвеев. СПб.: Изд-во «НП-Принт», 2019. Т. 1. С. 127–128.

139. Академик В. В. Бартольд (1869–1930) и становление историко-историографической школы востоковедения в Санкт-Петербургском/Ленинградском университете // XXX Международный конгресс по источниковедению и историографии стран Азии и Африки: К 150-летию академика В. В. Бартольда (1869–1930): материалы конгресса / отв. ред.: Н. Н. Дьяков, А. С. Матвеев. СПб.: НП-Принт, 2019. Т. 1. С. 15–17.

140. Из истории духовной культуры мусульманского Запада: мистический путь братства Шазилия // С любовью к Востоку: сборник статей памяти проф. О. Б. Фроловой / отв. ред. В. Н. Блондин, И. В. Герасимов. СПб.: Арт-Экспресс, 2019. С. 103–120.

141. Из опыта французской историографии истории арабов: Доминик Шевалье (1928–2008) // Инновации и традиции в арабистике и исламоведении: сборник статей в честь профессора Олега Ивановича Редькина. СПб., 2019. С. 196–206.

142. Рецензия на книгу М. М. Якушева «Русское православное паломничество на Ближний Восток в контексте османо-российских отношений (1774–1847 гг.)» // Православный Палестинский сборник. 2019. № 117. С. 401–404.

143. *(Совместно с: Кириллина С. А., Валеев Р. М., Василюк О. Д.)*. «Украшение русской ориенталистики»: письма В. В. Бартольда и А. Е. Крымского из архивных центров России и Украины (1908–1928 гг.) // XXX Международный конгресс по источниковедению и историографии стран Азии и Африки: К 150-летию академика В. В. Бартольда (1869–1930): материалы конгресса / отв. ред.: Н. Н. Дьяков, А. С. Матвеев. СПб.: НП-Принт, 2019. Т. 1. С. 17–41.

144. Мухаммед Бен Юсуф: от «золотой клетки» к первой пятилетке (к 65-летию независимого Королевства Марокко) // Актуальные проблемы мировой политики. Ежегодный альманах. СПб., 2020. С. 56–67.

145. (Коллективная монография). Обществознание: учебник: в 3 т. Т. 1. Человек и общество. (Изд. 3-е, испр. и дополн.). СПб., 2021.

146. Абу-л-‘Аббас Ахмад Ал-Маккари (1584–1631) в историографии Арабского Запада // XXXI Международный конгресс по источниковедению и историографии стран Азии и Африки: Россия и Восток. К 100-летию политических и культурных связей Новейшего времени. 23–25 июня 2021 г.:

материалы конгресса / отв. ред.: Дьяков Н. Н., Рысакова П. И., Победоносцева-Кая А. О. Санкт-Петербург: НП-Принт, 2021. Т. 1. С. 45–46.

147. Рецензия на книгу: Джамал ад-дин ал-Афгани. Ответ материалам / пер. и отв. ред. Ф. О. Нофал; под общ. ред. Д. В. Мухетдинова; Московский исламский ин-т; Санкт-Петербургский гос. ун-т. Серия: «Возрождение и обновление». М.: Медина, 2021 // Ислам в современном мире: внутригосударственный и международно-политический аспекты. Т. 17. № 1. 2021. С. 203–207.

148. Рецензия на книгу: Ал-Хаддад, ат-Тахир. О положении женщины в шариате и обществе / пер. и отв. ред. Ф. О. Нофал; под общ. ред. Д. В. Мухетдинова; Московский исламский ин-т; Санкт-Петербургский гос. ун-т. Серия: «Возрождение и обновление». М.: Медина, 2021. 184 с. // Ислам в современном мире: внутригосударственный и международно-политический аспекты. Т. 17. № 2. 2021. С. 163–174.

149. Ислам в колониальной политике Франции: от истоков — до Пятой Республики // Электронный научно-образовательный журнал «История». Т. 12. № 5 (103). 2021.

150. Россия и Арабский мир: становление двусторонних связей в Новейшее время (1918–1945) // XXXI Международный конгресс по источниковедению и историографии стран Азии и Африки: Россия и Восток. К 100-летию политических и культурных связей Новейшего времени. 23–25 июня 2021 г.: материалы конгресса / отв. ред.: Дьяков Н. Н., Рысакова П. И., Победоносцева-Кая А. О. СПб.: НП-Принт, 2021. Т. 1. С. 43–44.

151. (Совместно с: Бочаров В. В., Гегамян В. Г.). Социально-культурная антропология народов Азии и Африки в востоковедческом дискурсе // Вестник Санкт-Петербургского университета. Востоковедение и африканистика. 2021. Т. 13. № 3. С. 312–330.

152. (Совместно с: Победоносцева-Кая А. О.). Харизматическое лидерство в традиционном обществе народов Передней Азии и Северной Африки // Доклады XXXI Международного конгресса по источниковедению и историографии стран Азии и Африки. Россия и Восток. К 100-летию политических и культурных связей Новейшего времени. СПб., 2022. С. 343–361.

153. Арабская Испания в творчестве академика И. Ю. Крачковского (1883–1951): к 140-летию со дня рождения ученого // XXXII Международный конгресс по источниковедению и историографии стран Азии и Африки: «Россия и Восток. К 300-летию СПбГУ». 26–28 апреля 2023 г.: материалы конгресса / отв. ред.: Н. Н. Дьяков, А. О. Победоносцева-Кая, П. И. Рысакова. СПб.: Изд-во РХГА, 2023. С. 41–44.

154. (Совместно с: И. В. Базиленко, К. А. Жуков). Ближний Восток и Северная Африка в Средние века: учебное пособие. СПб.: Арт-Экспресс, 2023. 203 с.



Научные  
статьи



Articles

Sergei Andreyev

## A Russian Post-Imperial Policy Paper on the Imperial Political Logic Concerning Afghanistan and Central Asia



**Abstract:** The 1919 policy paper and background historical note prepared by the Imperial Russian diplomat Pavel Vvedenskiy while he was in the Soviet captivity provides an overview of the Russian imperial perception of Afghanistan, Central Asia and the Anglo-Russian regional rivalry. Showing no trace of pro-Soviet views, it offers policy recommendations for the establishment of Soviet-Afghan relationships.

**Keywords:** Afghanistan, Central Asia, Iran, Turkmen tribes, Afghan-Russian border demarcation, Anglo-Russian rivalry in Central Asia, Soviet-Afghan relationships.

With the clear breakaway from the Russian imperial past introduced by the 1917 Bolshevik revolution and subsequent social and political upheavals ushering in a new pattern of political reasoning and *modus operandi* one rarely comes across any policy papers that are clearly based on the imperial mental and political legacy and yet attempt to inform the new Soviet-style foreign policy initiatives. Pavel Petrovich Vvedenskiy's 112 pages long note to the file *cum* white policy paper *A Note by the Russian High Political Representative in Bukhara P. P. Vvedenskiy Compiled at the Request of the RSFSR Turkestan Committee and dated 28 December 1919. Apropos a Reappraisal of the Rus-*

*sian-Afghan Border Line and Our Relationship with the Afghan Government* (Zapiska vysshego rossiyskogo politicheskogo agenta v Bukhare P. P. Vvedenskogo, sostavlennaia po porucheniyu Turkestanskoy komissii RSFSR i datirovannaya 28.XII.1919 g.) provides a remarkable sample of such an endeavour.

I discovered Vvedenskiy's manuscript in 1998 in the private archive of A. V. Stanishevskiy<sup>1</sup> in Tashkent. His relatives allowed me to photocopy it for a fee.

Pavel Petrovich Vvedenskiy (21.12.1880–15.09.1938) read the Middle Eastern Languages at the Lazarev Institute of Oriental Languages in Moscow and at the Training Section of the First (Asian) Department of the Russian Ministry of Foreign Affairs. He served as a Russian diplomat in Iran until May 1915, when he was transferred to the Russian Political Agency in the Emirate of Bukhara where he was in charge of food supplies. He categorically rejected the Bolshevik takeover. For that he was arrested in December 1917 and transferred to Tashkent. However, the Bolsheviks failed to file even politically motivated charges against him and he was quickly released to return to Bukhara where in 1918 Vvedenskiy unsuccessfully tried to facilitate a peace deal between invading Soviet troops and the Emir's Government. That was followed by his appointment as Advisor to the Bukharan delegation negotiating peace with the Soviets in March 1918.

In April 1919 he was kidnapped by the Soviets from the Bukhara cotton mill where he worked as a manager and moved to Tashkent being accused of anti-Soviet activities. No formal charges were properly served against him, not to mention duly substantiated by any hard evidence. The phantasmagorical Soviet reality did not stop there; while still in jail awaiting a proper investigation Vvedenskiy was requested by the RSFSR Turkestan Committee to compile a paper on the Russian-Afghan border demarcation. He was provided with

---

<sup>1</sup> Lt Col Andrey Vladimirovich Stanishevskiy (penname Aziz Niallo) (1904–1993) was a pretty peculiar Soviet spy and counter-intelligence officer turned scholar and writer of Orientalist fiction. In 1925–1934 he served at the Soviet Political Intelligence and Counter-Intelligence Service (OGPU) being deployed in the Pamirs in 1928–1931 where he established contacts with local Ismaili religious leaders and collected Ismaili manuscripts. Despite his disability, during WWII he served in the Soviet Army in Central Asia and in 1947–1948 took part in the Soviet-Afghan border demarcation along the river Panj. As a gentleman-scholar, though with no university degree, he was highly respected by many Soviet scholars of Afghanistan and Central Asia. (Abaeva T. Issledovaniya A. V. Stanishevskogo (Aziza Niallo) o Pamire // *Strany i narody Vostoka*. 16. 1975. P. 262–291; Yusufbekov Kh. Andrei Stanishevskiy. Ofitser i issledovatel' Pamira. 26.11.2021. URL: <https://vatnikstan.ru/history/andrej-stanishevskij> (accessed: 14.05.2023).

As the old Tashkent hands gossiped, he had liked to shroud himself in a clout of mystery by hinting at his secret adventures overseas, mystical knowledge and even paranormal abilities resulting from his lifelong exercise of yoga.

the publications he requested for his work. Despite his and his wife numerous requests for a fair trial it took the threat of a hunger strike to secure Vvedenskiy's release from jail, most likely shortly before 28 December 1919 when he was sent to Bukhara as a member of Turkestan Committee; coincidentally the report bears the same date of completion.

For the remaining 19 years of his life Vvedenskiy intermittently served in various consultative and teaching positions in Central Asia and Moscow being frequently arrested with no meaningful charge until his final detention on 10 April 1938 at the height of Stalinist Great Terror. He was convicted for spying for the French, British, Iranian and Afghan intelligence services and executed on 15 September 1938 to be completely cleared of all charges in 1957 due to the partial de-stalinisation policy implemented at that time in the USSR<sup>2</sup>.

The paper he authored was likely commissioned in light of the Afghan declaration of independence from Great Britain and subsequent Third Anglo-Afghan War in February-May 1919 that in late April 1919 prompted the dispatch of the Afghan legation headed by General Mohammad Wali Khan to Moscow. In turn, in May 1919 the Soviet authorities appointed Nikolay Zakharovich Bravin their diplomatic representative in Kabul to be replaced in June 1919 by a revolutionary zealot Yakov Zakharovich Surits, who unlike his predecessor — a career Imperial diplomat who previously served in Iran and joined the Soviets — had no diplomatic experience or knowledge of the Middle East<sup>3</sup>. Moreover, the Soviets annulled all previous diplomatic treaties that Russia had with foreign countries creating a clean slate to be dealt with by novice Soviet diplomats.

There is a striking contrast between Vvedenskiy's elegant and elaborate Russian bureaucratise of an Imperial civil servant marked by longwinded sentences, frequent inversion of the word order and a careless typeset of the document which is peppered with orthographic and punctuation mistakes. That clearly demonstrates a dramatic deterioration of standards in all aspects of Russian life with the advent of the Soviet rule. The typed document is 112 A4 size pages long. It comprises four sections, viz., I. The Historical Section (p. 1–38), II. [The Legal Section] (p. 38–51)<sup>4</sup>, III. The Political Section (p. 51–80), IV. The Current Problems of the Russian-Afghan Border Question (p. 80–108) each followed by a summary and there is also a conclusion (p. 109–110).

---

<sup>2</sup> Genis V. Vitse-konsul Vvedenskiy: Sluzhba v Persii i Bukharskom khanstve (1906–1920) // Rossiyskaya diplomatiya v sud'bakh. Moscow: Sotsial'no-politicheskaya mysl', 2003.

<sup>3</sup> Teplinskiy L. Istoriya sovetско-afgnskikh otnosheniy 1919–1987. Moscow: Mysl', 1988. P. 40–42.

<sup>4</sup> No such title is provided in the text but since there is a gap on page 38 and Section Three follows Section One, each concluded with a summary one may tentatively title this section that starts abruptly in midsentence and deals with legal issues as such.

It concludes with a bibliography (p. 110–112) comprising 34 entries in Russian of the Russian Ministry of Foreign Affairs publications and books on Afghanistan mainly by Russian and British military officers.

Though the paper was compiled under duress by an imprisoned author who was desperately fighting for a proper judicial process there are no signs of his attempts to please his Soviet captors by paying at least some lip service to Communist ideology. Vvedenskiy's report is remarkably devoid of Soviet terminology and political references; on the contrary his contempt for the new overlords is hardly disguised with his refusal to comprehend what he calls "the nationalisation of foreign trade" and failure to grasp "the principles of foreign policy of the new Socialist government" *vis-à-vis* the Middle East and Central Asia. However, his vehemently anti-British position may have touched the chord with the Soviets.

It is striking to observe his disdain for the British policies in the Middle East and Central Asia developing from page to page with the starting point of describing Anglo-Russian relations as "the friendly ones"<sup>5</sup> to a clear-cut prediction of an imminent Anglo-Russian military confrontation in the region<sup>6</sup>. That notwithstanding, Vvedenskiy's emphasis on equilibrium (*ravnovesie*) reminds of the very British foreign policy concept of the balance of power and his fear of the British incitement of anti-Russian sentiments in Central Asia mirrors those on the British side; while his pride in reigning in tribal chaos and lawlessness will look familiar to all other European colonisers of the time. There are remarkable similarities between the two imperial rivals in and around Central Asia and Afghanistan, i. e. the British and the Russian Empires, in their attitudes, opportunistic instrumentalization of political concepts and promotion of self-interest<sup>7</sup>.

Vvedenskiy remarks that the enlargements of both British and Russian territorial possessions were "forced by circumstances"<sup>8</sup>. This acknowledgement of a mainly accidental nature of both British and Russian imperial expansions is reiterated by modern historical scholarship that sees no traces of grand imperial designs in either London or St Petersburg with both Empires being in pain to find a rationale for their land grabs; often after the *fait accompli*. The previous assertions that both Empires were motivated by either economic

---

<sup>5</sup> Vvedenskiy. P. 6, 9.

<sup>6</sup> Vvedenskiy. P. 102.

<sup>7</sup> For an analysis of the British attitude towards their overseas domains I would refer the reader to David Cannadine's study while the Russian views of their empire still await their inquisitive student (Cannadine D. *Ornamentalism: How the British Saw Their Empire*. London: The Penguin Books, 2002).

<sup>8</sup> Vvedenskiy. P. 1.

or strategic considerations that prompted them to advance either overseas or across the steppe appear to be unsubstantiated by sources<sup>9</sup>. Ideologically motivated minds usually find it difficult to accept a lack of some master plan. With its manipulative logic of searching for culpable masterminds this school of thought often borders on conspiracy theories.

While zealous literary scholars of a decolonising persuasion may find plenty of fodder in Vvedenskiy's writings to support their concepts of the systems of power and domination as they are primarily concerned with the production of derogatory stereotypes of the proverbial "other", a hardnosed historian like this author is primarily interested in the presentation of the imperial idea in its Russian form and the justification of ensuing policies as vividly illustrated by the jailed civil servant in his memo.

The Historical Section deals primarily with the complex diplomatic process around the Russian-Afghan north-western border demarcation that followed the Russian conquest of the Turkmen lands in the 1880's and occupation of the Merv and Panjdeh oases. While the description of the diplomatic tug of war between London and St Petersburg is based on the official publication of the Russian Ministry of Foreign Affairs<sup>10</sup> Vvedenskiy's rationalisation of the Russian position is of great interests as it sheds light on the Russian imperial way of thinking and contrasts it with the British one. Thus, he maintains that while the British advocated a historical approach combined with the "natural border" concept the Russians were in favour of what he describes as an ethnographic approach, i.e. the indivisibility of an ethnic or tribal group to be confined *en masse* to a single country<sup>11</sup>. That appears to be not a very principled position for Vvedenskiy goes into the trouble of providing historical arguments attesting to an ephemeral nature of the Afghan control of the disputed Turkmen lands<sup>12</sup>. They appear to be rather flimsy and the entire endeavour contradicts his own assertion that only the current state of affairs matters.

Vvedenskiy often describes the Afghan Government as "Anglo-Afghans" (*anglo-afgantsy*)<sup>13</sup>. While this description was quite usual among Russian military and officials dealing with regional politics it has nothing in common with the British term "Anglo-Indian" and denotes not the mixed racial origin but rather the dependent position of Afghanistan perceived as carrying favours for

---

<sup>9</sup> For more details see Morrison A. *The Russian Conquest of Central Asia: A Study in Imperial Expansion, 1814–1914*. Cambridge: Cambridge University Press, 2021.

<sup>10</sup> *Afganskoe razgranichenie: peregovory mezhdru Rossiey i Velikobritaniy 1872–1885*. St Petersburg: Izdanie Ministerstva inostrannykh del, 1886.

<sup>11</sup> Vvedenskiy. P. 5, 13, 38, 54.

<sup>12</sup> Vvedenskiy. P. 41–43.

<sup>13</sup> Vvedenskiy. P. 38, 46, 64.

the British Raj<sup>14</sup>. That explains Russia's refusal to include an Afghan representative into the Anglo-Russian Demarcation Committee as an equal member and its restriction of his role to an advisory capacity only<sup>15</sup>.

The Political Section focuses on the issues associated with the Russian pacification of nomadic Turkmen tribes of Saryk and Salur (*salar* in Russian) that often resorted to attacks on their Iranian, Afghan and Bukharan neighbours due to the low production nature of their economy. As these tribes were in dire need of lands the Afghan annexation of the Panjdeh oasis would have deprived them of livelihood and unsettle the entire Central Asian balance<sup>16</sup>. Here Vvedenskiy occupies a high moral ground demonstrating imperial benevolence towards deprived tribal subjects, yet he fails to articulate the instrumentalization of such an attitude for the advancement of a larger imperial agenda — that of a consolidation of the Russian rule over the newly acquired territories. Characteristically, he similarly fails to notice an analogous British approach in their attempts to secure Afghan interests. However, he accuses Great Britain of inciting chaos in the Turkmen lands and establishing a Central Asian coalition of Muslim principalities hostile towards Russian advancement in Central Asia. Such a coalition should pivot on Iranian-Afghan reconciliation, Bukharan-Afghan rapprochement and as a secondary factor the lawlessness in the Turkmen lands<sup>17</sup>. How would Bukhara that was apprehensive of the Turkmen raids on its territory benefit from the latter remains unclear. Unfortunately, Vvedenskiy does not provide any proof of such an assertion and perhaps mirrors the British scaremongering of the Russian threat for British India. That often unsubstantiated alarmism displayed by both sides fuelled the Anglo-Russian rivalry in the region known as the Great Game.

Vvedenskiy continues with the description of Bukharan economic interests in neighbouring Afghan Balkh and Meymene and Iranian attempts to win Herat. While explaining both countries' policies in totally rational terms Vvedenskiy presents the British position as overwhelmingly pro-Afghan and ultimately aiming at the above-mentioned anti-Russian coalition building<sup>18</sup>. Of notice is his complete disregard of internal Afghan dynamics and exclusive emphasis on foreign policy factors resulting from the alleged British support of Afghan ambitions.

---

<sup>14</sup> For more details on the British support of the Afghan northward territorial expansion see Lee J. The "Ancient Supremacy": Bukhara, Afghanistan and the Battle for Balkh, 1731–1901. Leiden — New York — Köln: E. J. Brill, 1996.

<sup>15</sup> Vvedenskiy. P. 11

<sup>16</sup> Vvedenskiy. P. 54–55.

<sup>17</sup> Vvedenskiy. P. 58–59.

<sup>18</sup> Vvedenskiy. P. 60–61.

In his analysis of Central Asian instability in the 1840–1850's Vvedenskiy correctly notices the domino effect of strengthening of one of the regional principalities that always led to turmoil. In his view while assisting Afghanistan Great Britain simultaneously promoted the independence of Turkmen tribes. This British policy failure caused by the Russian advancement to the Turkmen lands<sup>19</sup> had a side effect of the secession of Anglo-Russian hostilities in the area as Central Asian principalities were firmly incorporated into the Russian sphere of influence with little chances for successful Britain-led coalition building<sup>20</sup>. Therefore, the British influence was confined to Afghanistan while Iran was gravitating towards Russia<sup>21</sup>. Vvedenskiy claims the benefits of the inclusion of Turkmen lands into imperial markets for the regional trade and outlines military advantages in case of a hypothetical Russian attack on Herat or an Afghan military advancement to the north<sup>22</sup>. In the concluding part of this section Vvedenskiy summarises British policies towards Afghanistan and Turkmen lands as those promoting chaos in the latter while strengthening the former with an eye on winning over Central Asian principalities on its side<sup>23</sup>.

In Section Four while defending the Russian approach to border demarcation that he describes as geographical-ethnographic, as opposed to territorial-political, Vvedenskiy claims that inadvertently it catered for the livelihood of the Turkmen nomads; therefore, introducing contemporary considerations well before their time<sup>24</sup>. Recent Afghan claims to the Panjdeh oasis are dismissed as baseless ambitions catering for the domestic Afghan agenda and resulting from the current turmoil in Central Asia that *inter alia* threw back Anglo-Russian relations to the uncertainty of 1826–1883–1885<sup>25</sup>.

Commenting on the establishment of the Soviet-Afghan diplomatic relations Vvedenskiy never mentions the Afghan declaration of independence<sup>26</sup> and considers these ties as a violation of the 1872 and 1883–1885 Anglo-Russian agreements prohibiting reciprocal interference into Afghan and Central Asian affairs. He expects Britain to invoke the *quid pro quo* principle vis-à-vis

---

<sup>19</sup> Vvedenskiy maintains that the Turkmens voluntary subdued themselves to the Russian rule, glossing over military campaigns in their lands (Vvedenskiy. P. 66).

<sup>20</sup> Vvedenskiy. P. 68–69, 79–80.

<sup>21</sup> Vvedenskiy. P. 71, 73.

<sup>22</sup> Vvedenskiy. P. 75–76.

<sup>23</sup> Vvedenskiy. P. 77–79.

<sup>24</sup> Vvedenskiy. P. 81–82.

<sup>25</sup> Vvedenskiy. P. 84–86.

<sup>26</sup> Later on, he calls it “an untimely declaration” that potentially provokes the British (Vvedenskiy. P. 91).



its position towards Central Asian principalities<sup>27</sup>. Surprisingly Vvedenskiy disregards the Bolshevik denouncement of all previous international treaties.

Finally, Vvedenskiy warns against growing ambitions of the independent Emirate of Bukhara and laments theoretical helplessness of “the new socialist government” in dealing with Oriental countries that are “outside the international legal framework of civilised nations”<sup>28</sup>.

In the final part of his paper Vvedenskiy offers some policy recommendations. While doing that he seemingly deludes himself by turning a blind eye to the new Soviet realities<sup>29</sup> that destroy the entire edifice of previous Russian political culture. While analysing the brewing British-Soviet conflict in the Middle East<sup>30</sup> he proposes to reverse the roles with Britain and advocates a Soviet-Afghan alliance to counter the emerging Anglo-Persian one<sup>31</sup>. Moreover, Afghanistan is expected to refrain from any interference into Central Asian affairs, including those of the Bukhara Emirate and hamper the supply of British weapons across the Amu Daria<sup>32</sup>. Vvedenskiy also ponders on the issues of inter-state trade in the puzzling environment of the Soviet state monopoly of foreign trade<sup>33</sup>. Also, there should be no reconsideration of the Soviet-Afghan border and the secession of the Panjdeh oasis to Afghanistan is out of question<sup>34</sup>.

Vvedenskiy’s treatise in a rather concise form provides an overview of the Russian imperial concepts with regard to Afghanistan, Central Asia and regional Anglo-Russian dynamics. It appears that they disregard indigenous societal dynamics in favour of great power politics and thrive on suspecting the opponent of all kinds of malevolence. While such an approach does a disservice to a comprehensive understanding of Central Asian and Afghan developments it sheds light on the ambiguous nature of British-Afghan symbiosis that was obvious for the then contemporary observers but later glossed over by Afghan historiography and Soviet researches who jumped on the nationalist Afghan bandwagon.

---

<sup>27</sup> Vvedenskiy. P. 88–89.

<sup>28</sup> Ibid. P. 97–99.

<sup>29</sup> Characteristically the words Soviet, Communist or Bolshevik are never used in the document.

<sup>30</sup> He describes it as “our inevitable war with England for Indian approaches” (Vvedenskiy. P. 102).

<sup>31</sup> Accepting the need for the improvement of ties with Afghanistan Vvedenskiy regrets that it will be no substitute for the lost Russian influence in Iran (Vvedenskiy. P. 92). He also notes that Iran may serve as a conduit of British influence in Central Asia where with the waning of the Russian power locals might consider gravitating towards Britain that has much to offer them economically (Vvedenskiy. P. 93–94).

<sup>32</sup> Vvedenskiy. P. 108.

<sup>33</sup> Vvedenskiy. P. 104–105.

<sup>34</sup> Vvedenskiy. P. 109.

## Bibliography

1. Abaeva T. Issledovaniya A. V. Stanishevskogo (Aziza Niallo) o Pamire // *Strany i narody Vostoka*. 16. 1975. P. 262–291.
2. Afganskoe razgranichenie: peregovory mezhdru Rossiey i Velikobritaniyey 1872–1885. St Petersburg: Izdanie Ministerstva inostrannykh del, 1886.
3. Cannadine D. Ornamentalism: How the British Saw Their Empire. London: The Penguin Books, 2002.
4. Genis V. Vitse-konsul Vvedenskiy: Sluzhba v Persii i Bukharskom khanstve (1906–1920) // *Rossiyskaya diplomatiya v sud’bakh*. Moscow: Sotsial’no-politicheskaya mysl’, 2003.
5. Lee J. The “Ancient Supremacy”: Bukhara, Afghanistan and the Battle for Balkh, 1731–1901. Leiden — New York — Köln: E. J. Brill, 1996.
6. Morrison A. The Russian Conquest of Central Asia: A Study in Imperial Expansion, 1814–1914. Cambridge: Cambridge University Press, 2021.
7. Teplinskiy L. Istoriya sovetско-afgnskikh otnosheniy 1919–1987. Moscow: Mysl’, 1988.
8. Vvedenskiy P. Zapiska vysshego rossiyskogo politicheskogo agenta v Bukhare P. P. Vvedenskogo, sostavlennaya po porucheniyu Turkestanskoy komissii RSFSR i datirovannaya 28.XII.1919 g. [*A Note by the Russian High Political Representative in Bukhara P. P. Vvedenskiy Compiled at the Request of the RSFSR Turkestan Committee and dated 28 December 1919. Apropos a Reappraisal of the Russian-Afghan Border Line and Our Relationship with the Afghan Government.*].
9. Yusufbekov Kh. Andrei Stanishevskiy. Ofitser i issledovatel’ Pamira. 26.11.2021. URL: <https://vatnikstan.ru/history/andrei-stanishhevskij> (accessed: 14.05.2023).



Vassilios Christides

## The Odyssey of the Andalusian Conquerors of Crete: from Cordoba Via Alexandria to Crete<sup>1</sup>



**Abstract:** At the time of the reign of the emir Ḥakam I (736-822) in Cordoba of Spain, there was a great upheaval caused by the newly converted Muslim inhabitants (*Mawāli*). The last rebellion of the *Māwali* (ca. 818 AD) was ruthlessly suppressed by the emir Ḥakam I who murdered most of their leaders and forced the rest of the *Mawāli* to abandon Spain. Thereafter, the exiled *Mawāli*, who had survived, started roaming around the Mediterranean as desperate refugees.

After a long wandering, most of them found refuge in Alexandria of Egypt. There they were again forced to abandon the country and roamed in the Eastern Mediterranean. Finally, taking advantage of the insecurity that prevailed in the Aegean Sea because of the rebellion of Tomas (821–823), they managed to conquer Byzantine Crete in ca 825–26. There they established a new Arab dynasty which lasted until 961 when Crete was reconquered by the Byzantine general Nicephorus Phocas.

**Keywords:** Andalusia, Cordoba, Almeria, Alexandria, ‘Abdallāh b. Ṭahir, Abū Ḥafs ‘Umar b. Shu‘ayb al-Ballūti, Emirate of Crete, Hakam I, Mawali.

---

<sup>1</sup> It is an amended version of the article first published in *Graeco-Arabica* XII, Hérodotos, Athens, 2017–2018, 21–56.

At the turn of the 8<sup>th</sup> century, following the conquest of Libya, under the leadership of the Berber Ṭāriq b. Ziyād and Mūsā b. Nuṣayr, the Arabs crossed the straits of Gibraltar and landed in Spain.<sup>2</sup> For several years while they slowly expanded their territory, the Arabs remained administratively attached to the central government of Damascus and were ruled by local governors (*wālī*).<sup>3</sup> At the time of the caliph Hishām b. ‘Abd al-Mālīk (724–743), Andalusia and Egypt formed an administrative unity (*wilāya*) under the governor ‘Ubaydallāh b. Ḥabḥāb.<sup>4</sup>

In 756 AD, almost half a century after the Arab conquest of Spain, ‘Abd al-Raḥmān I, the last king of the Umayyads, abandoned his allegiance to Syria and managed to subdue Andalusia and establish the emirate of al-Andalusia which lasted from 756 to 929 when it was transformed into a caliphate under ‘Abd al-Raḥmān III.<sup>5</sup> ‘Abd al-Raḥmān I chose Cordoba as the seat of the administration of Andalusia, although it became the official capital of the state later at the time of ‘Abd al-Raḥmān II (822–852). Cordoba gradually developed into a magnificent city with about half a million inhabitants, numerous public baths and mosques, rivaling in splendor the city of Baghdad.<sup>6</sup>

<sup>2</sup> The newly established Arab fleet could not undertake the difficult task of transporting the Arab army sailing in unknown waters. Most probably, the crossing was accomplished unopposed by confiscated local merchant ships; see V. Christides, *Byzantine Libya and the March of the Arabs towards the West of North Africa*, BAR International Series 851, Oxford 2000, 50. Concerning the time of the Arab landing in Spain, A. D. Ṭaha prudently places the time of the caliph Walīd I (86–96/705–714) as the starting date of the conquest of Spain; see A. D. Ṭaha, *The Muslim Conquest and Settlement of North Africa and Spain*, London — New York 1989, 84. Ṭāriq has been glorified in Arabic literature, in which he is portrayed as a model of heroism; see L. F. Bernabé Pons, “Ṭāriq ibn Ziyād y el sello indeleble de la conquista”, in R. G. Khoury — J. P. Monferrer-Sala — María Jesús Viguera Molins, eds., *Legendaria medievalia en honor de Concepción Castillo Castillo*, Cordoba 2011, 111–125; see also Maqqari, *Faṭḥ al-Andalus*, ed. L. Molina, Madrid 1994, 17–18. For a different approach to Ṭāriq’s personality, see J. Vallvé, “Nuevas ideas sobre la conquista árabe de España toponimia y onomástica”, in *Al-Qanṭara* 10.1 (1989), 85–89 (article: 51–150). For a panoramic view of the Arab conquest of Spain, see Nicole Clarke, *The Muslim Conquest of Iberia: Medieval Arabic Narratives*, London 2012. For the causes of the Arab conquest of the Iberian Peninsula see María Antonia Martínez Núñez, “Por qué llegaron los Árabes a la península Ibérica?: las causas de la conquista musulmana del 711”, *Awraq* 3 (2011), 21–36.

<sup>3</sup> See a list of *wālī* rulers in E. Lévi-Provençal, “Andalus”, in *EF* (1960), 493.

<sup>4</sup> See ‘Abd al-‘Azīz Sālīm, who cites Ibn ‘Idhāri (*Al-Bayān al-Mughrib*, ed. G. S. Colin and E. Lévi-Provençal, Leiden 1951, reprinted Beirut 1980), “De al-Andalus a Egipto y de Egipto a al-Andalus”, in *Al-Andalus y el Mediterráneo*, Barcelona — Madrid 1995, 141–147.

<sup>5</sup> For the history of Cordoba during the Umayyad Emirate (711–929), see Antonio Arjona Castro, *Historia de Córdoba durante el emirato omeya: desarrollo, apogeo y ruina de la Córdoba Omeya*. Vol. I: De la conquista al-final del emirato Omeya (711–729), Cordoba 2001.

<sup>6</sup> For the splendor of Cordoba see R. Hillenbrand, “‘The Ornament of the World’. Medieval Cordoba as a Cultural Center”, in S. K. Jayyusi, ed., *The Legacy of Muslim Spain*, Leiden 1992,

**Cordoba at the time of the emir Ḥakam (796–822).  
Rabaḍ, the suburb par excellence,  
the home of the founders of the emirate of Crete**

A century after the Arab conquest of Spain, the world-famous capital of the Umayyads of Spain, Cordoba (*Qurtuba*), ruled by the emir of al-Andalus Ḥakam I (796–822), was passing through a turbulent period of transition. During this period, Cordoba's unstable population was composed of various heterogeneous elements which, opposing each other, caused repeated uprisings.<sup>7</sup> The infamous emir Ḥakam I was not simply a person "addicted to chasing and wine" as Hitti characterized him,<sup>8</sup> but, paradoxically he was also a gifted orator and poet.<sup>9</sup>

However, Ḥakam I's appalling brutality force was demonstrated in the manner in which he crushed the uprising of 818 AD and utterly destroyed the district of Rabaḍ. It had been a picturesque suburb on the southern side of the Roman bridge over the Guadalquivir River, inhabited by a restless mixed population. A brief account of the diverse people of Cordoba in this period, before a gradual assimilation in later times, is necessary in order to trace the origin of the Andalusians who, after a long journey, would land on Byzantine Crete and dominate it until 961 AD.

***Muslim Arabs and Berbers***

Muslim Arabs and Muslim Berbers arrived and settled in Spain immediately after its conquest. The early settlers, *al-Baladiyūn*, occupied large areas in Spain, and were followed by the Syrian newcomers, *al-Shāmiyūn*. From the beginning, constant feuds marred the coexistence of these groups while tribal fragmentation exacerbated the local unrest.

There does not seem to be a logical explanation for the way the conquered land of the defeated Visigoth Kingdom in Spain was distributed. The generally accepted view, expressed mainly by R. Dozy, is that the Muslim Arabs occupied the major towns and the most fertile areas and that they pushed the Berbers to the periphery, i. e. the barren plains of Mancha and Extremadura or the mountains of León, Galicia and Asturias.<sup>10</sup> This view has

---

112–135; see also J. M. Puerta Vilchez, "La monumentalidad y el sentido artistico de Qurtuba", *Awraq* 7 (2013), 43–80.

<sup>7</sup> Marianne Barrucand and A. Bednorz, *Moorish Architecture in Andalusia*, Cologne 1992, 31.

<sup>8</sup> Ph. K. Hitti, *History of the Arabs*, tenth rev. ed., New York 2002, 512.

<sup>9</sup> Ibn Ḥayyān, *Crónica de los emires Alḥakam I y 'Abdarrahmān II entre los años 796 y 847 [Almuqtabis II-1]*, trans. and ed. M. 'Alī Makkī and F. Corriente, "Mención de las virtudes del emir Alḥakam, q.e.p.d.", Zaragoza 2001, 126–128.

<sup>10</sup> R. Dozy, *Spanish Islam*, English translation F. G. Stokes, from *Histoire des Musulmans*

been challenged by A. D. Ṭāha, who persuasively asserts that the Berbers themselves chose these various areas, being attracted to both mountainous and flat land.<sup>11</sup> Though the first Muslim Arab settlers and Muslim Berbers (*al-Baladiyūn*) were rivals, they formed a special, privileged group in contrast to the later immigrants, the Syrians (*al-Shāmiyūn*), whose social position was inferior.

### Christians

Since forced islamization is prohibited in the Qurʾān and was rarely used on a large scale by the Arabs, the number of native Spaniards who converted to Islam was limited at the time of the rule of Ḥakam I. According to D. Wasserstein,<sup>12</sup> it is only in the middle of the 10<sup>th</sup> century that the Christians in the Iberian Peninsula started converting to Islam in large numbers. True, a few notable examples of Christians voluntarily converting to Islam appear as early as the first years of the Muslim conquest of Spain, specifically some inhabitants who belonged to the Gothic aristocracy, but they were rare cases.<sup>13</sup> It is beyond the scope of the present author to discuss the various ways of the process of islamization in the Iberian Peninsula since, as was correctly pointed out by A. Harrison, we cannot acquire enough information from the Muslim sources because of “their disinclination to mention *dhimmi* (protected religious groups) within Islam”.<sup>14</sup> It is worth mentioning here that although the islamization in Egypt appeared from the early days of the Arab conquest<sup>15</sup>, its completion was a lengthy process.<sup>16</sup>

The role of the Christians during the period of Ḥakam I is of particular importance because, as it will be seen, in Cordoba Ḥakam placed them in key positions and entrusted them with his safety.

---

*d'Espagne*, London 1913, 139. The same view appears in Barrucand and Bednorz, *Moorish Architecture in Andalusia*, 32.

<sup>11</sup> Ṭāha, *The Muslim Conquest and Settlement of North Africa and Spain*, 166 ff.

<sup>12</sup> D. Wasserstein, *The Rise and Fall of the Party-Kings, Politics and Society in Islamic Spain, 1002–1086*, Princeton 1985, 23.

<sup>13</sup> Barrucand and Bednorz, *Moorish Architecture in Andalusia*, 32.

<sup>14</sup> A. Harrison, “Behind the Curve: Bulliet and Conversion to Islam in al-Andalus Revisited”, *Al-Masāq* 24.1 (2012), 35–51.

<sup>15</sup> R. H. Charles, trans., *The Chronicle of John, Bishop of Nikiu*, London-Oxford 1916, 201.

<sup>16</sup> See some early examples in V. Christides, “Miṣr”, *EP*, VII (1993), 156 (article: 152–160); see also Ch. Décobert, “Sur l’arabisation et l’islamisation de l’Égypte médiévale”, *Itinéraires d’Égypte*, Cairo 1992, 273–300; J.-C. Garcin, “L’arabisation de l’Égypte”, *Revue de l’Occident musulman et de la Méditerranée* 43 (1987), 130–137.

### **Mozarabs**<sup>17</sup>

The Christians who had become arabized without converting to Islam are known as Mozarabs from the Arabic word *musta'rib*, which means “he who adopts the Arabic language and customs”. They enjoyed the rights of the *dhimmis*, i. e. protected Christian and Jewish minorities in the Islamic countries.<sup>18</sup> They resided almost exclusively in the towns of Toledo, Cordoba, Seville and Merida, and played no special role during the reign of Ḥakam I, although the Mozarab inhabitants of Cordoba developed a certain spirit of rebelliousness which did not appear in the other cities of Spain.<sup>19</sup>

### **Mawālī**<sup>20</sup> (*Clients*)

In the Islamic world the non-Arabs who embraced Islam were called *Mawālī*.<sup>21</sup> Already from the time of the Arab conquest of Spain, a large number of *Mawālī*, known as *Mawālī al-Baladiyūn*, settled in Spain and a new wave of *Mawālī* were added called *Mawālī al-Shāmiyūn*.<sup>22</sup> With the coming of the Umayyads to Spain and the establishment of the Arab emirate of Cordoba (756–929), a number of other *Mawālī* arrived and gradually more of the indigenous population was added.

<sup>17</sup> M. de Epalza, “Les mozarabes. État de la question”, *Revue du monde musulman et de la Méditerranée* 63–64 (1992), 39–50. See also A. Anwar, “Arabs in Spain or Arabised Spaniards? A Deep Down Journey between Rejection and Acceptance of Nine Hundred Years (711–1614) of Arabo-Islamic Hybridisation”, in *Entre Oriente y Occidente ciudades y viajeros en la edad media*, ed. J. P. Monferrer-Sala and María Dolores Rodríguez Gómez, Granada 2005, 155–175, especially p. 162: “...the term Mozarab has been used by both Arabists and Islamists to designate the Hispano-Christians under Hispano-Muslim rule in al-Andalus. However, in strict linguistic terms, all Arabised peoples can be called Mozarabs.”

<sup>18</sup> M. Khadduri, *War and Peace in the Law of Islam*, Baltimore 1955, reprinted 1979, 175 ff. The Christians of Spain, as in most other places of *dār al-Islām* (area of Islam), had preserved their churches although new churches were rarely built; see J.-P. Molénat, “La place des chrétiens dans la Cordoue des Omeyyades, d’après leurs églises (VIIIe–Xe siècles)”, *Al-Qanṭara* 33.1 (2012), 147–168.

<sup>19</sup> M. Cecilio Díaz y Díaz, “Los mozárabes. Una minoría combativa”, in *Existe un identidad mozárabe? Historia, lengua y cultura de los cristianos de al-Andalus (siglos IX–XII)*, ed. C. Aillet, M. Penelas and Ph. Roisse, Madrid 2008, 7 (article: 1–8).

<sup>20</sup> Maribel Fierro, “Mawālī and Muwalladūn in al-Andalus (Second/Eighth — Fourth/Tenth Centuries)”, in *Patronate and Patronage in Early and Classical Islam*, ed. Monique Bernard and J. Nawas, Leiden 2005, 195–245; Dolores Oliver Pérez, “Árabes, maladíes y ‘maulas’”, in María Jesús Viguera Molins and Concepción Castillo Castillo (coord.), *El esplendor de los Omeyas cordobeses, la civilización musulmana de Europa occidental*, ed. Junta de Andalucía, Consejería de Cultura a través de la Fundación El Legado Andalusi, Granada 2001, 256–262.

<sup>21</sup> Hitti, *History of the Arabs*, p. 172, n. 6, “Mawālī = a non-Arab embracing Islam and affiliating himself with an Arab tribe.”

<sup>22</sup> For the number and settlement of those *Mawālī* see Ṭāha, *The Muslim Conquest and Settlement of North Africa and Spain*, 134 ff.



Fig. 1. Aerial view of the River Guadalquivir and the Roman Bridge.  
(From É. Lévi-Provençal, *Histoire de l'Espagne musulmane*,  
vol. I, Paris-Leiden 1950, Pl. V)

The *Mawāli* at the time of the emir Ḥakam I were the largest group in Andalusia, concentrated mainly in Cordoba. Already from the time of the early emirs, the city of Cordoba had acquired a cosmopolitan character. The old Visigoth city was substantially expanded and a labyrinth of alleys, houses and palaces housed a multicultural population of Muslims, Christians and Jews.<sup>23</sup> The *Mawāli* occupied the southern part of the city, below the river Guadalquivir, in a suburb known as al-Rabaḍ (suburb par excellence).<sup>24</sup> This suburb was connected by a reconstructed Roman bridge (see Fig. 1) to the area where the great mosque of Cordoba (la Mezquita), the most magnificent mosque in Western Islam, was begun to be constructed in 785–786 and completed in the next two centuries.<sup>25</sup> A gateway dated from the time of the original mosque has survived

<sup>23</sup> M. Hattstein, “History. The Conquest of Spain for Islam and the Early Years (711–756)”, in *Islam Art and Architecture*, ed. M. Hattstein and P. Delius, English trans. G. Ansell et al., Cambridge UK 2004, 208–217.

<sup>24</sup> According to modern calculations, the whole city of Cordoba was about 14 miles (22 kilometers) in a diameter with a surface area of over 12,350 acres (5,000 hectares); see Natascha Kubisch, “Architecture”, in *Islam Art and Architecture*, ed. M. Hattstein and P. Delius, English trans. G. Ansell et al., Cambridge UK 2004, 218 (article: 218–237).

<sup>25</sup> Teresa Pérez Higuera, “La mezquita de Córdoba”, in María Jesús Viguera Molins and Concepción Castillo Castillo (coord.), *El esplendor de los Omeyas cordobeses: la civilización musulmana de Europa occidental*, Granada 2001, 372–379; Susana Calvo Capilla, “Primeras



and the style of its decorative elements became the standard that was widely imitated.<sup>26</sup> The suburb was also connected to the emir's palace (*dār al-imārah*) built around the same time, situated on the banks of Guadalquivir.<sup>27</sup>

The *Mawālī* of Rabaḍ, mainly small merchants and artisans, were in close connection not only to the Mozarabs but also to the Muslims, especially a distinguished part of the well-educated Muslims, the *fuqahā'*, with whom they shared their hatred for the emir Ḥakam.

### **The Rebellion by the *Mawālī* of Rabaḍ on March 25, 818 (13 Ramaḍān, 202) and their Expulsion from Spain**

Ḥakam I governed with an iron hand and created constant unrest in the emirate of Cordoba during the entire period of his rule (796–822).<sup>28</sup> He entrusted the position of the chief collector of taxes to a Christian, named Rabi', son of Theophilus, whom he also appointed as the leader of his personal guard, and thus he caused great animosity among the Muslims in the emirate. Worst of all, he recruited a large bodyguard, a squadron composed of black soldiers and *Ṣaqāliba* (of Slavic origin), who could not communicate with the people in Arabic and were arrogant and cruel.<sup>29</sup> His attitude caused a violent rebellion dated, according to the most reliable author Ibn Ḥayyān (d. 1076),<sup>30</sup> to the year

---

mezquitas de al-Andalus a través de las fuentes árabes (92/711–170/785)", *Al-Qanṭara* 28 (1) (2007), 166 ff.

<sup>26</sup> Barrucand and Bednorz, *Moorish Architecture in Andalusia*, 42.

<sup>27</sup> H. Triki, "Al-Andalus, espacio de vida, o la majestuosa novia", in *El splendor de los Omeyas cordobeses*, ed. Junta de Andalucía, Consejería de Cultura a través de la Fundación El Legado Andalusí, Granada 2001, 183 (article: 178–196).

<sup>28</sup> It should be noted that while the emir Ḥakam I became notorious for his cruelty, he was also an eloquent orator and poet; see Ibn Ḥayyān, "Mención de las virtudes del emir Alḥakam, q.e.p.d.", in *Crónica de los emires Alḥakam I y 'Abdarrahmān II entre los años 796 y 847 [Almuqtabis II-1]*, 126–128. For the early years of Ḥakam I's rule see R. Girela, *La primera década del reinado de al-Ḥakam I*, Madrid 2003. In addition to the Arabic sources reported further in this article, Ḥakam's activities appear extensively in Ibn Idhārī, *Al-Bayān al-Mughrib*, ed. H. Mu'nis, I, Cairo 1963, 43–50, and in Ibn al-Abbār, *Al-Hulla al-Siyārā'*, ed. G. S. Colin and E. Lévi Provençal, I, Beirut 1980, 38–45.

<sup>29</sup> For a general account of these groups in Andalus see 'A. Nāz, "Al-Ikhtilāfāt bayna al-'Arab wa'l Barbar wa'l Ṣaqālibah fi al-Andalus", *Revue des études andaluses* 22 (1999), 55–75. See also K. Sato, section 3.3 "Los Saqaliba entre los mawali de los Omeyas", in "Los Saqaliba y la corte en la segunda mitad del siglo X", in *Al-Andalus y el Mediterráneo en torno al año Mil. La época de Almanzor*, ed. A. Torremocha Silva and V. Martínez Enamorado, Algeciras 2003, 114 (article: 107–115); idem, "Slave elites and the *Saqaliba* in Al-Andalus in the Umayyad period", in T. Miura and J. Philips, eds., *Slave elites in the Middle East and Africa*, London 2000, 25–40.

<sup>30</sup> There is now an excellent Spanish translation of this work with useful introduction and annotation by M. 'Alī Makki and F. Corriente, *Crónica de los emires Alḥakam I y 'Abdarrahmān II*

Ramaḍān 202 H (= spring of 818).<sup>31</sup> The same date also appears in Ibn Sa‘īd<sup>32</sup> and in the *Akhbār Majmū‘a*.<sup>33</sup>

The rebellion of 818, inflamed by a dispute between a black soldier from Ḥakam’s bodyguard squadron and a merchant, caused an uprising mainly by the *Mawālī* of Rabaḍ, but was also supported by the majority of the population of Cordoba and especially by the educated *fuqahā‘* (theologians) who lived in the quarter of Arrabel del Sur, the theologians’ quarter, in the southern part of the capital.<sup>34</sup> Ḥakam’s suppression of the rebellion was brutal; for three days his forces ruthlessly pillaged the houses of Rabaḍ and pitilessly massacred its inhabitants, among whom three hundred notables were crucified.<sup>35</sup> Of those spared only a few were men, the majority were women and children. The whole area of Rabaḍ was leveled to the ground and remained deserted for a long period.

Ḥakam avoided a confrontation with the *fuqahā‘* who had sided with the rebels and he offered them and their families *amān* (official pardon),<sup>36</sup> skillfully applying the policy of “stick and carrot”, as pointed out by Maribel Fierro.<sup>37</sup> He even pardoned the few thousand remnants of the inhabitants of Rabaḍ who had survived, and he agreed to offer them the *amān* under the condition that

---

*entre los años 796 y 847*, op. cit., note 9 above. See also Bruna Soravia, “Ibn Ḥayyān, historien du siècle des Taïfas. Une relecture de Daḥīra, I/2, 573–602”, in *Al-Qanṭara* 20 (1999), 104–105 and n. 23: “Bien qu’aucun historien sérieux ne monterait aujourd’hui pour Ibn Ḥayyān la même admiration qu’aussi bien Dozy qu’Evariste Lévi-Provençal lui ont témoignée, un préjugé favorable persiste néanmoins à l’égard de sa vision historique, comme si ce n’était pas elle-même un produit de son temps et des intérêts dont Ibn Ḥayyān se fit le représentant.” See also L. Molina, “Técnicas de *amplificatio* en el *Muqtabis* de Ibn Ḥayyān”, *Talia Dixit* 1 (2006), 55–79.

<sup>31</sup> Ibn Ḥayyān, *Crónica de los emires Alḥakam I y ‘Abdarrāḥmān II entre los años 796 y 847*, 57.

<sup>32</sup> Ibn Sa‘īd (Abu’l-Ḥasan ‘Alī), *Kitāb al-Mughrib fī ḥulā‘ al-Maghrib*, ed. Shawqī Dayf, I, Cairo 1964, 42. For the reliability of Ibn Sa‘īd see María Jesús Viguera, “Ibn Sa‘īd entre al-Andalus, Magreb y Oriente”, *Jábega* 97 (2008), 121–127.

<sup>33</sup> D. James, *A History of Early Al-Andalus. The Akhbār Majmū‘a. A Study of the Unique Arabic Manuscript in the Bibliothèque Nationale de France, Paris* with a translation, notes and comments, London and New York 2012, p. 121, where there is also a poem by Ḥakam in which he defends the slaughtering of the rebels in Rabaḍ. For the authors of the *Akhbār*, see Dolores Oliver Pérez, “Los autores del *Ajbār ma‘yūna*: Los Tammām b. ‘Al-qama’?” *Anaquel de Estudios Árabes* 12 (2001), 513–554.

<sup>34</sup> For the social dimensions of this rebellion see Maribel Fierro, “Las hijas de al-Ḥakam I y la revuelta del Arrabal”, *Al-Qanṭara* 24.1 (2003), 213 (article: 209–215). For the *fuqahā‘* of Cordoba at that time see P. Guichard, “Córdoba, de la conquista musulmana a la conquista cristiana”, *Awraq* 7 (2013), 14 (article: 5–24).

<sup>35</sup> Ibn Ḥayyān, *Crónica de los emires Alḥakam I y ‘Abdarrāḥmān II entre los años 796 y 847*, 58.

<sup>36</sup> Ibn Sa‘īd (Abu’l-Ḥasan ‘Alī), *Kitāb al-Mughrib fī ḥulā‘ al-Maghrib*, 42.

<sup>37</sup> Fierro, “Las hijas de al-Ḥakam I y la revuelta del Arrabal”, 211; see also K. Athamina, “The ‘Ulamā’ in the Opposition: the “Stick and the Carrot” Policy in Early Islam”, *The Islamic Quarterly* 36 (1992), 153–178.



Fig. 2. The port of Almería depicted on a stamp of the 19th century.  
(From Jorge Lirola Delgado, “Islas y litorales: el Mediterráneo dominado”,  
in *El splendor de los Omeyas cordobeses*, Granada 2001, p. 61)

they abandon Cordoba.<sup>38</sup> While Ibn Sa‘īd and Ibn Ḥayyān<sup>39</sup> briefly report that about 15,000 left Cordoba and sailed to Alexandria, Ibn al-Qūṭīyah clearly reports that the “fugitives”, as he calls them, were split into two groups, one sailed to Morocco and the other to Alexandria.<sup>40</sup>

Thus, it is clear from the Arabic sources that there was first an exodus immediately after the granting of *amān* to those who had survived the slaughter. Most probably, all the fugitives headed first to Toledo; from there they proceeded towards the coast of Spain in two different groups. The first undertook a shorter voyage to Morocco (*Maghrib*), and the second continued to Alexandria, Egypt. The name of Abū Ḥafṣ ‘Umar b. Shu‘ayb al-Ballūṭī does not appear among the two groups and it seems that he did not assume leadership until a later time. Actually, had he been a prominent leader at this early stage, he would have been killed by Ḥakam I. Unfortunately, none of the sources report the port of embarkation of the refugees. The port of Almería, which in later times developed into an increasingly prominent international port,<sup>41</sup> is the most

<sup>38</sup> Ibn Sa‘īd (Abu’l-Ḥasan ‘Alī), *Al-Mughrib*, 42: “*An yaḥrujū min Qurtuba.*”

<sup>39</sup> Ibn Sa‘īd (Abu’l-Ḥasan ‘Alī), *Al-Mughrib*, 42; Ibn Ḥayyān, *Crónica de los emires Alḥakam I y ‘Abdarrahmān II entre los años 796 y 847*, 65.

<sup>40</sup> Ibn al-Qūṭīyah (Abū Bakr b. ‘Umar), *Ta’rīkh Ifitāḥ al-Andalus*, Spanish translation in *Crónica de los emires Alḥakam I y ‘Abdarrahmān II entre los años 796 y 847*, 65–66: “La mayor parte de los fugitivos del Arrabal salieron de Alandalús, tras su enfrentamiento, y fueron a las riberas de Berbería, en la costa norteafricana, por las que se dispersaron, siendo acogidos por su población. Un grupo grande de ellos, de unos quince mil, se embarcó hacia Oriente hasta llegar a Alejandria.”

<sup>41</sup> For the port of Almería, see J. Bosch Vilá, “Marīyah”, *EP*, VI (1986), 375–376; for the later impressive development of Almería, see E. Molina, “Almería en la etapa naṣrī (siglos XIII–XV)”, in *Actas del Coloquio Almería entre culturas*, Almería 1990, 15–65.



Fig. 3. Alcazaba (fortress) of Almería, modern photo<sup>42</sup>

probable. Those of the first group were fortunate to arrive in Morocco at the time of Idrīs II (803–828) who had undertaken the task of building the capital Fez for the newly established dynasty of the Idrīsids in North Africa (789–985). Carved out of the territory of the ‘Abbāsids (788–974), Fez was originally inhabited almost exclusively by Berbers, mainly from Qayrawān, and the arrival of the Andalusian refugees advanced the ambitious plan of creating a capital city which, located in a strategically key position, could develop into an important trade center, linked on the one hand with Andalus and North Africa, and on the other hand with sub-Saharan Africa (Sudan and Gana in particular).

Being skillful artisans, the Andalusian refugees contributed greatly to the construction of Fez and founded the Andalusian quarter which was named after them. They contributed to the social life of Fez which developed into a prosperous city with brilliant artistic and cultural activities. Among their contributions were the building and rebuilding of the Moroccan caravanserais (*funduq*) (pl. *fanādiq*)<sup>43</sup> and the Great Mosque of Fez, al-Jadīd.<sup>44</sup>

The Andalusian fugitives, who settled in Fez, brought their tradition of making exquisite artifacts to their new country.<sup>45</sup> Moreover, they engaged

---

<sup>42</sup> Jebulon, Own work, 27 July 2014. URL: [https://commons.wikimedia.org/wiki/File:Alcazaba\\_1,\\_Almeria,\\_Spain.jpg](https://commons.wikimedia.org/wiki/File:Alcazaba_1,_Almeria,_Spain.jpg) (accessed: 15.05.2023).

<sup>43</sup> T. Burckhardt, *Art of Islam Language and Meaning*, Westerham, Kent 1976, p. 195, plate 183.

<sup>44</sup> Kubisch, “Architecture”, 310.

<sup>45</sup> See the section “El Emirato de Córdoba”, in *El esplendor de los Omeyas cordobeses*, ed. Junta de Andalucía, Consejería de Cultura a través de la Fundación El Legado Andalusi, Granada 2001,



Fig. 4. The Byzantine-Muslim naval confrontation, mid-7th C. — ca. 1050 (Map drawn by Konstantinos Plakidas, Vienna<sup>52</sup>)

in the creation of magnificent gardens in Morocco following an admirable Andalusian tradition which lasted for centuries.<sup>46</sup> Similarly, the second group of the fugitives, who went to Alexandria and then to Crete, carried their artistic Cordoban tradition with them and also their love for creating gardens. Theophanes Continuatus' text describes their picturesque cottages in Handax (Heraklion), surrounded by gardens replete with fruit trees and beautiful fountains.<sup>47</sup> Archaeological evidence indicates that they had also built a ceramics factory.<sup>48</sup> As I have pointed out in a previous work, a systematic comparison of the archaeological remains of the ceramics in Handax to those of the emirate of Cordoba reveals some interesting similarities. A comparison of some pottery, found in an Arabic house in Handax by the archaeologist Liana Starida, with the ceramics of the Emirate of Cordoba offers us a glimpse of what such a study reveals.<sup>49</sup> Moreover,

85–105; see also Kubisch, “Architecture”, 310.

<sup>46</sup> E. Lévi-Provençal, *Histoire de l'Espagne musulmane*, I, Paris — Leiden 1950, 170. For the continuing Spanish-Muslim conception of gardens until the present day see J. T. Rojo, “El ‘Jardín hispanomusulmán’: la construcción histórica de una idea”, *Awraq* 11 (2015), 33–58.

<sup>47</sup> Theophanes Continuatus, *Chronographia*, ed. Bonn, 1838, 476–477: “διειδείξ κρήναι καὶ παντοδαπῶν ὀπωρῶν τὸ πλῆθος...”

<sup>48</sup> Liana Starida, “Τὸ αραβικὸ φρούριο τῆς τάφρου ὅπως ἀποκαλύπτεται ἀπὸ τῆς ἀνασκαφικῆς ἐρευνῆς”, *Graeco-Arabica* 11 (2011), 117 (article: 105–118).

<sup>49</sup> V. Christides, “Relaciones entre Creta bizantina y los Omeyyas de Siria y al-Andalus”, Spanish trans. J. P. Monferrer-Sala, in *El esplendor de los Omeyyas cordobeses*, ed. Junta de Andalucía, Consejería de Cultura a través de la Fundación El Legado Andalusi, Granada 2001, 66 (article:

Starida reports that there was undoubtedly a mint in the emirate of Crete where coins were minted.<sup>50</sup> Since the Arabic sources inform us that there were also some gold mines in Crete, we can assume that the gold used in the coins was of local origin.<sup>51</sup>

To sum up, it is known from the sources that the refugees who escaped the slaughter of Rabaḍ found safety first in Toledo where they split into two groups. The first sailed to the nearby coast of North Africa probably following a well organized plan. After a peaceful landing, they proceeded towards Fez where they settled. They were warmly welcomed by the newly founded state of the Idrīsids. The second group undertook a long, arduous voyage, finally ending in Crete. As has been mentioned, the name of Abū Ḥafṣ ‘Umar b. Shu‘ayb al-Ballūti, who seems to have eventually undertaken the leadership of the second group, does not appear as a leader of any of the two groups at this stage.

### **The Long Perilous Voyage of the Second Group of the Fugitives: From Almería to Alexandria Possibly Via Sicily**

In contrast to the first group, the second started a long, painful journey to Alexandria, Egypt. The perilous periplus of the second group of the Cordobans raises more questions than answers. The dearth of information requires detailed scrutiny in all relevant sources before any valid conclusions can be drawn. Our sources do not report how either group managed to acquire ships on which they embarked on their journeys after abandoning Cordoba. As noted above, most probably the port of embarkation was Almería, on the coast of southern Spain, called *al-Marīyah* in the Arabic sources, a port which developed into a busy international trade center<sup>53</sup> (see Map). According to Ibn Ḥayyān, based on Ibn al-Qūṭīyah’s (d. 977) reliable work *Ta’rīkh Ifrītāh*, the Cordoban refugees asked Muhādjir b. al-Qatīl, who had escaped from the tyranny of Ḥakam and lived abroad, to become their leader and lead them to Alexandria.<sup>54</sup>

Information concerning the types of ships they used, the number of crew

62–67).

<sup>50</sup> Starida, “Το αραβικό φρούριο της τάφρου όπως αποκαλύπτεται από τις ανασκαφικές έρευνες”, 117.

<sup>51</sup> Ḥimiyari, *Kitāb al-Rawḍ al-Mi‘īṭār ft Khabar al-Aqtār*, ed. Iḥsān ‘Abbās, Beirut 1975, p. 53.

<sup>52</sup> Cplakidas. URL: <https://commons.wikimedia.org/w/index.php?curid=5674456> (accessed: 15.05.2023).

<sup>53</sup> J. Bosh Vilá, “Marīyah”, 375–376.

<sup>54</sup> Ibn Ḥayyān, *Crónica de los emires Alḥakam I y ‘Abdarrahmān entre los años 796 y 847*, 107r, p. 65, 74. Unfortunately, no other details concerning this leader appear in any other source.



Fig. 5. Reconstructed model of dromon-shini (9th–10th c.).  
(Courtesy of the Institute for Graeco-Oriental and African Studies)

and passengers and their weaponry is sorely missing. Ibn Ḥayyān reports that 15,000 Cordoban refugees traveling to Alexandria embarked on forty ships.<sup>55</sup> Obviously the number mentioned by Ibn Ḥayyān was greatly exaggerated. al-Maqrīzī and Ibn Saʿīd report about 10,000 men,<sup>56</sup> and more realistically al-Yaʿqūbi reduced their number to 3000, transported on forty ships.<sup>57</sup> Although each warship carried only an average of 200 crew, 3,000 passengers could have been accommodated in forty warships of the 9<sup>th</sup>–10<sup>th</sup> century since they were large enough to carry troops<sup>58</sup> (see *Appendix A*).

The type of ships<sup>59</sup> which carried the Andalusian fugitives to Alexandria is not known. All relevant sources are mute; nor have any modern authors

<sup>55</sup> Ibn Ḥayyān, *ibid.*

<sup>56</sup> Maqrīzī, *Al-Mawāʿiz waʾl Iʿtibār fī Dhikr al Khīṭaṭ waʾl Āthār*, I, Būlāq 1270, 322. Ibn Saʿīd, *Al-Mughrib*, 42.

<sup>57</sup> al-Yaʿqūbi, *Taʾrīkh*, II, Beirut 1965, reprinted 1995, 446. Of course, the number of forty ships, which appears in most sources, is disputable.

<sup>58</sup> For the crews of such warships see Christides et al., eds., *Treasures of Arab-Byzantine Navigation (7<sup>th</sup>–13<sup>th</sup> c.)*, Athens 2004, 8; J. Dimitroukas, ed. and trans., *Ναυμαχικά*, Athens 2005, 259–260; J. H. Pryor and Elizabeth M. Jeffreys, *The Age of ἈΡΟΜΩΝ. The Byzantine Navy ca 500–1204*, Leiden — Boston 2006, 188 ff.

<sup>59</sup> [https://en.wikipedia.org/wiki/Dromon#/media/File:Byzantines\\_repel\\_the\\_Russian\\_attack\\_of\\_941.jpg](https://en.wikipedia.org/wiki/Dromon#/media/File:Byzantines_repel_the_Russian_attack_of_941.jpg) (accessed: 15.05.2023).



Fig. 6. Chronicle of John Skylitzes, cod. Vitr. 26–2, fol. 130, Madrid National Library<sup>59</sup>

addressed the issue. At that time (the turn of the ninth century), the Arab ships of the Eastern Mediterranean were constructed almost identically to the Byzantine ones.<sup>60</sup> Their main warship, called *shīni* in Arabic and *dromōn* in Byzantine texts, was about 40 meters long, weighed between 350–370 tons, was rigged with two lateen sails and had a crew of about 200 men. Amidships there was a wooden tower (ξυλόκαστρον), manned by a limited number of marines, but occasionally supplemented with other soldiers.<sup>61</sup> The main weapon of those ships was a siphon for launching the Greek fire; placed on

<sup>60</sup> J. Lirola Delgado, *El poder naval de Al-Andalus en la época del Califato Omeya*, Granada 1993; see also H. S. Khalilieh, *Admiralty and Maritime Laws in the Mediterranean Sea (ca. 800–1050). The Kitāb Akriyat al-Sufun vis-à-vis the Nomos Rhodion Nautikos*, Leiden-Boston 2006. For the Copts' maritime technology inherited by the Byzantine tradition, see T. M. Muhammad, "The Role of the Copts in the Islamic Navigation in the 7<sup>th</sup> and 8<sup>th</sup> Centuries: the Papyrological Evidence", *Journal of Coptic Studies* 10 (2008), 1–32.

<sup>61</sup> For the use of the types of *shīni-dromon* and the supplementary warships χελάνδιον — *shalandi* by the Andalusians, see D. Nakhili, *Al-Sufun al-Islāmīyah*, Alexandria 1979, 81; for the type of χελάνδιον—*shalandi* see Katerina Karapli, "Βυζαντινό Χελάνδιον — Αραβικό Shalandi", in *Cultural Relations between Byzantium and the Arabs*, ed. Y. Y. Al-Hijji and V. Christides, Athens 2007, 79–84; idem, "Additional Note", in *Byzantine and Arab Sailing Ships (7<sup>th</sup>–13<sup>th</sup> cent.)*, Athens-Oinoussai 2001, 34–35; see also D. A. Agius, "The Arab Shalandi", *Orientalia Lovaniensia Analecta*, 102. *Egypt and Syria in the Fatimid, Ayyubid and Mamluk Eras III*, Leuven 2001, 49–60. For the first stage of the Arab-Byzantine naval warfare see Christides, "The Naval Battle of Dhāt al-Ṣawāri Revisited (ca 653, 654 or 655)", in *Maritime Contacts of the Past: Deciphering Connections amongst Communities*, ed. Sila Tripati, New Delhi 2014, 513–531; idem, "The Literary Sources for the Naval Battle of Dhāt al-Ṣawāri", in *Greece, Rome, Byzantium and Africa*, Studies presented to Benjamin Hendrickx on his Seventy-Fifth Birthday, ed. W. Henderson and E. Zacharopoulou, Johannesburg — Athens 2016, 153–175.



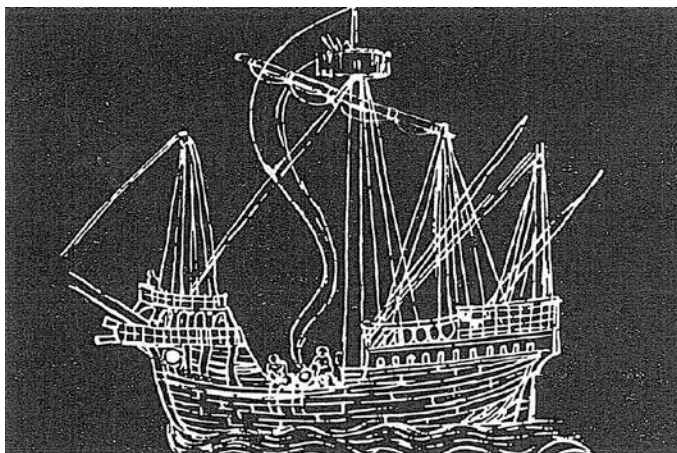

Fig. 7. Depiction of a 14th century Arab warship.  
(From V. Christides, *The Image of Cyprus in the Arabic Sources*,  
Lefcosia 2006, fig. VI, p. 107. Courtesy of the author)

the prow, it was protected by a forecastle (ψευδοπάτιον). By the 9<sup>th</sup> century the Arabs used the Greek fire extensively<sup>62</sup> and after the 11<sup>th</sup> century they constructed a special machine for launching Greek fire combined with gunpowder.<sup>63</sup>

In general, the Andalusian warships of the 9<sup>th</sup>–10<sup>th</sup> century were two-banked and could carry a limited number of soldiers.<sup>64</sup> It is only after the 13<sup>th</sup> century that the Andalusians constructed warships of multiple banks, carrying armed troops, as it is shown in a 13<sup>th</sup>–14<sup>th</sup> century reconstructed model. Ibn Ḥayyān has an interesting passage concerning the capacity of some Andalusian warships of the

<sup>62</sup> For the use of Greek fire in general see J. Haldon, “‘Greek Fire’ Revisited: Recent and Current Research”, in *Byzantine Style, Religion and Civilization*, in Honour of Sir Steven Runciman, ed. Elizabeth Jeffreys, Cambridge 2006, 290–325; Christides, “Greek Fire”, *EI*<sup>3</sup>, (2013), 146–148; see also Appendix A of the present article.

<sup>63</sup> Christides, “Once Again the Transmission of Chinese Naval Technology to the Arabs: Primitive Propel Rockets”, in *Proceedings of the 1<sup>st</sup> International Congress for Sino-Greek Studies*, (Ioannina 2–4 October 2004), ed. Ch. Stavrakos, Ioannina 2008, 59–66; see also idem, “Rocket Machinery of the Mamluks”, *Encyclopaedia of the History of Science, Technology and Medicine in Non-Western Cultures*, ed. Helaine Selin.

<sup>64</sup> For the Andalusian ships of the early period of 9<sup>th</sup>–11<sup>th</sup> c., see J. Lirola-Delgado, “Aportaciones árabes al desarrollo náutico occidental. La navegación andalusí en el Atlántico”, in *Al-Andalus Allende el Atlántico*, Granada 1997, 51–66; idem, “Islas y litorales: el Mediterráneo dominado”, in *El esplendor de los Omeyas cordobeses*, ed. Junta de Andalucía, Consejería de Cultura a través de la Fundación El Legado Andalusi, Granada 2001, 54–61; see also note 56 above.



Fig. 8. Use of Greek fire by the Byzantine fleet. Codex Skylitzes Matritensis, Biblioteca Nacional de Madrid, Vitr. 26-2, Bild-Nr. 77, f 34 v. b. The caption above the left ship reads: στόλος Ρωμαίων πυρπολῶν τὸν τῶν ἐναντίων στόλον (“the fleet of the Romans setting ablaze the fleet of the enemies”)<sup>65</sup>

later period (H323) to carry a large number of additional troops. He describes an Andalusian fleet stationed in Almería, composed of 40 warships, on which 1,000 soldiers and 2,000 sailors were embarked in addition to the regular crews. In the same passage it is clearly demonstrated that the Andalusian Arabs used a special ship called *harrāqah*, corresponding to the Greek πυρφόρον πλοῖον, for the transportation of the liquid fire (see *Appendix A*).

While such types of vessels were employed by the official state of Andalusia, we should take into consideration that the Andalusian refugees obviously did not travel on any warships provided by Ḥakam. We can assume that the refugees boarded Andalusian merchant ships, lightly armed, along with their crews and plausibly with an unknown number of adventurers.<sup>66</sup>

Leaving aside the vexing problem of the types of ships used by the Andalusian refugees and the way they acquired them, the interrelated problem of their exact time of departure from Cordoba and arrival in Alexandria will now be discussed in an effort to illuminate somewhat the details of their arduous voyage.

Unfortunately, all Arabic sources describe the arrival of the Andalusians

<sup>65</sup> <https://en.wikipedia.org/wiki/File:Greekfire-madridskylitzes1.jpg> (accessed: 15.05.2023).

<sup>66</sup> See Bosworth's view, which partly coincides with the present author's view, in Ṭabari, *Tar' rīkh al-Rusul wa'l Mulūk*, trans. C. E. Bosworth, *The History of al-Ṭabari*, Albany N.Y. 1987, 164, note 493: "...these Andalusian corsairs and adventurers included considerable elements from the rebels expelled from the suburb of Cordoba in 202 (818) by the Umayyad amīr, al-Ḥakam I...".

at the port of Alexandria as if they were dropped from the sky. For example Ṭabari (d. 923) reports that “several of the people of Egypt related to me that some ships approached the Mediterranean Sea [*Baḥr al-Rūm*] from the direction of Andalus, carrying a large number of men...”<sup>67</sup> Nothing is said about the itinerary they followed starting most probably from Almería, following the long coastline of North Africa, occupied at that time by the Arab-Islamic states of the Idrīsids (789–985) and the Aghlabids (800–902) (see Maps).

The most frequent references to the Andalusian conquerors of Crete by modern authors are either “the Andalusian sailors” or “the Andalusian pirates”.<sup>68</sup> The question naturally posed is how the Andalusian town dwellers (gardeners, small trade merchants and artisans) of Cordoba, living in the picturesque suburb of Rabaḍ, far from the coast, could suddenly be transformed into sailors and ruthless pirates and/or corsairs.

To start with the term “corsairs”: modern scholars usually consider the corsairs as privateers who apply ‘state-sanctioned maritime violence’ against ships and coastal communities, in contrast to the pirates who apply such actions independently.<sup>69</sup> While this distinction is somewhat arbitrary, it should be noted that the persecuted Cordoban refugees acted without any authorization by Ḥakam, the chief of the Andalusian state. Actually, the relations between Byzantium and the emirate of Cordoba at that time were friendly. A few years later, at the time of the emir ‘Abd al-Raḥman II (822–852), when the Andalusian-Byzantine relations had been strengthened, the emir apologized for the Andalusians’ conquest of Crete, reiterating that it was not accomplished by the official emirate but by some Andalusian expatriots.<sup>70</sup> In fact, at the most crucial period of the emirate of Crete, when the Byzantine general Nicephorus Phocas was successfully engaged in the reconquest of Crete in 960–961, the Andalusian caliphs exchanged friendly

<sup>67</sup> C. E. Bosworth, trans., *The History of al-Ṭabari (Tabari, Tar’īkh al-Rusul wa’l Mulūk)*, 164.

<sup>68</sup> Even in Ph. K. Hitti’s well written book, *History of the Arabs*, 10th rev. ed., New York 2002, 453, they are reported as “Muslim pirates of Crete”.

<sup>69</sup> Christides, “Piracy, Privateering and Maritime Violent actions: Maritime Violent Activities of the Taifa of Denia in Spain (11<sup>th</sup> c.) vs. the Arab Maritime *Jihād* in the Eastern Mediterranean from the Middle of the 7<sup>th</sup> to the 11<sup>th</sup> Century”, *Proceedings of the International Congress “Endangered Connectivity: Piracy in the Mediterranean in Antiquity, the Middle Ages and the Modern Period”*, May 5–7 2011, Ruhr-Universität Bochum. *Seeraub im Mittelmeerraum*, ed. N. Jasper and S. Kolditz, Paderborn 2013, 199–208. It is worth noticing that the Arabs had concrete legislation concerning proper naval warfare; see H. S. Khalilieh, *Islamic Maritime Law. An Introduction*, Leiden–Boston–Köln 1998.

<sup>70</sup> E. Lévi-Provençal, “Un échange d’ambassades entre Cordove et Byzance au IX<sup>e</sup> siècle”, *Byzantion* 12 (1937), 1–24.

embassies with the Byzantines. The caliphs received from them both precious Greek manuscripts and Byzantine technicians specialized in the construction of mosaics.<sup>71</sup>

While the theory that the Andalusian fugitives from Cordoba were corsairs who were sent to harass the Byzantines can easily be rejected, another accusation that they had become pirates roaming the Mediterranean needs to be examined. Obviously these Andalusians, who are called “fugitives” or “expatriots” in the Arabic sources,<sup>72</sup> coming, as it has already been said, from the interior of Andalusia, were certainly not sailors and would have been totally unfamiliar with navigation. It should also be taken into account that these refugees were obliged to travel with their wives and children since their houses had been leveled to the ground and no inhabitants had been left behind. Under these conditions we can expect that they would have been eager to reach and settle in Alexandria.<sup>73</sup>

We also cannot accept A. Huici Miranda’s statement that “some [of the rebels of Rabaḍ] immigrated to Fez, others joined the Levantine pirates and their wanderings led them to Alexandria and Crete”.<sup>74</sup> One wonders how, accompanied by wives and children, they could sail aimlessly around as some sort

<sup>71</sup> See J. Signes Codoñer, “La diplomacia del libro en Bizancio. Algunas reflexiones en torno a la posible entrega de libros griegos a los árabes en los siglos VIII-X”, *Scrittura et civiltà*, 20 (1996), 153–187; idem, “Bizancio y al-Ándalus en los siglos IX y X”, in Inmaculada Pérez Martín and P. Bádenas de la Peña, eds., *Bizancio y la península ibérica. De la antigüedad tardía a la edad moderna*, Madrid 2004, 231 (article: 177–245); F. Valdés Fernández, “De embajadas y regales entre califas y emperadores”, *Awraq* 7 (2013), 33–34 (article: 25–41), where an embassy in the year 961–962 is reported.

<sup>72</sup> Prof. J. P. Monferrer-Sala was kind enough to send me the corresponding expression in Arabic, “*wa tafarraqa min Qurṭuba...*” (split Cordoban partisans), as it appears in Ibn Ḥayyān’s *Muqtabis II. Anales de los emires de Córdoba Alhaquén I (180–206H. / 796–822 J.C. y Abderamán II (206–232 / 822–847)*, edición facsimil de un manuscrito árabe de la Real Academia de la Historia (Legado E. García Gómez) al cuidado de J. Vallvé Bermejo, Madrid 1999, p. 34, fol. 104v.

<sup>73</sup> It should be noted here that in trying to explain the conflicting reports concerning the Andalusians who, on the one hand, are portrayed as pirates and on the other as persecuted citizens of Cordoba trying to resettle, a number of modern Arab historians have expressed the view that there were two groups of Andalusian fugitives, one composed of pirates who had reached Alexandria earlier, in 813, before the destruction of Rabaḍ (ca 818), and another group after it. This view cannot be accepted; see I. Ghunaimi, *Al-Imbaraṭūrīyah al-Bīzanīyah wa Qrit al-Islāmīyah*, Jeddah 1977, 37 ff.; A. Abbadi and A. Salem, *Ta’rīkh al-Islāmīyya fī al-Maghrib wal-Andalus*, Beirut 1969. Likewise, an Arabic tradition (*ḥadīth*), according to which certain Andalusian pirates went to Alexandria before their islamization, is obviously unfounded; see J. Aguade, “Algunos hadices sobre la ocupación de Alejandria por un grupo de Hispano-Musulmanes”, *Boletín de la Asociación Española de Orientalistas*, 12 (1976), 174 (article: 159–180).

<sup>74</sup> A. Huici Miranda, “Ḥakam”, in *EP*, III (1971), 73–74.

of pirate families. The aim of the refugees was concrete, going from Almería (*al-Marīyah*) to Alexandria, a destination explained by the close relations between these two Arab Islamic ports at that time. Even their next journey was specific, having the island of Crete as a final objective. This last voyage was actually encouraged by the Egyptians who had constantly coveted Crete. It would be indeed absurd to suggest that such ‘pirates’ would choose as their chief Abū Ḥaḥṣ ‘Umar b. Shu‘ayb al-Ballūti, a bourgeois native of Pedroche (*Pitrawdj*) “in the Faḥs al-Ballūti, a district of northern Cordoba”.<sup>75</sup> It should be noted that along with the Cordoban rebels, there was a number of *fuqaha’* (learned theologians) who, without being punished by Ḥakam, had abandoned Spain and joined the Cordoban refugees until their final destination in Crete, where they continued their edifying activities.<sup>76</sup>

Whereas the primary purpose of the Andalusian refugees was not to carry out aimless plundering, there is no doubt that there were violent incidents during their lengthy journey from Almería to Alexandria. Of course, the Andalusian fleet could not have been provided with sufficient water and food supplies for the whole voyage. Most probably, their stationing in the Islamic ports of the vast North African coastline was peaceful, but as they approached the *dār al-ḥarb*, i. e. war area, they would have engaged in hostile activities to survive and complete their passage to Alexandria. It is possible that there was a stopover in Sicily.

The Byzantine author Constantine Porphyrogenitus reports on their activities in Sicily in a somewhat confusing way. According to this author, during the reign of Michael II (820–829), the *Agarēnoi* (Cordoban refugees) prepared a large fleet and, sailing from Sicily, they desolated the islands of the Cyclades.<sup>77</sup> It seems plausible that if the Cordoban refugees reached Sicily which was still in Byzantine hands, they would have stopped and raided this island in order to replenish their supplies and water.<sup>78</sup> Constantine Porphyrogenitus’ statement that an Andalusian fleet was prepared in Sicily is partly incorrect. Probably it simply reflects the fleet’s passing by this island

<sup>75</sup> E. Lévi Provençal, “Abū Ḥaḥṣ ‘Umar”, in *EF*, I (1960), 121; Christides, “Abū Ḥaḥṣ ‘Umar b. Shu‘ayb al-Ballūti”, in *EP*, Leiden-Boston 2015, 7–8.

<sup>76</sup> Christides, *The Conquest of Crete by the Arabs (ca. 824)*, 133–136; see also Ballan, “Andalusian Crete (827–961) and the Arab-Byzantine Frontier”, 13, n. 35.

<sup>77</sup> Constantine Porphyrogenitus, *De administrando imperio*, ed. G. Moravcsik, trans. R. J. Jenkins, 2<sup>nd</sup> ed., Washington D.C. 1967, chapter 22.

<sup>78</sup> Unfortunately, there is no evidence in any source about an Arab raid against Sicily in ca 819–820; for Sicily of this period see *La Sicile de Byzance à l’Islam*, ed. Annliese Nef and Vivien Prigent, Paris 2010; Nike Koutrakou, “Crete and Sicily: Parallel and Diverging Perceptions of the Islands and their Past by Late Byzantine Writers (12<sup>th</sup>–15<sup>th</sup> c.)”, *Graeco-Arabica* 12, 129–170.

en route to Alexandria. Porphyrogenitus further reports that, after Sicily, the refugees proceeded to raid Crete and some Byzantine islands. However, contrary to his exaggerated statements about the great devastation supposedly wrought by the Andalusians, these were likely to have actually been minor raids as they made their way to Alexandria. We should keep in mind that all their ships were loaded with women and children, and thus their incursions would have been limited.<sup>79</sup>

### ***The Time of the Long Journey of the Andalusian Refugees from al-Mariyyah to Alexandria: A Plausible Speculation***

Byzantine and Arabic sources refer to numerous conflicting reports about the time the refugees passed to the last stage of their journey, i. e. the time they resided in Alexandria from where they sailed to Crete. A list of several dates concerning the Andalusian landing and conquest of Crete, as reported in general



Fig. 8. Itinerary of the Andalusian refugees from Almería to Crete via Alexandria (Map drawn by Christos Halkias, Department of Geography, Harokopio University)

<sup>79</sup> Perhaps there was a possible stopover-station in Tripoli of Libya which had a well sheltered harbor. Navigation from Tripoli to Sicily was quite easy via Pantelleria. See Christides, “Ṭarābulus Al-Gharb”, *EP*, X (1998), 212–213. Unfortunately, there is no source mentioning any possible stopover of the fugitives in Tripoli, which stands in the middle of a barren coastline offering an uninviting but necessary stopover station to ships sailing along the North African coast; see Christides, *Byzantine Libya and the March of the Arabs towards the West of North Africa*, BAR International Series 851, Oxford 2000, 18–19.

in all sources, was produced by the present author and it is needless to repeat them.<sup>80</sup> Suffice it to mention here that the reigns of the Byzantine emperor Michael II (820–829) and of the caliph of Baghdad Ma'mūn (813–833), during which all the above historical events took place, are the only indisputably accepted dates. No doubt, the date of the death of the Byzantine emperor Michael II in 829 can serve as *ante quem* for the Andalusians' arrival in Alexandria. Any other exact dating concerning their arrival in Alexandria and their expulsion is conjectural because of the controversial evidence in all relevant sources. On the other hand, as it will be seen further in this paper, there are two factors which enable us indirectly to enhance our knowledge concerning the Andalusians' last stage of their long trip and its approximate dating, i. e. the well-known activities of the Arab general 'Abdallāh b. Ṭāhir and the role of Thomas' revolt which was not limited to the years 823–825 but had long lasting repercussions.

**The Andalusians' Occupation of Alexandria (ca 819?) and their Expulsion  
to Crete by 'Abdallāh b. Ṭāhir in ca H210 (April 4, 825 — April 12, 826 AD)  
or H211 (April 13, 826 — April 1, 827 AD)**

The Andalusians arrived in Alexandria at the time of an upheaval in Egypt due to the conflict of succession in Baghdad, following the death of the caliph Harūn al-Rashīd. The rivalry between his two sons, Amīn and Ma'mūn, ended with the enthronement of the latter. Even after Ma'mūn's victory (r. 813–833),<sup>81</sup> the upheaval continued in Egypt, which was leaning towards separation from the 'Abbāsids.

The arrival in Alexandria and the activities of the Andalusians refugees until their departure can be gleaned through the Arab historians, mainly Ibn Sa'īd (d. 1286), al-Maqrīzi (d. 1442), al-Ya'qūbi (d. 895), al-Kindi (d. 961) and Ibn al-Athīr (d. 1234), along with the Christian authors, Michael the Elder (d. 1199), writing in Syriac, and Severus (Sawīrus) b. al-Muqaffa' (d. 987), writing in Arabic.<sup>82</sup> Although these Christian authors are occasionally biased because of their anti-Islamic attitude, they offer us valuable information which does not appear in

<sup>80</sup> For a variety of sources see Christides, *The Conquest of Crete by the Arabs (ca. 824). A Turning point in the Struggle between Byzantium and Islam*, Academy of Athens, Athens 1984, 85 ff.

<sup>81</sup> For the rivalry between Ma'mūn and Amīn see D. Sourdel, *Le vizirat 'Abbaside de 749 à 936 (132 à 324 de l'Hégire)*, Damascus 1959; T. Nagel, *Rechtleitung und Kalifat, Versuch über eine Grundfrage der islamischen Geschichte*, Bonn 1975, 419 ff. H. Kennedy, *The Prophet and the Age of the Caliphates*, London — New York 1986, 148–157; for Ma'mūn in general, see M. Rekaya, "Ma'mūn", *EF*, vol. VI (1986), 331–340. For Ma'mūn's cultural activities, see M. Cooperson, "Al-Ma'mūn, the Pyramids and the Hieroglyphics", in J. Nawas, ed., *'Abbāsīd Studies II. Occasion Papers of the School of 'Abbāsīd Studies*, Louvain 2004, 165–190.

<sup>82</sup> The name of Michael the Elder appears in a number of modern works as "Michael the Syrian".

other sources.<sup>83</sup> Thus, according to *Ta'riḫ Baṭariqat al-Kanīṣah al-Miṣriyyah*, partly attributed to Severus b. al-Muqaffa', the Andalusians arrived in Alexandria at the time of the Copt patriarch of Alexandria Mark II (799–819).<sup>84</sup> Since they were expelled from Cordoba in the spring of 818, we can assume that it could have taken them almost a year to arrive in Alexandria in ca 819. However, since a whole year of a normal voyage from Almeria to Alexandria is too long, we can suppose that either the Andalusians left Spain immediately after the revolution of Rabaḍ in the spring of 818, wandering mainly around the ports of North Africa which belonged to the *dār al-Islām* area, or they started their journey a few months later after the revolution of Rabaḍ.

The advent of the Andalusians in Alexandria, in which great disorder prevailed, was unopposed, but as al-Maqrīzi and al-Ya'qūbi vividly describe, they were left outside the walls of the city, “*fī al-raml*” (on the sand).<sup>85</sup> After an unknown time of isolation, the Andalusians managed to penetrate Alexandria and subdue it, taking profit from the rivalry between the Lakhm and Judhan Berber tribes of in Alexandria and the Delta area.<sup>86</sup> In order to accommodate their families, which had accompanied them during their long journey to Alexandria, the Andalusians confiscated many houses of the Christian residents of Alexandria. While these events are rather casually reported by al-Ya'qūbi,<sup>87</sup> the Arab Christian author Michael the Elder bitterly complains about the Andalusians' awful behavior. According to him, the rebels of Rabaḍ who had dared to defy Ḥakam's tyrannical rule demonstrated a cruel and behavior towards the Christians and Jews of Alexandria.<sup>88</sup>

<sup>83</sup> For Michael the Elder, see the article by J. J. van Ginkel, “Michael the Syrian and his Sources: Reflections on the Methodology of Michael the Great as a Historiographer and its Implications for Modern Historians”, *Journal of the Canadian Society for Syriac Studies* 6 (2006), 53–60, in which the author emphasizes the weak points of Michael the Elder's work without denying the valid historical element which we can see in his work. See also Christides, “The Literary Sources of the Battle of Dhāt al-Ṣawāri”, in *Greece, Rome, Byzantium and Africa*, 153–175.

<sup>84</sup> Severus (Sawīrus) b. al-Muqaffa', partly author of *Ta'riḫ Baṭariqat al-kanīṣah al-miṣriyyah*, ed. and trans. B. Evetts under the title *History of the Patriarchs of the Coptic Church of Alexandria*. IV. Mennas I to Joseph 767–849), in *Patrologia Orientalis*, X, no. 5, Paris 1915, 429. For the authorship of this work see J. Den Heijer, “Sawīrus Ibn al-Muqaffa', Mawhūb Ibn Manṣūr Ibn Mufarriḡ et la genèse de l'Histoire des Patriarches d'Alexandrie”, *BiblOr* 41 (1984), 336–347; idem, Mawhūb Ibn Mansūr Ibn Mufarriḡ et l'historiographie copto-arabe. Études sur la composition del'Histoire des patriarches d'Alexandrie, *Corpus Scriptorum Christianorum Orientalium*, 513, subsidia, 81, Louvain 1989.

<sup>85</sup> al-Maqrīzi, *Khīṭaṭ*, I, 322; al-Ya'qūbi, *Ta'riḫ*, II, 446: “*alā sāḥil al-baḥr* (on the seashore)”.

<sup>86</sup> B. Evetts, *History of the Patriarchs of the Coptic Church of Alexandria*, 429.

<sup>87</sup> Al-Ya'qūbi, *Ta'riḫ*, II, 446.

<sup>88</sup> *Chronique de Michel le Syrien patriarche jacobite d'Antioche (1166–1199)*, 4 vols., ed. and French trans. J. B. Chabot, Paris 1899–1924; vol. III, Paris 1905, repr. Brussels 1963, 60.



According to most Arabic sources, the Andalusians remained in Alexandria until expelled by ‘Abdallāh b. Ṭāhir who had been sent from Khūrasān by the caliph Ma’mūn to pacify Egypt. According to all relevant sources, ‘Abdallāh b. Ṭāhir was not only an excellent military man but also an exceedingly wise ruler as he had proven to be while governor of Khurāsān. He was also a learned scholar, a poet and a musician.<sup>89</sup> It is worth mentioning here that even Michael the Elder who, in his work, so vehemently denigrated the Muslim leaders, had only lofty praises for the general. This Christian author considered ‘Abdallāh a fair-minded governor who treated all inhabitants of Egypt, Muslims, Christians and Jewish, equally<sup>90</sup> (see *Appendix B*).

Following the route of ‘Amr b. al-‘Āṣ, ‘Abdallāh b. Ṭāhir entered Egypt through Bilbays (*Bilbis*), northeast of Cairo, where he encamped.<sup>91</sup> Meanwhile the governor of Egypt, ‘Ubaydallāh b. al-Sarī, having fortified the capital Fustāt, awaited the attack.<sup>92</sup> In a brief encounter between the well-organized army of ‘Abdallāh b. Ṭāhir and ‘Ubaydallāh b. Sarī’s army outside the walls of Fustāt, the latter was easily defeated and surrendered.<sup>93</sup>

After subjugating ‘Ubaydallāh b. Sarī, ‘Abdallāh b. Ṭāhir headed towards Alexandria in order to liberate the city from the tyranny of the Andalusian refugees whose destructive rule is described vividly not only by the often biased Christian authors but also by most Arab historians.<sup>94</sup> ‘Abdallāh b. Ṭāhir, who had served successfully in several military campaigns under Ma’mūn, reached Alexandria and demanded that the Andalusians surrender the city. While Ṭabari reports that an immediate safe passage agreement was arranged,<sup>95</sup> Michael the Elder describes instead that the ill-trained Andalusians manned the walls and bitterly resisted ‘Abdallāh’s attack until they too surrendered.<sup>96</sup> Of particular interest is Michael the Elder’s report that in order to continue residing in Alexandria, the refugees proposed buying the houses of the

<sup>89</sup> E. Martin, “‘Abd Allāh b. Ṭāhir”, in *EP*, I (1960), 52–53.

<sup>90</sup> *Chronique de Michel le Syrien*, III, 61: “Il disait: ‘Pourvu que vous me donniez le tribut, chacun est libre de choisir la confession qu’il veut’; et plusieurs retournèrent des mosquées aux églises”.

<sup>91</sup> Christides, “Sea vs. Land: The Second Arab Conquest of Alexandria ca AH 25/AD 645–646”, *Ekklesiastikos Pharos* 94 (2012), 375–396; ‘Amr b. al-‘Āṣ, seized Bilbays after a siege of one month.

<sup>92</sup> *The History of al-Ṭabari*, 159 and n. 479; *Chronique de Michel le Syrien*, III, 59.

<sup>93</sup> *The History of al-Ṭabari*, 60.

<sup>94</sup> *Chronique de Michel le Syrien*, III, 60; Ya ‘qūbi, *Ta’rīkh*, II, 446.

<sup>95</sup> *The History of al-Ṭabari*, 165.

<sup>96</sup> *Chronique de Michel le Syrien*, III, 60. E. W. Brooks, in his article “The Arab Occupation of Crete”, *English Historical Review* 28 (1913), 434, incorrectly places Abu Ḥafṣ’ landing in the year 828; see Christides, *The Conquest of Crete by the Arabs*, 90–91.

Alexandrian Christians which they had confiscated, but their offer was rejected.<sup>97</sup> The Andalusians' proposal reinforces the view that their purpose through their entire long journey was to secure a new settlement and not to roam aimlessly, plundering in the *dār al-ḥarb* (warzone in non-Muslim territory).

While the sequence of the historical events appears similar in the relevant Arabic sources, the exact dating of the Andalusians' occupation of Alexandria and the activities of 'Abdallāh b. Ṭāhīr are variously dated. According to the present author's view, the most plausible date of the fugitives' departure is ca H210 (April 24, 825–April 12, 826) as reported by Ṭabari,<sup>98</sup> or H211 (April 13, 826 — April 1, 827) as reported by Ibn al-Athīr.<sup>99</sup> Ibn al-Athīr reports that immediately after the expulsion of the Andalusian fugitives, 'Abdalālḥ b. Ṭāhīr returned to Baghdad.<sup>100</sup> Similarly, al-Maqrīzi mentions that 'Abdallāh arrived in Alexandria in the year H210 and that in just twenty days he subdued the Andalusians.<sup>101</sup> Less probable is the date of H212 (April 2, 827 — March 21, 828) mentioned by Kindi,<sup>102</sup> by Severus b. al-Muqaffa'<sup>103</sup> and by al-Ya'qūbi.<sup>104</sup>

No doubt the chapter of the odyssey of the Andalusian fugitives had a dramatic ending. They were forced by 'Abdallāh to embark on their ships under the leadership of Abū Ḥafṣ 'Umar b. Shu'ayb al-Ballūti and go wherever they wanted in the *dār al-ḥarb*, preferably to the island of Crete. Fortunately, good luck favored the Andalusians who sailed unopposed to Crete and landed on it without meeting resistance.

The crossing of the Aegean from Alexandria to Crete by the Andalusian fleet was amazingly peaceful. According to the Byzantine sources, the Andalusian fleet was supposedly composed of forty ships, a rather conventional number,<sup>105</sup> and we can assume that these ships were of Egyptian construction. Unfortunately, Skylitzes' illuminations depicting the Andalusians' ships sailing towards Crete are simplified drawings without any particular details.<sup>106</sup>

<sup>97</sup> Chronique de Michel le Syrien, III, 60.

<sup>98</sup> Ṭabari, *Ta'riḥ*, ed. Bosworth, 164.

<sup>99</sup> Ibn al-Athīr, *Kāmil*, ed. Beirut, Beirut 1967, 212.

<sup>100</sup> Ibn al-Athīr, *Kāmil*, 213.

<sup>101</sup> Al-Maqrīzi, *Khīṭaṭ*, I, 24.

<sup>102</sup> Kindi, *Kitāb al-Wulāṭ wa Kitāb al-Qudāt*, ed. R. Guest, under the title *The Governors and Judges of Egypt*, Leiden and London 1912, 183–184.

<sup>103</sup> Evetts, *History of the Patriarchs of the Coptic Church of Alexandria*. IV. Mennas I to Joseph (767–849), 45 ff.

<sup>104</sup> al-Ya'qūbi, *Ta'riḥ*, II, ed. Beirut, Beirut 1995, 465.

<sup>105</sup> Theophanes Continuatus, *Chronographia*, ed. Bonn, 1838, 75.

<sup>106</sup> Christides, "The Cycle of the Arab-Byzantine Struggle in Crete (ca 824/6 — 961 AD) in the Illuminated Manuscript of Skylitzes", *Graeco-Arabica* 11 (2011), 25 (article: 17- 50).

A careful scrutiny of the Arabic and Byzantine sources explains why the Andalusian fleet had no encounters with the all-powerful Byzantine provincial fleet.<sup>107</sup> No doubt the Andalusians were given enough time to carefully plan every aspect of their journey, considering even the proper spring wind and the routes of their previous attacks against the Byzantine islands. Both Byzantine and Arabic sources report that the Andalusians had already undertaken some earlier incursions against the Byzantine islands before their final departure to Crete and plausibly, as it has already been said, they had even raided Crete on their way to Alexandria.<sup>108</sup> Moreover, the Andalusians, assisted by the Egyptians who actually encouraged them to go to Crete,<sup>109</sup> must have made every effort using their naval intelligence to be informed about the situation that prevailed in the Aegean Sea at the time of their expulsion.<sup>110</sup>

The Arabic sources report that the Andalusians were well aware that “the sea was empty at the time of their expulsion”.<sup>111</sup> Not a single Byzantine warship sailed in the time of their expedition. Complementing the information of the Arabic sources, the Byzantine sources explicitly state that this was caused by the turbulent situation created by Thomas’ rebellion (821–823) which crippled the Byzantine thematic fleet and created a vacuum in the Byzantines’ defense that lasted far beyond the actual time of the uprising.<sup>112</sup> It is the

<sup>107</sup>Theophanes Continuatus, *Chronography*, 75.

<sup>108</sup>Genesius, *Regum libri quattuor*, ed. A. Lesmüller-Werner and H. Thurn, Berlin — New York 1978, 32; al-Maqrīzi, *Khiṭaṭ*, I, 322.

<sup>109</sup>Sa ‘īd, *Mughrib*, I, 42.

<sup>110</sup>For naval espionage see Christides, “Two Parallel Naval Guides of the Tenth Century: Qudāma’s Document and Leo VI’s Naumachica. A Study on Byzantine and Moslem Naval Preparedness”, *Graeco-Arabica* 1 (1982), 89–91 (article: 51–103); idem “Military Intelligence in Arabo-Byzantine Naval Warfare”, in *Byzantium at War (9<sup>th</sup>–12<sup>th</sup> c.)*, The National Hellenic Research Foundation, Athens 1997, 269–281; idem, “Underwater Archaeology and History. The Case of Serçe Limani”, in *Maritime Studies in the Wake of the Byzantine Shipwreck at Yassiada, Turkey*, ed. by Deborah N. Carlson, J. Leidwanger, and Sarah M. Kampbell, College Station TX 2015, 168 (article: 167–173).

<sup>111</sup>Ibn al-Abbār, *Kitāb al-Ḥulla al-Siyarā’*, ed. H. Mu’nis, I, Cairo 1963, 45.

<sup>112</sup>Christides, *The Conquest of Crete by the Arabs* (ca. 824), 86–87. A bleak picture, showing Thomas on a warship fleeing from Constantinople to the Arabs, depicts a multitude of Byzantines of various classes accompanying him; see Christides, “The Cycle of the Arab-Byzantine Struggle in Crete (ca 824/6–961 AD) in the Illuminated Manuscript of Skylitzes”, 23, fig. 3. It should be noted that just before the revolution of Thomas, the Byzantines had started the establishment of fortifications and the organization of the southern part of their thematic fleet; see the relevant reference in the excellent article by Maria Leontsini, based on the archaeological and numismatic evidence, “Τα Κύθηρα και αι νήσοι επτά πελοποννήσιοι λεγόμενα στο «Περί Θεμάτων» του Κωνσταντίνου Ζ’ Πορφυρογέννητου (913–959)”, in *Ιστορίας μέριμνα*. Τιμητικός τόμος στον καθηγητή Γεώργιο Ν. Λεοντσίνη, Athens 2011, 699–700 (article: 697–711). Following the Arab conquest of Crete, an ambivalent line of a sea Arab-Byzantine frontier in southern Aegean prevailed, extending mainly around Monemvasia and the island of Cythera; see Christides, “The Maritime Arab-Byzantine

present author's view that we should not limit the disastrous effects of Thomas' revolt to the years 821–823, a revolt which hindered the Byzantines' intensive efforts to strengthen their southern defenses in the Aegean. Throughout the annals of naval history, the replacement of navies took years to be achieved and occasionally was never accomplished. See for example the impact of the defeat of the Ottomans in the naval battle of Lepanto (1571), which marked the end of the Turkish predominance in the Mediterranean. In the 9<sup>th</sup> century it took a long time until the Byzantine naval power was restored in the Aegean, as it is demonstrated in the complete failure of their repeated attempts to reconquer Crete a few years after its fall to the Andalusians.<sup>113</sup>

## EPILOGUE

The story of the long journey of the Andalusian fugitives from Spain to Crete portrays a group of desperate but determined people, uprooted from their native *Rabad*, a suburb of Cordoba, whose main intention was to seek a new permanent urban settlement. It proved to be a herculean task marked by a prolonged struggle. As the Arabic sources inform us, they were not mariners but mainly artisans who loved to maintain picturesque gardens. Their number was approximately 3,000–5,000 including their wives and children who traveled along with them. They were forced to become allies with Andalusian seamen in order to sail to Alexandria and they incorporated these sailors into their community when they settled in Alexandria in the year between ca 819 — ca 825–826. No doubt during their long voyage to Egypt they were engaged in raiding some islands in the Aegean Sea.

In Alexandria they seized some of the houses of the Christians and attempted to settle there permanently according to Michael the Elder. When they were expelled from the occupied houses, in their despair they offered to buy them, revealing their intense desire to put down roots in the city. Finally, the general 'Abdallāh b. Ṭāhir spared their lives under the condition that they abandon Alexandria and try to resettle in a non-Muslim area (*dār al-ḥarb*), preferably in Crete. It is of particular interest that the Arab author al-Maqrīzi reports that the

---

Frontier in the Southern Aegean (ca. 824/6–961): Cythera, Naxos, Paros, Elaphonesos, Dia", *H' Διεθνές Πανιώνιο Συνέδριο* (Κύθηρα, 21–25 Μαΐου 2006), *Πρακτικά, Ιστορία*, vol. III, Cythera 2009, 631–652, especially pp. 647–648.

<sup>113</sup> Ch. G. Makrypoulias, "Byzantine Expeditions against the Emirate of Crete c. 825–949", *Graeco-Arabica* 7–8 (1999–2000), 350–351 (article: 347–362). It should be added to Makrypoulias' excellent work that the Arabic sources report only one of the Byzantine attempts to reconquer Crete; see Christides, *The Image of Cyprus in the Arabic Sources*, Lefcosia 2006, 161–164.

Andalusians were not allowed by ‘Abdallāh b. Ṭāhir to take any Egyptian residents with them. This fact indicates, on the one hand, that they were in close social contact with some of the inhabitants of Alexandria, and on the other, that they kept their Andalusian homogeneity.<sup>114</sup>

At last they had good luck in sailing to Crete without encountering any enemy ships; they landed there unopposed and gradually conquered the whole island.<sup>115</sup> Their leader chosen in Alexandria, Abū Ḥafṣ ‘Umar b. Shu‘ayb al-Ballūti, established a new Islamic dynasty in Crete.<sup>116</sup> It should be noted that the name of Abu Ḥafṣ appears in a discovered copper coin (*fulūs*), which also bears the name of Mutawakkil, the caliph of Baghdad (847–861), issued in ca 847, just a few years after the Arab conquest of Crete.<sup>117</sup> The name of the last emir of Crete ‘Abd al-‘Azīz al-Shu‘ayb, along with that of the ruling caliph Al-Muṭṭī‘ (r. 946–974), appears in a gold coin.<sup>118</sup>

A new frontier state, the Emirate of Crete, emerged. It lasted until 961 when Crete was reconquered by Nicephorus Phocas who organized an admirable seaborne expedition demonstrating the Byzantines’ recovery of the maritime hegemony in the Eastern Mediterranean.<sup>119</sup>

<sup>114</sup> al-Maqrīzi, *Khīṭat*, I, 324.

<sup>115</sup> For the area of the Andalusians’ landing see N. Gigourtakis, “«Ἀκρωτηρίω τῷ Χάρακω»: Αρχικές παρατηρήσεις για το σημείο απόβασης των Αράβων του Abu Ḥafṣ Omar στην Κρήτη”, *Graeco-Arabica* 11 (2011), 73–95.

<sup>116</sup> Concerning Abu Ḥafṣ and his dynasty see Christides, “Abū Ḥafṣ ‘Umar b. Shu‘ayb al-Ballūti”, *EF*, 7–8; idem, “Ikritish, the Dynasty”, *EF*, Leiden-Boston, fasc 3, 2016, 40–43. The colloquium “The Arab Occupation of Crete (824/826 — 961 AD)” (Heraklion, October 1, 2010) was the stimulus for writing several articles concerning various aspects of the Emirate of Crete which appeared in the 11<sup>th</sup> volume of *Graeco-Arabica* (2011).

<sup>117</sup> A. D. Mazarakis, *The Collection F.L. of Arab Coins in Crete*, Athens 2013, 28.

<sup>118</sup> A. D. Mazarakis, *The Collection*, 33.

<sup>119</sup> There are many studies about Nicephorus Phocas’ personality and activities see; J.-C. Cheynet, “Les Phocas”, in G. Dagon — H. Mihăescu, eds., *Le traité sur la guerilla (De velitatione) de l’empereur Nicéphore Phocas (963–969)*, Paris 1986, 289–316; M. McCormick, *Eternal Victory: Triumphal Rulership in Late Antiquity, Byzantium and the Early Medieval West*, Cambridge — Paris 1986; Rosemary Morris, “The two faces of Nikephoros Phokas”, *Byzantine and Modern Greek Studies* 12 (1988), 83–115; E. McGeer, *The Byzantine Army in the 10<sup>th</sup> Century: The Praecepta militaria of the Emperor Nikephoros Phokas (963–969)*, dissertation, University of Montreal, 1990; T. Kolias, *Νικηφόρος Β΄ Φωκάς (963–969). Ο στρατηγός αυτοκράτωρ και τό μεταρρυθμιστικό του έργο*, Athens 1993; N. Gigourtakis, *Ο Νικηφόρος Φωκάς και η Κρήτη*, Heraklion, Crete 1998; Alice-Mary Talbot and Dennis F. Sullivan, trans., *The History of Leo the Deacon. Byzantine Military Expansion in the Tenth Century*, Washington D.C. 2005; Katerina Karapli, “Νικηφόρος Β΄ ὁ Φωκάς, «δαμιονίως στεργόμενος»; ἢ «μισητός παρά πάντων»;”, in the present volume. Concerning the activities of Nicephorus Phocas in Crete based on Byzantine and Arabic sources: S. Ivanoff et al., *Λέοντος Διακόνου Ιστορία*, Moscow 1988, passim (in Russian); in contrast, there is lack of references

It is worth mentioning here that the Arab conquest of Crete, which was facilitated by the naval power of Egypt and coincided with the Arab conquest of Sicily (starting in 827), marks the decline of the Byzantine naval superiority in the Eastern Mediterranean and the rise of the Arab hegemony.<sup>120</sup> On the other hand, the reconquest of Crete by the Byzantine general Nicephorus Phocas in 961 became the springboard for the recovery of the Byzantine naval power which was completed with their reconquest of Cyprus in 965 and of the ports of Asia Minor.<sup>121</sup>

## APPENDIX A

### *Uṣṭūl*<sup>122</sup> ([Andalusian] Fleet)

(Passage from Ibn Ḥayyān, *Al-Muqtabas* V, ed. P. Chalmeta, Madrid 1979, p. 366.)

#### *Arabic text:*

#### الاسطول

وفيهما غزا الأسطول إلى بلد الفرنجة ، اهلكهم الله ، وقائده عبد الملك بن سعيد بن أبي حمامة ، وكانت عدة مراكبه أربعين مركباً ، عشرين حرّاقات فيها النفط والآلات البحرية ، وعشرين فيها الرجال المقاتلة ، وكانت عدة ركابه من الجند ألف رجل ، ومن البحريين ألفين وكان ركوبهم من مدينة المريّة.

to any Arabic sources, save for some passages of Nuwayri, in D. Tsougarakis, *Byzantine Crete from the 5<sup>th</sup> Century to the Venetian Conquest*, Athens 1988, which contains several useful archaeological remarks.

<sup>120</sup> Although the Arabs of Sicily undertook several sea raids against the islands of the Aegean, especially the Cyclades (see Nike Koutrakou, “Crete and Sicily: parallel and diverging perceptions of the islands by middle and late Byzantine writers (10<sup>th</sup>–15<sup>th</sup> c.)”, in the 12 volume of *Graeco-Arabica*, 129–170), they were not correlated with the systematic sea raids of the Arabs of Crete which were often undertaken for permanent occupation; see Christides, *The Arab conquest of Crete*, 192, map II. For the Byzantine naval weakness at this period see M. Ballan, “Andalusi Crete (827–961) and the Arab-Byzantine Frontier in the Early Medieval Mediterranean”, URL: <https://ballandalus.wordpress.com/2015/04/09/andalusi-crete-827-961-and-the-arab-byzantine-frontier-in-the-early-medieval-mediterranean-2/> (accessed: 15.05.2023).

<sup>121</sup> For the inability of the Arab fleet of the Ikhshīdī rulers of Egypt to cope with the Byzantine navy, see Christides, the section “An Unsuccessful Attempt by the Ikhshīdīs of Egypt to assist the besieged Arabs of Crete in 960”, in *The Image of Cyprus in the Arabic Sources*, Lefcosia 2006, 154–155.

<sup>122</sup> The word *uṣṭūl* comes from the Greek “στόλος». By the tenth century the Andalusian fleet numbered about 100 warships; see D. Nakhili, *Al-Sufun al-Islāmīyah*, 2.

**Translation:**

At this time, the [Andalusian] fleet raided the land of the Franks. May God destroy them [the Franks]. ‘Abd al-Maliq Sa’īd b. Abī Khamāmah was their leader [admiral] and the number of the ships was forty, of which twenty were *ḥarrāqāt*, carrying the Greek fire and maritime implements, and the other twenty carried the marines. And the number of the marine fighters embarked [on the ships] was 1,000 and that of the sailors 2,000. And their place of embarkation was the port of Almería (*al-Marīyah*).

It is obvious from the above passage that the type of *ḥarrāqāh* (pl. *ḥarrāqāt*), corresponding to the Byzantine “πυρφόρον πλοῖον”, was originally a supplementary warship carrying the implements of Greek fire and accompanying the dromon which was armed with machinery for launching the Greek fire. Similarly, it is reported in Theophanes Continuatus<sup>123</sup> that the fleet of Nicephorus Phocas, prepared for the reconquest of Arab Crete in 960–961, included 1000 dromons [armed with fire launching equipment] and 2000 “πυρφόρα πλοῖα” carrying the implements for Greek fire.<sup>124</sup> Needless to say, Ibn Ḥayyān’s above passage indicates that the Arab warships by the 10<sup>th</sup> century were fully equipped with the machinery and implements needed for Greek fire. Paradoxically, there are still some scholars who insist that the Greek fire remained a secret weapon of the Byzantines through their whole history.<sup>125</sup>

The above Arabic text demonstrates the inevitable need for the use of the parallel Arabic sources for a better understanding of the function of the Greek fire. It should be also noted that after the 12<sup>th</sup> century the advanced Arab technology, strengthened by that of the Chinese, produced formidable weapons in which the Greek fire was combined with *bārūd*, a primitive form of gunpowder.<sup>126</sup>

<sup>123</sup> Theophanes Continuatus, *Chronographia*, ed. Bonn, 1838, 475.

<sup>124</sup> For other later types of the *ḥarrāqāt* see M. Öztürk, “A Glimpse on the Use of the *Ḥarrāqas* in the Red Sea and on the Nile from the Fāṭimid till the End of the Mamluk Periods”, in the 12 volume of *Graeco-Arabica*.

<sup>125</sup> For a typical example see A. Roland, “Secrecy, Technology, and War: Greek Fire and the Defense of Byzantium, 678–1204”, *Technology and Culture* 33.4 (Oct. 1992), 655–679; see also note 122 below.

<sup>126</sup> The use of the Greek fire by the Arabs is underestimated by a number of modern scholars; see Th. K. Korres, «Υγρόν πῦρ»: *ένα όπλο της βυζαντινής ναυτικής τακτικής*, 3<sup>rd</sup> ed., Thessaloniki 1995; C. Caratolios, *Το υγρόν πυρ & η συμβολή του στη βυζαντινή ισχύ*, Athens 2013; Caratolios’ study relied almost solely on Korres’ above mentioned book and he failed to use the recent works concerning the Greek fire, i.e. J. Haldon, “‘Greek fire’ Revisited. Recent and Current Research”, n. 57 above; Christides, “Naft”, *EF*, VII (1993), 884–886; idem, “Greek fire”, *EF* (2013), 146–148; idem “The Contribution of the Arabic Sources to the Study of Greek Fire: Ibn al-Manqālī

## APPENDIX B

*The Reliability of the Chronicle of Michael the Elder  
(Michael the Syrian) (d. 1199). New Evidence*

The most important information we can glean concerning the activities of the Andalusian fugitives in Alexandria appears in the *Chronicle* of Michael the Elder, patriarch of the Syrian Church (1166–1199). It is a Syriac universal chronicle covering the period from the creation to the year 1195/6.

A large number of studies have been written about this monumental Syriac work which has been translated into French.<sup>127</sup> It is beyond the scope of the present article to extensively discuss the reliability of this work. A succinct account about its main characteristics, adding a short but significant fragment from the description of the activities of the Andalusians in Alexandria is sufficient.

Michael the Elder, who was thoroughly educated, used an immense quantity of Greek, Arabic, Syriac and Armenian sources, a number of which are now lost.<sup>128</sup> Michael is frequently accused of having a negative attitude towards the Byzantines and being biased to the Muslims,<sup>129</sup> but as Van Ginkel points out, it is difficult to make a distinction between his ideas and those transmitted uncritically from the original sources.<sup>130</sup>

I believe that although the fluidity of boundaries between the material taken from the original sources and Michael's does not allow us to draw any indisputable conclusions, certain valuable historical elements reported by Michael the Elder are plainly delineated and his own ideas are clearly manifested. Thus, the description of the expulsion of the Andalusians from Alexandria is a shining example of Michael the Elder's impartiality. As reported above, he mentions that 'Abdallāh b. Ṭāhīr was a distinguished Arab general and a fair governor who treated all his subjects equally, Muslims and Christians.<sup>131</sup>

Of course, in general Michael the Elder's narration concerning the occupa-  
 (Manglī), Marḏī ibn 'Alī ibn Marḏī al-Ṭarsūsī and Ibn Akhī Ḥīzām (or Ḥazām)"; Chinese translation by Prof. Lin Ying, University of Zhongshan (forthcoming).

<sup>127</sup> J.-B. Chabot, ed. and trans., *Chronique de Michel le Syrien*, III, 59–61. For an extensive bibliography see W. Witakowski, "Syriac Historiographical Sources", in *Proceedings of the British Academy*, 132 (2007), 269–282 (article: 253–282); see also Dorothea Weltecke, "Les trois grandes chroniques syro-orthodoxes des XII<sup>e</sup> et XIII<sup>e</sup> siècles", in *L'Historiographie syriaque*, ed. M. Debié, Paris 2009 (*Études syriaques* 6), 107–135.

<sup>128</sup> Weltecke, "Les trois grandes chroniques syro-orthodoxes", 113.

<sup>129</sup> Witakowski, "Syriac Historiographical Sources", 261.

<sup>130</sup> J. J. Van Ginkel, "Mihael the Syrian and his Sources: Reflections on the Methodology of Michael the Great as a Historiographer and its Implications for Modern Historians," *Journal of the Canadian Society for Syriac Studies* 6 (2006), 57 (article: 53–60).

<sup>131</sup> See note 86 above.



tion of Alexandria by the Andalusians and their expulsion should be taken into consideration in relation to all the other relevant sources.<sup>132</sup>

### Bibliography

1. Abbadi A. and Salem A., *Ta'riḫ al-Islamiyya fī al-Maghrib wal-Andalus*, Beirut 1969.
2. Abd al-Aziz Salim. “De al-Andalus a Egipto y de Egipto a al-Andalus”, in *Al-Andalus y el Mediterráneo* / Juan Vernet Ginés (ed.), Barcelona — Madrid 1995.
3. Agius D. A., “The Arab Shalandī”, *Orientalia Lovaniensia Analecta*, 102. Egypt and Syria in the Fatimid, Ayyubid and Mamluk Eras III, Leuven 2001.
4. Aguade J., “Algunos hadices sobre la ocupación de Alejandria por un grupo de Hispano-Musulmanes”, *Boletín de la Asociación Española de Orientalistas*, 12 (1976).
5. *Al-Bayān al-Mughrib*, ed. G. S. Colin and E. Lévi-Provençal, Leiden 1951, reprinted Beirut 1980.
6. Anwar A., “Arabs in Spain or Arabised Spaniards? A Deep Down Journey between Rejection and Acceptance of Nine Hundred Years (711–1614) of Arabo-Islamic Hybridisation”, in *Entre Oriente y Occidente ciudades y viajeros en la edad media*, ed. J. P. Monferrer-Sala and María Dolores Rodríguez Gómez, Granada 2005.
7. Athamina K., “The ‘Ulamā’ in the Opposition: the “Stick and the Carrot” Policy in Early Islam”, *The Islamic Quarterly* 36 (1992).
8. Ballan M., “Andalusi Crete (827–961) and the Arab-Byzantine Frontier in the Early Medieval Mediterranean”, URL: <https://ballandalus.wordpress.com/2015/04/09/andalusi-crete-827-961-and-the-arab-byzantine-frontier-in-the-early-medieval-mediterranean-2/> (accessed: 15.05.2023).
9. Barrucand M. and Bednorz A., *Moorish Architecture in Andalusia*, Cologne 1992.
10. Bernabé Pons L. F., “Tāriq ibn Ziyād y el sello indeleble de la conquista”, in R. G. Khoury — J. P. Monferrer-Sala — María Jesús Viguera Molins, eds., *Legendaria medievalia en honor de Concepción Castillo Castillo*, Cordoba 2011.
11. Burckhardt T., *Art of Islam Language and Meaning*, Westerham, Kent 1976.
12. Capilla, Susana Calvo, “Primeras mezquitas de al-Andalus a través de las fuentes árabes (92/711–170/785)”, *Al-Qanṭara* 28 (1) (2007).
13. Caratolios C., *To vgrón pyr & η συμβολή του στη βυζαντινή ισχύ*, Athens 2013.
14. Castro, Antonio Arjona, *Historia de Córdoba durante el emirato omeya: desarrollo, apogeo y ruina de la Córdoba Omeya*. Vol. I: *De la conquista al-final del emirato Omeya (711–729)*, Cordoba 2001.
15. Charles R. H., trans., *The Chronicle of John, Bishop of Nikiu*, London-Oxford 1916.
16. Cheynet J.-C., “Les Phocas”, in G. Dagon — H. Mihăescu, eds., *Le traité sur la guerilla (De velitatione) de l’empereur Nicéphore Phocas (963–969)*, Paris 1986.

<sup>132</sup>For these sources see my study *The Conquest of Crete by the Arabs (ca. 824)*, 83–88; new material has been added in my present article.

17. Christides V. “The Contribution of the Arabic Sources to the Study of Greek Fire: Ibn al-Manqalī (Manglī), Marḍī ibn ‘Alī ibn Marḍī al-Ṭarsūsī and Ibn Akhī Ḥizām (or Ḥazām)”, Chinese translation by Prof. Lin Ying, University of Zhongshan (forthcoming).

18. Christides V., “Abū Ḥafṣ ‘Umar b. Shu‘ayb al-Ballūṭī”, in *EP*, Leiden-Boston 2015.

19. Christides V., *Byzantine Libya and the March of the Arabs towards the West of North Africa*, BAR International Series 851, Oxford 2000.

20. Christides V., “Greek Fire”, *EP*, (2013).

21. Christides V., “Ikṛīṭish, the Dynasty”, *EP*, Leiden-Boston, fasc. 3, 2016.

22. Christides V., “Military Intelligence in Arabo-Byzantine Naval Warfare”, in *Byzantium at War (9<sup>th</sup> -12<sup>th</sup> c.)*, The National Hellenic Research Foundation, Athens 1997.

23. Christides V., “Miṣr”, *EP*, VII (1993).

24. Christides V., “Naft”, *EP*, VII (1993).

25. Christides V., “Once Again the Transmission of Chinese Naval Technology to the Arabs: Primitive Propel Rockets”, in *Proceedings of the 1<sup>st</sup> International Congress for Sino-Greek Studies*, (Ioannina 2–4 October 2004), ed. Ch. Stavrakos, Ioannina 2008.

26. Christides V., “Piracy, Privateering and Maritime Violent actions: Maritime Violent Activities of the Taifa of Denia in Spain (11<sup>th</sup> c.) vs. the Arab Maritime Jihād in the Eastern Mediterranean from the Middle of the 7<sup>th</sup> to the 11<sup>th</sup> Century”, *Proceedings of the International Congress “Endangered Connectivity: Piracy in the Mediterranean in Antiquity, the Middle Ages and the Modern Period”*, May 5–7 2011, Ruhr-Universität Bochum. *Seeraub im Mittelmeerraum*, ed. N. Jasper and S. Kolditz, Paderborn 2013.

27. Christides V., “Relaciones entre Creta bizantina y los Omeyas de Siria y al-Andalus”, Spanish trans. J. P. Monferrer-Sala, in *El esplendor de los Omeyas cordobeses*, ed. Junta de Andalucía, Consejería de Cultura a través de la Fundación El Legado Andalusi, Granada 2001.

28. Christides V., “Sea vs. Land: The Second Arab Conquest of Alexandria ca AH 25/AD 645–646”, *Ekklesiastikos Pharos* 94 (2012).

29. Christides V., “Ṭarābulus Al-Gharb”, *EP*, X (1998).

30. Christides V., “The Cycle of the Arab-Byzantine Struggle in Crete (ca 824/6 — 961 AD) in the Illuminated Manuscript of Skylitzes”, *Graeco-Arabica* 11 (2011).

31. Christides V., *The Image of Cyprus in the Arabic Sources*, Lefcosia 2006.

32. Christides V., “The Literary Sources for the Naval Battle of Dhāt al-Ṣawāri”, in *Greece, Rome, Byzantium and Africa*, Studies presented to Benjamin Hendrickx on his Seventy-Fifth Birthday, ed. W. Henderson and E. Zacharopoulou, Johannesburg — Athens 2016.

33. Christides V., “The Maritime Arab-Byzantine Frontier in the Southern Aegean (ca. 824/6–961): Cythera, Naxos, Paros, Elaphonesos, Dia”, *H’ Διεθνές Πανιώνιο Συνέδριο* (Κύθηρα, 21–25 Μαΐου 2006), *Πρακτικά, Ιστορία*, vol. III, Cythera 2009.

34. Christides V., “The Naval Battle of Dhāt al-Ṣawāri Revisited (ca 653, 654 or 655)”, in *Maritime Contacts of the Past: Deciphering Connections amongst Communities*, ed. Sila Tripathi, New Delhi 2014.

35. Christides V., “Two Parallel Naval Guides of the Tenth Century: Qudāma’s Document and Leo VI’s Naumachica. A Study on Byzantine and Moslem Naval Preparedness”, *Graeco-Arabica* 1 (1982).

36. Christides V., “Underwater Archaeology and History. The Case of Serçe Limani”, in *Maritime Studies in the Wake of the Byzantine Shipwreck at Yassiada, Turkey*, ed. by Deborah N. Carlson, J. Leidwanger, and Sarah M. Kampbell, College Station TX 2015.

37. Chronique de Michel le Syrien patriarche jacobite d’Antioche (1166–1199), 4 vols., ed. and French trans. J. B. Chabot, Paris 1899–1924; vol. III, Paris 1905, repr. Brussels 1963.

38. Clarke, Nicole, *The Muslim Conquest of Iberia: Medieval Arabic Narratives*, London 2012.

39. Codoñer, J. Signes, “Bizancio y al-Ándalus en los siglos IX y X”, in Inmaculada Pérez Martín and P. Bádenas de la Peña, eds., *Bizancio y la península ibérica. De la antigüedad tardía a la edad moderna*, Madrid 2004.

40. Codoñer, J. Signes, “La diplomacia del libro en Bizancio. Algunas reflexiones en torno a la posible entrega de libros griegos a los árabes en los siglos VIII-X”, *Scrittura et civiltà*, 20 (1996).

41. Cooperson M., “Al-Ma’mūn, the Pyramids and the Hieroglyphics”, in J. Nawas, ed., *‘Abbāsīd Studies II. Occasion Papers of the School of ‘Abbāsīd Studies*, Louvain 2004.

42. De Epalza M., “Les mozarabes. État de la question”, *Revue du monde musulman et de la Méditerranée* 63–64 (1992).

43. Décobert Ch., “Sur l’arabisation et l’islamisation de l’Égypte médiévale”, *Itinéraires d’Égypte*, Cairo 1992.

44. Delgado, J. Lirola, “Aportaciones árabes al desarrollo náutico occidental. La navegación andalusí en el Atlántico”, in *Al-Andalus Allende et Atlántico*, Granada 1997.

45. Delgado, J. Lirola, *El poder naval de Al-Andalus en la época del Califato Omeya*, Granada 1993.

46. Delgado, J. Lirola, “Islas y litorales: el Mediterráneo dominado”, in *El esplendor de los Omeyas cordobeses*, ed. Junta de Andalucía, Consejería de Cultura a través de la Fundación El Legado Andalusí, Granada 2001.

47. Den Heijer, J., *Mawhūb Ibn Mansūr Ibn Mufarrij et l’historiographie copto-arabe. Études sur la composition del’Histoire des patriarches d’Alexandrie, Corpus Scriptorum Christianorum Orientalium*, 513, subsidia, 81, Louvain 1989.

48. Den Heijer, J., “Sawīrus Ibn al-Muqaffā’, Mawhūb Ibn Mansūr Ibn Mufarrij et la genèse de l’Histoire des Patriarches d’Alexandrie”, *BiblOr* 41 (1984).

49. Díaz y Díaz, M. Cecilio, “Los mozárabes. Una minoría combativa”, in *Existe un identidad mozárabe? Historia, lengua y cultura de los cristianos de al-Andalus (siglos IX–XII)*, ed. C. Aillet, M. Penelas and Ph. Roisse, Madrid 2008.

50. Dimitroukas J., ed. and trans., *Ναυμαχικά*, Athens 2005.

51. Dozy R., *Spanish Islam*, English translation F. G. Stokes, from *Histoire des Musulmans d’Espagne*, London 1913.

52. *El esplendor de los Omeyas cordobeses*, ed. Junta de Andalucía, Consejería de Cultura a través de la Fundación El Legado Andalusí, Granada 2001.

53. Fernández, F. Valdés, “De embajadas y regalos entre califas y emperadores”, *Awraq* 7 (2013).

54. Fierro, Maribel, “Las hijas de al-Ḥakam I y la revuelta del Arrabal”, *Al-Qanṭara* 24.1 (2003).

55. Fierro, Maribel, “Mawālī and Muwalladūn in al-Andalus (Second/Eighth — Fourth/Tenth Centuries)”, in *Patronate and Patronage in Early and Classical Islam*, ed. Monique Bernards and J. Nawas, Leiden 2005.

56. Garcin J.-C., “L’arabisation de l’Égypte”, *Revue de l’Occident musulman et de la Méditerranée* 43 (1987).

57. Ghunaimi I., *Al-Imbaratūrīyah al-Bīzantīyah wa Qrit al-Islāmīyah*, Jeddah 1977.

58. Gigourtakis N., “«Ἀκρωτηρίω τῷ Χάρακ»: Αρχικές παρατηρήσεις για το σημείο απόβασης των Αράβων του Abu Ḥafṣ Omar στην Κρήτη”, *Graeco-Arabica* 11 (2011).

59. Gigourtakis N., *Ο Νικηφόρος Φωκάς και η Κρήτη*, Heraklion, Crete 1998.

60. Girela R., *La primera década del reinado de al-Ḥakam I*, Madrid 2003.

61. Guichard P., “Córdoba, de la conquista musulmana a la conquista cristiana”, *Awraq* 7 (2013).

62. Haldon J., “‘Greek Fire’ Revisited: Recent and Current Research”, in *Byzantine Style, Religion and Civilization*, in Honour of Sir Steven Runciman, ed. Elizabeth Jeffreys, Cambridge 2006.

63. Harrison A., “Behind the Curve: Bulliet and Conversion to Islam in al-Andalus Revisited”, *Al-Masāq* 24.1 (2012).

64. Hattstein M., “History. The Conquest of Spain for Islam and the Early Years (711–756)”, in *Islam Art and Architecture*, ed. M. Hattstein and P. Delius, English trans. G. Ansell et al., Cambridge UK 2004.

65. Higuera, Teresa Pérez, “La mezquita de Córdoba”, in María Jesús Viguera Molins and Concepción Castillo Castillo (coord.), *El esplendor de los Omeyas cordobeses: la civilización musulmana de Europa occidental*, Granada 2001.

66. Hillenbrand R., “The Ornament of the World’. Medieval Cordoba as a Cultural Center”, in S. K. Jayyusi, ed., *The Legacy of Muslim Spain*, Leiden 1992.

67. Ḥimiyari, *Kitāb al-Rawḍ al-Mī ṭār fī Khabar al-Aqtār*, ed. Iḥsān ‘Abbās, Beirut 1975.

68. Hitti Ph. K., *History of the Arabs*, tenth rev. ed., New York 2002.

69. Ibn al-Abbār, *Al-Ḥulla al-Siyārā’*, ed. G. S. Colin and E. Lévi Provençal, I, Beirut 1980.

70. Ibn al-Abbār, *Kitāb al-Ḥulla al-Siyārā’*, ed. H. Mu’nis, I, Cairo 1963.

71. Ibn al-Athīr, *Kāmil*, ed. Beirut, Beirut 1967.

72. Ibn al-Qūṭīyah (Abū Bakr b. ‘Umar), Ta’rīkh Ifītāḥ al-Andalus, in *Crónica de los emires Alḥakam I y ‘Abdarrāḥmān II entre los años 796 y 847*.

73. Ibn Ḥayyān, *Crónica de los emires Alḥakam I y ‘Abdarrāḥmān II entre los años 796 y 847 [Almuqtābis II-I]*, trans. and ed. M. ‘Alī Makkī, F. Corriente, “Mención de las virtudes del emir Alḥakam, q.e.p.d.”, Instituto de Estudios Islámicos y de Oriente próximo, Zaragoza 2001.

74. Ibn Idhāri, *Al-Bayān al-Mughrib*, ed. H. Mu’nis, I, Cairo 1963.

75. Ibn Sa’īd (Abu’l-Ḥasan ‘Alī), *Kitāb al-Mughrib fī ḥulā al-Maghrib*, ed. Shawqī Dayf, I, Cairo 1964.

76. Ivanoff S. et al., *Αέοντος Διακόβου Ιστορία*, Moscow 1988.

77. James D., *A History of Early Al-Andalus. The Akhbār Majmū'a. A Study of the Unique Arabic Manuscript in the Bibliothèque Nationale de France, Paris with a translation, notes and comments*, London and New York 2012.

78. Karapli, Katerina, "Additional Note", in *Byzantine and Arab Sailing Ships (7<sup>th</sup>-13<sup>th</sup> cent.)*, Athens-Oinoussai 2001.

79. Karapli, Katerina, "Βυζαντινό Χελάνδιον — Αραβικό Shalandī", in *Cultural Relations between Byzantium and the Arabs*, ed. Y. Y. Al-Hjji and V. Christides, Athens 2007.

80. Kennedy H., *The Prophet and the Age of the Caliphates*, London — New York 1986.

81. Khadduri M., *War and Peace in the Law of Islam*, Baltimore 1955, reprinted 1979.

82. Khalilieh H. S., *Admiralty and Maritime Laws in the Mediterranean Sea (ca. 800–1050). The Kitāb Akriyat al-Sufun vis-à-vis the Nomos Rhodion Nautikos*, Leiden-Boston 2006.

83. Khalilieh H. S., *Islamic Maritime Law. An Introduction*, Leiden–Boston–Köln 1998.

84. Kindi, *Kitāb al-Wulāt wa Kitāb al-Quḍāt*, ed. R. Guest, under the title *The Governors and Judges of Egypt*, Leiden and London 1912.

85. Kolias T., *Νικηφόρος Β' Φωκάς (963–969). Ο στρατηγός αυτοκράτορ και το μεταρρυθμιστικό του έργο*, Athens 1993.

86. Korres Th. K., «Υγρόν πῦρ»: ένα όπλο της βυζαντινής ναυτικής τακτικής, 3<sup>rd</sup> ed., Thessaloniki 1995.

87. Koutrakou, Nike, "Crete and Sicily: parallel and diverging perceptions of the islands by middle and late Byzantine writers (10<sup>th</sup>-15<sup>th</sup> c.)", *Graeco-Arabica* 12 (2017).

88. Kubisch, Natascha, "Architecture", in *Islam Art and Architecture*, ed. M. Hattstein and P. Delius, English trans. G. Ansell et al., Cambridge UK 2004.

89. Leontsini, Maria, "Τα Κύθηρα και αι νήσοι επτά πελοποννήσιοι λεγόμενα στο «Περί Θεμάτων» του Κωνσταντίνου Ζ' Πορφυρογέννητου (913–959)", in *Ιστορίας μέριμνα*, Τιμητικός τόμος στον καθηγητή Γεώργιο Ν. Λεοντσίνη, Athens 2011.

90. Lévi-Provençal E., "Abū Ḥafṣ 'Umar", in *EP*, I (1960).

91. Lévi-Provençal E., "Andalus", in *EP*, I (1960).

92. Lévi-Provençal E., "Un échange d'ambassades entre Cordove et Byzance au IX<sup>e</sup> siècle", *Byzantion* 12 (1937).

93. Lévi-Provençal E., *Histoire de l'Espagne musulmane*, I, Paris — Leiden 1950.

94. Makrypoulis Ch. G., "Byzantine Expeditions against the Emirate of Crete c. 825–949", *Graeco-Arabica* 7–8 (1999–2000).

95. Maqqari, *Fatḥ al-Andalus*, ed. L. Molina, Madrid 1994.

96. Al-Maqrīzi, *Al-Mawā'iz wa'l I'tibār fī Dhikr al Khīṭaṭ wa'l Āthār*, I, Būlāq 1270.

97. Martin E., "Abd Allāh b. Ṭāhir", in *EP*, I (1960).

98. Mazarakis A. D., *The Collection F.L. of Arab Coins in Crete*, Athens 2013.

99. McCormick M., *Eternal Victory: Triumphal Rulership in Late Antiquity, Byzantium and the Early Medieval West*, Cambridge–Paris 1986.

100. McGeer E., *The Byzantine Army in the 10<sup>th</sup> Century: The Praecepta militaria of the Emperor Nikephoros Phokas (963–969)*, dissertation, University of Montreal, 1990.
101. Miranda, Huici, “Ḥakam”, in *EP*, III (1971).
102. Molénat J.-P., “La place des chrétiens dans la Cordoue des Omeyyades, d’après leurs églises (VIIIe –Xe siècles)”, *Al-Qanṭara* 33.1 (2012).
103. Molina E., “Almería en la etapa naṣri (siglos XIII-XV)”, in *Actas del Coloquio Almería entre culturas*, Almería 1990.
104. Molina L., “Técnicas de *amplificatio* en el *Muqtabis* de Ibn Ḥayyān”, *Talia Dixit* 1 (2006).
105. Morris, Rosemary, “The two faces of Nikephoros Phokas”, *Byzantine and Modern Greek Studies* 12 (1988).
106. Muhammad T. M., “The Role of the Copts in the Islamic Navigation in the 7<sup>th</sup> and 8<sup>th</sup> Centuries: the Papyrological Evidence”, *Journal of Coptic Studies* 10 (2008).
107. Nagel T., *Rechtleitung und Kalifat, Versuch über eine Grundfrage der islamischen Geschicthe*, Bonn 1975.
108. Nakhili D., *Al-Sufun al-Islāmīyah*, Alexandria 1979.
109. Nāz ‘A., “Al-Ikhtilāfāt bayna al-‘Arab wa’l Barbar wa’l Ṣaqālibah fi al-Andalus”, *Revue des études andaluses* 22 (1999).
110. Nef Anliese and Vivien Prigent (ed.), *La Sicile de Byzance à l’Islam*, Paris 2010.
111. Núñez, María Antonia Martínez, “Por qué llegaron los Árabes a la península Ibérica?: las causas de la conquista musulmana del 711”, *Awraq* 3 (2011).
112. Pérez, Dolores Oliver, “Árabes, maladies y ‘maulas’”, in María Jesús Viguera Molins and Concepción Castillo Castillo (coord.), *El esplendor de los Omeyas cordobeses, la civilización musulmana de Europa occidental*, ed. Junta de Andalucía, Consejería de Cultura a través de la Fundación El Legado Andalusi, Granada 2001.
113. Pérez, Dolores Oliver, “Los autores del Ajbār maʿmūa’a: Los Tammām b. ‘Alqama’”, *Anaqueel de Estudios Arabes* 12 (2001).
114. Porphyrogenitus, Constantine, *De administrando imperio*, ed. G. Moravcsik, trans. R. J. Jenkins, 2<sup>nd</sup> ed., Washington D.C. 1967.
115. Pryor J. H. and Jeffreys, Elizabeth M., *The Age of ΔΡΟΜΩΝ. The Byzantine Navy ca 500–1204*, Leiden — Boston 2006.
116. Rekaya M., “Ma’mūn”, *EP*, vol. VI (1986).
117. Rojo J. T., “El ‘Jardín hispanomusulmán’: la construcción histórica de una idea”, *Awraq* 11 (2015).
118. Roland A., “Secrecy, Technology, and War: Greek Fire and the Defense of Byzantium, 678–1204”, *Technology and Culture* 33.4 (Oct. 1992).
119. Sato K., “Slave elites and the *Saqaliba* in Al-Andalus in the Umayyad period”, in T. Miura and J. Philips, eds., *Slave elites in the Middle East and Africa*, London 2000.
120. Sato K., section 3.3 “Los Saqaliba entre los mawali de los Omeyas”, in “Los Saqaliba y la corte en la segunda mitad del siglo X”, in *Al-Andalus y el Mediterráneo en torno al año Mil. La época de Almanzor*, ed. A. Torre-mocha Silva and V. Martínez Enamorado, Algeciras 2003.

121. Soravia, Bruna, "Ibn Ḥayyān, historien du siècle des Taifas. Une relecture de *Daḥīra*, I/2, 573–602", in *Al-Qanṭara* 20 (1999).
122. Sourdel D., *Le vizirat 'Abbaside de 749 à 936 (132 à 324 de l'Hégire)*, Damascus 1959.
123. Starida, Liana, "Το αραβικό φρούριο της τάφρου όπως αποκαλύπτεται από τις ανασκαφικές έρευνες", *Graeco-Arabica* 11 (2011).
124. Ṭabari, *Tar' rīkh al-Rusul wa'l Mulūk*, trans. C. E. Bosworth, *The History of al-Tabari*, Albany N.Y. 1987.
125. Ṭaha A. D., *The Muslim Conquest and Settlement of North Africa and Spain*, London — New York 1989.
126. Talbot, Alice-Mary, and Sullivan, Dennis F., trans., *The History of Leo the Deacon. Byzantine Military Expansion in the Tenth Century*, Washington D.C. 2005.
127. Theophanes Continuatus, *Chronographia*, Bonn, 1838.
128. Triki H., "Al-Andalus, espacio de vida, o la majestuosa novia", in *El splendor de los Omeyas cordobeses*, ed. Junta de Andalucía, Consejería de Cultura a través de la Fundación El Legado Andalusi, Granada 2001.
129. Tsougarakis D., *Byzantine Crete from the 5<sup>th</sup> Century to the Venetian Conquest*, Athens 1988.
130. Vallvé J., "Nuevas ideas sobre la conquista árabe de España toponimia y onomástica", in *Al-Qanṭara* 10.1 (1989).
131. van Ginkel J. J., "Michael the Syrian and his Sources: Reflections on the Methodology of Michael the Great as a Historiographer and its Implications for Modern Historians", *Journal of the Canadian Society for Syriac Studies* 6 (2006).
132. Viguera, María Jesús, "Ibn Sa'īd entre al-Andalus, Magreb y Oriente", *Jábega* 97 (2008).
133. Vilá, J. Bosch, "Marīyah", *EP*, VI (1986).
134. Vilchez, J. M. Puerta, "La monumentalidad y el sentido artistico de Qurtuba", *Awraq* 7 (2013).
135. Wasserstein D., *The Rise and Fall of the Party-Kings, Politics and Society in Islamic Spain, 1002–1086*, Princeton 1985.
136. Weltecke, Dorothea, "Les trois grandes chroniques syro-orthodoxes des XII<sup>e</sup> et XIII<sup>e</sup> siècles", in *L'Historiographie syriaque*, ed. M. Debié, Paris 2009 (*Études syriaques* 6).
137. Witakowski W., "Syriac Historiographical Sources", in *Proceedings of the British Academy*, 132 (2007).
138. Al-Ya'qūbi, *Ta' rīkh*, II, Beirut 1965, repr. 1995.



Magda El-Nowieemy

## The Red Sea and the Luxury of the Roman Women: A Literary Study



**Abstract:** Arabia and the Red Sea continued to occupy a position of commercial leadership in the Roman Empire, and the Romans showed much interest in them. The Romans put high value on Eastern products that became fashionable at the time. Fragrances, perfumes, precious stones, pearls, and silk clothes represented extravagant luxury that came from the East either via the Red Sea or by overland routes in Arabia alongside the Red Sea. The Romans directed much funds to those luxury products coming from the East.

So, the Red Sea as a channel for trade between Rome and the East was connected with the luxury of the Roman women. The Red Sea, I believe, also needs to be seen under another light, the light of Roman poetry. The Roman poets, especially of the Augustan Age, over and again redefined the Eastern products in several contexts, usually connected with the luxury of the Roman women.

My aim in this paper is to illuminate the way the Roman poets of the Augustan Age treated this topic in the context of their literary perspectives. Among so many testimonies, some of the most telling examples are selected and analyzed in this study, especially those written by key figures of Roman love elegy. I traced those selected examples to see how they functioned and how they were motivated by various Roman concerns.

**Keywords:** The Red Sea, Arabia, Eastern trade, luxury products, Ancient Rome, Roman women, Augustan Age, Roman poetry, Roman love elegy.



Although the Mediterranean Sea was the center of Greek and Roman life, the Red Sea tells another story of the West trying to catch up with Eastern refinement. The trade of the Red Sea has again and again been called into question where extensive bibliography can conveniently be found. My present study, in a way, continues this interest, but with a crucial shift of emphasis. The trade of the Red Sea is not my particular concern as such, though it remains important. My purpose is to weigh how the luxury trade of the Red Sea appeared in Augustan poetry.<sup>1</sup> It is a subject on which two principal lines of thought can be traced:

**First:** How did this luxury trade affect the literary perspectives of the Roman poets in connection with women?

**Second:** The Roman poets' reflections on this trade.

Time and again, I would assist my argument by references to other sources outside the Augustan poetry to give emphasis to the Augustan poetical view.<sup>2</sup>

Many Latin texts address the issue of female adornment. Our knowledge of the Roman women's extravagance of getting the luxury products of the East comes from a variety of literary sources, usually and mainly Pliny the elder, Seneca the younger, and the satirists Juvenal and Martial. I would suggest, in this context, to illuminate the evidence of Roman love elegy.<sup>3</sup>

One of the fairly frequent themes which many Roman poets of the Augustan Age concerned themselves with, was that of the life of luxury.<sup>4</sup> The growing wealth of Rome was due to the expansion of the Empire,<sup>5</sup> so it is interesting

<sup>1</sup> It is significant to see the interesting relations between history and literature through Habinek's following words: T. Habinek, *The Politics of Latin Literature: Writing, Identity, and Empire in Ancient Rome* (Princeton 1998) 5: "But for all that literature is part of history, it seems important to recognize that history can be part of the pleasure of literature".

<sup>2</sup> Latin literature of the Augustan Age reflects both a new attitude to women and a new kind of woman, for this point, see: E. Fantham et al., *Women in the Classical World, Image and Text* (New York and Oxford 1995) 281ff.; Magda El-Nowieemy, "Woman and Music in Ancient Rome" (in Arabic), *Studies in Honour of Ali Radwan*, Vol. 3 (Supreme Council of Antiquities, Cairo 2005) 153ff.

<sup>3</sup> I focus on the evidence of three elegiac Roman poets of the Augustan Age: Tibullus (c. 55–19 B. C.), Propertius (c. 54–16 B. C.), and Ovid (43 B.C. — 17 A.D.).

<sup>4</sup> See: Horace (*Odes* 2.15; 2.18; 3.6; 3.16; 3.24), Tibullus (1.2; 2.3; 2.4).

<sup>5</sup> In *Satire* 6, Juvenal says:

*nunc patimur longae pacis mala, saevior armis  
Luxuria incubuit victumque ulciscitur orbem.*

(Juv. 6.292–3)

"We are now suffering the maladies of long peace, luxury, more cruel than wars, dwelled (here) and avenged the conquered world".

According to Juvenal, luxury was one of the miseries of eternal peace of the Principate. Juvenal argues that once luxury has settled in Rome, it punished the Romans for *conquering* the world.

to see how the Romans used the wealth that Empire brought them.<sup>6</sup> The East was regarded as providing a source of luxury and wealth.<sup>7</sup> The produce of the East was gathered up to satisfy the increasing demands of Roman luxury.<sup>8</sup> A particularly impressive example could be recited here, that should suffice to demonstrate this point, as it contains the essential idea. The Augustan poet Ovid, in his *Ars Amatoria*, says:

*simplicitas rudis ante fuit: nunc aurea Roma est,  
et domiti magnas possidet orbis opes.  
aspice quae nunc sunt Capitolia, quaeque fuerunt:  
alterius dices illa fuisse Iovis.*

(Ov. *Ars* 3.113–116)

“Before, there was rude simplicity: now Rome is golden, and possesses the vast wealth of the conquered world. Look what the Capitol is now! And what it was! You would say it belongs to another Jupiter”.<sup>9</sup>

<sup>6</sup> Livy (*Praefatio*, II.1–12) lamented the ruinous effects of Rome’s increased luxury on the morals of the Roman citizens. He believed that the less wealth they possessed, the less desires they had. Cf. the speech of Cato in Livy (XXXIV. iv. 3–4). For the mutual accusations of luxury and immorality, see: A. Hadriell, “*Mutatio Morum: The Idea of a Cultural Revolution*”, in: T. Habinek et al. (eds.), *The Roman Cultural Revolution* (Cambridge 1997) 7ff.

<sup>7</sup> Livy recorded in his history (XXXIV. iv.7) that “the origin of foreign luxury was introduced into the city of Rome by the army from Asia”: “*Luxuriae enim peregrinae origo ab exercitu Asiatico invecta in urbem est*”.

Velleius Paterculus (II.1.1) said that “*Scipio the first opened the way for Roman power, the second opened the way for luxury*”: “*Potentiae Romanorum prior Scipio viam aperuerat, luxuriae posterior aperuit*”. The first of the Scipios was Scipio Africanus the elder, who had defeated the Carthaginians at Zama in 202 B. C. Scipio the younger had destroyed Carthage in 146 B. C. Pliny (*Historia Naturalis*, XXXIII. liiii. 148) said that “*Asia having been first defeated, it introduced luxury into Italy*”: “*Asia primum devicta luxuriam misit in Italiam*”. Later on Pliny adds (150) that luxury originated simultaneously with the downfall of Carthage. See also Pliny (*Historia Naturalis*, IX.117–119).

<sup>8</sup> For the extravagant luxury that came to Rome from the East, see: J. Griffin, “Augustan Poetry and the Life of Luxury”, *JRS* 66 (1976) 93. C. Edwards, *The Politics of Immorality in Ancient Rome* (Cambridge 1996 a) 80, argues that elements in the life of luxury had come to Rome owing to the corrupting influence of Greece and Asia.

<sup>9</sup> For the motif of golden Rome, cf. Martial (*Epigr.* 9.59.2). We know from Velleius Paterculus (II. I. 2) that when the state passed from the pursuit of arms to the pursuit of pleasure and idleness, the porticoes of Scipio Nasica and of Metellus were built on the Capitol. Then private luxury followed public magnificence: “*publicamque magnificentiam secuta privata luxuria est*”. It is worth noting that Cicero (*Pro Murena*, 36.76) says that “the Roman people hate private luxury but love public magnificence”: “*Odit populus Romanus privatam luxuriam, publicam magnificentiam diligit*”. For the idea that the Capitol was made to stand for the city of Rome as a whole, and even for the entire Roman empire, see C. Edwards, *Writing Rome. Textual Approaches to the City* (Cambridge 1996 b) 70 ff.

This was in accord with the spirit of the times.

The trade in luxury products fired the imagination of the Augustan poets to the extent that the theme became a cliché in their poems, as we shall see. We have plenty of contemporary evidence, especially from the love poets, who had much to say of women's luxury in their erotic contexts, as passionate love was a part of the very being of these poets. Love demanded that female lives should be luxurious.<sup>10</sup> In a significant way, Ovid calls the god of love in his *Remedia Amoris*: “wealthy love” dives *Amor* (*Rem.* 346).

Roman women of the Empire aimed at looking smart, they favoured nature embellished and elaborated. It is more to the point to observe what Ovid says:

*Tot tibi tamque dabit formosas Roma puellas,  
“haec habet” ut dicas “quicquid in orbe fuit.”*

(*Ov. Ars* 1.55–6)

“Rome will give you so many girls and so beautiful that you would say “this (city) has all what is in the world”.

In the words of Maria Wyke “woman is constructed and constructs herself as a physical appearance, an object to be gazed upon by men”.<sup>11</sup>

Perfumes, cosmetics, jewellery, and silk dresses represented extravagant luxury, which the Roman women used in making themselves attractive for men. The most highly prized luxury products were those of India, China, Arabia and Africa. Imports of perfumes, pearls, silk, and other luxuries moved from these places via the Red Sea,<sup>12</sup> or overland routes<sup>13</sup> alongside the Red Sea in their final passage to Rome.

---

<sup>10</sup> For the extravagance of Roman women, see the speech of Cato in Livy (XXXIV. iii–iv). Edwards (1996 a) 80, points out to the fact that luxury itself was especially associated with women who were thought highly susceptible to its attractions.

<sup>11</sup> M. Wyke, “Woman in the Mirror: The Rhetoric of Adornment in the Roman World,” in: L. Archer et al. (eds.), *Women in Ancient Societies* (Macmillan 1994) 138.

<sup>12</sup> Cf. Strabo (XVI. 4.24). The Red Sea was important as a channel for the trade between Rome and the Eastern seas. Luxury products came from Africa, Arabia, India, and China to the ports of Bernice, Leukos Limen, and Myos Hormos on the Red Sea, to be transmitted to Alexandria, then across the Mediterranean to Rome. See: M. Grant, *From Alexander to Cleopatra. The Hellenistic World* (New York 1982) 40; G. Bowersock, *Roman Arabia* (London 1983) 47, 64; P. Jones et al. (eds.), *The World of Rome. An Introduction to Roman Culture* (Cambridge 1998) 201; A. Dalby, *Empire of Pleasures* (Routledge 2000) 174f.; R. Hoyland, *Arabia and the Arabs* (Routledge 2003) 73. H. Mattingly, *Roman Imperial Civilization* (New York 1971) 94, refers to the fact that Alexandria grew strong and wealthy with the trade of the Red Sea and the East.

<sup>13</sup> For the overland routes, see: Bowersock (1983) 12ff., 46f., Dalby (2000)183.

Considerations of space force me to omit so many examples and to give room only to some of the most revealing. Some of the views are repeated several times in many poems as the changing context demanded.

The Roman poet Propertius, in a poem that ranked among his best (3.13), assumes the persona of a satirist, starting by an attack on the vanity of Roman women, their passion for luxuries, and excessive ornamentation. He addresses imaginary readers saying:

*quaeritis, unde avidis nox sit pretiosa puellis,  
et Venere exhaustae damna querantur opes.  
Certa quidem tantis causa et manifesta ruinis:  
luxuriae nimium libera facta via est .*

(Prop. 3.13.1–4)

*“You ask, why the night of greedy girls is costly, and why our monetary resources, which have been drained by the goddess of love, complain of shortage. The cause of such great ruin is indeed certain and clear: the road of luxury has become too much free”.*

These lines reflect the Augustan climate of life and patterns of social behaviour which committed the love poets to expending a considerable amount of money on women’s luxury.<sup>14</sup>

Then, Propertius enumerates (3.13.5–8) four luxury imports from the East:

1. Gold from India.<sup>15</sup>
2. Pearls from the Red Sea.
3. Tyrean purple.<sup>16</sup>
4. Arab fragrances and perfumes.

He adds:

---

<sup>14</sup> Roman love poets often refer to the presents they offered their girls to support their case in making their advances to them, in Tibullus’ words: (*donis vincitur omnis amor* (1.5.60) “every love is won by gifts”. Propertius says about his reluctant girl: *munera quanta dedi* (2.8.11), “how many presents I have given her”. In *Amores* (2.15.1ff.), Ovid addresses the ring he sent to his girl. For the gifts given to Roman girls as an integral part of courtship, see: J. Griffin, *Latin Poets and Roman Life* (Bristol 1994) 112 ff. Griffin shows how the elegists constantly denounce the venality of the age and the conquest of love by money. For gifts in the erotic discourse, see: A. Sharrock, “Womanaufacture”, *JRS* 81 (1991) 43ff.

<sup>15</sup> Cf. Pliny (*Historia Naturalis*, XI. 111).

<sup>16</sup> Tyrian purple was a unique Phoenician product, to which no other one appeared to have stood as rival. It became a symbol of wealth and luxury in the Roman world, see: Magda El-Nowieemy, “The Image of Phoenicia in Roman Poetry”, in: *Proceedings of the International Congress on Palestine in the Light of Papyri and Inscriptions* (Cairo 2000) 133ff. For purple as signifying glamour and wealth like gold, see: F. Dupont, *Daily Life in Ancient Rome*, trans. C. Woodal (Blackwell 1992) 260.

*Haec etiam clausas expugnant arma pudicas.*

“These weapons storm even chaste women shut up (in their homes)”.

(Prop. 3.13.9)

Propertius emphasizes the Roman matrons’ response to the spoils of dishonour. Then an attack comes on the venality of Roman women:

*nulla est poscendi, nulla est reverentia dandi,  
aut si qua est, pretio tollitur ipsa mora .*

(Prop. 3.13.13–14)

“There is no fear in asking, no fear in giving, or if there is any, the delay itself is got rid of for a price”.<sup>17</sup>

According to Propertius, Roman girls offer themselves for sale, and if there is any reluctance on their side that could be easily overcome. The price for a girl to surrender herself was the above mentioned Eastern luxuries, not least of them the pearls of the Red Sea.<sup>18</sup> Propertius sets an interesting comparison between the venality of the greedy Roman women contrasted with the faithfulness of Eastern women, who were untouched by corruption. Consequently he argues the case for the Eastern women against the Roman.

At the end of the poem, Propertius returns to the timeless theme of the corruption of morals that gold has brought, and the sins to which men are driven because of it.<sup>19</sup> Finally, he concludes by predicting that:

*frangitur ipsa suis Roma suprema bonis.*

(Prop. 3.13.60)

“Proud Rome herself is being destroyed by her own wealth”.<sup>20</sup>

---

<sup>17</sup> L. Richardson, *Propertius Elegies I–IV*, ed. with introduction and commentary (Oklahoma 1977) 373, comments that without the pentameter the line is applicable to both the man who asks the woman’s favours and rewards her generously, and the woman who asks a price and surrenders herself, while in the pentameter the poet has only the woman in mind.

<sup>18</sup> Cicero (*De Re Publica*, II. 4) believes that many things that cause ruin to states as incitements to luxury are supplied by the sea. They are either captured or imported. E. Gabba, “True History and False History in Classical Antiquity”, *JRS* 71 (1981) 57, refers to the view of both Plato (*Laws*, IV. 705 a) and Cicero (*De Re Publica*, II.4) that contact with the sea led to moral decline and racial mixture: with foreign goods come foreign ideas which corrupt and confuse.

<sup>19</sup> Seneca (*De Beneficiis*, 7. 10. 4) reiterates the moral stance of many Roman writers, but with some variation on the commonplace. He is complaining against nature because it did not hide gold and silver more deeply, and it did not put upon them weight too heavy to be removed. Edwards (1996 a) 176ff. declares how ancient writers differed in their views of the point from which Roman moral decline might be dated. See also: J. P. Balsdon, *Roman Women. Their History and Habits* (New York 1983 repr.) 33, 262; Wyke (1994) 140; D. Potter, *Literary Texts and the Roman Historian* (Routledge 1999) 50f.

<sup>20</sup> Cf. Cato’s speech in Livy (XXXIV. iv. 2–3). Cato says that the state is suffering from two evils: avarice and luxury (*avaritia et luxuria*) which have been the destruction of all great empires. Livy (*Praefatio*, 12) points out that lately riches has brought in avarice, and excessive

That is a great lesson to be learnt from Propertius' stimulating poem, even if it is not a heartfelt plea.<sup>21</sup> The poet seems to epitomize his moralizing verdict on the Roman trade with the East.

Elsewhere in his poetry, Propertius disapproves strongly of his girl wasting time and money trying to improve her appearance to look her best.<sup>22</sup> He asks her:

*teque peregrinis vendere muneribus,  
naturaeque decus mercato perdere cultu,*

(Prop. 1.2.4–5)

“(What avails it) to sell yourself for foreign goods,<sup>23</sup> and to destroy the charm of your nature by purchased ornament (*cultus*).”<sup>24</sup>

The poet may be referring to the profits his girl has made out of her lovers. In poem (1.15.6–8) Propertius says that his girl is spending idle hours trying to improve her looks, adorning her breast with oriental gems like a girl who is about to meet her new lover.

pleasures have brought in the longing to carry luxury and lust to the point of personal ruin and universal destruction. Wyke (1994) 140f., devotes a good deal of space, as usual, to woman's body. She declares how Roman discourses ascribe a history to woman's adorned body within a larger narrative of social decline, such that the woman's progressively more adorned body symbolizes the progressively more degenerate state. Thus women are given access to the political system as symbols rather than agents. Wyke explains how excessive care for the body is treated as symptomatic of the softening of the state's moral fiber. She sees that woman's adorned body becomes the visible emblem of a whole network of social vices: luxury, extravagance, corruption, and orientalism.

<sup>21</sup> Richardson (1977) 371, thinks that the persona of the satirist ill suits Propertius. The denunciations of the moral failure of his generation tend to ring false in the mouth of a self-confessed aesthete and devoted admirer of women.

<sup>22</sup> In the same poem Propertius assures his claim that natural beauty is preferable in the following words:

*crede mihi, non ulla tua est medicina figurae.*

(Prop. 1.2.7)

“Believe me there is no medicine for your figure”.

<sup>23</sup> Wyke (1994) 141, argues that adorned in imported luxuries, the woman whose image is constructed in the mirror becomes herself a foreign commodity, and is defined through her body as all that is alien and pernicious to the traditionally minded Roman male. S. Harrison, “Drink, Suspicion and Comedy in Propertius 1.3”, *PCPS* 40 (1995) 23, believes that the common reason for the elegiac poet's objection to extravagance is that the girl is trying to please men other than the poet.

<sup>24</sup> The Latin word *cultus* includes the daily cultivation of the female form before a mirror, wearing make-up, perfumes, and external embellishment of jewellery. It also includes the care of the body, in Dupont's words (1992) 262f., it is “the culture of the body”. For an excellent survey of this issue, see: A. Richlin, “The Ethnographer's Dilemma and the Dream of a Lost Golden Age”, in: N. Rabinowitz et al. (eds.), *Feminist Theory and the Classics* (Routledge 1993) 291ff. Richlin argues that Roman women had a subculture of their own in the broadest sense of the term, if we read the ancient texts optimistically.

In the same line of thought, but in another context, Propertius cites (2.3.9ff.) elements of female beauty, amongst them silk clothes from Arabia (*Arabo...bomyce* 15) which came via the Red Sea. Arabia being proverbially a source of luxuries, stands here for the East generally.<sup>25</sup> Propertius puts Arabian silk on the same level as beauty of face, attractively falling hair, and ensnaring eyes.

Other Augustan love poets as well had much to say of Eastern perfumes and pearls in particular.<sup>26</sup> The same point is evidenced by Tibullus, who discusses the idea of love's superiority to wealth. He tirades against wealth with all its attraction, including the pearls of the Red Sea:

*quidve in Erythraeo legitur quae litore concha<sup>27</sup>  
tinctaque Sidonio murice lana iuvat,  
et quae praeterea populus miratur ?....*

([Tib.] 3.3.17–19)

*“Or for what (benefit) is the pearl shell gathered on the Erythraean<sup>28</sup>  
shores, and the wool colored with Sidonian purple dye,<sup>29</sup> and besides (all) what  
the people admire?”*

A reworking of the same idea is found in Tibullus (3. 8), where he talks about a girl whom he greatly admires. He describes how she fires the heart, and then adds:

*sola puellarum digna est cui mollia caris  
vellera det sucis bis madefacta Tyros,  
possideatque, metit quidquid bene olentibus arvis  
cultor odoratae dives Arabs segetis,  
et quascumque niger rubro de litore gemmas  
proximus Eois colligit Indus aquis .*

([Tib.] 3.8.15–20)

---

<sup>25</sup> According to Seneca (*De Beneficiis*, 7.9.5) there were transparent silk clothes, if they could be called clothes. They hardly covered women's bodies. If a woman wore them she could scarcely swear that she was not naked. These were imported at a great expense from unknown nations, so that Roman married women might not show more of their bodies to their husbands in bedrooms than they did in public.

<sup>26</sup> For Eastern pearls, see Tibullus (2.2.15f.; 2.4.30). Cf. Horace (*Epistles*, 1.6.5f.); (*Satires*, 2.3.239–242); Pliny (*Historia Naturalis*, IX.114); Martial (*Epigr.*, 5.37; 9.2.9; 9.12.5f. 10.17.5; 10.38.5).

<sup>27</sup> *Concha* is a Greek word which means shell-fish, or pearl-oyster, and also used for a pearl. Cf. Catullus (64.49); Propertius, (4.5.22.). Purple dye was produced from that shell-fish which was found throughout the Mediterranean, but it seems that Phoenicia held the first place for the best.

<sup>28</sup> For the use of this ancient geographical term, see Pliny (*Historia Naturalis*, VI. xxviii.109); Diodorus Siculus (III. 38.1).

<sup>29</sup> Sidonian is used interchangeably with Tyrian to denote the famous Phoenician purple dye.

“She alone of all girls who deserves that Tyre should give soft wool twice soaked in costly juice,<sup>30</sup> and that she may possess what the rich Arab, cultivator of the perfumed land, sends from the nice smelling fields, and whatever gems from the Red Sea shore, which the nearest black Indian collects from Eastern shores”.<sup>31</sup>

Implicit in this view is the concept of the high value of Eastern production. The best way to pay a girl for love is to offer her Eastern products as a present. Thus from the East came much of value, from the North came little of value. Eastern pearls from the Red Sea, the Arabian Gulf, and the Indian Ocean were highly thought of,<sup>32</sup> compared with British pearls which were a disappointment, as we know from both Pliny (*Historia Naturalis*, IX.116) and Tacitus (*Agricola*, 12.6f.).<sup>33</sup>

Eastern pearls were worn, among other things,<sup>34</sup> in ear-rings. Seneca (*De Beneficiis*, 7.9.4) attacks women who wore on single ear pearl ear-rings the value of two or three estates. Ear-rings were usually so heavy that they might distort the shape of the ears. According to Seneca’s words, women’s ears were used as beasts of burden, trained to carry the load.<sup>35</sup>

The point was fully developed by Ovid who gave instructions to young women on how to make the best of themselves in order to become a pleasing sight for men. Ovid gave an outstanding lead to feminine *cultus* at Rome, as he believed that “with adornments we (men) are caught” *munditiis capimur* (*Ars* 3.133). Again in his *Remedia Amoris*, he says:

---

<sup>30</sup> The costly juice is the purple dye, which was the prestige product of the Phoenicians. For its costliness, see El-Nowieemy (2000), 147, n.60.

<sup>31</sup> Most likely the pearl divers in the Indian Ocean, in the Red Sea, and in the Arabian Gulf are meant here. It is worth noting that Tacitus (*Agricola*, 12) holds a comparison between British divers and the Red Sea divers. He states with evidence that the British lack skill.

<sup>32</sup> In vain did Iulius Caesar try to restrict the use of pearls, as we know from Suetonius (*Divus Iulius*, 43). Cf. Horace’s call to the Romans (*Odes*, 3.24. 47–50) either to deposit gems, precious stones and useless gold, the root of the worst evils, in the Capitol or to throw them into the nearby sea, if the Romans are truly repentant of their crimes.

<sup>33</sup> British pearls were a disappointment on the grounds that they were undersized and clouded. Tacitus (*Agricola*, 12) recorded that quality was lacking in the British pearls than greed in Romans. That is why the Romans were more attracted to the pearls of the Red Sea. The poor quality of the British pearls was attested in the ancient world. Pliny (*Historia Naturalis*, IX.116), comparing British pearls to others, assured (*certum est*) that in Britain grew small pearls (*parvos*) of poor colour (*decolores*).

<sup>34</sup> Eastern pearls were also used in rings, bracelets, necklaces, and hair-nets.

<sup>35</sup> In Petronius (*Satyricon*, 67) a husband is complaining that it has drained him to get his wife ear-rings. He adds that if he had a daughter, he would cut her ears.



*auferimur cultu; gemmis auroque teguntur  
omnia; pars minima est ipsa puella sui.*

(Ov. Rem. 343–4)

“We are won by cultus,<sup>36</sup> everything is concealed by gems and gold, a girl is the least part of herself.”

Ovid pays frequent and close scrutiny to details of female bodily appearance.<sup>37</sup> We know from him that rich Roman women possessed a wealth of gold and precious stones.<sup>38</sup> In his *Ars Amatoria*, he addresses Roman women who spent money most extravagantly on jewels and dresses:

*Vos quoque non caris aures onerate lapillis,  
quos legit in viridi decolor Indus aqua,  
nec prodite graves insuto vestibis auro,  
per quas nos petitis, saepe fugatis, opes.*

(Ov. Ars 3.129–132)

“You also, don’t burden<sup>39</sup> your ears with costly precious stones, which the darkened Indian<sup>40</sup> gathered from the green water, and do not show (yourselves) weighed with gold sewn on your dresses, the wealth through which you seek us (men), often cause us to flee.”

In another context, Ovid again criticizes the excessively vulgar ornamentation by mockingly asking women, who chose to use their wealth for their bodies:<sup>41</sup>

*Quis furor est census corpore ferre suos!*

(Ov. Ars 3.172)

“What madness is to carry your wealth on your bodies?”

---

<sup>36</sup> As Habinek has emphasized “cultus becomes an end in itself”, see: T. Habinek, “Ovid and Empire”, in: P. Hardie (ed.), *The Cambridge Companion to Ovid* (Cambridge 2002) 50. The connection between empire and wealth is explored through consideration of female adornment by Habinek and others.

<sup>37</sup> All of these can be traced within the poetry of Ovid, in particular his *Amores*, *De Medicamine Faciei Femineae*, *Ars Amatoria*, and *Remedia Amoris*. See: T. Habinek, “The Invention of Sexuality in the World-City of Rome”, in: T. Habinek et al. (eds.), *The Roman Cultural Revolution* (Cambridge 1997) 23ff. Habinek’s discussion is most helpful to my case for its excellent analysis of the role of Ovid’s poetry in recording the invention of sexuality as a distinctive discourse in Rome.

<sup>38</sup> Cf. Pliny (*Historia Naturalis*, IX. 117). Balsdon (1983) 262, draws our attention to the fact that the amount of gold on the market is said to have increased greatly after Sulla’s return from the East early in the first century B. C., and the import of precious stones and of jewels from the East to have begun with Pompey’s triumph in 61 B. C. See Pliny (*Historia Naturalis*, IIIVII.12).

<sup>39</sup> Cf. Seneca (*De Beneficiis*, 7.9.4).

<sup>40</sup> Cf. Martial (*Epigr.* 7.30. 3–4).

<sup>41</sup> In Petronius (*Satyricon*, 67) Trimalchio complains that fool husbands are plundered, his wife has six pounds and a half of gold on her body.

In another poem, *De Medicamine Faciei Femineae*, Ovid holds a comparison between women of old<sup>42</sup> and those of his time.<sup>43</sup> He addresses the Roman women of his day saying:

*at vestrae matres teneras peperere puellas.  
vultis inaurata corpora veste tegi,  
vultis odoratos positu variare capillos,  
conspicuas gemmis vultis habere manus:  
induitis collo lapides oriente petitos,  
et quantos onus est aure tulisse duos.  
nec tamen indignum, si vobis cura placendi,*

(Ov. *De Med. Fac.* 17–23)

*"But your mothers have borne tender girls. You wish your bodies to be covered with garments embroidered with gold, you wish to change the dressing of your perfumed locks, you wish to have hands distinguished with gems: you put stones sought from the East around your necks, and it is a load to bear such heavy two burdens on your ears. And yet it is not shameful if your concern is to please."*

I am led to the conclusion of Seneca in one of his *Epistles* (86.7), when he said that the Romans had become so luxurious that they would not walk on roads which were not jeweled. This might be termed as Roman preoccupation with luxury.

As for perfumes<sup>44</sup> and cosmetics, from the Roman women's point of view, there was a pressing need to use perfumed oils and the like for sexual

---

<sup>42</sup> Spinning wool was the traditional symbol of domestic respectability in connection with women. This was the role of the Roman *matrona* of old. See Ovid (*De Medicamine Faciei Femineae*, 11 ff.); Juvenal (6.287ff.); Columella (*De Re Rustica*, 12.9). J. Sebesta, "Women's Costume and Feminine Civic Morality in Augustan Rome", in: M. Wyke (ed.), *Gender and the Body in the Ancient Mediterranean* (Blackwell 1998) 114, argues that the assiduous devotion of the Roman woman to her husband's home was configured as the task of weaving, which also served as a metaphor for her preoccupation with the material prosperity of her husband's household.

<sup>43</sup> The role of the respectable *matrona* was not suitable for the girls of Ovid's day to play. They had no longer supervised wool work. Cf. Columella (*De Re Rustica*, 12.9) who argues in the same style of thought that in his time most women abandoned themselves to luxury and idleness. They no longer superintended wool making. They preferred purchased clothes to home-made ones. They spent almost the whole of their husbands' income on their extravagance.

<sup>44</sup> For the excessive use of perfumes, see: Seneca, (*Epistles*, 86.13). It is agreed among many scholars that the campaign of Aelius Gallus at the beginning of the Principate was due to the expansionist interest of Augustus at that stage in controlling the rich trade in spices and perfumes. On this point, see for one: G. Bowersock, "A Report on *Arabia Provincia*", *JRS* 61 (1971) 227. Cf. M. Cary et al., *A History of Rome* (Macmillan 1986) 332f.

attraction.<sup>45</sup> They believed, in that early time, that there is a connection between love and the care of the body.<sup>46</sup> In Ovid's words:

*cura dabit faciem; facies neglecta peribit,*  
(Ov. Ars 3.105)  
"Care will give beauty; beauty neglected will perish."

Roman women paid attention to their skin, and treated it with some sort of cosmetics to make it more beautiful. We know from Ovid that Roman women of his day were in the habit of anointing their bodies with Eastern fragrant perfumes and oils,<sup>47</sup> which came mainly from Arabia:

*corpora si veteres non sic colvere puellae,  
nec veteres cultos sic habuere viros;*  
(Ov. Ars 3.107–108)  
"If the the girls of old have not so taken care of their bodies, (that is because) the girls of old had not men so cultivated."

Any account of Roman feminine *cultus* would be incomplete without reference to how Roman women cared for their hair, as Roman men were charmed by hair when thick and beautiful.<sup>48</sup> So Roman women had their hair dressed and anointed with Eastern oils as well, to make it shine softly and glitter brilliantly:

*aut quid Orontea<sup>49</sup> crines perfundere murra,*  
(Prop. 1.2.3)  
"Or for what to sprinkle your locks with Syrian (Eastern) perfume,"

---

<sup>45</sup> O. Kiefer, *Sexual Life in Ancient Rome* (London 1976) 163f., refers to the process of mixing oils with various floral perfumes to anoint the body as a change consciously dictated by erotic developments. For the association of perfumed oils with sex, see: L. Holmes, "Myrrh and Unguents in the *Coma Berenices*", *CPh* 87 (1992) 47–50. Myrrh was one of Arabia's most famous exports. As for myrrh, applied as an unguent, or blended with a variety of other ingredients to make ointments, perfumes etc., see Hoyland (2003) 103ff.

<sup>46</sup> Cf. Seneca (Epistles, 86. 6ff.).

<sup>47</sup> As Wyke (1994)145f. has recently suggested that the cosmetic arts of women are presented humorously as the outcome of an uninterrupted progression from the primitivism of archaic Rome to the sophistication and modernity of the Augustan city.

<sup>48</sup> Ovid made comments on hair-dressing in his (*Ars Amatoria*, 2.304; 3.137–168). Cf. Apuleius (*Metamorphoses*, II. 8).

<sup>49</sup> Orontes is the principal river in Syria. The adjective *Oronteus* means Syrian or oriental. Owing to the competition between Ptolemaic Egypt and Nabataea in pre-Roman times, large quantities of perfumes and spices had taken the overland route from Leuke Kome, the Nabataean Red Sea port by caravans to Petra, then through Syria to the Mediterranean. That is why some perfumes are called Orontean or Syrian. For this point, see: Dalby (2000) 183; M. De Microop, *A History of the Ancient Near East* (Blackwell 2004) 214.

The expense of Eastern trade of fragrances and other luxury products was one of the main obligations of the state budget. But the prosperity of the Roman Empire was able to bear this burden. In a much quoted passage, Pliny the elder (*Historia Naturalis*, XII.84) recorded that it costed the state 100 million sesterces a year to import perfumes and other luxuries from India, China and Arabia.<sup>50</sup> He declared that this was what luxury and women costed them.

To all the examples cited above can be added a handful of references to the Eastern trade of luxury products. Much of Rome's *cultus*, as we have seen, came from the East via the Red Sea, or by overland routes alongside the Red Sea, to the final end at Rome: silk, perfumes, precious stones, and pearls were all imported from China, India, Arabia, and Africa. The life of luxury in connection with Roman women, as described by the Augustan poets, was not simply a literary convention, but was based on Roman reality attested by other sources, as we have seen. Thus the view of the Augustan love poets of the luxury trade of the Red Sea, derives some support from other texts. Archaeological finds as well, as evidence, can add substance to those literary references.<sup>51</sup> The pieces of jewels and instruments of the Roman woman's dressing table which are on display in museums would complete the story.

To conclude, the Red Sea as a channel for trade between the Roman Empire and the Eastern seas was connected with the luxury of the Roman women. It became more and more deeply embedded in Roman awareness,<sup>52</sup> so long as the seaborne commerce played such a great role in Roman life.

---

<sup>50</sup> There are many comments made by different scholars on Pliny's statement. See, for example: E. Gray, Rev. of J. Miller, *The Spice Trade of the Roman Empire* (Oxford 1969), *JRS* 60 (1970) 223, who thinks that the dispatch of large quantities of gold and silver coins to the East in the early Principate is not merely evidence of an initial lack of reciprocity in the luxury trade. The Roman government, in Gray's view, was financing a great new venture, expending capital to establish and maintain foreign agencies, to create local currencies, to build up Roman prestige overseas. Wyke (1994) 141, comments on Pliny's statement by saying that woman as passive consumer of luxury goods is thus assimilated to the pleasures afforded by the foreign products she consumes. Edwards (1996) 80, says that the diversion of wealth to private ends, instead of its use for the public good, is a recurring concern of Roman moralizing. W. Ball, *Rome in the East. The Transformation of an Empire* (Routledge 2001) 123, argues that with such staggering profits, it is little wonder that the Roman government in Egypt actively encouraged — and profited by! — the trade: a 25 per cent tax on all goods from India was levied by the Romans at the Red Sea port of Leuke Kome. Ball adds that small wonder that Pliny's protests went unnoticed by those in power.

<sup>51</sup> See: Kiefer (1976)153f. See also under: The Women of Pompeii in Fantham et al. (1995) 330ff.

<sup>52</sup> Ball (2001) 131, notices that recent archaeological studies have tended to focus attention almost entirely on the Red Sea, and hence on the primary role of Roman Egypt, in the trade to India.

### Primary Sources

1. Apuleius, *The Golden Ass*, ed. with an English translation by W. Adlington (LCL 1947).
2. Catullus, *The Poems*, ed. with introduction, revised text and commentary by K. Quinn (Macmillan 1982).
3. Cicero, *Orationes* (Oxford 1908).
4. Cicero, *De Re Publica*, ed. with an English translation by C. Keyes (LCL 1943).
5. Columella, *On Agriculture* (3 vols.) ed. with an English translation by E. Forster and E. Heffner (LCL 1993).
6. Diodorus of Sicily, *The Library of History*, vol. I, ed. with an English translation by C. Oldfather (LCL 1946).
7. Horace, *Satires*, ed. with notes by A. Palmer (Macmillan 1971).
8. Horace, *The Odes*, ed. with introduction, revised text and commentary by K. Quinn (Macmillan 1987).
9. Horace, *Epistles Book I*, ed. with introduction and commentary by R. Mayer (Cambridge 1994).
10. Juvenal, *Satires*, ed. with an English translation by G. Ramsay (LCL 1924).
11. Livy, *From the Founding of the City* (14 vols.), ed. with an English translation by B. Foster et al. (LCL 1976–1983).
12. Martial, *Epigrams* (3 vols.) ed. with an English translation by D. Shackleton Bailey (LCL 1993).
13. Ovid, *The Art of Love and Other Poems*, ed. with an English translation by J. Mozley (LCL 1947).
14. Ovid, *Heroides and Amores*, ed. with an English translation by G. Showerman (LCL 1947).
15. Petronius, *Satyricon*, ed. with an English translation by M. Heseltine (LCL 1925).
16. Pliny, *Natural History* (10 vols.), ed. with an English translation by H. Rackham (LCL 1986–1999).
17. Propertius, *Elegies*, ed. with an English translation by G. Goold (LCL 1990).
18. Seneca, *Epistulae Morales*, ed. with an English translation by R. Gummere (LCL 1996).
19. Seneca, *Moral Essays* (10 vols.), ed. with an English translation by J. Basore (LCL 1989).
20. Strabo, *The Geography* (8 vols.), ed. with an English translation by H. Jones (LCL 1917–1967).
21. Suetonius, *The Lives of the Caesars*, ed. with an English translation by J. Rolfe (LCL 1928).
22. Tacitus, *Agricola, Germania, and Dialogus*, ed. with an English translation by M. Hutton & W. Peterson (LCL 1996).
23. Tibullus, in: *Catullus, Tibullus, Pervigilium Veneris*, ed. with an English translation by J. Postgate (LCL 1968).
24. Velleius Paterculus, *Compendium of Roman History*, ed. with an English translation by F. Shipley (LCL 1924).

## Secondary Sources

25. Ball, W., *Rome in the East. The Transformation of an Empire* (Routledge 2001).
26. Balsdon, J. P., *Roman Women. Their History and Habits* (New York 1983 repr.).
27. Bowersock, G., "A Report on *Arabia Provincia*", *JRS* 61 (1971) 219–242.
28. Bowersock, G., *Roman Arabia* (London 1983).
29. Cary, M. et al., *A History of Rome* (Macmillan 1986).
30. Dalby, A., *Empire of Pleasures* (Routledge 2000).
31. Dupont, F., *Daily Life in Ancient Rome*, trans. C. Woodal (Blackwell 1992).
32. Edwards, C., *The Politics of Immorality in Ancient Rome* (Cambridge 1996 a).
33. Edwards, C., *Writing Rome. Textual Approaches to the City* (Cambridge 1996 b).
34. El-Nowieemy, M., "The Image of Phoenicia in Roman Poetry", in: *Proceedings of the International Congress on Palestine in the Light of Papyri and Inscriptions* (Cairo 2000) 125–152.
35. El-Nowieemy, M., "Woman and Music in Ancient Rome" (in Arabic), in: *Khaled Daoud et al. (eds.), Studies in Honour of Ali Radwan* (Supreme Council of Antiquities, Cairo 2005) 153–164.
36. Fantham, E. et al., *Women in the Classical World, Image and Text* (New York and Oxford 1995).
37. Gabba, E., "True History and False History in Classical Antiquity", *JRS* 71 (1981) 50–62.
38. Grant, M., *From Alexander to Cleopatra. The Hellenistic World* (New York 1982).
39. Gray, E., Rev. of J. Miller, *The Spice Trade of the Roman Empire* (Oxford 1969), *JRS* 60 (1970) 222–224.
40. Griffin, J., "Augustan Poetry and the Life of Luxury", *JRS* 66 (1976) 87–104.
41. Griffin, J., *Latin Poets and Roman Life* (Bristol 1994).
42. Habinek, T., "The Invention of Sexuality in the World-City of Rome", in: T. Habinek et al. (eds.), *The Roman Cultural Revolution* (Cambridge 1997) 23–43.
43. Habinek, T., *The Politics of Latin Literature: Writing, Identity, and Empire in Ancient Rome* (Princeton 1998).
44. Habinek, T., "Ovid and Empire", in: P. Hardie (ed.), *The Cambridge Companion to Ovid* (Cambridge 2002) 46–61.
45. Hadrill, A., "Mutatio Morum: The Idea of a Cultural Revolution", in: T. Habinek et al. (eds.), *The Roman Cultural Revolution* (Cambridge 1997) 3–22.
46. Harrison, S., "Drink, Suspicion, and Comedy in Propertius 1.3", *PCPS* 40 (1995) 18–26.
47. Holmes, L., "Myrrh and Unguents in the Coma Berenices", *CPh* 87 (1992) 47–50.
48. Hoyland, R., *Arabia and the Arabs* (Routledge 2003).
49. Jones, P. et al. (eds.), *The World of Rome. An Introduction to Roman Culture* (Cambridge 1998).
50. Kiefer, O., *Sexual Life in Ancient Rome* (London 1976).
51. Mattingly, H., *Roman Imperial Civilization* (New York 1971).

52. Mieroop, M. De, *A History of the Ancient Near East* (Blackwell 2004).
53. Potter, D., *Literary Texts and the Roman Historian* (Routledge 1999).
54. Richardson, L., *Propertius Elegies I-IV*, ed. with introduction and commentary (Oklahoma 1977).
55. Richlin, A., “The Ethnographer’s Dilemma and the Dream of a Lost Golden Age”, in: N. Rabinowitz et al. (eds.), *Feminist Theory and the Classics* (Routledge 1993) 272–303.
56. Sebesta, J., “Women’s Costume and Feminine Civic Morality in Augustan Rome”, in: M. Wyke (ed.), *Gender and the Body in the Ancient Mediterranean* (Blackwell 1998) 105–117.
57. Sharrock, A., “Womanaufacture”, *JRS* 81 (1991) 36–49.
58. Wyke, M., “Woman in the Mirror: The Rhetoric of Adornment in the Roman World”, in: L. Archer et al. (eds.), *Women in Ancient Societies* (Macmillan 1994) 134–151.



Dimitrios G. Letsios

## Arabs and Arabia in the Byzantine Sources: Hagiographical Testimonies<sup>1</sup>



**Abstract:** There was an initial, perhaps logical unwillingness to extensively include in a project dealing with the perception of Arabs and Arabia hagiographical material and consequently only a few works of this genre have been selected, on the basis of their particular impact. Nonetheless, I take this opportunity to stress the essential contribution of Byzantine hagiography for understanding the Arab history and civilization. Likewise, I would stress that Arab history exceeds the chronological framework set for the project in question, “Byzantine Literary Sources for the History and Civilization of Arabs and Arabia (7th-12th c.)”, and a look on the past was necessary, in order to properly understand the information included in later works, some of them such as *Photios’ Bibliotheca*, being a prominent example of antiquarian selection.

However even works that raise questions as to their perception of the Arabs, such as e.g., the *Life of Saint Theoktiste of Lesbos* or the *Life of Gregory of Decapolis*, included in our selection, can provide relevant information, in some cases supported by other literary works. In addition, earlier hagiographical material, for instance the *Martyrdom of Arethas*, is essential

---

<sup>1</sup> Paper presented at the workshop “Arabs and Arabia in Byzantine literary sources: People, places, mentalities”, October 8–9, 2021, Athens, in the framework of a project to elaborate a digital database about “Byzantine Literary Sources for the History and Civilization of Arabs and Arabia (7th–12th c.)”. (Published with the kind permission of the Organizers of the Workshop).



to shed light on the history of ancient Arabia. Similarly, works not taken into account, e.g., the narrations, which transmit the *Martyrion of the Forty-two Martyrs of Amorion* could be useful as well. Needless to point out, that Arabs and Saracens — with the possible exception of the Ghassanides, allies of Byzantium against the Persian empire — have been traditionally represented as adversaries, awful and evil, in historiography as well. This image, enforced by religious prejudice, is expected to have a specific portrayal and expression in Byzantine hagiography. Our approach sticks to the basic: Hagiographical information could not be a priori dismissed; its critical use is always valuable and could be an essential supplement to accounts and information recorded in other literary sources.

**Key words:** Byzantine Hagiography, Arabia, Palestine, Sinai, South Arabia, Najran, Anatolia, Aegean, Arabs, Saracens, *Photios' Bibliotheca*, Ignatios Deacon.

Hagiography is a particular literary genre. “If today we consider hagiography one of the most stereotyped and easily recognisable literary entities, this is largely due to the replicated integration of its hero, the saint, into a sequence of *topoi* and clichés woven into a highly encomiastic discourse”.<sup>2</sup> From a philological point of view huge research has been done, in order to evaluate the various stages in the development of this literary genre. As far as historians are concerned, additional difficulties might occur and hagiographical information should be approached with caution in various research contexts.

### Third Palestine and the Sinai

Daniel Caner has assembled, in the form of a useful and practical collection, “texts ... (which) present the interactions and outlook of monks, pilgrims, and Bedouins (‘Saracens’) on the Sinai Peninsula from the fourth to the seventh centuries”.<sup>3</sup> Those texts are the major Sinai narratives by *Pseudo-Nilus*, referred to as *Nilus of Ancyra* as well, *Ammonius narrations*, and the works of *Anastasius of Sinai*. The fact that Sinai was the first region of the Roman Empire that was the target of Arab raids as well as its distinctive nature as frontier underline a peculiarity: an “invention of tradition” which is

<sup>2</sup> St. Efthymiadis, Introduction, in: *The Ashgate Research Companion to Byzantine Hagiography*, ed. St. Efthymiadis, vol. II: Genres and Contexts, Farnham-Burlington 2014, 3.

<sup>3</sup> D. F. Caner, with contributions by S. Brock, R. M. Price, and K. van Bladel, *History and Hagiography from the Late Antique Sinai, Including translations of Pseudo-Nilus' Narrations, Ammonius' Report on the Slaughter of the Monks of Sinai and Rhaitou, and Anastasius of Sinai's Tales of the Sinai Fathers* (TTH 53), Liverpool 2010, 1.

documented in these hagiographical narrations and the creation of “a new and somewhat imaginary frontier”<sup>4</sup>; these elements are properly highlighted in the introduction of Caner’s edition.<sup>4</sup>

*Pseudo-Nilus*’ narrations<sup>5</sup> and *Ammonius*’ report<sup>6</sup> bear information ranging to pre-Islamic times; of course, information included in literature of edification cannot be granted historic value without scrutiny; nonetheless, all these narratives reflect many interesting aspects of history in the region and contribute to illuminate different subjects, at first place the general trends and the evolution of the Arab-Roman relations. This is the background which determined the developments and the situation which colors the period of the sources examined in the project “Byzantine Literary sources on Arab history”.

The *Narration of Nilus of Ancyra*, traditionally dated to the sixth century, is a composition close to the tradition of ancient romance. The debate over its authorship and date remains open. The dossier seems to have been composed locally and refers to invasions of the monastic communities by nomadic Saracens. Concerning its value, it is assumed that despite the personal narrative form adopted by the author, the “narrator has a limited perspective on events”.<sup>7</sup> *Ammonius*’ report, introduces in the story a personal account by an anonymous monk, who recounts events that took place in Raithou at an earlier time, the end of the 4th century. The slaughter of the monks of Sinai and Raithou in raids by Saracens and Blemmyes is the main subject of the narration; it is however considered of lower value, compared to the previous (*Narration of Nilus*), due to its affinity with the romance tradition. Some ethnographic information is interwoven with hagiographic elements and beneficial tales. Both texts present a common element: in both the narrator “witnesses the martyrdom of others”<sup>8</sup>.

Mount Sinai with its biblical association has not only inspired ecclesiastical authors/hagiographers; it also fascinated other late antique authors, such as Procopius of Caesarea who recorded a characteristic description of the region.<sup>9</sup>

<sup>4</sup>D. F. Caner. *History and Hagiography from the Late Antique Sinai*. 1–69.

<sup>5</sup>English translation with comments and additional literature: *Ibid.*, 73–140.

<sup>6</sup>English translation with comments and additional literature: *Ibid.*, 141–171. Important the remark: “There are good reasons to be skeptical that the narrative represents either an early document or one based on actual experience”, *Ibid.*, 145. Concerning the last two sources, the relevant literature cited properly highlights the problems involved in their interpretation. In addition, as Caner underlines: “Both texts undoubtedly offer useful historical data, but those who read them for that purpose must proceed with caution: much of the misinformation found in popular accounts of Sinai history derives from uncritical readings of these narratives”. *Ibid.*, 52.

<sup>7</sup>Ch. Messis, Fiction and/or Novelisation in Byzantine Hagiography, in: *The Ashgate Research Companion to Byzantine Hagiography*, ed. St. Efthymiadis, vol. II, 313–341, here, 323.

<sup>8</sup>*Ibid.*, 325.

<sup>9</sup>Buildings V.viii.1, 8.

The entire region, belonging to the provinces First and Third Palestine<sup>10</sup> under Byzantine administration, was to become at later times, by the end of the VII and during the VIII century, part of the Muslim Caliphate. Groups of Saracens were dwelling in First and Second Palestine as well, but they were mostly settled in the Sinai region and Third Palestine. Their attitude towards the monks was ambivalent; some testimonies provide information that they were helping them or assisting them, assigned to concrete duties, while in other cases we have reports of attacking and plundering. The questionable information derived from the two hagiographical testimonies commented above points to this varying picture and confirms that this situation was valid until the sixth century.<sup>11</sup>

Obviously, the whole wider area was affected by the Roman-Persian antagonism and this confrontation had an impact on all aspects of social life; religious differences could easily be involved in these tensions and hagiographical testimonies again provided some glimpses as to the conflict. As it has been appropriately noticed: “‘Persian’ Passions became an interesting part of late antique hagiography extending from the persecutions of Shapur to the reign of Khusro II”.<sup>12</sup> *The Acts of Anastasios the Persian*<sup>13</sup> commemorate the story and the Martyrdom of the Monk Anastasios. Composed before 630, they are part of the Palestinian hagiography, related to the fall of Jerusalem to the Persians and its subsequent recovery and triumph of Emperor Herakleios. The author of the *Acts*, the Monk Sabas, has followed the Emperor in his return to Constantinople. He was a companion of Anastasios and after his return to Jerusalem he wrote the story of *Anastasios’s Life and Passio*. Introducing a series of similar hagiographical narrations, the *Acts of Anastasios*, “prefigured the Acts of Christian martyrs in the face of Islam”.<sup>14</sup>

<sup>10</sup> On the historical geography of the region, for easy reference, Cambridge Histories Online, H. Kennedy, Syria, Palestine and Mesopotamia, 588–612, available at: <https://doi.org/10.1017/CHOL9780521325912.023>. Further: P. Filipczak, Geography and Environmental Conditions of Syro-Palestine. The Region’s Geopolitical Importance in Late Antiquity, in: *Byzantium and the Arabs, the Encounter of Civilizations*, eds. T. Wolińska, P. Filipczak (*Byzantina Londziensia* XXII), Lodz 2015, 7–21.

<sup>11</sup> I. Shahid, *Byzantium and the Arabs in the Sixth Century*, Washington, D. C. 1995, 167, vol. I, part I, 167.

<sup>12</sup> M. Detoraki, Greek *Passions* of the Martyrs in Byzantium, in: *The Ashgate Research Companion to Byzantine Hagiography*, ed. St. Efthymiadis, vol. II, 61–101, here 76.

<sup>13</sup> Anastasios the Persian (BHG 84), ed. B. Flusin, *Saint Anastase le Perse et l’histoire de la Palestine au début du VIIe siècle*, vol. I, Paris 1992, 17–91; Latin *Passio* (BHL 408–411), ed. C. Viricillo Franklin, *The Latin Dossier of Anastasios the Persian. Hagiographic Translations and Transformations* (Pontifical Institute for Mediaeval Studies, Studies and Texts 147), Toronto 2004.

<sup>14</sup> Detoraki, *Greek Passions*, 77.

Continuing the hagiographical testimonies depicting the life circumstances and the historical development in the area, we mention briefly two more examples: The *Narrationes* of Anastasios of Sinai (d. ca 700)<sup>15</sup> and *the Life and the Passio of Bacchos the Younger*<sup>16</sup>. The *Narrations* are grouped in a genre of hagiographical literature identified as “apologetic collections” and relate stories of Fathers who lived in the desert around Mt Sinai. The last one of Anastasios’ collections was composed at the very end of the seventh century. During his years as a monk in Sinai, Anastasios also assembled another collection of about forty stories concerning the Desert Fathers from around Mt Sinai (BHG 1448p).<sup>17</sup>

The author known as *Anastasios of Sinai* is now recognized as an important witness to the conditions in the region immediately following the Arab conquest. His stories are important on the subject of ethnic and religious identity in the Sinai and they inform us that that “the pre-Islamic Arabs at Sinai seemed to have lived in relative peace with the monks and solitaries”.<sup>18</sup> This is indeed the spirit reflected in the stories included in the first collection attributed to Anastasios. These stories must have been assembled around ca. 660–670.<sup>19</sup> A different world is reflected in the stories of the second collection. They must have been written some thirty years later (ca. 690) and describe “some of the

<sup>15</sup> *Narratives on the Fathers of Mt Sinai* (BHG 1448p–1448pg), ed. F. Nau, ‘Le texte grec du moine Anastase sur les saints pères du Sinai’, *OC* 2 (1902), 58–89; French tr., Idem, *Les récits inédits du moine Anastase. Contribution à l’histoire du Sinai au commencement du VIIe siècle*, Paris 1902; *Edifying Tales* (BHG 1448q–1448qo), ed. F. Nau, ‘Le texte grec des récits utiles à l’âme d’Anastase (le Sinaïte)’, *OC* 3 (1903), 56–79; and S. Heid, ‘Die C-Reihe erbaulicher Erzählungen des Anastasios vom Sinai im Codex Vaticanus Graecus 2592’, *OCP* 74 (2008), 71–114; English tr. Caner, *History and Hagiography from the late Antique Sinai*, 172–99. On the date of the collections, cf. *Ibid.* 128 and n. 149.

<sup>16</sup> *Passio of Bacchos the Younger* (BHG 209), ed. F. Combefis, *Christi martyrum lecta trias, Hyacinthus Amastrensis, Bacchos et Elias novi-martyres, Agarenico pridem mucrone sublati*, Paris 1666; éditée, traduite et commentée par André Binggeli et Stéphanos Efthymiadis, I. *Les nouveaux martyrs à Byzance, Vie et Passion de Bacchos le Jeune par Étienne le Diacre*, II. *Études sur les nouveaux martyrs réunies* par André Binggeli et Sophie Métivier, Paris 2021.

<sup>17</sup> Cf. André Binggeli, Collections of Edifying Stories, in: *The Ashgate Research Companion to Byzantine Hagiography*, ed. St. Efthymiadis, vol. II, 143–179, here 149f.

<sup>18</sup> R. G. Hoyland, *Seeing Islam as Others Saw It: A Survey and Evaluation of Christian, Jewish, and Zoroastrian Writings on Early Islam* (Studies in Late Antiquity and Early Islam 13), Princeton 1997, 99. Cf. N. Koutrakou, “Language and Dynamics of Communication in Byzantium: the ‘Image’ of the Arabs in Hagiographical Sources”, in: *Negotiating Co-Existence: Communities, Cultures and Convivencia in Byzantine Society*, eds. Barbara Crostini, Sergio La Porta (Bochumer Altertumswissenschaftliches Colloquium; Bd. 96), Trier 2013, here 48–49, the example of the prototype ascetic saint Anthony the Great living in harmony with Saracens who brought him subsistence.

<sup>19</sup> Caner, *History and Hagiography*, 173 and n. 4.

challenges that Jews, heretics, and Saracens — now regularly described as demons — posed for Christians in this era”.<sup>20</sup>

The *Passio of Bacchos the Younger* belongs to the Passions of the Abbasid period. The hero of the *Passio* was a young man, converted to Islam with his father and the whole family, seven children and the wife. With the support of his mother, the young Bacchos returned to Christianity and convinced his mother and brothers to return as well. He was decapitated on 16 December (787 or 788). His *Passio* must have been written in the ninth century.<sup>21</sup>

The *Passio of Bacchos* is important from different aspects: It is one of the rare existing testimonies, from the so-called ‘darks ages’ which was composed in Constantinople to celebrate a Saint who lived in Palestine; the region where the events are depicted in conjunction with its composition in the capital produce some features which are not common in other works of the iconoclast era. In fact it reflects two different realities: one in Palestine, when the Christians were living already for a century under Muslim domination and the confrontation with Islam and the second the situation in the capital, with the introduction of a new state doctrine, the Iconoclasm. The author strove to create a balance between these two different realities and antagonisms.<sup>22</sup>

The *Life of Gregory Decapolites*, composed by Ignatios the Deacon and included in our data base, represents a different kind of hagiographical literature.<sup>23</sup> Ignatios’ works represent again the hagiographical genre and are composed during iconoclast times; “in spite some attempts to elucidate it”, Ignatios’ “biography remains something of a puzzle”.<sup>24</sup> Gregory, whose life

<sup>20</sup> Caner, *Ibid.*; B. Flusin, “Démons et sarrasins”, *TM* 11(1991), 381–409; Hoyland, *Seeing Islam*, 99–103; for the Christian reaction to ‘Abd al-Malik’s policies more generally, see Hoyland, *Ibid.*, 545–59; G. J. Reinink, “Following the Doctrine of the Demons: Early Christian Fear of Conversion to Islam”, in: *Cultures of Conversions*, ed. W. J. van Bekkum, J. N. Bremmer, and A. L. Molendijk, Louvain 2006, 127–38.

<sup>21</sup> *BHG* 209–209b; *Synax.CP* 310–12. On the date of its composition extensively, André Binggeli et Stéphaneos Eftymiadis, *Les nouveaux martyrs à Byzance*, I, 46–62; Detoraki, *Greek Passions*, 83.

<sup>22</sup> André Binggeli et Stéphaneos Eftymiadis, *Les nouveaux martyrs à Byzance*, I, 8f.

<sup>23</sup> *BHG* 711. Cf. St. Eftymiadis, ed., *The Life of Patriarch Tarasios* (*BHG* 1698), Introduction, Text Translation and Commentary (*Birmingham Byzantine and Ottoman Monographs* 4), Birmingham 1998, 37ff. Some aspects of Ignatios’ works are discussed by St. Lampakis, “Παρατηρήσεις σχετικά με τις όψεις της άρχαιογνωσίας στο έργο του Ιγνατίου Διακόνοου”, in: *The Dark Centuries of Byzantium*, ed. E. Kountoura-Galake, Athens 2001, 109–132. On the transmission of such texts and their significance for the local Christian communities, cf. the important contribution by Ch. Sahrner, “Martyrdom and Conversion”, in: *Christian-Muslim Relations. A Bibliographical History*, vol 15. Thematic Essays (600–1600), eds. Douglas Pratt, Charles Tieszen, David Thomas, John Chesworth, Leiden-Boston, 2020, 389–412, about Bacchos 408.

<sup>24</sup> C. Mango and St. Eftymiadis, eds., *The Correspondence of Ignatios the Deacon, Text, Translation and Commentary* (CFHB 39), Washington D. C., 1997, 3; Ignatios Deacon, *Life of Gregorios*

is narrated, was born in Eirinopolis of Isauria in Southern Asia Minor,<sup>25</sup> and the time of its composition puts the stories included in this *Life* close to the conditions reflected in the *Passio* of Bacchos. Ignatios composed this *Life* upon the request of Joseph the Hymnographer, who has been a pupil of Gregory. *Gregory's Life* is colored by anti-iconoclast tone and it is assumed “that Ignatios — repentant iconoclast, as he has been labeled — undertook this commission of writing it, in order to establish his orthodox credentials”.<sup>26</sup> In any case, Gregory meets the Saracens at a different region. His real encounter with Saracens could be possible during his journey to Sicily and his life as recluse in Syracuse. A Saracen is as well involved in the narration of a miracle worked by Gregory.<sup>27</sup> This work is commented here due to its chronological affinity with the last one and its composition during iconoclasm.

### South Arabia — Najran

In the kingdom of Ḥimyar, that is in the zone of contact between Yemen and inner Arabia, turbulences and political and religious disorder prevailed for a long period. In this area, the capital of a small kingdom, the kingdom of Saba’ “owes its fame, above all, to a tragic event: “the massacre of the Christian pro-Byzantine elite by a Jewish king of Ḥimyar...in 523.”<sup>28</sup> Briefly, as Ch. Robin summarizes it, external sources in Greek, such as, among others, Procopios, Malalas and Photios and sources in Syriac as well, provide useful information on this fifth- sixth century period of disorder. Homilies, hymns, and hagiographical texts, again in Greek and Syriac, such as, primarily *the*

---

*Dekapolites*, ed. G. Makris, *Ignatios Diakonos und die Vita des Hl. Gregorios Dekapolites. Edition und Kommentar mit einer Übersetzung der Vita* von M. Chronz [Byzantinisches Archiv 17], Stuttgart 1997, 3–11; PmbZ 2486 (Gregorios Dekapolites); ODB 2, 880, s.v. Gregory of Dekapolites.

<sup>25</sup> Τοῦτον ἤνεγκε μὲν μία τῶν τῆς Δεκαπόλεως τῶν πρὸς τῇ Ἰσαυρίᾳ πόλις, ἣ ὄνομα Εἰρηνόπολις: Ignatios Deacon, *Life of Gregorios Dekapolites*, 1, 1–2, 60. Cf. ed. G. Makris, *Ignatios Diakonos*, p. 134, n. 154.

<sup>26</sup> Mango and Efthymiadis, *The Correspondence of Ignatios*, 17.

<sup>27</sup> “But from there he wanted to set sail and got to Sicily. But, because the sailors refused to take the trip to those areas because of the Arabs that were lurking there...” Ignatios Deacon, *Life of Gregorios Dekapolites*, 22, 9–13, 88; Cf. *Ibid.*, 34, 1–8, 98; 88. 1–9. 148. On the vicissitudes of the saint in Sicily and Southern Italy including his being perceived as an Arab himself, cf. recently N. Koutrakou, “Layers of ‘Otherness’. Appearance defining and disguising ‘otherness’ in Byzantine Monasticism” in H.-W. Goetz and I. Wood eds., *‘Otherness’ in the Middle Ages* [International Medieval Research 25], Turnout 2021, 183–214, here at 200–2.

<sup>28</sup> As easy reference, the comprehensive presentation, with full listing of the previous literature, by C. Robin, “Arabia and Ethiopia”, in: Scott Fitzgerald Johnson (ed.), *The Handbook of Late Antiquity*, 247–332, here 252.

*Book of the Himyarites* and *the Martyrdom of Arethas* also record events of the period, important for the cult in the local religious communities.<sup>29</sup>

*The Martyrdom of Arethas* relates the story of Arethas and his companions, placed in the city of Najran, in modern day Saudi Arabia. In this kind of literature, as it has been noticed, heroic resistance is praised, and in the Byzantine Empire itself, some texts were devoted to monks' resistance in the face of pagan tyrants or barbarians; such works and similar ones are grouped and classified as martyrdoms.<sup>30</sup> The events of 523CE, caused intense shock in the region. The text, written in Greek, makes use of Syriac texts.<sup>31</sup> "From a literary point of view the Martyrdom of St Arethas, much marked by biblical models and especially the Books of the Maccabees, is a striking example of a *Passio* of a group of martyrs whose subject is an entire city: Najran"<sup>32</sup>. A balanced evaluation of this text can be found in Ch. Robin's approach: "the Martyrdom of Arethas is an apologetic work that, although it is based on historical facts, aims to celebrate Kaleb's great deeds and have him recognized as a saint of the Christian Church and a model for the faithful".<sup>33</sup>

It is important to stress, that "at the time, the population of Najran included pagans and Jews, but it was dominated by Christians. Those Christians belonged to two different and antagonistic Christological denominations... one often called 'Nestorians'<sup>34</sup> ...and... the others are usually known with the name 'Monophysites'".<sup>35</sup> This division among the Christians of the region is an element that, in addition to the extensive presence of Judaism in the area, draws particular attention.

<sup>29</sup> Cf. Robin, *Arabia and Ethiopia*, 253.

<sup>30</sup> Detoraki, *Greek Passions*, 73.

<sup>31</sup> BHG 166. M. Detoraki (ed.), *Le Martyre grec de saint Aréthas et de ses compagnons* (BHG 166), with French tr. by J. Beaucamp (Monographies 27), Paris 2007.

<sup>32</sup> Detoraki, *Greek Passions*, 75.

<sup>33</sup> Robin, *Arabia and Ethiopia*, 291. For a comprehensive analysis of all information, with references to all relevant sources and additional literature, see the volume: *Juifs et Chrétiens en Arabie au Ve et VIe siècles: regards croisés sur les sources*, eds. Joëlle Beaucamp, Françoise Briquel-Chatonnet, Christian Julien Robin [Collège de France-CNRS, Centre de Recherche d'Histoire et Civilisation de Byzance, Monographies 32, *Le massacre de Najrân II*], Paris 2010 and especially the articles: Christian Julien Robin, "Nagrân vers l'époque du massacre: notes sur l'histoire politique, économique et institutionnelle et sur l'introduction du christianisme (avec un réexamen du *Martyre d'Azqûr*)", 39–107; M. Detoraki, "Un hagiographe à l'œuvre: le *Martyre d'Arethas* et ses sources", 177–190; Gianfranco Fiaccadori, "On the Place of Composition of the Martyrion of Arethas", 191–196.

<sup>34</sup> Beaucamp, Joëlle, and Christian Robin, "L' évêché nestorien de Māsmāhīg dans l'archipel d'al-Baḥrayn (v<sup>e</sup>–ix<sup>e</sup> siècle)", in: ed. D. Potts, *Dilmun: New Studies in the Archaeology and Early History of Bahrain* (Berliner Beiträge zum Vorderen Orient 2), Berlin 1983, 171–196.

<sup>35</sup> Robin, *Arabia and Ethiopia*, 283, with reference to Ph. Wood, "Syriac and the 'Syrians'", in: Scott Fitzgerald Johnson (ed.), *The Handbook of Late Antiquity*, 170–194.

The *Christian Topography* of the Alexandrian traveler Kosmas Indikopleustes, one of the works planned to be included in our data base, although it also draws from earlier geographical and other sources, contains important factual data, for the sea trade in an obscure period, the last centuries of Antiquity. Cosmas' testimony confirms that Yemen was an important crossing in the maritime route from the Mediterranean to Ceylon/Sri Lanka, a fact that sheds some light on the antagonism between powers which shook the region at the time.<sup>36</sup>

## Anatolia

In order to follow hagiographical information in another frontier area at a later time, we turn now to Anatolia. Amorion, the most important city in Asia Minor was in the centre of the Arab-Byzantine conflict in Anatolia in the third decade of the 9<sup>th</sup> century. Information on relevant events is abundant in the sources included in our data base. Hagiography has documented the execution of forty-two Byzantine prisoners on the 6<sup>th</sup> of March 845, an event that the hagiographical tradition referred to as the *forty-two Martyrs of Amorion*.<sup>37</sup> Byzantine and Arabic sources describe the massacre of the city's men and the capture of women and children. In fact, only the most important among them, the officials, patricians and generals, are recorded by name.<sup>38</sup> Indeed, both sides, Arabs and Byzantines, were keeping war prisoners, especially, the more prominent, for a possible prisoners' exchange. In any event, religion might have guided the Arab practice and possibly the prisoners' conversion to Islam was envisaged.<sup>39</sup> It is indeed surprising that those prisoners were executed in

<sup>36</sup> W. Wolska-Conus (ed.), *Cosmas Indicopleustes. Topographie chrétienne. Introduction, texte critique, illustration, traduction et notes*, vols. 3, SC 141, 159, 197, Paris 1968–1973; Robin, Arabia and Ethiopia Robin; Mango, Marlia Mundell, "Byzantine Maritime Trade with the East (4th-7th Centuries)," *Aram* 8 (1996), 139–163.

<sup>37</sup> As easy reference for the two versions relating the execution of the forty-two Martyrs of Amorion, the entries in the *Dumbarton Oaks Hagiography Database*, A. Kazhdan and A.-M. Talbot (eds.), Washington, D. C. 1998, (v. Euodii BHG 1214 ODB 800, v. Michaelis BHG 1213 ODB 800), with additional literature.

<sup>38</sup> M. Lykaki, "The Byzantine Masculinity at war: An Approach of the Manliness of the Army in the Middle Byzantine Era", in: *Byzantion Nea Hellás* 39(2020), 229–253; Kallistos Melissenos tourmarche of Koloneia, Konstantinos Vavoutzikos, protospatharios, Theodoros Krateros, drom-eus Vassoi and patrician Theofilus, 42, with additional literature, in n. 44.

<sup>39</sup> A. Kolia-Dermitzaki, "The Execution of the Forty-two Martyrs of Amorion: Proposing an interpretation", *Al-Masaq* 14(2002), 141–162; Cf. Eadem, "Some Remarks on the Fate of Prisoners of War in Byzantium (9th-10th Centuries)", in: *La Liberazione dei "cattivi" tra Cristianità e Islam: oltre la crociata e il Jihad: tolleranza e servizio umanitario; atti del Congresso interdisciplinare di Studi Storici* (Roma, 16–19 settembre 1998) organizzato per l'VIII centenario dell'approvazione della regola dei Trinitari da parte del Papa Innocenzo III, il 17 dicembre 1198 / 15 safar, 595 H, Città del Vaticano 2000, 583–620.



public after such a long imprisonment, six and a half years after the capture of Amorion, at a point when negotiations for an exchange of prisoners had started. The possible motives for the Caliph's action, having to do with internal politics, which Athina Kolia-Dermitzaki suggests sound plausible.<sup>40</sup> Executions on religious issues were practiced at the time of the then Caliph Al-Wāthiq and his presence at the execution attracted a crowd of Muslims and Christians. True to its educational and religious purpose, the narratives of the Martyrdom, declare that the public execution was perceived by the Arabs as the last blow to the Martyrs' beliefs and as the triumph of their own faith.<sup>41</sup>

### **The Arabs in the Aegean: some hagiographical hints**

Female monastic sanctity is rarer in the Middle-Byzantine hagiographical literature. Athanasia of Aegina is an example in the ninth century.<sup>42</sup> Only a hint, the reference in *Athanasia's Life* that her husband was killed in a battle with *Marousioi*, who have invaded the island, offers a historical testimony for the presence of Arabs in the island of Aegina at this time. *Marousioi*, is a Byzantine literary term for Arab Muslims of Africa and this raid occurred only a few years after the conquest of Crete by Abu Hafṣ (ca. 823–828).<sup>43</sup> “According to Gregory the Cleric, who wrote the vita of St. Theodora of Thessalonike (ca. 894), the island of Aegina had been abandoned in his time. However, Aegina was by no means devastated by this Arab attack; to the contrary the vita of Athanasia, who founded three new churches, furnishes evidence of construction activity on the island”.<sup>44</sup>

<sup>40</sup> Kolia-Dermitzaki, The Execution of the Forty-two Martyrs of Amorion 154: “The combination of all the above mentioned data leads to the following conclusions: What should be accepted as the only possible explanation for the public decapitation of the eminent Byzantine prisoners after six and a half years of imprisonment and when negotiations for an exchange had already begun, is the fact that the caliph badly needed to demonstrate his power to his subjects. This need for a show of power on the part of the Arab sovereign was caused by the uprisings and general turmoil in his territory, one of the main reasons for which was the coercive imposition of the doctrine taught by the progressive Mu‘tazila”.

<sup>41</sup> Lykaki, The Byzantine Musulinity at war; cf. Eadem, Les prisonniers de guerre dans l'Empire Byzantin (VIe–XIe s.): L'Église, l'État, la diplomatie et la dimension sociale, PhD diss., National and Kapodistrian University of Athens/École Pratique des Hautes Études 2017, Digital publication: <http://thesis.ekt.gr/thesisBookReader/id/37409>.

<sup>42</sup> BHG 180.

<sup>43</sup> *Dumbarton Oaks Hagiography Database*, Kazhdan and Talbot, Athanasia of Aegina BHG 180–80B. Cf. Alice-Mary Talbot, ed., *Holy Women in Byzantium. Ten Saints Lives in Translation*, Washington, D. C. 1996, 137ff.

<sup>44</sup> Life of Athanasia, 1. Cf. V. Christides, *The Conquest of Crete by the Arabs (ca. 824). A Turning Point in the Struggle between Byzantium and Islam*, Academy of Athens, Athens 1984, 158; Alice-Mary Talbot, *Holy Women in Byzantium*, 143 and n. 21.

Between 913 and 919/920, Niketas Magistros, a lay hagiographer, adapted the theme of female monastic sanctity to a new protagonist, *Theoktiste of Lesbos*.<sup>45</sup> The author connects the narration about *Theoktiste's Life* with a historical fact, the expedition of 910, targeting to liberate Crete from the Arabs. Niketas Magistros participated in the campaign as an ambassador of the Byzantines. As he says, "I was sent <with Himerios> partly to campaign with him and make progress in the exercise of command...and partly to serve as an ambassador to the Arab conquerors of Crete."<sup>46</sup> The Byzantine fleet, whose target was the Arab-occupied Crete, stopped temporarily in Paros. At Paros Niketas learns the story of Theoktiste, as narrated by the hermit Symeon. "Theoktiste, a nun from Lesbos, is captured by the Arabs during a visit to her sister. They bring her to Paros, where she escapes and goes on to live for 35 years, fed by God".<sup>47</sup> Another passage is introduced, in order to relate a miracle linked to the Arab activity: "He (the hermit Symeon, asked by Niketas) answered thus: "Have you heard of the notorius Nisiris, the commander of the Cretan navy? He came here in person and, astonished at the beauty <of the ciborium>, planned to carry it off to Crete. He measured the doors <of the sanctuary> and then this holy and divine ciborium and decided that the deed could be easily accomplished. He lowered <the ciborium> to the ground and was dragging it to the doors of <of the sanctuary> to take it out, but <the ciborium> immediately grew in size. He dug through the wall and, after taking the measurements, he tried again to take it out. But <the ciborium> kept getting bigger and bigger and this happened many times until the Arab gave up. Since despite his efforts he failed to attain his objective -for it seems that the divine object did not deign to be defiled and become an instrument of foul sacrifices, for rumor has it that he was eager to dedicate it to the mosque of the Agarenes- he went into a frenzy and decided to smash it". When I heard this, I railed at that murderous and thrice accursed <Arab>. But <the holy man> said, "Never mind! He was indeed punished for his insolence shortly thereafter. <His ship> was dashed to piece against the cape of Euboea called Xylophagos and he perished beneath the sea".<sup>48</sup>

<sup>45</sup> BHG 1723–1724.

<sup>46</sup> Life of Theoktiste, 225; Alice-Mary Talbot, *Holy Women in Byzantium*, 103.

<sup>47</sup> Nathalie Delierneux, "The Literary Portrait of Byzantine Female Saints", in *The Ashgate Research Companion to Byzantine Hagiography*, ed. Efthymiadis, vol. II, 361–386, translated by Rowan Dorin, here 372.

<sup>48</sup> Life of Theoktiste, 227; An event dated ca. 837. Cf. Alice-Mary Talbot, *Holy Women in Byzantium*, 107.

The *Life of Theoktiste*, a tenth-century hagiographical piece, has been called “the most interesting work of hagiography of its century”.<sup>49</sup> It should be noted that this *Life* has been highly controversial as far as the existence of the Saint is concerned.<sup>50</sup> In an effort to assess the diverting opinions and globally evaluate the *Life*, Katarzyna Jazdewaska denotes: “Niketas explores... tensions...inherent in Byzantine culture”; “The *Life of Theoktiste*, therefore, with its fascination with cultural heterogeneity, anticipates the vibrant literary culture of the subsequent centuries.”<sup>51</sup>

The case of *Nikon Metanoite* (ca. 930/35 — late tenth/early eleventh c.),<sup>52</sup> another Saint’s *Life* included in this data base, is different from those already commented. The narration of his *Life*, composed at the begging of the eleventh century, “sometimes functions as an introduction to an extensive account of miracles”.<sup>53</sup> Nikon’s main activity was deployed in the Peloponnese and in the course of his travels “divine will, called him to visit the island of Crete”. The author dates this visit after the restoration of Byzantine authority on the island and Arabs are mentioned only in digressions as occupiers of Crete, at a previous time, before Emperor Nikephoros reestablished Byzantine rule. The only interesting remark is perhaps the notice, that “the island still bore traces of the vile superstition of the Agarenes, since its inhabitants, by time and long fellowship with the Saracens, alas! were led astray to their customs and foul and unhallowed rites”<sup>54</sup>.

No doubt, hagiography is extremely useful for historians, and in spite of its particular features, proper to the genre, preserves information, often from first hand knowledge of the every day life, or concerning contacts with foreign people, “information about the average people’s awareness of the foreigner

<sup>49</sup> K. M. Setton, “On the Raids of the Moslems in the Aegean in the Ninth and Tenth Centuries,” *AJA* 58 (1954) 311–319, at 313–314 and n. 14. Setton apparently believed that the *Life* was composed in the ninth century (“the most interesting ninth-century life”).

<sup>50</sup> H. Delehaye has argued that Theoktiste is a fictitious person, H. Delehaye, “La vie de sainte Théoctiste de Lesbos,” *Byzantion* 1 (1924) 191–200, at 197.

<sup>51</sup> Katarzyna Jazdewaska, “Hagiographic Invention and Imitation: Niketas’ *Life of Theoktiste* and Its Literary Models,” *GRBS* 49(2009), 259–279, at 279. Cf. her reference to P. Roilos, *Ibid.* and n. 35: “Hellenism and Christianity, antiquity and ‘modernity’, tradition and experimentation, secular and sacred, ‘high’ and ‘low’, pleasure and asceticism, realism and fantasy, individuality and universality” finds at play in the twelfth-century novel”.

<sup>52</sup> BHG 1366, 1367; ed. and English tr., D. Sullivan, *The Life of Saint Nikon*, Brookline, MA 1987.

<sup>53</sup> Martin Hinterberger, “Byzantine Hagiography and its Literary Genres. Some Critical Observations”, in *The Ashgate Research Companion to Byzantine Hagiography*, ed. Efthymiadis, vol. II, 25–60, here 43.

<sup>54</sup> *Life of Nikon Metanoite*, §20, 83–85.

and the position of the stranger in the local society”.<sup>55</sup> In this paper an attempt is made at first place to clarify the criteria guiding the selection of works to be included in this data base. These guidelines have resulted to a selective inclusion of only a few hagiographical works. In addition, some earlier testimonies have been included, in the effort to shed light on the continuity of developments and highlight the interrelation of the information transmitted. The presentation of hagiographical testimonies has not been in any case exhaustive. Just a few examples of works included in the data base have been selected and other comparative works have been added. The picture to be drawn has been elaborated, as far as possible, on the basis of geographical and chronological order. To conclude, we note that hagiography, similarly to various other sources providing historical information, can be extremely useful to elucidate aspects of Arab history and civilization, and not solely with reference to Arab-Byzantine relations. As with all kinds of information sources — probably even more necessarily for hagiographical sources — this literary genre should be used with caution and suggestions extracted from such information should be crosschecked and supplemented by other relevant sources.

In concluding, I quote Eleona Kountoura-Galaki, one of the first partners to this project: “It is true that the hagiographers of the Middle Byzantine period hardly show any interest in offering clear information and geographic description of the territories in which the Arabs lived. Along with the hostile language used to describe the Arabs, we may observe that a similar mentality prevails in the description of the lands that have passed under their jurisdiction. A very representative example of how hagiographers of the period perceived and depicted in their writings the lands from which the Arabs came is to be found in the *Life of the 42 Martyrs of Amorion*. The writer of this work, the monk Evodius, when describing the great expansion of the Arabs, vaguely touches upon their origin by saying merely that they came from a desert, without naming it. Then he says that the Arabs occupied Mesopotamia, Palestine, Syria, Egypt and Africa.”<sup>56</sup>

The humble hagiographer was, logically for his purpose and the audience he was envisaging, not very informative, but, after all, the rest is History.

---

<sup>55</sup> D. Letsios, “‘Diabolus in figura Aethiopsis tetri’. Ethiopians as demons in hagiographic sources: Literary stereotypes versus social reality and historic events”, in: *Essays on Byzantine and Arab Worlds in the Middle Ages* [Gorgias Eastern Classical Studies 15], eds. Juan Pedro Monferrer-Sala, V. Christides, Th. Papadopoulos, Piscataway, NJ 2009, 185.

<sup>56</sup> Eleonora Kountoura Galaki, “Arabia, Egypt and Syria in Byzantine Hagiographical Works during the Late Byzantine and Ayyubid Period”, in *Arabia, Greece and Byzantium, Cultural Contacts in Ancient and Medieval Times*, eds. Abdulaziz Al-Helabi, Dimitrios G. Letsios, Moshalleh Al-Moraekhi, Abdullah Al-Abduljabbar, Riyadh 2012, vl. II, 346.

## Bibliography

1. Beaucamp, Joëlle, Briquel-Chatonnet, Françoise, Robin, Christian Julien, eds., *Juifs et Chrétiens en Arabie au Ve et VIe siècles : regards croisés sur les sources*, [Collège de France-CNRS, Centre de Recherche d'Histoire et Civilisation de Byzance, Monographies 32, Le massacre de Najrân II], Paris 2010.
2. Beaucamp, Joëlle, and Robin, Christian, "L'évêché nestorien de Māšmāhīg dans l'archipel d'al-Baḥrayn (v<sup>e</sup>-ix<sup>e</sup> siècle)", in: ed. D. Potts, *Dilmun: New Studies in the Archaeology and Early History of Bahrain* (Berliner Beiträge zum Vorderen Orient 2), Berlin 1983. P. 171–196.
3. Binggeli, André et Stéphanos Efthymiadis, I. *Les nouveaux martyrs à Byzance, Vie et Passion de Bacchos le Jeune par Étienne le Diacre*, II. *Études sur les nouveaux martyrs réunies* par André Binggeli et Sophie Métivier, Paris 2021.
4. Caner, D. F. with contributions by S. Brock, R. M. Price, and K. van Bladel, *History and Hagiography from the Late Antique Sinai, Including translations of Pseudo-Nilus' Narrations, Ammonius' Report on the Slaughter of the Monks of Sinai and Rhaitou, and Anastasius of Sinai's Tales of the Sinai Fathers* (TTH 53), Liverpool 2010.
5. Detoraki, M., ed., *Le Martyre grec de saint Aréthas et de ses compagnons* (BHG 166), with French tr. by J. Beaucamp (Monographies 27), Paris 2007.
6. Efthymiadis, St., ed., *The Life of Patriarch Tarasios* (BHG 1698), Introduction, Text Translation and Commentary (*Birmingham Byzantine and Ottoman Monographs* 4), Birmingham 1998.
7. Efthymiadis, St. ed., *The Ashgate Research Companion to Byzantine Hagiography*, vol. II: Genres and Contexts, Farnham-Burlington 2014.
8. Filipczak, P., "Geography and Environmental Conditions of Syro-Palestine. The Region's Geopolitical Importance in Late Antiquity", in: *Byzantium and the Arabs, the Encounter of Civilizations*, eds. T. Wolińska, P. Filipczak (*Byzantina Londziensia* XXII), Lodz 2015. P. 7–21.
9. Flusin, B., "Démons et sarrasins", *TM* 11(1991), 381–409.
10. Flusin, B., *Saint Anastase le Perse et l'histoire de la Palestine au début du VIIe siècle*, vol. I, Paris 1992.
11. Heid, S., 'Die C-Reihe erbaulicher Erzählungen des Anastasios vom Sinai im Codex Vaticanus Graecus 2592', *OCP* 74 (2008). P. 71–114.
12. Hoyland, R. G., *Seeing Islam as Others Saw It: A Survey and Evaluation of Christian, Jewish, and Zoroastrian Writings on Early Islam* (Studies in Late Antiquity and Early Islam 13), Princeton 1997.
13. Jazdewaska, Katarzyna, "Hagiographic Invention and Imitation: Niketas' Life of Theoktiste and Its Literary Models", *GRBS* 49 (2009). P. 259–279.
14. Kennedy, H., Cambridge Histories Online, *Syria, Palestine and Mesopotamia*, 588–612, available at: URL <https://doi.org/10.1017/CHOL9780521325912.023> (accessed: 01.05.2023).
15. Kolia-Dermitzaki, A., "The Execution of the Forty-two Martyrs of Amorion: Proposing an interpretation", *Al-Masaq* 14 (2002). P. 141–162.
16. Kountoura Galaki, Eleonora, "Arabia, Egypt and Syria in Byzantine Arabia, Egypt and Syria in Byzantine Hagiographical Works during the Late Byzantine and Ayyubid Period", in: *Arabia, Greece and Byzantium, Cultural Contacts in Ancient*

and *Medieval Times*, eds. Abdulaziz Al-Helabi, Dimitrios G. Letsios, Moshalleh Al-Moraekhi, Abdullah Al-Abduljabbar, Riyadh 2012. Vol. II. P. 346.

17. Koutrakou, N., “Language and Dynamics of Communication in Byzantium: the ‘Image’ of the Arabs in Hagiographical Sources”, in: *Negotiating Co-Existence: Communities, Cultures and Convivencia in Byzantine Society*, eds. Barbara Crostini, Sergio La Porta (Bochumer Altertumswissenschaftliches Colloquium; Bd. 96), Trier 2013.

18. Koutrakou, N., “Layers of ‘Otherness’. Appearance defining and disguising ‘otherness’ in Byzantine Monasticism” in: H.-W. Goetz and I. Wood, eds., *‘Otherness’ in the Middle Ages* [International Medieval Research 25], Turnout 2021. P. 183–214.

19. Lampakis, St., “Παρατηρήσεις σχετικά με τις όψεις της ἀρχαιογνωσίας στο ἔργο τοῦ Ἰγνατίου Διακόνου”, in: *The Dark Centuries of Byzantium*, ed. E. Kountoura-Galake, Athens 2001. P. 109–132.

20. Letsios, D., “‘Diabolus in figura Aethiopsis tetri’. Ethiopians as demons in hagiographic sources: Literary stereotypes versus social reality and historic events”, in: *Essays on Byzantine and Arab Worlds in the Middle Ages* [Gorgias Eastern Classical Studies 15], eds. Juan Pedro Monferrer-Sala, V. Christides, Th. Papadopoulos, Piscataway, NJ 2009.

21. Lykaki, M., “The Byzantine Musculinity at war: An Approach of the Manliness of the Army in the Middle Byzantine Era”, in: *Byzantion Nea Hellás* 39(2020). P. 229–253.

22. Makris, G., *Ignatios Diakonos und die Vita des Hl. Gregorios Dekapolites. Edition und Kommentar mit einer Übersetzung der Vita von M. Chronz* [Byzantinisches Archiv 17.], Stuttgart 1997.

23. Mango, Marlia Mundell, “Byzantine Maritime Trade with the East (4th-7th Centuries),” *Aram* 8 (1996). P. 139–163.

24. Mango, C. and Efthymiadis, St., eds., *The Correspondence of Ignatios the Diacon, Text, Translation and Commentary* (CFHB 39), Washington D.C., 1997.

25. Reinink, G. J., “Following the Doctrine of the Demons: Early Christian Fear of Conversion to Islam”, in: *Cultures of Conversions*, ed. W. J. van Bekkum, J. N. Bremmer, and A. L. Molendijk, Louvain 2006. P. 127–38.

26. Robin, C., “Arabia and Ethiopia”, in: Scott Fitzgerald Johnson (ed.), *The Handbook of Late Antiquity*. P. 247–332.

27. Sahnner, Ch., “Martyrdom and Conversion”, in: *Christian-Muslim Relations. A Bibliographical History*, vol 15. Thematic Essays (600–1600), eds. Douglas Pratt, Charles Tieszen, David Thomas, John Chesworth, Leiden-Boston, 2020. P. 389–412.

28. Setton, K. M., “On the Raids of the Moslems in the Aegean in the Ninth and Tenth Centuries,” *AJA* 58 (1954). P. 311–319.

29. Shahid, I., *Byzantium and the Arabs in the Sixth Century*, Washington, D.C. 1995.

30. Vircillo Franklin, C., *The Latin Dossier of Anastasius the Persian. Hagiographic Translations and Transformations* (Pontifical Institute for Mediaeval Studies, Studies and Texts 147), Toronto 2004.

31. Wood, Ph., “Syriac and the ‘Syrians’”, in: Scott Fitzgerald Johnson (ed.), *The Handbook of Late Antiquity*, 170–194.

32. Wolska-Conus, W., ed., *Cosmas Indicopleustès. Topographie chrétienne. Introduction, texte critique, illustration, traduction et notes*, vols. 3, SC 141, 159, 197, Paris 1968–1973.

Firuzza Melville

## Diaghilev's *Scheherazade* and Russian Orientalism



**Introduction:** It is my great pleasure to send my tribute of appreciation to the Festschrift of one of the most senior colleagues at my *alma mater*, the Faculty of Asian and African Studies (former Oriental Faculty, St Petersburg State University) whom I have known for about forty years<sup>1</sup>. The choice of the topic I am offering today might seem quite unusual for the occasion; however, in my opinion apart from Professor Dyakov's academic interests, it does reflect both his quite artistic personality and his unchangeable stylish appearance.

Perhaps the idea was triggered by a comment by one of my English colleagues who happened to see a photograph of Nikolay Nikolaevich Dyakov being presented a copy of a rare English translation of Barthold's *Turkestan Down to the Mongol Invasion*, which was prepared and published under the auspices of the Gibb Memorial Trust<sup>2</sup>. The book was presented on the occasion of the biennial Congress on Oriental Studies organised by the Faculty, in memory of academician Vasily Barthold (June 2019). The English version of Barthold's *Turkestan* was introduced by the Gibb series editor and the Chairman of the Trust Charles Melville, Professor of Persian history at the University of Cambridge. The comment on the photograph was: 'Why did you have Pierce Brosnan representing Russian Oriental studies?'. I am sure if Brosnan knew that he was confused with Professor Dyakov, he would have been exceptionally honoured.

---

<sup>1</sup> My thanks go to Alexander Matveyev for inviting me to contribute to this volume and to the publishers of this volume for patience accommodating my amendments to this paper.

<sup>2</sup> Second edition first was published in English (edited by H. A. R. Gibb) in 1928, second edition (with corrections and additions by V. F. Minorsky) in 1958. Charles Melville presented the fourth edition of 1977, reprinted in 2007 with updated map.



*Pl. 1.* Professor Nikolay Dyakov receiving the English translation of Barthold's 'Turkestan' on behalf of the Faculty of Asian and African Studies from the President of the Gibb Memorial Trust Professor Charles Melville and Dr Firuz Melville at the Congress dinner in St Petersburg on 21 June 2019



*Pl. 2.* Nikolay Dyakov with (left to right) Vladimir Uspenskiy, Firuz Melville, Julietta Meskhidze, Nikolay Samoylov at the Congress dinner, 21 June 2019

Apart from this, it seems that the theme of the eternal European interest in *1001 Nights*, and the idea of Arab Orientalism regarding all things Persian would reflect well our respective subjects.



**Keywords:** Orientalism, Ballets Russes, Sergei Diaghilev, Léon Bakst, Vaslav Nijinsky, Nikolai Rimsky-Korsakov, Barrie Kosky, Farah Diba, Üzeyir Hacıbəyov, Kees van Dongen, Paul Poiret, 1001 Nights, Özsoy, Antar, Scheherazade, Fikret Amirov, Valentin Serov, Ida Rubinshtein, Osip Senkovsky, Aleksey Miroshnichenko.

\*\*\*

This paper<sup>3</sup> will use the materials related to the Russian and Soviet Orientalist ballets and operas with the focus on *Scheherazade*, which became one of the main highlights of Diaghilev's whole project of *the Ballets Russes*, or the *Russian Seasons*. It aims at showing the different representations and perception thereof not only in pre-revolutionary Russia but in the Soviet Union and in Europe.

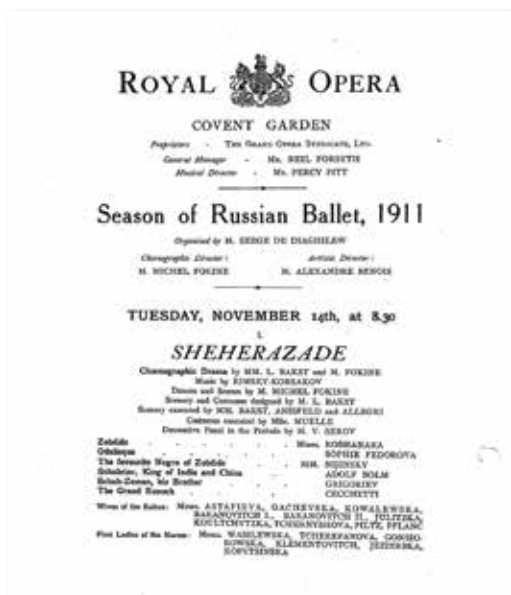

Pl. 3. Poster of the Scheherazade performance in the Covent Garden, 14 November 1911

<sup>3</sup> This paper is based on my previous publication on a similar subject: Melville F. I. Russian Orientalist ballet and non-Russian national opera: From Diaghilev to Miroshnichenko // *Endless Inspiration: One Thousand and One Nights in comparative perspective*. Ed. by Orhan Elmaz. Gorgias Press, 2020. P. 323–344.

Diaghilev-Benois-Bakst's *Scheherazade* based on Rimsky-Korsakov's *Sea suite* became a hallmark of Russian Orientalist art at its peak in all aspects: music, choreography, staging and design. It was produced for Diaghilev's second Russian season in Paris in 1911, and gained an exceptional fame not only for the founder of the *Seasons* but for the whole troupe, and mainly for their main designer, Léon Bakst, and not only in Paris.<sup>4</sup>

### Diaghilev's *Scheherazade*: reasons for success

The ballet *Scheherazade* was the most splendid triumph of the entire idea of the Diaghilev's *Seasons* and became extremely influential on European culture between the two world wars from ideology to fashion, including Poiret's fashion designs, Cartier's jewellery and Guerlain's perfume and cosmetics.

Usually, the art of ballet is perceived as a sublimation of refined non-ideological European taste, culture and Europeanness in general. When it incorporates Oriental features, it automatically turns into an ideological tool, spontaneously reflecting the situation in the society in which 'orientalist' would have its traditional colonialist meaning.

It is remarkable that the Arabic Shahrazad of the frame story of the *Nights* represents quite a revealing example of mediaeval Arab Orientalism, or Occidentalism. For the Arabs in Cairo or Aleppo in the early Islamic period, pre-Islamic Persians were associated with that very generic exotic Orient, far-fetched geographically, chronologically and culturally. This is why the misogynistic Sasanian king Shahriyar became the king of India and China and his brother Shahzaman was appointed the king of Samarkand.

Before cinema and TV, ballet was not just an elitist fashion for the very few: musical drama, ballet and operetta were extremely popular among both the commoners and the social elite, shaping the mass culture of the time with a particular agenda of mainly male, rather low-grade entertainment.

Diaghilev's *Scheherazade* became the greatest success of the *Russian Seasons* in Paris because it appealed to the targeted audience through its correctly identified stereotypes, namely the French perception of the Russians as exotic Orientals with the unleashed passions of an enigmatic soul, similar to the labels, which were given to the Persians in the Arabian tales. In *his Scheherazade*, Diaghilev developed this idea to its highest level: he presented the real, as he

---

<sup>4</sup>Melville F. I. From *Les Ballets Russes to Les Ballets Persans, the case of Scheherazade // Orientalism: Cultural Orientalism and Mentality*. Milan: Silvana, 2015. P. 85–99; Melville F. I. *Rêves D'Orient, ou Shéhérazade sans Shéhérazade // Designing Dreams. A celebration of Léon Bakst*. Ed. by Celia Bernasconi, John E. Bowlt and Nick Mauss. Milan: Mousse Publishing and Nouveau Musée National de Monaco, 2017. P. 54–63.

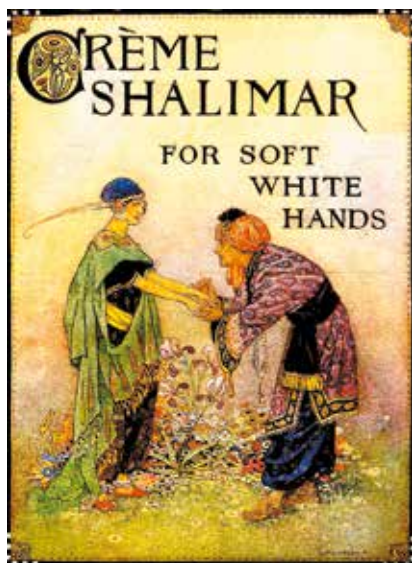

Pl. 4. Advertisement of Crème Shalimar, 1919 © Dubarry et Cie Parfumeurs

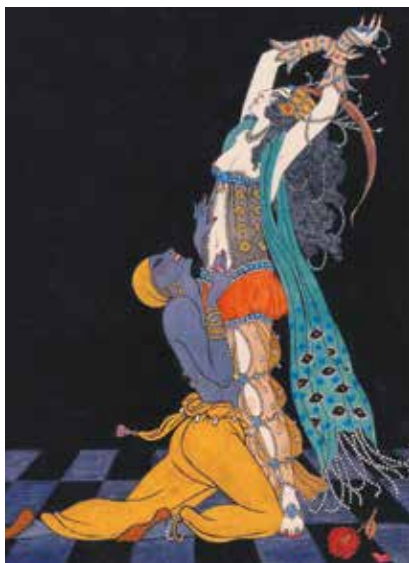

Pl. 5. George Barbier, *Ida Rubinstein and Vaclav Nizhinsky*, poster of the ballet *Scheherazade*, 1913

understood it, the Orient as a part of the Russian empire and hence its culture, having furnished the original Oriental story with a strong element of sex and violence, which would normally significantly increase the saleability of pop culture products in mass media nowadays. Among the reasons for the ballet's triumphal success usually various theories related to the quite prominent homosexual, homoerotic and trans-gender features of the ballet's protagonists are presented, reflected in the role exchange of the two primas, Nijinsky fluid in his femininity playing the Golden Slave, with bisexually extravagant Ida Rubinstein, dancing Zobeide, the unfaithful wife of King Shahriyar<sup>5</sup>. Thus, both were creating a fusion and a blurring of gender, or *exotica-cum-homoerotica*.<sup>6</sup>

<sup>5</sup> Kirstein L. *Nijinsky Dancing*. London, 1975, P. 99; Taruskin R. *Defining Russia Musically: Historical and Hermeneutical Essays*. Princeton: Princeton University Press, 2000. P. 165 and 176.

<sup>6</sup> As Diaghilev's version of *exotica-cum-erotica* idea (Rutherford A. *The Triumph of the Veiled Dance: The Influence of Oscar Wilde and Aubrey Beardsley on Serge Diaghilev's Creation of the Ballets Russes // Dance Research*. 2009. P. 27, 93–107, esp. 102). Cf. the perception of Diaghilev's ballets by John Duncan Fergusson in his *Les Eus* (c. 1910, Hunterian Museum and Art Gallery, University of Glasgow), where the sexual component is quite prominent while violence is replaced by overwhelming gaiety.



Pl. 6. Paul and Denise Poiret at the '1002 Night' party, Paris, 24 June 1911 © Paul Poiret

### Scheherazade and Bakst

Obviously, *Scheherazade* was a masterpiece of a multidisciplinary creation by a large group of people. However, it was Léon Bakst who benefited the most, due to his designs of costumes and decorations. It was a tremendously overwhelming feast of bright non-conventional combinations of colours, sparkles and transparent materials, representing the super-erotic exoticism of harem life.

As a result of such fame, Bakst was immediately offered to share a studio with Matisse and 12,000 francs from Paul Poiret for 12 designs of ladies' dresses, which helped him to become the founder of the most prominent wave of the Orientalist fashion in Europe, although later Poiret consistently denied any influence of the ballet on his work.

Nevertheless, the most revealing was his extravagant garden party, which he organised as a series of tableau vivant on 24 June 1911<sup>7</sup>. This so-called 'Thousand and Second Night' party was hosted to celebrate the birth of his new 'Oriental' fashion. He was in fact giving a new twist and animation to the old French static Orientalism of the visual art of the nineteenth century. At this party there were more than 300 guests, all dressed up as harem dwellers. Poiret as Shahriyar opened a golden cage letting out his favourite odalisque, played by his wife Denise. This amateur spectacle was Poiret's response to Diaghilev's *Scheherazade*, where Shahriyar's favourite wife Zobeide was letting her beloved slave out of his cage to start the orgy.

### Russian national opera and ballet vs Russia's own Orient, or Russian Orientalist blend

*Scheherazade* was Diaghilev's third Oriental production after *Cleopatre* and *Prince Igor*. Altogether, the *Seasons* had the whole gallery of Oriental *femmes fatales* in their repertoire: Egyptian Cleopatre, Arab Zobeide, Tamar of Georgia, Biblical

<sup>7</sup> Scheijen S. Diaghilev, *A Life*. Oxford: Oxford University Press, 2010. P. 250.



Pl. 7. Lev Bakst, *Adolescent Indian*, poster of the ballet *Scheherazade*, *Comœdia Illustré* (15 June 1910) © Artstor



Pl. 8. Lev Bakst, *Tamara Karsavina and Adolph Bolm*, poster of the ballet *Thamar*, *Comœdia Illustré* (1 June 1912) © Artstor

Potiphar's wife, Indian Bayadere, the queen of Shemakha, as well as Chinoiserie characters in *Les Orientales*. The juxtaposition was obvious: aggressive and wildly lecherous colourful Oriental characters were balanced with white romantic fairy and colourless ghost-like European heroines, like *Giselle* or the *Sylphids*.

Diaghilev's Orientalism was both generic, spontaneous and pragmatic, which revealed him as a true artist and true businessman. To create a meticulously authentic dance in *Thamar*, the soloists were sent to Georgia to learn how to dance the *lezginka*. However, Bakst's designs for *Thamar* were a rather stylised Oriental blend with a strong influence of Persian Qajar costume — reproduced also in *Scheherazade* — but presented as 'Adolescent Indian' (*sic*). The merging of such features within the generic 'Russia's own Orient' was typical of Diaghilev's productions: *Thamar's* lovers were dancing the *lezginka* in costumes of Qajar princes (Bakst, 1912), while Polovtsian girls in *Prince Igor* were wearing dresses made from Central Asian ikats (Roerich, 1909).

In music, a similarly vague and conventional image of the Orient was used, a mingling of everything non-Russian, that is non-European. Tchaikovsky

in his *Tschelkunchik* ('Nutcracker') introduced a divertissement of 'colonial goods', showing their musical 'national identities': *Hot chocolate* (for Spanish) and *Tea* (for Chinese). For the Arabian dance *Coffee*, Tchaikovsky used the tune of a Georgian lullaby<sup>8</sup>, while the Russian male folk dance *trepak* was presented as yet another colonial good, as if Russia was its own colony.<sup>9</sup>

The first Russian Orientalist productions in music, like Borodin's *Prince Igor*, Mussorgsky's *Boris Godunov*<sup>10</sup>, or Glinka's *Zhizn' za Tsarya* ('A Life for the Tsar') and *Ruslan i Lyudmila* ('Ruslan and Lyudmila')<sup>11</sup>, accompanied the new wave of Russian nationalist fashion, reflecting contemporary events in Russian colonial history. Rimsky-Korsakov/Diaghilev's *Scheherazade*, on the contrary, was already a generic representation of Orientals associated with the Russians in the West.

### Russian Orientalism as Russian cultural nationalism

Needless to say that by this time, nationalistic ideas in rather an oriental expression were extremely popular in Russia, from the court fashion to the common culture. The peak of such a rise of the Russian nationalistic ideas was reflected in all arts and crafts of the fin de siècle period, ideologically supported by the court. It would be enough to mention the *1903 ball* in the Winter Palace to celebrate the three-hundredth anniversary of the Romanovs' dynasty and the culture of the luxury products manufactured by the old and newly established but extremely fashionable jewellery companies (see Pl. 9). Among these rank the likes of Fabergé, Sazikov, Grachev Brothers and Khlebnikov, who were producing luxury goods from precious and semiprecious stones and metals using traditional techniques and decorative motifs carrying very national and patriotic messages. It goes without saying that both the techniques and messages of the objects had strong Oriental and Orientalist connotations.

<sup>8</sup> Макарова О. Национальный танец в современном балете. СПб.: Балтийские сезоны, 2012. С. 44.

<sup>9</sup> To resolve this ambiguity, G. Balanchine in his New York production of 1954 replaced *Trepak* by a dance of *Candy Canes* (Zheng Y.-W. From Swan Lake to Red Girl's Regiment: Ballet's Sincisation // The Cambridge Companion to Ballet. Ed. by Marion Kant. Cambridge: Cambridge University Press, 2007. P. 246–255, esp. P. 253).

<sup>10</sup> Abbate Carolyn, Parker Roger. A History of Opera: The Last Four Hundred years. London: W.W. Norton & Company, 2012. P. 400–1; Frolova-Walker Marina. Russian Music and Nationalism. New Haven: Yale University Press, 2007.

<sup>11</sup> For example, Glinka's *Ruslan and Lyudmila*, based on Pushkin's first epic poem inspired by his travels through the Caucasus, has a strong nationalist flavour due to its very orientalist approach. Orientals (Chernomor and Ratmir) are associated with lust, femininity and some sort of queer, and Ratmir's role was designed to be performed by a woman with high contralto.

One of the best examples of such a spontaneous Russian Orientalist blend could be Valentine Serov's stage curtain, which he was commissioned by Diaghilev to produce for the second Paris season of the *Scheherazade* in the Théâtre du Châtelet (1911). This curtain was designed to be watched during the overture of the ballet, when the spectators would be visually reading the story 'written' by the images and 'told' by the music, by means of several quotations from iconographically recognisable Persian episodes. These were the Persian Prince Bahram Gur and his entourage hunting the gazelles, i. e. Shahriyar and Shahzaman leaving for a fake hunt); semi-naked Shirin bathing in the lake while Prince Khosrow was watching her (see Pl. 11); Ida Rubinstein, as Scheherazade, known for her other dances of St Sebastian and Salome, during which she was unveiling herself in public).

This image of Shirin had strong connotations with Serov's revolutionary portrait of Rubinstein, which he was painting at the same time and in the same Parisian church as he was producing the curtain (Pl. 12). In the centre of the composition there were several harem ladies on top of the tower waiting for their master to disappear (iconography borrowed from a manuscript miniature depicting a besieged fortress). At the very top of the curtain, Serov put several very Bilibin-style Russian, or even Viking-looking boats recalling the origins of Rimsky-Korsakov's music as a sea suite<sup>13</sup>.

Diaghilev's success was in Paris. In St Petersburg, he was accused of selling pseudo-Russia to foreigners for his own profit, while he was supposed to be organising real Russian *Seasons* in the Russian provinces<sup>14</sup>.



Pl. 9. Tsar Nicholas II and Tsarina Alexandra in the costumes of the 1903 Ball, Photograph by S. Levitsky, 1903<sup>12</sup>

<sup>12</sup><https://cameralabs.org/12722-velikolepie-kostumirovannogo-bala-romanovykh-v-raskrashennykh-fotografiyakh-1903-goda> (дата обращения: 15.05.2023).

<sup>13</sup>Melville F. *Rêves D'Orient*. Monaco, 2017. P. 50–51; Ласикова Г. Занавес Валентина Серова к балету «Шехерезада». Источники образов в искусстве Ирана и Индии. Доклад, прочитанный на Луконинских чтениях, Государственный Эрмитаж, 24 января 2019 г. (unpublished).

<sup>14</sup>Rabinowitz S. J. *From the Other Shore: Russian Comment on Diaghilev's Ballets Russes // Dance Research*. 2009. P. 1–27, esp. 27.





Pl. 10. Valentin Serov, Curtain for the ballet *Scheherazade*, 1911, paint on canvas, 680 × 870 cm © Collection of N. L. Rostropovich and G. P. Vishnevskaya family

Rimsky-Korsakov's widow and son, who sued Diaghilev for ruining the composer's original music by very freely rearranging the parts of the symphonic poem and turning a serene and then stormy sea theme and then a feast in Baghdad into a massacre in a generic harem, made the second accusation. It is now difficult to be sure if Diaghilev did this purely for the sake of the artistic and commercial success of the ballet, or if it was his revenge for the cruel judgement of Rimsky-Korsakov. The latter was teaching Diaghilev composition while he was a law student at St Petersburg University. At the end of the course Rimsky-Korsakov declared that Diaghilev had no musical talents and should not be wasting his time.

What is important is that Diaghilev, in his attempts to promote Russianism in Europe, was using Rimsky-Korsakov's exceptionally national, and even nationalistic music, which he was paradoxically composing for his most Oriental, or Orientalist pieces, like Novgorodian *Sadko* (1896), Perso-Arabian *Scheherazade* (1888) and Arabian *Antar* (1869). The latter piece was based on the tragic love story of the pre-Islamic poet and warrior 'Antara b. Shaddad (525–608) and his cousin 'Abla whom he could not marry as his mother was a slave (see Pl. 13).

Rimsky-Korsakov used Senkovsky's tale (1833) where the only connection with the Arabic protograph was the name of the protagonist. In Senkovsky's





Pl. 11. *Khusraw Discovers Shirin Bathing*, From Pictorial Cycle of Eight Poetic Subjects, mid-18th century. Oil on canvas, 91.4 × 88.9 cm. Bequest of Irma B. Wilkinson in memory of her husband, Charles K. Wilkinson, 1997.108.7 © Brooklyn Museum

story, 'Antar saves the Queen of the Fairies (*pari*) Gulnazar from a malicious jinni and wins her love. However, in the finale, Gulnazar kills him during their last long and passionate kiss by breathing out his soul. She fulfils her promise as they had agreed in the beginning, as far as their love was so overwhelming they would not want to be together when their feelings cooled down.<sup>15</sup> So, the agreement was that she would kill him the moment she notices that he is losing his interest in her. Having breathed in his soul, eternally young and beautiful Gulnazar was embracing the deteriorating body of her dead lover until it turns to ashes, which crumble in her hands (see Pl. 14).

Rimsky-Korsakov's oriental suite is considered to have been inspired by Glinka's *Ruslan and Lyudmila* (1842), and its Persian chorus in particular. However, Glinka's 'Persian' motif was borrowed from the Azeri folk song *Qalanın dibində* ('At the Foot of the Fortress'), which he most likely heard and recorded

<sup>15</sup> Сенковский О. Антар. Санкт-Петербург: Вдова Плюшар с сыном, 1833; Алексеев П. В. Источники восточной повести «Антар» О. И. Сенковского // Филология и человек. 3. С. 7–19.



Pl. 12. Valentin Serov, Portrait of Ida Rubenstein, 1910, 233 × 147 cm  
© State Russian Museum

during his journey through the Caucasus in 1823.<sup>16</sup> This particular tune was still extremely popular when Hajibeyov was composing his *Arşın mal alan* ('Fabric Salesman') and so he implemented it for a female chorus. The same motif was used by Johann Strauss in his *Persischer Marsch* ('Persian March'), which he composed first to be performed during his ninth Russian summer season of 1864 in Pavlovsk, outside St Petersburg. However, later he dedicated it to Naser al-Din Shah Qajar when he visited Vienna in December that year, for which Strauss received from the Shah the Persian 'Order of the Lion and the Sun'.<sup>17</sup> It is quite possible that Strauss deliberately wanted to establish the link between his piece and that of Glinka, who was famous for his Russophile ideas in music, as a tribute to the country where he had such a triumph. Paradoxically, he chose for such a Russian national link Glinka's Persian music of Turkic origin.

<sup>16</sup> There are two more suggestions how Glinka could acquire this tune: one during the visit of Khosrow Mirza who arrived to St Petersburg from Tabriz in 1829 as the head of the Redemption mission after the massacre of Griboedov's mission in Tehran. According to the other one, Glinka heard this song from 'a Persian-born secretary' of the Russian Foreign Office (Taruskin R. *Defining Russia Musically*. 2000. P. 172).

<sup>17</sup> Curiously, nine years later when Naser al-Din Shah Qajar came back to Vienna to visit the 1873 World's Fair, this march was performed as Persian national anthem. What is even more notable is that its influence was quite pronounced in the real national anthem of Persia (1896–1933) which Naser al-Din Shah commissioned to the French composer Jean Baptiste Lemaire (1842–1907), who spent the rest of his life in Persia after his arrival in 1867 to help with reorganizing the Shah's military orchestras.



Pl. 13. Antar and Abla, 19 century (?)  
© Cairo Anthropological Museum

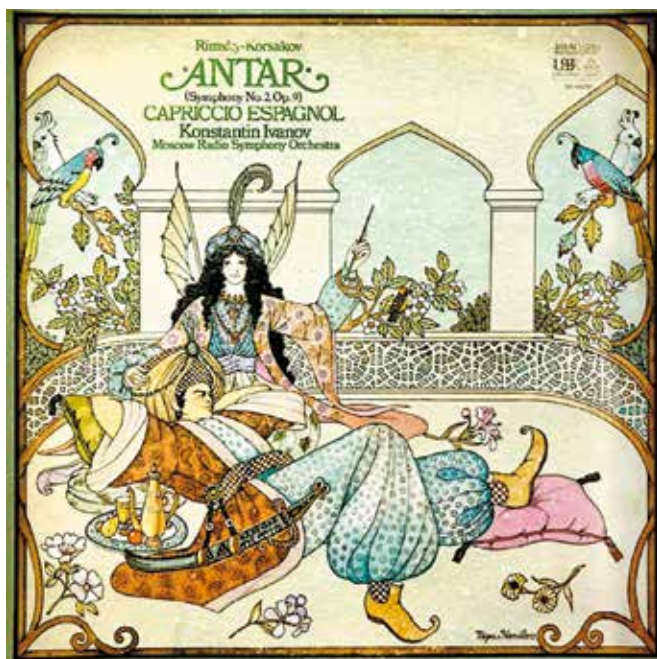

Pl. 14. Cover of the CD of Konstantin Ivanov, performing Rimsky-Korsakov's  
Symphony No 2, Op. 9 'Antar', Moscow Radio Symphony Orchestra

### Scheherazade forgiven

Compared with the Bakst-Fokine finale of the *Scheherazade*, the standard version of the original tale as it became known in Europe has a relatively happy ending: King Shahriyar repents, stops threatening to kill his wife every morning; his brother Shahzaman marries Shahrazad's sister Dunyazad and they all live happily ever after. This would give us a Shakespearean-style finale of a multiple-marriage happy ending of his adventurous comedies.

However, in his 1955 visual version of Scheherazade's triumph ending her torturous three-year life with a maniac and serial killer, van Dongen gives a completely different interpretation of the scene. He calls his painting 'Scheherazade forgiven' (1918) as if the innocent woman had done something wrong, apart from entertaining her insane husband for a thousand nights, who by the time they met had murdered more than a thousand virgins immediately after their defloration. In the painting, defenceless in her nakedness, Scheherazade reveals their three children to fully dressed Shahriyar, which makes him suddenly forgive her for



Pl. 15. Kees van Dongen. Sheherazade pardonnée. (Le livre des mille nuits et une nuit, translated by Joseph-Charles Mardrus. Paris: Fasquelle NRF Gallimard, 1955)



Pl. 16. Kees van Dongen. Scheherazade and Shahriyar. (Le livre des mille nuits et une nuit, translated by Joseph-Charles Mardrus, Paris: Fasquelle NRF Gallimard, 1955)





Pl. 17. Ferdinand Keller, *Scheherazade and Sultan Schariar*, Karlsruhe, 1880. Sotheby's catalogue (13 June 2006)

the sins of all womankind and repent. The contrast between the completely naked young girl and the fully covered elderly man immediately brings many associations, among which the first would be Manet's *Le déjeuner sur l'herbe* (1863).

Van Dongen's interpretation was among those that offered a new approach to the traditionally euphemistic representations of the scene — showing a loving couple where a husband is peacefully listening to his flirtatious wife chatting away, in a typically romantic depiction combined with a rather prominent but still restrained eroticism (Pl. 17) — instead of the 'real' constant horror which Scheherazade must have survived, sharing the bed and the company of a mentally ill man (Pl. 16).

### **Nameless Sex slave who turned a suffering cuckold into a serial killer**

Paradoxically, the role of Shahrzad in the Arab tale whose main features in early European translations of the eighteenth century, both French and English, are submissiveness and patience, was almost replaced by that of her antipode<sup>18</sup>: the lady, whose behaviour convinced Shahriyar in the evil nature of

<sup>18</sup> Sumi A. M. and Cluver C. Body, Voice and Gaze: Text and illustration in the frame story of the Thousand and one nights // *The Arabian Nights and Orientalism*, ed. by Yuriko Yamanka and Tetsuo Nishio. London: I.B. Tauris, 2006. P. 194–216, esp. 201.

all women, and who added the last drop to his transformation from a loving and caring husband to a vindictive madman. However, the nameless girl from the glass cage became revengeful too because of the injustice she had suffered due to her sexual attraction for a demon (*sic*). The poor girl was kidnapped on her wedding day by a disgusting *jinni*, who kept her in a glass case only for himself and used her as a sex slave whenever he wanted. However, even in such inhuman conditions she managed to protest against her fate and demonstrated to cuckolded Shahriyar and Shahzaman that even being sealed in a box and guarded by a demon, she managed to have sex with 570 men, including themselves; even though they were scared to death by the threat of a devilish punishment and against their will, exactly in the manner that she was treated by the demon.

### Old man Khottabych and young pioneer Vol'ka, or Soviet Aladdin

The negative attitude towards Diaghilev's ballets in Russia did not change after the collapse of the empire. In the Bolshevik state, they were qualified as bourgeois and decadent and were never staged until the collapse of the Soviet Union, although the former *Imperatorskij Farforovyj Zavod* ('Imperial Porcelain Factory') in St Petersburg (already Leningrad by that time) continued to produce commemorative figurines of the main primas of Diaghilev's ballets, including Karsavina as Scheherazade.<sup>19</sup>

Despite being abandoned in Diaghilev-Bakst's version, the story did not lose its attractiveness in the Soviet Union. Quite the opposite: after the publication of the first full translation of the *Nights* into Russian in 1902, it received different interpretations in the Soviet media.<sup>20</sup> For example, the Aladdin story was turned into an extremely popular novella for children entitled *Old Man Khottabych*. Its author Lazar Lagin first published it in 1938 in the newspaper *Pionerskaja Pravda* ('Pioneer's Truth'), then in the magazine *Pioner* ('The Pioneer'). Later it was turned into a play and in 1956 Gennadi Kazansky

<sup>19</sup>From the beginning of the 1920s, the main characters of the Diaghilev's ballets in Bakst's costumes were manufactured as 3D models in Leningrad, despite their names never being mentioned positively in Soviet publications. In 1925, at the Paris exhibition the figurines of Tamara Karsavina as Firebird and Michel Fokine as Tsarevich were awarded the Silver medal as a kind of Bakst's virtual return to the Imperial Porcelain Factory where he worked in 1903.

<sup>20</sup>The first full translation from Arabic was prepared in eight volumes by Mikhail Salye and published by the Academia Publisher in Leningrad between 1929 and 1939 under the title "Тысяча и одна ночь: Арабские рассказы Шахразады. Первый полный русский перевод (по изданию Мардрюса) с пояснительными примечаниями и новейшими иллюстрациями" ('Thousand and One Nights. Arabic stories of Shahrazada. The first full Russian translation (according to the edition of Mardrus) with explanatory notes and the latest illustrations').

produced a film with the same name, based on the novella. There are several editions of this, shorter or longer depending on the later interpolations that were inserted, not by the author, depending on the ideological situation in the country. The main story starts when a young pioneer, Vol'ka Kostyl'kov, fishes out of the Moskva River an ancient ewer with a *jinni* inside. When the boy frees him, the jinni Khottabych ('Ibn Khattab'), as a sign of gratitude, tries to be useful and generous (for example, he produces for his new master four luxurious palaces and a caravan with slaves, sends Vol'ka's friend to India, and prompts mediaeval geography answers to Vol'ka in class). However, his help is completely unacceptable for a Soviet boy, and Vol'ka helps him to re-educate himself and become an exemplary Soviet citizen happily working in the circus as an illusionist. However, the second edition, which was published in 1953, at the peak of the ideological struggle against the cosmopolites, acquired quite a few interpolations denouncing the sins of Western capitalism and imperialism. For example, when Vol'ka and Khottabych happen to be in Italy they witness the horrors of Mussolini's regime, or the injustice of the postcolonial powers in India. It is interesting that the author did not suffer prosecution, despite not only his Jewish origin but also some ambiguous coding he used in the text. For example, when Khottabych is about to produce a séance of magic, he pronounces a cryptic word *lekhododilikraskalo* which is in fact an incipit of the Hebrew liturgic hymn: *Leḳah dodi liqrat kallah* ('Let's go, my beloved, to meet the bride') in East European Ashkenazic pronunciation. In later editions, this word was replaced by the description *какое-то странное и очень длинное слово* 'some strange and very long word'.<sup>21</sup> Obviously, Lagin's daughter could reveal only after her father's death that the story was borrowed from Thomas Guthrie (Anstey)'s novel *Brass Bottle* (1900).

Despite some exciting humorous features, such productions were of course wonderful examples of the Soviet Orientalist art.

### Soviet Scheherazade

The Soviet version of *Scheherazade* was produced as part of national, or non-Russian ballet, which was established on the territories of Soviet Central Asia and the Caucasus, when Russian Orientalist cultural products were re-imported 'back' to their Oriental homeland, and reinterpreted for the local cultural milieu through a completely European media, in this case in the form of a ballet.

The ballet in question is Amirov's production at the Baku Opera, which was premiered in 1979 under the title *Min bir gecə* ('One Thousand and One

<sup>21</sup> I thank S. Yakerson for his help with identifying the source of Lagin's inspiration.

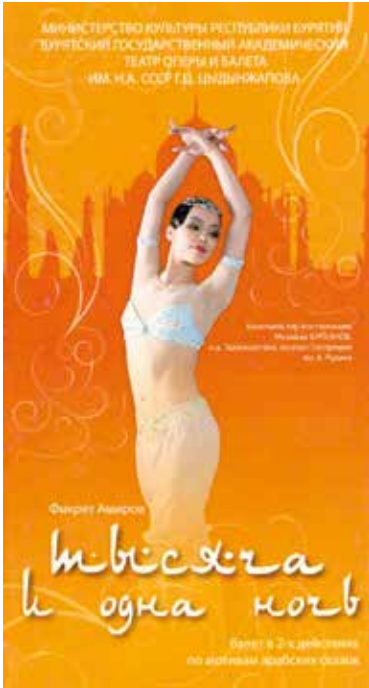

Pl. 17. Poster of Fikret Anirov’s ballet ‘One thousand and one night’, Buryatia State Academic Theatre of Opera and Ballet

Nights’). The Russian impressionist and nationalist piece by Rimsky-Korsakov was abandoned together with Diaghilev-Benois’ libretto, as well as Bakst’s costumes and stage designs. The sea suite rearranged for the massacre in the harem was replaced by the music specially composed in Soviet classical style by Fikret Amirov, who a year later was awarded the State prize of the USSR for this piece.

The main rule of the Soviet cultural policy in the non-Russian republics was based on the rule, according to which every Soviet socialist republic had to have its own cultural identity, comprised of a number of compulsory elements, equal to all others. They would include national literature, visual art, drama, music, dance, cinema, etc. If there was no such element at the time when the republic was founded as a state entity, this element had to be created. This structure was based on the Russian template. Among those compulsory elements of the cultural programme were national

opera and ballet, which had to be created in the Central Asian republics of the Soviet Union. The achievements in this field were encouraged and supported at governmental level. For example, the second Stalin prize list of 1941 presented ‘a neat parade of the five national republics that were recognized as most culturally advanced’<sup>22</sup>, namely Georgia (Kiladze), Armenia (Khachaturian), Azerbaijan (Hajibeyov), Ukraine (Revutsky), Belarus (Bogatyrev).

### Operatic culture in Georgia and Azerbaijan

On the contrary, in the Caucasus, by the end of the nineteenth century there were already several centres, which were significantly Europeanized and Rus-

<sup>22</sup> Frolova-Walker M. Stalin’s Music Prize: Soviet Culture and Politics. New Haven: Yale University Press, 2016. P. 60.



sianized. One of the most prominent was Baku, due to the discovery of the Caspian oil much earlier than in Iran, or in America, which triggered the interest of the world's magnates, mainly from Russia, as these areas of Azerbaijan were a part of the Russian Empire by that time.<sup>23</sup> Tbilisi had become the Russian capital in the Caucasus even earlier, since the end of the eighteenth century after the last Russo-Ottoman war.

The double or triple identities of Russian Azerbaijan and Georgia had similar features: before becoming Russian subjects, both had been a part of the Persian and Ottoman Empires for several centuries. Inevitably simplifying the very complicated matter, it should be mentioned that such long-term experiences of being under the pressure of a bigger empire might have helped the already multi-ethnic smaller nations to resist alien influences, consolidate their survival skills to be able to preserve their own cultural identity.

### **Vepkhistaosani, Abesalom and Eteri**

Inevitably both nations absorbed some of the features of the domineering cultural traditions. Although in Georgia there was a natural tendency towards their Orthodox co-confessionals in Russia, there was a strong movement of national revival reflected in visual, dramatic, and music art based on the originally Georgian literary material. For example, among the Georgian nobility it became quite a common pastime to entertain themselves with staging very European-style tableau vivants, which were imitating the episodes from Rustaveli's *Vepkhistaosani* ('Knight in the Tiger Jacket'). One of those who was heavily involved in professional design of the costumes and decor of such tableaux vivants was the Hungarian artist Mihály Zichy, who by that time was a Russian court artist. In 1881, he arrived in Georgia from St Petersburg to work on the series of illustrations for Rustaveli's poem, for which he produced 35 paintings.

The music for the first national opera *Abesalom da Eteri* ('Abesalom and Eteri') in Georgian was composed by Zacharia Paliashvili, who started it in early 1900 but finished it only after the Bolshevik Revolution. It was premiered in 1919 and was based on the folk story about the tragic love of peasant girl Eter and Prince Abesalom. Paliashvili studied music in his hometown Kutaisi and then in Moscow with Sergei Taneyev. While he used several folk

<sup>23</sup> The first oil towers were erected in the Caspian already in 1803. By the end of the nineteenth century the industry was run by several successful businessmen and their families among whom there were prominent patrons of art: Robert Nobel, Alexander Mantashev, Stepan Lianozov, Zeynalabdin Taghiyev, Murtuza Mukhtarov, Musa Naghiyev, and several others.



Pl. 18. Mihály Zichy, Shota Rustaveli presents his poem to Queen Tamar, 1881

songs for the music of his *Abesalom and Eteri* he was rather influenced by European music, especially Italian, mainly by Verdi. Several tunes from this opera were used for the new Georgian national anthem composed in 2004 by Ioseb Kechakmadze.

### **Leili and Mejnun, or the first opera in the ‘Muslim language’**

Russian Azerbaijan on the contrary kept much closer links with Persia, which was the reason why it was the best to represent Persian literary culture in the rapidly Europeanizing Caucasian part of the Russian Empire, which was booming after the discovery of oil. In the year 1908, the first opera in the Azeri language was staged in the newly built Opera House (opened in 1911) due to the efforts of Zeynalabdin Taghiyev (1821 (1838?)–1924).

The opera was called *Leyli və Məcnun* ('Leyli and Majnun'); the music for it was composed by Uzeyir Hajibeyov (1885–1948), self-taught composer who used the folk story of pre-Islamic Arabia in the interpretation of sixteenth-century poet Fuzûlî. On the posters it was indicated that it was going to be performed for the first time ever 'in the Muslim language' (*на мусульманском языке*). This meant that it was going to be not in Russian, Tatar, Persian, or Italian but local Azeri. It is claimed to be the first European style opera in the Muslim world. All roles were performed by male singers, including that of Leili (Abdurrahman Farajev, apprentice at a Baku *chaikhana*), with Guseynkuli Sarabskiy (former street water seller) as Mejnun. The premiere met with quite a strong opposition from the local clerics, who were said to have organised an attack on Sarabskiy and put pressure on two violinists in the orchestra who announced their absence only two hours before the performance, so that Hajibeyov himself had to replace one of them. It was even more difficult to keep Farajev in the cast, so already for the second performance he had to be replaced by the brother of Hajibeyov's cousin Ahmed Agdamsky who was later performing all other female roles:<sup>24</sup> Əsli (*Əsli və Kərəm* 'Asli and Kerem'), Gülnaz (*O olmasın, bu olsun* 'If Not That One, Then This One'), Gülçöhrə (*Arşin mal alan*), Minnat Xanım (*Ər və Arvad* 'Husband and Wife'), Təhminə (*Rüstəm və Söhrab* 'Rustam and Zohrab'), and Xurşid Banu (*Şah Abbas və Xurşid Banu* 'Shah Abbas and Khurshid Banu'). It is possible that the success of this opera encouraged in the same year of 1948 both Azerbaijani composers Fikret Amirov to write a symphony *Nizami* in memory of the poet Nizami Ganjavi and Gara Garayev to offer his own version of *Leyli and Mejnun* as a symphonic poem based on the interpretation of Nizami (1141–1209), who during Soviet times acquired the status of a cultural hero of the Azerbaijan Soviet Socialist Republic. The aim was perhaps to overwhelm the fame of the pre-Soviet bourgeois Hajibeyov's opera by the correct Soviet version composed by Gara Garayev, for which he was awarded the Stalin prize that year.<sup>25</sup>

It is very symptomatic that the *Leyli and Mejnun* opera was performed in Baku for thirty years in the 'Muslim language' with permanent success, while Hajibeyov's next *muqam* operas *Sheikh Sən'an* ('Sheikh Sanan', 1909), based on the interpretation of Persian legend by 'Aṭṭār (1145–1221) about a Sufi saint who falls in love with a Christian lady, and *Rustam and Suhrab* (1910) based on the most famous episode from Ferdowsi's *Shahnameh* ('Book of

<sup>24</sup> Сарабский А. Г. Возникновение и развитие азербайджанского музыкального театра до 1917 года. Баку: Издательство АН АзССР, 1968. С. 57.

<sup>25</sup> Frolova-Walker Marina. Stalin's Music Prize: Soviet Culture and Politics. New Haven: Yale University Press, 2016.. P. 230 and 288.

**ОПЕРА НА МУСУЛЬМАНСКОМЪ ЯЗЫКЪ.**

ТЕАТРЪ Г. З. А. ТАГIEВА.

Въ субботу, 12-го января 1908 года

Оперными артистами театральной секции О-ва „Н И Д Ж А Т Ъ“  
подъ наблюдениемъ авторовъ и при участіи любителей представлено будетъ пер-  
вый разъ на мусульманской оперѣ О П Е Р А

**ЛЕЙЛИ И МЕДЖНУНЪ**

въ 3 дѣйств. и 6 картинкахъ, переделанная изъ поэмъ ФИЗУЛИ и переложен-  
ная на музыку братьями У. и Дж. Гаджибековыми.

Восточный оркестръ подъ управленіемъ Бурбана. При полныхъ обстановкахъ и  
искусныхъ костюмахъ, сшитыхъ специально для этой оперы.

Для дамъ-мусульманокъ ищется закрытая ложа. | Цены мѣстамъ бенефиса.

Начало ровно въ 8¼ часовъ вечера.

Билеты вслѣдствіемъ временно продаются въ читальнѣ О-ва „Ниджата“, а въ день  
спектакля отъ 10 до 2 и отъ 5 час. до окончанія спектакля.

АНОНСЪ: Въ понедѣльникъ, 14 января пред. будетъ „Г Я В Э“.

Общій языкъ. А. Вели. Режиссеръ Араблинскій.

---

**Въ субботу, 12 января 1908 г.,**  
въ залахъ Бакинскаго Общественнаго Собранія  
состоится

Pl. 16. Poster of Zeynalabdin Taghiyev's opera *Leyli and Mejnun*, performed in the Tagiev Theatre in Baku on 12 January 1908

Kings'), were true disasters. Most likely, this was a sign of the rebellious process of Azerbaijan's self-perceived separation from the many centuries of Persian domination. A very close reconstruction of the *Leyli and Majnun* of 1908 by Hajibeyov, based on Fuzuli's story (not in the version of Nizami by Garayev), was staged in 2013 in the *Bakı Marionet Teatrı* (Baku Marionette Theatre) by Tarlan Gorchu and has been extremely popular ever since.

### **Özsoy, or Feridun, the first Turkish opera for the Persian Shah**

For comparison, the first Turkish opera following the Classical European form, *Özsoy* ('Original Lineage' or Feridun), was composed only in 1934. It was commissioned by Mustafa Kemal to Ahmet Adnan Saygun specially for the visit of Reza Shah. The libretto was based on a key story from Ferdowsi's *Shahnameh*. The episode in question was borrowed from the mythological part

of the *Shahnameh*, namely the fratricide of Prince Iraj by his two brothers Salm and Tur, which caused the eternal hostility among two main peoples on Earth: Iranians (originated from İraj < MP Ērič 'Iranian' < possibly from Old Pers. \*Airya-ča, see Shahbazi 'Iraj') and Turanians (< Tur).<sup>26</sup>

The operatic version represented a complete reinterpretation of the story. The protagonists are the only two sons of King Özsoy (Fereydun in the Persian original) but Tur does not murder his brother out of jealousy with the gold stool and does not send his head to their father. After a long period of fighting and misunderstanding, they finally reconcile and embrace each other as they are two brothers of the same stock. It produced such a strong impression on Reza Shah that he stayed much longer in Turkey and was ready to negotiate important issues between the two counties.

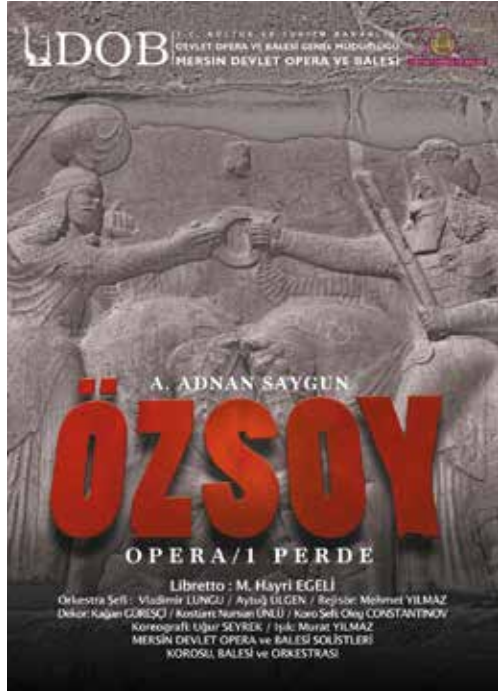

Pl. 17. Poster of Ahmet Adnan Saygun's opera *Özsoy*, performed in the Mersin Theatre of Opera and Ballet in October 2012

### Azerbaijani Şəhrişad, the only Shahrazad in the Scheherazade ballet

Fikret Amirov was one of those responsible for creating the Azeri Soviet cultural identity by writing European-style music using local motifs. For example, his earlier ballet (one-act choreographic poem) *Nəsimi dastanı* ('Tale of Nesimi') composed in 1973 was dedicated to the six-hundredth anniversary of the Hurufi poet who was skinned alive in Aleppo in 1417. His orchestral

<sup>26</sup> Shahbazi Sh. A. Iraj // Encyclopædia Iranica online. URL: <http://www.iranicaonline.org/articles/iraj> (accessed: 31.08.2019).



Pl. 18. Nigar Ibragimova as Shaherezada and Anar Mikailov as Shahriyar in Fikret Amirov's ballet *One thousand and one night*, State Academic Theatre of Opera and Ballet, Baku, October 2021

adaptation of the folk *muqams* was awarded Stalin's prize in 1949.<sup>27</sup>

Amirov's ballet *Min bir gecə* ('One Thousand and One Nights', 1979) uses the Shahrazad story from the *Nights* but reveals the Western perception of the Orient, either Arab, Persian, or Azeri as a generic phenomenon. Remarkably, this is the only Scheherazade production where there is actually a character called Shahrazad: the story of Diaghilev-Bakst's ballet stops when the kings arrive from the fake hunt, discover the orgy in the harem and start the massacre. Zobeide, having witnessed the murder of her lover, in anticipation of her own inevitable and torturous death, commits suicide.

In Amirov's ballet, Shahriyar executes unfaithful Zobeide in black and finds his happiness with white Shahrazad, whose pas de deux lasts more or

less for the entire second act. Such a blend of Odette with Zobeide and Odile with Shahrazad made the quotation of the *Swan Lake* paradigm with its didactic juxtaposition of black and white even more obvious.

### **Ethnic shift of Scheherazade's beloved slave: from Persian black to Russian gold**

Such a trimmed down version of the original tale (Scheherazade without Shahrazad) suited Diaghilev's personal attitude towards the treacherous nature of women, whom he perceived as evil creatures by definition. It is worth noting that compared with the Arabic versions Zobeide's beloved in Diaghilev's ballet is not black but golden. This feature changes his ethnicity from African to Arab: while in the Arabic texts Zobeide's lover was a black African, in Russian he is an Arab. Similarly, in the most exceptional Persian manuscript of the *Nights* ('*Hezar-o yek shab*'), now kept in the Library of the Golestan Palace,<sup>28</sup>

<sup>27</sup> Frolova-Walker Marina. *Russian Music and Nationalism*. P. 289–290.

<sup>28</sup> This manuscript (Accession No 12367) is of exceptional importance. It was completed in 1859 in seven volumes, which give in total 1142 pages, of which 1134 have up to six illustrations



the main characters of the *Nights* have their visual prototypes among Naser al-Din Shah Qajar's court, exactly as Bakst depicted members of the Rothschild family as the characters of the *Sleeping Beauty* tale<sup>29</sup>. Such a specific detail had a significant ethnographic point: quite a few of the Qajar eunuchs were of African origin.

### Scheherazade goes home?

The return of Scheherazade back to the Persian-speaking world is of special importance. Anne Heaton staged it in Tehran in 1971 in the Roudaki Hall, right after Rudolf Nurejev and Margot Fonteyn staged the first Russian Orientalist ballet *Le Corsaire* there in 1969. It was quite a faithful European reproduction.

The arrival of *Scheherazade* together with *Vis & Ramin* to Dushanbe happened due to the efforts of *Sazman-e Bale-ye Iran* ('Les Ballets Persans') company. It was founded in Stockholm in 2001 by Iranian dancer and producer Nima Kiann, who left Tehran with his parents during the Iran-Iraq war. In his libretto, he followed the ancient literary trope of emulation (*tazmin*). Although Kiann kept Rimsky-Korsakov's music and some of Fokine's choreography, he replaced Diaghilev's vicious finale with a sweet happy ending with no Shahrazad: it is not Zobeide and the slave who are killed but the kings who perish, while Zobeide is reunited with her beloved in her husband's opulent palace.

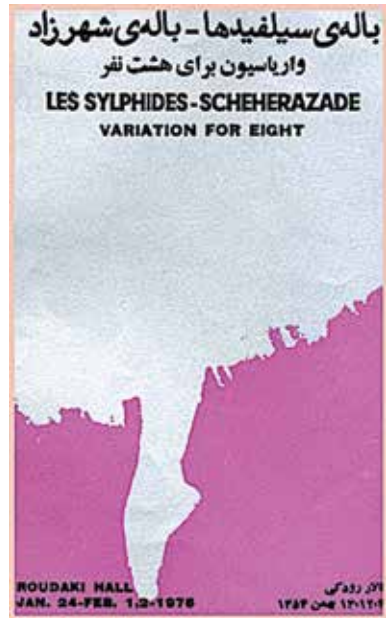

Pl. 19. Poster of the ballets Scheherazade and Les Sylphides, performed in Tehran, in the Roudaki Hall in January-February 1976

each. There were 43 painters of the royal atelier engaged in this huge project commissioned by Naser al-Din Mirza (future Shah), using the Persian text by Molla and 'Abd al-Laṭīf Ṭasūjī, who prepared it in 1843 specially for this production. It took the whole team seven years to accomplish the project (Golestan Palace Library. Portfolio of Miniature paintings and calligraphy, ed. M.H. Semsar. Tehran, 2000. P. 223). It is most curious that the main characters of the narrative look like the most important Qajar courtiers, including Prince Naser al-Din.

<sup>29</sup> Lobanov-Rostovsky N. Collecting Bakst // Designing Dreams: A Celebration of Léon Bakst. Ed. by Célia Bernasconi, John E. Bowlt, Nick Mauss. Milan: Mousse Publishing and Nouveau Musée National de Monaco, 2016. P. 84–93.

## Double identity of Scheherazade of Monte Carlo

The two more recent productions, in Latvia and Monaco, present some sort of fusion or confusion between Zobeide and Shahrazad. In the Riga version Zobeide turns into Shahrazad and, protected by the ghost of the Golden Slave, survives and saves womankind. She abandons Shahriyar and becomes a professional storyteller.

*Les Ballets de Monte-Carlo*, as the direct successor of Diaghilev's *Seasons*, gave the story the most elaborate retelling in 2009. The production by choreographer Jean-Christophe Maillot and designer Jérôme Kaplan has some obvious reminiscences with Bakst's original stage and costume designs and Fokine's staging. It is in fact meant to be a tribute to Michel Fokine. However, the libretto is much more complicated. Both male and female protagonists, Zobeide and Golden Slave, have their ghostly second identity, Zobeide-Shahrazad is represented by European and Asian dancers, her beloved Golden Slave is also performed by two ethnically different dancers: black and 'golden'. Dressed in white, Zobeide reunites with her beloved, while Shahriyar—in black from anger and grief—is left on his own.

## Western stereotype forever: sex, violence, ballet and Mother Russia, or Scheherazade at home

In conclusion it should be said that the case of Shahrazad is a typical example how a famous story has been heavily used to express the most important processes in society related to the ancient perception of the dichotomy of East-West, black-gold (brown)-white, and more than anything else the fluidity of this phenomenon.

It was not only Diaghilev and Fokine who exploited Rimsky-Korsakov's *Scheherazade* to produce their masterpiece. Its main theme was used in various media, like several Russian films, such as *Kavkazskaya plennitsa* ('Kidnapping, Caucasian Style', Leonid Gaidai, 1966), *Master and Margarita* ('Master and Margarita', Vladimir Bortko, 2005), or the Turkish serial drama *Binbir gece* ('One Thousand and One Nights', Kudret Sabancı, 2006–2009). In England the most famous rock-style interpretations were made by *Deep Purple* in 1968 as John Lord's 'Prelude: Happiness/I'm So Glad' which, however, had more in common with the Georgian dance *lezginka*. In 1975, another English instrumental group Renaissance produced an album *Scheherazade and other stories*. Paradoxically, this was the only album where, despite the allusions to the story reflected in Rimsky-Korsakov's music, there was no direct reference to it, although the group was famous for quoting





Pl. 20–21. Diana Vishneva as Farah Diba and Marcelo Gomes as Mohammad Reza Pehlevi in Miroshnichenko's *Scheherazade*, Perm Theatre of Opera and Ballet, May 2019

well-known tunes from Alain, Bach, Chopin, Debussy, Giazotto, Rakhmaninov, Shostakovich and other composers of classical style. It seems that the British pop-stereotypes since Renaissance's *Mother Russia* (1974), sung by Annie Haslam and shaped by Solzhenitsyn's *Odin den' iz zhizni Ivana Denisovicha* ('One Day in the Life of Ivan Denisovich'), have not changed

much. The stereotypical link between sex, violence, ballet or opera and Russia has been more recently re-established in a rather vicious manner by Barrie Kosky in his staging of Shoskatovich's *Nose*, based on Gogol's story in the Royal Opera House, Covent Garden (October, 2016), or quite tastefully and with a thick dose of irony and black humour in Robbie Williams's (2016) *Party like a Russian [oligarch]*, where the chorus performs a slightly 'enriched' theme from Prokofiev's ballet *Romeo and Juliet*: 'Party like a Russian, End of discussion...'. This song can now be perceived as some sort of a prediction of the end of the era of Russian oligarchs in England.

Of special interest is the latest staging of *Scheherazade* premiered in May 2019 in the Perm Theatre of Opera and Ballet with the financial support of Roman Abramovich. Choreographer Alexey Miroshnichenko kept the original music of Rimsky-Korsakov but abandoned Diaghilev's version of the libretto. Miroshnichenko's *Scheherazade* is Farah Diba, the last wife of the last Shah of Iran who was played by the prima ballerina of the Mariinsky Theatre Diana Vishneva. Shah Mohammad Reza Pehlevi was performed by Brazilian dancer Marcelo Mourão Gomes. Such a stellar performance created the atmosphere of true tragedy when Diaghilev's original finale of mass massacre in Shahriyar's harem was turned to the scenes of the Iranian revolution of 1979. Farah Diba has never seen the ballet. It was planned that it would travel to Paris to show it to the former Empress. It is now very unlikely she will see it in the foreseeable future.

## Bibliography

1. Abbate Carolyn, Parker Roger. *A History of Opera: The Last Four Hundred years*. London: W.W. Norton & Company, 2012.
2. Frolova-Walker Marina. *Russian Music and Nationalism*. New Haven: Yale University Press, 2007.
3. Frolova-Walker Marina. *Stalin's Music Prize: Soviet Culture and Politics*. New Haven: Yale University Press, 2016.
4. Golestan Palace Library. *Portfolio of Miniature paintings and calligraphy*, ed. M. H. Semsar. Tehran, 2000.
5. Kirstein Lincoln. *Nijinsky Dancing*. London, 1975.
6. Lobanov-Rostovsky Nina. *Collecting Bakst // Designing Dreams: A Celebration of Léon Bakst*. Ed. by Célia Bernasconi, John E. Bowlt, Nick Mauss. Milan: Mousse Publishing and Nouveau Musée National de Monaco, 2017. P. 84–93.

7. Melville Firuza. From Les Ballets Russes to Les Ballets Persans, the case of Scheherazade // *Orientality: Cultural Orientalism and Mentality*. Milan: Silvana, 2015. P. 85–99.

8. Melville Firuza. Rêves D'Orient, ou Shéhérazade sans Shéhérazade // *Designing Dreams: A celebration of Léon Bakst*. Ed. by Célia Bernasconi, John E. Bowlt, Nick Mauss. Milan: Mousse Publishing and Nouveau Musée National de Monaco, 2017. P. 54–63.

9. Motoyoshi Sumi, Akiko and Claus Cluver. 'Body, Voice and Gaze: Text and illustration in the frame story of the Thousand and one nights', in *The Arabian Nights and Orientalism*. Ed. by Yuriko Yamanka and Tetsuo Nishio. London: I. B. Tauris, 2006. P. 194–216.

10. Rabinowitz Stanley J. From the Other Shore: Russian Comment on Diaghilev's Ballets Russes // *Dance Research*. 27. 2009. P. 1–27.

11. Rutherford Annabel. The Triumph of the Veiled Dance: The Influence of Oscar Wilde and Aubrey Beardsley on Serge Diaghilev's Creation of the Ballets Russes // *Dance Research*. 27. 2009. P. 93–107.

12. Scheijen Sjeng. 2010. Diaghilev, A Life. Oxford: Oxford University Press,

13. Shahbazi A. Shapur. IRAJ // *Encyclopædia Iranica*. URL: [http:// www.iranicaonline.org/ articles/iraj](http://www.iranicaonline.org/articles/iraj) (accessed: 31.08.2019).

14. Taruskin Richard. *Defining Russia Musically: Historical and Hermeneutical Essays*. Princeton: Princeton University Press, 2000.

15. Zheng Yang-Wen. From Swan Lake to Red Girl's Regiment: Ballet's Sinicisation // *The Cambridge Companion to Ballet*. Ed. by Marion Kant. Cambridge: Cambridge University Press, 2007. P. 246–255.

16. Алексеев П. В. Источники восточной повести «Антар» О. И. Сенковского // *Филология и человек*. 3. С. 7–19.

17. Ласикова Г. Занавес Валентина Серова к балету «Шехерезада». Источники образов в искусстве Ирана и Индии. Доклад, прочитанный на Луконинских чтениях, Государственный Эрмитаж, 24 января 2019 года (unpublished).

18. Макарова О. Национальный танец в современном балете. СПб.: Балтийские сезоны, 2012.

19. Сарабский А. Г. Возникновение и развитие азербайджанского музыкального театра до 1917 года. Баку: Издательство АН АЗССР, 1968.

20. Сенковский О. Антар. СПб.: Вдова Плюшар с сыном, 1833.



David Nicolle

## Archaeological Evidence for Mamlūk Archery



**Abstract:** Archery is one of the most-studied aspects of medieval Islamic warfare, and this has been even more true of the Mamlūk era. However, such study has focused almost entirely upon the written record which, again for the Mamlūk era, is particularly rich. Over the past few decades, a substantial corpus of archaeological evidence has also come to light, most of it from Syria. Some has been fully published but a great deal remains unpublished and indeed largely unstudied.

This article focuses upon three major “hoards” — one from the Euphrates valley and two from Damascus. Reference will also be made to a fourth hoard from Lebanon although this is not one with which the author has been involved.

The presentation will in particular look at surviving composite hand-bows, including those where damage has exposed the internal structure, and fragments of bows including pieces which were in the process of manufacture at the time they were discarded. Crossbow staves of composite but entirely different internal structure will also be shown. Arrows for hand-bows and bolts for crossbows will similarly feature, as will arrowheads. The latter, as might be expected judging from Mamlūk and earlier archery texts, are extremely varied will be illustrated along with clay pellets which were almost certainly intended for pellet-bows. The most fragile aspect of any arrow or bolt is its flights, yet we also have surviving examples of these,

both the limited remnants of feather flights and of slightly less fragile paper flights.

The last major aspects in this aspect will be cresting, in other words, the painted markings around the nocks and rear parts of arrows which identified a specific arrow either as belonging to a specific archer or being of a specific type, and some miscellaneous fragments including what might be part of a bowstring, along with elements of what might be a quiver and a bow-case.

**Keywords:** bow, arrows, bowstave, bow-case, bowstring, arrowheads, arrow flights, composite bow, crossbow, bolts, pellet-bow, *qaws al-bunduq*, quiver, siege bow, *furusiyah*, Ayyūbids, Mamlūk Sultanate, al-Andalus, Granada, Aleppo Citadel, Damascus Citadel, Asi'l-Hadath, Qal'at al-Rahba.

### The Historical Context

Archery is one of the most-studied aspects of medieval Islamic warfare, and this has been even more true of the Mamlūk era. However, such studies have focused almost entirely upon the written record which, again for the Mamlūk era, is particularly rich. Archery certainly enjoys high status in Islamic *hadith*, yet it is important to note that archery amongst the early Muslim Arabs was an infantry affair. It largely remained so until after the 'Abbāsīd take-over of the Caliphate in the mid-8<sup>th</sup> century AD. Furthermore, this early infantry dominated archery tradition persisted in the western regions of the Islamic world, although even here the originally quite simple Arab bow was largely superseded by Perso-Turkish styles of composite bows.

The traditional Arab bow was either made of a single stave of wood or was constructed from several layers of wood glued together. Written sources indicate that composite bows were also known, though normally being imported from elsewhere. Another distinctive weapon which made its appearance around this time was the arrow-guide which enabled an archer to shoot small, dart-like arrows. Its precise origins remain unclear, though the Muslims probably learned of it from the Byzantines and, like them, found it useful against Central Asian harassment horse-archery tactics. The Muslims similarly adopted the pellet-bow or *qaws al-bunduq*, though this was a hunting rather than warlike weapon.

Meanwhile crossbows had either survived in the Middle East since Roman times or were reintroduced from China or, more likely, their reappearance resulted from a combination of both these factors. Substantial siege crossbows were clearly used in defence of, and during assaults upon, fortifications.

More interestingly perhaps, smaller crossbows were used by Muslim foot soldiers and were usually identified as “foot/feet” or “stirrup” bows. The former and larger type was spanned by placing the feet directly on the bowstave while the latter had a metallic stirrup for one foot, attached to the front of the stock. These early hand-held crossbows did not, of course, oust the handheld bow as the primary missile weapon of the Islamic world, perhaps because their main rival was, from at least the 10th century onwards, the sophisticated composite bow rather than the relatively primitive simple bow. Crossbows continued to be used in siege warfare following the Mongol conquest, even in Iran. Here they included the supposedly multi-shot *charkh kamān* which, despite its Persian name, was almost certainly introduced from the Far East. In other respects, the crossbow came to be regarded as a “western” weapon in most eastern regions of the Islamic world where, of course, the term “western” also meant Middle Eastern when viewed from India, Central Asia or Iran, or meant North African and Andalusian when viewed from the Middle East. In fact, the crossbow would play a role in siege and naval warfare until a widespread adoption of handheld firearms in the 16th century.

Within the Middle East the arrival of the Saljūq Turks had led to a brief dominance of Central Asian horse-archery dispersal and harassment tactics, but thereafter the area’s own tradition of concentrated shower-shooting horse-archery steadily revived. Beyond these regions, in Egypt, North Africa and al-Andalus the Turks had minimal impact on established Islamic archery traditions. In fact, the Muslim soldier’s debt to his predecessors was recognised in several later medieval training manuals, while the reality underlying many apparently theoretical texts was clear during the struggle against both Crusaders and Mongols.

By the 12th century simple bows were unusual enough in the Middle East for a captured Crusader example to be shown to Saladin during the siege of Acre. On the other hand, the Nubians continued to use simple bows of acacia wood, apparently comparable to those of ancient Egypt, while the simple bow of 14<sup>th</sup> century Ethiopia was described as a long weapon with a short draw and a string made of cotton. Meanwhile, substantial simple bows dominated Indian warfare, and would continue to do so almost to the end of the medieval period.

In contrast to the primitive weapons used on and immediately beyond the southern and western European frontiers of the Islamic world, sophisticated composite bows now dominated archery throughout the Islamic heartlands. They were made in a variety of forms although within the heartlands of Egypt and the Fertile Crescent an almost industrialized, production-line system of manufacture is thought to have produced bows in a limited number of sizes and-or strengths, suitable to men of corresponding strength and-or size. This was especially true of the Mamlūk Sultanate and may also have been seen in

other powerful, centralized Islamic states such as the rising Ottoman Empire; perhaps also in Morocco and Granada.

In practice the effective range of a crossbow incorporating a simple wooden bowstave was less than that of the fully developed Turkish composite hand-held bow and was also more difficult to aim over long distances. On the other hand, it shot a shorter, aerodynamically more efficient and potentially heavier bolt. Weight was, of course, the main factor in giving a missile its penetrating power. Quite when the bowstaves of such crossbows started being made of a composite construction remains unclear, but recent archaeological evidence from Syria suggests that was probably in the late 12th or 13th centuries. Significantly, perhaps, this was shortly before such a method of crossbow construction was recorded in Europe. It is also important to note that, although some of the same materials were used as in the construction of a composite hand-held bow, the internal structure and external shape of the crossbow stave was entirely different. Meanwhile, late medieval composite crossbow staves from the Islamic and European lands were similar though by no means identical to each other. Thereafter crossbows incorporating composite bowstaves continued to play a role within the Islamic world, most significantly in the Mamlūk Sultanate, the further Maghrib and in al-Andalus.

The earliest reference to a belt-and-hook to span the more powerful forms of hand-held crossbow is found in a late 12th century Egyptian military manual, and might be associated with the development of stiffer composite crossbow staves. Similarly, a clip to keep a crossbow bolt in place when shooting on horseback or aiming downwards from an elevated position first appears in a mid-14th century Mamlūk Egyptian military manual, all of which surely overturns the traditional view that the crossbow was an essentially Western European weapon, used only to a limited extent within the Islamic world.

### **The Archaeological Finds**

Over the past few decades, a substantial corpus of archaeological evidence has come to light, most of it from Syria. Some has been fully published but a great deal remains unpublished and indeed largely unstudied. The following photographic survey focusses upon three major hoards. One came from the Euphrates Valley in eastern Syria, and two were found in Damascus. Other less dramatic finds came from Lebanon and the Sinai Peninsula, plus a few "chance finds" from the Golan Plateau, Jordan's Yarmouk Valley and Palestine/Israel. Some material from the further reaches of the medieval Islamic World, and indeed beyond the Islamic World, are also included for comparison.

*Multiple items*



1. Archery equipment from the grave of a high-status warrior just beyond the frontiers of the 8th-9th century Islamic world. It was found in a necropolis at Moschevaya Balka, in the Russian north Caucasus, amongst other items including clothing and textiles which themselves showed close trading and cultural contacts with neighbouring Islamic regions. Given the limited pictorial and more generous written evidence from 8th-9th century Islamic Iran and the Middle East, it is reasonable to assume that archery equipment of essentially the same type as that found at Moschevaya Balka was used within the Islamic heartlands. (Hermitage Museum, St. Petersburg; author's photograph).



*Hand bows*



2. Several years ago an astonishing hoard of medieval military equipment was found by local people in the ruins of a collapsed building, probably a corner tower of the fortress of Qal'at al-Rahba overlooking the Euphrates valley in north-eastern Syria. This material eventually found its way onto the Damascus antiques market and was exported before a campaign by UNESCO led to such sales either ceasing or being made illegal. Fortunately, almost all the hoard was purchased by an antiques dealer who recognised its importance and insisted that the entire collection remained together so that it could eventually be studied together. The opportunity was also taken to have radio carbon dating tests done on a number of items. The results offered 95% and 68% probability dating, plus an “intercept” dating, all of which placed the tested items between the mid-11th to late 13th centuries AD. One of the fragments tested was a piece of sinew from a damaged composite hand bow, resulting in the following dates: 95% probability 1040–1260 AD, 68 % probability 1165–1225 AD, intercept of radiocarbon age with calibration curve 1195 AD. This range of possible dates certainly does not contradict the identification of the most likely find site as the south-eastern tower of Qal'at al-Rahba. This fortress on the southern side of the Euphrates played a vital role on the Mamlūk Sultanate's frontier with Mongol-ruled Iraq and its often equally unneighbourly successors. While some of the smaller leather or rawhide items looked, in the eyes of the dealer's family, like “dog chews”, other objects were clearly identifiable and beautiful in their own right. They included this remarkable array of composite hand bows. Note that, having being unstrung for at least seven centuries, the bows are curved in the opposite direction from the shape they would have adopted when strung. The author's photographs of these items in what I have called the “Euphrates Hoard” were taken in London, prior to their sale to the Qatar Museums Authority. (Author's photograph; reportedly now in the National Museum store, Doha, Qatar).

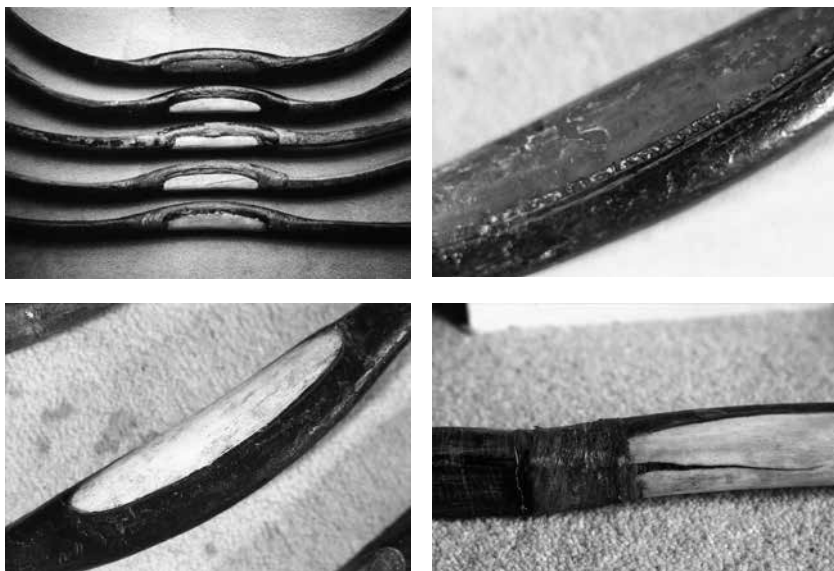

3–6. The handgrips of the best-preserved composite hand bows in the Euphrates hoard. One was partially covered in red-stained leather (photos 3 [uppermost] and 4). The others were strengthened or made more comfortable for the archer by the addition of bone plates (photos 5 and 6). In some cases, the sinew binding clearly helped keep this bone plate in place (photo 6). (Author's photograph; reportedly now in the National Museum store, Doha, Qatar).



7–9. The fact that some of the composite hand bows in the “Euphrates Hoard” are damaged makes it possible to see some of their internal structure. This includes a wooden core which is otherwise hidden between many layers of sinew (see also photo 15). Also visible is the way in which the sinew runs both along the length of the bow and around the bow. (Author’s photograph; reportedly now in the National Museum store, Doha, Qatar).



10–11. The wooden cores of the bows are, of course, tapered towards their tips and where these are particularly damaged the surrounding sinew has peeled away (photo 10). In one instance, however, the sinew has retained its shape, leaving a hole into which a separate bow-tip may originally have been inserted. Such shaped bow tips have been found in Central and Inner Asia, and in Siberia. There climatic conditions allowed the survival of substantially more organic material, though in most cases the carved bow tips were of bone. (Author's photograph; reportedly now in the National Museum store, Doha, Qatar).

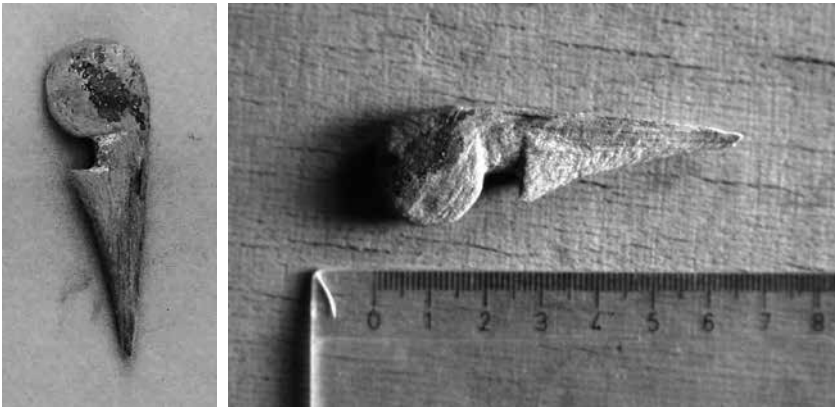

12–13. As far as I am aware, no carved bone bow tips have been found in a medieval Islamic archaeological context. However, this small wooden object was found in another remarkable hoard of military equipment in the Citadel of Damascus (in location CD5). The context and by far the greater part of the finds clearly dated from the late Mamlūk period, perhaps also just extending into the first decades of Ottoman rule in Syria (mid-15th to early 16th centuries). This curiously shaped piece of wood might be part of a broken wooden bow tip, with the notch having originally taken the bowstring, though this interpretation remains tentative. (Syrian Department of Antiquities, Damascus; IFPO and author's photographs).



14. An earlier but equally remarkable and as yet even less well-known hoard of military equipment was found in one of the southern towers of the Citadel of Damascus (in location T4). It contained these pieces of carefully shaped wood which may have been unfinished core elements for unfinished composite hand bows. Only one fragment of organic material from this T4 hoard has so far been subject to a radiocarbon dating test (unfortunately not from the archery equipment) and it indicated a 13th century late Ayyūbid or early Mamlūk origin; a date consistent with most other aspects of the material. Such a relatively early date would also be consistent with the fact that some of the wooden core elements seen here are from an earlier, angled form of composite bow which may already have been regarded as old fashioned by the 13th century. Although clearly used on horseback by many peoples for many centuries, the angled form may have more suitable for infantry combat. Perhaps the fact that these presumed core elements were cast aside and never completed reflected a continuing decline in the importance of infantry archery within the Mamlūk Sultanate. Perhaps such angled bows were being phased out in favour of crossbows in siege and naval warfare where combat on foot remained central. (Syrian Department of Antiquities; author's photograph).



15. Amongst many smaller 13th or early 14th century items or fragments found in Tower 4 of the Citadel of Damascus were several pieces of dried and brittle — but originally more flexible — wood bark. The species of tree has yet to be identified but it seems possible, perhaps even likely, that they were either intended as, or were leftovers from, material to cover a bow. This method of covering a composite bow was certainly used in medieval Russia and elsewhere, but further research is needed to discover whether it was used within the medieval Islamic world. (Syrian Department of Antiquities; author's photograph).

*Handbow arrows*



16. Being long and slender, arrows for a hand-held bow are, almost by definition, so fragile that their survival in an archaeological context is extremely rare. This arrow was found during the exploration and excavation of the cave fortress, or more correctly the Lebanese cave sanctuary of Asi'l-Hadath which fell to Mamlūk assault in 1283 AD. One could imagine that it was one of many arrows shot into the cave complex by the attackers. However, the fact that the arrow has paper flights which were certainly inferior to "proper" flights made from bird feathers, might suggest that it was made and used by the local Maronite Christians who had taken refuge in the Asi'l-Hadath caves. On the other hand, the Mamlūk army which stormed these barely accessible caves would not have included many of the Mamlūk military cavalry elite. One might also therefore assume that the rank-and-file on both sides of this local struggle were "local" militias, volunteers or tribesmen. In fact, somewhat rough and ready arrows with paper flights were probably more common than we realize. (Photograph courtesy of Fadi Baroudy, Abdo Badwi, Paul Khawaja & Joseph Moukarzel).

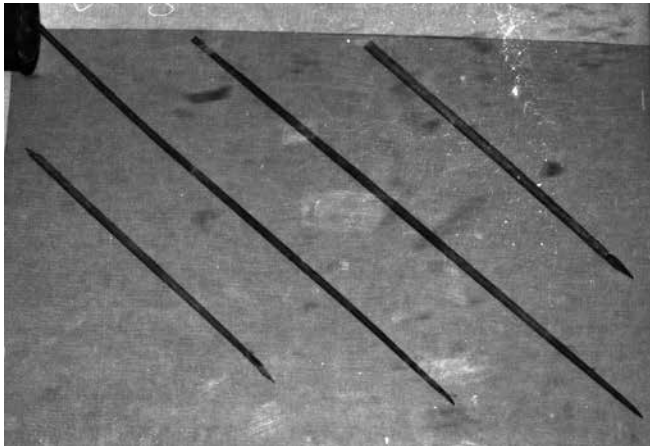

17. Other rare surviving complete arrows were found in the Citadel of Aleppo and were, for many years, displayed in the Citadel Museum. They were described as 11th–12th century, Saljūq, Atabeg or Ayyūbid. However, their general appearance and the archaeological context makes it more likely that they date from the late Ayyūbid or Mamlūk eras. The flights are missing but in most cases their iron heads were still attached. (Aleppo Citadel Museum; author's photograph).

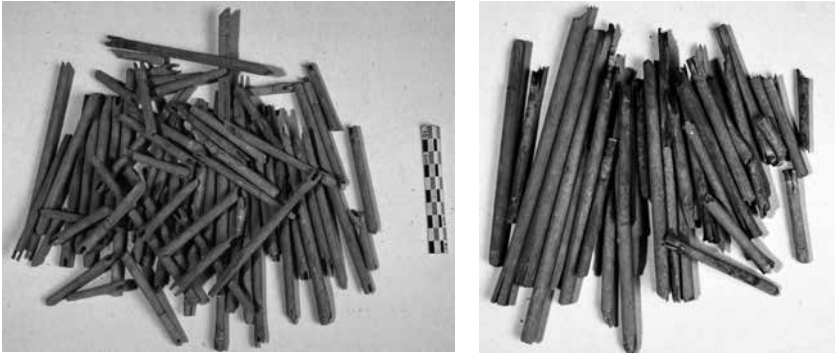

18–19. Broken arrows have been found in abundance in all the major hoards which form the basis of this article. The largest number — indeed a quite remarkable number — were found amongst late Mamlūk military material in CD5 of the Citadel of Damascus. They were not all found together but in what might be described as separate piles of junk from what is believed to have been an upstairs workshop in one of the Citadel’s arsenals. These broken arrows, along with the other more dramatic material, was then swept aside, much of it into sealed lightwells which once provided light, ventilation and perhaps even access by ropes and pulleys between this upstairs workshop and a ground-floor storage facility. One of the presumed “piles” of broken arrows consisted almost entirely of arrows for handheld bows (photo 18) while another seems largely to have consisted of arrows or more correctly bolts for crossbows (photo 19). (Syrian Department of Antiquities, Damascus; IFPO and author’s photographs).

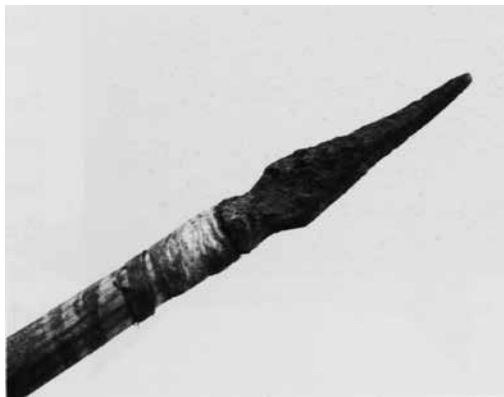

20. One of the arrows from the Citadel of Aleppo had a corroded but finely forged head together with the binding which held it in place. The head is of a type which was found in many other parts of the medieval Islamic Middle East and indeed beyond. (Syrian National Museum, inv. A-5326, Damascus; DGMS photograph).



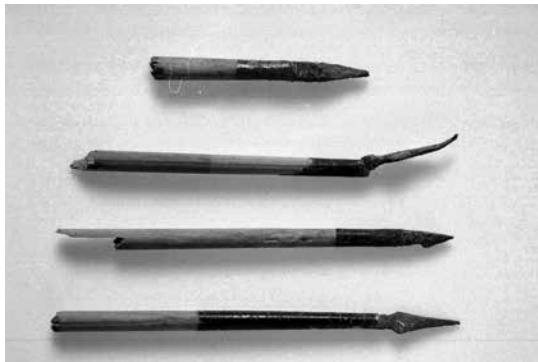

21–23. Even broken arrows can provide detailed information, most obviously when their iron heads, carved nocks or, more rarely, fragments of their flights survive. In fact, the abundant arrow fragments from room CD5 in the Citadel of Damascus included an astonishing variety of head types; an event greater variety being found amongst isolated heads which were no longer attached to fragments of shaft (see below). The finer quality and workmanship of the varnished binding systems on these very late Mamlūk arrows might indicate that the somewhat rougher arrows found in the Citadel of Aleppo were either earlier or were made for a local, non-elite part of a garrison. (Syrian Department of Antiquities, Damascus; IFPO photographs).

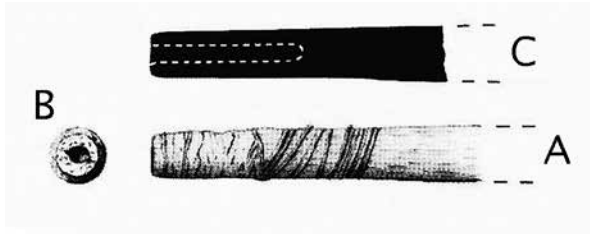

24. Sectional, side and front drawings of the head of an arrow from the Citadel of Damascus (CD5) showing the hole drilled to take the tang of an arrowhead, and a typical form of bound strengthening with threads and a layer of varnish or laquer. (From: D. Nicolle. *Late Mamlūk Military Equipment. Collection Travaux et Études de la Mission Archéologique Syro-Française, Citadelle de Damas (1999–2006): Vol. III* (IFPO, Damascus, 2011).

### *Arrowheads*

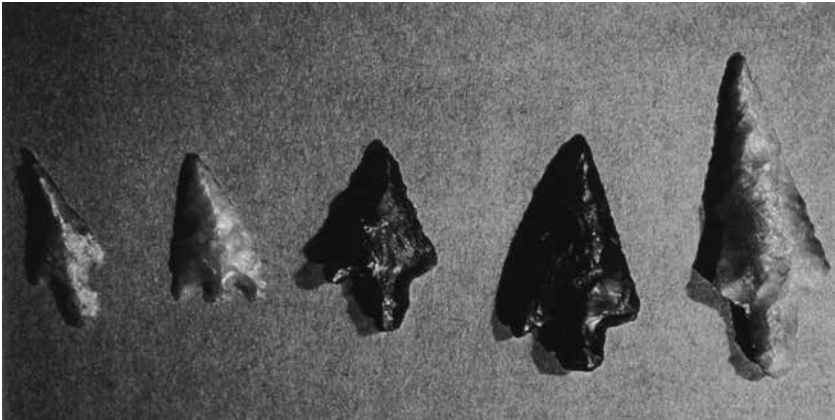

25. The carefully knapped stone arrowheads which archaeologists found in the pre-Islamic, Kinda tribal centre and palace at Qaryat al-Faw in the Arabian peninsula, have been dated to the 1st-5th centuries AD. If this dating is correct, they show a survival of "stone age" technology in an area and amongst a people who were by no means isolated from their wealthy and very advanced metalworking neighbours. The pre-Islamic Arabs had close trading relations with Iraq, Iran, Syria, Palestine, Egypt, Yemen, Ethiopia and indeed India. So, the only reasonable explanation for the existence of these stone arrowheads is a relative poverty in metal which presumably convinced the Kinda tribe — and probably also neighbouring tribes — that the probability of losing arrows during hunting or warfare justified the time and effort involved in making stone arrowheads. (Museum of the King Saud University, Riyadh, Saudi Arabia).

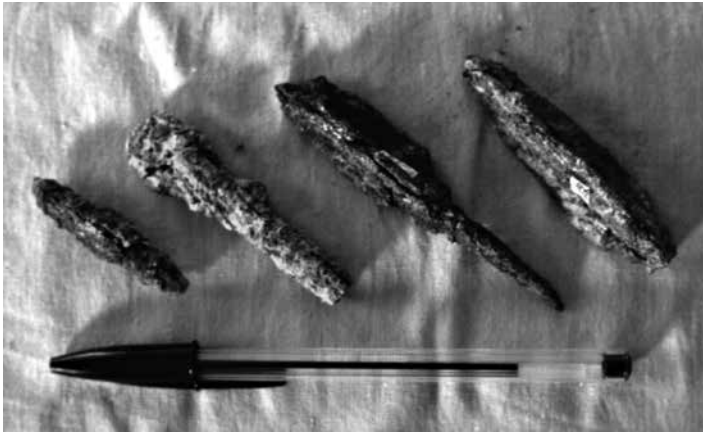

26–27. Changes in burial practices in Central Asia as local populations converted to Islam mean that grave-goods were almost never interred with the dead. As a result, military equipment, including that associated with archery, is rarely found after the 8th and 9th centuries. Five of the six small pieces of much corroded iron shown in these photographs are clearly arrowheads. They were found during archaeological excavations in the medieval town of Kuva, in the Farghana valley of what is now Uzbekistan. This was a strategically and economically important Islamic frontier zone during the 10th to 12th centuries, from which these arrowheads date. They vary in size, but all have tangs rather than sockets to attach them to arrow shafts. The sixth piece of iron (photo 26 [upper right]) might be a more substantial socketed arrowhead to be shot from a siege weapon, or it might have been the iron foot (butt) of a spear — or something else entirely. What can be said with some certainty is that these rare survivals show that the style and form of arrowheads in Central Asia did not change with the coming of Islam. (Regional Historical Museum store, Kuva, Uzbekistan; author's photographs).

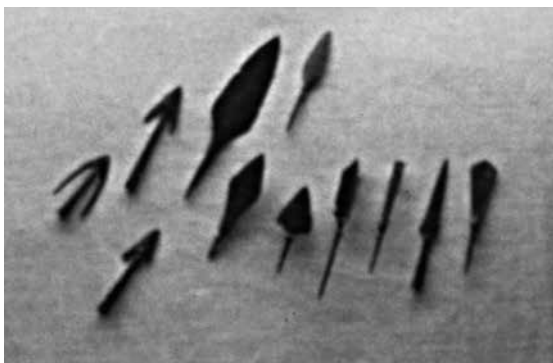

28. Meanwhile the burial of archery equipment with the dead continued amongst the non- or pre-Islamic peoples of the Eurasian steppes for many centuries. In some places it even seems to have endured for a generation or so after the peoples converted — at least nominally — to Judaism, Christianity or Islam. The arrows found in the graves of nomadic or still partially nomadic peoples in the western steppes and forest-steppe fringes of modern Ukraine and the southern parts of European Russia are often remarkably varied in form. Those shown here date from the 10th to 12th centuries and include both European-style socketed arrowheads, tanged forms which would remain characteristic of Turco-Mongol tribes, and some which are very similar to those found in Mamlūk contexts in the Islamic Middle East. (Hermitage Museum, St. Petersburg; author's photograph).

29. The Magyars who migrated to, and took control of, the Carpathian basin to create the state of Hungary were originally from the forest-steppes, not from the open steppes of Eurasia. They also had long and close cultural, political and military links with the powerful Judeo-Turkish Khazar Khanates of the western steppes. The Khazars in turn had not only dominated much of “forest” Russia to the north and the pre-Caucasus to the south, but also formed a bastion against the northward expansion of Islam which endured for several centuries. These Khazars established an alliance with the Byzantine Empire while still enjoying close trade links with Islamic Central Asia, Iran and the Middle East. Hence it is not surprising to find that Magyar archery equipment, including the finely forged 11th–13th century arrowheads shown in this picture, had as much in common with the archery equipment of the Islamic heartlands as they did with more strictly “nomadic” steppe peoples east of the Carpathian Mountains. (Hungarian National Museum, Budapest; author's photograph)



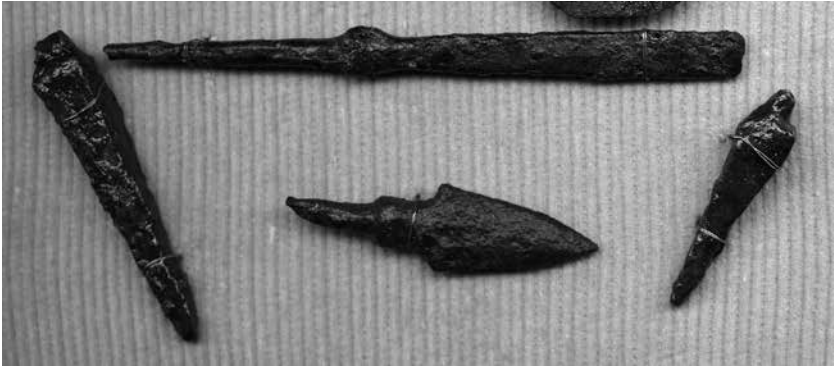

30. In addition to properly conducted archaeological excavations and the earlier discovery of “military hoards” such as that probably from Qal‘at al-Rahba, chance finds have added a number of interesting arrowheads to the corpus of known examples. Sometimes these have been found in reasonably dateable contexts such as castles or battlefields. Others can only be given provisional dates and origins on the basis of comparison with archaeological finds and the known history of the location where they were found. The four very different arrowheads seen in this photograph are all chance finds: left and right — crossbow bolthead from Qal‘at al-Subayba (occupied Golan Heights), probably Mamlūk 14th-15th centuries; lower centre — from the Jordanian slopes of the lower Yarmouk Valley, probably 11th-12th centuries; upper centre — from the Zolotarevskoe fortified settlement near Penza, Russia, which was overrun by the Mongols in 1237 AD. (Private collection; author’s photograph).

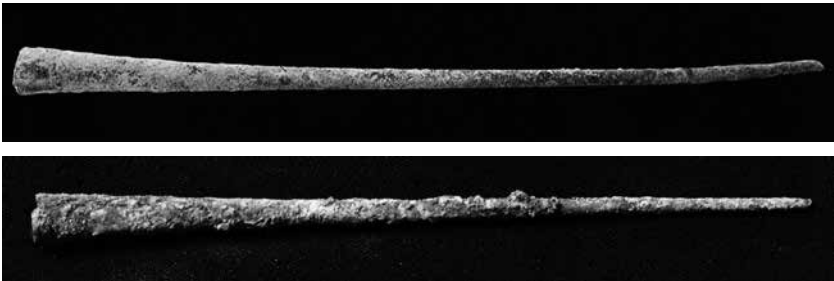

31–32. Pointed copper object, possibly a socketed arrowhead, from Sadr Castle (Qal‘at al-Jindi), Egyptian Sinai, late 12th-early 13th century. Copper would nevertheless seem an unlikely and somewhat expensive material from which to make an arrowhead during this period. (P-J. Jehel photographs [J-M. Mouton, ed., *Sadr: Une forteresse de Saladin dans le Sinai*. Paris, 2007]).

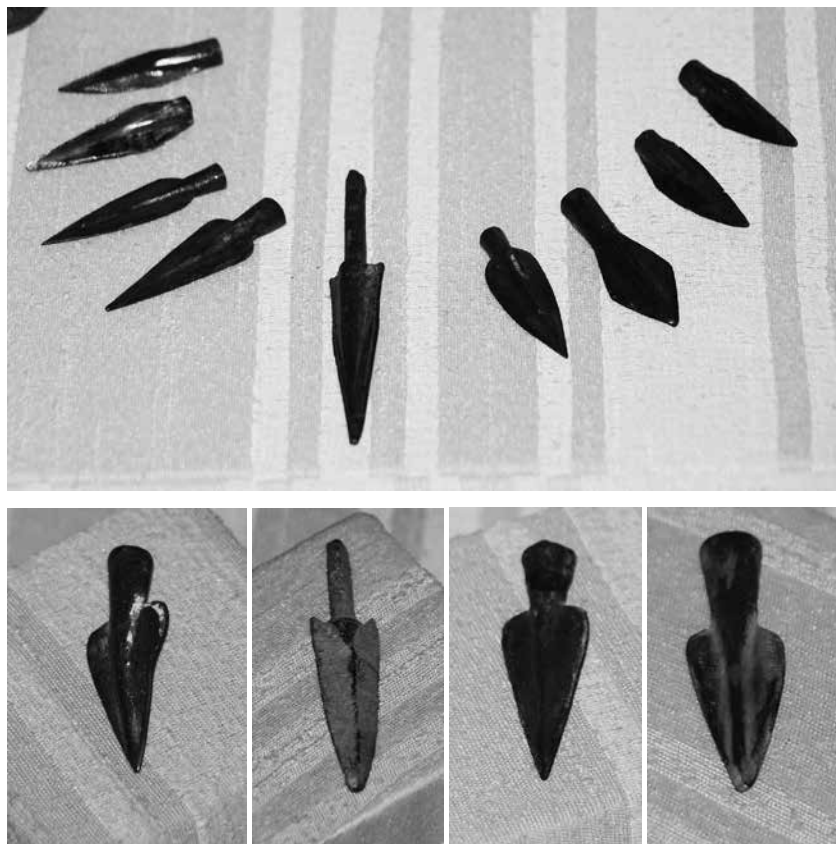

33–37. Bronze arrowheads excavated from the ruins of a large Roman bath-house at Hieropolis in western Anatolia. The archaeological context indicated that they were neither Roman nor early Byzantine, but dated from the 10th to 12th centuries; namely the middle Byzantine period or from a time of transition between Byzantine and Saljūq Turkish domination. While it is not impossible that arrows were being made of bronze rather than iron during this period, it seems unlikely that such relatively expensive and militarily less effective material would be used. Perhaps these arrowheads were totemic objects or “charms” that had been thrown into the mysterious hot and chemically rich waters of what is now known in Turkish as Pamukkale. Even if that were the case, their shapes — all of which are socketed except for a single tanged example — would almost certainly have been the same as “real” arrowheads of iron. (Hieropolis Archaeology Museum, Pamukkale; author’s photographs).

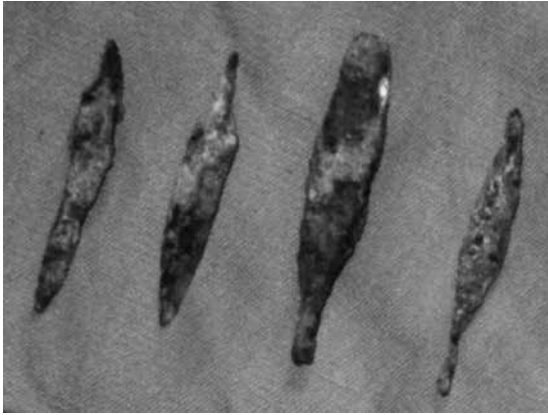

38. While most of the broken arrow shafts in the Euphrates Hoard (see above) are actually from crossbow bolts, the isolated arrowheads seem to be more mixed. They include heads which were probably from a relatively light arrow to be shot from a hand-held bow (right and second left), and more massive, four-sided "quadrilateral" crossbow quarrels (left and second right). (Author's photograph; reportedly now in the National Museum store, Doha, Qatar).



39. A similarly mixed array of arrowheads and crossbow boltheads were excavated in the Asi'l-Hadath cave refuge on the western side of Mount Lebanon. All date from the 1283 AD siege, but the presence of a large socketed arrowhead (topmost) might indicate a survival of essentially European archery technology resulting from the Crusader occupation of this area which for many decades formed part of the County of Tripoli. The local Maronite Christian inhabitants who were besieged by Mamlūk forces in this final redoubt had, of course, often been close allies of the Crusaders. (Photograph courtesy of Fadi Baroudy, Abdo Badwi, Paul Khawaja & Joseph Moukarzel).



40. A proper archaeological excavation of the Zolotarevskoe fortified settlement on the eastern borders of what was, at the time of the Mongol assault in 1237 AD, medieval Russia uncovered an astonishing array of military equipment, both Russian and local Finnish-speaking tribal, as well as Mongol. While the armour, harness and items of everyday and religious life may have attracted most attention, the great variety of arrowheads deserves comment. Most of the arrowheads are believed to have been Mongol, shot at or against the fortified settlement by the invaders. Even the small selection seen here shows a great variety of sizes and forms, although the majority are fully within what other archaeological sites show to have been typical Mongol types. The main exceptions are the quadrilateral crossbow bolts, the most obvious of which is the third from the left (lower row). Yet even this, like many of the other arrow or bolt heads, can also be found in the Mamlük arsenal as represented by finds from Syria. (State Historical Museum, Penza; V. Shpakovsky photograph).

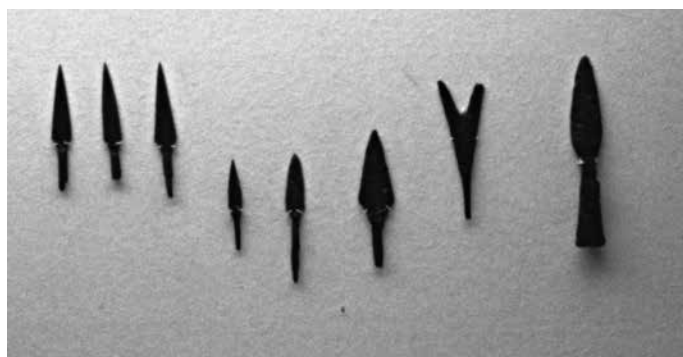

41. The variety of arrowhead types found in late medieval, 13th to 15th century graves from the pre- or north Caucasus steppes seems to be smaller, perhaps because hunting for food was of less importance amongst partially settled peoples. The double headed arrowhead seen here, like the chisel-headed forms seen in many other parts of the steppes, was primarily a tendon or vein cutting weapon used against unprotected targets such as animals. The presence of a large and clearly socketed arrow head is also interesting, although in this case the blade might have been designed for a light javelin rather than a heavy arrow. (Hermitage Museum, St. Petersburg; author's photograph).



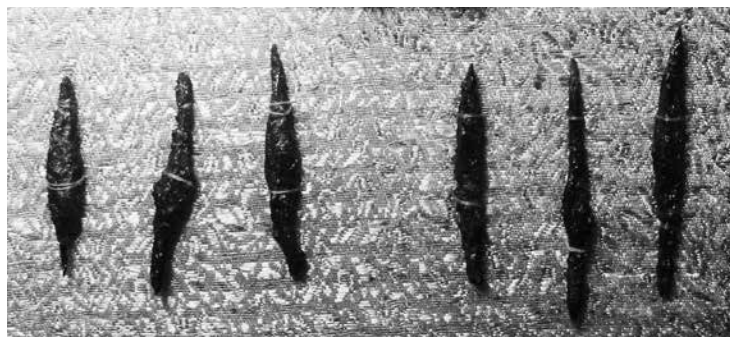

42. Even though the arrowheads found in a late Mamlūk context in the Citadel of Damascus vary considerably in details of design, they generally lack the broad bladed, chisel headed and certainly the double-pointed forms popular amongst steppe nomadic peoples. On the other hand, illustrated and written sources make it clear that such cutting rather than merely piercing styles were both known and used in the Mamlūk Sultanate, as they had been in previous centuries and dynasties. In general terms it is probably safe to conclude that the arrowheads found in the Citadel of Damascus were strictly military. Some are long and slender while remaining substantial, suggesting an armour-piercing purpose. Indeed, military arrows in the Islamic Middle East generally became longer, more slender, and of a four-sided diamond or almost square section — again suggesting an armour or shield penetrating function. (Syrian Department of Antiquities; author's photograph).

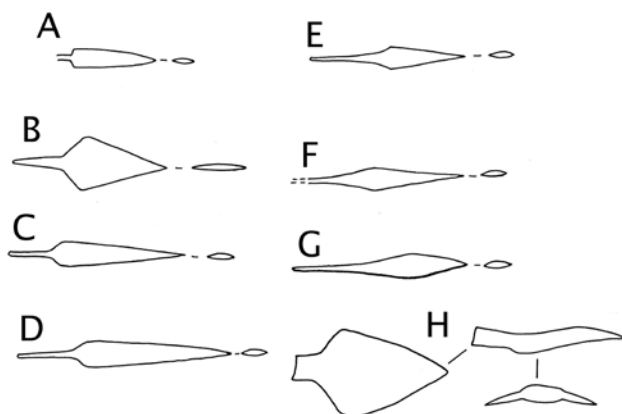

43. Drawings of the original shapes of otherwise corroded late Mamlūk arrowheads from the Citadel of Damascus (CD5). The Typology is that used in D. Nicolle. *Mamlūk Military Equipment. Collection Travaux et Études de la Mission Archéologique Syro-Française, Citadelle de Damas (1999–2006): Vol. III.* Damascus, 2011: a-h Type 1.

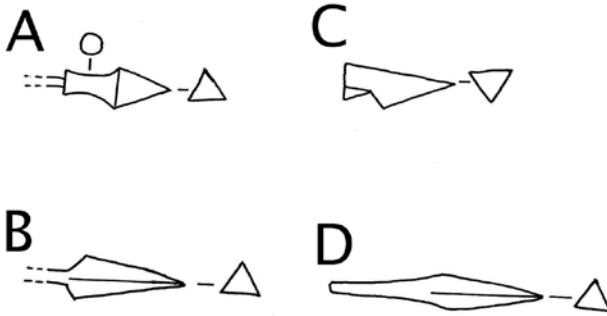

44. Drawings of the original shapes of otherwise corroded late Mamlūk arrowheads from the Citadel of Damascus (CD5): a-d Type 2.

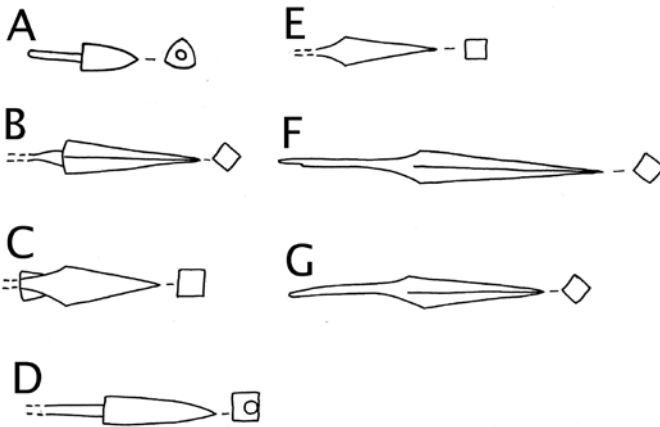

45. Drawings of the original shapes of otherwise corroded late Mamlūk arrowheads from the Citadel of Damascus (CD5): a Type 3; b-g Type 4.

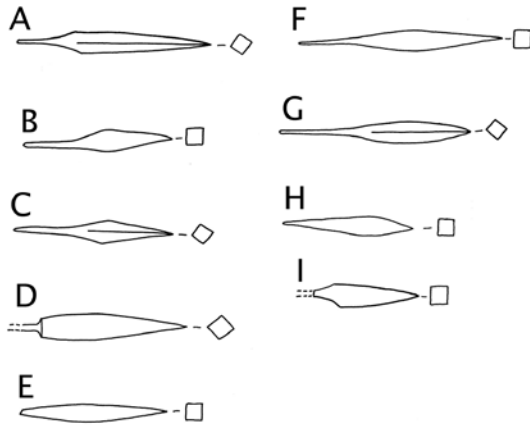

46. Drawings of the original shapes of otherwise corroded late Mamlūk arrowheads from the Citadel of Damascus (CD5): a-i Type 4.

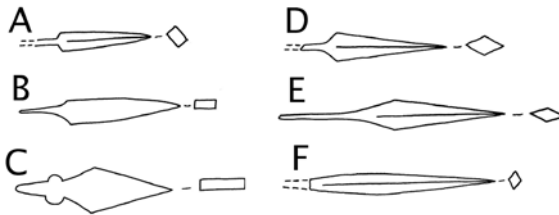

47. Drawings of the original shapes of otherwise corroded late Mamlūk arrowheads from the Citadel of Damascus (CD5): a-c Type 5; d-f Type 6.

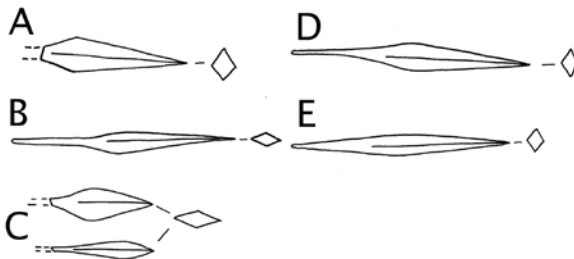

48. Drawings of the original shapes of otherwise corroded late Mamlūk arrowheads from the Citadel of Damascus (CD5): a-e Type 6.

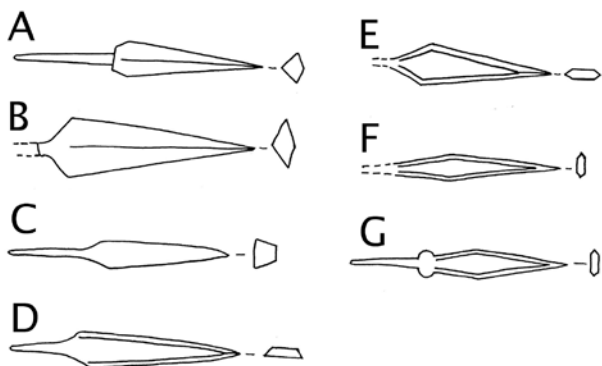

49. Drawings of the original shapes of otherwise corroded late Mamlük arrowheads from the Citadel of Damascus (CD5): a-d Type 7; e-g Type 8.

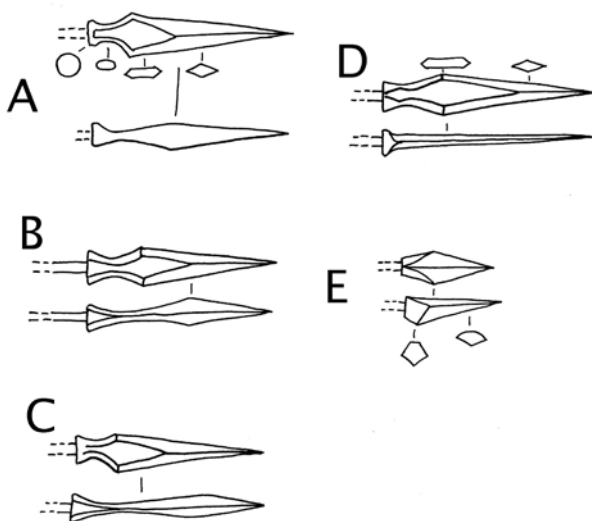

50. Drawings of the original shapes of otherwise corroded late Mamlük arrowheads from the Citadel of Damascus (CD5): a-d Type 9; e — Type 10.

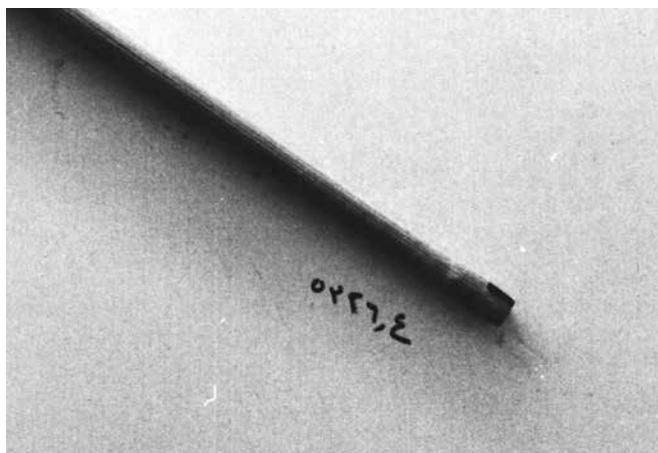

51. The nock on some of the complete arrows found in the Citadel of Aleppo are relatively undamaged, although all evidence of the flights has disappeared. These nocks are of the same standard width and of the most common depth seen in other arrows from this period and area. Such standardisation would, of course, have been necessary in structured armies like those of the medieval Islamic Middle East. It is also interesting to note that European observers of the time commented that the nocks and bowstrings of European archers were narrower than those of the Muslims, so that while Christians could shoot the Muslim's arrows back at their original owners, Muslim archers could not reuse Christian arrows. (Aleppo Citadel Museum; author's photograph).



52. Arrow fragments from Asi'l-Hadath, like the solitary complete arrow from these caves, again had nocks which are standardised in their internal dimensions. They date from the Mamlūk assault of 1283 AD. (Photograph courtesy of Fadi Baroudy, Abdo Badwi, Paul Khawaja & Joseph Moukarzel).



53. This fine photograph of two arrow fragments from *Asi'l-Hadath* show how the nocks and the rearmost parts of the arrow shafts were bound with as yet unidentified material which was then varnished. These were arrows of the finest quality, probably made for the Mamlūk army, not for a local Maronite militia. (Photograph courtesy of Fadi Baroudy, Abdo Badwi, Paul Khawaja & Joseph Moukarzel).



54. The late Mamlūk arrows found in building CD5 of the Citadel of Damascus date from some three centuries or more after those from the *Asi'l-Hadath* cave refuge. Their nocks are more varied in design and in a few cases also in their depth, though not in their width. The strengthening binding also demonstrated some variety; the example shown here clearly being bound with fine thread before being varnished. (Syrian Department of Antiquities, Damascus; IFPO photograph).



55. Many of the late Mamlūk arrow nocks from the Citadel of Damascus lack evidence of binding. Indeed, the example seen here has a seemingly unnecessary narrowing of the shaft just ahead of the nock which would surely have weakened the arrow. On the other hand, it may have helped the archer hold the arrow between his fore and middle fingers when pulling the bow back to its full draw. Perhaps it was intended for target or competition shooting rather than warfare. (Syrian Department of Antiquities, Damascus; author's photograph).

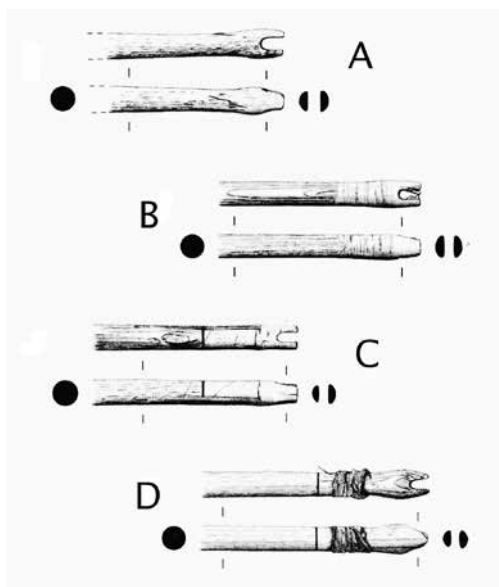

56. The rear of four late Mamlūk arrow fragments from the Citadel of Damascus (CD5), seen from the side and top, plus sections through the rear shafts and nocks. (Drawings by Khaled Hamid).



57. Cresting, or the putting of distinctive marks, patterns or colours on arrows, is an ancient practice that is found in virtually all serious “archery cultures”. The arrow fragments found in Montfort castle and dating from the second half of the 13th century, are more likely to have been Ayyūbid or early Mamlūk rather than Crusader. Three of the fragments shown here have painted crests. Two (second down and lowest) have patterns which seem close to examples from Turco-Mongol Central Asia and the steppes, and may thus represent the survival of an earlier tradition. However, the arrow fragment in the centre may have more in common with the later medieval, late Mamlūk examples discussed below. (Adrian Boas photographs).



58. Two further fragments from Montfort castle also have the cresting in the form of coloured rings painted around the shafts and nocks, making them closer to late Mamlük examples. (Via Adrian Boas).

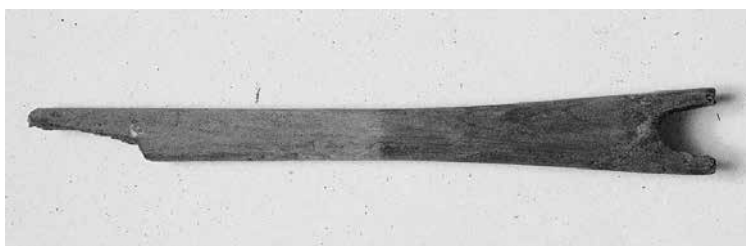
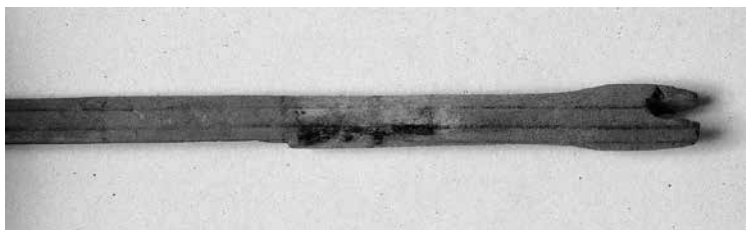

59–60. The painted cresting on some late 13th century arrow fragments from Asi'l-Hadath is so faded as to be almost invisible. However, the simple pattern and to a lesser degree the colour can be photographically enhanced, as seen in these pictures. (Photographs courtesy of Fadi Baroudy, Abdo Badwi, Paul Khawaja & Joseph Moukarzel).





61. A similar increase of the colour density of a photograph of a pile of late Mamlūk arrow fragments from the Citadel of Damascus reveals that red was by far the most commonly used colour for creasting amongst the last garrisons of Mamlūk Syria. What becomes clear from the archaeological evidence is that creasting became somewhat standardised within the Mamlūk Sultanate, at least by the late 15th century. This, I suggest, is further evidence of the highly structured, professional, somewhat bureaucratic and in certain respects “modern” character of the Mamlūk army. (Syrian Department of Antiquities, Damascus; IFPO photograph).



62. A closer study of the late Mamlūk fragments from the Citadel of Damascus reveals a greater variety of less widely used colours although the patterns now only consist of rings, the numbers of which vary. In some case a different colour was put inside the nocks, as seen on the far left of this picture. The creasting of the late Mamlūk arrow fragments from CD5 of the Citadel of Damascus is the subject of my article: Nicolle D. “Cresting on Arrows from the Citadel of Damascus” // *Bulletin d’Etudes Orientales*. 65 (2016). P. 247–286. (Syrian Department of Antiquities, Damascus; IFPO photograph).



63. It is extremely rare for even the smallest fragments of feathered flights to survive on medieval Middle Eastern arrows. They were the most fragile parts of an arrow, so the barely visible remnants of feathered flights on this arrow from Asi'l-Hadath, dating from the Mamlūk siege of 1283 AD, are a precious exception. Note that a tiny part of the vulnerable fronts of each flight goes beneath a broad strip of varnished binding. (Photograph courtesy of Fadi Baroudy, Abdo Badwi, Paul Khawaja & Joseph Moukarzel).



64. A cheaper and surely inferior alternative to flights made of feathers were those cut from redundant paper documents. Such paper flights were commonplace on crossbow bolts which were themselves almost always of inferior workmanship when compared with hand bow arrows of the same time and place. The same could also be said of the often crudely made and roughly inserted iron heads of crossbow bolts (see below). So, the discovery of paper flights on an otherwise relatively well-made arrow for a hand bow found in the Asi'l-Hadath cave refuge came as a surprise. Perhaps it reflected the desperate situation in which the defenders found themselves in 1283 AD, or perhaps it was a more widely spread practice amongst poor and ill-equipped local militias on both sides than is realized. (Photograph courtesy of Fadi Baroudy, Abdo Badwi, Paul Khawaja & Joseph Moukarzel).

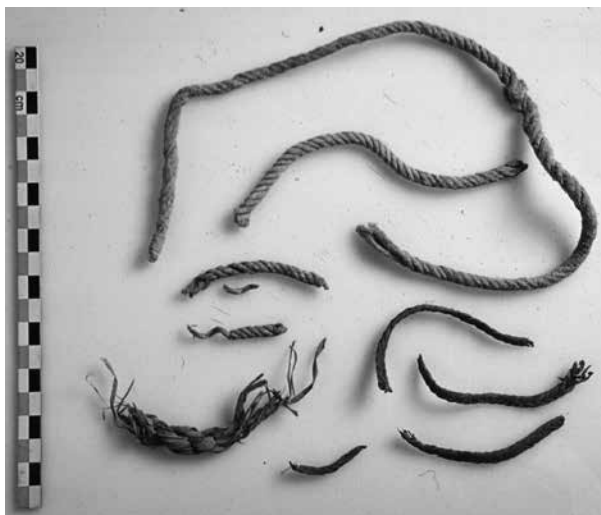

65. Unless a bowstring is found complete or a piece of string has a suitably strong loop at one end and is also found in a potentially “military” context, it is impossible to state that a particular fragment of string comes from, or was intended to be used for, a bowstring. Nevertheless, amongst the variety of pieces of string or cord which were found in the “junk” of a one-time arsenal workshop in building CD5 of the Citadel of Damascus, one thickness predominated. (Syrian Department of Antiquities; IFPO photograph).



66. When an example of this thickness of string was placed inside a typical nock of a typical fragment of arrow, it fitted snugly. So much so that the very slight narrowing at the rear of the nock held the string — or perhaps one should say that the string held the nock — just as was supposed to happen according to archery experts, medieval and modern. (Syrian Department of Antiquities; author’s photograph).

*Crossbows*

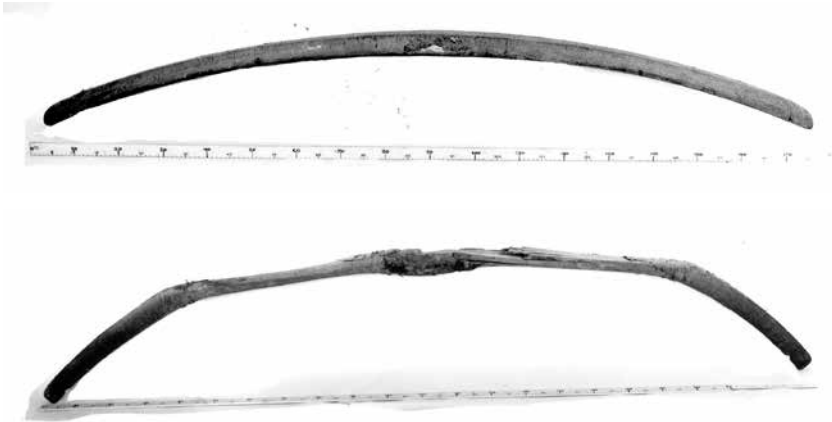

67–68. Crossbows were more widely used in several parts of the medieval Islamic world than is generally realised. They were used on foot, and in siege or naval warfare, but also on horseback — not only for hunting but even in combat. During the later medieval period this was most notable in the Mamlūk Sultanate and the Amirate of Granada; crossbows featuring prominently in military manuals from both these states. Thus, the discovery of a significant number of crossbow staves and a huge number of crossbow bolts in Mamlūk or possibly Mamlūk archaeological contexts should come as no surprise. Mamlūk written texts, in particular, describe a variety of types and sizes of crossbow as well as crossbow staves made of a variety of materials. Some were specified as being more or less suitable for differing military or naval contexts. Two 14th to late 15th or early 16th century crossbows from Granada survives with both their staves and stocks, but I am not aware of any comparably complete crossbows from the Middle East or eastern Islamic regions. Until recently, the best-known elements from such weapons from a Mamlūk context were two staves found in the Citadel of Damascus during the French mandate. They may have come from the same hoard which was recently rediscovered in a southern tower of the Citadel (T4), having almost certainly been redeposited — or more correctly dumped — there as unconsidered trash during the 1920s or 1930s. One of these massive staves is of composite construction (photo 68) and is about 172 cm long, while the other is about 223 cm long and is made from a sturdy length of bamboo or cane. As such it seems to be unique. Both crossbows should be described as siege weapons and certainly could not be handled by one man. If these weapons did indeed come from Tower 4, then they probably date from the early Mamlūk mid-13th to early 14th centuries. (Musée de l'Armée, Paris).

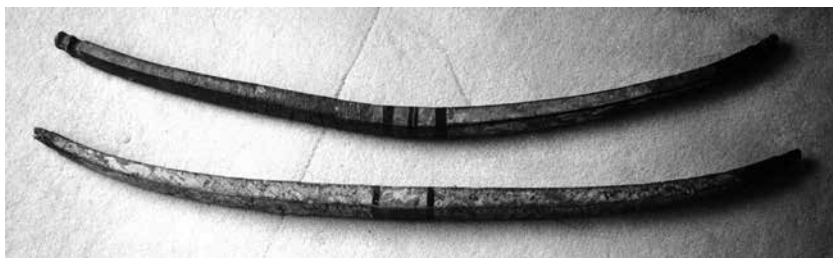

69. With the exception of the cane or bamboo example mentioned above, the internal structure of medieval Islamic crossbow staves was of composite construction. The staves of Christian European crossbows from the late 13th to 15th or even early 16th centuries were also of composite construction, but whereas the standard forms of European staves were oval or sometimes almost round in section, those from the Islamic world were distinctively rectangular. As already stated, carbon dating tests were carried out on a number of items from the Euphrates hoard before its sale to the Qatar Museums Authority. One test was on sinew from a damaged crossbow staff. It resulted in a 68% probability dating between 1170 and 1250 AD, with an interception date of 1215. This is remarkably early for such advanced technology which, by being seemingly commonplace in the Islamic world by the mid-13th century, must surely have been known for many years if not decades before that. (Author's photograph; reportedly now in the National Museum store, Doha, Qatar).

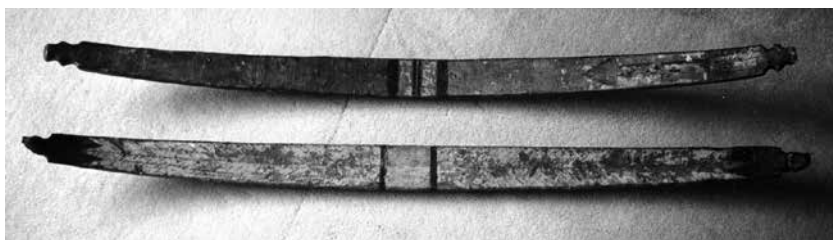

70. The crossbow staves from the Euphrates hoard were approximately 95 cm long and an inspection of a more damaged example showed that each was built around an inner core about 1 cm thick. This consisted of an almost black resin-like substance surrounded by a layer of sinew from 2mm to 4mm thick. The exterior of each crossbow staff consisted of a layer of apparent tree bark which was then decorated. No wooden core was visible, but might have been hidden deeper within the structure. (Author's photograph; reportedly now in the National Museum store, Doha, Qatar).

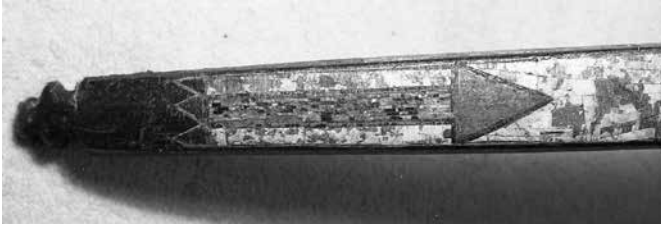

71. These staves had a simple but geometric pattern on both the front, edges and, as seen here, on the back. In fact, the zigzag and arrow motifs bring to mind some Mamlūk *furūsīyah* military manuals. The method of applying this decoration has yet to be studied and published, but a close-up view looks almost like an appliqué or mosaic of strips of material, some very small and fine. (Author's photograph; reportedly now in the National Museum store, Doha, Qatar).



72–74. Another medieval Middle Eastern crossbow stave, which is also thought to have come from the Euphrates hoard before it was sold as a job-lot to a London antiques dealer, is more damaged and less decorated. Indeed, it seems not to have been decorated at all, though it was clearly covered in bark or some similar material. As such it might represent the everyday weapons used by the garrison of a frontier fortress rather than a weapon intended for a member of the elite, or for use on parade. (G. Jenkinson collection; G. Jenkinson's photo).

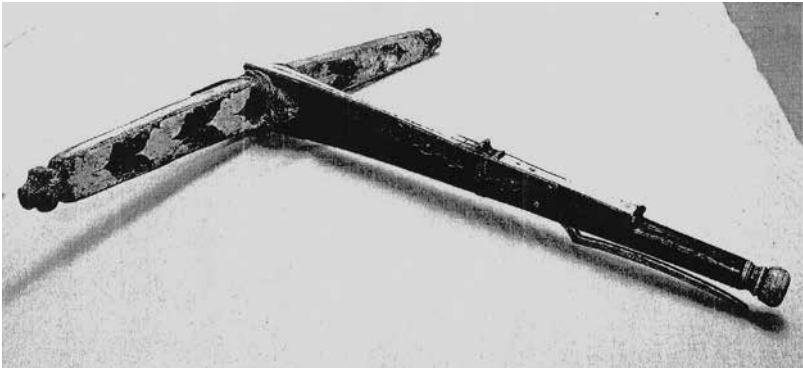
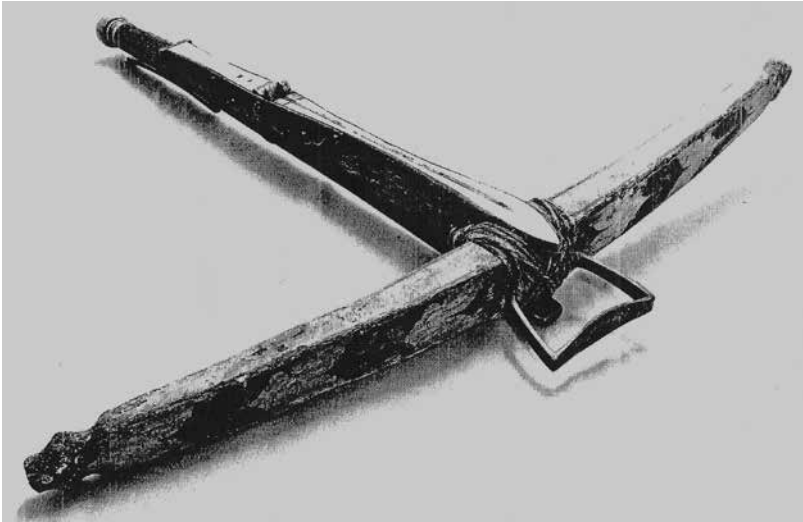

75–76. This crossbow from southern Spain is likely to have dated from the 14th or 15th centuries. Though decorated, it was probably a relatively basic issue or munitions weapon. Yet the similarity between the form, size and composite structure of its bowstaves is so close to those of staves from the Syrian Euphrates hoard that this seems to go beyond a mere sharing of a military technology. Might such sophisticated weapons have been traded between the medieval Islamic heartland of the Middle East and the westernmost fringes of the medieval Islamic world? Even if such a suggestion is a step too far, I believe that the basic form, spanning stirrup, trigger and release mechanisms of the stock are likely to have been basically the same as those of the stocks which would have been attached to Mamlūk or earlier crossbow staves from the Middle East. Such an interpretation is also supported by the albeit very stylized illustrations of crossbows in Mamlūk art. (G. Jenkinson collection; A. Credland photographs).



77. The best-known crossbow from the late medieval Islamic world was found over a century ago in the mountain village of Medina Bombaron, in what had been the Emirate of Granada, the last bastion of Andalusian Islam. It is now preserved in Granada, but unfortunately the massive bow of composite construction may not originally have been intended for the small and somewhat feeble stock. Both are probably original, although maybe from separate weapons, and both were made either shortly before or very shortly after the fall of Granada in 1492 AD. Yet even if this weapon — or weapons — date from after the conquest of the Nasrid Amirate by King Ferdinand and Queen Isabella, it — or they — are fully within the Islamic tradition of such weapons. In contrast, neither the stave nor the stock have much in common with 15th or early 16th century European crossbows, even with those having composite staves. (Archaeological Museum, Granada; author's photograph).





78–79. The existing far from secure tying of the stave to the front of the stock of the weapon in Granada also suggests that the two elements did not originally go together. However, the deep notch-like socket at the front of the stock seems to have been characteristic of Islamic crossbows, at least in the later medieval period. (Archaeological Museum, Granada; author’s photograph).



80. The decorated underside of the slender wooden stock of this weapon can be seen in a mirror placed behind the crossbow in Granada’s Archaeological Museum. Here the photograph has been flipped horizontally to remove the resulting “mirror image”. (Archaeological Museum, Granada; author’s photograph).



81. One tip of the Granada crossbow is sufficiently damaged for the shaped wooden core of the stave to be visible. (Archaeological Museum, Granada; author's photograph).



82. The release mechanism of the Granada crossbow is damaged and most of the originally long trigger has broken off. The revolving release nut which would have sat within the rectangular opening on top of the stock is also missing. (Archaeological Museum, Granada; author's photograph).



83. Perhaps because crossbow bolts are almost always shorter and thicker than were arrows for a hand-bow, unbroken examples have survived in greater numbers. They include these from a mid-13th to early 14th century hoard from Tower 4 of the Citadel of Damascus. They almost always have flat butts rather than fragile indented nocks. Though lacking its iron head or blade, the lower of the two bolts seen in this photograph is otherwise complete. Furthermore, both missiles have paper flights. The upper bolt has a plain, flat butt-end whereas the lower bolt has its butt shaped into a slender rectangle. This would have sat inside a slot in the revolving release nut, a system which made it less likely that the bolt could slip out of position before release. (Syrian Department of Antiquities; author's photograph).



84–85. The 13th century “Euphrates Hoard” produced an even greater number of complete or almost complete crossbow bolts. All had paper flights, where elements of such flights survived, but most have lost their iron heads. Some shafts were slender and look as if they would have been shot from relatively small, hand-held crossbows. Other shafts were considerably bulkier and may have been intended for heavier weapons specifically designed for use in siege warfare, particularly in defence of a fortification. They may even have been for the almost static, frame-mounted crossbows shown in military manuals. The long missile with an apparent nock at the end (fourth from the bottom in photo 84) is probably an arrow rather than a crossbow bolt, but in both these images one crossbow bolt clearly has a nock rather than a flat butt (nineteenth from the left in photo 85; fifth from the top in photo 85). This remains something of a mystery because a crossbow bolt lay on top of the stock before release or shooting. Its rear end or butt rested against a release mechanism which was usually in the form of a revolving nut, behind which was the weapon’s spanned string. (Author’s photograph; reportedly now in the National Museum store, Doha, Qatar).

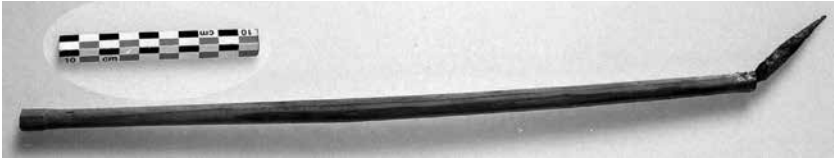

86. One unbroken crossbow bolt, complete with its albeit bent head and without evidence of ever having flights, was found with other very late Mamlük military material in the location CD 5 of the Citadel of Damascus. The butt is slightly enlarged, presumably to ensure that the crossbow's string did not whip past during release, while the iron head is of a simple but substantial four-sided form. (Syrian Department of Antiquities, Damascus; IFPO photograph).

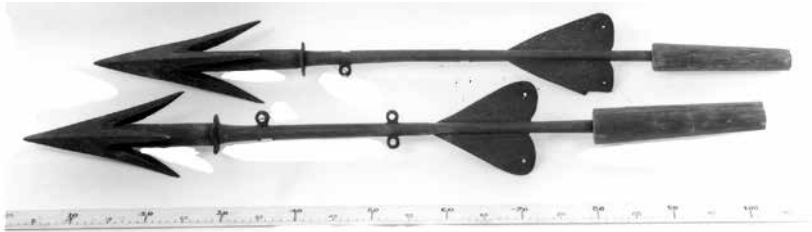

87. Two extraordinary and massive iron arrows from the Citadel of Damascus which are now in Paris, are sometimes described as missiles to be shot from a very large crossbow during siege warfare. They were apparently found in association with the two over-size crossbow staves mention above (photos 67 & 68). In reality they are more likely to have been fired from an early gun or small cannon, the wooden plugs at the ends of the iron missiles having been thrust into the muzzles of such firearms. The huge barbed heads, the rings attached to the shafts and the iron flights surely indicate that these "arrows" would have carried bundles of incendiary material. Their targets would presumably have been large wooden structures such as a besieger's siege-towers. (Musée de l'Armée, Paris).

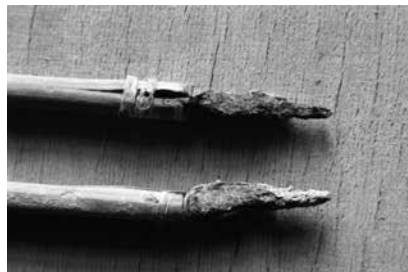
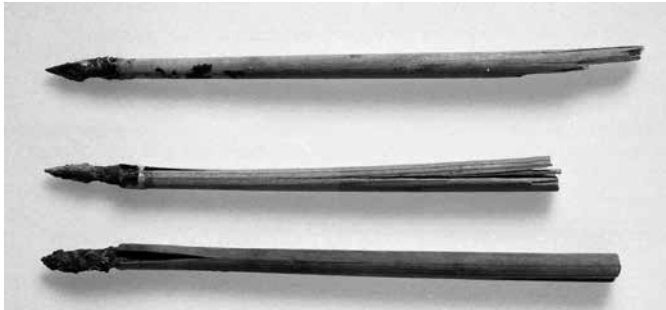

88–91. As already stated, crossbow bolts tended to have their iron heads inserted in a more basic, almost rough-and-ready manner than did arrows. Nevertheless, the evidence of numerous surviving bolts with heads still attached, including these late Mamlūk examples from CD5 of the Citadel of Damascus, show that they normally had some form of binding to strengthen the front of a shaft which had been weakened by drilling a hole for the head's tang. (Syrian Department of Antiquities, Damascus; IFPO and author's photographs).

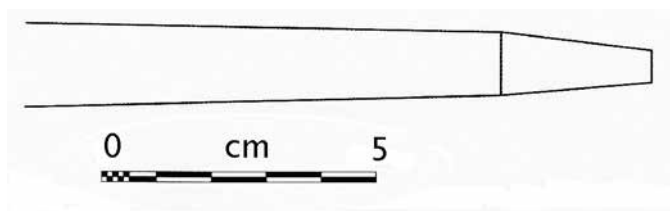

92. A simplified illustration showing, with slight exaggeration, the chamfered or almost “pencil-sharpened” form of the front of many crossbow bolts found in the Citadel of Damascus.

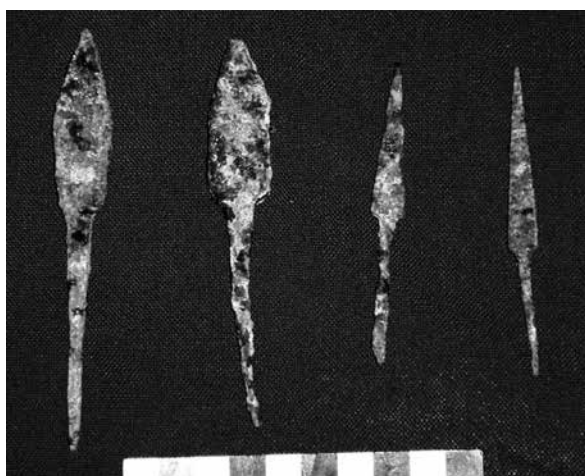

93. When arrowheads are found in isolation, not attached to any form of shaft, it is difficult to determine whether they were intended for an arrow or a crossbow bolt. Such a judgement is usually made on the basis of size, so these substantial tanged blades found during archaeological excavations in the late 12th and 13th century Ayyūbid castle of Qal‘at al-Fara’un on a small island off the coast of Sinai in the Gulf of Aqaba, are presumed to be for crossbow bolts or perhaps even for javelins. (Egyptian Ministry of Antiquities; IFEO photograph).

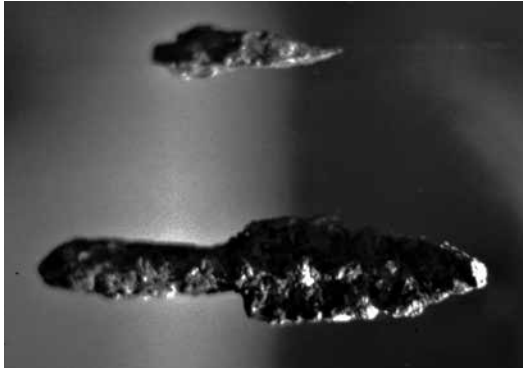

94. Similarly, these iron blades from the castle of Montfort in northern Palestine are more likely to be from crossbow bolts or, in the larger case, possibly a javelin. Their form, especially that of the smaller blade, also suggests a 13th century Islamic rather than a “Frankish” Crusader origin. (Metropolitan Museum of Art, New York; author’s photograph).

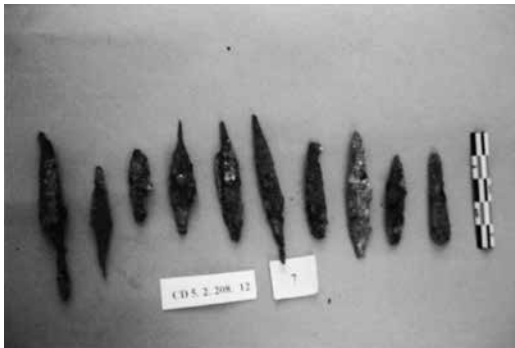

95–96. The crossbow bolt-heads found in CD5 of the Citadel of Damascus are undoubtedly of late Mamlūk origin and show an interesting variety of forms, though in general they are more crudely made than the arrowheads from the same location and period. (Syrian Department of Antiquities; IFPO & author’s photographs).



97. A slight broadening frequently seen on the diameter of the butt of a crossbow bolt is clear in this late Mamlūk example from the Citadel of Damascus. (Syrian Department of Antiquities; author's photograph).

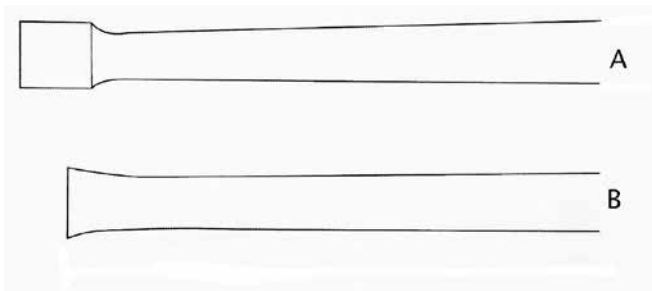

98. The two most common forms of thickening to strengthen the butts of late Mamlūk crossbowbolts is illustrated, again with slight exaggeration, in these drawings of examples from CD5 of the Citadel of Damascus. The fact that such strengthening was considered necessary highlights the huge pressure which was imposed upon the bolts when loosed from powerful crossbows which incorporated the composite bowstaves. (Author's drawings).



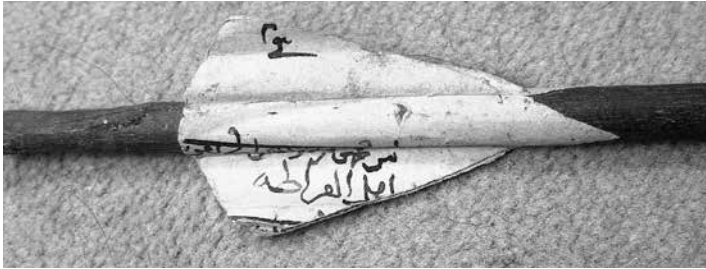

99. Very little attention has yet been given to the paper from which the flights of some late Ayyūbid and Mamlūk crossbow bolts were cut. So far there is no indication that the writing on the paper had any talismanic or religious purpose. Indeed, preliminary evidence from similarly shaped and sized paper fragments from Egypt, which are currently the subject of an important study and which may or may not have been intended as arrow or bolt flights, suggests that any redundant non-religious document might simply be recycled for this purpose, as for many others. The example shown here is from the 13th and early 14th century Euphrates hoard. It is particularly well preserved, and the writing remains legible. (Author's photograph; reportedly now in the National Museum store, Doha, Qatar).



100. The paper flights which are still attached to crossbow bolts from Tower 4 of the Citadel of Damascus, dating from the second half of the 13th century or the early part of the 14th, are mostly too damaged to be legible, although the writing is often visible. (Syrian Department of Antiquities; author's photograph).



101. The same is usually the case with examples from a late Mamlūk context in the Citadel of Damascus. (Syrian Department of Antiquities; IFPO photograph).

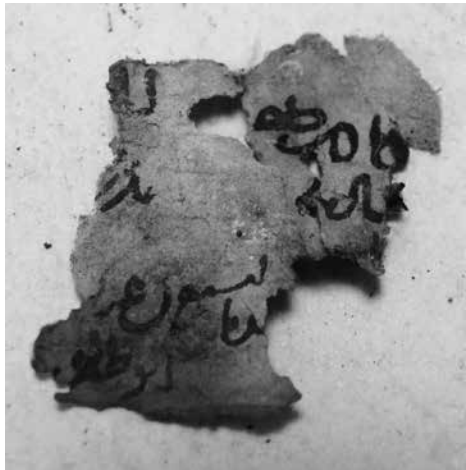
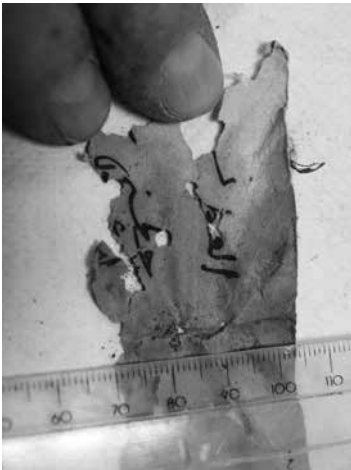

102–103. However, other paper flights from both these locations and periods survive in a remarkably good condition, considering their fragility. In several cases part of the writing is just legible, and certainly deserves greater study. Those shown in these two photographs are from Tower 4 of the Citadel and are almost certainly early Mamlūk. (Syrian Department of Antiquities; author's photographs).

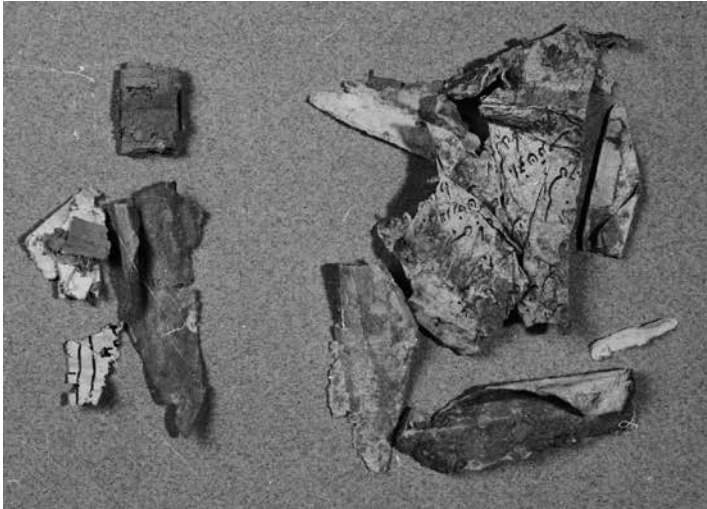

104. These comparable fragments are from CD5 of the Citadel of Damascus and as such are almost certainly late Mamlūk. (Syrian Department of Antiquities; IFPO photograph).

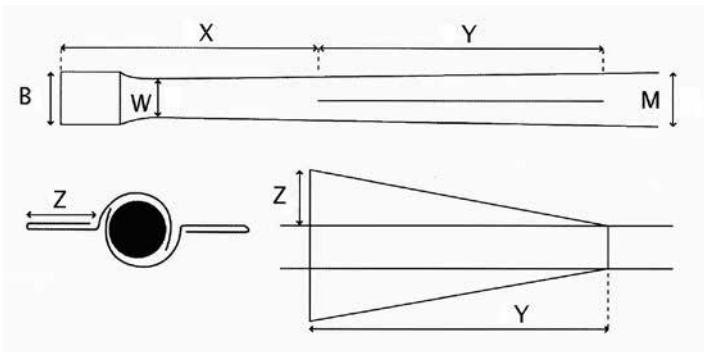

105. The method by which redundant paper documents were cut to shape, folded and then glued to the shafts of late Mamlūk crossbow bolts from the Citadel of Damascus is shown in this schematic illustration. The dimensions are taken from three measurable examples: (inv. CD 5.2 428.[12].03b)  $B = 11$  mm;  $W = 10,5$  mm;  $M = 11$  mm;  $X = 44$  mm;  $Y = 60$  mm;  $Z = 11$  mm. (inv. CD 5.2 428.[12].03c)  $B = 11$  mm;  $W = 9$  mm;  $M = 12$  mm;  $X = 36$  mm;  $Y = 59$  mm;  $Z = 36$  mm. In a more damaged example not all the measurements could be taken: (inv. CD 5.2 428.[12].03d)  $B = ?$  mm;  $W = 11$  mm;  $M = ?$  mm;  $X = 61$  mm;  $Y = 59$  mm;  $Z = 21$  mm. (Author's drawings).

**Bunduq pellets**

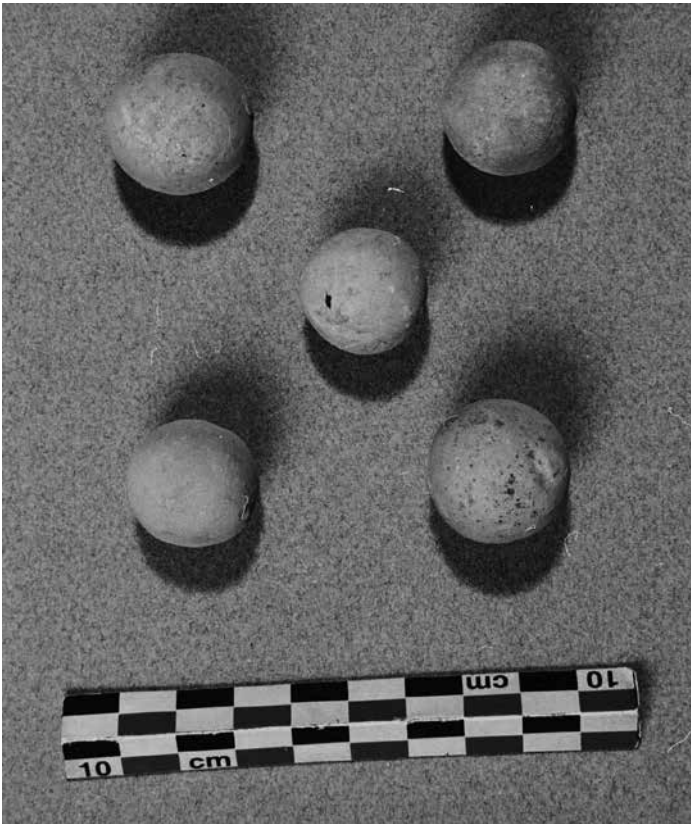

106. Perhaps the most unexpected finds amongst the late Mamlūk military materials from the Citadel of Damascus were five carefully made balls. Being of unfired clay, they were delicate and their survival without dissolving back into the material from which they were made was due to their chance location in a bone-dry environment within the Citadel. Syria as a whole is not, of course, a dry or rainless environment. I believe these to be exceptionally rare *bunduq* pellets to be shot from a *qaws al-bunduq* "pellet bow". This was a hunting rather than warlike weapon which appears, albeit rarely, in medieval Islamic art. It was normally used for stunning small birds which would then be slaughtered in a *halāl* or ritually correct manner so that they could be eaten. Documentary sources also make clear that hunting with a *qaws al-bunduq* was a popular sport amongst the Mamlūk elite, as it was amongst many other sections of society in late medieval Syria and Egypt. (Syrian Department of Antiquities; IFPO photograph).

### Quivers and bow-cases



107. A leather bow-case from the grave of a high-status warrior in a necropolis at Moschevaya Balka, in the Russian north Caucasus, dating from the 8th-9th century. It is decorated with a rosette-like device which is of leather and, although it came from a relatively short distance beyond what was then the frontier of the Islamic world, it is of a type which pictorial sources show to have been widely used in and beyond the Islamic world. The form remained popular for many centuries, even into the early modern period, and was designed to carry a composite bow while strung. Earlier forms of narrow, elongated bow-case were intended to carry one or more bows while unstrung. These had also been used by mounted archers in the pre-Islamic Middle East and amongst many steppe peoples, remaining popular for some centuries into the Islamic era. (Hermitage, St. Petersburg; author's photograph)



108–109. Many centuries would pass before we find other large leather containers which might have been parts of either bow-cases or quivers. They were among late Mamlūk military material in CD5 of the Citadel of Damascus and none are complete enough to confirm such an identification. However, it seems likely that, whatever their original purpose, they had been kept in an arsenal or workshop so that their leather might serve as a source of small repair patches, spare parts or assorted miscellaneous items. The object seen in these two photographs may originally have been the lower part of a bow-case. (Syrian Department of Antiquities; IFPO photographs).



110–111. The other substantial piece of a soft leather from CD5 of the Citadel of Damascus consists of more than one element sewn together. It originally formed the lower part of a broader container which may or may not have been a quiver. (Syrian Department of Antiquities; IFPO photographs).

### Bibliography

1. Boudot-Lamotte A. “Kaws,” in *Encyclopedia of Islam: vol. IV*, 2<sup>nd</sup> edition. Leiden, 1978. P. 795–803.
2. Eguaras A. M., Pérez L. S., De Santiago-Simón E. “La Ballesta Nazari del Museo Arqueologico de Granada” // *Cuadernos de la Alhambra*. 18, 1982. P. 179–182.
3. Fakhr al-Dīn Mubārakshāh, Muḥammad Ibn Manṣūr (Fakhr-i Mudabbir), ed. & study M. D. Pezhāh, *Raveshe Delāvarī va Jangāvarī [Bāznāvīs Kitāb Ādāb al-Ḥarb wa al-Shujāʿah āthar Mubārakshāh Muḥammad Ibn Manṣūr]*. Tehran, 2004.
4. Fakhr al-Dīn Mubārakshāh, Muḥammad Ibn Manṣūr (Fakhr-i Mudabbir), tr. E. McEwen, “Adab al-Harb” [translation of chapter of archery] // *The Islamic Quarterly*. 18, 1974. P. 76–99.
5. Fakhr-i Mudabbir [as Sharif Muhammad Mansur Mubarakshah], tr. S. B. Babadzhanov et al. *Adab al-kharb va-sh-shudzhaar (Pravila vedeniya voiny y muzhestvo)*. Dushanbe, 1997.
6. Faris N. A., Elmer R. P. *Arab Archery*. Princeton, 1945. (Now recognised as the text of the Moroccan 13<sup>th</sup> century archery expert, Abu Muḥammad Jamal al-Dīn Ibn Maymūn).
7. Harmuth E. “Eine Arabischer Armbrust” // *Zeitschrift für Historische Waffen- und Kostümkunde*. 25, 1983. P. 141–144.
8. Ibn Hudhayl al-Andalusī, ‘Ali Ibn ‘Abd al-Rahman, ed. anon., *Ḥilyat al-fursān wa-shi‘ār al-shujān*. Beirut, 1997.
9. Ibn Hudhayl al-Andalusī, ‘Ali Ibn ‘Abd al-Rahman, tr. L. Mercier, *La Parure des Cavaliers et l’Insigne des Preux*. Paris, 1924.

10. Klopsteg P. E. *Turkish Archery and the Composite Bow*. Evanston, 1947.
11. Latham J. D., Paterson W. F. An Analysis of Arrow-Weights in an Islamic Military Manual // *Journal of Semitic Studies*. 10, 1965. P. 253–261.
12. Latham J. D., Paterson W. F. *Saracen Archery: An English Version and Exposition of a Mameluke Work on Archery (ca. A. D. 1368)*. London, 1970.
13. Mouton J-M. (ed.). *Sadr: Une forteresse de Saladin dans le Sinai*. Paris, 2007.
14. Nicolle D. Archery // *Encyclopedia of Islam*, 3rd edit. Leiden, 2007. P. 155–160.
15. Nicolle D. Cresting on Arrows from the Citadel of Damascus // *Bulletin d'Etudes Orientales*. 65, 2016. P. 247–286.
16. Nicolle D. *Mamlūk Military Equipment. Collection Travaux et Études de la Mission Archéologique Syro-Française, Citadelle de Damas (1999–2006): Vol. III. Damascus*, 2011.
17. Nishamura D. Crossbows, Arrow-guides and the *Solenarion* // *Byzantion*. 58, 1988. P. 422–435.
18. Al-Tarsusi, Murda Ibn 'Ali Ibn Murda, tr. A. Boudot-Lamotte, *Contribution à l'Etude de l'Archerie Musulmane*. Damascus, 1968.
19. Al-Zardkash, Ibn Urunbugha, ed. M. I. Hindi, *Al-Aniq fi'l-Manadjaniq*. Aleppo, 1985.
20. Al-Zardkash, Ibn Urunbugha, ed. F. Sezgin, *Armoury Manual by Ibn Aranbugha al-Zardkash*. Frankfurt, 2004.



George Tsoutsos

## The Stance of the Greek Orthodox Church Towards the Crusades and the Ottoman Occupation



**Abstract:** The Greek Orthodox Church's view on war is different from the theory of Just War in Catholicism. We present some basic characteristics of this differentiation in the case of the Crusades and Ottoman occupation. In contrast with the Roman Church, the Greek Orthodox Church does not accept the idea of the Holy War. However, it accepts the notion of the Just War under certain conditions of fact and value.

**Keywords:** Greek Orthodox Church, Roman Church, Crusades, Holy War, the Pope, Byzantium, Islam, Canon Law, Ottomans, Constantinople, Sirat 'Antara.

### The Crusades' Legitimization

The term "Crusades" is used here to define the "Holy War" which is proclaimed by, or is under the auspices of the Holy See and which rallies mostly elite warriors of Roman Catholic origin. According to the Byzantine Orthodox Church, the notion of the "Holy War" is far from the clear stance articulated by Jesus Christ when he said that His Kingdom is spiritual and not "of this world" and therefore cannot be conquered by the force of arms but by the virtue of persuasion. However, during the Middle Ages, the Roman Church, interpreted war in a completely different way due to Her financial and political might.



In order to reinforce her stance towards material war, the Roman Church used examples from the Old Testament such as the Crossing of the Red Sea (Exodus), the Maccabees, the extermination of the Amalekites and *Decretum Gratiani*. The Roman Church disregarded the famous quote by Origen Adamantius that "...the Christians read the wars of the Jews in the churches during mass" in the sense that the physical struggles are in the likeness of the spiritual struggles. Moreover, the famous terms *miles Christi*, *militia Christi* and *bellum Domini* lost their spiritual character and inspired the believers in the conduct of material war.<sup>1</sup> The Pope, being the supreme judge and guarantor of dogmatic matters (matters concerning the faith), gave the Crusades their intellectual and theoretical foundation. The Pope's position in the Roman Church is quite different from that of the Patriarch in the Orthodox Church. The doctrine of infallibility is a prerogative of the Pope and any insult directed to the Pope, meant an insult to the entity of the Roman Church.

A major case of the use of Canon Law to support the idea of the Papal supremacy is the Canonical Collection under the name *Deusdedit* created under Pope Gregory VII. The purpose of that collection was to ensure the idea of the universal primacy of the Pope of Rome. It has to be noted that the term "infallibility" which is used in this text, was novel, but the spirit of this notion preexisted to its official proclamation as dogma by the first Vatican Council (in its text — "Pastor Aeternus").<sup>2</sup>

The social acceptance and support towards the Crusades had its foundation to the idea of the "liberation" of the "Holy Land". This idea, however, is not identical in the Roman and Byzantine Churches. Western piety dictated and established the practice of pilgrimage, that is a visit to the Christian Holy Land. Pilgrimage became the wishful thinking and dream of every pious and faithful believer. The supreme pilgrimage was the pilgrimage to the Holy Land.<sup>3</sup>

In the Byzantine Church the concept of the "Holy Land" prevailed mostly after the 4<sup>th</sup> century. This was a time where a lot of pagans started converting to Christianity. Up until that time, the concept of the Temple was mostly iden-

<sup>1</sup> M. Villey. *La Croisade. Essai sur la formation d'une théorie juridique.* (L'Église et l'État au Moyen Age, 6). Paris: J. Vrin, 1942. P. 21–29.

<sup>2</sup> S. Runciman. *Δύση και Ανατολή σε Σχίσμα*, tr.by Chr. Makropoulos. Athens: En PLo, 2008. P. 24–25; and also, *Liber Canonum*, I, 421 and 422 // *Dictionnaire de théologie catholique.* A. Vacant, E. Mangenot, E. Amann. Paris, 1924. Vol. 4, Pt. 1. Column 650.

<sup>3</sup> N. Moschonas. *Οι Σταυροφορίες, το Οραμα και η δράση* // N. Moschonas (ed.). *Η Τέταρτη Σταυροφορία και ο Ελληνικός Κόσμος.* [ΕΙΕ/ΙΒΕ — Το Βυζάντιο Σήμερα, 5]. Athens: National Research Foundation, 2008. P. 64.

tical to the concept of the “Church” as a liturgical congregation of the flock. Gradually, and due to the free construction of temples under the *Edictum Mediolani*, attention was directed toward the Temple itself and towards the “Holy Topography” (places where Jesus Christ walked and taught), that is to the Holy Land. After the 4<sup>th</sup> century, Jerusalem became a city of particular glamour. The Emperor Constantine the Great contributed to that concept by building temples. However, Gregory of Nyssa in his letter no 7, *Περὶ τῶν ἀπιόντων εἰς Τεροσόλυμα*, is not contrary to the “holy” pilgrimage to the Holy Zion but instead recommends a spiritual life and asceticism “in all peace”.<sup>4</sup>

Unlike the Roman Church, the Byzantine Church left the call to arms and the waging of war, to the imperial government. According to George Dennis “in the Byzantium world, war was not, as sometimes in the West, a lethal playing field on which so-called noblemen displayed their prowess and sought glory. Byzantines believe in Aristotle’s belief that “the purpose of all wars is peace”. Western knights believed that war was evil and could be justified only in the case of the Empire’s defence and in the name of Empire’s faith. Byzantines believed that they were defending Christianity itself and the Christian people”.<sup>5</sup> The Byzantine state defends the faith much in accordance with Aeschylus *The Persians* where the soldiers are called in to fight and protect their faith, homeland and families.

The Byzantines were quite tolerant towards their religious policy. There were mosques operating in times of good relations with the Arabs, and Christian temples operating in the Arabic territories of the Empire. However, there were measures taken against the clergy after the weakening of the Baghdad Caliphate.<sup>6</sup> Towards the end of the 12<sup>th</sup> century there were quite a few Muslim subjects residing in Constantinople. The settlement of Franks in Constantinople in 1203 AD created a lot of tension with the Orthodox subjects and additionally created problems with the Muslim subjects too. In contrast, the Muslim people of Constantinople coexisted peacefully with the Byzantine subjects. The Franks burnt down the mosque in 1203 and the Byzantines along with the Muslims became the mosque’s guarantors of protection. In 1204, after the capture of Constantinople by the Crusaders, the mosque ceased to operate for fifty-seven

<sup>4</sup> G. Metallenos. *Ιχνηλασία πνευματικής σχοινοβασίας: ψηλάφηση καίριων στιγμών στην πορεία του Χριστιανικού Ελληνισμού*. Katerine: Tertios, 1999. P. 39–40.

<sup>5</sup> G. Dennis. *Defenders of the Christian People // Angeliki E. Laiou, R. P. Mottahedeh. The Crusades from the Perspective of Byzantium and the Muslim World*. Washington, D. C.: Dumbarton Oaks, 2001. P. 38–39.

<sup>6</sup> Katerina Karaple. *Κατευόδωσις Στρατού, Η οργάνωση και η ψυχολογική προετοιμασία του βυζαντινού στρατού πριν από τον πόλεμο (610–1081)*. V. I. Athens: Myrmidones, 2010. P. 301.

years, i. e. the period of the Latin Empire.<sup>7</sup> The Crusades inspired the Arabic epic novel “Sirat Al-Antara”. Although most of the historical elements of the novel are fictitious, they betray more intensively a spirit of reconciliation between Byzantines and Arabs.<sup>8</sup>

The Crusades bring forth a manifold of differences in perception between the Byzantine and the Roman Church, as for example, concerning the legitimacy of the “Holy War”. For instance, the Pope assumed the duty to gather the army and to direct it against “unbelievers”. In the opposite way, the Orthodox Church may bless the arms of an army but cannot organize and conduct a war on its own account, while at the same time it prohibited priests to carry weapons.<sup>9</sup> There is a debate among scholars concerning the reasons that forced Alexios Komnenos (1081–1118) to ask for military support from the West in 1095. In our opinion, although it is still not quite clear whether Alexios was taken by surprise by the arrival of the Crusaders’ army, there is no doubt he had no intention to declare any kind of the “Holy War” against the Muslims.<sup>10</sup>

### Byzantium and Islam

Relations between Byzantium and Muslims start in the early years of the 7<sup>th</sup> century. The military aspect of this relation is central, but — especially in the 11<sup>th</sup> and 12<sup>th</sup> centuries — another form of contacts emerged through diplomatic, cultural and commercial paths. Both Byzantine and Arab sources, especially those dating to the 12<sup>th</sup>–13<sup>th</sup> centuries, provide a more positive image of the non-military side of the relation than the one provided in the sources from previous times.<sup>11</sup>

---

<sup>7</sup> Ch. Nomikos. Το πρώτο τζαμί της Κωνσταντινουπόλεως // *Epeteris Etairias Byzantinon Spoudon* (1924). P. 199–209; D. Woods. Maslama and the Alleged Construction of the first Mosque in Constantinople ca. 718 // Barbara Crostini, S. La Porta(eds). *Negotiating Co-Existence: Communities, Cultures and “Convivencia” in Byzantine Society*. Trier: Wissenschaftlicher Verlag Trier, 2013. P. 19–30.

<sup>8</sup> V. Christides. *Periplus of the Arab-Byzantine cultural Relations* // Y. Y. Al-Hijji, V. Christides (eds.). *Cultural Relations between Byzantium and the Arabs*. Athens: Institute for Graeco-Oriental and African studies and Dar Al-Athar Al-Islamiyyah, 2007. P. 35.

<sup>9</sup> G. Tsoutsos. *Aspects of the spread of Islam in the Balkans: Particular conditions and Ottoman structures (1354–1800)* // *Islam in the Balkans Unexpired Hope*. Athens: Offprint, 2017. P. 14.

<sup>10</sup> See G. Tsoutsos. The debate on Alexios Komnenos’ view-point concerning the First Crusade // *Graeco-Arabica*, XIII. 2022. P. 87–93.

<sup>11</sup> Nike Koutrakou. The Arabs through Byzantine eyes( 11<sup>th</sup>–12<sup>th</sup> centuries): A change in perception // Juan Pedro Monferrer-Sala, Vassilios Christides, Theodoros Papadopoulos (eds.). *East and West: Essays on Byzantine and Arab Worlds in the Middle Ages*. Piscataway, N. J.: Gorgias Press, 2009. P. 27, 49.

Whereas the Muslims displayed a contemptuous attitude towards the Christian Franks of Western Europe, they regarded Byzantium as a world-power and a culture on an equal footing with themselves. Byzantium and Islam shared a common belief in God Creator, the Resurrection and the Last Judgment.<sup>12</sup> *Inter alia*, the two religions accept the existence of Adam and the existence of Angels. The Koran accepts the Veneration of Virgin Mary, and Jesus is considered to be a Prophet, although his Crucifixion is refused.<sup>13</sup> Regarding the Muslim perception of the “Holy War”, it is true that “...the status and nature of Jihad are a marked feature of early Islamic Law, and details about the conduct of Jihad continue to reflect historical circumstances throughout the history of Islamic Law in the Middle East”<sup>14</sup>. The difference in question is rather clearly reflected by the fact that the Muslim who fell in battle was automatically regarded to be a martyr, while the Byzantine Emperors were certainly less successful in claiming such a status for their soldiers.<sup>15</sup>

During the last years of the Byzantine Empire, the differences between the Orthodox and the Catholic Churches were expressed as the opposition between the supporters of the unification of the Churches and its opponents. For the majority of the people and for the Church, the political subordination to the Ottomans constituted a choice that would more effectively protect the Orthodox faith. The Latins, apart from the fact that they did not constitute a trustworthy political power, had proved that they did not respect the Orthodox doctrine, and they did not provide any other motives of political or economic nature to attract the Orthodox population. The Christian mysticism of Byzantium, as expressed by the movement of Hesychasm, held many affinities with Islamic mysticism, and a lot less with agnosticism or with rationalistic humanism of the opposite Roman Church wing. From a social perspective, the views concerning large property owned by the Church and the monasteries, were rather close to the Ottoman model.<sup>16</sup>

---

<sup>12</sup> C. Edmund Bosworth. *Byzantium and the Arabs: War and Peace between two world civilisations* // Juan Pedro Monferrer-Sala, Vassilios Christides, Theodoros Papadopoulos (eds.). *East and West: Essays on Byzantine and Arab Worlds in the Middle Ages*. Piscataway, N. J.: Gorgias Press, 2009. P. 22–23.

<sup>13</sup> G. Tsoutsos. *Διάλογος Ορθοδοξίας — Ισλαμ: Είναι εφικτός // Kivotos tis Orthodoxias*. 29–10. 2015. P. 5.

<sup>14</sup> Roy Parviz Mottahedeh, Ridwan al-Sayyid. *The Idea of the Jihad in Islam before the Crusades* // A. E. Laiou, R. P. Mottahedeh. *Op. cit.* P. 23.

<sup>15</sup> E. Bosworth. *Op. cit.* P. 23.

<sup>16</sup> D. Tsakonas. *Κοινωνιολογική ερμηνεία του νεοελληνικού βίου (εισαγωγή βεις την νεοελληνικήν κοινωνίαν)*. Athens, 1974. P. 15–17.

Regardless of the prohibition of violent Islamization, actions in defiance of the law had been coming from local rulers, organized groups, and individuals. Evliya Çelebi writes that in Easter Sunday in two cities of Macedonia, Veria and Vodena, armed Muslims go on a search for Christians, and whomever they find gets circumcised and converted to Islam. Generally, the cases of violent Islamization were isolated, but in certain cases they referred to massive Islamization. For instance, in Thessaloniki, eleven New Martyrs were reported between 1527 and 1815, while Nicodemus the Hagiorite reports ninety-four New Martyrs from 1492 to 1794. On certain occasions the grounds were given by the New Martyrs themselves, while in other cases they were accused of insulting Islam and in order to avoid death punishment they had to be Islamised.<sup>17</sup>

The situation of the Christians in the Balkans worsened after the large conquests of the 16<sup>th</sup> century and up to 1700. The worsening circumstances turned an important number of Christians to Islam, mainly in Epirus, Crete, and Asia Minor, reduced the Christian population in the Ottoman Empire, and caused migration.<sup>18</sup> However, more generally, regarding the spread of Islam in the Balkans it has to be clarified that, apart from the Orthodox Christians, the Ottomans found there communities that felt insecure due to their religious beliefs facing related discrimination by Serbs, Bulgarians, and Byzantines. This observation refers to Paulicians and the Bogomils, as well as Albanians who have been subjugated to Islam in order to protect themselves from the Serbs.<sup>19</sup>

### **The Church and the War of Greek Independence**

Following the Ottoman conquest, the property of Monasteries did not come under the ownership of the Ottoman state. Pursuant to Islamic religious law, which was sacred to the Ottomans, during Ottoman rule Monasteries held possession of their immovable property uninterruptedly, despite the occasional arbitrary acts on the part of Ottoman authorities. The status of the clergy during Ottoman rule was founded, originally, on the command of Sultan Mehmed II the Conqueror to the Ecumenical Patriarch of Constantinople that the latter should represent the Orthodox population. This authorization gave the Church possibilities of mediation between those enslaved in power

<sup>17</sup> I. Anastasiou. Οι νεομάρτυρες της Θεσσαλονίκης. Municipality of Thessaloniki, Historical Centre of Thessaloniki. Thessaloniki: 1985. P. 485–488.

<sup>18</sup> N. Svoronos. Επισκόπηση της Νεοελληνικής Ιστορίας. Thessaloniki: Themelio, 1994. P. 40–43.

<sup>19</sup> K. Moschopolitis. Η εξάπλωση του Ισλαμ στα Βαλκάνια και η εξέλιξη του αλβανικού εθνικισμού. Athens: Elikranon, 2012. P. 11.

with the aims of defending and preserving the national and religious particularity of the former.

However, following the Declaration of the Greek Revolution of 1821, the clergy, monks included, offered their spiritual and material resources (churches, monasteries, monastic property) for the success of the Struggle.<sup>20</sup> Under certain war conditions, it is possible for the Greek Orthodox Church to bless a war. The general presupposition is that maintaining by every means peace is not a Christian duty. Peace is legitimate whenever is accompanied by justice and virtue. Every expression of anger and dissonance either at an individual or a collective level is not directed with hatred against human beings but against the wrong ideas or actions. Therefore, the concept of the just war is accepted, and killings done in these circumstances are not considered as going against the general commandment forbidding murder.

The opposite view is expressed in various ways. For instance Mary-Anne Plaatjer Van Huffel argues that "...it became clear during the course of time that modern warfare, with its massive destruction, can no longer be considered just.<sup>21</sup> The tradition of just war, requiring a just cause and the use of just means is currently challenged". In our opinion, the idea of Just War is permanent and does not depend on current contingents. Furthermore, the conception that Christian religion is against state or patriotism was formed during the early three Christian centuries due to strong persecutions against Christians by the Roman State. Mostly after the 3<sup>rd</sup> century, Church Fathers and authors praised the fatherland, and the Holy Liturgy of the Greek Orthodox Church includes petitions for the nation/state and the military. Undoubtedly, the Greek Orthodox Church as a spiritual institution is above national distinctions, but as a visible and worldly foundation it is not indifferent to worldly bonds of family and fatherland. This national sentiment is distinguished from blind chauvinism, that is why the Synod of Constantinople of 1872 did not condemn nationalism but its misuse, that is chauvinism, due to Bulgarian ethnophyletism.

The 1821 Greek liberation movement from the Ottoman Empire received the blessing of the Greek Orthodox Church, and it was fought for faith and fatherland. It has to be noted also that the Church did not only bless the weapons of Greek national liberation fight. It generally promoted and protected the national characteristics of all Orthodox people under Ottoman occupation. It has

---

<sup>20</sup> G. Tsoutsos. What the Monastery has offered to the Greek nation // The Petraki Monastery. Athens: Aegeas Non-Profit Civil Company, 2020. P. 27–28.

<sup>21</sup> Mary-Anne Plaatjer Van Huffel. From justifying war to justifying peace: a historical overview of the discourse in ecumenical circles (1905–2014) // *Studia Historiae Ecclesiasticae*. Vol. 42. No. 1. 2016. Pretoria.

to be reminded that the leader of Bulgaria Dimitrof, during the commemoration of the 1000 year of the birth of Saint John of Rila, recognized that in the Bulgarian monasteries, the Bulgarians maintained their national identity in such a way, so as to be able to reclaim their national independence after fighting.<sup>22</sup>

## References

1. Anastasiou I. Οι νεομάρτυρες της Θεσσαλονίκης. Municipality of Thessaloniki, Historical Centre of Thessaloniki. Thessaloniki: 1985.
2. Angeliki E. Laiou, R. P. Mottahedeh. The Crusades from the Perspective of Byzantium and the Muslim World. Washington, D. C.: Dumbarton Oaks, 2001.
3. Balanos D. Εκκλησία και Εθνος // *Actes de l'Académie d'Athènes*. 13. 1938.
4. Bosworth C. E. Byzantium and the Arabs: War and Peace between two world civilisations // Juan Pedro Monferrer-Sala, Vassilios Christides, Theodoros Papadopoulos (eds.). East and West: Essays on Byzantine and Arab Worlds in the Middle Ages. Piscataway, N. J.: Gorgias Press, 2009.
5. Christides V. Periplus of the Arab-Byzantine cultural Relations // Y. Y. Al-Hijji, V. Christides (eds.). Cultural Relations between Byzantium and the Arabs. Athens: Institute for Graeco-Oriental and African studies and Dar Al-Athar Al-Islamiyyah, 2007.
6. Dennis G. Defenders of the Christian People // Angeliki E. Laiou, R. P. Mottahedeh. The Crusades from the Perspective of Byzantium and the Muslim World. Washington, D. C.: Dumbarton Oaks, 2001.
7. Karaple K. Κατευόδιος Στρατού, Η οργάνωση και η ψυχολογική προετοιμασία του βυζαντινού στρατού πριν από τον πόλεμο (610–1081). Vol. 1. Athens: Myrmidones, 2010.
8. Koutrakou N. The Arabs through Byzantine eyes (11<sup>th</sup>–12<sup>th</sup> centuries): A change in perception // Juan Pedro Monferrer-Sala, Vassilios Christides, Theodoros Papadopoulos (eds.). East and West: Essays on Byzantine and Arab Worlds in the Middle Ages. Piscataway, N. J.: Gorgias Press, 2009.
9. Metallenos G. Ιχνηλασία πνευματικής σχοινοβασίας: ψηλάφηση καίριων στιγμών στην πορεία του Χριστιανικού Ελληνισμού. Katerine: Tertios, 1999.
10. Moschonas N. Οι Σταυροφορίες, το Οραμα και η δράση // N. Moschonas (ed.). Η Τέταρτη Σταυροφορία και ο Ελληνικός Κόσμος. [ΕΙΕ/ΙΒΕ — Το Βυζάντιο Σήμερα, 5]. Athens: National Research Foundation, 2008.
11. Moschoropolitis K. Η εξάπλωση του Ισλαμ στα Βαλκάνια και η εξέλιξη του αλβανικού εθνικισμού. Athens: Elikranon, 2012.
12. Mottahedeh R. P., Ridwan al-Sayyid. The Idea of the Jihad in Islam before the Crusades // Angeliki E. Laiou, R. P. Mottahedeh. The Crusades from the Perspective of Byzantium and the Muslim World. Washington, D. C.: Dumbarton Oaks, 2001.
13. Nomikos Ch. Το πρώτο τζαμί της Κωνσταντινουπόλεως // *Epeteris Etairias Byzantinon Spoudon* (1924).

<sup>22</sup>D. Balanos. Εκκλησία και Εθνος // *Actes de l'Académie d'Athènes*. 13. 1938. P. 211–216.

14. Plaatjer Van Huffel M.-A. From justifying war to justifying peace: a historical overview of the discourse in ecumenical circles (1905–2014) // *Studia Historiae Ecclesiasticae*. Vol.42. No. 1. 2016. Pretoria.
15. Runciman S. Δύση και Ανατολή σε Σχίσμα, tr.by Chr. Makropoulos. Athens: En PLo, 2008.
16. Svoronos N. Επισκόπηση της Νεοελληνικής Ιστορίας. Thessaloniki: Themelio, 1994.
17. Tsakonias D. Κοινωνιολογική ερμηνεία του νεοελληνικού βίου (εισαγωγή βεις την νεοελληνικὴν κοινωνίαν). Athens, 1974.
18. Tsoutsos G. Aspects of the spread of Islam in the Balkans: Particular conditions and Ottoman structures (1354–1800) // *Islam in the Balkans Unexpired Hope*. Athens: Offprint, 2017.
19. Tsoutsos G. The debate on Alexios Komnenos' view-point concerning the First Crusade // *Graeco-Arabica*. XIII. 2022. P. 87–93.
20. Tsoutsos G. What the Monastery has offered to the Greek nation // *The Petraki Monastery*. Athens: Aegeas Non-Profit Civil Company, 2020.
21. Tsoutsos G. Διάλογος Ορθοδοξίας — Ισλαμ: Είναι εφικτός // *Kivotos tis Orthodoxias*. 29–10. 2015.
22. Villey M. La Croisade. Essai sur la formation d'une théorie juridique. (L'Église et l'État au Moyen Age, 6). Paris: J. Vrin, 1942.
23. Woods D. Maslama and the Alleged Construction of the first Mosque in Constantinople ca. 718 // Barbara Crostini, S. La Porta(eds). *Negotiating Co-Existence: Communities, Cultures and "Convivencia" in Byzantine Society*. Trier: Wissenschaftlicher Verlag Trier, 2013.





А. К. Алексеев

## **Борьба за воду: гидроресурсы как инструмент политического и экономического давления на примере взаимоотношений Турции, Ирака, Ирана и Сирии (XX — нач. XXI в.)**



**Аннотация:** В статье рассматриваются отдельные аспекты конкуренции Турции, Сирии Ирака и Ирана за распределение пресноводных ресурсов, представляемых основными реками региона: Евфрат, Тигр, Шатт ал-Араб, Диджла, Большой и Малый Заб и др. В связи с ростом сельскохозяйственного и промышленного производства начиная с первой трети XX в. необходимость в пресноводных ресурсах для рассматриваемых стран постоянно увеличивалась. Строительство масштабных гидросооружений и перераспределение стока данных рек стало не только фактором экономического развития, но и важным элементом политических отношений между этими государствами.

**Ключевые слова:** водные ресурсы, Тигр, Евфрат, Шатт ал-Араб, Ирак, Иран, Сирия, Турция.

Проблема доступа и распределение гидроресурсов для государств Ближнего Востока не является новым вызовом. В подавляющем большинстве историко-культурных областей региона (не в последнюю очередь сложившихся как раз при воздействии фактора наличия гидроресурсов) традиционные формы хозяйства, в первую очередь земледелие,

основывались на поливной основе; богарные земли занимают весьма незначительную часть обрабатываемой территории. Климатические изменения приводили к серьезным катаклизмам социально-политического характера. Но особенную остроту подобного рода проблемы приобрели на фоне климатических изменений в последние два десятилетия<sup>1</sup>.

В течение весьма продолжительного времени формировалась международная законодательная база для разрешения противоречий, особенно в транзитных зонах и на территории взаимодействия оседлого и кочевнического хозяйства. В этой связи ревизия правовых аспектов проблемы имеет большое значение.

В новейший период вопросы водопользования между Ираном, Ираком, Сирией и Турцией регулировались целой системой двусторонних, трехсторонних договоров и международных конвенций. Для восточной части этой системы ряд данных двусторонних договоров восходит к периоду Османской империи и государственных образований на территории Ирана (Сафавидов, Афшаридов и Каджаров и их вассалов из числа местных курдских княжеств), но окончательного оформления система соглашений так и не приобрела даже к концу XX столетия. Договоры, следовавшие за разделом сфер влияния над бывшими османскими владениями (знаменитое *соглашение Сайкса–Пико*), имели очень общие описания вопросов водопользования (в частности, ст. 2 данного соглашения предусматривала гарантии свободного использования вод Тигра и Евфрата)<sup>2</sup>. *Лозаннский мирный договор* также весьма поверхностно затрагивал данный вопрос.

По большому счету, первым договором, в котором особо оговаривались вопросы водопользования, стало т. н. *Анкарское соглашение 1921 г.* между Францией и Турцией, согласно которому должен был осуществляться раздел вод Евфрата и Кувейка/Кырыка (ст. 12)<sup>3</sup>. Продолжением этих договоренностей стали договоры между Францией и Турцией 1926 и 1930 гг., которые оформили турецко-сирийскую границу и вопросы водопользования.

В отношении Ирака и Ирана подобного рода соглашения относятся уже к послевоенному периоду. В частности, в *1946 г. Ирак и Турция* заключили масштабный *договор* о сотрудничестве; *Протокол 1* к данному

---

<sup>1</sup> *Садсази дар Туркие, ризгард дар Тихран. Туркие че тавр абха-и муштарак-ра инхисари микунад*. URL: <https://www.hamshahronline.ir/news/638157> (дата обращения: 19.12.2021).

<sup>2</sup> Sykes — Picot Agreement. URL: [www.lib.byu.edu/index.php/Sykes-Picot\\_Agreement](http://www.lib.byu.edu/index.php/Sykes-Picot_Agreement) (дата обращения: 18.04.2023).

<sup>3</sup> 1921 Ankara Anlaşırması. URL: [https://www.tr.wikisource.org/wiki/Ankara\\_Anlastirmasi\\_\(1921\)](https://www.tr.wikisource.org/wiki/Ankara_Anlastirmasi_(1921)) (дата обращения: 18.04.2021).

договору напрямую относился к вопросам раздела водных ресурсов Тигра и Евфрата. Но проблема заключается в том, что на практике ни та ни другая сторона не придерживалась взятых обязательств. В 1960-е гг. проблема только усугублялась: все участники данного процесса действовали сугубо в своих интересах, не обращая внимания на соседей<sup>4</sup>.

И Турция, и Ирак, и Сирия активно готовились к увеличению объемов водопользования в связи с расширением посевных площадей и возводили гидросооружения: Кебан (Турция), Хадиса (Ирак), Табка (Сирия) — на пограничных реках между Ираном и Ираком; в Иране быстрыми темпами возводились плотина и водохранилище на р. Алванд. Споры между Ираном и Ираком о принадлежности отдельных участков пограничных рек, равно как и квот на водозабор, продолжались на протяжении большей части XX в.: в отличие от турецко-сирийской и турецко-иракской границы, границы между Ираном и Ираком не были полностью согласованы вплоть до подписания т. н. *Алжирского протокола* (1975 г.), который Иран хотя и подписал, но исполнять не торопился.

Неоформленность границ, естественно, не способствовала урегулированию вопросов водопользования в пограничных зонах. В 1965 г. начались трехсторонние ирако-сирийско-турецкие переговоры по разделу гидроресурсов Евфрата, но «требования, заявленные участниками переговоров (Ирак — 14 млн м<sup>3</sup> в год, Сирия — 13 млн и Турция — 18 млн), значительно превосходили весь годовой объем стока данной реки»<sup>5</sup>. Некоторым достижением можно считать создание совместного трехстороннего технического комитета по водопользованию: Joint Technical Committee (JTC)<sup>6</sup>. Ирак и Сирия заключили ряд двусторонних соглашений, но введение в строй двух систем гидросооружений Табки и Хадисы в совокупности с засухой 1974–1975 гг. только обострили отношения между этими странами. Так, Ирак обвинял Сирию в том, что из-за плотины и водохранилища Табка скорость течения Евфрата упала с 920 м<sup>3</sup>/сек до 197 м<sup>3</sup>/сек. Ирак и Сирия находились на грани военного столкновения, только давление КСА на Ирак и СССР на обе арабские страны помогло избежать перехода конфликта в открытое вооруженное противостояние. Ирак и Сирия заключили соглашение, 60% вод Евфрата пошло по территории Ирака.

Отдельный ОТК (JTC) был сформирован Ираком и Турцией в 1980 г., в 1983 г. к нему присоединилась и Сирия. Основная дискуссия развернулась по вопросу турецкого плана развития Юго-Восточной Анатолии:

<sup>4</sup> Kirschener A., Tiroch K. The Waters of Euphrates and Tigris: An International Law Perspective. Max Planck Yearbook of United Nations Law. 2012. Vol. 16. P. 341–344.

<sup>5</sup> Ibid. P. 346.

<sup>6</sup> Ibid. P. 347.

The South-Eastern Anatolia Project (Turkish: Güneydoğu Anadolu Projesi, GAP). Данный проект охватывает 9 провинций юго-востока страны (Адыман, Батман, Диярбакир, Газиантеп, Килис, Мардин, Сирт, Шанлыурфа и Шырнак) и примерно 10,7% населения страны в самой неспокойной ее части. В отношении гидроресурсов данный проект, активно разрабатывавшийся с 70-х годов прошлого века, подразумевает создание 22 плотин и водохранилищ и 19 гидроэлектростанций (ГЭС). По изначальным планам, опубликованным Турецким министерством экономики, проект предусматривал также совокупное добавление к существующим мощностям 7476 мегаватт электроэнергии в год и стабильную ирригацию 1,8 млн га сельскохозяйственных площадей<sup>7</sup>.

В политическом смысле энергетические и ирригационные проекты были призваны снизить разрыв в социально-экономическом развитии между юго-западными и западными районами страны, с одной стороны, и отстающим юго-востоком, который представлял большую проблему особенно с 1980-х гг. в связи с активизацией курдского национального движения и деятельности соответствующих военно-политических группировок курдов — с другой.

Кроме того, эти проекты имеют и еще один существенный политический аспект: изменение культурного пространства и культурный разрыв, в частности для ряда местностей, имеющих сакральный характер для местного населения, связанный с доступом к т. н. святым местам и могилам предков (*мазар*, *зиййаратгах*). Из-за затопления части территории, на которой планируется построить водохранилища и каналы, паломничество к данным религиозным объектам станет невозможным.

Если для Турции данный проект несет ощутимые внутривнутриполитические предпочтения и является мощным рычагом воздействия на соседей во внешнеполитических дискуссиях, то для соседних государств, в первую очередь для Ирака и, как следствие, для Ирана, он представляет собой существенную проблему.

По оценкам иранских и иракских специалистов, данный проект может остановить от 40 до 60% воды из Тигра, которая идет на территорию Ирака:

«К 2035 г. мы потеряем 11 млрд м<sup>3</sup> [пресной] воды, — сказал Джассим ал-Асади, эколог из [природоохранной организации] Nature Iraq, — это падение только усугубится в случае попытки выйти на проектируемый годовой объем [водопользования] в 71 млрд м<sup>3</sup> к этому году. По мере

<sup>7</sup> What is GAP. URL: <http://www.gap.gov.tr/en/what-is-gap-page-1.html> (дата обращения: 17.01.2022).



Фото из статьи «Water Crisis Threatens Agriculture in Iraq»  
(URL: <https://www.basnews.com/en/babat/805135>)

роста температуры [воздуха] негативное воздействие плотин будет только усиливаться из-за эффектов выпаривания и сокращения осадков в зимний период, за счет которых питается Тигр. Будущее реки Тигр весьма печально»<sup>8</sup>.

В ближайшее время мы столкнемся с ревизией данной правовой системы с переходом от договоренностей к применению «права силы». Перманентный политический и социально-экономический кризис в Ираке и вызванная санкциями определенная изоляция Ирана со всеми вытекающими последствиями в немалой степени способствовали усилению Турции и ее фактическому контролю гидроресурсов, которые превратились в эффективное политико-экономическое оружие.

Неоднократные попытки властей Ирака привлечь Турцию к решению вопросов водопользования, в том числе в рамках международных конференций, пока не привели к ощутимым результатам. Контроль над водами Тигра и Евфрата успешно используется политическим руководством Турции для решения политических и экономических споров с соседями, как это недавно было продемонстрировано в ходе судебного спора между Турцией и Ираком по вопросу экспорта нефти из Курдского автономного района Ирака<sup>9</sup>.

<sup>8</sup> What is GAP. URL: <http://www.gap.gov.tr/en/what-is-gap-page-1.html> (дата обращения: 17.01.2022).

<sup>9</sup> Tollast R. Iraq and the Desalination Revolution: First Steps, Future Trends. URL: <https://www.iraqenergy.org/2020/05/01/iraq-and-the-desalination-revolution-first-steps-future-trends> (дата обращения: 10.03.2023).

Внутриполитические последствия для Ирака и Ирана вполне очевидны; нехватка воды повлечет за собой вполне конкретные последствия:

- разрушение традиционной системы хозяйствования, в первую очередь земледелия и скотоводства, данные процессы уже ощутимы в таких провинциях, как Диала, Киркук и Салах ад-дин, Майсан, Мусанна, в меньшей степени — в Дахоке, Эрбиле, Сулеймании;
- угрозы продовольственной безопасности страны и голода;
- усиление внутреннего миграционного давления и повышения уровня безработицы (при том, что Ирак и Иран уже страдают от этой проблемы; особенно остро она стоит среди молодежи);
- усиление межплеменных столкновений за контроль над водными ресурсами и борьба за их перераспределение;
- как следствие, возрастет уровень политической и экономической нестабильности, усиление недовольства социальными проблемами, переход наиболее радикально-настроенной части населения к вооруженным протестам и радикализация общества.
- давление на иные сферы экономики, в первую очередь нефтегазовый сектор, с целью перераспределения средств от экспорта нефти и газа, как следствие, усиление борьбы различных группировок в данном секторе. Кроме того, сокращение пресноводных запасов и объема главных рек страны (Тигр, Евфрат, Большой и Малый Заб, Дижла/Сирван, Альванд и др.) ударит по нефтегазовому сектору страны, который в Ираке приносит более 90% ВВП, поскольку для буровых работ и подготовки товарной нефти необходим большой объем пресной воды. Соответственно сокращение ее объемов окажет влияние на разработку уже разведанных и введение промышленную разработку существующих месторождений. Очевидно, что даже такие масштабные для Ирака проекты, как Опреснительный завод Харса в провинции Басра (Hartha Desalination Plant, \$220 mln, 2014–2019) не смогут в полной мере компенсировать необходимые объемы пресной воды основных рек региона.

Если в 2008 г. (почти 15 лет назад) потребности только провинции Басра — одной из наиболее развитых в промышленном отношении — составляли 914 000 м<sup>3</sup>/в день, то к настоящему времени, эта цифра увеличилась в разы. Таким образом, чтобы обеспечить стабильное развитие Басры потребуется не менее 5 заводов, равных или превосходящих по мощности Харсу и \$1 млрд инвестиций. И здесь проблема упирается в другое поле — наличие соответствующих средств, технологии и инфраструктуры для строительства подобных заводов. С 2018 г. представители

Shanghai Electric Group ведут переговоры по строительству подобной инфраструктуры: опреснительного завода и электростанции.

Иными словами, Ирак и Иран попадают в зависимость от других технологически и экономически развитых государств, в первую очередь КНР, которые имеют определенный опыт в данных вопросах. То есть, помимо Турции — главного бенефициара контроля стока крупных местных рек, — в дело вступают и внешние акторы.

Активное развитие отношений Ирака с Королевством Саудовская Аравия также включает в себя вопросы формирования подобной инфраструктуры: там активно развивается проект использования солнечной энергии для опреснительных станций (разработчики: испанская компания Abengoa и китайская SEPSCO III)<sup>10</sup>.

Иран также не останется в стороне от этих процессов: многочисленные выступления иранских земледельцев и кочевников в связи сокращениями и перераспределениями водных запасов в 2018–2021 гг. (последние события этого ряда в декабре 2021 г. в Исфахане) являются прямым подтверждением остроты проблемы. В этой связи у Турции появился новый инструмент влияния в споре со своим давним региональным конкурентом — Ираном. А в более широком плане данная проблема, развиваясь как цепная реакция, отразится на всех участниках региональной политики<sup>11</sup>.

Таким образом, очевидно, что дошедшей до нашего времени системе двусторонних и многосторонних соглашений скоро придет конец — в силу фактического изменения баланса сил в регионе и игнорирования более сильными участниками системы этих договоров интересов более слабых участников.

Наблюдая в течение последних 8 лет ситуацию с гидроресурсами в Иране и Ираке можно говорить об их серьезном сокращении. Уровень воды в водохранилищах Северного Ирака, который зависит от Ирана и Турции, серьезно сократился (в ряде случаев это сокращение составляет 50% и более), что ставит под угрозу не только земледелие и скотоводство, но и нормальное функционирование всех отраслей национальной

<sup>10</sup> Tollast R. Iraq and the Desalination Revolution: First Steps, Future Trends. URL: <https://www.iraqenergy.org/2020/05/01/iraq-and-the-desalination-revolution-first-steps-future-trends> (дата обращения: 10.03.2023).

<sup>11</sup> Solomon E., Pitel L. Why water is a growing faultline between Turkey and Iraq. Upstream projects will produce energy and jobs but Iraq fears livelihood downstream. URL: <https://www.ft.com/content/82ca2e3c-6369-11e8-90c2-9563a0613e56> (дата обращения: 17.01.2022); *Аз-Зираат ал-Курдистанийя: ат-тахин ал-муваррад ли-л-иклим йхтави ала мавад катила*. URL: <https://shafaq.com/ar/موادقائلة-على-موادقائلة-الموردلل-قليم-يحتوي-علي-موادقائلة> (shafaq.com) (дата обращения: 19.09.2021).

экономики<sup>12</sup>. В ряде провинций Ирака (Нейнава, Анбар, Салах ад-дин и др.) фермеры, занимающиеся отгонным скотоводством, а также группы населения, частично сохраняющие кочевой уклад, перемещаются в северные районы страны, на территорию Курдского автономного района, поскольку в традиционных местах кочевания уже не могут обеспечить нормальное функционирование хозяйства и поддерживать поголовье своих стад<sup>13</sup>. Всемирная организация по продовольствию (FAO) считает Ирак одним из наиболее пострадавших от климатических изменений государств региона<sup>14</sup>.

В Иране кочевники вынуждены были летом 2021 г. забивать скот, потому что его невозможно было прокормить из-за засухи. Фактическое пересыхание р. Зендеруд и недавние протесты фермеров и земледельцев Исфахана в декабре 2021 года спровоцировали хорошо известные события. При этом свои водные проблемы Иран также готов решать за счет соседней страны, в частности за счет перераспределения стока пограничных с Ираком рек<sup>15</sup>. В ходе состоявшегося 29 апреля 2023 г. визита в Иран и переговоров с политическим руководством этой страны, президент Ирака Абд ал-Латиф Рашид отдельно остановился на вопросах водопользования и сохранения квоты Ирака в рамках распределения вод Шатт ал-Араб (перс. Арвандруд) и Тигр<sup>16</sup>.

В настоящее время Турция проводит довольно энергичную внешнюю политику на Большом Ближнем Востоке (уместно вспомнить присутствие Турции в Сирии, Ливии, Ираке, Тунисе и т. д.), Закавказье и даже в Сахеле. Турецкое военно-политическое присутствие сопровождается формированием соответствующей инфраструктуры и активными работами в области гео-

<sup>12</sup> *FAO ва барнамидже агзийя: ал-Ирак мин аксар ал-булдан таасуран би-т-тагийярат ал-манахийя. Тахзир мин инакават тадхур ал-аради ас-салиха ли-з-зираат ва зийяда мулаввиха ал-миях ва-турбат.* URL: <https://aawsat.com/home/article/3937151/> «الفلو (و) بر نامج-الأغنية»-العراق عن-أكثر البلدان تآثر أجا لتغيرات-المناخية» (aawsat.com) (дата обращения: 18.10.2022).

<sup>13</sup> *Nomadic camel herders adapt to a new environment in the Kurdistan region Amid climate challenges.* URL: <https://shafaq.com/en/Kurdistan/Nomadic-camel-herders-adapt-to-a-new-environment-in-the-Kurdistan-region-Amid-climate-challenges> (дата обращения: 26.04.2023).

<sup>14</sup> *Adib Muhammad Jawad. Iran, Iraq exchange accusation over water flow.* URL: <https://www.al-monitor.com/originals/2022/01/iran-iraq-exchange-accusations-over-water-flow> (дата обращения: 25.01.2022).

<sup>15</sup> *Turkiye may petition US court to enforce \$527 m arbitration award in Iraq oil dispute.* URL: <https://www.middleeastmonitor.com/20230418-turkiye-may-petition-us-court-to-enforce-527m-arbitration-award-in-iraq-oil-dispute> (дата обращения: 18.04.2023).

<sup>16</sup> *Iraqi president urges Tehran to take Iraq's share in common waters into consideration.* URL: <https://shafaq.com/en/Iraq-News/Iraqi-president-urges-Tehran-to-take-Iraq-s-share-in-common-waters-into-consideration> (дата обращения: 29.04.2023).



логоразведки. Для Сирии и Ирака, как нам представляется, Турция нашла весьма действенное решение, которое позволяет одновременно решать сразу несколько задач: это контроль над гидроресурсами в пограничных территориях через систему строительства плотин и водохранилищ на своей территории. Эта же тактика позволила Турции весьма действенно оказывать влияние на своего давнего конкурента — Иран. Как образно говорят иранские экологи: *Садсази дар Туркие, ва туфан-и губар дар Тихран* — «Плотины строятся в Турции, а от пыльных бурь страдает Тегеран»<sup>17</sup>.

Строительство системы плотин на реках в Турции, в первую очередь плотины Илису, уже отразилось на объемах воды в Тигре. Присутствие Турции в Северном Ираке и Сирии и контроль над верхним течением Евфрата дает туркам серьезный аргумент для давления на своих соседей.

Одним из основных пограничных переходов на севере Ирака между Ираком и Турцией является Хабур-Захо (Фиш-Хабур). Достаточно просто обратить внимание на поток машин с турецкой стороны на иракскую и с иракской на турецкую, чтобы сделать вывод об объемах легальной (и нелегальной) торговли. Даже не обращаясь к большим цифрам говорить об абсолютной диспропорции в торговле между двумя странами: в Ирак из Турции через данный КПП провозятся любые товары, в первую очередь сельскохозяйственная продукция. Если раньше Ирак мог обеспечивать относительную продовольственную безопасность за счет внутреннего сельхозпроизводства, то в настоящее время в силу целого комплекса причин это стало невозможным: только в соседних с КАР (Курдский автономный район Ирака) провинциях Диала, Киркук и Салах ад-дин заброшены и фактически выведены из сельхозоборота огромные территории (по оценкам органов местной власти более 5 млн *донимов*, т. е. ок. 125 тыс. км<sup>2</sup>). В самом Курдском автономном районе, который славился как один из центров земледелия, выращивать ряд культур (пшеницу, ячмень, рис и картофель) стало экономически невыгодно, такую продукцию дешевле купить в Турции. В частности, в 2020 г. правительство КАР экспортировало 360 тыс. тонн пшеницы, в то время как в 2021 г. экспорт сократился до 126 тыс. т<sup>18</sup>.

24 апреля 2023 г. Комиссия иракского парламента по вопросам сельского хозяйства и водных ресурсов обнародовала условия, выдвинутые

<sup>17</sup> *Садсази дар Туркие, ризгард дар Тихран. Туркие че тавр абха-и муштарак-ра инхисари микунад.* URL: <https://www.hamshahrionline.ir/news/638157> (дата обращения: 19.12.2021).

<sup>18</sup> *Аз-Зираат ал-Курдистанийя: ат-тахинал-муваррадли-л-иклим йхтави ала мавад катила.* URL: <https://shafaq.com/ar/موائدقائمة-على-موادقتال/الموردللقليميحتوي-على> (shafaq.com) (дата обращения: 19.09.2021).

Ираку Турцией в отношении возобновления водоснабжения иракских рек посредством открытия турецких плотин. По словам члена парламентской комиссии Рафика аль-Салихи, основным условием Анкары является изгнание отрядов Курдской рабочей партии (РПК/РКК) из Ирака. Кроме того, Турция выдвинула условие о заключении новых экономических соглашений и политических договоренностей, выгодных в большей степени Анкаре.

Вслед за производственной безопасностью, безусловно, встанут и вопросы территориального характера. В нарушение существующих договоров турецкие ВС углубляются на территорию Ирака до 100–150 км (по соглашению между этими странами, которое относится еще ко времени Саддама Хуссейна, — не более 15 км при условии преследования вооруженных формирований РПК). Не меньшую тревогу бьют и в Тегеране. Упомянутый выше проект Илису рассматривается там как прямая угроза экономике, в особенности сельскому хозяйству и продовольственной безопасности страны.

Таким образом, взяв под контроль гидроресурсы Тигра и Евфрата, Турция не только подошла к решению собственных внутренних проблем, но и получила в руки действенный рычаг давления на своих соседей и конкурентов.

## Литература

1. 1921 Ankara Anlaştırması. URL: [https://www.tr.wikisource.org/wiki/Ankara\\_Anlaştırması\\_\(1921\)](https://www.tr.wikisource.org/wiki/Ankara_Anlaştırması_(1921)) (дата обращения: 18.04.2021). (На тур. яз.).
2. Adib Muhmmad Jawad. Iran, Iraq exchange accusation over water flow. URL: <https://www.al-monitor.com/originals/2022/01/iran-iraq-exchange-accusations-over-water-flow> (дата обращения: 25.01.2022).
3. Iraqi president urges Tehran to take Iraq's share in common waters into consideration. URL: <https://shafaq.com/en/Iraq-News/Iraqi-president-urges-Tehran-to-take-Iraq-s-share-in-common-waters-into-consideration> (дата обращения: 29.04.2023).
4. Kirschener A., Tiroch K. The Waters of Euphrates and Tigris: An International Law Perspective. Max Planck Yearbook of United Nations Law. 2012. Vol. 16. P. 329–394.
5. Nomadic camel herders adapt to a new environment in the Kurdistan region Amid climate challenges. URL: <https://shafaq.com/en/Kurdistan/Nomadic-camel-herders-adapt-to-a-new-environment-in-the-Kurdistan-region-Amid-climate-challenges> (дата обращения: 26.04.2023).
6. Solomon E., Pitel L. Why water is a growing faultline between Turkey and Iraq. Upstream projects will produce energy and jobs but Iraq fears livelihood downstream. URL: <https://www.ft.com/content/82ca2e3c-6369-11e8-90c2-9563a0613e56> (дата обращения: 17.01.2022).

7. Sykes — Picot Agreement. URL: [www.lib.byu.edu/index.php/Sykes-Picot\\_Agreement](http://www.lib.byu.edu/index.php/Sykes-Picot_Agreement) (дата обращения: 18.04.2023).

8. Tollast R. Iraq and the Desalination Revolution: First Steps, Future Trends. URL: <https://www.iraqenergy.org/2020/05/01/iraq-and-the-desalination-revolution-first-steps-future-trends/> (дата обращения: 10.03.2023).

9. Turkiye may petition US court to enforce \$527m arbitration award in Iraq oil dispute. URL: <https://www.middleeastmonitor.com/20230418-turkiye-may-petition-us-court-to-enforce-527m-arbitration-award-in-iraq-oil-dispute/> (дата обращения: 18.04.2023).

10. What is GAP. URL: <http://www.gap.gov.tr/en/what-is-gap-page-1.html> (дата обращения: 17.01.2022).

11. *Аз-Зираат ал-Курдистанийя: ат-тахин ал-муваррад ли-л-иклим йхтави ала мавад катила*. URL: <https://shafaq.com/ar/كوردستانيات/الزراعة-الكوردستانية> (дата обращения: 19.09.2021). (На араб. яз.).

12. *Садсази дар Туркие, ризгард дар Тихран. Туркие че тавр абха-и муштарак-ра инхисари микунад*. URL: <https://www.hamshahronline.ir/news/638157> (дата обращения: 19.12.2021). (На перс. яз.).

13. *ФАО ва барнамидж агзийя: ал-Ирак мин аксар ал-булдан таасуран бит-тагийярат ал-манахийя. Тахзир мин инакаст тадхур ал-аради ас-салиха ли-з-зираат ва зийяда мулаввиха ал-мийах ва-турбат*. URL: <https://aawsat.com/home/article/3937151/«الغذاء»-يرنامج-الأغذية-«العراق-من-أكثر-البلدان-تأثر-أجالتغير-ات-المناخية»> (aawsat.com) (дата обращения: 18.10.2022). (На араб. яз.).



И. В. Базиленко

## О российском предпринимательстве и проектах в Иране на рубеже XIX–XX вв.



**Аннотация:** Статья посвящена российским проектам и концессиям в Персии (Иране) в конце XIX — начале XX вв., энергичным усилиям по освоению подданными Российской Империи ресурсов северной части соседней страны. Особое внимание уделено предпринимательской деятельности братьев Л. С. и Я. С. Поляковых, ставших официальными иранскими представителями в России — персидскими генеральными консулами в Москве и Таганроге. Наряду с примерами недобросовестного предпринимательства отмечены и основные причины успехов российской внешней политики и деловой активности в Иране

**Ключевые слова:** Персия, Иран, концессии, Л. С. Поляков, Я. С. Поляков, Учетно-ссудный банк Персии, Насер ад-дин-шах, Музаффар ад-дин-шах, индоевропейская железная дорога, хлебный бунт в Мешхеде.

По мере усиления борьбы европейских держав на Среднем Востоке Иран в столкновении с более развитыми государствами не был в состоянии оказать им ни военного, ни политического, ни экономического противодействия или сопротивления.

В конце XIX — начале XX в. европейцы получали у иранского правительства важнейшие монополии и концессии: телеграфные, банковские, дорожные и др. Начало было положено британскими телеграфными концессиями 1862, 1865 и 1872 гг., которые были жизненно необходимы Великобритании для организации оперативной связи с Британской Индией. Успешное завершение переговоров о телеграфе внушило многим предприимчивым людям уверенность в том, что аналогичным образом можно поучаствовать и в борьбе за эксплуатацию природных богатств Ирана.

В 1872 г. Насер ад-дин-шах (1848–1896) предоставил новоявленному британскому подданному П. Ю. фон Рейтеру (Israel Beer Josafat, 1816–1899) концессию, которая, по словам видного британского политика Дж. Н. Керзона (1859–1925), представляла собой «небывалый и самый экстраординарный факт полной продажи всех богатств государства иностранцам»<sup>1</sup>. Эта позорная сделка вызвала возмущение даже среди обычно покорных придворных Насер ад-дин-шаха. Их усилиями и стараниями российских дипломатов удалось убедить шаха аннулировать концессию Рейтера, который получил солидную компенсацию за расторжение договора с иранским правительством. В 1889 г. Рейтер получил концессию на организацию Шахиншахского Имперского банка Персии сроком на 60 лет. На текущий счет банка поступали все иранские государственные доходы, таможенные пошлины и пр. Банк, правление которого находилось в Лондоне, подчинил себе иранский монетный двор, получил монопольное право эмиссии, устанавливал курс валют, обладал правом эксплуатации минеральных богатств Ирана, считался иранским государственным учреждением, но не подчинялся иранскому законодательству.

Для России в Иране традиционно приоритетными оставались не экономические, а политические задачи, из которых основной была безопасность южных границ. Вследствие этого Иран российскими политиками рассматривался преимущественно в качестве буферного государства между Россией и Османской Турцией, между Россией и Британской Индией. Первоначальные достижения российских предпринимателей в Иране были не слишком обнадеживающими. Российская продукция сильно страдала от конкуренции с более дешевыми, хотя и менее качественными, европейскими товарами, многие из которых поступали в Иран через территорию России по закаспийским железным дорогам. Положение стало несколько улучшаться после того, как император Александр III (1881–1894) в 1883 г. принял предложения нового директора Азиатского департамента МИД

<sup>1</sup> Curzon G. N. *Persia and the Persian Question*. London, 1892. V. 2. P. 480.

И. А. Зиновьева (1835–1917) об установлении обременительного тарифа, т. е. установления более высоких таможенных пошлин на транзитные товары. Надо признать, что лишь благодаря британско-российскому соперничеству в различных сферах, в том числе и в экономической сфере, Иран не постигла участь Индии или Китая. Успехи российских предпринимателей этого периода, которые всеми силами и средствами стремились не отставать от британских подданных, стали также вполне значительными и весомыми.

В 1873 г. купцу Степану Яковлеву было предоставлено иранским правительством на 20 лет право ловли рыбы в южной части Каспийского моря в пределах вод от р. Атрек до р. Астара. По истечении этого срока в 1893 г. был подписан новый контракт первым министром шаха и астраханским 1-й гильдии купцом С. М. Лионозовым (ум. 1894)<sup>2</sup> сроком до 1925 г. Из концессии С. М. Лионозову на эксплуатацию рыбных промыслов в южной части Каспийского моря следует, что последний получил от иранской стороны чрезвычайно выгодные условия для ведения этого прибыльного дела:

«1. Все персидские рыболовные промыслы под названием *халал* и *харам* (дозволенные и недозволенные) от р. Астара с границы Российской империи и до р. Атрек на границе Персидского государства отдаются в арендное содержание с платою ежегодно по 23 тыс. русскими полуимпериалами из расчета 20 франков за один полуимпериал, т. е. 460 000 французских франков золотом...

2. Доставленные из России для рыбных промыслов припасы и материалы, а также вывозимые из Персии рыбные товары и продукты пропускаются персидскими таможенными беспошлинно.

3. На всем пространстве от рек Астары до Атрека арендатору С. Лионозову персидское правительство гарантирует сохранение в неприкосновенной целостности возведенные им ватажные постройки и в случае необходимости, для развития рыболовства, устройство новых ватажных построек. Персидские власти обязаны по заявлению Лионозова отводить ему места бесплатно для оных, и копии с правительственных предписаний местным властям по этому предмету будут выданы г. Лионозову...

5. В случае нарушения сего контракта сторона, нарушившая таковой, обязана уплатить другой штраф в 600 000 франков золотом»<sup>3</sup>.

Самыми крупными и широко известными российскими концессионерами в Иране были двое из трех знаменитых братьев Поляковых: персидский генеральный консул в Таганроге Яков Соломонович (1832–1909)

<sup>2</sup> Степан Мартынович Лионозов (Лианосян, Лианозов) — купец I гильдии, армянин, потомственный почетный гражданин г. Астрахани.

<sup>3</sup> Архив внешней политики Российской империи (далее АВПРИ). Ф. Персидский стол. 1873. Д. 4409. Л. 29.

и персидский генеральный консул в Москве Лазарь Соломонович (1842–1914) Поляковы. В 1889 г. Л. С. Поляков образовал «Товарищество промышленности и торговли Персии и Средней Азии», а в 1890 г. добился от Насер ад-дин-шаха концессии на организацию «Персидского страхового и транспортного общества». 3 мая 1890 г. Я. С. Поляков получил концессию на организацию Учетно-ссудного банка в Иране.

Согласно этой концессии, банк был учрежден для ссудных операций под залог всякого рода процентных бумаг, векселей, товаров, других ценностей и предметов, кроме баратов<sup>4</sup> иранского правительства и недвижимости, для продажи с аукциона и по свободной цене, устройства складов, хранения товаров и др. с выдачей квитанций и для учета, переучета и всякого рода операций [статья 1].

Концессия давала разрешение на учреждение общества ссуд под залоги аукционного дома, а также складов, необходимых только для хранения товаров ломбарда и аукционного дома. Срок концессии определялся в 75 лет, считая с 21 апреля 1890 г.

Банк начинал свои действия в Тегеране и постепенно распространял операции в других городах и местах, где и когда считал нужным и полезным [статья 3].

Банк мог приобретать или арендовать недвижимую собственность для устройства необходимых ему товарных складов, магазинов, помещений и аукционных залов [статья 6].

Во все время существования Банка его имущество, капиталы и доходы, акты, контракты, документы и т. д. освобождались от всяких сборов, налогов, повинностей и т. п., какого бы рода и наименования они ни были [статья 8].

Иранское правительство брало банк с его движимым и недвижимым имуществом, его учреждениями, складами и служащими под свое покровительство. По просьбе банка правительство обязывалось принимать необходимые меры для ограждения его от всяких ущербов. Помещения и склады банка охранялись караулом, который устанавливался иранским правительством [статья 6].

Капитал банка был определен в пять миллионов франков, из которых один миллион необходимо было внести в течение первых шести месяцев, а остальные — последующими взносами по определению администрации Банка [статья 5].

Казна Насер ад-дин-шаха получала 10% чистой прибыли [статья 7], учредитель, или его наследники, или правопреемники — 25% чистой прибыли, а остальные 65% поступали акционерам. Банк уплачивал

---

<sup>4</sup> Барат (берат) — ассигновка, иранский вексель, письменное долговое обязательство.

по прошествии каждого операционного года 1 тыс. туманов иранскому правительству за дарованную ему монополию аукционных продаж в Тегеране [статья 7]<sup>5</sup>.

Составленный Устав Учетно-ссудного банка содержал дополнительные детали, определяющие местоположение правления, его состав и срок деятельности концессии:

*«Организация и управление учреждений Банка в Персии, а равно порядок производства ими операций определяются Уставом Учетно-ссудного банка Персии, утвержденным Персидским правительством 6 мая 1891 г.»<sup>6</sup>*

*Правление Банка имеет место пребывания в Санкт-Петербурге. Правлению Банка предоставлено постановлением общего собрания акционеров и с разрешения Министерства финансов учреждать в России и за границей банковые отделения там, где они окажутся нужными [статья 2].*

*Правлением Банка по мере надобности назначаются комиссионеры и корреспонденты Банка в городах империи и за границей [статья 3].*

*Существование Банка не ограничивается каким-либо сроком, в пределах же Персии длительность Банка обуславливается сроком концессии, данной Персидским правительством... [статья 4]»<sup>7</sup>.*

В ноябре 1890 г. Л. С. Поляков получил новую выгодную концессию на основание страхового и транспортного общества в Иране:

*«9 ноября 1890 г. была выдана Шахом Лазарю Соломоновичу Полякову концессия сроком на 75 лет на основание в Персии предприятия страховки и транспортирования кладей с исключительной привилегией на устройство в Персии Общества страхования и транспортных.»*

*Концессионер имеет право в течение не более 3-х лет со дня выдачи концессии основать либо частное Общество на паях, либо Акционерное Общество с правом акций и облигаций (не гарантируемых Персидским правительством)»<sup>8</sup>.*

В мае 1892 г. Насер ад-дин-шах утвердил устав учрежденной Л. С. Поляковым вышеупомянутой страховой компании под названием «Персидское Страховое и Транспортное Общество». В дальнейшем именно эта страховая и транспортная компания получала новые концессии на устройство крупнейшего порта на Каспии в иранском г. Энзели, на строительство и эксплуатацию дорог Энзели — Казвин — Тегеран, Энзели — Решт, Казвин — Хамадан:

<sup>5</sup> АВПРИ. Ф. Персидский стол. 1890. Д. 4020. Л. 3–5, 28.

<sup>6</sup> Здесь и далее в цитатах даты приведены по старому стилю.

<sup>7</sup> АВПРИ. Ф. Персидский стол. 1891. Д. 4012. Л. 252.

<sup>8</sup> Там же. 1890. Д. 4021. Ч. II. С. 229–247.



*«Концессия на устройство Энзелийского порта выдана 7 ноября 1895 года сроком на 75 лет с правом установления от имени Персидского Правительства и с его согласия правил для безопасного движения судов и стоянки их в порту и взимания денежного сбора с судов с окончания постройки до истечения срока концессии...»*

*Согласно концессии, данной 5-го июня 1893 года, и дополнениям к ней, Персидскому Страховому и Транспортному Обществу предоставлено право постройки колесной дороги от Казвина до Энзелийского залива, а вслед за тем приобретен участок дороги, составляющий ее продолжение от Казвина до Тегерана.*

*По статье 10 данной концессии «если бы правительство пожелало построить паровую или конно-железную дорогу, или шоссе или же разрешить постройку оных какой-либо частной компании между Тегераном, Казвином и берегом Каспийского моря, Персидское Страховое и Транспортное Общество будет иметь преимущественное право на получение концессии на эту постройку на одинаковых условиях с теми, которые предложены другим лицам или Обществам...»<sup>9</sup>*

15 декабря 1903 года Обществом приобретены от иранских сановников права на постройку и эксплуатацию дороги от Решта до Энзели, дарованная им по концессии, данной в марте 1902 г.

19 декабря 1895 года выдана концессия на постройку и эксплуатацию Казвино-Хамаданской дороги на тех же условиях, как и на постройку дороги от Казвина до Энзелийского залива.

Согласно новой концессии, предоставленной Я. С. Полякову, его банк вскоре получил право на строительство стратегически важного шоссе из России до Казвина через Тебриз с монопольным правом прокладки дополнительных дорог, разработки месторождений угля и нефти в прилегающих к вышеупомянутому шоссе районах:

*«Учетно-судному банку Персии предоставлено исключительное право постройки и эксплуатации в течение 99 лет двух участков шоссейной дороги от русско-персидской границы до Тавриза и от Тавриза до Казвина. Согласно дополнению к концессии на сооружение и эксплуатацию Тавризской дороги, Учетно-судному банку Персии дано исключительное право на эксплуатацию каменного угля и нефти на расстоянии 10 фарсахов<sup>10</sup> в каждую сторону от дороги с правом проложения проезжих дорог от главной дороги к тем местам, которые будут эксплуатироваться банком»<sup>11</sup>.*

<sup>9</sup> АВПРИ. Ф. Персидский стол. 1890. Д. 4021. Ч. II. С. 229–247.

<sup>10</sup> Фарсах — иранская единица длины, равная 6–7 км.

<sup>11</sup> АВПРИ. Ф. Персидский стол. 1890. Д. 4021. Ч. II. Л. 229–247.

В 1889 г. Л. С. Поляков приобрел у бельгийского подданного инженера Дени (Denis) концессию на монопольное производство спичек в Иране. После образования в том же году «Товарищества промышленности и торговли в Персии и Средней Азии» с основным капиталом в 400 000 руб., которые Л. С. Поляков взял у акционеров им учрежденного Московского международного банка, он построил за 200 000 руб. спичечную фабрику в Тегеране. Поскольку Иран традиционно испытывал дефицит лесных угодий, а ввоз промышленного леса был абсолютно нерентабельным, акционеры в 1892 г. потребовали от Полякова свернуть производство. Предприимчивый Л. С. Поляков раздал свои акции мелкими частями подставным лицам, которые в итоге составили лояльное ему большинство на собрании акционеров, а спичечное производство превратилось в торговый дом по обмену русских товаров на иранские с их последующей реализацией. Обмен товарами и их сбыт не дали положительного экономического эффекта, и Л. С. Поляков перешел на торговлю хлопком, которая привела к убыткам товарищества в 300 тыс. рублей. Получив в результате своей коммерческой деятельности в Иране долгов на 530 тыс. руб., Лазарь Поляков спешно оформил создание фиктивной мануфактуры в эстонском городке Пярну (Пернов), продал 3 иранские хлопкоочистительные фабрики этой мануфактуре и перевел на ее счет все убытки.

Тем не менее Насер ад-дин-шах, который продавал все, что покупали, предоставил за нескромное вознаграждение титулы баронов обоим братьям, занимавшимся активной деятельностью в Иране: Яков приобрел шахский фирман на получение баронского титула в 1890 г., Лазарь — в 1894 г.

В 1896 г. братья Поляковы подали прошения в Министерство финансов России о дозволении пользоваться своими высокими титулами в пределах Российской империи. К их неудовольствию в прошениях отказали, поскольку в ходе рассмотрения выяснилось, что в Иране никогда не существовало ни баронского титула, ни даже звания, которое ему могло бы соответствовать.

В 1901 г. в разгар финансового кризиса в России проверка многочисленных предприятий Л. С. Полякова, проведенная по требованию акционеров, показала, что сумма долгов только одного его банкирского дома составила 53,513 млн руб., что почти вдвое превышало сумму всех его активов в размере 37,715 млн руб.

Спасали «империю Полякова», несмотря на протесты министра юстиции и министра внутренних дел, стараниями министра финансов России С. Ю. Витте (1849–1915), на которого оказали давление влиятельные друзья Л. С. Полякова в правительстве и российских СМИ. В своем докладе Николаю II (1894–1917) С. Ю. Витте утверждал, что «приостановка

платежей этими банками, существующими уже более тридцати лет, не только разорила бы множество вкладчиков, разбросанных по всей России, но и нанесла бы сильный удар всему частному кредиту, подорвав и без того пошатнувшееся доверие к частным банкам»<sup>12</sup>.

В итоге банкам Полякова были выданы чрезвычайные государственные кредиты под льготные 5% годовых, и чиновников Министерства финансов ввели в состав их правлений<sup>13</sup>.

Учитывая важное политическое и торговое значение Учетно-ссудного банка в Иране для России, последний был приобретен у Л. С. Полякова российской казной 1 мая 1901 г., и было открыто отделение банка в Тебризе<sup>14</sup>.

Именно через этот банк Иран в начале XX в. получал все государственные кредиты от России. В Справке о задолженности персидского правительства России по займам 1900 и 1902 гг. сказано:

*«17 января 1900 г. между Персидским Посланником в С.-Петербурге и Ссудным банком Персии, впоследствии переименованным в Учетно-*



Л. С. Поляков<sup>15</sup>

<sup>12</sup> Российский государственный исторический архив (далее РГИА). Ф. 587. Оп. 56. Д. 296. Л. 57–61. Всеподданнейший доклад С. Ю. Витте «О принятии особых мер в отношении некоторых частных банков» от 23 ноября 1901 г.

<sup>13</sup> РГИА. Ф. 587. Оп. 56. Д. 296. Л. 57. В 1908 г. Лазарь Соломонович Поляков наконец получил чин тайного советника и стал «его превосходительством». В том же году для покрытия расходов три крупнейших банка Л. С. Полякова (Орловский коммерческий, Международный торговый и Московский земельный) были слиты в Соединенный банк, в состав Совета которого был включен один из сыновей банкира — Исаак Лазаревич Поляков (1873–1937). Впоследствии ни Л. С. Поляков, ни его наследники так и не рассчитались по своим обязательствам, предлагая в качестве обеспечения ненадежные акции Персидского страхового и транспортного общества и Энзели-Тегеранской дороги. Советская власть после октября 1917 г. освободила Поляковых от необходимости выплачивать колоссальный долг перед Госбанком России. Внучатый племянник Л. С. Полякова Владимир Лазаревич Поляков (1880–1956) после октября 1917 г. стал финансовым советником британского посольства в революционном Петрограде. См.: Ананьич Б. В. Банкирские дома в России, 1860–1914 гг.: очерки истории частного предпринимательства. Глава IV: Братья Поляковы. Л.: Наука, 1991. 198 с.

<sup>14</sup> АВПРИ. Ф. Персидский стол. 1890. Д. 4020. Л. 28.

<sup>15</sup> URL: [https://ru.wikipedia.org/wiki/Файл:Lazar\\_Polyakov\\_Uniform.jpg](https://ru.wikipedia.org/wiki/Файл:Lazar_Polyakov_Uniform.jpg) (дата обращения: 05.12.2016).

ссудный банк Персии, был заключен контракт о займе, главнейшие условия коего сводятся к следующему.

*Персидское Правительство выпускает государственный золотой заем на номинальную сумму в 22 500 000 руб. из 5% годовых, подлежащий погашению через 75 лет*<sup>16</sup>.

*Ссудный банк Персии из покупной суммы займа погашает все предшествующие долги и займы, заключенные Персидским Правительством на английском рынке или при посредстве английского банка.*

*До полного выкупа персидского 5% золотого займа 1900 года Императорское Персидское Правительство не может выпускать другого внешнего займа (государственных фондов или гарантированных бумаг), разве только последует предварительное соглашение с Императорским Российским Правительством...*

*...23 марта 1902 года между Персидским Посланником в С.-Петербурге и Учетно-ссудным банком Персии было заключено второе соглашение о выпуске персидского государственного золотого займа на номинальную сумму в 10 000 000 рублей на точно таких же основаниях, на коих был выпущен заем 1900 года. Срок этого займа также определен в 75 лет, причем досрочное погашение может последовать не ранее 1 января 1912 года с предупреждением за 6 месяцев»*<sup>17</sup>.

В силу своего чрезвычайно важного стратегического положения Иран в рассматриваемый период приобрел особое значение в качестве страны, на территории которой мог воплотиться амбициозный проект сооружения железной дороги из Европы в Индию. В России первым горячим поборником проведения индоевропейской железной дороги через русские владения был строитель Закаспийской железной дороги генерал от кавалерии М. Н. Анненков (1835–1899), который смотрел на эту линию как на звено железнодорожного пути через Европейскую Россию, российские среднеазиатские владения и Афганистан. Первоначально М. Н. Анненков предлагал осуществить это предприятие по взаимному соглашению с Великобританией.

В развитие этой идеи инженер, востоковед и дипломат П. М. Лессар (1851–1905) в 1882–1883 гг. исследовал направление от Ашхабада вдоль р. Теджен на Серахс и далее до долины р. Герируд. Проект не был приведен в исполнение из-за внешнеполитических соображений.

<sup>16</sup> Платежи по займу обеспечивались доходами всех иранских таможен, кроме таможен Персидского залива и Фарса, причем в отношении этих доходов за данным займом было оговорено право безусловного приоритета перед всякими другими обязательствами иранского правительства, предыдущими и последующими.

<sup>17</sup> АВПРИ. Ф. Персидский стол. 1908. Д. 4021. Ч. II. Л. 201–204. В 1921 г. советское правительство безвозмездно передало Ирану предприятия и фонды всех российских концессий, отказавшись попутно от всех претензий по предоставленным иранцам многомиллионным российским займам.

По мере усиления англо-русского соперничества на Среднем Востоке стала обсуждаться идея о проведении железнодорожной линии через Иран к Персидскому заливу или Индийскому океану уже не совместно с Великобританией, а для экономической борьбы с ней в регионе и в связи с мыслью о приобретении незамерзающего российского порта на океане.

Получение британскими подданными концессии на судоходство по единственной судоходной иранской р. Карун и полученная стратегическая информация о возможной постройке англичанами дорог внутри страны вынудили принять ответные меры по защите российских коммерческих интересов.

В 1883 г. транзит иностранных товаров по Закаспийской железной дороге был закрыт, а в 1885 г. был заключен договор с шахом, по которому в течение 15 лет ни одна держава не могла получать железнодорожные концессии в Иране до тех пор, пока Россия сама не приступит к сооружению таковых.

В 1889 г. проект сооружения железнодорожной линии от иранского Решта к бухте Чабахар на побережье Индийского океана был составлен и оформлен как Ходатайство Смоленского губернского предводителя дворянства Н. А. Хомякова, действительного статского советника барона П. Л. Корфа и действительного статского советника С. М. Третьякова министру путей сообщения. После одобрения проекта Александром III было достигнуто предварительное согласие иранского руководства на его осуществление.

Между тем международная политическая обстановка побудила российское правительство в очередной раз отложить исполнение задуманного. Для того чтобы этим не смогли воспользоваться другие государства, в 1890 г. Россия подписала соглашение с иранским правительством относительно полного запрета строительства железных дорог в Иране сроком на 10 лет. Это было следствием политики, согласованной с Великобританией, которая опасалась создавать любые транспортные артерии в направлении Британской Индии. Вышеупомянутое соглашение, подписанное тогдашним посланником России в Иране Е. К. Бюцовым (1837–1904) и первым министром шаха Амин ас-Султаном (мирза Али Асгар-хан, 1858–1907) в Тегеране 30 октября 1890 г., гласило:

*«В течение десяти лет со дня подписания настоящего соглашения Персидское Правительство обязуется не предпринимать само постройки железных дорог в Персии и не выдавать разрешения на постройку таковых каким-либо предпринимателям или компаниям.*

*По истечении десятилетнего срока между обеими сторонами будут немедленно открыты переговоры касательно продления означенного срока.*



Музаффар ад-дин-шах<sup>18</sup>

*Настоящее соглашение касается железных дорог всякого рода, по которым движение производится с помощью пара или иной силы, за исключением конно-железных дорог в городах и ближайших окрестностях их и за исключением железной дороги от Тегерана до Шимрана, летнего местопребывания Его Величества Шаха, протяжением не более двух фарсахов»<sup>18</sup>.*

В январе 1900 г. новый шах — Музаффар ад-дин (1896–1907) взял обязательство о продлении срока запрета строительства железных дорог в Иране на 10 лет:

*«В доказательство нашей полной любви и доверия, питаемых нами к дружбе и искреннему к нам расположению Его Величества Государя Императора всея России, мы приняли и утвердили к продолжению на тех же основаниях и с того же числа еще на десять лет обязательство касательно железных дорог, которое было выдано и подписано Его Величеством покойным Шахом...*

*Выдано в месяце Рамазан 1317 г. х. [январь 1900 г.]*

*(Подпись) Музаффар эд-Дин-шах Каджар»<sup>20</sup>.*

В том же 1900 г. экспедиция инженер-генерала В. А. Саханского для предварительных изысканий железнодорожных линий в Персии с участием всенародных представителей капитана П. А. Томилова (1870–1948) и поручика П. А. Риттиха детально обследовала следующие направления:

- от ст. Алят Закавказской железной дороги берегом Каспийского моря до г. Решта, протяжением в 345 верст и стоимостью 15 миллионов рублей;
- от г. Решта через Эльбурсский хребет и г. Казвин к Тегерану — 310 верст, стоимостью 22 миллиона рублей;

<sup>18</sup> Цит. по: Советско-иранские отношения в договорах конвенциях и соглашениях. Министерство иностранных дел, М., 1946. С. 43–44.

<sup>19</sup> Фотоматериалы Архива востоковедов Института восточных рукописей РАН, далее АВ ИВР (Азиатский музей) РАН. FAO\_С 10\_134.

<sup>20</sup> АВ ИВР (Азиатский музей) РАН. FAO. С. 47.

- Тегеран — Кум — Кашан — Исфахан — Шираз — Бандар-Бушир — 1 490 верст, 106 миллионов рублей;
- Тегеран — Исфаган — Бандар-Аббас — 1530 верст, 109 миллионов рублей;
- Тегеран — Кашан — Йазд — Керман — Чахбар — 1635 верст, 112 миллионов рублей.

Были также произведены изыскания железнодорожной линии к Тавризу:

- от ст. Эривань (Джюльфинской линии) на Кивраг через Шахтахты и Хой — 302 версты, 18 миллионов рублей;
- от ст. Джюльфы — 130 верст;
- от ст. Евлах Закавказской магистрали, через Асландусский пост и г. Агарь — 423 версты, 41 миллион рублей.

По итогам работы экспедиции В. А. Саханский призвал построить дорогу из России в Центральный Иран, прежде чем Германия проложит линию по турецкой территории (Багдадская железная дорога). Этот железнодорожный путь был крайне желателен для России с точки зрения военной стратегии, так как мог значительно ускорить переброску войск в случае необходимости поддержать российские интересы в регионе вооруженной силой в противоборстве с Великобританией и Германией.

Российским проектам противостояли англичане и иранские проводники британской политики в стране. Английские инженеры под влиянием британских политиков разрабатывали проекты железнодорожного сообщения, минуя Северный Иран, с тем чтобы затруднить сообщение России с Индией; предпочитали соединить индийский путь через иранские Систан, Керман и Шираз с Басрой, т. е. с Багдадской железной дорогой, которую строила Германия. Еще более решительно отвергались англичанами предложения россиян строить железную дорогу через Афганистан<sup>21</sup>.

Иран, постепенно превращавшийся в полуколонию, к концу XIX в. стал ареной ожесточенного соперничества великих держав практически во всех сферах жизни общества. Европейские новшества, привезенные «шахом-путешественником» Насер ад-дином, не затронули основ традиционного жизненного уклада большей части населения Ирана. Новый внешнеполитический курс, политика «открытых дверей» для европейцев, появление многочисленных иностранных концессий не повлекли за собой соответствующих необходимых изменений во внутренней политике и структуре аппарата управления. Государственный строй, отношения

<sup>21</sup> До сих пор Афганистан лишен внутреннего железнодорожного сообщения, которое могло бы помочь централизации страны, находящейся на первом месте в мире по сложности этнического состава населения.

светской власти и духовенства, основы администрирования провинциями не претерпели позитивных изменений со времен последних Сафавидов, что неоднократно отмечалось в донесениях различных российских представителей в Иране.

Управляющий центральным отделением Учетно-ссудного банка Персии в Тегеране Э. К. Грубе объяснял российскому руководству отсутствие всякой необходимости предоставлять Музаффар ад-дин-шаху новый крупный займ России, поскольку все предоставленные ранее финансовые средства были потрачены на прихоти и обогащение фаворитов иранского монарха. Мнение Грубе совпадало с мнением министра финансов В. Н. Коковцова (1853–1943), который считал, что значительные финансовые жертвы России и Великобритании в Иране были совершенно непропорциональны их влиянию в стране.

Изучение динамики и структуры торговли между Ираном и Россией в сравнении этих показателей с торговлей Ирана со странами Западной Европы позволяет сделать достаточно аргументированный вывод о том, что торговля России с Ираном (в отличие от торговли Ирана с Великобританией) не носила характера торговой экспансии. Вывоз из Ирана в Россию почти на всем протяжении XIX в. превышал в 2–3 раза российский экспорт в Иран, и лишь к началу XX в. эта тенденция изменилась.

Экономические связи Ирана с Россией на севере страны были чрезвычайно выгодны иранской стороне. Россия развивала не только торговлю, но и иранскую промышленность. Из 61 фабрики, имевшейся в Иране к началу XX в., 60 находились в «русской» зоне влияния на севере и только одна — в зоне британского влияния, на юге страны. Через построенный русскими порт Энзели на Каспии осуществлялась в основном вся торговля Ирана с Европой, что превратило Энзели в один из самых процветающих городов Ирана на рубеже XIX–XX вв.<sup>22</sup>

Традиционная опора на собственные мировоззренческие ориентиры и национальные духовные ценности неизменно давали официальным русским представителям обнадеживающие и долговременные результаты, значительно укреплявшие уважение иранцев к России.

Одной из самых характерных исторических иллюстраций к вышесказанному служат события, происшедшие в иранском Мешхеде в конце апреля 1903 г., известия о которых стали предметом широкого обсуждения не только в иранской, но и в европейской прессе. Служивший в это время в русском консульстве переводчиком М. М. Гирс<sup>23</sup> в письме своему

<sup>22</sup> Годс М. Р. Иран в XX веке. Политическая история / пер. с англ. М., 1994. С. 32.

<sup>23</sup> Сын М. Н. Гирса (1856–1932) и внук Н. К. Гирса (1820–1895) — известных российских дипломатов.





Вид на иранский порт Энзели, построенный северным соседом<sup>23</sup>

бывшему учителю проф. В. А. Жуковскому (1858–1918) оставил подробное и красочное описание случившегося.

Тогдашний правитель Хорасана Нейр ад-Доуле, будучи самым крупным землевладельцем области (ему, в частности, принадлежал город Нишапур с округой), заставил остальных купцов устроить во главе с ним синдикат, который выпускал ежедневно на мешхедский рынок минимальное количество зерна по самой высокой цене. К концу апреля фунт печеного хлеба дошел по цене до 10 копеек<sup>25</sup>. Народ не выдержал и потребовал от правителя хлеба, который пригрозил ответными суровыми мерами. Огромная толпа во главе с женщинами, которые оказались храбрее мужчин, двинулась ко дворцу губернатора. По дороге ее встретила охрана губернатора и стала стрелять, убив двух женщин и одного ребенка. Толпа бросилась на дом полицмейстера, сожгла и разрушила его до основания, так же как и дом одного богача. Все базары закрылись, хлеба нигде нельзя было купить, а правитель стал стягивать в город войска и окружил себя пушками. Шиитское духовенство, руководившее народным движением, пыталось телеграфировать в Тегеран об истинном положении дел, но их

<sup>24</sup> Фотоматериалы АВ ИВР РАН. FAO\_A\_14\_059.

<sup>25</sup> Примерно в это время в столице России, известной своей дороговизной, за фунт хлеба платили от 2 до 3 копеек в зависимости от сорта и качества. См.: Молоховец Е. И. Подарок молодым хозяйкам, или Средство к уменьшению расходов в домашнем хозяйстве. СПб., 1901. С. 9.



Начальная русская школа в Энзели<sup>25</sup>

телеграммы не принимались. Так продолжалось около недели, пока около 1 тыс. местных бедняков не расположились на улице против русского консульства и стали кричать, прося вмешаться.

Духовные лидеры прислали своих представителей, которые умоляли первого секретаря консульства П. Г. Богоявленского<sup>27</sup> довести жалобу до шаха. Богоявленский поехал к правителю и, видя, что с ним ничего нельзя сделать, согласился на просьбу духовенства, взяв с них слово не допускать беспорядков до получения ответа из Тегерана. Тем временем по взаимному соглашению с управляющим отделением Русского Учетно-ссудного банка русскоподданным пекарям приказано было печь хлеб из муки, принадлежащей банку, и в четырех местах города, в том числе и во дворе консульства, хлеб бесплатно раздавали беднейшим жителям. Народ поверил слову русского консула и успокоился, а еще через неделю пришло радостное известие об отставке ненавистного губернатора и назначении на его место двоюродного брата шаха Рокн ад-Доуле.

<sup>26</sup> Фотоматериалы АВ ИВР РАН. FAO\_A\_14\_069.

<sup>27</sup> Был зверски убит иранскими революционерами 19 января 1911 г. в ходе иранской революции 1905–1911 гг. Его сын Феодор (в миру Олег, 1905–1943) причислен Юбилейным Архиерейским Собором Русской Православной Церкви в 2000 г. к лику новомучеников и исповедников Российских.



Здание общественного собрания Энзели-Тегеранской дороги  
в иранском Казвине<sup>27</sup>

Ликование мешхедцев было бесконечно. В тот же день весь город был иллюминирован, а в главной мечети имама Резы с кафедры была провозглашена хутба<sup>29</sup> о здравии великого русского царя и его представителя — консула<sup>30</sup>.

Очевидно, что подобные примеры политики России в Иране наилучшим образом отвечали интересам представителей различных духовных и национальных культур и были весьма далеки от задач внешней «европеизации» восточных народов, решаемых западноевропейцами и агентами их влияния из среды торговцев-компрадоров и вестернизированной части туземной интеллигенции. Российские представители чутко реагировали на симптомы этого явления в Иране и отрицательно отзывались о нем. «Я должен признаться, — писал тот же Гирс, — что очень доволен своим пребыванием в Мешед (так у автора. — *И. Б.*) и персы мне крайне нравятся, особенно простой народ, не вкусивший европейской цивилизации, которая здесь первым делом выражается в страшном

<sup>28</sup> Фотоматериалы АВ ИВР РАН. FAO\_A\_14\_061.

<sup>29</sup> Вид мусульманской ектении.

<sup>30</sup> Архив востоковедов ФГБНУ ИВР РАН. Ф. 17. Оп. 2. Д. 11. Л. 49 об.–51.

пьянстве. В большинстве случаев все эти “ференги-меаб” (европома-ны. — И. Б.) — люди довольно подозрительные»<sup>31</sup>.

Не будет большим преувеличением заметить, что, соперничая в Иране с экономически более развитыми западноевропейскими странами, Россия чаще всего одерживала верх, когда прибегала к основам своего богатейшего культурно-исторического наследия. Общеизвестные гибкость и широта русского национального сознания, рациональная веротерпимость и уважительное отношение к инородным традициям выгодно отличали подданных Российской империи в глазах иранцев в сравнении со сдержанным европейским прагматизмом. Многие из достижений российской внешней политики и предпринимательской деятельности в Иране проистекали из национально-культурных особенностей и духовно-психологических корней, объединявших славян и иранцев со времен славяно-иранского симбиоза, имевшего место в глубокой древности<sup>32</sup>.

### Библиография

1. Curzon G. N. Persia and the Persian Question. V. 1–2. L., 1892.
2. АВПРИ. Ф. Персидский стол. 1890. Д. 4020.
3. АВПРИ. Ф. Персидский стол. 1890. Д. 4021.
4. АВПРИ. Ф. Персидский стол. 1891. Д. 4012.
5. АВПРИ. Ф. Персидский стол. 1908. Д. 4021.
6. Ананьич Б. В. Банкирские дома в России, 1860–1914 гг.: очерки истории частного предпринимательства. Л.: Наука, 1991.
7. Архив внешней политики Российской империи (АВПРИ). Ф. Персидский стол. 1873. Д. 4409.
8. Архив Востоковедов Института восточных рукописей РАН (Азиатский музей) (АВ ИВР РАН). Ф. 17. Оп. 2. Д. 11.
9. Базиленко И. В. Очерки истории российско-иранских отношений (конец XVI — начало XX вв.). СПб.: Аргус, 2017.
10. Годс М. Р. Иран в XX веке. Политическая история / пер. с англ. М.: Наука, Издательская фирма «Восточная литература», 1994.
11. Молоховец Е. И. Подарок молодым хозяйкам, или Средство к уменьшению расходов в домашнем хозяйстве. СПб., 1901.
12. Российский государственный исторический архив (РГИА). Ф. 587. Оп. 56. Д. 296.
13. Седов В. В. Происхождение и ранняя история славян. М.: Наука, 1979.
14. Советско-иранские отношения в договорах, конвенциях и соглашениях. М.: Министерство иностранных дел, 1946.
15. Фотоматериалы АВ ИВР РАН. FAO.

<sup>31</sup> Архив востоковедов ФГБУН ИВР РАН. Ф. 17. Оп. 2. Д. 11. Л. 52.

<sup>32</sup> См.: Седов В. В. Происхождение и ранняя история славян. М.: Наука, 1979.

М. С. Баконина

## Динары халифата — монетизация символа (по материалам глянцевого журнала ИГ Dabiq)



**Аннотация:** В данной статье рассматриваются идеологические и политические причины и последствия проекта ввода в обращение золотых динаров и серебряных дирхамов, который продвигали лидеры Исламского государства (ИГ) с 2015 года. «Халифат» был провозглашен в июле 2014, тогда же было объявлено об избрании халифом Абу Бакра аль-Багдади.

В рамках современной салафитской доктрины халифат является идеальным государством, призванным воплотить в жизнь заветы благочестивых предков. Поэтому за воссоздание халифата, где возродятся законы и обычаи, существовавшие при праведных халифах, а также Омейядах и Аббасидах, обязаны сражаться все истинные мусульмане. Намерение халифата от лица одного исламистского движения возродить подлинно исламскую валютно-денежную систему стало неотъемлемым и важным элементом доктрины ИГ, которая должна подтвердить легитимность новопровозглашенного государства.

В статье на основе пропагандистских материалов в глянцевогом журнале ИГ Dabiq описываются новые золотые, серебряные и медные монеты, которые планировали пустить в обращение на территориях, подконтрольных ИГ; анализируются традиционные и новые исламские

символы, которые должны были доказать исламскую аутентичность новой валюты, а также и причины провала валютно-денежной реформы, затеянной ИГ, которая в итоге стала источником незаконных доходов для мошенников в Интернете. Также в статье исследуется противоречивая картина мира, созданная идеологами ИГ, где золотой динар, сожительство с рабынями или казнь через побивание камнями гармонично дополняется цифровыми технологиями, глянцевыми методами пропаганды и современным оружием, произведенным «врагами Аллаха».

**Ключевые слова:** Исламское государство, халифат, салафизм, джихадизм, валюта ИГ, динары, дирхамы, филсы, гляцевый журнал ИГИЛ Дабик, Dabiq (magazine), пропаганда.

Исламское государство (ИГ), провозглашенное халифатом в июле 2014 года, крайне озабочено не только военными победами и масштабной пропагандой для привлечения максимального числа сторонников со всего мира, но и расширением своей территории<sup>1</sup>. В центре внимания создателей, ИГ и халифата — обоснование и поддержание собственной легитимности именно как сугубо исламского, более того, единственно подлинного исламского государства, существующего на данный момент. Решение начать чеканку собственной монеты анонсируется в пятом номере пропагандистского журнала Dabiq<sup>2</sup> как решение халифа Ибрагима ибн Аввада ал-Курайши (Ibrāhīm Ibn ‘Awwād al-Qurashī), которое поможет решить не только экономические проблемы. Сам факт выпуска новых монет халифата, а также их дизайн тесно связаны с доктриной ИГ, в том числе с их эсхатологическими воззрениями.

Официально решение начать чеканку собственной монеты, привязанной к реальной цене золота, серебра и меди, объясняется необходимостью «выбраться из пут международной финансовой системы». Собственные деньги призваны избавить халифат от зависимости от признанных в мире резервных валют. Чужие деньги, не подкрепленные реальными активами, к тому же работают на экономику тех стран, которым они принадлежат, то есть на благо врагов халифата.

В указе халифа Ибрагима идея перехода на собственную валютную систему обосновывается следующим образом: «Создание собственной

---

<sup>1</sup> Баконина М. С. Глянцевая пропаганда джихадистов, адресованная женской аудитории (по материалам журнала Dabiq) // *Религия и общество на Востоке*. №5. С. 85–119.

<sup>2</sup> Dabiq — один из пропагандистских журналов ИГ, издавался медиахолдингом ИГ Al-Nayat с июля 2014 по июль 2016 г., всего вышло 16 номеров на английском и ряде других европейских языков, включая русский. На протяжении нескольких месяцев Dabiq можно было приобрести на сайте Amazon.

валюты Исламского государства уберезет халифат от слепой и тиранической финансовой системы, навязанной мусульманам. Эта монетарная система стала причиной порабощения исламских стран, обнищания мусульман и утраты народного благосостояния. Выгодна эта валютная система исключительно евреям и христианам». Поэтому, по поручению халифа, Исламский Финансовый Дом (*Diwān Bayt al-Māl*) всесторонне рассмотрел проблему и разработал целый проект, связанный с чеканкой собственной золотой и серебряной валюты по внутренней стоимости этих металлов».

Проект перехода на собственную валюту, обеспеченную золотом и серебром, якобы обсудили с привлечением специалистов и с учетом всех нюансов, а затем он был одобрен советом *Шуры* (*Shūrā Council*).

В статье, посвященной решению приступить к чеканке собственной монеты, приводится историческая справка, которая должна обосновать сугубо исламский характер решения чеканить динары и дирхамы на территории ИГ. С исторической точки зрения, пропагандисты ИГ в этом случае достаточно точны. Они признают, что во времена праведных халифов и в начале правления Омейядов мусульмане пользовались монетами Византии и Сасанидского Ирана с некоторыми идеологическими поправками и только при пятом омейядском халифе Абд ал-Малике ибн Марване<sup>3</sup> начали чеканить собственную монету. Этот халиф восстановил владычество Омейядов на всей территории халифата, утерянное в 683 году после смерти Йазид I, покорил Басру, Хиджаз, где разгромил и убил Ибн аз-Зубайра<sup>4</sup> и победил его сторонников в Ираке. Также он подавил выступление хариджитов. В годы правления Абд ал-Малика был завоеван ряд новых земель в Средней Азии и Северной Африке. Во всех провинциях халифата были проведены реформы, укрепившие власть арабов.

По его повелению вместо греческого и среднеперсидского в канцеляриях халифата повсеместно был введен арабский язык. Византийские и сасанидские монеты заменены арабскими новой чеканки. Проведены налоговая и финансовая реформы. Также в годы правления Абд ал-Малика в Иерусалиме на месте разрушенного римлянами Иерусалимского храма была воздвигнута мечеть Купол Скалы (*Qubbat as-Sahra*), заключающая в себе выступ скалы, с которого, согласно кораническому преданию, пророк Мухаммад совершил вознесение на небо (*al-Mi'rāj*). С точки зрения идеологов халифата, восстановить традиции такого побе-

<sup>3</sup> Абд ул-Малик ибн Марван ('Abdul-Malik Ibn Marwān, 646–705) — пятый халиф халифата Омейядов, пришел к власти после смерти отца Марвана I в 685 г.

<sup>4</sup> Абдаллах ибн аз-Зубайр ('Abdallāh ibn az-Zubayr, 624–692) — внук первого халифа Абу Бакра, политический деятель Аравии VII века и претендент на пост халифа.

доносного и благочестивого правителя — значит укрепить собственную исламскую легитимность.

Публикация сопровождается фотографиями монет, отчеканенных при Абд ал-Малике, который первым из мусульманских правителей начал выпуск монет, начисто лишённые любых коннотаций с многобожием. На новых мусульманских динарах и дирхамах не было никаких изображений, только *шахада* и *айаты* из Корана. Иллюстративный ряд дополнен фотографиями гораздо более изощренных монет, которые чеканились Омейядами уже в Андалусии.

Своеобразным «манком» для читателей глянца, каковым является *Dabiq*, становится информация о том, что коллекция арабских монет, в том числе динары Омейядов, была продана с аукциона совсем недавно за сотни тысяч фунтов стерлингов<sup>5</sup>.

Далее следует уже совсем не гляцевый призыв к Аллаху: уберечь новые монеты халифата от попадания на аукцион редкостей, и выражается надежда, что деньги будут запущены в широкий оборот. Собственной монете новопровозглашенного халифата с упованием на Аллаха предрекается долгая жизнь, а не печальная участь экспонатов в коллекциях британских нумизматов. Насколько искренни и реализуемы эти лозунги и мольбы? Идеологи халифата совершенно серьезны, по крайней мере в своих пропагандистских массахмедиа.

Собственно, идея чеканить монеты из драгоценных металлов, как это предписано Кораном и Сунной, далеко не нова и активно муссируется в кругах мусульманских богословов. Многие из них убеждены, что золото и серебро были созданы Всевышним Аллахом с большой вложенной в них ценностью и эта ценность переживет этот временный мир, чтобы существовать и в следующем. Богословско-экономическое обоснование возвращения к золотому динару выглядит примерно так: «*Айаты* Корана также демонстрируют, что Всевышний Аллах, по Своей мудрости, сотворил золото и серебро для того, чтобы они использовались, помимо всего прочего, в качестве денег. И тот, кто так слеп, чтобы не согласиться с этим очевидным фактом, пусть готовится заранее для защиты своей точки зрения в Судный День. Но в современном мире деньги, имеющие собственную цену, исчезли из денежной системы. Исламский мир тоже виновен в отказе от денег, твердо установленных в самом Коране и имеющих цену даже на том свете. Мусульмане уже заплатились ужасной ценой за отказ от «священных денег» и за принятие явно мошеннических средств обмена в виде «денег светских».

<sup>5</sup> *Dabiq*, № 5. Б. м., *муххаррам* 1436 (октябрь–ноябрь 2014). Р. 18–24.



К примеру, в последние годы эту идею с энтузиазмом продвигает малайзийский богослов Имран Назар Хусейн<sup>6</sup>. Идею золотого динара активно выдвигал еще в 1983 году в ЮАР профессор Умар Ибрахим Вадильо, основатель Международной организации *мурабитин*ов (Morabeteen International Organization). С первых дней своего существования эта организация придавала большое значение экономическому устройству взаимоотношений по шариату, в частности поддерживала идею возвращения к золотому динару.

Золотым динаром интересуются и мусульманские политики. Малайзийский премьер доктор Махатхир Мохаммад представил проект золотого динара в качестве адекватного ответа на действия валютных спекулянтов, обваливших национальные валюты многих государств во время кризиса 1997–1998 годов, и поддержал идею создания новой международной валюты в качестве альтернативы доллару США.

Золотые динары были выпущены в ограниченное обращение в Индонезии и в Малайзии. Участниками системы золотого динара являются Малайзия, Саудовская Аравия, ОАЭ, Кувейт, Катар, Бахрейн, Оман. Малайзия использует золотой динар в расчетах с Брунеем, Ираном, Бангладеш, Йеменом, Мальдивами и некоторыми другими мусульманскими странами. В желтой прессе активно муссировались слухи о том, что одной из причин свержения Муаммара Каддафи в 2011 году была его идея ввести золотой динар как универсальную валюту для Африки<sup>7</sup>. Таким образом, ИГ далеко не оригинально в своем желании вернуть в оборот золото и серебро.

Рекламная кампания новых денег халифата началась еще до выпуска первых монет. Диван *Байт ал-Мал* разработал как номинации будущих денег, так и символы, которые следует отчеканить на новых халифатских монетах. Эскизы были немедленно размещены в пропагандистских изданиях и видеороликах. Финансисты халифата не стали изобретать новое, а вспомнили традиционные названия монет халифата Омейядов, которые тоже возникли не на пустом месте.

Происхождение динара связано с Византией, от латинского «денарий» (*dēnārius*) — «состоящий из десяти», денежная единица различных стран, большинство из которых арабоязычные или бывшие ранее частью Османской империи, например государства, входившие в состав

<sup>6</sup> См.: Imrān N. Hosein. The Gold Dinar and Silver Dirham: Islam and the Future of Money // 2007. URL: <http://www.imranhosein.org/media/books/dinarbook.pdf> (дата обращения 28.12.2016).

<sup>7</sup> См. например: Комсомольская правда. 18.10.2012. URL: <http://www.spb.kp.ru/daily/25969.3/2906075/> (дата обращения: 29.12.2016).

Югославии. Деньги, упоминаемые в Коране, также имеют название динаров. Сейчас динары в обороте в странах, которые признаются халифатом «псевдоисламскими» или вообще «крестоносными»: Алжир, Бахрейн, Иран (иранский риал состоит из 100 динаров), Ирак, Курдистан, Иордания, Кувейт, Ливия, Сербия, Македония и Тунис.

Дирхам — арабская серебряная монета, название которой представляет собой арабизированное греческое слово «драхма». В настоящее время дирхам — основная или разменная денежная единица нескольких арабоязычных государств — Марокко, ОАЭ, Ливия, Катар и Иордания. Все эти страны также входят в список непримиримых врагов халифата.

*Филс (фалс)* — разменная денежная единица, используемая во многих арабских странах, например в Ираке. Слово «*филс*» на арабском также обозначает «деньги» и происходит от «*фоллиса*» — названия древнеримской монеты. В настоящее время филсы находятся в обращении в Ираке, Бахрейне, Иордании, Кувейте, ОАЭ и Йемене.

В халифате было принято решение чеканить золотые динары номиналом 1 и 5, серебряные дирхамы номиналом 1, 5 и 10, а также медные филсы номиналом 10 и 20. На аверсе должны были размещаться символы, оригинальные для каждой монеты, на реверсе — вполне стандартные надписи, отсылающие к названию государства, выпускающего монету, номинал и дата выпуска. Какая же символика, как традиционно исламская, так и относительно новая, использована на монетах нового халифата?

Монета номиналом *один динар*: вес — 4,27 г, размер — 19 × 1,15 мм, металл — золото 875 пробы (21 карат). На аверсе чеканится символ «7 колосьев». Официально его значение трактуется в халифате как «Благородство расходов во славу Аллаха». Как доказательство приводится цитата из Корана: «Те, которые расходуют свои имущества на пути Аллаха, подобны зерну, которое вырастило семь колосьев, в каждом колосе сто зерен. И Аллах удваивает, кому пожелает. Поистине, Аллах объемлющ, знающ!»<sup>8</sup>. В данном контексте колосья пшеницы воспринимаются как неотъемлемый символ благотворительности, *закята* и *садаки*.

Монета номиналом *пять динаров*: вес — 21,25 г, размер — 29 × 2,30 мм, металл — золото 875 пробы (21 карат). На монете изображена карта мира. Совсем не типичный символ для традиционного ислама, но популярный среди современных исламистов — на эмблеме Хизб ут-Тахрир тоже есть карта мира. В качестве доказательства истинности этого халифатского символа дается ссылка на хадис из сборника Мусли-

<sup>8</sup> Сура 2 «Корова», *айат* 263 (261).



1 динар халифата. *Источник: Dabiq*

5 динаров халифата. *Источник: Dabiq*

ма и разъясняется его значение. «Таубан<sup>9</sup> передал слова Пророка: “Аллах показал мне мир в форме угла, и я видел мир с востока на запад и то, что в будущем эта территория будет принадлежать моему народу”».

Идеологи ИГ трактуют хадис как предсказание Пророка о будущих достижениях, в частности победоносных завоеваниях его народа. То есть в их понимании карта мира — потенциальное, неизбежное и обязательное, но отдаленное будущее халифата. Такая трактовка является постоянным элементом государственно-политических построений современных исламистов-салафитов от Саййида Кутба до Абдаллаха Аззама и Бен Ладена<sup>10</sup>.

Серебряные монеты халифата чеканятся в трех номиналах. **Один дирхам**, вес — 2 г, размер — 18 на 1 мм, металл — серебро. Символ на аверсе этой монеты «копье и щит». Значение символов трактуется как «средства к существованию народа Мухаммада, которые поступают от *джихада* во имя Аллаха». В качестве аргумента для приведенного толкования символики приводится очередной хадис со ссылкой на Ибн Умара<sup>11</sup>, который передал слова пророка Мухаммада: «Средства к своему существованию я добыл своим копьем, и кто против моих единомышленников, пусть будет наказан Богом». То есть копье и щит воспринимается как амуниция для *джихада*, который позволяет добиться благосостояния в этой жизни и рая в жизни загробной.

**Пять дирхамов**, вес — 10 г, размер — 26 × 2,30 мм, металл — серебро. Для этой монеты в качестве символа выбран Дамасский белый минарет, точнее, минарет Исы мечети Омейядов в Дамаске. Значение его пропагандисты халифата объясняют кратко как место появления Хри-

<sup>9</sup> Таубан (Tawban) — один из сподвижников Пророка и передатчик хадисов.

<sup>10</sup> Баконина М. С. Джихад: идеология и пропаганда // СПб.: Санкт-Петербургский государственный университет, ф-т журналистики, 2002. С. 85–124.

<sup>11</sup> Ибн Умар (Ibn ‘Umar) — возможно, Абдаллах ибн ‘Умар, передатчик большого количества хадисов, ‘Абдаллах ибн ‘Умар ал-Курайши, ум. 693 г., известный сподвижник пророка Мухаммада, сын халифа Умара.



5 дирхамов халифата. Источник: Dabiq

ста и землю сражений. В качестве обоснования приводится хадис, переданный Навасом ибн Саманом<sup>12</sup>, который так процитировал Пророка: «Аллах посылает Христа на землю с ангелом, и Христос появится у белого минарета на востоке Дамаска. С головы Христа будет сыпаться жемчуг».

Именно этот образ, тесно связанный с суннитской эсхатологической мифологией о пришествии *Даджжэля*, появлении *Махди* и последней великой битве *Малхама ал-Кубра* в полной мере отражает связанную с Судным днем и концом света составляющую политической доктрины халифата. Пропаганда халифата, призванная мобилизовать как можно большее число сторонников, построена в значительной степени вокруг конца света, великой битвы в преддверии Страшного суда. В парадигме идеологов халифата «Конец света» и «Битва Судного дня» фактически уже начались, а значит, истинные мусульмане должны поспешить с выбором, если жаждут обрести спасение.

Эсхатологические элементы идеологии халифата давно стали привлекательной темой для западных массмедиа. В уважаемых газетах встречаются ссылки на хадисы о «Последней битве» и «Втором пришествии». Причем журналисты цитируют их точнее, чем это принято у пропагандистов ИГ, например, точно указывают источник той или иной цитаты. К примеру, автор *Huffington Post* не только повторяет хадис, но и точно указывает книгу и номер, под которым он значится в первоисточнике: «Пророк сказал «Ал-Малхама ал-Кубра, взятие Константинополя и появление *Даджжэля* произойдет в течение семи месяцев» (Абу Дауд, 4295) или «хадис (*Сахих-Муслим*, книга 41, хадис 7015), гласящий: «Аллах ниспошлет Мессию, сына Мариама, и он спустится на белый минарет в восточной стороне Дамаска, одетый в шафранового цвета одеяние и положив руки на крылья двух ангелов»<sup>13</sup>. В сущности, с легкой руки пропагандистов ИГ их символы и воззрения отныне включены в мировую информационную повестку дня.

Вся пропаганда ИГ, включая название глянцевого журнала *Dabiq*, выстроена вокруг этих эсхатологических построений, так что появление на

<sup>12</sup> Навас ибн Саман (an-Nawas ibn Saman) — один из передатчиков хадисов, сподвижник Пророка.

<sup>13</sup> Yasmine Hafiz. Isaiah 17:1. Is Syria War Part of Jesus' Second Coming? Christians and Muslims Quote Scripture. *Huffington Post*, 29.08.2013. URL: [http://www.huffingtonpost.com/2013/08/29/syria-jesus-second-coming\\_n\\_3830214.html](http://www.huffingtonpost.com/2013/08/29/syria-jesus-second-coming_n_3830214.html) (дата обращения: 27.09.2016).

монете халифата абриса минарета Исы Большой мечети Омейядов в Дамаске, откуда в час Страшного суда спустится Махди — Иса, вполне закономерно и является элементом тщательно отстроенной доктрины.

*Десять дирхамов*, вес — 20 грамм, размер — 38 × 2,40 мм, металл — серебро. Для этой монеты выбран священный и политически значимый для мусульман символ: мечеть Аль-Акса. Его значение идеологи ИГ объясняют просто: «Это путь Пророка и главная *кибла*»<sup>14</sup>. В качестве доказательства приводится цитата из Корана: «Хвала тому, кто перенес ночью Своего раба из мечети неприкосновенной в мечеть отдаленнейшую, вокруг которой Мы благословили, чтобы показать ему из Наших знамений. Поистине, Он — всеслышающий, всевидящий!»<sup>15</sup>

Этот символ также глубоко связан с исламской мистикой. *Ми'радж* Пророка глубоко переживается верующими, а именно из Аль-Аксы, точнее, на том месте, где ее построил инициатор чеканки халифатских динаров Абд ал-Малик ибн Марван, состоялось вознесение Мухаммада на небеса, где он вошел в рай. Этот символ использовался и исламистами XX века. Так Саййид Кутб в своей книге «Под сенью Корана»<sup>16</sup>, которую называют *тафсиром*, букварем и настольной книгой современных исламистов-салафитов, пишет: «*Ми'радж*, или вознесение Пророка на небеса, связывает все великие монотеистические религии, начиная с его светлости Ибрагима и Исмаила и кончая последним божьим Пророком — Мухаммадом, вплоть до того, что своим ночным путешествием его светлость Мухаммад словно объявляет, что его миссия — продолжение миссии предшествовавших ему пророков».

Аль-Акса, которую многие мусульмане, а не только исламисты-джихадисты, считают оккупированной святыней, стала символом святости и угнетения ислама. В этом символе присутствует еще одна историческая аналогия — напоминание о Саладине<sup>17</sup>, идеальном мусульманском правителе, отвоевавшем Иерусалим у крестоносцев. Саладин — фигура символическая в политическом контексте XX века. Его воспринимали как победителя крестоносцев и в мусульманском мире, и в Европе. Когда в 1920 году был взят штурмом Дамаск, французский генерал Анри Гуро

<sup>14</sup> Направление в сторону священной Каабы в Мекке; в первые годы существования ислама *киблой* был священный город ал-Кудс (Иерусалим).

<sup>15</sup> Сура 17 «Перенес ночью», 1.

<sup>16</sup> Sayyid Qutb. Tr. Adil Salahi. In the Shade of the Quran (*Fi Dhilal al-Quran*). Leicester (UK): The Islamic Foundation, Kube Publishing Ltd, 2007. V. 2. P. 278.

<sup>17</sup> Салах ад-Дин (Saladin, Ṣalāḥ ad-Dīn, 1138–1193) — султан Египта и Сирии, отвоевал у крестоносцев Иерусалим, основатель династии Айюбидов, которая в период своего расцвета правила Египтом, Сирией, Ираком, Хиджазом и Йеменом.

явился на могилу Саладина, где произнес фразу: «Саладин, мы вернулись». Повторить подвиг Саладина, победить крестоносцев и вернуть Иерусалим — одна из военно-политических целей, которые провозглашают современные исламисты, в том числе идеологи ИГ.

Монета в *10 филсов*, вес — 20 грамм, размер — 29 × 3 мм, металл — медь. На монете в качестве символа использован полумесяц, самый известный в мире образ, считающийся именно мусульманским. Идеологи ИГ объясняют его значение следующим образом: это — напоминание о лунном мусульманском календаре, и как доказательство цитируют Суру 2 «Корова»: «Спрашивают они тебя о новолуниях. Скажи: “Они — определение времени для людей и для хаджа”»<sup>18</sup>.

Впрочем, у этого символа есть не только коранические коннотации. Вскоре после начала исламских завоеваний полумесяц уже воспринимался как символ власти, возможно, потому что он был символом империи Сасанидов и изображался на коронах ее правителей. После арабского завоевания в 651 г. полумесяц был заимствован последующими халифами и другими мусульманскими правителями. Символ унаследовала и Османская империя. Впрочем, в Османской Турции было свое национальное обоснование полумесяца как сугубо тюркского символа. Существует легенда о том, что в 1299 году Осман, основатель династии, увидел во сне полумесяц от края до края света; сон оказался вещим, предсказавшим масштабные завоевания турок-османов и стал символом династии, а потом и всей империи.

Еще одна монета достоинством в *20 филсов*, вес — 20 г, размер — 37 × 2,60 мм, чеканится из меди. Монета украшена пальмами, которую считают благословенным деревом, таким же благородным, как сами истинные мусульмане. Идеологи халифата толкуют этот символ ссылкой на хадис, переданный Абдаллахом ибн Умаром, который рассказал о загадке Пророка: «Среди множества деревьев есть одно дерево, листья которого никогда не опадают, и оно похоже на мусульманина. Угадайте, что это за дерево?» Люди долго думали, гадали, но так и не смогли найти ответ. И лишь Абдаллах догадался, но постеснялся озвучить истину. Люди попросили у Пророка ответ, и он ответил, что это пальма».

Финиковая пальма, как уверяют пропагандисты ИГ, символизирует глубокую веру, твердое терпение и плодотворные деяния мусульман. Согласно шариатским воззрениям, пальма не может считаться исламским символом, однако она часто упоминается в Коране: всего двадцать упоминаний, в том числе пятнадцать раз пальму называют подарком Аллаха

<sup>18</sup> Сура 2 «Корова», 185 (189).

людям. Ее считают любимым деревом Пророка. Мечеть на могиле Пророка была построена из пальмовых стволов, на пальмовых листьях записывали суры Корана. Впрочем, финиковая пальма также стала общеарабским символом, не связанным непосредственно с исламом. В 1981 году на межарабской конференции в Багдаде был учрежден «День финиковой пальмы», который празднуется 15 сентября.

Однако пропагандисты ИГ подчеркивают именно исламскую составляющую этого символа; их не смущает ни очевидно националистический, а значит греховный, с их точки зрения, праздник, ни тот факт, что пальма — один из символов на гербах таких резко критикуемых ими государств, как Саудовская Аравия, Мальдивские острова и заштатная территория Киллинга. Идеологи халифата уверены, что эти гербы и праздники исчезнут вместе с чуждыми исламу национальными государствами, а пальма как глубокий исламский символ останется.

Эскизы новых монет, которые должны были обрушить доллар и другие резервные валюты мира датированы 1436 годом хиджры (2014–2015 гг.). Через полгода, в июне 2015 года, было объявлено о том, что в обращение запускаются динары, дирхамы и филсы разного достоинства, отчеканенные из золота, серебра и меди, с использованием сугубо исламских символов.

Из-за очевидного недостатка информации с территорий, подконтрольных ИГ, не известно, появились ли эти денежные знаки в новопровозглашенном халифате, также не ясно, кто и как их использует и как они изменили экономику на подконтрольных ИГ территориях. Зато в пропагандистских медиа халифата регулярно публикуются видеоролики о возвращении «золотого динара», причем озвученные на разных языках. Видео сопровождается хэштегом: #return of the gold dinar, и точно таким же на арабском. Рекламу видеороликов регулярно публикуют на страницах журнала *Dabiq*<sup>19</sup>.

Из скудных сообщений с территорий, захваченных ИГ, очевидно, что оборот другой, как раз связанной с мировой финансовой системой валюты на этих территориях не прерывался, более того, для расчетов с внешним миром используются более привычные доллары, евро и фунты стерлингов.

Сама идея замещения привычной валюты напугала население. Вскоре после объявления о переходе на сугубо халифатский золотой динар на рынках Мосула началась паника, люди во чтобы то ни стало, стремились избавиться от иракских динаров и купить доллары или золото<sup>20</sup>.

<sup>19</sup> См. например: *Dabiq*. № 11. б. м. Шавваль 1436 (август — сентябрь 2015). Р. 3.

<sup>20</sup> Дневник из Мосула: тяготы жизни под властью джихадистов // *BBC Russian*. 08.12.2014. URL: [http://www.bbc.com/russian/international/2014/12/141208\\_iraq\\_isis\\_mosul\\_diary](http://www.bbc.com/russian/international/2014/12/141208_iraq_isis_mosul_diary) (дата обращения: 27.09.2016).

По сообщениям беженцев, летом 2016 года, через год после торжественного заявления о начале чеканки альтернативных денег, в Мосуле пользовались долларами и иракскими динарами<sup>21</sup>.

Зимой 2016 года были опубликованы фотографии из Ракки, доказывающие, что в ИГ выплачиваются долларами даже пособия семьям шахидов, павших на пути Аллаха. На фотографии с подписью *Мактаб аш-Шухада ал-Маркази (Maktab ash-Shuhada al-Markazi*, Центральное бюро шахидов), сделанной в Ракке, изображен бородатый человек в камуфляже, который сверяет электронные списки и распределяет по пачкам стодолларовые и пятидесятидолларовые купюры для поименных выплат наличными<sup>22</sup>.

За полгода до этого пропагандисты халифата рекламировали золотой динар как грозное оружие и уверяли, что, с позволения Аллаха, нефть будет продаваться только за золото, а бумажки, которые выпускает Федеральная резервная система США или любой другой мошеннической банк «крестоносцев», станут бесполезными фантиками. Но вероятно, это обещание так и осталось обещанием, завоевать доверие населения или отчеканить необходимое количество новых монет не удалось, коль скоро пенсии и пособия ветеранам *джихада* и семьям *муджахидов* выплачиваются «презренными фантиками», напечатанными ФРС.

Неизвестно, есть ли монетные дворы для чеканки динаров, дирхамов и филсов нового халифата на контролируемых ИГ территориях. По крайней мере, в пропагандистских материалах ИГ нет упоминаний о предприятиях этого профиля. Зато есть подтверждение, что халифатские монеты чеканят на территории Турции. В прессе была информация о полицейской операции в городе Газиантип<sup>23</sup> — ликвидации такой кустарной мастерской по производству золотых динаров, серебряных дирхамов и медных филсов.

В ходе полицейского рейда было арестовано шесть человек. Все арестованные — иностранцы. Следствием изъято оборудование для чеканки и готовые к использованию «деньги» халифата. Согласно отчету

<sup>21</sup> Дмитрий Виноградов. ИГ держит в Мосуле два миллиона человек, которым запрещено покидать город // *РИА-новости*. 06.06.2016 URL: <https://m.ria.ru/world/20160606/1443456191.html?rubric=world> (дата обращения: 27.09.2016).

<sup>22</sup> Bridget Johnson. ISIS Paying Residents in U. S. Currency After Vowing to Crush American Dollar // *PJmedia*, 08.01.2016. URL: <https://pjmedia.com/homeland-security/2016/1/8/isis-paying-residents-in-u-s-currency-after-vowing-to-crush-american-dollar/> (дата обращения: 27.09.2016).

<sup>23</sup> Город на юге Турции, административный центр ила (области) Газиантип, население 1 млн 560 тыс., шестой по численности населения город страны, расположен недалеко от границы с Сирией и территориям подконтрольных ИГ.



полиции, речь идет о 56 монетах четырех различных размеров. Деньги якобы предполагалось переправить в Сирию через контролируемый ИГ участок границы<sup>24</sup>. Логистика кустарного производства монет в сопредельной стране и последующая контрабандная доставка через границу на территории ИГ, представляется малоэффективной. Скорее, это было одно из предприятий по производству сувениров ИГ.

Монеты халифата, так и не получившие широкого применения собственно в ИГ, моментально появились на нумизматическом рынке. Их можно было купить через специализированные сайты, имеющие зеркала на 6 языках — английском, французском, испанском, немецком, арабском и русском. В описание товара рассказывается о монетах ИГ и даются рекомендации по приобретению полных комплектов динаров, дирхамов и филсов халифата в специальной упаковке. Рекламные фотографии и объявления выглядят вполне убедительно. «Вы можете заказать полный комплект оригинальных монет ИГИЛ в заводской упаковке. Набор состоит из 7 монет: двух золотых, трех серебряных и двух медных. Чистый вес металла: золото — 25,52 грамм, серебро — 32 грамма, медь — 30 грамм». Есть даже предостережение: «Остерегайтесь подделок! Особенно китайских!»<sup>25</sup>

Указанная в рекламе стоимость полного сета — \$950. Оплата принимается через систему расчетов Bitcoin. Более того, дается ссылка для ознакомления с методами расчетов через систему Bitcoin («читайте на сайте [bitcoin.org](http://bitcoin.org)») и рекомендация покупать биткойны через определенный сайт ([localbitcoins.com](http://localbitcoins.com)).

Продавцы халифатских монет сообщают потенциальным покупателям, что это полностью анонимный способ оплаты и обещают доставить покупку курьерской службой TNT в любую точку мира. Цена доставки включена в стоимость набора. Далее следует подробная инструкция для желающих приобрести монеты халифата: отправить \$950 на определенный bitcoin-кошелек, сообщить по e-mail адрес доставки и номер bitcoin-кошелька, с которого была произведена оплата, в течение двух-трех дней продавец сообщит номер посылки, и у заказчика будет возможность отслеживать отправку через сайт [tnt.com](http://tnt.com).

Есть основания полагать, что ради удобства доставки кустарная чеканка монет халифата налажена в самых разных странах Европы, США, возможно, в России и Австралии, иначе трудно объяснить простоту и надежность логистики.

<sup>24</sup> Турецкие власти разгромили монетный двор ИГ // *Newsru.com*. 8 октября 2015. URL: [http://www.newsru.co.il/mideast/08oct2015/money\\_207.html](http://www.newsru.co.il/mideast/08oct2015/money_207.html) (дата обращения: 27.09.2016).

<sup>25</sup> Купить набор монет // Монеты ИГИЛ. URL: [isis-coins.com/ru/buy.php](http://isis-coins.com/ru/buy.php) (дата обращения 15.01.2016).

В заключение стоит отметить, что выпуск собственной валюты, чеканка своей монеты с сугубо исламской символикой для создателей нового халифата — акция не столько экономическая, сколько идеологическая. Невзирая на постоянно повторяющиеся на страницах того же Dabiq заклипания о скорой победе исламской экономики, построенной на фундаменте золотого динара, нет никаких свидетельств того, что власти ИГ предпринимали серьезные усилия по вводу в оборот подлинно исламских монет.

Также не очень понятна доходность и логистика проекта по реализации валюты халифата за его пределами. Прокларированная на торговых платформах стоимость в долларах золотых динаров в месяц выпуска (июнь 2015 года) выглядит странной с коммерческой точки зрения. Золото общей биржевой стоимостью \$799 в динаре на момент выпуска первой партии монет оценивалось в \$694. Возможно, это объясняется тем, что монеты не вполне соответствуют заявленным параметрам и содержание золота и серебра в твердой валюте ИГ меньше, чем заявлено.

Выходящая в Лондоне саудовская газета «Аш-Шарк ал-Аусат» со ссылкой на представителя золотодобывающей отрасли в Мосуле пишет, что так называемый золотой динар, выпущенный Исламским государством для победы над сатанинским долларом, является не золотой, а позолоченной монетой<sup>26</sup>. Так что предположение о чеканке «плохой» монеты представляется убедительным, тем более что обнаружившие подлог покупатели вряд ли смогут предъявить претензии анонимным продавцам монет халифата.

Сетевая торговля фальшивыми монетами, возможно, делает затею с выпуском халифатского динара прибыльной, но не слишком приглядной с шариатской, да и просто с уголовно-правовой точки зрения. Особенно после колоссального количества красивых слов, произнесенных пропагандистами ИГ насчет невероятной мощи новых денег халифата, которые сокрушат все другие валюты. Впрочем, прямых доказательств того, что к чеканке фальшивой монеты имеют прямое отношение представители ИГ нет. Можно допустить, что это частная инициатива отдельных авантюристов, которые решили монетизировать важные для халифата начинания.

Однако внедрить золотой динар на территории халифата тоже не удалось. Так что решение начать чеканку собственной монеты, возродить золотой динар эпохи Омейядов так и осталось ничем не подкрепленной политической и идеологической декларацией, которая должна была показать

<sup>26</sup> Аш-Шарк ал-Аусат: «золотые динары ИГ» оказались позолоченными // Newsru.co. 14.09.2015, [http://www.newsru.co.il/mideast/14sep2015/is\\_coins\\_120.html](http://www.newsru.co.il/mideast/14sep2015/is_coins_120.html) (дата обращения: 27.09.2016).

миру, что ИГ состоялось как полноценное государство, имеющее собственную валюту. Динары из пропагандистских материалов ИГ также должны были показать, что это именно исламское государство и дизайн монет насыщен сугубо мусульманскими символами, как традиционными, так и новыми, которые распространяли и пропагандировали исламисты в XX веке. Появление на валюте ИГ новой исламской символики также должно было стать доказательством того, что это государство мусульман-салафитов, которые стремятся вернуть времена благочестивых предков.

Вместе с тем в своих декларациях халифат особо подчеркивает свою незримую историческую связь с халифатом Омейядов, который идеологи ИГ чтут наряду с праведными халифами и халифатом Аббасидов. Как декларируется в манифесте ИГ, возврат к монете из драгоценных металлов объясняется желанием вернуться в справедливое исламское общество далекого прошлого. Однако как показано выше, эти декларации мало подкреплены реальными делами. Этот скорее архаичный жест, символ, чем реальная попытка тотально изолировать экономику и политику халифата от современных реалий в экономике или политике. Вместе с тем валюта с символикой халифата приносила определенный доход, то есть была монетизирована либо представителями ИГ, либо связанными или не связанными с халифатом предприимчивыми мошенниками.

ИГ проповедует ценности архаики, что, собственно, изначально «зашиито» в салафитской идеологии. Их доктрина предполагает возврат ко «временам благочестивых предков», к религиозным ценностям, архаично истолкованным как система табу и повод для широкого использования инструментальных средств далекого прошлого, в данном случае, денежной системы первого тысячелетия новой эры.

Идеологи халифата реанимируют или регенерируют архаичные ценности и стандарты, однако в современном глобальном мире даже архаика превращается в некий оксюморон, в постархаику, до степени смешения похожую на то, что современные философы именуют «постмодерном». Можно заключить, что доктрина халифата является исламистским вариантом постархаики или постмодерна. Как иначе можно определить успешное сочетание в одной идеологической парадигме призывов к возвращению к честной денежной системе обращения монет из ценных металлов и успешную торговлю за биткойны и через Интернет якобы золотыми монетами халифата или как минимум терпимое отношение к этим валютно-денежным сетевым операциям?

Вместе с тем постмодернистский исламистский коктейль, который предлагают своим адептам идеологи халифата, продвижение государства

обреченного, по их мнению, вернуться во времена благочестивых предков, не кажется им неразрешимо противоречивым. Они легко сочетают рассуждения о возвращении к вечным ценностям прошлого и достижения глобальной цивилизации. В их картине мира золотой динар, сожительство с рабынями или казнь через побивание камнями гармонично дополняется цифровыми технологиями, глянцевыми методами пропаганды и использованием боевых «техничек» на базе джипов «Тойота», оснащенных пулеметами, произведенными врагами Аллаха.

### Литература

1. Баконина М. С. Глянцевая пропаганда джихадистов, адресованная женской аудитории (по материалам журнала *Dabiq*) // *Религия и общество на Востоке*. № 5. С. 85–119.
2. Баконина М. С. *Джихад: идеология и пропаганда*. СПб: Санкт-Петербургский государственный университет, ф-т журналистики, 2002. 204 с.
3. Imrān N. Hosein. *The Gold Dinar and Silver Dirham: Islam and the Future of Money*. 2007. URL: <http://www.imranhosein.org/media/books/dinarbook.pdf> (дата обращения 28.12.2016).
4. Sayyid Qutb. Tr. Adil Salahi. *In the Shade of the Quran (Fi Dhilal al-Quran)*. Leicester (UK): The Islamic Foundation, Kube Publishing Ltd, 2007. V. 2.
5. Yasmine Hafiz. *Isaiah 17:1. Is Syria War Part of Jesus' Second Coming? Christians and Muslims Quote Scripture*. Huffington Post, 29.08.2013. URL: [http://www.huffingtonpost.com/2013/08/29/syria-jesus-second-coming\\_n\\_3830214.html](http://www.huffingtonpost.com/2013/08/29/syria-jesus-second-coming_n_3830214.html) (дата обращения: 27.09.2016).



Ю. Д. Балащенко

**Последняя и одна из наиболее  
жизнерадостных картин И. Е. Репина —  
«Гопак — пляска запорожцев»:  
от «Письма турецкому султану» к «Гопаку»**



*Аннотация:* Великий русский художник И. Е. Репин значительную часть своей творческой жизни посвятил запорожской тематике. Им было написано три картины из жизни казаков: «Запорожцы пишут письмо турецкому султану» (1880–1891), «Черноморская вольница» (1908–1919) и последняя «Гопак — пляска запорожцев» (1926–1930). На этих картинах Репин изобразил казаков, которые воюя с Османской Турцией и Крымским ханством, защищали южные рубежи Отечества.

*Ключевые слова:* И. Е. Репин, живопись, запорожские казаки, Турция, Крымское ханство.

Илья Ефимович Репин (ил. 1) значительную часть своей творческой жизни посвятил запорожской тематике. История казачества вызывала у него огромный интерес, подтверждением чему служат его картины. В письме И. Е. Репина к Н. С. Лескову<sup>1</sup> от 19 февраля 1889 г. художник,

---

<sup>1</sup> Лесков, Николай Степанович (1831–1895) — писатель, публицист и литературный критик. Долгое время публиковался под псевдонимом Н. Стебницкий. В его прозе отразились традиции как духовенства, так и мещанства. Лесков резко выступал против попыток



*Ил. 1.* Илья Ефимович Репин.  
Фотография 1929 г., август

касясь запорожцев, отмечал: «Удалые силы русского народа отреклись от житейских благ и основали равноправное братство на защиту лучших своих принципов веры православной и личности человеческой»<sup>2</sup>.

При этом необходимо отметить, что в последнее время средствами массовой информации Украины усиленно распространяется миф о якобы украинском происхождении И. Е. Репина, что совершенно не соответствует действительности. Живописец еще при жизни поставил в этом вопросе точку. Илья Ефимович летом 1926 г. рассказал советскому художнику Е. А. Кацману<sup>3</sup>: «Мои предки из московских стрельцов, сосланных в Чугуев»<sup>4</sup>. Город в то время входил в южную обо-

ронительную линию Московского царства, и в него в середине XVII в., для усиления местного гарнизона, были присланы стрельцы. В воспоминаниях «Далекое близкое» Репин отмечал, что «отец мой уже служил рядовым в Чугуевском уланском полку, а я родился военным поселянином»<sup>5</sup>.

---

либерально-космополитической интеллигенции разжечь в России революционный пожар, показывая облик революционных провокаторов, сеющих смуту в русском обществе. В своем творчестве Лесков сочетал принципы реализма, сатиры, фольклора, сказочности и мистики, создав в своих произведениях обширную галерею праведников из народа.

<sup>2</sup> Яворницкий Д. И. Как создавалась картина «Запорожцы» (57–106) // Репин. Художественное наследство. В 2 т. М.; Л: Издательство АН СССР, 1949. Т. 2. С. 69.

<sup>3</sup> Кацман, Евгений Александрович (1890–1976) — российский, советский художник и график. В 1909 г. Кацман поступил в Московское училище живописи, ваяния и зодчества, где учился по 1916 г., получив звание художника первой степени по портрету. С 1918 г. выдвинулся на общественно-художественной работе. В 1922 г. стал одним из создателей и лидеров Ассоциации художников революционной России (АХРР). В 1926 г. Кацман посетил И. Е. Репина в Куоккале (ныне Репино) в составе делегации советских художников. В задачу делегации входило попытаться убедить Репина переехать из Финляндии в СССР. В 1947 г. Кацмана избрали членом-корреспондентом Академии художеств СССР.

<sup>4</sup> Кацман Е. А. Записки художника. М., 1962. С. 7.

<sup>5</sup> Репин И. Е. Далекое близкое. Искусство. М., 1960. С. 37.

Как писал о запорожцах современный журналист В. Чертинов: «В труднодоступных местах на Днепре, за порогами, на границе леса со степью, стали появляться Сечи — мужские военные братства. Сечевики рыбачили, охотились, а еще грабили купцов. По мере усиления Запорожской Сечи<sup>6</sup> в нее стали стекаться искатели приключений и добычи со всей Восточной Европы»<sup>7</sup> (ил. 2, 3).

Илья Ефимович написал три полотна из жизни запорожских казаков. Первая, и, пожалуй, самая известная картина — это «Запорожцы пишут письмо турецкому султану» (1880–1891), ныне украшающая экспозицию Государственного Русского музея (ГРМ) Санкт-Петербурга (ил. 4). Причем картина существует под тем же названием в нескольких авторских вариантах — еще одна находится в Харьковском художественном музее (1888–1896), другая — в Государственной Третьяковской галерее (ГТГ) Москвы (1897).

Картина изображает момент, когда запорожцы сочиняют ответ турецкому султану Мехмеду IV<sup>8</sup>. Считается, что письмо, написанное в 1676 году, явилось ответом казаков на предложение главы Османского государства добровольно перейти к нему на службу. Постоянные набеги запорожцев



Ил. 2. Схематический план расположения Запорожской Сечи

<sup>6</sup> Запорожская Сечь — казачьи укрепленные военные лагеря в низовьях Днепра. Первое письменное упоминание относится к 1492 г. В 1552 г. князь Дмитрий Вишневецкий заложил деревянно-земляной замок на острове Малая Хортица. Сечь граничила с Крымским ханством, Польшей и Россией. На протяжении своего существования она находилась в той или иной степени зависимости от сопредельных стран. Сечевое войско делилось на полки и сотни, имея 3 подразделения — пехоту, конницу и артиллерию. Тактической единицей была — сотня в составе 180 человек. Три сотни составляли полк. Военные походы совершались по суше против поляков, татар и России, а по рекам и морям — против Крымского ханства и Османской империи. Главным источником доходов Сечи была военная добыча. Запорожская Сечь являлась уникальным образованием, вобравшим в себя черты русской, польской и восточных культур. Была ликвидирована в 1775 г. Манифестом Российской императрицы Екатерины II.

<sup>7</sup> Чертинов Владлен. Сынки Тараса Бульбы // *Ваш тайный советник*. № 6 (60). Июнь. 2019. С. 14

<sup>8</sup> Мехмед IV Охотник (1642–1693) — провозглашен султаном в 6 лет, прославился особым благочестием. Правил (1648–1687). Был последним султаном Османской империи, который представлял реальную угрозу Европе. В 1683 г. был свергнут с престола, после того как стал терпеть постоянные поражения в войнах с европейскими государствами.



Ил. 3. Расположение Запорожской Сечи на современной карте



Ил. 4. Картина «Запорожцы пишут письмо турецкому султану» (1880–1891).  
Основной вариант, находится в ГРМ



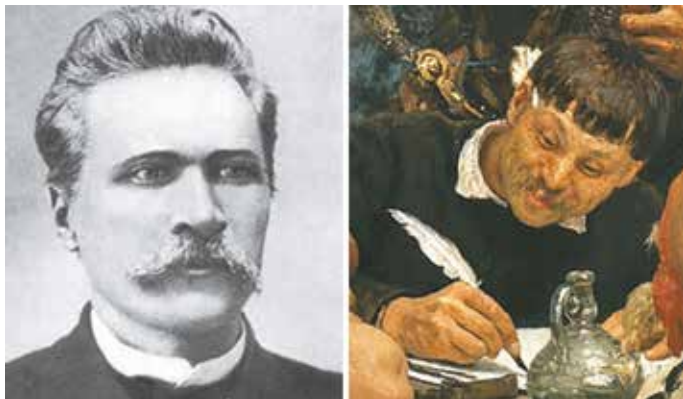

*Ил. 5.* Дмитрий Иванович Яворницкий (1855–1940). Знаток истории и культуры Запорожья. Его фотография, и он в образе писаря на картине «Запорожцы пишут письмо турецкому султану» (1880–1891)

на турецкие земли, и Крымское ханство, бывшее вассалом Османской империи, вызывали сильное раздражение у правящей элиты Турции. Полотно, признанное шедевром мировой живописи, называли самым оптимистичным и самым веселым произведением Репина. Знания художника по данной тематике значительно расширились после знакомства И. Е. Репина с историком профессором Д. И. Яворницким<sup>9</sup> (ил. 5). Он, являясь одним из самых крупных знатоков истории и культуры Запорожья, был автором первой систематической истории запорожского казачества. Илья Ефимович изобразил своего главного консультанта по «запорожской» тематике — Дмитрия Ивановича в облике писаря на варианте картины «Запорожцы пишут письмо турецкому султану», который находится в ГРМ.

Продолжением цикла из жизни запорожцев, стала картина «Черноморская вольница» (ил. 6). Сюжетом нового полотна Репина послужило возвращение казаков, плывущих по Черному морю, из очередного набега на Турцию или Крым к родным берегам, когда их застигла буря. Впервые картина была представлена зрителям в 1908 г., а ее окончательный вариант подписан 1919 г. Полотно многократно переписывалось.

<sup>9</sup> Яворницкий (Эварницкий), Дмитрий Иванович (1855–1940). Историк-археолог и этнограф, жил на Украине. Окончил в 1881 г. Харьковский университет. Темой его диссертации была «История запорожских казаков». С 1886 по 1892 г. жил в Петербурге. Познакомившись с Репиным на ежегодном дне памяти Т. Г. Шевченко (1814–1861), стал помогать художнику в сборе подлинных исторических материалов, касающихся казачества. Послужил натурой для фигуры писаря в картине «Запорожцы пишут письмо турецкому султану». В переписке с Репиным состоял с 1887 по 1930 г.



Ил. 6. Картина «Черноморская вольница» (1908–1919). Окончательный вариант

И в конечном итоге было продано шведскому коллекционеру. Долгое время оно экспонировалось в Музее истории мореходства в Стокгольме, после чего опять вернулось в частное собрание. По некоторым данным, сейчас «Черноморская вольница» находится в частной коллекции Лондона.

Третьей, и последней, картиной запорожского цикла стало полотно «Гопак<sup>10</sup> — пляска запорожцев» (ил. 7). Это вообще последняя крупная

<sup>10</sup> Гопак — национальный танец-пляска Малороссии, возникший в быту Войска Запорожского в XVI—XVIII веках. Гопак позволял казакам продемонстрировать свою силу, удасть, ловкость и боевые навыки.



Ил. 7. Картина «Гопак — пляска запорожцев» (1926–1930), посвященная памяти композитора М. П. Мусоргского

работа мастера — 174 × 210 см, причем дописана она или нет, не известно. Она написана на линолеуме, а не на холсте. Илья Ефимович, начиная с 1917 г., в связи с тяжелой экономической ситуацией, многие свои картины писал на линолеуме. По свидетельству ученика Репина Антона Комашки<sup>11</sup>, «художник вместо холста начал применять линолеум и клеенку (их я закупал тут же в Куоккала (ныне Репино) в магазине при железнодорожной станции)»<sup>12</sup>.

30 ноября 1926 г. И. Е. Репин сообщил Д. И. Яворницкому о своем новом замысле. «Под большим секретом, — писал художник, — признаюсь Вам, что я опять взялся за Запорожье! Несмотря на старость, я набрел на хороший сюжет: Сечь, вся в праздности — веселый час: танцы, гопак

<sup>11</sup> Комашко, Антон Михайлович (1897–1970) — живописец, ученик И. Е. Репина. Учился в Академии художеств (1921–1923). С середины 1920-х годов работал на Украине. Являлся членом Ассоциации художников Революционной России (АХРР).

<sup>12</sup> Комашко А. М. Три года с Репиным // Репин. Художественное наследство. В 2 т. Издательство АН СССР. М.; Л., 1949. Т. 2. С. 285.



Ил. 8. И. Е. Репин в мастерской на втором этаже дома в «Пенатах» рядом с картиной «Гопак»

и т. п. забавы»<sup>13</sup>. Дмитрий Иванович, одоббив планы Ильи Ефимовича, писал: «Я близко к сердцу принял идею Репина и начал посылать ему различные свои книги, посвященные «Запорожской Сечи»<sup>14</sup>.

В апреле 1928 г. Репин в письме к Яворницкому вновь касается сюжета картины, уточняя его: «В веселый, теплый день казаки высыпали на берег Днепра и, радуясь своему здоровью и окружающей их природе, веселятся...»<sup>15</sup>

Картина была посвящена памяти композитора Модеста Петровича Мусоргского<sup>16</sup>, который был другом художника. И. Е. Репин работал

<sup>13</sup> Яворницкий Д. И. Как создавалась картина «Запорожцы» // Репин. Художественное наследство. В 2 т. М., Л.: Издательство АН СССР, 1949. Т. 2. С. 99–100.

<sup>14</sup> Там же. С. 100.

<sup>15</sup> Репин И. Е. Письма к художникам и художественным деятелям. М.: Искусство, 1952. С. 274.

<sup>16</sup> Мусоргский, Модест Петрович (1839–1881) — знаменитый русский композитор, член «Могучей кучки», происходил из древнего дворянского рода. Автор опер, оркестровых пьес, романсов и песен. В его самобытном творчестве ярко выражены русские национальные черты. Недолго служил в лейб-гвардейском Преображенском полку, потом в главном



Илл. 9. И. Е. Репин и В. И. Репина в мастерской. Картина «Гопак» — справа от них

над ней практически до самой смерти, хотя она и датирована 1927 г. (ил. 8) «Гопак» находился в мастерской художника в «Пенатах» до конца 1930-х гг., причем Репин, по свидетельству очевидцев, подходил к мольберту весной 1930 г., незадолго до своей смерти. Старшая дочь Ильи Ефимовича Вера (1872–1948) (ил. 9) в октябре 1930 г. вспоминала: «В марте он [Репин] почувствовал себя утомленным и прекратил сеансы, но как-то поднявшись в atelier, писал опять картину «Гопак»<sup>17</sup>. Она же писала Д. И. Яворницкому, что отец «всегда веселый и бодрый, он за четыре месяца до кончины писал еще «Гопак» и «Рыцаря»<sup>18</sup>. Это же подтверждают и фотографии мастерской художника, сделанные в последние годы его жизни. 7 августа 1930 г. хороший знакомый И. Е. Репина художник К. И. Горбатов<sup>19</sup>, приглашая Илью Ефимовича принять участие в выставке русских художников в Берлине, которая должна была состояться

---

инженерном управлении. В 1874 г. в Санкт-Петербурге состоялась премьера его оперы «Борис Годунов». Для комической оперы «Сорочинская ярмарка», начатой в 1875 г., Мусоргский сочинил несколько симфонических фантазий, в том числе — «Гопак». За несколько дней до его смерти И. Е. Репин написал единственный прижизненный портрет композитора.

<sup>17</sup> НБА РАХ. Ф. 25. Оп. 2. Ед. хр. 1995. Л. 1–6.

<sup>18</sup> Яворницкий Д. И. Как создавалась картина «Запорожцы» (57–106). С. 105.

<sup>19</sup> Горбатов, Константин Иванович (1876–1945) — художник, график, профессор Санкт-Петербургской академии художеств. В 1924 г. уехал из СССР, сначала жил в Италии, потом в Германии.



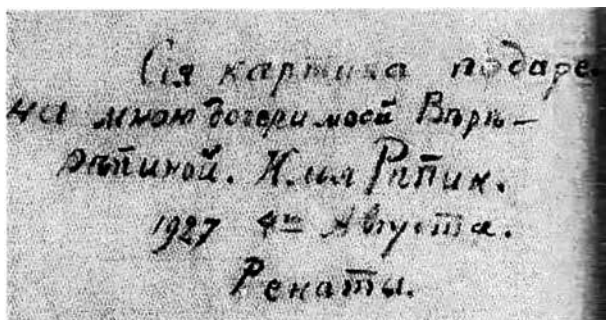

Ил. 10. Обратная сторона картины «Гопак» с дарственной надписью И. Е. Репина

в январе–феврале 1931 г., «просит прислать на нее картину «Гопак»<sup>20</sup>. Но несмотря на все усилия художника, картина осталась недописанной. По завещанию Ильи Ефимовича картина переходила к его дочери Вере Ильиничне, хотя официально она в права собственности не вступила, так как ей нечем было платить налог на наследство. С обратной стороны картины находится дарственная надпись Репина: «Сия картина подарена мною дочери моей Вере Репиной. Илья Репин. 1927, 4-го августа, Пенаты» (ил. 10).

картина побывала на выставках в Швеции и Финляндии. В. И Репина 17 апреля 1932 г. сообщила Д. И. Яворницкому, что «теперь эта картина [«Гопак»] в Стокгольме»<sup>21</sup>. Перед «Зимней войной»<sup>22</sup> Вера Ильинична поместила полотно в депозитарий Скандинавского объединенного банка. После ее смерти в Хельсинки в 1948 г. права на «Гопак» перешли к Юрию Ильичу (1877–1954) и Татьяне Ильиничне (1880–1957) Репиным, но они не проявили к картине интереса. Младшая дочь Репина Татьяна жила во Франции, а Юрия работа отца не волновала, вполне вероятно, по финансовым соображениям: чтобы ее получить, нужно было заплатить налог. После его смерти в 1954 г. «Гопак» был выставлен в Хельсинки на торги. Картину приобрел финский коллекционер Р. Крюгер. Его наследники в 2004 г. выставили последнюю работу

<sup>20</sup> НБА РАХ. Ф. 25. Оп. 2. Ед. хр. 167. Л. 1, 2.

<sup>21</sup> Яворницкий Д. И. Как создавалась картина «Запорожцы». С. 104.

<sup>22</sup> Зимняя война, или Советско-финская война (30.11.1939–12.03.1940) — война, в результате которой Финляндия потеряла около 10% своей территории. Граница между СССР и Финляндией на Карельском перешейке была передвинута за Выборг.

И. Е. Репина на аукцион в шведском городе Уппсала<sup>23</sup>, где она была продана за 453 тысячи евро.

«Гопак» — картина чрезвычайно яркая; вероятно, Репин писал ее без оглядки на мнения критиков и традиции реализма. На ней изображены веселящиеся запорожцы, вернувшись к родным берегам и отплясывавшие гопак, после удачного набега на кого-то из соседей (ил. 11).

После смерти И. Е. Репина, последовавшей 29 сентября 1930 г., Красная с золотом одежда казаков, сияющий костер, тянущийся голубой дым, огненные блики — смесь символизма и реализма. Яркие цвета воспроизводят радость жизни.

Нужно отметить, что казаки всегда старались жить своим собственным умом и по своим собственным законам, которые, скорее, были обычаями. Интересен внешний облик запорожских казаков, который сформировался в XVI–XVIII вв. под влиянием окружающих стран и народов. В их одежде и обмундировании соединились черты многих соседей — поляков, турок, крымских татар, русских. Облик запорожцев в какой-то мере отражал национальный состав казаков. Д. И. Яворницкий подчеркивал, что казаки многое заимствовали у татар и турок. Главным преимуществом одежды запорожских казаков было то, что она не сковывала движений казака и была приспособлена к теплому климату.

Национальный состав запорожцев, так же как и их одеяния, не был однородным (ил. 12). Казаки, обладавшие особым боевым мастерством, были сложной социальной группой военного сословия, которое сложилось на окраинах Русского государства в XV–XVII вв. Д. И. Яворницкий указывал, что «в Сечи можно было встретить всякие народности, чуть ли не со всего света выходцев, как то: украинцев, поляков, литовцев, белорусов, великорусов, донцев, болгар, волохов, черногорцев, татар, турок, евреев, калмыков, грузин, немцев, французов, итальянцев, испанцев и англичан»<sup>24</sup>.



Ил. 11. Запорожские казаки отплясывают «Гопак». Гравюра

<sup>23</sup> Уппсала — старинный город в Швеции, расположенный в 70 км к северу от Стокгольма. В нем находится старейший в Скандинавии Уппсальский университет, основанный в 1477 г.

<sup>24</sup> Яворницкий Д. І. Історія запорізьких козаків. Т. 1. Львів: Світ, 1990. С. 143.



Ил. 12. Современная реконструкция облика запорожца

Современные украинские исследователи привели процентное соотношение выходцев из разных земель в Запорожском Войске XVII в. Они отметили, что «славяне (русские, украинцы, белорусы) — 34,2%; азиаты (турки, татары) — 27,4%; кавказоиды (армяне и др.) — 17,4%; средиземноморские народы (евреи, греки и др.) — 21%».<sup>25</sup>

Необходимо особо отметить, что во внешней политике запорожские казаки никогда не были самостоятельными. Однако благодаря поголовному вооружению и приспособленности к боевым действиям в любых условиях, они представляли серьезную военную силу. Они входили в союз с кем-либо из своих соседей, с кем на данный исторический момент было выгодней сотрудничать, что в конечном счете сказалось и на их внешнем облике.

Запорожцы по условиям Бахчисарайского мира<sup>26</sup> 1681 г., заключенного между Крымом, Россией и Турцией, получили право свободного плавания по Днепру. Это превращало их в силу, которая хотя и не могла вести самостоятельную политику, но существенно влияла на происходившие в том регионе события. Запорожцы, в зависимости от ситуации, примыкали либо к русским, либо к полякам, либо к туркам. В результате свободолюбивые «запорожские лыцари», как их называл Репин, регулярно совершали грабительские набеги на своих соседей. Направленность их походов зависела от того, с кем они на данный момент заключили союз.

<sup>25</sup> Семененко В., Радченко Л. История Украины с древнейших времен до наших дней. Харьков: Торсинг, 2002. С. 105.

<sup>26</sup> Бахчисарайский мирный договор — соглашение о перемирии, заключенное в 1681 г. в Бахчисарае между Османской империей, Крымским ханством и Русским царством сроком на 20 лет. По его условиям запорожские казаки получили право на рыбную ловлю, добычу соли и свободное плавание по Днепру и его притокам.



Для того чтобы картины запорожского цикла с исторической точки зрения были бы правдивыми, Репин при их написании использовал подлинные вещи, которые принадлежали запорожским казакам. Илья Ефимович собирал их, работая над темой. Он предпринял два путешествия в Малороссию. Первое, которое началось в мае 1880 г. и продлилось пять месяцев, было предпринято Репиным вместе с учеником Валентином Серовым<sup>27</sup>. Современный исследователь П. М. Богуш отмечал, что «они изучали историю Украины, жизнь и быт народа, рисовали везде и всюду»<sup>28</sup>. Работая на этюдах, художник заносил в альбом все, что могло пригодиться для будущих картин: хаты, утварь, костюмы, оружие. Находясь на острове Хортица<sup>29</sup>, он провел небольшие археологические раскопки. В земле были найдены различные бытовые мелочи — подковки для сапог, монетки, попался Репину и человеческий череп, по которому художник постарался воссоздать лицо казака. Это лицо, по мнению искусствоведов, было одним из самых выразительных лиц в процессе работы над первой картиной из жизни запорожцев. Впоследствии Репин, убрав его из картины, скопировал на отдельный холст. Лицо этого казака послужило, по утверждению Е. В. Кириллиной, «почти через 40 лет основой для главного героя в картине «Гопак»<sup>30</sup>. Вторая экспедиция на юг России с теми же целями была совершена Ильей Ефимовичем спустя восемь лет вместе с сыном Юрием.

Многое из того, что собрал Репин в экспедициях, путешествуя по Югу России, Малороссии и Турции, впоследствии попало в его дом (ил. 13) на Карельском перешейке (ил. 14). Это подлинные вещи, принадлежавшие ранее запорожским казакам (ил. 15). Среди них — предметы убранства, одежды, турецкие сабли, фитильное ружье, кожаная фляга, различные ткани и многое другое, что сохранилось до нашего времени (ил. 16). Эти вещи стали неотъемлемой частью современной экспозиции Музея-усадьбы И. Е. Репина «Пенаты».

Работа над «Гопаком» продвигалась достаточно медленно; при этом необходимо учитывать преклонный возраст Ильи Ефимовича. 22 мая 1927 г.

<sup>27</sup> Серов, Валентин Александрович (1865–1911) — знаменитый русский живописец и рисовальщик, один из главных и наиболее популярных портретистов русского модерна рубежа XIX–XX веков. Действительный член Императорской Академии художеств.

<sup>28</sup> Богуш П. М. Илья Репин на Никопольщине. Днепропетровск: Пороги, 1993. С. 4.

<sup>29</sup> Хортица — крупнейший остров на Днепре, расположен в черте города Запорожье ниже днепровских порогов. На нем находится Национальный историко-культурный заповедник. Остров вытянут с северо-запада на юго-восток, длина — 12,5 км, ширина — в среднем 2,5 км. Впервые остров упомянут в X веке.

<sup>30</sup> Кириллина Е. В. Последняя картина И. Е. Репина // Каталог аукциона Kvalitetsauktion. Auktions Kammar, Uppsala, 5–6. 12.2004. Швеция. С. 38–42.



Ил. 13. Дом И. Е. Репина в усадьбе «Пенаты» на Карельском перешейке летом.  
Современная фотография



Ил. 14. Дом И. Е. Репина в усадьбе «Пенаты» на Карельском перешейке зимой.  
Современная фотография



Ил. 15. Экспозиция,  
посвященная запорожцам,  
в Музее-усадьбе  
И. Е. Репина «Пенальть».  
Фотография 70-х гг. XX в.



Ил. 16. Экспозиция,  
посвященная запорожцам,  
в Музее-усадьбе  
И. Е. Репина «Пенальть».  
Современная фотография

художник, сообщал Д. И. Яворницкому: «Недели три я очень плохо себя чувствовал, но все же, опираясь то на *шкапы*, то на *стены*, все же не бросал Сечи — подползал и отползал. Но кончить уже не смогу... А жаль. Картина выходит красивая, веселая. *Гопак*. Даже столетний дид вприсядку пошел. Подвыпили, скачут... Кругом веселый пейзаж, какой и был...»<sup>31</sup>

7 апреля 1928 г. Репин в письме к Яворницкому сетует на то, что «Запорожцы мои (*Гопак*) стоят всю зиму без движения вперед, так как в мастерской наверху не отапливается и шесть и девять тепла только в марте стало»<sup>32</sup>.

24 октября 1928 г. Репин, упомянув о холоде в мастерской на втором этаже дома, сообщал Яворницкому: «А пока мой «*Гопак*», посвященный памяти М. П. Мусорского, еще долго подождет»<sup>33</sup>. Последнее же упоминание о «*Гопаке*» находится в письме Ильи Ефимовича от 14 декабря 1928 г. к Дмитрию Ивановичу. Художник писал, что «я теперь обставлен

<sup>31</sup> Репин И. Е. Письма к художникам и художественным деятелям. С. 274.

<sup>32</sup> Яворницкий Д. И. Как создавалась картина «Запорожцы». С. 101.

<sup>33</sup> Репин И. Е. Письма к художникам и художественным деятелям. С. 275.

материалами идеально. Но *сам я, признаюсь, плох*, и «Гопак» мой *не движется*. Главное, *холод* в мастерской, и я уже плоше и плоше могу рассчитывать на *окончание* моих начатых картин»<sup>34</sup>. В этом послании Репин, отметив, что все те книги и другие материалы, отправленные ему ранее Яворницким, он получил и использовал при написании картины. Также интересны упоминания о холоде в мастерской, из-за которого работа над картиной постоянно прерывалась.

Закончить статью можно словами крупнейшего знатока жизни и творчества И. Е. Репина Елены Владимировны Кириллиной. По поводу «Гопака» она писала: «Картина эта — последняя благодарность художника Богу и судьбе, которые позволили ему всю жизнь посвятить любимому делу — живописи»<sup>35</sup>.

### Литература

1. Богуш П. М. Илья Репин на Никопольщине. Днепропетровск: Пороги, 1993. 40 с.
2. Кацман Е. А. Записки художника. М., 1962.
3. Кириллина Е. В. Последняя картина И. Е. Репина // Каталог аукциона Kvalitetsauktion. Auktions Kammare, Uppsala, 5–6.12.2004. Швеция. С. 38–42.
4. Комашко А. М. Три года с Репиным // Репин. Художественное наследство. В 2 т. М.; Л: Издательство АН СССР, 1949. Т. 2. С. 283–300.
5. НБА РАХ. Ф. 25. Оп. 2. Ед. хр. 167. Л. 1, 2.
6. НБА РАХ. Ф. 25. Оп. 2. Ед. хр. 1995. Л. 1–6.
7. Репин И. Е. Далекое близкое. Искусство. М., 1960. 510 с.
8. Репин И. Е. Письма к художникам и художественным деятелям. М.: Искусство, 1952. 408 с.
9. Семененко В., Радченко Л. История Украины с древнейших времен до наших дней. Харьков: Торсинг, 2002.
10. Чертинов Владлен. Сынки Тараса Бульбы // Ваш тайный советник. № 6. (60). Июнь. 2019.
11. Яворницкий Д. И. Как создавалась картина «Запорожцы» (57–106) // Репин. Художественное наследство. В 2 т. М.; Л: Издательство АН СССР, 1949. Т. 2. 470 с.
12. Яворницький Д. І. Історія запорізьких козаків. Т. 1. Львів: Світ, 1990.

<sup>34</sup> Репин И. Е. Письма к художникам и художественным деятелям. С. 277.

<sup>35</sup> Кириллина Е. В. Последняя картина И. Е. Репина. С. 42.

Т. А. Боков

## Христиане современной Сирии в зеркале анекдота<sup>1</sup>



**Аннотация:** В статье приведен и проанализирован ряд анекдотов на религиозную тематику, бытующих в среде сирийских христиан. Обоснована важность данного пласта устного народного творчества как источника по положению христиан САР на настоящем этапе истории этой страны, характерной чертой которого является повышенная чувствительность конфессиональных вопросов. Показано, что рассмотренный материал:

- отражает беспокойство сирийских христиан, вызванное существованием в чуждой по своей сути среде;
- свидетельствует о том, что сохранение собственной идентичности в иноверческом окружении является для христиан Сирии одним из приоритетов и одновременно — одной из наиболее болезненных тем.

**Ключевые слова:** Ближний Восток, Сирия, христианство, межрелигиозные отношения.

---

<sup>1</sup> Данная статья представляет собой расширенную версию доклада «Сирийские христиане в зеркале анекдота», прочитанного на XXXII Международном конгрессе по источниковедению и историографии стран Азии и Африки (Санкт-Петербург, 26–28 апреля 2023 г.). Я благодарю Э. К. Ахматшину, общение с которой (и знакомство с докладом «Политическая сатира Египта»), прочитанным ею в свое время в Институте востоковедения РАН) придало первоначальный импульс данной работе. Кроме того, я признателен К. М. Колосковой и А. А. Мокрушиной за помощь в работе над статьей.

*И при смехе иногда болит сердце,  
и концом радости бывает печаль.*  
(Притч. 14:13)

Проблема мирного сосуществования представителей различных вероисповеданий и народностей является одной из ключевых для сирийского общества и государства. К сожалению, совсем недавно мир стал свидетелем многочисленных подтверждений этого тезиса — чудовищных преступлений на этнорелигиозной почве, совершенных террористами<sup>2</sup> в ходе начавшегося в Сирийской Арабской Республике (САР) в 2011 г. вооруженного конфликта<sup>3</sup>.

Труднодостижимость и хрупкость межконфессионального баланса вынуждает руководство страны уделять его поиску и сохранению приоритетное внимание. Власти (в первую очередь — Министерство вакуфов, регулирующее жизнь мусульманского сообщества) прodelывают большой объем работы по борьбе с исламским экстремизмом и поддержанию постоянного плодотворного межрелигиозного диалога. Необходимость плотной координации усилий с правительством в этой сфере осознают и духовные лидеры местной христианской общины, которая формально независима от государства и обладает значительной автономией во внутренних делах (в частности, существуют христианские судебные органы, в компетенции их находится ряд вопросов административно-правового характера, таких как заключение и расторжение брака, наследование и т. д.<sup>4</sup>).

Важной частью религиозной политики Дамаска является принципиальное «затушевание» существующих в Сирии вероисповедальных различий. Одно из самых заметных следствий такого курса — отсутствие достоверных статистических данных о конфессиональном составе общества<sup>5</sup>

<sup>2</sup> Многие из них — те же лидеры «Исламского государства Ирака и Леванта» — были иностранцами. Но, увы, совершали такие преступления и граждане САР.

<sup>3</sup> Здесь следует заметить, что, по моему мнению, этот кризис в целом изначально не носил религиозного характера.

<sup>4</sup> Сложившийся в САР формат взаимоотношений между государством и христианами (а также друзьями) во многом наследует существовавшей в Османской империи (Сирия была ее частью в 1516–1918 гг.) системе миллетов, суть которой состояла в том, что немусульманские общины (*миллеты*), проживавшие в стране, получали право на внутреннее самоуправление при условии признания ими власти султана и уплаты податей.

<sup>5</sup> Единственная известная мне оценка численности христианской общины САР, которая получила «благословение» властей страны, содержится в арабоязычном труде «Христианские конфессии Сирии: возникновение, развитие, численность» С. Абдо, опубликованной в Дамаске в 2003 г. с официального разрешения Министерства информации. По мнению автора этой книги, в начале III тысячелетия в стране проживало порядка 500 тыс. христиан, составлявших около 6% населения (Абдо С. *Ат-Таваиф, ал-масихийа фи Сурийа*.

(соответствующий вопрос никогда не ставится в ходе проводимых властями переписей населения). В официальном информационном пространстве доминирует продвигаемый правительством нарратив, суть которого — в постановке акцента на общей для всех жителей страны принадлежности к сирийскому обществу и арабской нации<sup>6</sup>. Именно в этом ключе выдержано подавляющее большинство всех комментариев со стороны духовенства, государственных и общественных деятелей, а также журналистов и аналитиков по вопросу межконфессионального сосуществования в САР. При этом из противоположного лагеря (от проживающих за рубежом оппозиционеров или представителей недружественно настроенных в отношении Сирии государств) по данной тематике, как правило, звучат ангажированные заявления, цель которых — не столько дать беспристрастную оценку реальному положению дел, сколько высветить недостатки — реальные или мнимые — в политике «режима» на этом направлении<sup>7</sup>.

Прямой откровенный разговор с сирийцами (особенно с осведомленными — чиновниками и клириками) на данную тему из-за ее повышенной шепетильности весьма затруднен, а если исследователь — как в случае с автором этих строк — обладает официальным статусом<sup>8</sup>, то фактически невозможен. В этой связи особую актуальность приобретает поиск беспристрастных источников, которые могли бы дать неприукрашенную (и, конечно, никем и ничем не очерченную) картину происходящего в этой области. Как представляется, одним из таких источников являются бытующие в среде сирийских христиан анекдоты на религиозную тематику, анализу которых и посвящена данная статья.

Оговорюсь: наивно было бы полагать, что изучение столь специфического и небольшого пласта устного народного творчества способно дать полное, объемное понимание процессов, происходящих в христианском сообществе САР. Тем не менее, как представляется, оно может помочь выявить значимые штрихи, знание которых будет, несомненно, полезно для формирования комплексного представления об этой сфере.

*Наи'атуха, татаввуруха, та'аддууха* («Христианские конфессии Сирии: возникновение, развитие, численность»). Дамаск: Дар Хасан Малис ли-н-нашр, 2003. С. 31). По другим данным, христиане составляют от 5% до 10% населения Сирии.

<sup>6</sup> В основе этой линии лежит идеология правящей партии «Баас», подразумевающая, помимо прочего, примат арабской национальности и сирийского гражданства над религиозными различиями.

<sup>7</sup> Среди примеров такого рода дискурса — ежегодно публикуемые Государственным департаментом США доклады о религиозной свободе в САР (Syria International Religious Freedom Report) или: Oehring O. Christians in Syria: Current Situation and Future Outlook. Konrad Adenauer Stiftung, February 2017, No. 237.

<sup>8</sup> С 2018 г. по н. в. автор статьи трудится в посольстве России в Сирии.

Основы осмысления смешного были заложены еще Платоном и Аристотелем. В последние столетия утвердилось представление о смехе как о специфическом психологическом механизме. Так, И. Кант считал его «аффектом от превращения напряженного ожидания в ничто», а З. Фрейд расценивал юмор как один из лучших способов психологической защиты (сублимация). В XX в., в т. ч. благодаря М. М. Бахтину, предметом изучения стали и многочисленные социальные функции как смешного в целом, так и его конкретных форм. В частности, начиная со второй половины прошлого столетия существенное развитие, в том числе в СССР и России, получили исследования анекдота как источника информации о различных аспектах общественной жизни<sup>9</sup>.

В Сирии жанр анекдота весьма развит. Широкое хождение имеют многочисленные бытовые и политические шутки, а также шутки, основанные на традиционных местных стереотипах, таких как глупость жителей Хомса (один пример будет приведен ниже) или гомосексуальность обитателей Идлиба. Еще одним небольшим, но весьма любопытным пластом являются анекдоты на религиозную тематику, распространенные в среде сирийских христиан.

За время работы в Дамаске мне удалось собрать небольшую (около тридцати) подборку таких анекдотов. Все началось с многочисленных шуток N<sup>10</sup>, которыми он в значительном количестве одаряет любую компанию (неизменно к всеобщему удовольствию). Многие из них так или иначе затрагивают религиозную тематику. Спустя несколько лет после знакомства с N я осознал, что подобные анекдоты могут стать небезынтересным материалом для анализа. Тогда я попросил двух других моих друзей — А и В<sup>11</sup> — рассказать известные им шутки на соответствующую тему, в результате чего «сокровищница» пополнилась сразу несколькими перлами.

Кроме того, я обратился к сети Интернет, в которой — среди многочисленных страниц с анекдотами, преимущественно египетскими, — уда-

---

<sup>9</sup>См. обзор соответствующих исследований в: Латышев Ю. В. Феномен юмора в социально-информационном взаимодействии (теоретико-методологический анализ): автореферат дис. ... канд. филос. наук. Кемерово, 2003. С. 6.

<sup>10</sup>Я бесконечно признателен моим дорогим сирийским друзьям — N, А и В, — поделившись со мной анекдотами, многие из которых будут приведены ниже. Однако поскольку, как уже было сказано, межрелигиозное общение в САР — весьма чувствительная тема, я предпочту сохранить их инкогнито.

<sup>11</sup>Необходимо отметить, что все трое информантов — сирийские православные христиане. Представители других конфессий в моем присутствии никогда не рассказывали анекдотов на религиозную тематику, а специально интересоваться у них этим вопросом представлялось мне не вполне корректным. Это, впрочем, конечно, не означает, что такого рода шутки не бытуют в их среде.



лось обнаружить большую подборку, озаглавленную «Христианские шутки»<sup>12</sup>, имеющую явно сирийское происхождение. Атрибутировать ее таким образом позволяют следующие соображения. Во-первых, в 6 из 17 текстов фигурируют характерные для левантийского диалекта словечки: *бидди* («я хочу»), а также вопросительные *шу* («что») и *лейш* («почему»). Во-вторых, в одном тексте в качестве валюты упоминается лира<sup>13</sup>. В-третьих, героем одного из анекдотов является президент САР Башар Асад (вместе с экс-лидерами АРЕ Хосни Мубараком и США Джорджем Бушем-младшим). В-четвертых, составитель подборки упоминает сирийского исследователя народного фольклора Шихаба ад-Димашки, которому он посвящает две последние шутки. Наконец, в-пятых, в рассматриваемой небольшой «антологии» нет никаких реалий, которые можно было бы трактовать как однозначно не-сирийские (египетские, ливанские и т. д.). Каждый из этих факторов сам по себе не доказывает, что все собранные на странице шутки принадлежат именно к сирийской культуре, однако их совокупность, как представляется, позволяет с уверенностью это утверждать.

Еще один тематический анекдот я обнаружил в развлекательном сообществе в Фейсбуке<sup>14</sup>. С определением его страновой принадлежности дело обстоит гораздо проще: группа, в которой он был опубликован, называется «Сирийские шутки», а его героем является недалекий выходец из Хомса.

Необходимо оговориться, что установить место возникновения собранных анекдотов затруднительно — они могли как появиться в САР, так и прийти туда из других частей арабского мира или даже из иноязычных обществ. Однако сам по себе факт бытования в изучаемой среде делает их значимым источником.

Часть из них вполне привычна нам по своей тематике: построена на сопряжении сакрального и «низкого» (Бог / священники в сексуализированных ситуациях), высмеивании скупости иудеев и пр. В целом они не представляют особенного интереса для настоящего исследования, поэтому можно вполне обойтись без конкретных примеров.

Предметом значительного количества шуток являются взаимоотношения христиан с последователями других религий, в первую очередь — ислама.

<sup>12</sup> Онлайн-форум «Спаyder-24» [«Паук-24»]. URL: <https://theblackpearl.ahlamontada.net/t109-topic> (дата обращения: 01.03.2023). (На араб. яз.).

<sup>13</sup> В русском и англоязычном информпространствах сирийскую валюту чаще называют фунтом, однако по-арабски она именно «лира». Лира также является денежной единицей Ливана. При этом египетский и суданский фунты по-арабски — *джунейх* (от англ. гиней).

<sup>14</sup> Фейсбук-сообщество «Никат сурия» [«Сирийские шутки»]. URL: [https://www.facebook.com/permalink.php?id=954120028003193&story\\_fbid=2341341592614356](https://www.facebook.com/permalink.php?id=954120028003193&story_fbid=2341341592614356) (дата обращения: 01.03.2023). (На араб. яз.).

В некоторых анекдотах из этой категории обыгрываются заметные бытовые различия между христианами и мусульманами, например, в таких сферах, как отношение к спиртному, похоронный обряд, ношение женщинами *никаба*<sup>15</sup>.

*Христианин спрашивает у соседа-мусульманина:*

— *Что это у тебя в руках?*

— *Вот, несу мочу на анализ*<sup>16</sup>.

— *Да когда же вы, мусульмане, покончите с этими глупостями! Мочу вы позволяете, а водку — запрещаете!* [XШ<sup>17</sup>].

*Похоронили христианина на мусульманском кладбище. Вскоре приходят родственники на могилу и видят: он бежит им навстречу со всех ног.*

— *Что случилось?*

— *Не могу я здесь больше, надоели уже эти мусульмане. Все время говорят мне: ты среди нас единственный одетый*<sup>18</sup>, *сбегай за сигаретами, за тем, за этим!* [А].

*Господь решил раздать своим пророкам женщин. Позвал старшего, Моисея, поставил перед ним всех представительниц прекрасного пола. Тот выбрал самых красивых и увел. Потом пригласил Бог Иисуса, тот забрал тех из оставшихся, кто был посимпатичнее. Последним пришел Мухаммад. Посмотрел на женщин, раздал каждой по никабу и сказал: «Надевайте и идите за мной». [А].*

Обращает на себя внимание тот факт, что во всех трех приведенных выше анекдотах мусульманские обычаи предстают в невыгодном свете.

Другая важная тема — переход (всегда мнимый, неполный и/или неудовлетворяющий отступника) из христианства в ислам или наоборот.

*Христианин говорит шейху:*

— *Хочу принять ислам. Что мне надо сделать?*

— *Сначала произнеси шахаду*<sup>19</sup>.

<sup>15</sup> Мусульманский женский головной убор, полностью закрывающий лицо.

<sup>16</sup> Шутка строится на игре слов: арабское существительное *тахлил* имеет несколько значений, в т. ч. «анализ» и «дозволение чего-либо» (однокоренное термину *халаль*).

<sup>17</sup> Здесь и далее для обозначения источника анекдотов используется следующая система кодирования: литеры «N» «A» и «B» означают трех уже упоминавшихся информантов, «XШ» соответствует странице «Христианские шутки» на Интернет-портале «Спайдер-24», а «СШ» — Фейсбук-сообществу «Сирийские шутки».

<sup>18</sup> По мусульманскому обычаю человека погребают обнаженным, завернутым в саван. При этом сирийские христиане, как правило, одевают покойников в парадный костюм/платье.

<sup>19</sup> Мусульманский символ веры, гласящий: «Нет бога кроме Аллаха, а Мухаммад — Посланник Его».

*Тот произнес и спрашивает:*

— *А еще что?*

— *Обрезание. Это простая операция, больно не будет.*

*Тот согласился. Его обрезали и он завопил:*

— *Нет, это очень больно, не хочу больше быть мусульманином!*

*Шейх отвечает:*

— *Теперь если ты откажешься от ислама, то станешь отступником-муртадом и тебе отрежут голову!*

— *Да что же вы за люди? Тому, кто хочет стать мусульманином, вы отрезаете голову, а тому, кто хочет перестать им быть — голову!*<sup>20</sup> [XIII].

*Беженец из Хомса попал в Италию и решил стать христианином. Отправился в Ватикан к папе римскому. Перед ним в очереди на крещение — двое. Пришел папа, окунул первого головой в купель и спрашивает:*

— *Ну что, видел Христа?*

— *Да.*

— *Поздравляю, теперь ты — христианин!*

*То же самое произошло и со вторым. Дошла очередь до жителя Хомса. Окунул его папа головой в купель и спрашивает:*

— *Ну что, видел Христа?*

— *Нет.*

*Окунул его папа второй раз и снова спрашивает:*

— *Ну а теперь видел?*

— *Нет, не видел.*

*Окунул его папа в третий раз, да так долго держал под водой, что тот чуть не задохнулся. Отпустил и спрашивает:*

— *Ну?*

*А тот отвечает:*

— *А Вы уверены, что Христос именно здесь утонул?* [СШ].

*Двое мусульман заблудились в пустыне, оголодали, вдруг видят — монастырь. Вошли. Один назвался Джурджусом, а другой, Мухаммад, — своим подлинным именем. Настоятель их выслушал и говорит монахам: «Дайте Мухаммаду что-нибудь поесть». Затем обращается к Джурджусу: «Ну а у христиан сегодня пост». [N, XIII].*

Последний анекдот примечателен двумя моментами. Во-первых, мне рассказывали и его «перевернутую версию», в которой двое голодных христиан приходят в мечеть (дело, естественно, происходит в месяц поста

<sup>20</sup> Русский язык позволяет практически дословно передать каламбур арабского оригинала, где в обоих значениях употреблено слово *ra'c* («голова»).

рамадан и результат для «отступника» оказывается столь же плачевным). Во-вторых, он бытует и в АРЕ — об этом можно судить по его присутствию в одной из египетских тематических подборок<sup>21</sup>.

Помимо шуток о взаимоотношениях христиан с мусульманами (без конкретизации принадлежности последних к тому или иному течению в исламе) мною зафиксировано два анекдота, в которых фигурируют марониты<sup>22</sup>, и один — об алавитях.

Одна шутка о первых — чрезвычайно жесткая, и приводить ее в статье было бы делом слишком рискованным. Скажу лишь, что ее «панчлайн» заключается в оскорблении главных святых маронитов — Марона<sup>23</sup> и Шарбеля<sup>24</sup>. Другая, по всей видимости, появилась в Ливане. Однако, во-первых, услышал я ее от сирийца, а во-вторых, она по своему содержанию вторит первой, выражая существующую «натянутость» в отношениях между ливанцами и сирийцами.

*Умер ливанский политик-христианин и попал в рай. Идет по саду, встречает Иисуса и спрашивает:*

*— Господи, скажи, все ли я правильно сделал в земной жизни?*

*— Да, сын мой!*

*Затем он видит св. Марона и обращается к нему с тем же вопросом.*

*Тот говорит:*

*— Да, ты все сделал правильно!*

*Через какое-то время политик сталкивается со св. Шарбелем и интересуется тем же самым. А в ответ слышит:*

*— Ты — негодяй, полностью проваливший свою миссию! Из-за тебя всему Ливану стало только хуже!*

*— Но как же так, отче? Вот я спрашивал о том же Иисуса и св. Марона, и они говорили мне совсем другое!*

*— Нашел кому верить! Что ты хотел, чтобы тебе еще сказали палестинец и сириец? [N].*

<sup>21</sup> Онлайн-форум «Мунтада Ясуа ал-Мухалис» [«Форум Христа Спасителя»]. URL: <https://sarahat.alafdal.net/t7098p1-topic> (дата обращения: 17.04.2023). (На араб. яз.).

<sup>22</sup> Приверженцы Маронитской католической церкви. Составляют большинство христианской общины Ливана. В Сирии имеют незначительное присутствие.

<sup>23</sup> Основатель и эпоним маронитской конфессии. Жил на рубеже IV–V вв. в Сирии, где вокруг него и собралась первая община последователей, перебравшаяся затем в Ливанские горы. Почитается православной церковью (в Москве на Большой Якиманке стоит храм прп. Марона Пустытника).

<sup>24</sup> Шарбель Махлуф (1828–1898) — священник и монах, живший в Ливане. Является одним из наиболее почитаемых маронитских святых. Признается также и членами некоторых других христианских общин Сирии и Ливана.

В анекдоте об алавитях, по всей видимости, отразилась проблема слабых познаний представителей различных сирийских вероисповеданий об обычаях друг друга:

*Христианская семья — Умм Джурдж, Абу Джурдж и их сын Джурдж — купила дом в алавитской деревне и стала там жить. Наступила Пасха. Сосед-алавит по имени Абу Али, услышав, что у христиан сегодня праздник, решил зайти — поздравить. Постучал в дверь, открыла хозяйка:*

— Абу Али, сосед, здравствуй! Христос воскрес!

*Абу Али же не знал, что надо отвечать, и сказал:*

— Хорошего вам года!<sup>25</sup>

*Умм Джурдж пригласила его в дом выпить кофе, дожидаться возвращения Абу Джурджа. Тот согласился. Через некоторое время пришел хозяин, увидел гостя и говорит:*

— Абу Али, здравствуй! Как дела? Как здоровье? Христос воскрес!

— Да-да, мне Умм Джурдж уже об этом сказала. [В].

Кроме того, имеют хождение анекдоты о спорах между христианами и атеистами, в которых первые, конечно, всегда дают вторым достойный отпор.

*Учитель-атеист приходит в класс и спрашивает школьников:*

— Видите картину на стене?

— Да.

— Следовательно, картина есть. А дверь видите?

— Да.

— Следовательно, и дверь есть. А Бога видите?

— Нет.

— Следовательно, Бога нет.

*После этого один из учеников встает и говорит одноклассникам:*

— Видите ли вы ум нашего учителя?

— Нет.

— Следовательно, ума у нашего учителя нет. [ХШ].

Для нас интересен будет еще и следующий анекдот, затрагивающий атеистическую тематику лишь по касательной, но в том же духе осуждения безбожия.

*Господь решил устроить конец света. Призвал к себе Владимира Путина как главу государства, которое в свое время было официально атеистическим, Джорджа Буша-младшего — как президента самой*

<sup>25</sup> Ар. «кулл 'ам ва-антум би-хейр» — стандартная благопожелательная фраза, используемая при поздравлении почти со всеми светскими и религиозными праздниками.

могущественной державы, и Ариэля Шарона — лидера богоизбранного народа. Сообщил им новость о приближении Судного дня и повелел рассказать об этом своим народам. Вернулся Путин домой, собрал в Кремле расширенное совещание и говорит:

— У меня две новости: одна плохая, другая еще хуже. Первая — мы были атеистами, но оказалось, что Бог все же существует. Вторая — скоро конец света.

*Джордж Буш-младший выступил в Сенате:*

— У меня две новости: одна хорошая, а другая — плохая. Хорошая — мы с вами искренно веруем в Господа, даже на долларовых купюрах об этом написали, и вот, оказалось, что Он существует. Плохая — скоро конец света.

*А Ариэль Шарон в Кнессете объявил:*

— У меня две новости. Одна — хорошая, а другая — и того лучше. Хорошая — мы с вами богоизбранный народ, верили в Господа, и вот, оказалось, что Он существует. А вторая — палестинскому государству не бывать! [XIII].

Конечно, этот анекдот — в первую очередь о палестинской проблеме (о ее отражении в сирийском юморе вполне можно написать отдельную статью<sup>26</sup>). Однако затрагивается здесь и атеистическая проблематика — безбожники, как и в шутках, которые посвящены непосредственно им, здесь остаются внакладе. Любопытна и сохраняющаяся в Сирии память об атеистическом периоде прошлого нашей страны (по всей видимости, в данном случае это объясняется тем, что сам анекдот появился еще во времена СССР и изначально вместо В. В. Путина в нем фигурировал кто-то из советских лидеров).

Анекдоты из последней категории, о которой следует рассказать, строятся на столкновении представителя исламского духовенства и нетрезвого мусульманина, который, как это свойственно людям в состоянии опьянения, несдержан на язык. Собственно христиане в таких шутках никак не фигурируют. Однако из того, что сразу две из них приведены в упомянутой выше Интернет-подборке, можно заключить, что такого рода истории имеют определенную популярность в среде сирийских христиан.

*Пьяный приходит в мечеть и спрашивает у шейха:*

— Кому принадлежит эта мечеть?

— Всем мусульманам!

— В таком случае я хочу продать свою долю! [XIII].

---

<sup>26</sup> Вкратце: во всех известных мне сирийских анекдотах о ближневосточном урегулировании палестинцы предстают не в лучшем свете.

*Тот же пьяный приходит к тому же шейху и спрашивает:*

*— Можно ли молиться, не совершив омовение?<sup>27</sup>*

*— Ну конечно, нет!*

*— А вот представь себе, я попробовал — и у меня получилось! [XIII].*

Что же могут рассказать подобные шутки о жизни христианского общества Сирии?

Видный исследователь юмора, чл.-корр. РАН А. В. Дмитриев, рассуждая о социологии этнических анекдотов, пишет: «Шутки, появляющиеся в противоборствующих группах, отражают проблемы и тревоги, вызванные конфликтующими нормами и ценностями»<sup>28</sup>. Как представляется, с учетом того, что в сирийском обществе разломы по конфессиональной линии не менее заметны и важны, чем этнические, это замечание будет правильно распространить и на шутки религиозные.

Исходя из этого, можно с достаточной уверенностью сказать, что в целом ряде анекдотов, бытующих у сирийских христиан (в первую очередь — о различиях между исламом и христианством), нашло выражение их беспокойство, вызванное существованием в чуждой по своей сути среде.

Другая немаловажная часть анекдотов (о неудачных переходах из одной веры в другую и об атеистах) свидетельствует о том, что сохранение собственной идентичности в иноверческом окружении является одним из приоритетов и одновременно — одной из наиболее болезненных тем для христиан Сирии.

Кроме того, анализ собранного материала позволяет сделать три осторожных предположения, нуждающихся в дополнительных подтверждениях.

1. С учетом того, что мною зафиксировано два анекдота о маронитах, и при этом — ни одной шутки о представителях основных традиционных для Сирии конфессий (православные, греко-католики (мелькиты) и сиро-яковиты), можно выдвинуть гипотезу о том, что местные христиане воспринимают друг друга как некое большое единое целое, а вот маронитов — как чужаков.

2. Установленное бытование одной из шуток также и в Египте дает возможность говорить об определенных пересечениях между культурными пространствами христиан АРЕ и САР.

3. Судя по анекдоту об алавитях и христианах, многим представителям различных вероисповеданий Сирии свойственно довольно поверхностное представление об обычаях друг друга.

<sup>27</sup> Предписанный Кораном акт очищения, определяющий переход человека от обычного состояния к молитвенному и производимый перед молитвой (Ислам: Энциклопедический словарь / отв. ред. С. М. Прозоров. М.: Наука, 1991. С. 51).

<sup>28</sup> Дмитриев А. В. Социология юмора: Очерки. М.: ОФСПП РАН, 1996. С. 67.

## Литература

1. Абдо С. *Ат-Тава'иф ал-масихийа фи Сурийа. Наш'атуха, татаввуруха, та'аддудуха* («Христианские конфессии Сирии: возникновение, развитие, численность»). Дамаск: *Дар Хасан Малис ли-н-нашр*, 2003. (На арабском языке).
2. Дмитриев А. В. *Социология юмора: Очерки*. М.: ОФСПП РАН, 1996.
3. *Ислам: Энциклопедический словарь* / отв. ред. С. М. Прозоров. М.: Наука, 1991.
4. Латышев Ю. В. *Феномен юмора в социально-информационном взаимодействии (теоретико-методологический анализ): автореферат дис. ... канд. филос. наук*. Кемерово, 2003.
5. Онлайн-форум «Мунтада Ясуа ал-Мухаллис» [«Форум Христа Спасителя»]. URL: <https://sarahat.alafdal.net/t7098p1-topic> (дата обращения: 17.04. 2023). (На араб. яз.).
6. Онлайн-форум «Спайдер-24» [«Паук-24»]. URL: <https://theblackpearl.aahlamontada.net/t109-topic> (дата обращения: 01.03.2023). (На араб. яз.).
7. Фейсбук-сообщество «Никат сурийа» [«Сирийские шутки»]. URL: [https://www.facebook.com/permalink.php?id=954120028003193&story\\_fbid=2341341592614356](https://www.facebook.com/permalink.php?id=954120028003193&story_fbid=2341341592614356) (дата обращения: 01.03.2023). (На араб. яз.).

## References

8. Abdo S. *At-Tawaif al-masihiyah fi Suriya. Nash'atuha, tatawwuruha, ta'adduduha* [Christian confessions of Syria. Establishment, development and numbers]. Damascus: Dar Hasan Malis li-n-nashr, 2003. (In Arabic).
9. Dmitriev A. V. *Sociologiya yumora: Ocherki* [Sketches on Sociology of Humor]. Moscow: Russian Academy of Sciences, Department of Philosophy, Sociology, Psychology and Law, 1996. (In Russian).
10. Facebook group “Nikat suriya” [Syrian Jokes] // URL: [https://www.facebook.com/permalink.php?id=954120028003193&story\\_fbid=2341341592614356](https://www.facebook.com/permalink.php?id=954120028003193&story_fbid=2341341592614356) (accessed: March 1, 2023). (In Arabic).
11. *Islam. Entsiklopedicheskiy slovar* [Islam. Encyclopaedic Dictionary]. Moscow: Nauka, 1991. (In Russian).
12. Latsyshev Y. V. *Fenomen yumora v socialno-informatsionnom vzaimodeystvii (teoretiko-metodologicheskii analiz)* [Phenomenon of Humor in Social and Informational Interaction (theoretical and methodological analysis)]. Abstract of PhD Thesis. Kemerovo, 2003. (In Russian).
13. Internet forum “Muntada Yasua al-Mukhallis” [“Forum of Christ the Savior”] // URL: <https://sarahat.alafdal.net/t7098p1-topic> (accessed: April 17, 2023). (In Arabic).
14. Internet forum “Spider-24” // URL: <https://theblackpearl.aahlamontada.net/t109-topic> (accessed: March 1, 2023). (In Arabic).





Р. М. Валеев, А. А. Арсланова, Р. З. Валеева

## Профессор-арабист И. Ф. Готвальд в Казанском университете и его арабо-мусульманские исследования (1849–1897 гг.)<sup>1</sup>



**Аннотация:** Востоковед-арабист и библиотекарь Иосиф Федорович Готвальд занимает важное место в истории, науке и культуре российского государства и общества XIX в. В течение почти 50 лет жизни и деятельности в Санкт-Петербурге и Казани, «служения России» он увлеченно и бескорыстно занимался комплексными арабо-мусульманскими исследованиями. В его творчестве ярко проявились важные черты и особенности российского востоковедения первой и второй половины XIX в.

**Ключевые слова:** Россия, мусульманский Восток, арабо-мусульманские штудии, И. Ф. Готвальд.

Имя и биография Готвальда Иосифа (Йозеф/Осип) Федоровича (Gottwaldt/Gotwald Joseph) (25.10.1813, г. Ратибор, Силезия — 07.08.1897, г. Казань), филолога-востоковеда, арабиста и библиотекаря, вошли в анналы истории казанского востоковедного центра и в целом российского и европейского востоковедения.

---

<sup>1</sup> Исследование выполнено при поддержке РНФ (проекты № 23–18–00406, № 23–28–10046) и в соответствии с Программой стратегического академического лидерства Казанского (Приволжского) федерального университета.

В плеяде выпускников университетов Германии, оказавшихся в Публичной библиотеке в Санкт-Петербурге, а также в Императорском Казанском университете (1840/1841–1897 гг.), он занимает почетное третье место (после Х. Д. Френа и Ф. И. Эрдмана). Выдающийся востоковед и академик И. Ю. Крачковский, оценивая казанских арабистов, писал: «В самом конце 40-х годов (XIX в. — Р. В.), уже накануне ликвидации разряда восточной словесности, на университетской кафедре, впервые после Френа, появился серьезный арабист с основательной подготовкой — И. Ф. Готвальд (1813–1897)»<sup>2</sup>.

Опубликованные и рукописные материалы о жизни и деятельности И. Ф. Готвальда в Российской империи отличаются разнообразием по своему содержанию и происхождению, типологии, степени информативности и отсутствием единой базы архивных документов. Только их комплексное исследование дает возможность изучить страницы его академической биографии и наследия.

Отечественные и зарубежные словари и справочные издания достаточно традиционно и кратко описывают биографию И. Ф. Готвальда<sup>3</sup>. В них приводятся скудные биографические сведения о востоковеде и его семейном окружении, особенно незначительна информация о его научном вкладе и роли в развитии востоковедения и арабо-мусульманских штудий в Казани и в целом в России, а также в Германии XIX в.

В 1832–1836 гг. И. Ф. Готвальд учился в Бреславльском (Вроцлавском) университете (Восточная Силезия), где изучал восточные языки и литературу. Он занимался у известных немецких ориенталистов Хр.-М. Хабихта (1775–1839) (Habicht, Christian Maximilian) (подготовил к изданию часть текста «1001 ночи» в Бреслау; 1835–1843 гг.) и Г.-Х. Бернштейна (Бернштейн Георг-Генрих) (Georg Heinrich Bernstein (1787–1860) (известный исследователь памятников сирийского языка и литературы).

---

<sup>2</sup> Крачковский И. Ю. Избранные сочинения: [в 6 т.]. Т. V: [Русские и зарубежные востоковеды]. М.; Л., 1958. С. 123.

<sup>3</sup> Биографический словарь профессоров и преподавателей Императорского казанского университета (1804–1904): в 2 ч. / под ред. Н. П. Загоскина. Казань, 1904; Готвальд Иосиф Федорович // Сотрудники Российской национальной библиотеки – деятели науки и культуры. Биографический словарь / гл. ред. Л. А. Шилов. СПб., 1995. Т. 1. Императорская Публичная библиотека. 1795–1917. С. 168–172; Готвальд (Gottwaldt; Gotwald) Иосиф / Йозеф / Осип Федорович (Joseph) (13/25 октября 1813, Ратибор, Силезия – 7/19 августа 1897, Казань), филолог-востоковед, арабист, специалист по персидскому языку; действительный статский советник // RusDeutsch: информационный портал российских немцев. URL: <https://enc.rusdeutsch.ru/articles/5902> (дата обращения: 04.07.2022); Gottwald, Joseph Feodorovich. Orientalist // Celebrities, 2002–2022. URL: <https://persona.rin.ru/eng/view/f/0/23570/gottwald,-joseph-feodorovich> (дата обращения: 04.07.2022).

Г.-Х. Бернштейн также известен в истории европейской ориенталистики изданием оды основателя известного на Востоке суфийского ордена Сефевие и родоначальника династии Сефевидов — шейха Сефи ад-Дина Исаха Ардебиле (1816). Подготовкой и публикацией переработанной книги Георга Вильгельма Кирша «Сирийская хрестоматия» (*Chrestomathia Syriaca*) (1832–1836 гг.).

В 1836 г. И. Ф. Готвальд получил степень доктора философии и магистра свободных искусств, был оставлен при университете для приготовления к профессорскому званию, но вскоре перешел в Ростокский университет.

Эти и другие краткие жизнеописания этапов биографии и особенно научного вклада И. Ф. Готвальда нуждаются в подробной корректировке и дополнении на основе опубликованных и вновь выявленных оригинальных архивных документов. В первую очередь это касается периодов его деятельности в Санкт-Петербурге (1838/1840–1849 гг.) и Казани (1849–1897 гг.).

Первая научная работа И. Ф. Готвальда на латинском языке в области европейской арабистики («Анналы» Хамзы Исфаганского), опубликованная в Бреславле в 1836 г., была посвящена персидскому историку и филологу Хамзе ибн ал-Хасану [ибн] ал-Муаддиб ал-Исфакхани (более известен как Хамза ал-Исфакхани) (ок. 893 — после 960/961 или 970/971), который писал свои работы на арабском языке<sup>4</sup>.

В санкт-петербургский период творчества И. Ф. Готвальд подготовил и опубликовал полную историческую хронику Хамзы ал-Исфакхани «Та`рих сини мулук ал-ард ва-л-анбий» («Летопись царей земли и поколов»), в 1844–1848 гг. — ее латинский перевод<sup>5</sup>. По свидетельству И. Ю. Крачковского, данные «издание и перевод... приобрели ему известность и до сих пор служат всем арабистам»<sup>6</sup>.

Истоки арабистической деятельности Иосифа Федоровича связаны с этой исторической и филологической работой и демонстрируют его глубокий научный интерес к письменным памятникам арабо-мусульманской культуры, их поиску и каталогизации и в целом к мусульманской цивилизации. В его арабо-мусульманских штудиях в меньшей степени представлено переводческое направление, в особенности переводы на русский язык арабских, персидских, тюркских и османских рукописей.

<sup>4</sup> Hamsae Isphanensis Annalium caput quartum. Vratislaviae, 1836.

<sup>5</sup> Hamsae Isphanensis Annalium Libri X. / Ed. J. M. Gottwaldt. T. I. Textus arabicus, Petropoli, 1844; Translatio latina, Lipsiae, 1848.

<sup>6</sup> Крачковский И. Ю. Избранные сочинения: [в 6 т.]. Т. V: [Русские и зарубежные востоковеды]. М.; Л., 1958. С. 123.

Вполне естественно, что в основном переводы текстов арабо-мусульманских авторов связаны с латинским и немецким языками.

Санкт-петербургский период жизни И. Ф. Готвальда (1840–1849 гг.) был связан с его должностью библиотекаря восточного отделения Императорской Публичной библиотеки (утвержден в должности в 1844 г.). В 1847 г. была опубликована его небольшая работа на французском языке «Заметка об одной арабской рукописи, содержащей продолжение всемирной истории Абу-л-Фида»<sup>7</sup>. В этой публикации библиотекарь И. Ф. Готвальд, основываясь на материалах своих рукописных поисков, сообщал о том, что им обнаружена рукопись неизвестного продолжателя труда знаменитого арабского историка Абу-л-Фида.

Также до своего окончательного приезда в Казань в 1849 г. востоковед публикует в немецком журнале «*Zeitschrift der Deutschen Morgenländischen Gesellschaft*»<sup>8</sup> еще одну работу арабистической направленности — статью «*Aus einem Briefe des Bibliothekar Dr. Gottwaldt*» («Из письма библиотекаря д-ра Готвальда»). В ней он прокомментировал сложные моменты, с которыми столкнулся немецкий востоковед И.-Г.-Л. Козегартен<sup>9</sup> при разборе автобиографии шейха Тантави, с которым И. Ф. Готвальд имел длительные и теплые дружеские и профессиональные связи, а также вел переписку.

Интерес ученого к арабистическим, иранистическим и тюркологическим исследованиям сохранился и углубился в Казанском университете в 1849–1897 гг.<sup>10</sup> Направления его многогранной библиотечной и арабистической, а также более разносторонней арабо-мусульманской исследовательской деятельности расширились и углубились в стенах Казанского

<sup>7</sup> Gottwaldt I. Notice d'un manuscrit araberfermant une continuation de l'histoire universelle d'Aboulféda. Paris, 1847. 24 s.

<sup>8</sup> Gottwaldt I. Aus einem Briefe des Bibliothekar Dr. Gottwaldt // *Zeitschrift der Deutschen Morgenländischen Gesellschaft*. Т. 4. Leipzig, 1850. S. 243–247.

<sup>9</sup> Иоанн Готтфрид Людвиг Козегартен (1792–1860) (Johann Gottfried Ludwig Kosegarten) — немецкий ориенталист и историк, член-корреспондент Петербургской академии наук (1839 г.). Автор европейской арабской хрестоматии, опубликованной в 1828 г. на латинском языке, а также Сирийской хрестоматии (*Chrestomathia Syriaca*) (1832–1836 гг.). См.: *Arabica ex codicibus manuscriptoris Parisiensibus, Gothanicis et Berolinensibus collecta atque tum adscriptis vocalibus*. См.: Johann Gottfried Ludwig K. [Электронный ресурс]. URL: [https://de.wikisource.org/wiki/ADB:Kosegarten,\\_Gottfried](https://de.wikisource.org/wiki/ADB:Kosegarten,_Gottfried) (дата обращения: 12.07.2022).

<sup>10</sup> Диван-и хикмет (сборник изречений) Ходжи Ахмеда Ясави. Изд. 3-е. Казань, 1893; Описание арабских рукописей, принадлежавших Библиотеке Казанского университета. Казань: Univ. тип., [1855]. [2], X, 302 с.; Опыт арабско-русского словаря на Коран, семь моаллакат и стихотворения Имрулькейса. Казань: Univ. тип., 1863. 507 с.; Хикам (изречения) Ходжи Ахмеда Ясави, на джагат. яз. Изд. 1-е. Казань, 1878; Хикам (изречения) Ходжи Ахмеда сына Ибрагима, сына Махмуда, сына Ифтихара, Ясави. Изд. 2-е Ш. Хусеинова. Казань, 1887.

университета. И. Ю. Крачковский дал высокую оценку этому завершающему земной путь ученого и просветителя этапу: «Готвальд всю свою жизнь связал с Казанью, провел почти пятьдесят лет в скромной должности библиотекаря университета и инспектора университетской типографии, сделав очень много для арабистики не только в местном масштабе»<sup>11</sup>.

Различные материалы и документы о казанском периоде деятельности И. Ф. Готвальда представлены в фондах Государственного архива Республики Татарстан (ГА РТ), посвященных попечителю Казанского учебного округа, Казанскому университету и др. Их можно классифицировать как биографические и административно-служебные сведения и факты о назначении в университет, о почти 50-летней педагогической, научной и общественной деятельности в Казани, о его окружении (семья, преподаватели, профессора, студенты, атмосфера университета и др.) в Казанском университете и разнообразные факты и материалы, освещающие его личные связи и роль в развитии дисциплинарного статуса востоковедения и арабо-мусульманских штудий после закрытия в 1855 г. восточного разряда в университете.

Особое место в сравнении с документами Государственного архива Республики Татарстан и даже с фондами исторических архивов и библиотек Москвы и Санкт-Петербурга занимают личный фонд и материалы, связанные с И. Ф. Готвальдом, в Отделе рукописей и редких книг Научной библиотеки им. Н. И. Лобачевского КФУ, а также, безусловно, его личной библиотеки, переданной университету в 1895–1897 гг.<sup>12</sup>

Нужно особо отметить очень ценную коллекцию арабо-мусульманских рукописей, которую И. Ф. Готвальд собрал на протяжении своей жизни и пожертвовал университету. В 1895 г. он передал университету 111 уникальных единиц хранения. «Фонд профессора Иосифа (Йозеф/Осип) Федоровича Готвальда» до настоящего времени сохранился как отдельное единое собрание и имеет большое научное значение в истории арабо-мусульманских исследований в России и Европе. Разнообразие и широта репертуара рукописей из фонда И. Ф. Готвальда дает в целом достаточно содержательное представление о литературной и текстологической культуре письменного и культурного наследия мусульманского Востока широкого хронологического среза.

Рукописный фонд и библиотека книг И. Ф. Готвальда по просьбе Совета университета были описаны и опубликованы в 1900 г. профессором

<sup>11</sup> Крачковский И. Ю. Избранные сочинения: [в 6 т.]. Т. V: [Русские и зарубежные востоковеды]. М.; Л., 1958. С. 123.

<sup>12</sup> Каганов Н. Ф. Императорского казанского университета почетный член, профессор и библиотекарь Иосиф Федорович Готвальд. Казань, 1900. 240 с.

Н. Ф. Катановым (1862–1922). Арабографическая часть фонда до настоящего времени, к сожалению, не подвергалась полному и комплексному археографическому и источниковедческому изучению. Для всестороннего представления о его полном составе в будущем еще предстоит серьезная комплексная работа над арабоязычной, тюркоязычной и османской частями коллекции. Знакомство с библиотекой И. Ф. Готвальда дает возможность определить его мировоззрение и литературные интересы. Коллекция иллюстрирует его научные, нравственные и эстетические поиски. По значимости представленных в ней трудов она, безусловно, имеет исключительную ценность для современной ориенталистики.

В последние годы сотрудник Отдела рукописей и редких книг Научной Библиотеки К(П)ФУ А. А. Арсланова взяла на себя кропотливый труд изучения и каталогизирования персоязычной части фонда, включающей сочинения различных исторических эпох и жанров иранской культуры<sup>13</sup>.

Из общего числа единиц хранения, составляющих арабографическую часть рукописей фонда, в настоящее время выявлено 46 персоязычных списков (включая 1 сборник). Большая их часть имеет отношение к художественной литературе. Имеются также рукописи по фикху, суфизму, этике, агиографии, лексикографии, грамматике, истории, космографии, тафсиры, жизнеописание Мухаммада, письма, документы, календари и др. В целом эти списки датируются широкими хронологическими рамками — от XIV до конца XIX в., а география переписки простирается от Казани до Бухары.

В данном случае хотелось бы отметить наиболее ценные из выявленных рукописей. Самым древним является манускрипт сочинения «'Аджа'иб ал-махлукат ва гара'иб ал-моуджудат» («Чудеса творений и диковины существующего») знаменитого космографа, географа и натуралиста Закарийи ибн Мухаммада ал-Казвини (1203–1283), который представляет собой перевод с арабского языка на персидский. «'Аджа'иб ал-махлукат» — это монументальная космографическая энциклопедия, в которой в форме коротких статей, сопровождающихся иллюстрациями, описывается всеобъемлющая картина Вселенной. Труд написан в жанре мирабилей и имел большое значение для развития этого направления в арабской и персидской литературах. К сожалению, пока не обнаружены сведения об истории поступления списка в распоряжение И. Ф. Готвальда, как, впрочем, и всех

---

<sup>13</sup> См.: Арсланова А. А. Описание рукописей на персидском языке Научной библиотеки им. Н. И. Лобачевского Казанского государственного университета. М.; Казань, 2005. Вып. I. 576 с.; Арсланова А. А. Описание рукописей на персидском языке Научной библиотеки им. Н. И. Лобачевского Казанского (Приволжского) федерального университета. Вып. II. Казань: Изд-во Казан. ун-та, 2015. 796 с.

остальных списков фонда. Сохранились лишь начало и конец рукописи, но переписчик, место и дата переписки в колофоне не указаны. Имеются весомые основания для отнесения по палеографическим признакам (элементам архаичной орфографии, свойствам бумаги и т. д.) собственно рукописной части к XIV в., а художественное оформление в начале и конце рукописи (колоритные миниатюры, развернутый фронтиспис и переплет, скорее всего, датируется более поздним периодом, возможно, они были добавлены в XVI — начале XVII в. Список снабжен мастерски выполненными небольшими, иногда по две или три на странице, миниатюрами, изображениями астрономических фигур, картами, иллюстрирующими содержание сочинения; всего на 273 страницах размещены 432 миниатюры, 18 схем, изображений магических квадратов, черно-белая карта.

Произведения персидской художественной литературы представлены в фонде замечательными рукописями. Нужно отметить два списка сочинений Маулана 'Абд Аллаха Хатифи (1454–1521) — персидского историка и поэта конца правления династии Тимуридов (нач. XVI в.) и начала эпохи Сефевидов (1502 г.), племянника поэта-мистика и шейха Джамии (1414–1492). Это, во-первых, полный список «Хамсе» («Пятерица»), а именно «Книги о Тимуре и четырех других поэм», переписанной мелким каллиграфическим наста'ликом Ахмадом Джамии в г. Бухаре в 1588 г. В начале рукописи мы видим небольшой изящный унван с растительным декором, выполненный золотом, а ниже — автограф И. Ф. Готвальда на латинском языке. Имеется еще один полный список поэмы «Хафт манзар» («Семь видов») того же автора, переписанный Мухаммад-Гали Махмудовым в 1854 г. В этой рукописи представлен автограф И. Готвальда на французском языке. Несомненно, интересен и полный список XV в. первого и второго дафтаров мистико-дидактической поэмы «Маснави-йи Ма'нави» («Поэма о Скрытом Смысле») знаменитого персидского мистика и поэта Джалал ад-Дина Руми (1207–1273). В связи с этим важен и полный список XVII в. анонимного сочинения «Дака'ик ал-хака'ик би хазрат моулана», представляющий собой произведение-подражание на «Маснави» Джалал ад-Дина Руми.

Нужно выделить также два неполных списка поэтических диванов: Мирзы 'Абд ал-Кадира Бедиля (1644–1720), оказавшего большое влияние на развитие философской и общественной мысли в среднеазиатской, особенно в таджикской и узбекской поэзии и литературе (XIX в., переписан в Средней Азии), и Камала ад-Дина Худжанди (1321–1391/1400), персидского поэта-мистика, суфийского шейха и теолога (XIX в. (?), с 16-й по 151-ю газель).

В области фикха стоит обратить внимание на полный список 1797 г. комментария на персидском языке о ханафитском наследственном праве

«Шарх-и Мулла Йунус» (Комментарии Имама деревни Ура Казанского уезда Муллы Йунуса бин Ивана Казани (род. 1637 — ум. между 1688 и 1691 гг.) на книгу «О наследстве» Сиджаванди). В этом списке также имеется автограф И. Ф. Готвальда на французском языке.

В разделе «Жизнеописание Мухаммада» размещен полный список XVII в. «Раузат ал-ахбаб фи сийар ан-Наби ва-л-Ал ва-л-асхаб» («Сад друзей, посвященный жизнеописанию Пророка, его семьи и сподвижников»). Автор — Амир Джамал ад-Дин 'Ата'аллах ибн Фазлаллах ал-Хусайни Даштаки Ширази Хираг — написал это сочинение в 1494–1495 гг. по заказу Мир 'Али-Шира Навани.

Заслуживает внимания полный список по этике 1642 г. «Ахлак-и Насири» («Насирова этика») знаменитого ученого-энциклопедиста, мусульманского философа, астронома и богослова, государственного деятеля Насира ад-Дина Туси (1201–1274 гг.). Это сочинение получило широкую известность на мусульманском Востоке, в том числе в Дагестане и Волго-Уральском регионе. Известен переписчик — 'Абд Аллах ибн Мухаммад Файиз ал-Хусайни. В начале списка имеется автограф И. Ф. Готвальда.

В рассматриваемом фонде представлен еще один неполный список по этике конца XVII — начала XVIII в. (?) сочинения «Ахлак-и Мухсини» («Мухсинова этика») Камала ад-Дина Хусайна ибн 'Али ал-Кашифи (ум. в 1504–1505) — одного из ярких представителей общественно-философской мысли мусульманского Средневековья, крупного мыслителя, ученого, писателя и поэта, астронома и философа XV в., который был проповедником при султানে Хусейне Байкаре (1438–1506), правителе Хорасана и представителе династии Тимуридов. Часть текста утрачена, после вступления следует глава 16 («О прощении»), что отмечено на латыни рукой И. Ф. Готвальда.

Интересен неполный ветхий список по агиографии XVIII в. «Тазкират аш-шу'ара» («Биографии поэтов») — известного сочинения Давлашаха ибн 'Ала ад-Даула Бахтишаха ал-Гази ас-Самарканди (ум. 1494–1496 г.), представляющего собой антологию произведений арабских, персидских и таджикских поэтов X–XV вв., созданную в 1487 г.

Среди тафсиров следует отметить неполный список «Джавахир а-тафсир ли-тухфат ал-Амир» («Драгоценности толкования для подарка эмиру»), или «Тафсир аз-Захравайн», Камала ад-Дина Хусайна б. 'Али Ва'из Кашифи. Сочинение представляет собой посвященный Мир 'Али-Шире Навои (1441–1501) комментарий широкого плана, который не был продолжен дальше первого тома. Здесь также имеется автограф И. Готвальда. Его рукой черными чернилами аккуратно расписано содержание книги по сурам, на полях рукописи в разных местах на латыни отмечены номера сур.



В фонде сохранился и неполный список 1629–1630 г. сур I–XXI «Тафир-и Хусайни» Йа‘куба б. ‘Осман б. Махмуд б. Мухаммад ал-Газнави, а затем ал-Чархи (ум. 1434–1435), ученика известного бухарского шейха Баха ад-Дина Накшбанда (ум. В. 1447 г.) — одного из выдающихся руководителей ордена Накшбандийа. Известно имя переписчика — это Йусуф бин Мулла Айад бин Гаффар.

Автографы И. Ф. Готвальда на латыни, французском и немецком языках, обнаруженные в 14 персоязычных списках, свидетельствуют о его кропотливой текстологической работе со своей личной коллекцией. Некоторые рукописи, по-видимому, были переписаны по его личной просьбе. Пометки свидетельствуют о тесном творческом общении в этом плане с известным востоковедом и дипломатом Н. В. Ханьковым (1822–1878), преподавателем тюрко-татарского языка и восточной каллиграфии, художником-каллиграфом, мастером книжной миниатюры, статским советником Мухаммад-Галеем (Али) Махмудовым (1820–1891) и преподавателем персидского языка в Казанском университете Н. Сониным (Н. Д. Багиров) (1804–1861).

Библиотека И. Ф. Готвальда, переданная в университет им самим в 1895 г., а также дочерью ученого после его смерти, включает европейские, русские и восточные напечатанные книги в основном XVIII–XIX вв. Особую ценность имеют, к сожалению, до настоящего времени подробно не изученные, рукописные издания различных авторов и И. Ф. Готвальда на латинском, европейских и восточных языках.

Сегодня Казанский федеральный университет и современное российское востоковедение вправе гордиться именем и арабо-мусульманским наследием профессора И. Ф. Готвальда, и он не должен быть предан забвению.

### Источники и литература

1. Арсланова А. А. Описание рукописей на персидском языке Научной библиотеки им. Н. И. Лобачевского Казанского государственного университета. М.–Казань, 2005. Вып. I. 576 с.

2. Арсланова А. А. Описание рукописей на персидском языке Научной библиотеки им. Н. И. Лобачевского Казанского (Приволжского) федерального университета. Вып. II. Казань: Изд-во Казан. ун-та, 2015. 796 с.

3. Биографический словарь профессоров и преподавателей Императорского казанского университета (1804–1904): в 2 ч. / под ред. Н. П. Загоскина. Казань, 1904.

4. Готвальд Иосиф Федорович // Сотрудники Российской национальной библиотеки — деятели науки и культуры. Биографический словарь / гл. ред.

Л. А. Шилов. СПб., 1995. Т. 1. Императорская Публичная библиотека. 1795–1917. С. 168–172.

5. Готвальд (Gottwaldt; Gotwald) Иосиф / Йозеф / Осип Федорович (Joseph) (13/25 октября 1813, Ратибор, Силезия — 7/19 августа 1897, Казань), филолог-востоковед, арабист, специалист по персидскому языку; действительный статский советник. RusDeutsch: информационный портал российских немцев. URL: <https://enc.rusdeutsch.ru/articles/5902> (дата обращения: 04.07.2022).

6. Диван-и хикмет (сборник изречений) Ходжи Ахмеда Ясави. Изд. 3-е. Казань, 1893.

7. Иоанн Готтфрид Людвиг Козегартен (1792–1860) (Johann Gottfried Ludwig Kosegarten) — немецкий ориенталист и историк, член-корреспондент Петербургской академии наук (1839 г.). Автор европейской арабской хрестоматии, опубликованной в 1828 г. на латинском языке, а также Сирийской хрестоматии (Chrestomathia Syriaca) (1832–1836 гг.).

8. Arabica ex codicibus manuscriptis Parisiensibus, Gothanis et Berolinensibus collecta atque tum adscriptis vocalibus). См.: Johann Gottfried Ludwig K. URL: [https://de.wikisource.org/wiki/ADB:Kosegarten,\\_Gottfried](https://de.wikisource.org/wiki/ADB:Kosegarten,_Gottfried) (дата обращения: 12.07.2022).

9. Катанов Н. Ф. Императорского казанского университета почетный член, профессор и библиотекарь Иосиф Федорович Готвальд. Казань, 1900. 240 с.

10. Крачковский И. Ю. Избранные сочинения: [в 6 т.]. Т. V: [Русские и зарубежные востоковеды]. М.–Л., 1958. С. 123.

11. Описание арабских рукописей, принадлежавших Библиотеке Казанского университета. Казань: Унив. тип., [1855]. [2], X, 302 с.

12. Опыт арабско-русского словаря на Коран, семь моаллакат и стихотворения Имрулькейса. Казань: Унив. тип., 1863. 507 с.

13. Хикам (изречения) Ходжи Ахмеда Ясави, на джагат. яз. Изд. 1-е. Казань, 1878.

14. Хикам (изречения) Ходжи Ахмеда сына Ибрагима, сына Махмуда, сына Ифтихара, Ясави. Изд. 2-е Ш. Хусеинова. Казань, 1887.

15. Gottwald, Joseph Feodorovich. Orientalist. Celebrities, 2002–2022. URL: <https://persona.rin.ru/eng/view/f/0/23570/gottwald,-joseph-feodorovich> (дата обращения: 04.07.2022).

16. Gottwaldt I. Notice d'un manuscrit araberenfermant une continuation de l'histoire universelle d'Aboulféda. Paris, 1847. 24 s.

17. Gottwaldt I. Aus einem Briefe des Bibliothekar Dr. Gottwaldt // Zeitschrift der Deutschen Morgenländischen Gesellschaft. Т. 4. Leipzig, 1850. S. 243–247.

18. Hamsae Ispahanensis Annalium caput quartum. Vratislaviae, 1836.

19. Hamsae Ispahanensis Annalium Libri X. / Ed. J. M. Gottwaldt. Т. I. Textus arabicus, Petropoli, 1844; Translatio latina, Lipsiae, 1848.



И. В. Герасимов, Т. А. Пан

## К истории исламского образования в Китае и переводу Корана на китайский язык



**Аннотация:** В статье рассматриваются вопросы развития исламского образования в Китае. Отмечается, что на ранних этапах вовлечения страны в орбиту мусульманства, в обществе закреплялись те стороны исламской доктрины, которые не входили в противоречие со сложившимися под влиянием других, более ранних, религиозных систем норм и традиций. Это проявлялось, в частности, в выборе традиционных для Китая зданий для использования в качестве мечетей. Мусульманским подвижникам удалось перенести на китайскую почву традиционное мусульманское образование, сводившееся к изучению арабского языка и коранических основ. Постепенно передача исламских знаний претерпела ряд изменений, введение которых было обусловлено модернизацией школы как таковой, и включение в нее ряда дополнительных предметов, включая естественно-научные. В условиях использования более прогрессивной модели передачи знаний в среде китайских мусульман народности хуэй сформировался слой хорошо образованной молодежи, имевшей патриотическую по отношению к государству позицию.

**Ключевые слова:** ислам, Китай, мусульманское образование, китайские мусульмане, Коран.

С периода, когда началось переселение мусульман в Китай и контакты мусульман с жителями Китая стали более активными<sup>1</sup>, вопрос об ознакомлении населения исламских районов с текстами Корана приобрел особую важность. Для последователей мусульманства передача коранических знаний, включая комментирование Священных текстов, являлись наиважнейшим элементом учености, и это занятие находило широкое общественное поощрение. Для китайского народа, в среду которого вливались первоначально немногочисленные мусульманские общины, понимание сути учения пришельцев и их ценностей превращалось в фактор установления взаимопонимания и взаимодействия, а в перспективе и возможного сближения.

Отправление религиозного мусульманского культа происходило в специальных зданиях — мечетях. Конечно, на первых порах для этого использовались постройки, выполненные в традиционном китайском стиле. Китайские подходы к архитектуре и сложившиеся веками методы строительства служили теоретическим базисом при возведении построек. Их внутренние помещения освобождали от ненужной утвари и украшений, заполняли пространство пола коврами или циновками, на стенах сохраняли яркие китайские орнаменты и дополняли их кораническими текстами. Первоначально это были арабские тексты, написанные в соответствии с арабской письменной традицией, а со временем в Китае выработался свой почерк (*сини*), сочетающий традиции арабской и китайской графики. Таким образом, местные жители могли увидеть тексты на арабском языке, представлявшие собой краткие выдержки из Корана, но выполненные с учетом китайской каллиграфической эстетики. На потолке главного молельного зала комплекса мечети обычно помещались имена четырех праведных халифов и текст *шахады* (Нет бога кроме Аллаха, и Мухаммад — Посланник его). Могли быть изображены и другие фрагменты Корана, но они не носили обязательного характера. Во всех мечетях присутствовали основные мусульманские элементы, такие как восьмигранная башня *шэнсиньлоу* 省心楼 (в исламской архитектуре такая башня называется *миналоу* 密那楼 «минарет»), ниша в зале для молитв, всегда указывающая на запад (в направлении Мекки 麦加), а также геометрические рисунки, украшения из лозы винограда и надписей, обычно используемые в мечетях, в то время как изображения животных были запрещены<sup>2</sup>.

<sup>1</sup> Считается, что проникновение ислама в Китай относится к периоду династии Тан (618–907 гг.), см.: Палладий. О магометанах в Китае // Труды членов Российской духовной миссии в Пекине. Т. IV. Санкт-Петербург: Тип. В. Безобразова и К., 1866. С. 437–460.

<sup>2</sup> *Чжунго гудай цзяньчжэ цзяньши* 中国古代建筑简史 [Краткая история китайской древней архитектуры]. *Чжунго цзяньчжэ цзяньши и中国建筑简史* [Краткая история китайской архитектуры]. Т. 1. Пекин: Чжунго гуньэ чубаньшэ 中国工业出版社, 1962. С. 311–312.

Еще одной традицией, принесенной мусульманами, было украшение арабоязычными текстами надгробных плит и стел на мусульманских кладбищах и на камнях, расположенных в ногах и у изголовья (*шахид*) при отдельных захоронениях. Камнерезные работы мусульман требовали высокого мастерства и грамотности. Красота нанесенного текста в сочетании с праведностью того или иного мусульманского покойного придавали месту могилы особый, сакральный характер. Могилы праведников особо почитались, и к ним совершали визиты, известные как *зийара*. Это существенно отличалось от китайской погребальной традиции, поскольку места захоронения рядовых китайцев были довольно простыми: надгробия не устанавливались, а ритуальные тексты не наносились<sup>3</sup>.

Китайцы, конечно, отмечали все, что было связано с мусульманскими обычаями и традициями. Пока это не вступало серьезным образом в противоречие с их представлениями о правильном и приемлемом, жизнь мусульман была спокойной и размеренной. Члены мусульманских общин не подвергались каким-либо нападкам или преследованию. Можно говорить о том, что уже в средневековом Китае было достигнуто своего рода мирное сосуществование коренных китайцев и пришлых мусульман, причем последние пользовались практически теми же правами, что и остальные граждане Поднебесной.

Со временем овладение китайским языком членами исламских общин становилось обычной практикой, и спустя несколько поколений китайские мусульмане полностью перешли на этот язык, забывая языки предков, прежде всего арабский и персидский.

Для того чтобы сохранять традицию исламской культуры с учетом той важной роли, какая принадлежала арабскому языку и религии, в среде мусульман были предприняты попытки создания специальных школ по обучению этому языку и основам ислама. В период правления династии Мин (1368–1644) приобщение к кораническим текстам и исламской образованности стало особенно насущным. Наибольшее развитие и распространение получило исламское образование при мечетях. Предоставление знаний в таком виде являлось компромиссом между адаптированной к китайским условиям исламской культурой и традиционной китайской культурной средой, что можно рассматривать также, как «комбинацию традиционного обучения в арабских странах в Средневековье и обучение в китайской частной школе старого стиля»<sup>4</sup>.

<sup>3</sup> Герасимов И. В., Пан Т. А. Формирование мусульманских общин в Китае и исламские святыни Иньчуани (Нинся-хуэйский автономный район, КНР) // *Вестник Челябинского государственного университета*. № 9 (443). Вып. 58. С. 37.

<sup>4</sup> Zhang Guanglin. *Islam in China*. China Intercontinental Press, 2005. С. 37.

В трудах современных китайских авторов указывается имя учителя, который, как считается, в XVI веке ввел образование при мечетях. Его звали Ху Дэнчжоу 胡登洲 (1522–1597) из провинции Шаньси<sup>5</sup>. В юные годы он изучал учение Конфуция, а позднее углубился в освоение основ исламской доктрины. Ху Дэнчжоу превратился в мусульманского мыслителя и ученого, заслужив репутацию настоящего знатока ислама, сочетавшего в себе традиционные китайские науки и исламское вероучение. Достигнув зрелого возраста, Ху Дэнчжоу совершил хадж в Мекку, где имел возможность познакомиться с практикой исламской богословской и образовательной системы. По возвращении на родину он решил создать школы, где бы обучались заинтересованные в знаниях мусульмане. Первоначально он стал вести уроки прямо в своем доме, а затем, после того как число учеников существенно выросло и домашнего пространства не хватало, чтобы вместить всех желающих, занятия были переведены в мечеть. Ему удалось распространить введенную им систему не только в исламской общине Шаньси, но и в других местах Китая, где проживали хуэйцзу — мусульмане-китайцы<sup>6</sup>.

Школы при мечетях были самой распространенной формой обучения в исламском мире, и Китай в этом смысле не стал исключением. Различия между методами обучения и требованиями в зависимости от страны были незначительными. В коранических школах мог обучаться любой мусульманин. Наставник, чаще всего имам мечети (кит. *ахун* 阿訇), обычно не отказывал тем, кто приходил для получения знаний. Обучение проводилось бесплатно, но подношения от родителей учеников учитель обычно с радостью принимал. Для преподавания в мечети выделялись помещения — в северной части мечети и южной. На самом начальном уровне с учеником отрабатывалось чтение и написание букв арабского алфавита. Сведения об исламе предоставлялись чаще всего в ограниченном объеме, так как сами учителя не являлись специалистами, глубоко разбиравшимися в тонкостях наук. Ученикам, достигшим более высокого уровня, давались знания грамматических правил арабского языка, иногда также и персидского, риторики, Корана, хадисов. Основам мусульманского права-шариата обучались уже на более высоком уровне, при этом учеников могли отправлять за границу — в традиционные центры исламской

---

<sup>5</sup> В некоторых китайских работах, переведенных на арабский язык Ху Дэнчжоу назван именем Данцу. См.: Дин Юн, Чжан Годжу. *Ал-Муслимуна ас-синийуна фи-л-карни -л-ширин* (Китайские мусульмане в XX в.). Инчуань: Нинся жэньминь чубаньшэ, 2013. 227 с. (На араб. яз.). С. 12.

<sup>6</sup> Голиков А. Китайцы-мусульмане в дар аль-куфр // Этническая политика и невоенные аспекты безопасности. Владивосток, 2013. С. 86–96.

религиозной учености: в Египет, Иран, Бухару. Сроки обучения каждого зависели от его способностей, поэтому четких временных границ не существовало. Интересной особенностью китайских мусульман было то, что члены общины при мечети, где велось преподавание, предоставляли ученикам жилье, еду, одежду, помогали перемещаться по стране.

Начиная со времени правления династии Мин (1368–1644) и практически до настоящего времени исламское образование для народности хуэй приобрело черты региональной «специализации», что было обусловлено наличием в провинциях специалистов в определенных отраслях исламских знаний и сформировавшейся там научной традиции. Так, например, в Шаньси Фэнь Янью и Чжань Шаошань были сторонниками того, чтобы ученики глубже знакомились с доктринальными особенностями ислама и наиболее активно осваивали комментарии к Корану. В Шаньдуне Чжань Жимэй, Ли Яньлин и Ши Цилин стремились научить своих подопечных «Тринадцати основным книгам» ислама (основное содержание — грамматика арабского и персидского языков, догматика). В Юньнани преподаватели местных мусульманских школ углубленно обучали учеников китайскому и арабскому языкам. На северо-западе Китая, в Сичжоу, специализировались на чтении и комментировании таких теологических трудов, как «*Китаб мишкат ал-масабих*» Мухаммада б. Абдаллаха Хатиба ат-Тибризи и «*Ихйа' 'улум ал-масабих*». В других мусульманских районах Китая, в частности в Синьцзяне, модель преподавания и традиция обучения в религиозной школе полностью копировали те, которые были распространены в регионах Центральной Азии<sup>7</sup>.

Более подробно о преподавании в мусульманских школах сказано в статье А. Б. Захарьина. Автор отмечает, что классическая учебная программа традиционного типа предполагала десять лет изучения положений ислама под руководством нескольких имамов. Преподавались арабский и персидский языки. Ученики должны были освоить умение читать и толковать такие основные тексты ислама, как Коран, хадисы. «Предполагалось также детальное знакомство с положениями исламского права, представленными в трактатах четырех различных правоведческих школ, а также глубокое изучение других религиозных текстов на арабском и персидском языках. Важным моментом при обучении было особое внимание, которое должен был проявлять учитель по отношению к ученику — оно было призвано благоприятствовать пониманию текстов и расширению познания. Учебный курс завершался, как и в настоящее

<sup>7</sup> Zhang Guanglin. Ibid. P. 38.

время, “церемонией облачения” (чуаньи), которая должна знаменовать собой переход от статуса ученика к статусу “ахуна”<sup>8</sup>.

Некоторые выпускники становились имамами мечетей. Загравивая вопрос о школах при мечетях, китайские исследователи отмечают, что в Китае обучение при них «стало со временем не просто разновидностью религиозного образования, а превратилось в основную форму передачи знаний для мусульман во внутренних районах страны, в том числе и для представителей народности хуэйцзу»<sup>9</sup>.

В начале XX в. модернисты-мусульмане стали выступать за преобразование школ и отказ от устаревших форм передачи знаний, основывавшихся на «заучивании» ограниченного числа текстов. Знакомясь с опытом школ западного образца, а также ряда китайских школ, ориентированных на западные, в том числе российские, образцы передачи знаний, они предлагали отказаться от жесткой ориентации на традицию. Это произошло несколько позднее, чем в Российской империи, где силами таких прогрессивных учителей, как Зайнулла Расулев (1833–1917), Муса Бигиев (1874–1949), школы стали сочетать в себе европейские и традиционные подходы.

Конечно, старые методы преподавания, да и сам характер знаний не соответствовали задачам, стоявшим перед обществом, и необходимость их изменений назрела в полной мере. В обществе стали внедряться школы начальной ступени, средние школы, а также религиозные школы нового типа, где велось преподавание таких дисциплин, как история, география, китайский язык, точные науки, физика и химия. Благодаря этому изменился весь стиль преподавания для китайских мусульман.

Впервые школа нового образца для выходцев из народности хуэй, фактически мусульманская школа, появилась в провинции Цзянсу в 1906 г. В том же году была открыта начальная народная школа в Пекине. Там же, в Пекине, в 1907 г. открылась школа, которая должна была готовить преподавателей для народности хуэй. В 1908 г. была основана первая государственная школа религиозной исламской направленности в Пекине. В 1913 г. представители интеллигенции из народности хуэй создали «Ассоциацию поощрения в изучении наук для выходцев из народности хуэй в провинции Ганьсу» (впоследствии название было изменено на «Общество распространения знаний для народности хуэй в городе Ланьчжоу»). Им удалось открыть ряд начальных школ, для того чтобы начать распространение мусульманского образования в народе.

<sup>8</sup> Захарьин А. Б. Эволюция мусульманского образования в Китае // *Вестник Московского университета. Серия Востоковедение*. 2010, № 4. С. 59.

<sup>9</sup> Дин Юн, Чжан Гочжу. Указ. соч. С. 13.



В период правления губернатора провинцией Нинся Ма Фусяна 马福祥 (1876–1932)<sup>10</sup> росту образованности среди народности хуэй в этом регионе придавалось большое значение. В 1918 г. под его контролем была создана школа по подготовке преподавателей для выходцев из народности хуэй и представителей Внутренней Монголии в городе Инчуань. Эта школа принадлежала «Ассоциации поощрения выходцев из народности хуэй». Усилия активистов-просветителей из образованных кругов были направлены также на то, чтобы организовывать поездки служащих этой Ассоциации в различные провинции Китая. Там на местах они должны были пропагандировать среди мусульман идеи создания начальных исламских школ и поощрять стремление учиться среди детского и взрослого населения. Итогом их деятельности было создание 59 начальных школ современного типа. Помимо этого, были организованы также средние школы и школы по подготовке преподавателей в провинции Нинся.

В 1935 г. в Пекине открылась школа «Ал-Хилал» («Полумесяц») для девушек. Она считается первой школой, предназначенной только для девочек народности хуэй. Это расценивалось как важное событие в истории жизни общины.

В Шанхае первая школа для подготовки преподавателей-мусульман из народности хуэй появилась в 1928 г. Аналогичное учебное заведение в том же году открыло свои двери для учеников в провинции Сычуань. Такая более современная форма обучения, коснувшаяся, конечно, мусульман, была названа «школьной формой образования». Ее формирование началось под большим воздействием «Движения 4 мая 1919 г.», заставившего пересмотреть всю систему традиционного для Китая образования и проложившего путь к его изменению. С этой поры можно говорить об определенной вестернизации системы образовательных учреждений.

Некоторые из десятков появившихся в те годы школ сохраняли элементы традиционного мусульманского образования, но в школе, созданной в Шанхае, в качестве обязательных дисциплин было введено преподавание китайского языка, ряда предметов, связанных с культурой и различными естественными и гуманитарными науками. Постепенно база школ такого рода расширялась. В расписании занятий можно было увидеть не только предметы, свойственные для традиционного исламского образования, среди которых был арабский язык, но и восемь дисциплин, никогда не входивших в программы коранических исламских школ. Новыми предметами стали: чтение и письмо на китайском языке, история и география Китая и зарубежных стран, основы юридических знаний, естественные

<sup>10</sup> Ма Фусян был губернатором Нинся в 1912–1920 гг.

и точные науки, включая логику и психологию, знакомство с достижениями классической китайской культуры, основы знаний по педагогике, ее истории, управления школами, выявление одаренных учеников и поддержка их, умение вести корреспонденцию и делопроизводство<sup>11</sup>.

Начиная с 1930-х гг. лучших учеников могли рекомендовать к отправке за границу для продолжения учебы. После возвращения на родину они активно включались в преподавание и исследовательскую работу, что имело свой положительный эффект в деле подготовки просвещенных мусульманских деятелей.

Наивысшим достижением в области подготовки высокообразованных кадров для мусульманских мечетей в Китае стало создание при поддержке государства 21 ноября 1955 г. в Пекине образовательного учреждения самого высокого уровня для подготовки высшего исламского духовенства — Китайского исламского института. Учреждение носило всекитайский характер. Помимо владения китайским и арабским языками, выпускники приобретали очень высокий уровень теоретических знаний, культуры. Институт имел соглашения с образовательными учреждениями в разных странах, таких как Египет, Ливия, Пакистан и др., в которые студенты направлялись на стажировки. При этом речь идет о нескольких сотнях стажеров. Необходимо дополнить сведения о состоянии мусульманского образования тем, что в девяти провинциях также действуют Китайские исламские институты (в Пекине, Хэбэе, Шэньяне, Чжэньчжоу, Кунмине, Нинься, Ланьчжоу, Цзинине и Урумчи).

Важной, если не сказать важнейшей, вехой в деле развития исламского образования в Китае, стал перевод Корана (*гуланьцзин* 古兰经) на китайский язык и распространение исламских текстов в китайском переводе среди учащихся и прихожан в мечетях.

Бытование Корана в Китае имеет достаточно продолжительную историю. После появления первых мусульманских общин в Китае чтение коранических текстов в мечетях велось повсеместно. В первых волнах переселенцев-мусульман число владевших текстами людей было значительным. Многие проповедники получили хорошее образование. Они могли интерпретировать тексты аятов, распевно читать суры, писать на арабском языке, выступать с проповедями. В Китае образовалась своя школа переписчиков коранических текстов, и до нашего времени дошли образцы китайских Коранов. Многие экземпляры имели удивительно красивые переплеты, выполненные из кожи и красиво украшенные. Вместе

<sup>11</sup> Дин Юн, Чжан Гочжу. Указ. соч. С. 15.

с тем в мусульманской среде со временем китайский язык стал доминировать, а круг владеющих арабским языком сужался. В период династии Мин в Китае были известны выдающиеся переводчики и интерпретаторы мусульманских текстов, в частности Ван Дайю 王岱舆 (ок. 1584–1670) из народности хуэйцзу. Он занимался мусульманскими науками, арабским языком, изучал конфуцианское наследие. В 1642 г. Ван Дайю издал первую работу об исламе «Подлинный смысл истинного учения» («Чжэнцзяо чжэньцюань» 正教真詮). В книге появляются идеи об «истинном» (чжэньи 真一), «численном» (шуи 数一) и «воплощенном» (тии 体一)<sup>12</sup>. Он являлся переводчиком ряда богословских текстов на китайский язык, среди которых «Ал-Фихх ал-акбар фи-л-ислам» («Величайшее знание в исламе»), «Аджвиба сахиха 'ан ал-ислам» («Истинные ответы относительно ислама»). Книги, переведенные этим автором, оставили глубокий след в китайской мусульманской культуре, однако Ван Дайю не решился выполнить полный перевод Корана.

В Цинский период (1644–1912) крупным мусульманским богословом и переводчиком был Люй Чжи 刘智 (1655–1745). Причем он был первым представителем хуэйцзу, кто на официальном уровне пытался связать учение Конфуция и исламскую доктрину. Люй Чжи являлся автором книг «Ахкам аш-шариа» («Законы шариата») и «Шарх ал-латаиф» («Комментарий на произведение ал-Латаиф») и ряда других произведений. В отличие от своих предшественников, он сделал перевод нескольких коранических аятов, но всегда переживал по поводу точности своего перевода. Люй Чжи создал трактат «Арабские церемонии» (Тянь фан дяньли 天方典礼), в котором описал возникновение ислама, пять основ ислама (изучение священных текстов, ритуальная молитва, пост, подача милостыни и паломничество), этические отношения между мужем и женой, отцом и сыном, правителем и подданными, братьями, друзьями, а также правила общежития, использования денег и предметов потребления, ношения одежды и головных уборов, потребления еды и напитков, свадебные и похоронные обряды. Он соотносил свое учение с конфуцианским представлением о природе и законе и изложил свои воззрения в произведении «Природа и законы ислама» (Тяньфан синли 天方性理)<sup>13</sup>. Мусульманские ученые Китая использовали китайские традиционные идеи для объяснения положений ислама. С одной стороны, они утверждали, что исламское учение является автохтонным учением, с другой стороны, говорили, что

<sup>12</sup> Чжунхуа вэньминь ши 中华文明史 (История китайской цивилизации). Сост.: 袁行霈、严文明、张传玺、楼宇烈主编 Т. 4. Пекин: Бэйцзин дасюэ чубаньшэ, 2006. С. 141.

<sup>13</sup> Sachiko Murata, William C. Chittick, Tu Weiming. The Sage Learning of Liu Zhi: Islamic Thought in Confucian Terms. Cambridge, Mass.: Harvard University Asia Center, 2009.

оно возникло на основе древней китайской традиции, тем самым представляя китайскую традиционную культуру и религии более многоликими и разнообразными<sup>14</sup>.

Как объясняют современные китайские исследователи, говоря о начале цинской династии «ученые в Китае все еще продолжали беспокоиться о том, что могут сделать ошибку при переводе, и, размышляя таким образом, не решались выполнить перевод Корана»<sup>15</sup>. Возможные неточности при переводе и распространение ошибочного текста среди большого числа прихожан мечетей мыслились ими как огромный грех, который мог нанести большой ущерб.

Среди китайских мусульман в более поздние периоды большой популярностью пользовалась небольшая книга, в которой были представлены переведенные на китайский язык избранные аяты из Корана. Она была известна, как «Хатам ал-Куран». Эта книга была напечатана и неоднократно переиздавалась. Авторство перевода не установлено.

Нерешительность переводчиков Корана из числа китайских мусульман привела к тому, что инициатива в этом вопросе перешла к китайцам-немусульманам.

В декабре 1927 г. в Пекине был издан полный перевод Корана на китайский язык<sup>16</sup>, а через четыре года свет увидело еще одно переводное издание Корана в Шанхае. Таким образом, два этих издания в какой-то степени решили проблему отсутствия Корана на китайском языке. Вслед за этим великий имам в период Национальной китайской республики Ван Цзинчжай 王静斋 (1879–1945) осуществил издание своего перевода и комментария Корана на китайском языке в период с 1932 г. по 1946 г. Причем переводы были на старом китайском языке, на языке, который использовался в мечетях (он назывался Цзин-тан-юй 经堂语), и на современном китайском языке.

Этот автор вел свое происхождение из города Тяньцзин. Он был имамом, ученым, который превосходно знал китайскую культуру. Он совершил поездку в Египет и Турцию, где изучал языковые аспекты и исламские науки. У имама Ван Цзинчжай имелась также другая рукопись перевода Корана. Он выполнил этот перевод в 1940 г. Эта рукопись хранилась в мечети

<sup>14</sup> Чжунхуа вэньминь ши 中华文明史 (История китайской цивилизации). Сост.: 袁行霈、严文明、张传玺、楼宇烈主编 Т. 4. Пекин: Бэйцзин дасюэ чубаньшэ, 2006. С. 141.

<sup>15</sup> Хуа Ли Ван. *Каумийат хуэй фи-с-Син* (Национальность хуэй в Китае). Иччуань: Нинся жэньминь чубаньшэ, 2013. (На араб. яз.). С. 80.

<sup>16</sup> Первое издание Корана на арабском языке вышло в 1862 г., см.: Захарьин А. Б. Ислам в Китае. Религия и власть // *Вестник Московского университета. Сер. 13. Востоковедение*. 2012. № 4. С. 58, сноска 2.

«Ши-ба-ти» в городе Чунцине. Из-за того что город подвергся японской бомбардировке, мечеть была разрушена, и рукопись текста перевода сгорела<sup>17</sup>. Примерно в это же время в городе Шадянь в провинции Юньнань жил другой переводчик, также принадлежавший к народности хуэйцзу. Это был Мухаммад Макин (Мухаммад Макин ас-Сини, Мухаммад Ма Цзянь 马坚 1906–1978). Он родился в мусульманской семье, его отец совершил хадж, сам Мухаммад изучал арабский язык и китайскую культуру с детства. Достигнув юношеского возраста, он брал уроки у таких имамов, как Ху Суншань 虎嵩山 (1880–1955), Уда Бушан, Ха Дацан и других. Они обучали его арабскому языку и исламской культуре. В 1931 г., когда Мухаммаду Макину исполнилось двадцать четыре года, он опубликовал первую часть своего перевода Корана в журнале «*Ал-Маджалла ал-исламийа ли-т-тулаб*» («Исламский журнал для студентов») в Шанхае. Поскольку он показывал выдающиеся результаты в учебе, имел хорошее поведение, Исламская школа по подготовке учителей направила его в Египет для продолжения образования. Судя по всему, школа всячески стимулировала наклонности юноши в языке, надеясь, что после получения образования в арабской и исламской стране, он сможет довести дело с переводом Корана до конца. В 1939 г. Мухаммад Макин вернулся из Египта после завершения учебы. Он не принял приглашения от генерала Бай Чунси 白崇禧 (1893–1966) занять должность в государственном аппарате в городе Чунцин и предпочел удалиться в свою деревню, чтобы завершить перевод Корана. Китай тогда вел борьбу с японской агрессией. Страна находилась в крайне тяжелом экономическом положении, что не могло не отразиться на семье молодого переводчика. Но это не изменило намерение Мухаммада Макина, и он еще активнее ушел в работу по выполнению перевода.

В 1945 г. в Пекинском университете был основан факультет восточных языков и литературы. Мухаммад Макин был приглашен туда для работы на кафедре арабского языка и арабской культуры. Ему пришлось переехать из провинции Юньнань в Пекин. Таким образом, Мухаммад Макин стал не только первым преподавателем арабского языка и культуры, но и первым его деканом. Он вел активное преподавание, совмещая его с административной работой, старался использовать любое свободное время для перевода Корана. Первый, черновой перевод был завершен в 1945 г., а в 1949 г. два издательства — Издательство для коммерческих дел и Издательство Пекинского университета подготовили и выпустили первые восемь частей Корана вместе с комментариями, рассматривая это в качестве первой части полноценного перевода Корана.

<sup>17</sup> Хуа Ли Ван. Указ. соч. С. 83.

После провозглашения нового Китая Мухаммад Макин принял участие в общественной деятельности. Он работал переводчиком у китайских глав государства. Он занимался этой работой с энтузиазмом ощущая себя мостом между арабской и китайской культурами. Его перу принадлежит перевод книги Мао Цзедуна «Разговор о новой демократии» на арабский язык, чтобы распространить его в арабском мире. Он также перевел труд Конфуция «Книга диалога» на арабский язык с тем, чтобы познакомить арабский мир с традиционной культурой Китая. Со временем социальная нагрузка такого рода стала серьезной помехой на пути к главной цели — выполнению перевода. В 1966 г. началась культурная революция. Мухаммад Макин был вынужден прервать свою работу. Только ко времени завершения культурной революции и постепенного снятия социальной напряженности он смог снова вернуться к делу всей своей жизни. К этому времени Мухаммад Макин уже не был молодым и сильным, его физическое здоровье ухудшилось. Зрение переводчика значительно ослабло, кроме того, серьезное влияние стал оказывать диабет. Часто перечитывать тексты ему помогала ассистентка. 18 июня 1978 г. Мухаммад Макин скончался в Пекине. В 1981 г. полный перевод Корана, выполненный Мухаммадом Макином, был опубликован. Он отличался точностью и скрупулезностью, и Ассоциация исламского мира («*Раби-та ал-алам ал-ислами*») назвала его в качестве образцового перевода на китайский язык.

До настоящего времени известны четырнадцать переводов Корана, и все они являются важными вехами в истории мусульманства Китая.

Новая система преподавания в мусульманских школах получила ускоренное развитие. Она полностью отвечала требованиям времени и социальным запросам. В результате в Китае вырос целый слой образованной мусульманской молодежи, имевшей в целом патриотическую позицию и готовой выполнять задачи государственного значения, поскольку уровень подготовки позволял это. Подтверждением достаточно высокого уровня знаний является создание теологических учреждений высшей школы для обучения элиты мусульманского духовенства Китая. Китайские ученые-теологи становились авторами религиозных сочинений, с которыми могли ознакомиться представители других мусульманских государств, а участие в конференциях и симпозиумах позволяло наладить личные контакты и обеспечить неформальные связи между отдельными представителями китайского ислама с лицами и учреждениями прежде всего арабского мира. Серьезным шагом в деле развития мусульманского просвещения в Китае стал перевод Корана на китайский язык

с соблюдением всех требований и норм мусульманской традиции. Его выход из печати всячески поощрялся зарубежными исламскими кругами, которые видели в этом возможность усилить свое идейное влияние в огромном пространстве китайского государства.

### Литература

1. Герасимов И. В., Пан Т. А. Формирование мусульманских общин в Китае и исламские святыни Иньчуани (Нинся-хуэйский автономный район, КНР) // *Вестник Челябинского государственного университета*. № 9 (443). Вып. 58. С. 37–45.
2. Голиков А. Китайцы-мусульмане в дар аль-куфр // *Этническая политика и невоенные аспекты безопасности*. Владивосток, 2013. С. 86–96.
3. Дин Юн, Чжан Годжу. *Ал-Муслимуна ас-синийуна фи-л-карни-л-ширин* (Китайские мусульмане в XX в.). Инчуань: Нинся жэньминь чубаньшэ, 2013. 227 с. (На араб. яз.).
4. Захарьин А. Б. Эволюция мусульманского образования в Китае // *Вестник Московского университета. Серия Востоковедение*. 2010, № 4. С. 56–69.
5. Захарьин А. Б. Ислам в Китае. Религия и власть // *Вестник Московского университета. Сер. 13. Востоковедение*. 2012. № 4. С. 39.
6. Палладий. О магометанах в Китае // *Труды членов Российской духовной миссии в Пекине*. Т. IV. СПб.: Тип. В. Безобразова и К, 1866. С. 437–460.
7. Хуа Ли Ван. *Каумийат хуэй фи-с-Син* (Национальность хуэй в Китае). Инчуань: Нинся жэньминь чубаньшэ, 2013. 195 с. (На араб. яз.).
8. *Чжунхуа вэньминь ши* 中华文明史 (История китайской цивилизации). Сост.: 袁行霈、严文明、张传玺、楼宇烈主编 Т. 4. Пекин: Бэйцзин дасюэ чубаньшэ, 2006 (На кит. яз.).
9. Sachiko Murata, William C. Chittick, Tu Weiming. *The Sage Learning of Liu Zhi: Islamic Thought in Confucian Terms*. Cambridge, Mass.: Harvard University Asia Center, 2009.
10. Zhang Guanglin. *Islam in China*. China Intercontinental Press, 2005. 126 p.



Н. А. Добронравин

## Судан на фоне Марокко: хрупкая государственность



**Аннотация:** В статье анализируется развитие Судана как независимого государства в сравнении с Марокко. Обе страны получили независимость в 1956 г.; отмечается сходство в истории и культуре Судана и Марокко. Различия в развитии двух государств связываются в статье с различным колониальным наследием. В Марокко единство страны сохранилось, несмотря на ее разделение на зоны французского, испанского и международного контроля. Напротив, фактический статус Англо-Египетского Судана как политического образования долгое время оставался неопределенным; британские колониальные власти ввели систему «закрытых районов», которая в итоге способствовала отделению Южного Судана и движению за самоопределение в других районах страны. Хрупкость суданской государственности проявилась в серии переворотов и революций, за которыми следовало установление очередного военного режима. В отличие от Марокко, силы и люди, приходившие к власти в Судане, отличались хищничеством, характерным для временщиков. Новый этап суданского кризиса, начавшийся в апреле 2023 г., может привести к еще большему ослаблению хрупкой суданской государственности.

**Ключевые слова:** Судан, Марокко, постколониальная история, хрупкая государственность, колониальное наследие.



На протяжении многих лет в центре научного внимания Николая Николаевича Дьякова находится Марокко — во многом уникальная страна Магриба, а в некоторых отношениях и квинтэссенция магрибинской истории<sup>1</sup>. Здесь уместно вспомнить, что само слово «Магриб» — арабское имя не только региона, но и страны, известной в России как Марокко (по европейской традиции, ср.: итальянское *Marocco*, испанское *Marruecos*, португальское *Marrocos*, французское *Maroc*, английское *Morocco* и т. п., от имени города Марракеш, но ср.: турецкое *Fas Krallığı* «Королевство Марокко» от названия города Фес).

Среди важнейших черт Марокко как страны и государства — древняя история, доколониальная государственная и религиозная (суфийская) традиция, наследие европейского (португальского, испанского, французского) колониализма, языковое и этническое разнообразие при фактическом доминировании одного языка, не имеющего официального статуса (дариджа, или марокканский арабский диалект), членство в Лиге арабских государств, Африканском союзе и Организации исламского сотрудничества, с точки зрения соседних государств и ООН — неопределенность статуса части территории, известной как Западная Сахара (с точки зрения сторонников ее независимости — Сахарская Арабская Демократическая Республика, с 1976 г.).

Сходные черты характерны и для Республики Судан: древняя история, доколониальная государственная и суфийская традиция<sup>2</sup>, колониальное наследие, один доминирующий язык (суданский арабский диалект) на фоне языкового и этнического многообразия, членство в перечисленных выше международных организациях, и с точки зрения соседних государств и ООН — неопределенность статуса части территории (прежде всего района Абьей). Тем не менее в период после деколонизации история Судана и Марокко, пожалуй, кардинально различалась.

В Марокко со времени провозглашения независимости в 1956 г. и до мая 2023 г. не произошло ни одного государственного переворота. Политические кризисы никогда не достигали такого уровня, чтобы угрожать безопасности правящей династии Алауитов, Трон последовательно занимали султан, а затем король Мухаммад V (до 1961 г.), Хасан II (1961–1999) и Мухаммад VI (с 1999 г.). Антимонархическая оппозиция, в основном представленная экстремистами, не имела достаточно сил, чтобы свергнуть ненавистную им королевскую власть. Попытки военного переворота в 1971 и 1972 гг., как и рейд повстанцев из Алжира в 1973 г., также не увенчались

<sup>1</sup> См., например: Дьяков Н. Н. Марокко. История, культура, религия. СПб., 1993; его же, Мусульманский Магриб. Шерифы, тарикаты, марабуты в истории Сев. Африки. Средние века, Новое время. СПб., 2008; его же, Магриб – Машрик – Россия. СПб., 2014.

<sup>2</sup> См., например: Герасимов И. В. История и культура Судана XVI–XVIII вв. СПб., 2018.

успехом. И в условиях войны в Западной Сахаре, и в период «арабской весны» правящая семья удерживала страну под своим контролем.

При Мухаммаде VI, без изменения статуса Марокко как части арабского мира, был повышен статус языка тамазигт (берберского). Согласно Конституции 2011 г., «амазигский язык также является официальным языком государства, так как является общим достоянием всех марокканцев без исключения»<sup>3</sup>. В то же время никакого официального статуса не получил диалект (дарижа), на котором говорит практически все население страны.

В 2006 г. правительство Марокко предоставило южным провинциям особые права, создав Королевский консультативный совет по делам Сахары, и выступило за автономию этой части страны в составе королевства. В новую автономию должны войти, в частности, все территории Западной Сахары. Местной культуре и локальному варианту арабского языка (хассанийя, или мавританский арабский диалект) официально уделяется внимание и на национальном уровне. Согласно Конституции 2011 г., «государство работает над сохранением хассанийя как неотъемлемой части единой марокканской культурной идентичности»<sup>4</sup>. Одновременно предпринимались усилия для изменения демографической ситуации в бывшей испанской колонии. Фронт ПОЛИСАРИО не смог победить военным путем, хотя и контролирует «свою» территорию за Стеной — системой марокканских оборонительных сооружений, защищающих экономически «полезную» часть Западной Сахары.

Как приходилось убедиться автору статьи, протесты марокканцев против действий правительства, как правило, не были антимонархическими. Официальный девиз «Бог, Родина, Король» (*Allāh, al-Waṭan, al-Malik*) звучал и в ходе антиправительственных демонстраций.

На этом фоне постколониальная история Судана выглядит как крайне неблагоприятная. После провозглашения независимости в 1956 г. (как и в Марокко), суданское государство неоднократно трансформировалось, не только по воле властей, но и в результате государственных переворотов и революций (1958, 1964, 1965, 1969, 1971, 1985 и 2019 гг.). После каждой революции ненадолго устанавливался демократический многопартийный режим. Демократический переход сопровождался экономическим кризисом. В результате к власти вновь и вновь приходили военные. В конечном счете в Судане сложилась экономическая система, в которой большинство крупных предприятий принадлежали генералам и офицерам Суданских вооруженных сил.

<sup>3</sup> *Al-Dustūr: al-Faṣl 5*. URL: [http://www.sgg.gov.ma/Portals/1/lois/constitution\\_2011\\_Ar.pdf](http://www.sgg.gov.ma/Portals/1/lois/constitution_2011_Ar.pdf) (дата обращения: 01.05.2023). (На араб. яз.).

<sup>4</sup> Там же.

На окраинах страны никогда не было спокойно. Вся история после провозглашения независимости и вплоть до 2011 г. продолжался, с незначительными перерывами, вооруженный конфликт в южных провинциях Судана. В СМИ, публицистической и даже научной литературе этот конфликт нередко описывали как войну между арабами (мусульманами) и африканцами (христианами и приверженцами традиционных религий). Реальная ситуация была намного сложнее, начиная с того, что неарабское население Юга не было однородным ни в этническом, ни в конфессиональном отношении (включая неарабов-мусульман). Конфликт обострился с открытием промышленно значимых запасов нефти. Непродолжительный нефтяной бум изменил облик столицы Судана, но в значительно меньшей степени коснулся районов, лежащих за пределами долины Нила, например Дарфура. Отделение Южного Судана в 2011 г., во многом под давлением внешних акторов, привело к тому, что значительная часть южной границы Республики Судан до сих пор остается спорной. После раскола страны часть сил, связанных с Южным Суданом, продолжала воевать и удерживать под своим контролем значительные территории, например в Джибал-Нуба (Южный Кордофан) и Джабал-Марра (Дарфур)<sup>5</sup>.

Все движения имели тенденцию к дроблению на фракции с собственными вооруженными формированиями и названиями. Несколько раз при международном посредничестве движения и правительство Судана договаривались о мире и разоружении, либо интеграции в ряды Суданских вооруженных сил. На практике дело сводилось к интеграции некоторых полевых командиров, получавших высокие посты и воинские звания в Хартуме. Такие изменения никак не улучшали положение нескольких миллионов беженцев и перемещенных лиц, находившихся в лагерях в Судане и за его пределами.

Для борьбы с вооруженными движениями правительство использовало разнообразные нерегулярные формирования, обычно из числа кочевников-арабов и некоторых неарабских групп, получившие всемирную известность как «джанджавиды». Сами арабы, по-видимому, не использовали это название, возможно заимствованное из чадского арабского диалекта. Некоторые из дарфурских шейхов уверяли автора статьи в том, что они впервые услышали это слово от сотрудников ООН. Среди нерегулярных формирований особенно прославились Силы обороны границы, а после 2017 г. — Силы быстрой поддержки, которые возглавил Мухаммад Хамдан Дагло (Дагало), известный как Хеметти (Хамидати,

<sup>5</sup> См., например: Герасимов И. В., Алферов Д. А. Джибал Нуба: традиции мира прошлого и трудности нового этапа // Актуальные проблемы мировой политики. Вып. 10. 2020. С. 130–143; Организация Объединенных Наций. Совет Безопасности. Заключительный доклад Группы экспертов по Судану. 7 февраля 2023 г. S/2023/93.

Химедти). Согласно соглашению, подписанному в Джубе, Суданские вооруженные силы, Силы быстрой поддержки, а также другие службы безопасности и дарфурские вооруженные движения должны были трансформироваться в «единые объединенные регулярные силы, служащие высшим государственным интересам Судана, основанные на профессионализме, без политизации и узкой принадлежности»<sup>6</sup>.

Тем, кто подписал соглашение в Джубе, обещали значительную финансовую помощь мировое сообщество и страны, входившие в группу «друзей Судана». На практике донорская поддержка оказалась увязанной с переходом к демократии и почти прекратилась в октябре 2020 г. Тогда правящий Суверенный совет (*Majlis al-siyāda*) сместил премьер-министра Абдаллу Хамдока. Было распущено правительство, своих постов лишились и некоторые члены Суверенного совета. В ответ оппозиция организовала протесты (в основном молодежные), которые продолжались на протяжении многих месяцев на фоне экономического кризиса в стране.

Власти Судана сумели добиться относительной экономической стабилизации, а тем временем обострились отношения между военными и Силами быстрой поддержки. Глава Суверенного совета генерал Абд ал-Фаттах ал-Бурхан и его первый заместитель, командующий Силами быстрой поддержки Мухаммад Хамдан Дагло находились под сильным внешним давлением и, в конечном счете, претендовали на общенациональное лидерство. Скрытое соперничество между двумя лидерами переросло в вооруженные столкновения в Хартуме и некоторых других городах Судана, начиная с 15 апреля 2023 г. Армия называла своих противников мятежниками, а Силы быстрой поддержки заявляли, что они сражаются с исламистами и путчистами. Вооруженные движения и политические партии в этой обстановке заняли выжидательную позицию. Те, кто раньше постоянно устраивал походы к президентскому дворцу и требовал ухода военных от власти и роспуска «джанджавидов», теперь предпочитали остаться дома или покинуть страну. Если учесть, что в стране, особенно в Дарфуре, на руках у населения более чем достаточно оружия, присоединение даже части движений и гражданских сил к одной из сторон могло бы гарантировать ей победу. Однако этого не произошло.

Почему же Судан как государство оказался настолько хрупким на фоне Марокко? С точки зрения квалификации местного чиновничества обе страны накануне деколонизации находились в сопоставимом положении. Пожалуй, ситуация в Судане была даже более благополучной. Британские

<sup>6</sup> Juba Agreement for Peace in Sudan between the Transitional Government of Sudan and the Parties to Peace Process. 33.5.1. 3 October 2020. URL: <https://constitutionnet.org/v1/item/sudan-peace-agreement> (дата обращения: 01.05.2023). (На араб. и англ. яз.).

колониальные власти поддерживали местное высшее образование, создав Хартумский университет. После 1956 г. многие суданцы учились в бывшей метрополии, США и других странах в хорошо знакомой им англоязычной среде. Вооруженные силы Судана не уступали марокканским по мощи. Традиционно значительное влияние религиозных организаций также было сопоставимым; в Судане эти организации не остановили революционное движение, но и не возглавили его.

Вероятно, следует выделить несколько причин, которые привели суданскую государственность к ее нынешнему состоянию. В колониальный период статус Судана был не вполне определенным. Формально страна была не частью Британской империи, а англо-египетским кондоминиумом, хотя фактически власть принадлежала британским колониальным властям. После Второй мировой войны Египет отказался поддерживать эту политическую фикцию. В 1946 г. в своем манифесте партия «Вафд» заявила:

*«Право Египта над Суданом есть право объединения и единения, а не право захвата и колонизации. Господство над Суданом, как и господство над Египтом, принадлежит всему народу долины Нила, представленному египетским престолом, который и является престолом всей Нильской долины.*

*Египет и Судан образуют одно неделимое целое. Ни одна сила в мире не сможет сломить святое единство двух частей долины, пока народ, живущий в ней, не перестанет иметь душу и бьющееся сердце. Это единство создано Богом, и то, что Бог установил, никакая земная сила разрушить не может.*

*Это единство ведет свое начало из самой природы и поддерживается общими интересами. Его связи укрепились за прошедшие годы, связи крови, религии, языка, истории и Нила»<sup>7</sup>.*

В 1947 г. премьер-министр и министр иностранных дел Египта Махмуд Фахми ан-Нукраши-паша (убит «Братьями-мусульманами» в 1948 г.) в своем письме Генеральному секретарю ООН заявил: «Необоснованная оккупация Египта британскими войсками в 1882 году и, как следствие, оккупация ими южной части долины Нила, Судана, позволили правительству Соединенного Королевства с 1899 года навязать Египту свое партнерство в управлении Суданом, а затем взять на себя там исключительную власть. Воспользовавшись такой ситуацией, [Соединенное Королевство] проводило политику, направленную на отделение Судана от Египта; дискредитацию Египта и египтян; создание разногласий между ними и суданцами и разногласий между самими суданцами; подстрекательство

<sup>7</sup> См., например: Советско-египетские отношения. 1943–1955 гг.: Документы и материалы. СПб., 2019. С. 133.

и поощрение искусственных сепаратистских движений (*artificial separatist movements*). Этой политикой правительство Соединенного Королевства стремилось и стремится подорвать единство долины Нила, несмотря на то, что это единство продиктовано общими интересами и чаяниями ее народов»<sup>8</sup>. В том же письме было выдвинуто требование о полной и немедленной эвакуации британских войск «из Египта, включая Судан».

В 1951 г. король Фарук был провозглашен «королем Египта и Судана». В 1952 г. режим Фарука пал в результате военного переворота, однако представление о Судане как части единой страны сохраняется в Египте и по сей день. С другой стороны, несмотря на тесные экономические, военные и политические связи, большинство суданцев, насколько можно судить по личным впечатлениям, социальным сетям и СМИ, считают Египет соседним и не всегда дружественным государством, но не частью одной страны.

На первый взгляд положение Марокко как колониального протектората было еще менее определенным, чем статус Англо-Египетского Судана. Север и южные районы страны, включая анклав Ифни, находились под властью Испании; Танжер был международной зоной под коллективным управлением европейских держав. Султан и его двор пребывали в той части Марокко, которой управляла Франция. Власть султана в испанской части Марокко представлял наместник (халиф). И все же статус всего Марокко как особого политического образования, в отличие от Судана, обычно не подвергался сомнению. Традиционную присягу на верность султану приносили во всех частях колониального Марокко, а также в Испанской Сахаре и французской Мавритании.

В колониальный и постколониальный период в странах Северной Африки, включая Марокко, существовали и объединительные тенденции, направленные на создание Великого Магриба от Мавритании до Ливии. Штаб-квартира региональной международной организации Союз арабского Магриба находится в столице Марокко Рабате. Соседний Алжир также претендует на лидерство в регионе, однако не считает марокканскую территорию частью своей страны. Напротив, в Марокко распространены представления, согласно которым все западные районы Алжира исторически связаны с королевством.

По политическим и военным соображениям и в Судане, и в Марокко некоторым территориям был предоставлен особый статус. В Судане такие территории («*closed districts*») находились на окраинах страны<sup>9</sup>. Часть подобных территорий представляли собой протектораты, например Дар

<sup>8</sup> United Nations Security Council. Letter from the Prime Minister and Minister for Foreign Affairs of Egypt addressed to the Secretary-General dated 8 July 1947. S/410.

<sup>9</sup> См., например: Shurkian O. Sudan: The Rise of Closed Districts' Natives. London, 2021.

ал-Масалит на территории современного штата Западный Дарфур, другими управляли британские военные администраторы. И в том, и в другом случае въезд в такие районы был запрещен без разрешения колониальных властей. На юге Судана фактически был введен особый режим. Английский язык использовался как официальный, поощрялась деятельность христианских миссий и ограничивалось проникновение ислама. В Испанском Марокко особым статусом некоторое время пользовались горные районы, в которых существовало непризнанное государство рифов (1921–1926). Это политическое образование, известное как Рифская Республика, было разгромлено испанскими и французскими войсками. Во Французском Марокко колониальные власти попытались обособить районы с неарабским населением. В 1930 г. был издан т. н. «берберский дахир» (указ), введивший особое законодательство для марокканских берберов (амазигов)<sup>10</sup>. Однако, в отличие от Судана, эта попытка реорганизации, а в перспективе — раскола протектората вызвала массовые протесты и не увенчалась успехом. После 1956 г. на севере Марокко неоднократно происходили восстания и волнения среди рифов, возобновившиеся в ходе «арабской весны» в 2013 г. Однако новый Риф как самопровозглашенное государство со своеобразной экономикой (прежде всего гашиш) и неопределенными границами (максимальный вариант — как бывшее Испанское Марокко) остается виртуальной инициативой с центром в Нидерландах.

В Судане колониальные «закрытые районы» оставались обособленными и после провозглашения независимости страны. В конечном счете Южный Судан отделился, а Джибал-Нуба под руководством Суданского народно-освободительного движения — Север (*Sudan People's Liberation Movement/Army-North, SPLM/A-N*) и сегодня представляет собой фактически самостоятельный район, претендующий на самоопределение. С заявлениями о самоопределении, требованиями или угрозами автономии и отделения от Судана выступали различные политические силы и движения на востоке Судана, в штате Голубой Нил, в Западном Дарфуре и даже на относительно спокойном севере страны. С 2019 г. (после очередной революции) Республика Судан — децентрализованное государство с тремя уровнями управления, федеральным (*al-ittihādī*), на уровне регионов или штатов (*al-iqlīmi aw al-walā'ī*) и местным (*al-mahallī*)<sup>11</sup>, в перспективе предполагается создание крупных регионов, которые будут объединять несколько штатов.

<sup>10</sup> Dahir Berbère. URL: [https://fr.wikisource.org/wiki/Dahir\\_Berbère](https://fr.wikisource.org/wiki/Dahir_Berbère) (дата обращения: 01.05.2023). (На фр. яз.).

<sup>11</sup> Sudan Constitutional Declaration. Chapter 3. August 2019. URL: <https://constitutionnet.org/vl/item/sudan-constitutional-declaration-august-2019> (дата обращения: 20.09.2019). (На араб. и англ. яз.).

Статус особого региона получил штат Голубой Нил; в Дарфуре было создано общее для пяти штатов региональное правительство, что еще больше усложняет политическую систему; отдельные штаты стремятся поддерживать отношения с Хартумом самостоятельно, минуя региональный уровень

В конечном счете постколониальное Марокко оказалось единым политическим образованием в большей мере, чем Судан. Несомненно, этническое разнообразие в Судане больше, чем в Марокко, но его не следует преувеличивать. Например, весьма сложная этнолингвистическая и конфессиональная ситуация в Джибал-Нуба не помешала *SPLM/A-N* (фракция Абд ал-Азиза ал-Хилу) управлять этой территорией как единым политическим образованием. Причина хрупкости суданской государственности — не в числе народов, а в колониальном наследии с обособленными «закрытыми территориями».

Другая причина нынешнего суданского кризиса может быть описана как хищничество. Нет оснований считать Марокко страной, свободной от многообразной коррупции и nepотизма, но марокканский вариант управления, включая экономику, отличается от суданского. В Марокко особый статус королевской семьи выступает как стабилизирующий фактор. Партии и интересы разнообразны; существует давнее соперничество между локальными группами, известное, в частности, как противостояние представителей Феса («*Fāsī*») и области Сус («*Sūsī*»). Однако ни фесцы, ни сусцы до сих пор не посягали на общепризнанный статус правящей семьи. По сравнению с Марокко Судан представляет собой не менее организованную экономику, но контроль не принадлежит какой-либо одной семье, а военному руководству страны. В принципе подобная ситуация характерна и для некоторых других арабских государств, так что Судан в этом плане нельзя считать уникальным политическим образованием. Проблема, скорее, заключается в том, что военная экономика недостаточно централизована. В годы правления президента Омара ал-Башира контроль был частично делегирован на уровень штатов и таким структурам, как Силы быстрой поддержки. Неудивительно, что новые акторы стремились расширить контроль не только в политической сфере, но и в экономике. То, что командиры вооруженных формирований становились генералами без необходимого военного образования и выслуги лет, вызывало недовольство в армии, но все же такое продвижение происходило неоднократно, включая и командиров оппозиционных движений, которые тоже получали «эквивалентные» воинские звания. Насколько можно судить по итогам реализации соглашения, подписанного в Джубе, самым успешным оказалась именно та их часть, которая касалась присвоения звания и перераспределения постов (например, губернаторов штатов, министров



центрального правительства, членов Суверенного совета). Однако такое развитие событий неизбежно влекло за собой перераспределение влияния в экономике страны. Внешнее давление, в том числе в пользу перехода к гражданскому правительству («кнут» без «пряников»), еще больше осложняло ситуацию, в которой председатель Суверенного совета и его первый заместитель были вынуждены маневрировать и внутри страны, и на мировой арене. Такое маневрирование не могло продолжаться долго. СМИ, и не только они, постоянно поднимали вопрос о том, кто же из двух генералов в действительности управляет государством.

Вновь пришедшие к власти в ходе революций в Судане, вероятно, всегда осознавали неустойчивость ситуации и отличались хищничеством, характерным для временщиков. Хищничество (модель «воевода на кормлении») — не редкость в рамках государственного организма. С 1956 г. марокканское государство так или иначе преодолевало последствия такой деятельности. Однако сочетание хрупкости и хищничества в пределах одного государства, как это происходило в Судане, вело страну к движению по замкнутому кругу (военный режим — революция — непродолжительный демократический переход — военный переворот). Возможно, теперь благодаря личному противостоянию двух суданских лидеров этот круг впервые разомкнулся, поскольку дело дошло до городской войны в столице страны. Перспективы развития ситуации могут быть различными, от внешнего примирения до еще большего ослабления хрупкой государственности в Судане.

## Литература

1. Герасимов И. В., Алферов Д. А. Джибал Нуба: традиции мира прошлого и трудности нового этапа // Актуальные проблемы мировой политики. Вып. 10. 2020. С. 130–143.
2. Герасимов И. В. История и культура Судана XVI–XVIII вв. СПб., 2018.
3. Дьяков Н. Н. Магриб — Машрик — Россия. СПб., 2014.
4. Дьяков Н. Н. Марокко. История, культура, религия. СПб., 1993.
5. Дьяков Н. Н. Мусульманский Магриб. Шерифы, тарикаты, марабуты в истории Северной Африки. Средние века, Новое время. СПб., 2008.
6. Советско-египетские отношения. 1943–1955 гг.: Документы и материалы. СПб., 2019.
7. Al-Dustūr. [Constitution] URL: [http://www.sgg.gov.ma/Portals/1/lois/constitution\\_2011\\_Ar.pdf](http://www.sgg.gov.ma/Portals/1/lois/constitution_2011_Ar.pdf) (дата обращения: 01.05.2023). (На араб. яз.).
8. Dahir Berbère. URL: [https://fr.wikisource.org/wiki/Dahir\\_Berbère](https://fr.wikisource.org/wiki/Dahir_Berbère) (дата обращения: 01.05.2023). (На фр.).
9. Juba Agreement for Peace in Sudan between the Transitional Government of Sudan and the Parties to Peace Process. 33.5.1. 3 October 2020. URL: <https://>

constitutionnet.org/vl/item/sudan-peace-agreement (дата обращения: 01.05.2023). (На араб. и англ. яз.).

10. Shurkian O. Sudan: The Rise of Closed Districts' Natives. London, 2021.

11. Sudan Constitutional Declaration. Chapter 3. August 2019. URL: <https://constitutionnet.org/vl/item/sudan-constitutional-declaration-august-2019> (дата обращения: 20.09.2019). (На араб. и англ. яз.).

12. United Nations Security Council. Letter from the Prime Minister and Minister for Foreign Affairs of Egypt addressed to the Secretary-General dated 8 July 1947. S/410.

13. United Nations Security Council. Final report of the Panel of Experts submitted in accordance with paragraph 2 of resolution 2620 (2022). 7 February 2023. S/2023/93.

## References

1. Gerasimov I. V., Alferov D. A. Jibal Nuba: traditsii mira proshlogo i trudnosti novogo etapa [Jibal Nuba: traditions of the past and difficulties of the new stage] // Digest of World Politics. 2020. Vol. 10. P. 130–143. (In Russian).

2. Gerasimov I. V. Istoriia i kul'tura Sudana XVI–XVIII vv. [History and culture of Sudan in the 16th–18th centuries]. St Petersburg, 2018. (In Russian).

3. Dyakov N. N. Magrib – Mashrik – Rossiia. [Maghrib – Mashriq – Russia]. St Petersburg, 2014. (In Russian).

4. Dyakov N. N. Marokko. Istoriia, kul'tura, religiia [Morocco. History, culture, religion]. St Petersburg, 1993. (In Russian).

5. Dyakov N. N. Musul'manskiy Magrib. Sherify, tarikaty, marabuty v istorii Severnoy Afriki. Srednie veka, novoe vremya [Muslim Maghrib. Sharifs, tariqas, marabouts in the history of North Africa. Middle Ages, Modern Age]. St Petersburg, 2008. (In Russian).

6. Sovetsko-egipetskie otnosheniia. 1943–1955 gg.: Dokumenty i materialy [Soviet-Egyptian relations. 1943–1955: Documents and materials]. St Petersburg, 2019. (In Russian).

7. al-Dustūr. [Constitution] URL: [http://www.sgg.gov.ma/Portals/1/lois/constitution\\_2011\\_Ar.pdf](http://www.sgg.gov.ma/Portals/1/lois/constitution_2011_Ar.pdf). (accession date: 01.05.2023). (In Arabic).

8. Dahir Berbère. URL: [https://fr.wikisource.org/wiki/Dahir\\_Berbère](https://fr.wikisource.org/wiki/Dahir_Berbère) (accession date: 01.05.2023). (In French).

9. Juba Agreement for Peace in Sudan between the Transitional Government of Sudan and the Parties to Peace Process. 33.5.1. 3 October 2020. URL: <https://constitutionnet.org/vl/item/sudan-peace-agreement> (accession date: 01.05.2023). (In Arabic and English).

10. Shurkian O. Sudan: The Rise of Closed Districts' Natives. London, 2021.

11. Sudan Constitutional Declaration. Chapter 3. August 2019. URL: <https://constitutionnet.org/vl/item/sudan-constitutional-declaration-august-2019> (accession date: 20.09.2019). (In Arabic and English).

12. United Nations Security Council. Letter from the Prime Minister and Minister for Foreign Affairs of Egypt addressed to the Secretary-General dated 8 July 1947. S/410.

13. United Nations Security Council. Final report of the Panel of Experts submitted in accordance with paragraph 2 of resolution 2620 (2022). 7 February 2023. S/2023/93.

К. А. Жуков

[В. В. Григорьев]

## Султана Мендали Пиралиева девять Хивинских писем в редакцию «Русского мира»<sup>1</sup>



**Аннотация:** Вниманию читателя предлагается образец профессиональной востоковедной публицистики, принадлежащий перу выдающегося отечественного тюрколога Василия Васильевича Григорьева (1816–1881), профессора по кафедре истории Востока Восточного факультета Санкт-Петербургского университета (с 1863 г.), декана Восточного факультета в 1873–1878 гг.

В 1873 г. в период Хивинского похода в ежедневной газете «Русский мир» (№ 52, 61, 73, 74, 80, 89, 94, 98, 102) под псевдонимом публиковались григорьевские «Письма Султана Мендали Пиралиева...». В них нашел отражение богатый личный опыт, накопленный автором в период своей практической работы — в первую очередь в качестве управляющего областью оренбургских киргизов (т. е. казахов) в 1854–1862 гг., а также в качестве участника военного похода на Ак-Мечеть в 1853 г. Кроме того, автором были затронуты многие общественные и политические вопросы на злобу дня.

Настоящее переиздание, приуроченное к 150-летию завоевания Хивинского ханства, осуществлено по уже давно ставшему библиографической редкостью отдельному изданию памфлета В. В. Григорьева «Султана Мендали Пиралиева девять Хивинских писем в редакцию

---

<sup>1</sup> Вступит. ст., публ. и коммент. К. А. Жукова.

“Русского мира”» (СПб., 1873), с учетом норм современной орфографии и сопровождается предисловием и необходимым научным историко-литературным комментарием.

**Ключевые слова:** история России, Россия и Средняя Азия, Хивинское ханство, российское востоковедение, В. В. Григорьев, Восточный факультет Санкт-Петербургского университета.

### **К. А. Жуков. Султан Мендали Пиралиев (В. В. Григорьев) и его «Хивинские письма»**

Редакционная статья газеты «Русский мир» от 1 января 1874 г., посвященная обзору главнейших событий ушедшего года в сфере внешней политики России, открывалась следующими словами:

*1873 г. начался для нас при обстоятельствах довольно тревожного характера. Мы вынуждены были предпринять военную экспедицию в Хиву, для поддержки нашего политического достоинства, которое подрывалось долговременными безнаказанными действиями хивинского правительств; удерживавший в неволе русских подданных, поощрявший грабежи и разбои хивинский хан считал себя вполне обеспеченным от угроз России, ввиду прежних неоднократных неудач русских в походах против Хивы. Нужно было разрушить это самообольщение маленького азиатского деспота и доказать на деле, что ни безводные степи, ни бесплодные громадные пространства никого не могут освободить от обязанности уважать справедливые требования России и оградить от наказания за враждебные к ней действия. Нельзя было не видеть, что безнаказанность грабежей и разбоев, чинимых с дозволения хивинского хана, могла подвергнуть сомнению уже приобретенное нами влияние в Средней Азии. Коканд и Бухара с понятливой пытливостью выжидали исхода нашего столкновения с ничтожным, сравнительно с Россиею, хивинским ханством, претендовавшим еще на независимость.*

Поход на Хиву продолжался с 27 февраля по 29 мая (ст. ст.). Его итоги — взятие Хивы и установление над ней российского протектората — означали промежуточный выигрыш России в так называемой «Большой игре»<sup>2</sup>. Следующая геополитическая партия между Россией и Англией была разыграна во время Русско-турецкой войны 1877–1878 гг.

Османская империя, уже давно проявлявшая интерес к расширению своего влияния в среднеазиатском регионе, в начале 70-х годов добилась

<sup>2</sup> По горячим следам эти события были изложены в: Хивинский поход в 1873 году (по официальным источникам). СПб., 1873.

в этом направлении определенных успехов. В 1873 г. вассалом османского султана Абдул-Азиза (1861–1876) признан себя правитель Кашгара Якуб-бек<sup>3</sup>. В последующие годы между двумя государствами наблюдаются интенсивные дипломатические контакты — из Стамбула в Кашгар направляются деньги, военные советники и оружие. Все это было отражением новых тенденций в политике и идеологии Порты, связанных с попытками усиления роли османского султана-халифа как главы всего суннитского мусульманского мира. Интересно, что параллельно с этим в вопросах европейской политики в 1871–1875 гг. имело место заметное русско-турецкое сближение, что по понятным причинам вызывало противодействие со стороны некоторых западных держав.

В этом историческом контексте большой интерес представляет опубликованная весной 1873 г. в Париже на двух языках (турецком и французском) брошюра османского публициста Али Суави «Хива в [месяце] *мухаррем* 1290 года [*хиджры*]» / «*Le Khiva en mars 1873*» («Хива в марте 1873 года»)<sup>4</sup>.

Али Суави являлся одним из лидеров общества «Новых османцев» (партии «Молодая Турция»), созданного в Париже в августе 1867 г. Фронду против тогдашнего султана Абдул-Азиза возглавлял брат египетского хедива (вице-короля) Мустафа Фазыл-паша. Членами руководящего комитета были назначены: османские журналисты Зия-бей и Агях-эфенди, писатель Намык Кемаль, известный деятель польской эмиграции граф Владислав Плятер, а также видный член I Интернационала Симон Дейч. Официально партия «Молодая Турция» создавалась с целью: «1. Воплотить в жизнь реформаторскую программу принца Мустафы Фазыл-паши, содержащуюся в его письме султану и, как следствие, произвести ниспровержение того режима и тех людей, которые угнетают и истощают Османскую империю. 2. Сокрушить влияние России на Востоке путем освобождения христианского населения в Турции от московитской опеки». Одним из последствий деятельности «Молодой Турции» стало появление оппозиционной турецкой прессы за границей.

Во главе первой из таких газет, а именно «Мухбир» (выходила в Лондоне) встал Али Суави, со временем нашедший себе новых покровителей и единомышленников-русифобов в Англии: известного общественно-го деятеля, писателя, политика и издателя Дэвида Уркарта, востоковеда

<sup>3</sup> См. Григорьев В. В. По поводу кашгарских монет с именем Абдул-Азиз хана // Известия имп. Русского Археологического общества. Т. X. Вып. 1. СПб., 1881. С. 50–55.

<sup>4</sup> См.: Жуков К. А. Хива в российской и османской публицистике 1873 г. (В. В. Григорьев и Али Суави) // X Плехановские чтения: «Россия: средоточие народов и перекресток цивилизаций» (30 мая — 1 июня 2012 г., Дом Плеханова РНБ). Мат. к конф. СПб, 2012. С. 119–122.

Чарльза Уэллса и депутата парламента Генри Александра Монро Батлер-Джонстона — тайного эмиссара британского премьера Б. Дизраэли в Турции накануне и во время Русско-турецкой войны.

После того как в 1871 г. в Турции была объявлена всеобщая амнистия, «новые османцы» потянулись на родину. Дольше других за границей оставался Али Суави, вернувшийся в Стамбул лишь в октябре 1876 г. В мае 1878 г., надеясь спровоцировать возобновление войны с Россией, Али Суави предпринял вооруженную попытку свергнуть султана Абдул-Хамида II (1876–1909) и вновь посадить на трон проанглийски настроенного бывшего султана Мурада V. Попытка не удалась: прорвавшаяся во дворец Чыраган группа боевиков и ее предводитель были уничтожены.

На сегодняшний день наиболее полной работой, посвященной Али Суави, его биографии, публицистической и политической деятельности, является монография турецкого исследователя Х. Челика «Али Суави и его время»<sup>5</sup>. Отечественные исследователи также обращались к исследованию его публицистической деятельности. А. Д. Желтяков в подробностях рассмотрел его деятельность в качестве редактора газеты «Мухбир» в 1867–1868 гг.<sup>6</sup>; Ю. А. Петросян затронул некоторые сюжеты из вышеупомянутой брошюры Али Суави<sup>7</sup>. Тем не менее ряд вопросов, по-прежнему остается нерешенным. В первую очередь, это относится к источникам, которыми мог воспользоваться Али Суави при подготовке своей брошюры.

В этой связи обращает на себя внимание эпизод из биографии Али Суави, который по каким-то причинам остался вне поля зрения всех вышеперечисленных авторов. Дело в том, что еще в конце 1868 г. британское правительство направило Али Суави (под видом мусульманского богослова) в Бухарское ханство, выплачивая ему в течение этой миссии крупные суммы денег (до 100 ф. ст. в месяц). Тогдашний российский посол в Константинополе Н. П. Игнатьев сообщал в Петербург в январе 1869 г., что перед Али Суави были поставлены две задачи: «С одной стороны, доставлять в Англию сведения о положении дел в Средней Азии, а с другой — направлять умы тамошнего населения в смысле нам враждебном»<sup>8</sup>.

<sup>5</sup> Çelik H. Ali Suavî ve Dönemi. İstanbul, 1994.

<sup>6</sup> Желтяков А. Д. Печать в общественно-политической и культурной жизни Турции (1729–1908 гг.). М., 1972. С. 99–140.

<sup>7</sup> Петросян Ю. А. Турецкая публицистика эпохи реформ в Османской империи (конец XVIII — начало XX в.) С. 73–74.

<sup>8</sup> Цит. по: Халфин Н. А. Присоединение Средней Азии к России (60–90-е годы XIX в.). М., 1965. С. 247.

Эта миссия Али Суави, которая состоялась в период после 3 ноября 1868 г. (закрытие «Мухбир» в Лондоне) и до середины июля 1869 г. (начало им издания газеты «Улум» в Париже), дала ему возможность ознакомиться с Бухарой и сопредельными территориями Средней Азии. Интересно, что в тексте упомянутой брошюры есть ссылки на русскоязычные материалы. Это обстоятельство дает нам возможность обратиться к другой проблеме, а именно: задаться вопросом, кто мог быть автором профессионального перевода «Хивы...» с турецкого на французский язык. Х. Челик в качестве возможной кандидатуры на автора литературной правки данного текста называет упоминавшегося выше Д. Уркарта, который спонсировал многие издания Али Суави и обеспечивал им необходимую рекламу. Однако для перевода такого специального текста одного хорошего знания французского языка недостаточно. Поэтому мы берем на себя смелость предположить, что в переводе текста, а, возможно, частично и в его подготовке, мог принять участие один из корреспондентов газеты «Мухбир», а именно известный востоковед-полиглот, профессор Пештского университета Арминий (Герман) Вамбери (1832–1913), в 1863 г. совершивший свое знаменитое путешествие по Средней Азии под видом странствующего дервиша. Книга А. Вамбери «Путешествие по Средней Азии» сразу же приобрела большую популярность, в том числе и в России. В русском переводе вышло три издания: в 1865, 1867 и 1874 г.

В 2005 г. сотрудники Британского национального архива выложили в открытый доступ материалы, связанные с деятельностью Вамбери в качестве секретного платного агента британского правительства. Примечательно, что именно Вамбери был инициатором таких отношений. Еще в 1874 г. он предлагал свои услуги через видного востоковеда-ассириолога, дипломата Г. Роулинсона, однако на регулярной основе Форин-офис стал выплачивать субсидии, а затем и ежегодную пенсию Вамбери после 1889 г. В целом эти документы (The National Archives (TNA), FO 1093/46) рисуют неприглядный образ человека, сделавшего своим промыслом добывание денег путем разжигания вражды между Англией и Россией. Таким образом, спустя много лет получили документальное подтверждение отзывы современников о Вамбери как о платном британском агенте — отзывы, которые он публично неоднократно с деланным возмущением отвергал.

В 1873 г. автор знаменитого «Путешествия по Средней Азии» (дополненное и исправленное немецкое издание этой книги в 1873 г. вышло в Лейпциге) опубликовал свои очередные труды: «Средняя Азия и англо-русский пограничный вопрос» (в Лейпциге на немецком языке) и «История Бухары» (в Лондоне на английском языке). Надо сказать, что еще в 1860-гг. Вамбери завел знакомства с «младотурками» в Лондоне

и помещал свои статьи в газете «Мухбир»<sup>9</sup>. В этом контексте его последующее возможное сотрудничество с британским агентом Али Суави выглядит, по нашему мнению, вполне вероятным.

Надо также заметить, что основной тезис брошюры «Хива в марте 1873 года», а именно прокламация необходимости единства тюркского мира (на основе общности религии и этнического происхождения) перед лицом перманентной российской агрессии — вполне корреспондирует с давней идеей Вамбери о желательности создания на базе этой общности некоего политического образования под эгидой османского султана с целью успешного противостояния «московитскому натиску» в направлении Британской Индии.

Степень «знакомства» тогдашней европейской публики с реалиями азиатской России демонстрирует популярный роман Ж. Верна «Михаил Строгов» (1875), повествующий о нашествии конницы бухарского хана на Иркутск. В условиях такого информационного поля претензии Вамбери на роль главного специалиста по Средней Азии, естественно, вызвали отпор в России. Хотя борьба за европейские умы в этот период велась уже не только пером, но и кистью (в этой связи надо вспомнить оглушительный успех картин «туркестанского цикла» на персональной выставке В. В. Верещагина в лондонском Хрустальном дворце в апреле—июле 1873 г.), основное бремя борьбы с Вамбери и его русофобскими взглядами взял на себя профессионал — ученик О. И. Сенковского, выдающийся русский тюрколог Василий Васильевич Григорьев (1816–1881). В 1863 г. Григорьев был избран ординарным профессором по кафедре истории Востока Восточного факультета Санкт-Петербургского университета, а в 1873–1878 гг. являлся деканом Восточного факультета<sup>10</sup>.

Основной удар по авторитету Вамбери Григорьев нанес на поле профессионального знания, напечатав в 1873 г. разгромную развернутую рецензию на его книгу «История Бухары». Этим научной репутации Вамбери как историка был нанесен тяжелый урон. Положение усугубило то обстоятельство, что впоследствии данную рецензию Григорьева опубликовал в английском переводе в своем сборнике «Туркестан...» (Лондон, 1876) бывший секретарь американской миссии в Петербурге Ю. Скайлер. Неудивительно поэтому, что имени Вамбери мы не находим среди участ-

<sup>9</sup> Vambery A. *Western Culture in Eastern Lands*. London, 1906. P. 323.

<sup>10</sup> Подробно о жизни и деятельности В. В. Григорьева см.: Веселовский Н. И. Василий Васильевич Григорьев по его письмам и трудам. 1816–1881. С приложением портрета и факсимиле. СПб., 1887. См. также: Жуков К. А. Изафети Маклуб — ученик Барона Брамбеуса: В. В. Григорьев и становление классического отечественного востоковедения // Христианство и русская литература / ИРЛИ РАН (Пушкинский Дом). СПб., 2012. Сб. 7. С. 18–45.



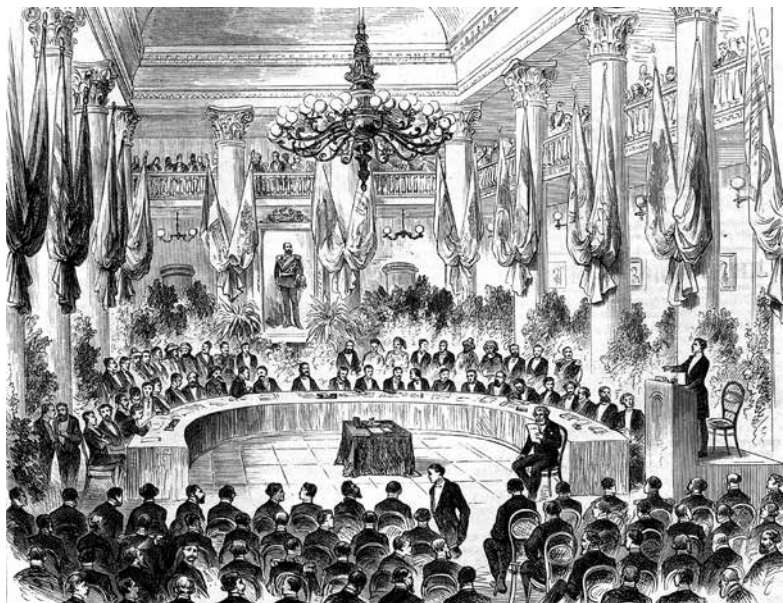

Открытие III Международного конгресса ориенталистов  
в Санкт-Петербургском университете, 20 августа 1876 года.  
(Гравюра Э. Даммиоллера с рисунка К. Брожа)

ников III Международного съезда востоковедов, состоявшегося в Петербурге в августе-сентябре 1876 г. (Григорьев был главой оргкомитета). На подготовительной стадии еще одной победой Григорьева стало согласие владельца Восточного Туркестана, кашгарского правителя Якуб-бека стать почетным членом этого форума востоковедов.

Среди членов работоспособной команды (бюро), созданной Григорьевым для подготовки и проведения съезда, по итогам которого Россия заявила о себе как о великой востоковедной державе, по крайней мере два человека отличились в сфере изучения Средней Азии. Это военный востоковед М. А. Терентьев — автор знаменитой трехтомной «Истории завоевания Средней Азии» (СПб., 1906)<sup>11</sup> и, конечно же, ученик

<sup>11</sup> О нем см.: Жуков К. А. Идентификация Терентьева: рассуждения о судьбах славянства и Турции в 1867 и 1876 гг. // Модернизация и традиции: XXVI Междунар. конф. по источниковедению и историографии стран Азии и Африки, СПбГУ, 2011. Тез. докл. СПб., 2011. С. 76–78; Жуков К. А. Frederick Millingen (Осман-бей) и его мемуары об осаде Карса в 1877 году // Доклады Междунар. конгресса по источниковедению и историографии стран Азии и Африки. Т. 1. XXX Конгресс. СПбГУ, 2019 / Отв. ред. Н. Н. Дьяков, А. С. Матвеев. СПб., 2020. С. 315–317.

и преемник Григорьева на Восточном факультете Н. И. Веселовский, вскоре защитивший свою фундаментальную магистерскую диссертацию на тему: «Очерк историко-географических сведений о Хивинском ханстве от древнейших времен до настоящего» (СПб., 1877).

Завоевание Хивы не только стало мощным импульсом к дальнейшему профессиональному изучению в России исторического прошлого Средней Азии, оно также стимулировало рост интереса широкой читающей публики к этим отдаленным территориям. Отражением этого интереса стали многочисленные публикации релевантных материалов в отечественных периодических изданиях того времени. В частности, в основном на примере популярного иллюстрированного журнала «Нива», некоторые проявления этого феномена были рассмотрены в работе А. С. Матвеева<sup>12</sup>.

Общественный интерес к азиатским пространствам и их научное изучение российскими востоковедами подготавливали почву для историсофского осмысления роли Востока в содержании понятия «особая русская цивилизация». Показательны в этом смысле последние месяцы жизни Ф. И. Тютчева. По свидетельству И. С. Аксакова, во время смертельной болезни «Хивинский поход занимал его сильно, и он с самого начала внимательно следил за ним по газетам...». Последними словами умирающего Тютчева стал вопрос: «Какие получены подробности о взятии Хивы?»<sup>13</sup> Надо сказать, что знаменитый вопрос: «Что такое для нас Азия?», поставленный Ф. М. Достоевским в январском выпуске «Дневника Писателя» за 1881 г., активно разрабатывается уже в 70-е годы, в частности К. Н. Леонтьевым. Вернувшись в 1874 г. в Россию после десятилетней дипломатической службы в Османской Турции, Леонтьев много размышляет об этом<sup>14</sup>.

В своих «Письмах о Восточных делах» (1882 г.) он пишет о России (в развитие теории культурно-исторических типов Н. Я. Данилевского) следующее: «Она есть нация из всех славянских наций самая не славянская и в то же время самая славянская. Она самая не славянская, потому что по истории своей, по составу (быть может, и по крови), по психическому и умственному строю она от всех других славян очень отлична. Она же, с другой стороны, самая славянская из всех; не потому только, что она призвана стать политически во главе славян, но и потому, что только у нее и существует уже, и зарождается, и может, утверждаясь, развиваться дальше — многое

<sup>12</sup> Matveev A. Perception of Central Asia by Russian Society: The Conquest of Khiva as presented by Russian Periodicals // Looking at the Coloniser. Cross-Cultural Perceptions in Central Asia and the Caucasus, Bengal, and Related Areas / B. Eschment — H. Harder (eds). (Mitteilungen zur Sozial- und Kultur- Geschichte der Islamischen Welt. Bd. 14. Würzburg, 2004). P. 275–298.

<sup>13</sup> Аксаков И. С. Биография Федора Ивановича Тютчева. М., 1886. С. 316.

<sup>14</sup> Жуков К. А. Восточный вопрос в историсофской концепции К. Н. Леонтьева. СПб., 2006.

такое, что не свойственно было до сих пор ни европейцам, ни азиатцам, ни Западу, ни Востоку. Это и естественно; *ибо только из более восточной, из наиболее, так сказать, азиатской — туранской нации, в среде славянских наций* (курсив мой. — К. Ж.) может выйти нечто от Европы духовно независимое; без этого азиатизма влияющей на них России все остальные славяне очень скоро стали бы самыми плохими из континентальных европейцев, и больше ничего. <...> Назначение России еще и потому не может быть односторонне славянским, что сама Россия давно уже не чисто славянская держава. Азиатские, подвластные Короне русской провинции обширны, многозначительны по местоположению и весьма характерны по идеям своим, и при каждом политическом движении своем Россия должна неизбежно брать в расчет настроение и выгоды этих драгоценных своих окраин»<sup>15</sup>.

В 1873 г. в период Хивинского похода в ежедневной газете «Русский мир» (№№ 52, 61, 73, 74, 80, 89, 94, 98, 102) под псевдонимом публиковались григорьевские «Письма Султана Мендали Пиралиева...», которые впоследствии (цензурное разрешение от 8 мая 1873 г. по ст. ст.) вышли отдельным изданием под названием «Султана Мендали Пиралиева девять Хивинских писем в редакцию “Русского мира”».

Известный российский мемуарист, академик А. В. Никитенко дал следующую оценку этому сочинению Григорьева в своем «Дневнике» (запись от 9 октября 1873 г. по ст. ст.): «...Это остроумные заметки по поводу нашего похода в Хиву, напоминающие манеру и слог наставника автора, Сенковского». Pamфлет Григорьева разнопланов: в нем нашел отражение богатый личный опыт, накопленный автором в период своей практической работы — в первую очередь в качестве управляющего областью оренбургских киргизов (т. е. казахов) в 1854–1862 гг., а также в качестве участника военного похода на Ак-Мечеть в 1853 г.; кроме того, автором были затронуты многие общественные и политические вопросы на злобу дня<sup>16</sup>.

Несколько слов о псевдониме, использованном в данном памфлете В. В. Григорьева. Как известно, Григорьев опубликовал множество произведений (обзоров, рецензий, работ публицистического характера и пр.) под различными литературными псевдонимами: Изафети Маклуб,

<sup>15</sup> Леонтьев К. Н. Восток, Россия и Славянство: Философская и политическая публицистика. Духовная проза (1872–1891). М., 1996. С. 355–356. Оставляем на совести Леонтьева характеристику российских ориенталистов как до такой степени утративших в себе все восточное, «что их очень трудно отличить со стороны от любого европейского бюргера» [Там же. С. 323]. Таково было мнение К. Н. Леонтьева о III Международном съезде востоковедов в Петербурге.

<sup>16</sup> В частности, для Вамбери им использована такая характеристика: «...экс-дервиш, профессор Вамбери, беснующийся с пеною у рта, когда говорит о русских в Средней Азии» (*Письмо Первое*).

Заилецкий, Мирза Мелик и др. Впервые псевдоним Султан Мендали Пиралиев был им использован в 1861 г. В образе этого «просвещенного азиатца» нашли отражение черты Чокана Валиханова, с которым В. В. Григорьев тесно сошелся в Петербурге весной 1860 г.<sup>17</sup> и поддерживал дружеские и научные отношения в дальнейшем.

Предлагаемая читателю републикация «Хивинских писем» сделана по уже давно ставшему библиографической редкостью отдельному изданию памфлета В. В. Григорьева «Султана Мендали Пиралиева девять Хивинских писем в редакцию “Русского мира”. СПб., 1873» с учетом норм современной орфографии и сопровождается необходимым научным историко-литературным комментарием.



Обложка и титульный лист экземпляра «Хивинских писем...», принадлежавшего Н. И. Ильминскому (с дарственной надписью автора)

<sup>17</sup> Ремнев А. В. Султан Мендали Пиралиев: история одной мистификации // *Вестник Кокшетауского университета им. Ш. Ш. Уалиханова*. 2006. № 3 (12). С. 33–37. Тогда же Ч. Валиханов познакомил В. В. Григорьева с Ф. М. Достоевским (См.: Тихомиров Б. Н. Задачи и проблемы издания записных книжек и тетрадей Ф. М. Достоевского // *Вестник Российского гуманитарного научного фонда*. 2010. № 1(58). С. 105).

## Султан Мендали Пиралиев

### ПИСЬМА В РЕДАКЦИЮ «РУССКОГО МИРА»

#### ПИСЬМО ПЕРВОЕ:

#### О правах моих на хивинский престол

Вам известно, мм. гг.<sup>18</sup>, что я магометанин, искренний магометанин. Но мне мало этого. Мне нужно, чтобы и читатели ваши были убеждены, что я хороший, т. е. вполне верующий, магометанин; что я, говоря *эль-хамду лиллаги, мусульман-ым*<sup>19</sup>, исповедую это не только устами, но и в глубине сердца. Нужно мне это для того, чтобы читатели наши считали меня человеком честным; а таким, по моему убеждению, не может быть человек равнодушный к своей вере. К сожалению, в доказательство искренности моих верований, могу я указать лишь на один факт — на мой *хадж* в Мекку, т. е. на то, что я, в исполнение обязанности, возлагаемой Исламом на каждого правоверного, предпринимал, несмотря на небольшие средства мои, странствование в Мекку, для поклонения Каабе<sup>20</sup> и совершения там прочих религиозных обрядов. При той депрециации<sup>21</sup>, которою страдают издавна наши бумажные деньги, такое путешествие, и без того не дешевое, становится еще убыточнее. Многих менее меня ревностных мусульман хроническая болезнь нашего кредитного рубля весьма и весьма удерживает от исполнения означенной религиозной обязанности. Оказывается, таким образом, что упадок курса, вместе с обилием фальшивых бумажек, может служить — кому бы это в голову пришло? — антидотом противу того, что у вас и в Европе вообще принято называть «мусульманским фанатизмом». Велик Аллах и неисповедимы пути его! Это пилигримство в Мекку, с его последствиями, и было причиною, что я перестал упражняться на поприще российской словесности, на которое выступил было в начале шестидесятых годов<sup>22</sup>, в то блаженное время, когда «так легко дышалось на Руси» — старым

<sup>18</sup> Аббревиатура: милостивые государи.

<sup>19</sup> Слава Аллаху, я мусульманин (*араб.-тюрк.*).

<sup>20</sup> *Кааба* (*араб.*: куб) — главная святыня Ислама, здание во дворе мекканской мечети ал-Масджид ал-Харам, в кладку которого вмурован «черный камень», согласно поверью, посланный Аллахом с неба.

<sup>21</sup> Обесценивание.

<sup>22</sup> В 1861 и 1862 годах Пиралиев начал в газете «День» ряд интересных писем о киргизской степи и поместил в других повременных изданиях несколько статей библиографического содержания (это примечание сделано в оригинальном тексте от редакции. — К. Ж.).

дуракам и безмозглым юношам<sup>23</sup>. Последствия пилигримства заключались в том, что на возвратном пути из Мекки, благодаря некоторым неожиданным обстоятельствам, получил я возможность посетить часть великобританских владений в Индии, а когда ехал оттуда обратно через Египет — свернуть в Северную Африку, и через Тунис и Алжирию пробраться даже до западного центра мусульманства — государства Мароккского. Таким образом, совершил я, только наоборот, то же самое путешествие, каким прославил себя в XIV веке знаменитый танжерец Ибн-Баттута<sup>24</sup>. Существенная разница между моими и его странствованиями заключается лишь в том, что он, несмотря на тогдашние неудобства, имел удовольствие путешествовать в сопровождении своего гарема, а я, несмотря на удобства пароходных и паровозных сообщений нашего времени, лишен был этого удовольствия. Заглянуть же в Индию и в Алжирию хотелось мне затем, чтобы посмотреть, как там англичане и французы пануют над нашим братом-мусульманином и лучше или хуже живется там мусульманам, чем в России. Расположение к такому сравнительному изучению получил я, начитавшись знаменитого историка арабского Ибн-Хальдуна<sup>25</sup>, который уже в XIV столетии дошел до понимания таких вещей, какие лучшим европейским умам дались лишь в XVIII веке. И до того пристрастился я к Ибн-Хальдуну, что из ханефита, каким был подобно всем среднеазиатским мусульманам, сделался малекитом<sup>26</sup>, хотя очень люблю арабский язык, а Ибн-Хальдун писал по-арабски прескверно. Но я удаляюсь от моего предмета. Извините, стар становлюсь, забалтываюсь.

<sup>23</sup> Имеется в виду период реформ Александра II, начало которым было положено освобождением крестьян от крепостной зависимости в 1861 г.

<sup>24</sup> Уроженец марокканского г. Танжер, Ибн Баттута в 1320–1340-х гг. побывал в Сирии, в Мекке, в Ираке, в Малой Азии, на Волге, в Средней Азии, в Индии и Китае. Оставил сочинение «*Тухфат ан-нуззар фи гараиб аль-амсар ва аджаиб аль-асфар*» («Подарок созерцающим о диковинках городов и чудесах путешествий»), запись которого была завершена в 1355 году. В истории арабской географической литературы «Путешествие» Ибн Баттуты является вершиной в жанре *рихла* (араб: путешествие) — описания стран, «увиденных собственными глазами».

<sup>25</sup> Уроженец Туниса, Ибн Халдун (1332–1406) прославился своим историософским трактатом «Мукаддима» («Введение»), в котором изложил свои взгляды на исторический процесс и социальное устройство общества. Некоторое время Ибн Халдун занимал в Каире пост верховного кадия маликитов.

<sup>26</sup> В суннитском Исламе существует четыре канонических толка — *мазхаба* (*мазхаб*: араб. «путь следования»). Эти толки (богословско-правовые школы), а именно: ханафиты (ханефиты, ханифиты), маликиты (малекиты), шафииты и ханбалиты, сформировались уже в IX в. В дальнейшем маликитский мазхаб получил распространение на западе мусульманского мира; ханафитский — среди тюрков: в Средней Азии и в Османской империи. Сунниты также признают шиитский мазхаб джафаритов.

Впрочем, нет, не удаляюсь. Мне надо, чтобы читатели ваши знали, что я, хотя и мусульманин, однако же человек вполне свободомыслящий и с критическим направлением мышления, а это необходимо должно вытекать из сочувствия моего к Ибн-Хальдуну: не мог бы я увлечься им, если бы не был мыслитель и критик по природе. «Хорош критик и мыслитель», — воскликнут ученые воспитанники военных академий, в том числе и медицинской, а вместе с ними и все стриженные барышни Цюрихского университета,<sup>27</sup> — «хорош критик и мыслитель, который отправляется в Мекку лизать «Черный камень» и выплясывать дервишский вальс около горы Арафат<sup>28</sup>, тогда как всем известно, критиком и мыслителем можно сделаться читая лишь творения Обручева и Португалова!»<sup>29</sup> Не вступая в полемику относительно последней статьи, скажу, что именно между *хаджи*, т. е. ходившими на богомолье в Мекку, и встречаются самые свободомыслящие из мусульман. Это факт. Путешествие по чужим и далеким землям — известно еще со времен Карамзина — «развивает ум и сердце»<sup>30</sup>. Вот одно обстоятельство, объясняющее свободомыслие меккских паломников. Другое — то, что за разногласие со святошами (а между нами, магометанами, они куда не редки) весьма легко подвергнуться обвинению в еретичестве с очень неприятными от того последствиями: хорошо, если только палками по пятам отвалиют так, что полгода на ноги не встанешь, а то и камнями насмерть закидают. Между тем, благочестие совершившего *хадж* не подвергается сомнению, и болтовне в философском духе может он предаваться безопасно и безнаказанно. Этим критики и мыслители от природы, подобно мне, и пользуются: побывав в Мекке, так и чувствуешь правоверие свое застрахованным на целую жизнь. Оттого-то, как сказал я, и встречаются свободомыслящие мусульмане преимущественно между хаджи. Что же касается до того, что свободомыслие и ученость совместны с Исламом, свидетельствуется

<sup>27</sup> Ввиду невозможности в те годы получить высшее образование в России, русские женщины начинают выезжать за границу. В 1872–1873 гг. в Цюрихском университете обучалось уже свыше ста студенток из России. Именно там, в 1868 году, получила свой диплом первая русская женщина-врач Н. П. Сулова.

<sup>28</sup> Пребывание на горе Арафат, длящееся до заката солнца, — один из важнейших этапов паломничества (*хаджжа*).

<sup>29</sup> Обручев Н. Н. (1830–1904) — известный военный деятель, в 1856–1878 гг. профессор военной статистики в Академии генерального штаба. В 1868–1874 гг. издавал «Военно-статистический сборник». В конце 50-х — начале 60-х гг. пользовался репутацией стойкого либерала. Португалов В. О. (1835–1896) — врач, сотрудник радикально-либерального «Дела» и «Недели». Автор труда «Вопросы общественной гигиены» (1874).

<sup>30</sup> Имеется в виду сочинение Н. М. Карамзина «Письма русского путешественника» (1791–1792).

историю арабской философии, да и сам пророк (да приветствует его Господь в раю!) сказал: *Талабуль-ильма уа-элла бес-Син*, т. е. «Учитесь, учитесь, ищите знаний, хотя бы в Китай пришлось за ними ехать». Вот как понимал и ценил науку он, «печать пророков»<sup>31</sup>.

Кроме того, что я искренний, но вместе с тем и свободомыслящий мусульманин, нужно мне еще, чтобы читатели ваши уверовали, что я столь же искренний и верный подданный России. Казанские патриоты и оренбургские власти<sup>32</sup> утверждают, будто искренняя привязанность к России несовместима с магометанством. Утверждение это столь же ошибочно, как и несовместимость Ислама с образованием и свободой мысли<sup>33</sup>. Мусульманин может быть предан русскому правительству, по крайней мере, столько же, если не более, как и римский католик или протестант. Мало того: по некоторым причинам и при известных условиях, может он любить, именно любить Россию, с такою горячностью, какая решительно недоступна ни протестанту, ни католику по их религиозным, всосанным с молоком матери, а потому неискоренимым, неистребимым предрассудкам. Когда-нибудь побеседую я об этом предмете пространнее, и надеюсь защитить положение мое победоносно. В настоящем случае, в подтверждение сказанного мною, удовольствуюсь указанием лишь на одну характеристическую черту русского народа — на его прирожденную доброту и полную готовность брататься со всяким иноплеменником, со всяким иноверцем<sup>34</sup>. Неужели, полагаете вы, не замечают мусульмане этой чер-

<sup>31</sup> Согласно Корану, пророки были и до Мухаммада, но люди не вняли им или исказили их учение. Сам же Мухаммад является «печатью пророков», то есть последним пророком.

<sup>32</sup> Под «оренбургскими властями» разумеется тогдашнее начальство Оренбургского генерал-губернаторства, где в свое время В. В. Григорьев прослужил 11 лет, в том числе в 1854–1862 гг. — управляющим областью оренбургских киргизов (т. е. казахов. — К. Ж.). «Казанские патриоты» — намек на преподавателя Казанской духовной академии, будущего переводчика Корана с арабского оригинала на русский язык Г. С. Саблукова (1804–1880), а также на известного ученого-ориенталиста профессора Казанского университета Н. И. Ильминского (1822–1891), в 1872 году ставшего директором вновь открытой Казанской инородческой учительской семинарии.

<sup>33</sup> Идею о несовместимости Ислама и прогресса последовательно проводил в своих научных и литературно-публицистических работах еще один представитель казанской школы востоковедения, непосредственный предшественник В. В. Григорьева на посту декана Восточного факультета Петербургского университета, И. Н. Березин (1818–1896).

<sup>34</sup> Ср. у Ф. М. Достоевского в его «Объяснительном слове по поводу печатаемой ниже речи о Пушкине»: «Я просто только говорю, что русская душа, что гений народа русского, может быть, наиболее способны, из всех народов, вместить в себе идею всечеловеческого единения, братской любви, трезвого взгляда, прощающего враждебное, различающего и извиняющего несходное, снимающего противоречия» («Дневник Писателя», 1880, август. Гл. 1). С некоторыми вариациями эти мысли, высказанные В. В. Григорьевым устами



ты и не ценят ее? Да знаете ли вы, что не будь некоторых препятствий, так, благодаря этой черте, Русь давно бы уже покорила весь мир. Знаете ли, что одна эта черта опаснее для британского господства в Индии, чем все ваши пушки, штыки и конгревовы ракеты<sup>35</sup>. Эх, господа, не знаете вы, в чем ваша сила и в чем ваша слабость, принимаете сплошь и рядом силу вашу за слабость, а слабость считаете силою. Ничего, господа, вы в своих собственных делах не понимаете. На грош бы понимали, так не тем бы были; были бы действительно грозны не только Азии, а и всей Европе. Европа знает это и потому ненавидит вас всеми силами души. Только и надежды у нее, только и утешения, что вы никогда себя не поймете, и — надо отдать ей справедливость — принимает к продлению этого вожделенного для нее непонимания весьма соответственные меры... которым сдуру (извините за выражение) сами же вы и помогаете...

Оставим, однако, эту материю как требующую особой трактации и притом совершенно бесполезную, ибо, быть может, самую судьбою предопределено вам не понимать себя, и обратимся к прямой цели этого письма. Положим, что я успел убедить ваших читателей в честности моей и, несмотря на мусульманство, в свободомыслии и преданности русским интересам. Спрашивается теперь: желаете вы, чтобы такой, как я, человек — сидел ханом в Хиве?

Желаете вы этого? — спрашиваю я. Находите вы это выгодным, сообразным с вашими интересами, с интересами цивилизации? Хива ведь,

Пиралиева, можно обнаружить также у К. Н. Леонтьева. В романе «Одиссей Полихрониадес» (печатался в журнале «Русский Вестник» в 1875–1878 гг.) один из леонтьевских персонажей (Дели-Петро) рассуждает в таком духе о качествах русских в государственном отношении, указывая на сочетание в них «редкой личной доброты и государственной строгости»:

«У русских есть нечто, — продолжал он, — и властительное и примиряющее!.. Посмотрите у нас здесь. Грек ненавидит турка; турок ненавидит грека и араба; автохтон Эллады не хочет признавать одинаковых прав за греком, вне свободной Эллады рожденным; болгарин тех стран, где я живу, как мне кажется, презирает болгарина-шопя; Сербия и Черногория в антагонизме; друзья и марониты пылают друг против друга зверскою враждой... А русскому все равно. Ему всякий брат. “Э! брат! брат!” Только не бунтуй против Государя. Этого русский требует... Я вижу здесь нечто глубокое. Я вижу тут не притворство, а естественное свойство русского духа. Я вижу, что русские могут одинаково действовать с успехом и на мусульман, и на православных, и на буддистов, и на последователей Конфуция... Тут, может быть, сокрыты гигантские предначертания исторических судеб. Был граф Амурский — будет граф Заамурский, будет граф Брамапутрский... Это верно! “Пошел ты вон, такой-сякой! Сын собаки!” А потом — “Ну, как ты, брат, поживаешь? Не выпить ли водочки?” А может быть... а может быть, и наоборот... т. е. прежде: “не выпить ли, брат, нам водочки?” И потом: “пошел вон!” И это ведь способ недурной. А? — Тут уже все <...> засмеялись громко» (Леонтьев К. Н. Полное собрание сочинений. Т. 4. СПб., 2002. С. 393–394).

<sup>35</sup> Зажигательные ракеты, изобретенные английским военным инженером В. Конгревом в 1805 году.

известно вам, это — разбойничье гнездо, которое вы несколько раз пытались, с помощью «жалких слов»<sup>36</sup> обратить в благоустроенную монархию, и за неудачей в этом, столько же раз пытались, и столь же безуспешно, стереть с лица земли силою бесконечных верблюжьих транспортов<sup>37</sup>. Вам должно бы быть приятно, чтобы это разбойничье гнездо накрыто было таким образованным и гуманным человеком, как я, и чтобы я завел там тишину и спокойствие, подобные процветающим ныне в Бухаре и Кокане. Так желаете вы видеть меня хивинским ханом?

Не удивляйтесь, пожалуйста, настойчивости моего вопроса, и не примите его за шутку. Вы даже права не имеете принять его за шутку. Вы сами лишили себя этого права. Разве в шутку приняли вы заявление великобританского правительства, что эмир кабульский Шир-Али имеет наследные права не только на Бадахшан и Вахан<sup>38</sup>, но даже на страны к югу от Сыр-Дарьи? Нет, вы нисколько не приняли заявления этого за шутку, вы весьма серьезно отнеслись к этому заявлению. Какая же статья после этого принимать за шутку мой вопрос? Относительно меня вы еще не знаете, имею я права на хивинский престол или нет. Относительно же претензий Шир-Али, вам, если бы только имели вы самые скромные познания в новейшей истории Азии, следовало бы знать, что это — непроходимое шарлатанство с его стороны или колоссальное неуважение англичан к русскому здравому смыслу. Признаюсь, что если бы Шир-Али обратился с таким заявлением ко мне, султану Пиралиеву, то я, султан Пиралиев, счел бы это за личное себе оскорбление. Сумасшедший я, что

<sup>36</sup> Крылатое выражение из романа И. А. Гончарова «Обломов» (1859).

<sup>37</sup> Имеются в виду военные экспедиции против хивинцев, в первую очередь зимний поход В. А. Перовского в 1839–1840 гг., а также многочисленные обмены посольствами. Результатом одного из таких посольств, а именно миссии Г. И. Данилевского в 1842 году, стало заключение договора, так называемого «обязательного акта» с Хивой. Однако практика показала, что «для среднеазиатцев дипломатические переговоры не имеют никакой цены; договоры заключенные одним ханом, не только для другого хана необязательны, но они даже и не сохраняются», — отмечал Н. И. Веселовский (Н. И. Веселовский. Очерк историко-географических сведений о Хивинском ханстве от древнейших времен до настоящего. СПб., 1877. С. 348). Когда, продолжает Веселовский, в 1858 году глава нового русского посольства в Хиву Н. П. Игнатьев стал ссылаться на договоры, заключенные в 1842 году Данилевским, то оказалось (если это не было простою уловкою), что хивинцы и не знают о существовании их. В 1873 году, когда по взятии Хивы ханский дворец был конфискован, там, в числе книг, рукописей и писем, найден был и трактат, заключенный Данилевским (Там же).

<sup>38</sup> В январе-феврале 1873 года между английским статс-секретарем по иностранным делам лордом Грэнвиллем и российским министром иностранных дел князем А. М. Горчаковым состоялся обмен нотами, в которых рассматривались эти вопросы. Афганский эмир Шир-Али (1863–1878) окончательно закрепился во власти лишь в 1868 году в результате междоусобной борьбы с другими претендентами на престол, и был признан Англией.

ли, или круглый невежда, чтобы выслушивать равнодушно подобные нелепости, выдаваемые за серьезную речь? За нечто серьезное способно принять их только такое лицо, которое полагало, что дорога из Ташкента в Хиву идет через Кашгар. Если признано будет нужным, я докажу совершеннейшую несостоятельность претензий кабульского эмира, не отправляясь для этого за справками на места, а здесь же, в Петербурге, по свидетельствам самих англо-индийских писателей. Недаром же, как сказывал я вам в начале настоящего письма, ездил я в Индию. Теперь же это отвлекло бы меня от собственной моей цели — доказать права мои на хивинский престол. Права эти, как увидите вы сейчас, не Шир-Алиевым чета, а свойства весьма серьезного.

Будучи киргизским султаном, я *eo ipso*<sup>39</sup> прямой потомок Чингис-хана. Не пугайтесь, я не предьявлю, в качестве Чингизида, прав моих на владение странами, входившими в состав Золотой Орды. Удовольствуюсь пока одним Хивинским ханством. Отец мой, султан Пирали, был сын султана Арунгазы, а этот последний, дед мой, был сыном султана Пирали, сына известного хана киргизского Нурали. Нурали же, до избрания его в ханы киргизами Меньшей Орды, сидел на ханстве в Хиве, так же как и отец его, прашур мой Абул-Хайр<sup>40</sup>. Как Абул-Хайр, так и Нурали властвовали в Хиве в 1740 годах, когда приходил на нее знаменитый воитель персидский Надир-шах. Престол хивинский получил Абул-Хайр по народному избранию и в ханском достоинстве своем признан был от самого Надир-ра<sup>41</sup>. Позже, когда Нурали оставил Хиву, сидел там ханом тоже киргизский султан Каип<sup>42</sup>. Из киргизских же султанов избирались там ханы и до самого конца прошедшего столетия, когда этот древний порядок был нарушен сыновьями Эйяз-инака, присвоившими себе ханское достоинство, несмотря на то, что были они люди «черной кости». Эта «черная кость» властвует в Хиве и доныне совершенно противозаконно, тогда как законное право на ханское там достоинство имеют лишь киргизские султаны

<sup>39</sup> Этим самым (*лат.*).

<sup>40</sup> Осенью 1731 года казахский хан Меньшей Орды (Младшего жуза) Абул-Хайр из династии Чингизидов и племенные старейшины принесли присягу о переходе в российское подданство.

<sup>41</sup> В другом месте В. В. Григорьев замечал, что «в 1740 году ханство хивинское было признано состоящим в подданстве России даже со стороны знаменитого Надир-шаха персидского, на том основании, что ханом туда избран был, и ханствовал там несколько дней, присяжник наш Абул-Хаир, хан киргиз-кайсацкий» (Григорьев В. В. Русская политика в отношении к Средней Азии. Исторический очерк // Сборник государственных знаний (под ред. В. П. Безобразова). Т. 1. СПб., 1874. С. 253).

<sup>42</sup> Киргизский (казахский) хан Каип (1746–1757), был представителем династии Тукай-тимуридов, сменившей в Хиве династию Чингизидов, к которой принадлежал Нурали-хан.

из рода либо Нурали, либо из рода Каипа. Права Нуралиевых потомков на хивинское ханство можно сравнить с правами на престол Франции старшей линии Бурбонов, а права потомства Каипова — с правами Орлеанского дома. По моему мнению, быть может, пристрастному — никто в своем деле не судья — права Нуралиева потомства весче прав Каиповичей. Наконец, независимо от всего вышеизложенного, сын Нуралиев, Пирали, прадед мой, хотя на хивинском престоле и не сидел, властвовал, однако же, над северною частью хивинских владений в качестве хана над туркменами, тогда ее занимавшими. Преданность России, так сказать, в крови у нас, ибо Пирали этот дважды просил принять его с народом в русское подданство, в 1784 и 1791 годах. Из Нуралиева же потомства я в настоящее время старший, ибо Пирали был вторым сыном Нуралия, а от старшего сына Нуралиева, Ирали, потомства ныне не существует<sup>43</sup>.

Поняли? Сообразите же теперь, как бы выгодно было поддержать мои права на хивинский престол. В лице моем Хива приобрела бы такого образованного хана, какого не было в ней со времен знаменитого Абуль-Газия. Он прославился сочинением своим *Китаб-и-шеджере-и-Тюрки*, «Генеалогическим древом Турков»<sup>44</sup>. Я, коли уж на то пошло, берусь

<sup>43</sup> «С 1694–1695 гг., — пишет Т. И. Султанов, — и до основания нечингизидской династии Кунграгов в Хорезме не было никакой династии, и вся власть перешла в руки главарей узбекских кочевых родов <...>, самым влиятельным из которых был *инак* (глава и военачальник, затем — высшее должностное лицо в Хивинском ханстве) узбекского племени кунграг. Однако в государственной жизни сохранялся принцип, что только потомки Чингиз-хана могут быть законными ханами. Для удовлетворения требования этой формальной законности местная хорезмийская аристократия, в руках которой была фактическая власть в стране, засылала приглашения султанам принять ханское звание то туда, то сюда, чаще всего в казахские степи, так что в течение XVIII века на престоле Хивы побывало немалое число казахских Чингизидов. <...> Подставные ханы Хивы занимали престол (за редким исключением) только короткое время: одни уходили сами, а иных главы местных родов отсылали обратно на родину, в казахские степи, и заменяли другими ханами. Персидский историк начала XIX века Абд ал-Керим Бухари метко называет этот политический обычай «игрой в ханы» — *ханбазу*» (см.: Кляшторный С. Г., Султанов Т. И. Государства и народы евразийских степей. Древность и Средневековье. (2-е изд.). СПб., 2004. С.334–335). Как видим, эту «игру в ханы» со знанием дела поддержал В. В. Григорьев, соединив реальные исторические факты с вымыслом. Тогдашний правитель Хивы, Сейид Мухаммед-Рахимхан II (1864–1910), принадлежал к династии Кунграгов (1763–1920).

<sup>44</sup> Популярное сочинение хивинского хана Абулгази (1643–1663) из династии Шейбанидов (Шибанидов). В научный оборот было введено после того, как было приобретено в 1720 году в Тобольске участником экспедиции Мессершмидта пленным шведским офицером Ф.-И. Страленбергом. Французский перевод (Лейден, 1726) послужил оригиналом для первого русского перевода, выполненного В. К. Третьяковским (опубликован в 1768 году). Один из списков «Родословного древа тюрков», подаренный В. И. Далем петербургскому Азиатскому музею в 1842 году, был использован директором Учебного отделения восточных

написать «Историю Турков», которая за пояс заткнет его работу. Россия в лице моем как своего подданного приобрела бы вассала покорного, надежного, готового исполнить все ее требования, клонящиеся ко благу обеих «держав». Англичан я не люблю, близко познакомившись с ними в Индии, я никогда бы на сторону их не передался, плати они хоть в десять раз более чем платят Шир-Алию кабульскому. Я бы попросил даже прислать мне и содержал бы на своем иждивении роту-другую солдатиков, да батарею конной артиллерии: этих сил было бы мне достаточно, чтобы обуздывать буйство собственных подданных и более или менее удерживать туркмен от их грабительских вторжений в Персию: значит, была бы и Персия много довольна. Те же солдатики и батарея служили бы под командою смышленного офицера гарантией для России, что я не изменю своих убеждений, выше высказанных. Припомните, что такой порядок вещей был бы осуществлением идеи Петра Великого. Ведь он предполагал, что драгуны, которых посылал с Бековичем<sup>45</sup>, будут играть в Хиве и при хане хивинском, который просился к нему в подданство, именно ту самую роль, которую предоставляю я военной силе, нужной мне от вас. Наконец, такой способ подчинения Хивы русскому влиянию был бы *chef-d'œuvre*<sup>46</sup> дипломатического искусства. Завоевания никакого нет; нет никакого расширения пределов; есть только реставрация древней, законной династии, торжество права и справедливости. Желал бы я знать, что бы могли сказать против такого образа действий самые придирчивые английские политики и публицисты, даже сам экс-дервиш, профессор Вамбери, беснующийся с пеною у рта, когда говорит о русских в Средней Азии?<sup>47</sup> Ничего, ничего и ничего не могли бы они сказать; а если бы попробовали, то я готов отвечать им такую ноту, которая поставит их в тупик гораздо больший, чем поставила вас депеша графа Грэнвилля. Я ведь азиатец, меня хитростью и ловкостью не удивить: на одну загвоздку отвечу я десятком загвоздок, одна другой забористее. Повторяю, что я лично был в Индии и недаром потратил там время. Я бы

---

языков при Азиатском департаменте Министерства иностранных дел П. И. Демезоном при подготовке критического издания этого сочинения: *Histoire des Mongols et des Tatares par Aboul-Ghâsi Béhâdour Khan, publiée, traduite et annotée par le Baron Desmaisons. T.1. Texte. Saint-Petersbourg, 1871.*

<sup>45</sup> Князь А. Бекович-Черкасский (перешедший в православие кабардинец Девлет-Кизденмурза) был направлен в Хиву Петром I. Вероломно был убит хивинцами в 1717 году.

<sup>46</sup> *Chef-d'œuvre* — шедевр (*фр.*).

<sup>47</sup> Профессор Пештского университета Арминий (Герман) Вамбери (1932–1913) свое путешествие из Тегерана в Среднюю Азию в 1863 году совершил под видом дервиша, турка Решид-эфенди. В 1873 году вышел сборник его англофильских, русофобских публицистических работ (Vámbéry H. Zentralasien und die englisch-russische Grenzfrage. Leipzig, 1873).

даже желал, чтобы британцы задели меня. Почувствовав, с кем имеют дело, они, наверное, найдут выгоднейшим заткнуть мне рот соверенами, и я, оставаясь преданным России, буду получать и от них кругленькую ежегодную субсидию, с тем, чтобы упражнять мой калам единственно над помянутой выше «Историей Турков», иных предметов не касаясь.

Ну, так хотите, чтобы я сидел ханом в Хиве?

*Султан Мендали Пиралиев.*

## **ПИСЬМО ВТОРОЕ:**

### **О том, почему я не хочу быть ханом в Хиве**

В предшествующем письме изложил я права мои на ханское в Хиве достоинство и старался разъяснить, какие выгоды для России могли бы последовать от подчинения хивинцев такому, как я, образованному и гуманному человеку, искренно, притом, любящему русских. Весьма может быть, что это внушило вам мысль, будто я очень желаю сидеть на ханстве в Хиве и серьезно этого домогаюсь. В таком случае вы очень ошибаетесь. Видите, как легко попасть впросак, имея дело с хитрым азиатцем. Нисколько не желаю я ханствовать в Хиве, ни малейше к тому не стремлюсь и счел бы себя несчастнейшим человеком в мире, если бы меня каким-либо образом возвели на престол хивинского владения. Доказывая права мои на этот престол, я не имел в виду ничего иного, как сделать неудовольствие Шир-Али, хану кабульскому: пусть-де видит, как умею я доказывать, что мне нужно, и как бы я расправился с его претензиями, обратись он с ними ко мне. Больше ничего.

Да, кроме того, не могли бы вы «возвести» меня на хивинский «престол», если бы и убедились моими доводами. Не только невозможно было бы это для России, несмотря на ее могущество и неоспоримые права мои, невозможно было бы это и для соединенных сил всех европейских держав. «Как так, почему невозможно?» — спросите вы, удивленные и пораженные такой неожиданностью. А потому невозможно, мм. гт., почему невозможно стрелять без пороху. Во дворце ханском в Хиве «престола», на который бы вы могли возвести меня, не имеется. Да если бы и нарочно привезли вы для меня «престол» из Европы (из Испании, например, из Ганновера или Неаполя), так «возведение» меня на оный ни к чему бы не привело — «восшествие» мое не было бы законным. Знайте, мм. гт.,

что в Хиве, как и во всей Средней Азии, в ханское достоинство не «возводят», а «возносят». Вот что. Если желаете ведасть, каким способом это делается, я вам скажу, так как в европейских книгах ничего по этому предмету не отыщете. Чтобы сделать человека ханом, нужен не престол, а кошма. Кошма — это плотный войлок, вроде ковра, из которого делается и покрывка для «кибиток». Кошма расстилается на земле. Избранный или назначенный в ханы садится на эту кошму. Тогда за четыре конца ее берутся четыре знатнейшие сановника ханства и, девять раз приподняв на ней провозглашаемого ханом, «возносят» его затем вместе с кошмою на обыкновенное седалище — какой-нибудь рундук или сундук. Девять раз воздымают провозглашаемого потому, что это — священное и благополучное число. Хотите вы одарить кого, следует дать или поднести непременно девять вещей, не менее; а хотите дать более, так следует дать  $9 \times 9$ , то есть восемьдесят одну. Такое это священное и приносящее благополучие число девять, что один крымский хан, желая избавиться от многочисленных братьев-соперников, перерезал из них именно девятых. Шир-Али, если бы вздумал поступить таким же образом, имел бы полную к тому возможность: кроме него, у отца его Дост-Мохаммеда было еще двенадцать сыновей. Вообще, насчет потомства мы, магометане, запасливы: у прапрадеда моего, Нурали-хана, было столько детей, что он и счета им не знал. Раз, когда один из начальников Оренбургского края, при свидании с прадедом, осведомился об этом обстоятельстве, прадед затруднился ответом и, обращаясь к одному из приближенных, сам спросил его: «А сколько, в самом деле, у меня детей — ты ведь это лучше знаешь?» Только сыновей одних было у прадеда моего сорок штук, и все они могли быть претендентами на хивинский «престол».

Разъяснив вам, таким образом, почему не можете вы «возвести» меня на этот престол, перехожу к изложению, почему был бы я несчастнейшим в мире существом, если бы посадили меня ханствовать в Хиве. Я человек основательный, на ветер ничего не говорю, поэтому, если сказал что, так уж знайте — сказал резонно!

Проживая в России в качестве русского подданного, какому наказанию, спрашивается, могу я подвергнуться безвинно, без повода к тому же с моей стороны? Никакому, решительно никакому. Разве только мировой судья, которому не понравится моя физиономия, посадит меня за это безапелляционно под арест на два дня. Но, зная это, я стараюсь не попадаться на глаза мировым судьям. Даже на улице, встретившись с мужиком «в состоянии невменяемости», я почтительнейше даю ему дорогу и схожу с тротуара в грязь, чтобы не быть привлечену сею священной особою к суду по жалобе на отсутствие уважения, каким всякий развитый

и образованный человек обязан к грубому и необразованному, ради того, что сей последний по безграмотности «обязанностей своих знать не может». Правда, могу я также прогуляться не на собственный счет в какую-либо заволжскую губернию, и прожурить там год или два, при помощи ежедневной субсидии в 11 копеек; но это ведь в таком только случае, если падет на меня подозрение, что я в союзе с хивинцами волную Киргизскую степь. Чтобы не навлечь на себя такого подозрения, я вот сколько лет уж не возвращаюсь на родину и живу в Петербурге, где даже в некотором роде прославился моею благонадежностью.

Сравните теперь это мое безопасное положение в Петербурге с тем, что может постигнуть меня в Хиве. Хивинцы — это самый непостоянный народ в мире, которому ничем нельзя угодить. Не буду я притеснять и обирать купцов, следовательно, буду беден, буду не в состоянии убогочинять моих приближенных, приближенные составят против меня заговор и задушат меня, как скрягу, ибо «щедрость есть добродетель, к которой самым званием своим обязывается падишах». Стану, ради добродетели этой, притеснять и обирать купцов, восстанет противу меня торговый класс, едва ли не самый влиятельный в ханстве, и низвергнет меня с преданием смерти на том основании, что я провинился противу «правосудия и справедливости». Заведу ли я, для быстрого в самоскорейшем времени просвещения моих подданных, прогрессивную газету вроде «Недели» или передовой журнал вроде «Дела», все муфтии, кадии, сейиды<sup>48</sup>, дервиши завопят, что я *муртадд* и *кяфир*, «отступник», «неверный», и в качестве такового отрешат меня от престола с усекновением главы. Даже если бы для развлечения моих подданных в тяжкие дни рамазана<sup>49</sup> пригласил я труппу Берга<sup>50</sup> дать несколько представлений, подданные мои, правда, повалили бы толпами на эти представления, совершенно сообразные с их вкусами, но те же муфтии, кадии, сейиды стали бы проповедовать, что я *фасик-у-фаджир*, «развратитель», «греховодник», и вследствие того я так или иначе неизбежно подвергся бы участи Фон-Зона<sup>51</sup>.

<sup>48</sup> *Кад* (*кази*) — религиозный судья в мусульманской общине. *Муфтий* — должностное лицо в системе религиозного суда, выносит решения (*фетвы*) используя прецеденты. *Сейид* (*сейид*) — почетный титул потомков Мухаммада по линии, восходящей к его внуку Хусейну.

<sup>49</sup> *Рамадан* (*рамазан*) — девятый месяц мусульманского календаря, месяц поста, во время которого в дневное время суток запрещается принимать пищу, пить и предаваться развлечениям.

<sup>50</sup> Репертуар театра Берга на Екатерингофском проспекте состоял из «французских шансонет и интермедий. Сверх того, небольшие русские пьески, гимнастические упражнения, балетные сцены и пр.» (Михневич Вл. Петербург весь на ладони. Ч. 1. СПб., 1874. С. 227–228).

<sup>51</sup> В ноябре 1869 года некий содержатель притона М. Иванов после встречи в «танцевальном» заведении «Эльдорадо» с отставным надворным советником Н.-Х. фон Зоном заманил



Словом, смерть, смерть и смерть ждет меня, что бы я ни делал, за что бы ни брался, не говоря уже о том, что у меня явится целая куча соперников, которые рады будут извести меня всячески, лишь бы занять мое незавидное положение. Можете получить понятие об этом из того, что в течение двух только годов, 1855 и 1856, пересидело на ханстве в Хиве шесть лиц, и все они погибли насильственной смертью.

Такой печальный конец грозит мне, если я буду настоящим, действительным правителем страны. А может случиться и такого рода история: не убьют меня, ханского достоинства не лишат, в *хутбэ* (ектении) будут по-прежнему поминать мое имя, мое же имя будет и на монете чеканиться, а между тем запрут меня, раба Божия, приставят ко мне караул, чтобы я не сбежал куда-нибудь, морить голодом не станут, но кормить и одевать будут скверно; при этом раз в неделю, по пятницам, будут вывозить меня, под конвоем, разумеется, в соборную мечеть на богомоление, чтобы видел народ, что падишах его жив и здравствует, а по окончании богомоления — опять отвозить тем же порядком домой; да будут еще представлять на утверждение мое смертные приговоры, когда понадобится укокошить кого законным образом, но с тем, разумеется, что отменить приговора мне не позволят. И такое существование придется мне владеть, Бог знает, сколько лет, до самой кончины. Не верите в возможность подобного порядка вещей, так я, в подтверждение сказанного, свидетеля представлю, и не простолюдина какого, а майора, и притом немца, стало быть, человека, которому нельзя не поверить — именно майора Бланкеннагеля, находившегося в Хиве в 1793–1794 годах и оставившего записки о своем там пребывании<sup>52</sup>. В записках этих сказывает он, что «хивинский хан в правительстве значит меньше всех; три раза в год показывается он народу, окруженный теми, которые делами правят; в прочее же время сидит взаперти под строгим присмотром; в придворном его содержании не соблюдается даже благопристойности, и нередко в самом необходимом претерпевает нужду». Имеются свидетельства подобного рода еще более достоверные, от людей, двадцать-тридцать лет проживавших в Хивинском ханстве и всю подноготную там узнавших, именно — от русских пленников; но, не имея свидетельств этих под рукой, не могу цитировать их текстуально. Впрочем,

---

последнего к себе на квартиру и зверски убил его при участии нескольких проституток. Суд над убийцами фон Зона проходил в Петербурге в марте 1870 года. Это громкое уголовное дело получило отражение в русской литературе, в частности, в произведениях Достоевского и Салтыкова-Щедрина.

<sup>52</sup> См.: Замечания майора Бланкеннагеля впоследствии поездки его из Оренбурга в Хиву. Издал с объяснениями В. В. Григорьев // *Вестник Императорского Русского географического общества*. 1853. № 3.

изложенный странный, непонятный для европейца порядок вещей существовал во второй половине прошлого века не только в Хивинском, но и в соседнем с ним Бухарском ханстве, да и возникал нередко и прежде того. Известно, например, что знаменитый Тамерлан и долгое время соперничавший с ним эмир Хусейн — оба возили с собой тех ханов, во имя которых правительствовали, Сююргатмиша и Адила, в обозе вместе с прочими излишними тяжестями, не обращая на них ни малейшего внимания. Источник таких явлений заключается в некоторых космологических и физиологических понятиях среднеазиатцев, разъяснить которые в настоящем случае неудобно. Но я не лишу ученый мир этого разъяснения: оно составит предмет особого мемуара, который готовлю я для Мюнхенской академии наук и посвящаю ученым друзьям моим, Шотту и Потту<sup>53</sup>. Из предков моих, близких и дальних, многим приходилось ханствовать описанным образом. Не мудрено, что некоторые из них, улучив оплошность караульных, крали собственных коней и удирали на них из своего ханства во все лопатки. Кто же поручится, что и меня подданные мои не обратили бы в такого властителя под замком? А согласитесь, что это было бы в высшей степени неприятно, во всяком случае, гораздо неприятнее, чем прозябать в Онеге или Мезени, где, по крайней мере, имеется образованная компания, с которой можно коротать время в стуколку или ералаш.

Положим, однако, что заступничеством Багауддина<sup>54</sup> и других святых, к могилам которых ходил я на поклонение, не буду я в Хиве ни обезглавлен, ни обречен на пожизненное заключение, а буду таким же грозным и самоуправным властителем, каким были ханы Мухаммед-Рахим и сын его Аллакули<sup>55</sup>. Что ж, думаете вы, выгодно было бы мне променять теперешнее мое не очень блистательное положение на то, в каком находились помянутые хивинские ханы? Так не выгодно, что я не иначе, как с ужасом, помышляю о подобной возможности. Вы сами убедитесь в этом, когда сообразите внимательно следующие обстоятельства.

Доходы мои простираются всего до 1,500 рублей серебром, которые высылаются мне в Петербург из степей, где пасутся стада мои. Согла-

<sup>53</sup> Потт А.-Ф. (1802–1887) — иностранный член-корреспондент Петербургской академии наук. Один из основоположников индоевропейского языкознания, основатель научной этимологии. Шотт — автор рецензии, опубликованной в *Jahrbücher für wissenschaftliche Kritik* (1844, № 96) на работу В. В. Григорьева «О достоверности ярлыков, данных ханами Золотой Орды русскому духовенству» (М., 1842).

<sup>54</sup> Бухарский шейх Баха' ад-дин (Бахаеддин) Накшбанд (1318–1389), основатель влиятельного суфийского братства (*тариката*, мистического ордена) накшбандийа (некшбендия). Мавзоль шейха в Бухаре — известное место паломничества.

<sup>55</sup> Эти ханы правили в Хиве соответственно в 1806–1825 и в 1825–1842 гг.

ситесь, что это куда немного, что не раскутишься, не разгуляешься на такие средства. Тем не менее я живу здесь и наслаждаюсь. Сплю хотя и в маленькой, но чистой, мебелированной комнатке. Чай пью ежедневно два раза, и не вприкуску, а внакладку. Обедаю за дешевую цену, но вкусно, сытно в закускойной, что внутри Гостиного двора. Как мусульманин, вина я не употребляю и на эту весьма капитальную статью расхода для христиан всех исповеданий не трачу ни копейки, вследствие чего остается у меня некоторая сумма на другие потребности животные и духовные, не в счет тех, которые удовлетворяются в Петербурге не только даром, но еще и с сюрпризами. Так, например, по части потребности в просвещении: приходит мне желание получить понятие о новейших успехах в педагогике — иду в заседание любого из комитетов грамотности и вижу к изумлению, что сами трактующие о вопросах педагогике понятия не имеют о психологии, лишены логики от природы и даже грамматике не учились порядком. Или по части удовлетворения чувства правды: иду на публичное обсуждение какого-либо процесса и вижу адвокатов, один наперерыв перед другим старающихся внушить присяжным, что преступление не есть преступление, а некоторым образом заслуга перед обществом, ибо раскрывает ему его язвы. Что же касается до наслаждений, с платой за таковые, то, возжелав нравственно-эстетических, отправляюсь на балкон в Александринку, где и упиваюсь оными до седьмого поту. Желательно мне привести себя в приятное расположение духа и тела — отправляюсь к Егареву<sup>56</sup>, к Бергу, где вместе с тем и французскому диалекту поучаюсь, ибо содержание всякой французской песенки мимикой там до совершенной ясности растолковывается. Знакомство пожелаю завести близкое, но кратковременное — на Невский устремлюсь, когда смеркнется, а оттуда в «Эльдорадо». Одно, чего мне недостает, или, вернее сказать, не доставало, это — бескорыстная любовь. Но вчера увидел я вдруг на окошке моей комнаты клетку с канарейкой, которой не покупал. По наведенным справкам оказалось, что это подарок от горничной тех *chambres garnies*<sup>57</sup>, где я изображаю жильца. Стало быть, и по части бескорыстной нежности имею я надежду быть удовлетворенным. Таково, мм. гг., в главных чертах, житье-бытье мое в Петербурге при 1,500 рублей дохода.

Посмотрите теперь, какое жалкое существование ожидает меня на хивинском «престоле» при том же самом доходе. «Как при том же самом», спрашиваете вы, пораженные нелепостью моей речи: «да разве

<sup>56</sup> «Русский семейный сад г. Егарева, по Офицерской ул. — самый модный увеселительный вертоград в столице. Состав увеселений: шансонетки, немного танцев, изредка гимнастика; <...> очень хороший оркестр» (Михневич Вл. Указ. соч. С. 235).

<sup>57</sup> Меблированные комнаты (*фр.*).

у хивинского хана только полторы тысячи рублей дохода? Быть не может: через край уж зашутились вы, любезный султан». Нисколько не шуцу, мм. гг., а сущую истину вам возвещаю, и вздором кажется она вам потому лишь, что не имеее вы никакого правильного понятия о среднеазиатских делах вообще и хивинских в особенности. Действительно, содержание хивинского хана равняется содержанию столоначальника в любом нашем департаменте, с тою лишь разницей, что столоначальник получает еще к Пасхе и Новому году денежные награды или пособия, а хивинский хан лишен удовольствия получать таковые. Со временем от нас, пожалуй, станет получать за хорошее поведение, но до сих пор не получал. Не верите мне, штабс-капитану (покойный капитан Копейкин только одним чином был старше меня), так поверьте подполковнику Данилевскому, который в 1842 году ездил с миссией в Хиву и в составленном им «Описании Хивинского Ханства»<sup>58</sup> пишет: «Содержание ханского дома заключается в ежедневном отпуске: двух батманов пшеничной муки, двух батманов сарачинского пшена<sup>59</sup>, полутора батманов баранины и десяти фунтов кунжутного масла, как на пищу, так и на освещение, что составит *до пяти тысяч рублей ассигнациями в год*». — «До пяти», это значит меньше пяти, да и 5,000 р. ассигнациями равняются на серебро только 1,429 рублям. Значит, я не шикамирую, определяя содержание хивинского хана в 1,500 р. серебром.

Да иначе и быть не может, если принять во внимание соображение, как скаречно жили даже ханы подобные Мухаммед-Рахиму и Аллакули. «В Хиве, — рассказывал Федор Грушин, а он многие годы состоял доверенным лицом при Мухаммед-Рахим-хане, — скотину и лошадей кормят плохо, по бедности в кормах; даже и ханские аргамаки стоят по суткам без корму. И чего аргамаки, коли и женам своим хан отпускает хлеб на вес... Многие из ханских жен посылают остатки от плова своего на базар и покупают на вырученную копейку шелк и другие мелочи... Чай пьет в целом дворце один только хан, да и то калмыцкий, кирпичный, и изредка только другой; раза два в неделю пьет он чай с сахаром. Ханским женам и детям чаю не дают никогда». Ну-с, как вам это нравится? «*Пьет чай с сахаром только два раза в неделю*» — да ведь это просто прелесть! Другой русский из Хивы выходец, Иван Рязанов, тоже долгое время состоявший при сыне Мухаммед-Рахима, Сейд-Махмуд-тюре, рассказывая о матери этого

<sup>58</sup> Помещено в *Записках Императорского Русского географического общества* (Кн. 5). См. также: Залесов Н. Посольство в Хиву подполковника Данилевского в 1842 году // *Военный сборник*. 1866. № 5.

<sup>59</sup> Сарачинское (сорочинское, изначально — «сарачинское») пшено — рис. *Батман* — мера веса; хивинский *батман* равнялся 48 фунтам.

принца крови, бывшей любимую женою его отца, выражался таким образом: «Старая ханьша, должно быть больно богата: кашу сарачинскую, которая идет ей из большой кухни от Анны Васильевны (русской пленницы, бывшей первой поварихой при дворе Мухаммед-Рахима и Аллакули) отдает она служанкам своим, а сама готовит обед дома, в своем покойчике, и кормит этим и детей своих. Прочие ханьши об этом и не подумают; они перебиваются кое-как, да сами вяжут шелковые колпаки и посылают их на базар». Как о верхе роскоши и великолепия в гардеробе этой ханьши упоминает Рязанов, что была у нее персидская шаль, «за которую заплатили 20 золотых» (80 р. сер.). Вот она, восточная роскошь-то!

Оказывается, что когда я, султан Пиралиев, издерживаю 1,500 руб. сер. в год только на собственную мою особу, хивинский хан содержит на эту сумму себя самого, жен своих, детей, прислугу, конюшню, и если не голодает сам, то заставляет голодать нередко и жен своих, и детей, и прислугу, и аргамаков. Конечно, по сборам, получаемым им с ханства, мог бы он издерживать и вдесятеро более, да не издерживает, потому что «не принято». В силу этого «не принято», которое повсюду в мире сильнее всех писаных законов, и я бы должен был, подобно предшественникам моим, питаться всю остальную жизнь лишь бараниною с пловом под кунжутным маслом. Скажите, не каторга это была бы для меня даже после скромного обеда в Гостином дворе? И как подумаешь, что запивать этот вечный пилав на кунжутном масле приходится грязною водою из прудов, где водятся мириады микроскопических циклопов! А проглотите такого циклопа, разовьется у вас в теле *ришита*, «волосатик», т. е. подкожный глист — болезнь со страшным зудом, о которой ужасы рассказывает г. Федченко<sup>60</sup>. В таком положении, хоть бы покурить с горя, так и того нельзя. Курить в Хиве не принято, безбожием почитается. Прибавьте к этому, что в покоях у вас, с глиняным полом и лишенных света, водится всякая гадина, тарантулы, сороконожки, которая может вползти на вас ночью и ужалить. Но это еще ничего в сравнении с бедствием не знать, что такое чистое полотняное белье, и таскать на себе бессменно грязную рубаху, хотя бы и шелковую... Брр! А развлечения какие при такой домашней обстановке? Никаких, кроме гаремных в обществе неумытых дур, да еще, пожалуй, боя баранов, которые расшибают лбы друг другу, или зрелища собственных ваших чиновников, посаженных на кол по ханскому повелению вашему... Нет, нет, ни за какие коврижки не поеду ханствовать в Хиву.

*Султан Мендали Пиралиев.*

<sup>60</sup> Федченко А. П. (1844–1873) путешествовал по Средней Азии в 1868–1871 гг. Автор трудов по паразитологии и энтомологии. Его именем назван ледник на Памире.

## ПИСЬМО ТРЕТЬЕ:

### О том, каким способом добуду я денег для похода на Хиву

Из подробностей о житье-бытье хивинских ханов, мною сообщенных, вы должны прийти к полному убеждению, что не променяется с ними своим положением не только ваш покорнейший слуга, но ни один мало-мальски уважающий себя помощник столоначальника, если рассчитывает на повышение по службе. Да; и однако-ж, я желал бы завоевать Хивинское ханство: не для того, чтобы властвовать над негодными хивинцами, а чтобы иметь возможность проучить их порядком за ту пакость, которую они раз мне сделали. Пакость эта была самого гнусного свойства, и я не прошу им ее, пока не отомщу так, чтобы девять поколений помнили про мою месть. Недаром ведь я Чингисханид. В чем заключается эта пакость — не скажу я вам теперь, но потомки ваши узнают о ней из моих автобиографических записок, над которыми я давно уже работаю, ввиду того, что если сам я себя не прославлю, то неблагодарные современники, конечно, об этом не позаботятся. Много, много тайн узнает потомство из этих записок, таких тайн относительно некоторых персон, что персоны эти даже в гробу будут переворачиваться при чтении об их подвигах. Открою вам по секрету, что я уже кончил первую часть моих записок, и чтобы не утратились они каким-либо образом, чтобы не «устранил» их кто-либо «из прежнего места их нахождения» — как выражаются иные юристы из уважения к ворам<sup>61</sup> — отдал их на хранение в императорскую Публичную библиотеку с просьбою вскрыть несгораемый сундучок, куда запер их, не ранее как через тысячу лет. Вскрыть ранее этот ящик Пандоры было бы опасно, а я как благонамеренный гражданин не желаю подвергать опасности любезное отечество.

Итак, у меня с хивинцами свои счета, вследствие которых я жажду наказать их примерным образом.

Но «чтобы приготовить зайца под соусом, надо прежде поймать зайца», заметили глубокомысленно французы. Так и для того, чтобы привести в исполнение месть мою, надо предварительно, чтобы хивинцы были в моей власти, а этого я могу достигнуть, лишь завоевав их и покоривши. Вот о средствах к тому и помышляю я денно и ночью.

---

<sup>61</sup> В использовании этой крылатой фразы можно усмотреть литературное посредничество М. Е. Салтыкова-Щедрина, употребившего ее в печати в апреле 1872 года: «Я не украл, — говорил он себе, — я только устранил билеты из места их прежнего нахождения!» (Салтыков-Щедрин М. Е. Дневник провинциала в Петербурге / Собрание сочинений в десяти томах. Т. 4. М., 1988. С. 95).

Для войны, как всем известно, нужны две вещи: войско и деньги. По моему, нужны одни деньги. Будь у меня денег достаточно, найду я и войско. Приискивая способы добыть денег, остановился я на двух предположениях, одно другого стоящих. Не зная, которое из двух предпочесть, обращаюсь за советом к вам, мм. гг., так как с некоторого времени замечаю в газете вашей здравые финансовые взгляды. Которое вы одобрите, то и пуцу в ход.

Первое предложение заключается в том, чтобы добыть денег путем приобретения концессии на какую-либо железную дорогу. Этот способ имеет за собой два преимущества: современности и благородства. Все благонамеренные и высокообразованные джентльмены, все истинные сыны отечества прибегают теперь к этому способу, и лишь какие-нибудь отсталые и скудоумные крохоборы надеются зашибить копейку предприятиями вроде издания газеты, устройства сыроварен, заведения удобных общественных экипажей и тому подобными, к разорению лишь ведущими белендрясами<sup>62</sup>. Приобрести бы только концессию, а перепродать ее с несколькими миллионами барыша — это уже плевое дело. И я имею основание рассчитывать, что в концессии отказано мне не будет, ибо я с такою иностранною девицею знаком, которая отлично устраивает подобные вещи. Многие уже ею облагодетельствованы и облагодетельствованы деликатнейшим образом — с засвидетельствованием ей благодарности в виде векселя на соответственную сумму, уплачиваемого лишь по получении и продаже концессии<sup>63</sup>. Что ж, векселя-то что ли не сумеем мы выдать? Но чтобы иметь концессию на железную дорогу, надо прежде самую дорогу изобрести. Несколько лет тому это считалось большой хитростью, но ныне, благодаря быстрому во всем прогрессу, не затруднится такую задачей не только мало-мальски смысленный человек, а даже совершенный идиот. Надо проникнуться только аксиомой, что нет ничего в мире прямее прямой линии, и стараться затем соединить какие-либо два пункта кратчайшим путем. Чем далее будут отстоять друг от друга соединяемые дороною пункты, и чем прямее будет при этом дорога, тем проект совершеннее.

На этом основании проектирую я кратчайшую дорогу между Шринагаром в Кашмире и Саратовом в Саратовской губернии. По этой дороге

<sup>62</sup> Белендрясы — пустое, ничтожное дело, пустословье.

<sup>63</sup> Возможно, это намек на скандальные лоббистские операции при предоставлении железнодорожных концессий, осуществлявшиеся княжной Е. М. Долгорукой (впоследствии — княгиня Юрьевская) и ее окружением. Одна из таких афер получила широкую огласку летом 1871 года (см.: Феоктистов Е. М. За кулисами политики и литературы, 1848–1896. М., 1991. С. 288–294, 425).

поедут к нам и от нас далее в Западную Европу все естественные богатства Индии, которыми она издревле и доселе славится: слоны, аллигаторы, змеи, обезьяны, попугаи, павлины, перец, корица, шафран и так далее. Англичане прибавят к этому новейшие ее произведения: чай, разведенный ими в Гималаях, и опиум, производимый ими в Бенгалии. Можно рассчитывать, следовательно, что негодный китайский чай заменится у нас превосходным английским, и распространится между русским народом благодетельное употребление опиума. Мы, в свою очередь, будем снабжать Индию по этой дороге не знакомыми еще ей нашими произведениями, которые таким образом найдут обширнейший сбыт: мохом с канинской и тиманской тундр, еловыми шишками из вятских и вологодских лесов, брусникой, рябиной, солеными огурцами, сушеными грибами, волками, медведями, сусликами, сеном с саратовских степей, гранитом из Финляндии, черноземом из бассейна Оки и гнилыми сукнами из подмосковных губерний<sup>64</sup>. Оборот торговли установится, как видите, громаднейший и прелезнейший, как для Индии, так и для России; а вследствие того и доходы от дороги получатся неимоверные. Это для акционеров. Что же касается до инженеров, которым поручится рассматривать и оценивать мой проект, то они будут захлебываться от восторга — столько пищи дает он их деятельности. Подумайте только: мост в три версты через Волгу под Саратовом, мост в две версты через Урал между Горячинской и Сахарной станицами, мост неизвестной длины через Эмбу, дамба во сто верст через северную оконечность Аральского моря, мост в две версты через Сыр-Дарью около Ташкента, мост через Чирчик за Ташкентом, туннель верст в пятьдесят сквозь горы между станциями Каракты и Шамдан, мост в версту через Сыр-Дарью к Кокану, туннели или висячие цепные мосты через семь перевалов на пути от Кокана до Кашгара, мосты через реки Кашгарскую, Янгышегрскую и Яркяньскую в нескольких местах, да через приток Яркянь-Дарьи, известный под именем Тинджаба; затем туннели сквозь Каракорумский хребет, мост через Инд под Искардо, а там подняться да спуститься еще раз пятьдесят — глядишь, уже и Шринагар под носом<sup>65</sup>. Сколько достойных людей могут

<sup>64</sup> Вновь можно обратить внимание на параллель с щедринскими «Записками провинциала в Петербурге»: «Вон Петр Иванович снежок белозерский хочет возить... а сооружения-то, батюшка, затевает какие! Через Чегодошу мост в две версты — раз; через Тихвинку мост в три версты (тут грузы захватит) — два! Через Волхов мост — три! По горам по долам, по болотам, по лесам! В болотах моршuku захватит, в лесу — рябчика! Зато в Питере настоящий снежок будет! Не псковский какой-нибудь, а настоящий белозерский! Вкус-то в нем какой...» (Салтыков-Щедрин М. Е. Дневник провинциала в Петербурге. С. 10–11).

<sup>65</sup> Здесь В. В. Григорьев в шуточной форме представил план предположительного строительства такой магистрали. Интересно, однако, что уже в мае 1873 подобного рода проект



обеспечить себя и потомство свое, руководствуя работами при означенных сооружениях. Душа радуется при одной мысли об этом у всякого гражданина, обремененного многочисленным семейством. Но это лишь по части дохода от единовременных затрат, а постоянный-то ремонт — никакая другая чугушка в мире не даст о нем понятия, ни американская от Нью-Йорка до Сан-Франциско, ни индийская от Бомбея до Ганга. Сообразите, что полгода дорога будет засыпаться снегом, который требует устранения, а другое полугодие — песками, которые тоже требуют устранения: работы будут производиться безостановочно, а это, кроме заведующих ими, даст хлеб и местному населению, и оно будет благословлять за то и учредителей, и акционеров, и строителей. Гуманности-то, гуманности сколько в моем проекте! Ко всем изложенным прелестям следует прибавить еще, что подвижной состав никогда не будет бездействовать, если бы даже ни одного пуда товару не шло по дороге, ни одного пассажира по ней не ехало: занят будет подвижной состав постоянной подвозкой на бесчисленные станции дороги — воды и топлива, так как воды, годной к употреблению, нельзя иметь по крайней мере на половинном протяжении дороги, а топлива — на всем ее протяжении. Мог бы я перечислить и множество других выгод проектированной мною линии, но достаточно, надеюсь, и сказанного, чтобы вы убедились, как выгодна она и для акционеров, и для строителей, и для будущих директоров ее, а потому нет ни малейшего сомнения, что при пособии вышереченной девицы и некоторых других подходцев, мне известных, получу я концессию на оную от всех заинтересованных в деле держав. Передать затем концессию другим лицам за несколько миллионов отступного — дело, как даже ребятишкам ныне известно, не требующее никакого напряжения умственных сил. Да, наконец, знаете что: не найдется охотников купить у меня концессию, так с руками оторвет ее у меня саратовское земство, как по той роли, какую предоставляю я Саратову в моем проекте, так и по той либеральности и предусмотрительности, какими прославилось оно в деле проведения и сооружения железных дорог<sup>66</sup>.

---

приобрел конкретные очертания и стал обсуждаться в русской прессе. Речь идет о плане Ф. Лессепа, предусматривающем соединение французского Кале с индийской Калькуттой. Знаменитый строитель Суэцкого канала и автор будущей «Панамы» представил свой проект российскому и британскому правительствам. По мысли Лессепа, для осуществления этой задачи следовало учредить «Всеобщую Центрально-Азиатскую компанию» и соединить железнодорожным сообщением Оренбург с Пешаваром. Проект не был поддержан английской стороной (См.: Катков М. Н. Собрание передовых статей «Московских ведомостей». 1873 год. М., 1897. С. 351, 393, 615–616, 875–878).

<sup>66</sup> Материалы об афере со строительством Саратовской железной дороги, в результате которой на Саратовскую губернию легли непосильные гарантийные выплаты, публиковались

Сверх всего изложенного, посвящу я покупателям моей концессии в один секрет величайшей, безмерной важности, который решит покупку, если бы даже покупатели и затруднились некоторыми, ничтожными, впрочем, неудобствами проектированной мною линии. Секрет этот — гениальнейшая вещь, единственная гениальная, какую мне удалось изобрести, несмотря на природную остроту ума моего, усовершенствованную науками и путешествиями. О, Господи! Как хочется мне сообщить вам мой секрет. О, пророк, наперсник Аллахов, о Али, меч Божий, о вы, праведнейшие асхабы и ансары<sup>67</sup>, о вы, правоверные халифы<sup>68</sup>, шествовавшие стезею правды! Удержите, удержите меня от этой глупости, — ведь это миллионы, десятки, сотни миллионов выпущу я изо рта. Но нет, чувствую, что язык мой — враг мой, и не удержусь я, выболтаюсь. Так уже predetermined, должно полагать, а кто же в силах противостоять predetermined? Ну, слушайте!

Имею я от самовернейших людей сведение, что лишь только дорога, мною проектированная, будет построена, как всюду в Индии разом вспыхнет восстание против владычества англичан. Англичанам, в таком положении, не остается ничего, как убираться оттуда восвояси на свой остров со всеми скопленными ими в Индии несчетными сокровищами. Но морем-океаном они на свой остров не поедут; не поедут по той причине, что заатлантические друзья наши, североамериканцы, непременно пронюхают о сокровищах, которые повезли бы с собою англичане, и будут стеречь их на пути морем-океаном, чтобы захватить и таким способом окончательно индемнизировать себя по алабамскому иску<sup>69</sup>. Зная это, сокровища свои и самих себя повезут англичане сухопутьем, по мною изобретенной дороге, ибо между русскими и англичанами никаких неприятных споров нет, а если и встречаются кое-какие недоразумения по поводу Индии, то повода этого существовать уже не будет, так как из Индии прогонят их туземцы. Вот, когда англичане будут ретироваться по моей дороге, я, раб Божий, и подстерегу

---

в тогдашней периодической печати (см., например: *Русский мир*. 1873. № 106, 26 апреля. С. 1–2; № 107, 27 апреля. С. 1–2).

<sup>67</sup> *Асхабы* (араб.: *асхаб* — товарищи) — первые мусульмане-сподвижники пророка Мухаммада; делятся на две категории: *ансары* (помощники) и *мухаджiry* (переселенцы). *Ансары* — жители оазиса Ясриб (ныне г. Медина), которые поддержали Мухаммада и его сторонников-*мухаджиров* после его переселения (*хиджры*) из Мекки.

<sup>68</sup> Имеются в виду первые «праведные» халифы: Абу Бакр, Омар, Осман и Али.

<sup>69</sup> «Алабамская распря» — судебный спор между США и Англией по вопросу о возмещении убытков, нанесенных морской торговле северян каперскими судами южан во время Гражданской войны. Получила такое наименование по названию крейсера южан «Алабама». Решение в пользу США было обнародовано Третейским судом в Женеве 15 сентября 1872 года.

их на дистанции между Эмбой и Аральским морем. Адаевцы, тут кочующие, — приятели мои, а ведь вам должно быть известно, что грабители они первого сорта. Много о злодействах их даже в «Инвалиде» написано. Ну, и подговорю я адаевцев, перед тем как идти поезду с англичанами, снять рельсы с дороги, и только что полетят вагоны вверх тормашками, как мы — бац на англичан и захватим все их несчетные сокровища; которые из англичан, не раздавленных вагонами, защищаться вздумают, тех перебьем, а жен и детей их полоним, да в Бухару продадим<sup>70</sup>. Там на такой товар всегда покупателей вдоволь. С адаевцами я условлюсь, что за руководство предприятием половину награбленного мне. Они, хотя и грабители, но народ честный: обещают, так исполняют. Эта половина составит не менее полутора миллиарда франков, если предположить даже, что англичане вывезут из Индии не более того, сколько вывез оттуда, в царствование императрицы Анны, великий воитель и грабитель, шах персидский, знаменитый Надир. Видите, что брать контрибуцию миллиардами прежде Бисмарка выдумали. Я же из 1,500 миллионов франков, которые получу на свою долю, обяжываюсь целую половину, т. е. 750 миллионов франков, преподнести покупателям моей концессии в виде подарка от признательного сердца. И после этого не приобретет от меня концессии саратовское земство? Не оставлю я без поощрения и других доброжелателей моих. Вам, господа проприетеры<sup>71</sup> и сотрудники «Русского мира», задам такой потемкинский пир, что после него газета ваша три месяца выходить не будет, и за все это время подписчиков ваших вознагражу двойным количеством подписных денег: по 10 р. на подписчика отпущу, так что они о невыходе газеты жалеть не будут.

Надеюсь, теперь не сомневаетесь вы, что будут у меня деньги для похода на Хиву. Но если бы случилось, что девица моя скончается вдруг скоропостижно, или стряется какая другая непредвиденная беда, и не выхлопочу я концессии на дорогу от Шринагара до Саратова, есть у меня в запасе другое предложение, основанное совсем уже на других соображениях. Опасаюсь только, так ли легко поймете вы его практичность, как первого, ибо требует оно дипломатического образа действий.

Дело в том, что евреи составляют в некоторых странах Европы зло, грозящее страшными последствиями даже в близком будущем. Злом же являются евреи не почему-либо иному, как потому, что хотят быть цыганами. Не понимаете? Так я и знал, что не догадаетесь, а мысль моя между

---

<sup>70</sup> Адаевцы — многочисленное киргизское (казахское) племя. В 1870 году казахи рода адай восстали на полуострове Мангышлак. Бунт был жестоко подавлен. О положении русских пленных, проданных в рабство, см., в частности: З. С. Бухара по рассказам русских пленных // *Русский инвалид*. 1862. № 70.

<sup>71</sup> Владельцы.

тем совершенно ясна. Чем существуют, чем добывают себе пропитание цыгане? Мужчины — конокрадством и отчасти кузнечным ремеслом; женщины — нищенством и хиромантией. Что цыгане, по экономической непроизводительности своей, составляют вредный класс населения, в этом согласны все статистики. Но почему этот вредный класс населения не опасен? Потому, что малочислен, что составляет ничтожный процент в общей массе населения, так как на одну цыганскую душу приходится всюду тысячи христианских, вследствие чего вред от паразитного существования этой души, разделенный на тысячу полезных существований, становится неощутителен. Но представьте себе, что в какой-либо стране на тысячу душ производительного населения приходится паразитных цыганских десять, пятьдесят, сто, даже более. Ясно, что паразиты эти, питаясь на счет соков трудящегося населения, истощают его и становятся, таким образом, язвой, опасной для общественного организма. А такой именно язвой и являются повсюду, где они многочисленны, потомки Израиля, ибо существуют они и желают существовать почти исключительно экономически непроизводительными, цыганскими способами: мошенничеством всякого рода и всякого рода факторством, т. е. таким промыслом, при котором деньги от продавца и покупателя чего бы то ни было проходят через их руки и пристаю к ним. Само по себе факторство (я понимаю его в обширном смысле: и банкир, и торговец, и подрядчик — все, по-моему, факторы) еще не беда и в известной мере полезно и даже необходимо; но когда на тысячу продавцов и покупателей приходится не десяток, а целая сотня факторов, и притом без посредства этих факторов никто ничего ни купить, ни продать не может, так как составляют они касту, действующую заодно, то в результате купли и продажи остается то, что продавец и покупатель становятся чернорабочей силой, существующей единственно на пользу факторов, становятся, так сказать, крепостными крестьянами во власти факторов-помещиков. Прибавьте к этому, что, вследствие ранних браков и обычной пищи из рыбы с яйцами, племя еврейское страшно плодливо и размножается далеко быстрее, чем все другие в Европе, почему в стране, где живут они, процент паразитного населения возрастает с каждым днем, — и вы поймете, что правительства тех стран, где скучены евреи, готовы избавиться от этой одолевающей их египетской язвы ценою самых тягостных денежных пожертвований. Средство избавления, между тем, одно — выселить евреев куда-нибудь. Но куда? В том-то и затруднение. That is the question<sup>72</sup>. С воплем

<sup>72</sup> Из монолога Гамлета: «Быть или не быть — таков вопрос» (Шекспир В. Гамлет, III, I. Пер. М. Вронченко).

и стонами молятся евреи: «Иегова, Бог отцов наших, изведи нас из страны изгнания и водвори опять в земле обетованной!» Но «земля обетованная» в руках турок, которые не пустят в нее евреев; да хотя бы и пустили, так сами евреи не пойдут туда, ибо земля эта совершенно бесплодна, и они перемерли бы там с голоду, если бы даже обратились в земледельцев, чем решительно не хотят быть в Европе.

Изо всех правительств этой последней румынское в настоящее время наиболее заинтересовано очищением территории своей от расположенных на ней жидов, ибо центральный кагал последних, именуемый Alliance israélite<sup>73</sup>, не дает покоя этому правительству ни днем, ни ночью, заступничеством своим за еврейское население Румынии, когда молдо-валахи, выведенные из терпения, начинают расправляться с ними помимо судей и полиции, что повторяется там аккуратно через каждые шесть недель. Вот к румынскому правительству и обращаюсь я с предложением предоставить в полное его распоряжение Хивинский оазис для выселения туда евреев, если оно снабдит меня денежными средствами к завоеванию этой страны, и румынское правительство, конечно, с радостью ухватится за мое предложение. Выселение евреев в Хиву будет иметь притом вид законной реставрации. Я, как видели вы по изложению прав моих на хивинский престол, всегда и во всем партизан законности и реставраций. «Почему же водворение евреев в Хиве будет иметь вид законной реставрации? Разве они когда-нибудь властвовали там?» — спросите вы. Ну, в Хиве-то, пожалуй,

<sup>73</sup> Рассуждения В. В. Григорьева по еврейскому вопросу лежат в русле известных тенденций в тогдашнем русском обществе, о которых А. И. Солженицын написал следующим образом: «Тем временем, за те же 70-е годы, менялось и отношение к евреям русского общества, в высшем взлете александровских реформ — самое благожелательное. <...> в 1860 в Париже был создан громогласно Всемирный Еврейский Союз (Alliance Israélite Universelle), — «с целью защиты еврейства» (во главе которого вскоре стал Адольф Кремье). <...> Кроме работы благотворительной и просветительной, Союз не раз обращался непосредственно к правительству России, заступаясь за русских евреев, хотя часто и невпопад. (Как в 1866 <...> протестовал Кремье против переселения евреев на Кавказ и на Амур — а такого намерения у русского правительства не было; в 1869 — что евреев преследуют в Петербурге, — но этого не было; жаловался президенту США на предполагаемые им гонения на саму еврейскую веру со стороны российского правительства). Между тем новосозданный Альянс (с эмблемой Моисеевых скрижалей над земным шаром), по донесению русского посла из Парижа, уже пользовался «чрезвычайным влиянием на еврейское общество во всех государствах». Все это — настояжилось не только русское правительство, но и русское общество. <...> Дореволюционная Еврейская энциклопедия пишет, что с 70-х годов в русской прессе «голоса в защиту евреев стали раздаваться реже... В русском обществе стала укрепляться мысль, будто евреи всех стран объединены крепкой политической организацией, центральное управление которой сосредоточено в Alliance Israélite Universelle». Так что его создание произвело в России, а может быть, и не только в России, реакцию, обратную заданной цели Альянса», — подводит итог А. И. Солженицын (Двести лет вместе (1795–1995). Ч. 1. М., 2001. С. 178–180).

и не властвовали, отвечу я, а по соседству с Хивой существовало-таки жидовское царство, настоящее жидовское, где и царь, и вельможи — все были Моисеева закона, а именно — знаменитое в средние века царство хазарское. При том малом знакомстве с историей и географией Востока, каким обладают европейские публицисты вообще и румынские в особенности, весьма легко распространить в Европе убеждение, что Хазарское царство именно Хиву-то и имело свою столицу. Ведь верят же в Европе учению Духинского и компании, что вы, русские, — смесь чухон с татарами и тунгусами<sup>74</sup>. Таким образом, изгнание евреев из Румынии в Хиву весьма не мудрено представить образованной Европе, как возвращение им прежней их территории; так что Хива, в некотором роде, может весьма удобно даже Палестины должность исправлять. Поставив на вид румынскому правительству, с той ясностью изложения и убедительностью доводов, какими отличается мое перо, обстоятельство это, т. е. наследственная принадлежность Хивы евреям — своими правами на хивинское ханство я поступлюсь в их пользу, подобно тому как последний из Аббасидов, проживавших в Египте, уступил права свои на халифат султану османскому Селиму<sup>75</sup>, — обстоятельство это, говорю я, устранил и последние затруднения, которые бы могли представиться по снабжению меня суммой, необходимой для завоевания Хивы, ибо и сюзеренам над Румынией, туркам константинопольским, дело станет ясно, как день.

Но этой суммой я не ограничусь. *Pas si bête*<sup>76</sup>. Идея моя такого сорта, что из нее можно извлечь множество разных польз, как бы ни отнеслись к ней сами евреи. Пожелают они обзавестись своим, собственно им принадлежащим царством в Хиве, и пожелает барон Монтефьоре<sup>77</sup> быть там

<sup>74</sup> См.: Григорьев В. В. Июльское заседание парижского географического общества в прошлом году. О чтении этнографа Духинского в Парижском Географическом Обществе // *Известия Императорского Русского географического общества*. Т. I, отд. II. 1863. С. 101–103. О пресловутой теории польского эмигранта Фр. Духинского относительно «туранского» происхождения великороссов см. также: Жуков К. А. Восточный вопрос в историософской концепции К. Н. Леонтьева. СПб.: Издательство «Алетейя», 2006. С. 73–76; Жуков К. А. Вестернизация османского общества глазами польского ренегата: «Турецкие анекдоты» Михаила Чайковского (Садык-паши) // *Христианство и русская литература*. Вып. 6. СПб., 2010. С. 202–203.

<sup>75</sup> Легенда о передаче этих прав халифом ал-Мутавакилем завоевателю Египта османскому султану Селиму I (1512–1520) имеет поздний характер. Она была пущена в ход в период екатерининских войн с Турцией, во время переговоров о заключении Кучук-Кайнарджийского мирного договора 1774 года.

<sup>76</sup> Нашли дурака! (*фр.*).

<sup>77</sup> Сэр Мозес Монтефиоре (1784–1885) — известный финансист и филантроп, признанный лидер британского еврейства. Дважды посещал Россию; был принят Николаем I (1846) и Александром II (1872).

царем, так я сдеру с него миллиончик за то, чтобы не передавать Хивы братьям баронам Ротшильдам; а захотят Ротшильды царствовать в Хиве, так пусть заплатят мне по миллиону с брата, итого четыре: иначе стану интриговать в пользу Монтефьоре. Затем рождается вопрос: как захотят евреи принять от меня завоеванное мною Хивинское ханство — с жителями или без оных, т. е. чтобы до передачи им страны истребил я местное ее население, как филистимлян, или оставил его целым и невредимым (пересекши, разумеется, предварительно: от этого удовольствия я ни за какие миллионы не отступлюсь), чтобы было им кого эксплуатировать хоть на первое время. В последнем случае пусть заплатят мне вперед за то, что я подарю им 200,000 хивинских душ; а в первом — пусть заплатят мне вперед же и втрое, за то, что я приму на себя кровавую операцию их истребления. «Ну, хорош вы мусульманин, когда готовы резать братьев ваших мусульман, как баранов, и для кого же, для жидов!» — воскликнут читательницы «Русского мира»: «да после этого не верим мы в ваше мусульманство и даже готовы усомниться в самом существовании вашем, султан Пиралиев». Тише, тише, mesdames. Я бы мог разбить ваше возражение тысячью примеров, как самые ревностные христиане усерднейшим образом резали других, тоже весьма ревностных христиан, да пора кончать это длинное письмо. Ограничусь указанием на примерное житие предка моего с материнской стороны, эмира Тимура-Гурекана (повашему, Тамерлана), который сотнями тысяч вырезывал мусульманское население за пакости меньшие той, какую учинили мне хивинцы, а между тем слыл за образец мусульманского благочестия, был нежнейший семьянин и сам, в автобиографии<sup>78</sup> своей, объясняет, что «противившиеся ему были противниками Аллаха, а потому заслуживали наказания собственно за непокорность свою воле Аллаха». По этой, наследственной у предков моих, логике, если хивинцы, по мнению моему, заслуживают сечения, да не пересекут друг друга добровольно, так я имею полнейшее право снять с них головы за подобную их бестолковость. Да и такое ли ныне время, чтобы искренний мусульманин стал задумываться над истреблением каких-нибудь двухсот тысяч негодных хивинцев? Знаете ли вы, что дело мусульманства никогда, никогда еще не преуспевало столько, как в настоящую пору? Знаете ли вы, что число мусульман на лице земли возрастает, слава Аллаху, многими миллионами ежегодно, так что лет через десяток

---

<sup>78</sup> Речь идет о рассказах из жизни Тимура (1336–1405), начиная с его семилетнего возраста. Эти рассказы изложены в форме автобиографии: «*Малфузат-и Тимури*» («Произнесенные Тимуром»). В современном европейском востоковедении это сочинение принято считать апокрифом XVII века.

придем мы, *иншалла*<sup>79</sup>, в возможность обратиться к народам Европы с известным предложением: или примите Ислам, или покоритесь нам в качестве подданных, или будете истреблены. Не знаете, так прочитайте об этом хоть в «Вестнике Европы»: там недавно статейку по сему предмету тиснули<sup>80</sup>. И при таком-то торжестве Ислама считать во что-нибудь существование двухсот тысяч хивинских голов! О европейцы!

Но, зная евреев, сколько я их знаю, я уверен, что, как ни просятся они в молитвах своих в Палестину, а переселиться на Хивинский оазис, который все же лучше Палестины, захотят столь же мало, сколь мало желаю я ханствовать там. Одна мысль об этом приведет их в ужас. Из кого станут они там сок выжимать, над кем будут господствовать, притворяясь обиженными и гонимыми? Поэтому, лишь только предложение мое румынскому правительству сделается известным в Европе, как все еврейские общины в ней завопят: *вей мир, вей мир*<sup>81</sup>, и решат произвести общую складчину с целью поднести мне колоссальную взятку, чтобы только не давал я дальнейшего хода переговорам о сказанном предложении. Для такой цели даже еврейки продадут жемчуг с головных повязок своих, как было это, когда по велижскому делу<sup>82</sup> понадобилась кругленькая сумма для известного употребления.

Таким образом, примет румынское правительство мое предложение или не примет, во всяком случае получу я сумму, достаточную для снаряжения войска в поход на Хиву и вообще для издержек по осуществлению мести моей хивинцам.

Ну, которому же из двух изложенных проектов моих отдаете вы преимущество, индийскому или еврейскому? Только, пожалуйста, решайте скорее и о решении вашем известите меня по городскому телеграфу, чтобы я мог приступить к делу, не теряя времени.

*Султан Мендали Пиралиев.*

---

<sup>79</sup> Если будет на то Божья воля (досл. «если пожелает Аллах!» (*араб.*)); русский эквивалент: Бог даст!

<sup>80</sup> В присланной из Лондона статье графа Кутайсова, в частности, говорилось о ваххабитах: «В религиозном отношении они неоспоримо пуритане исламизма, но в политическом смысле это самые красные и вместе с тем самые ревностные поклонники социализма. <...> в весьма недалеком будущем <...> сила их сделается страшною, и влияние, которое они окажут тогда не на одну Азию, а на судьбу всего мира, будет громадное, последствие которого предвидеть положительно невозможно» (Кутайсов П. И. Магометанское религиозное движение в Индии // *Вестник Европы*. Кн. 3 (март). 1873. С. 142, примеч. 1).

<sup>81</sup> Точнее: *Вей'з мир*, т. е. «Боже мой!» (*идиш*).

<sup>82</sup> Дело по обвинению группы евреев в ритуальном убийстве разолетнего мальчика Ф. Иванова в г. Велиж, Витебской губернии, в 1823 году. Судебное разбирательство длилось с перерывами до 1835 года и закончилось оправданием обвиняемых.



## ПИСЬМО ЧЕТВЕРТОЕ:

### О том, как сформирую я себе войско для похода на Хиву

Оба проекта мои, как индийский, так и еврейский, вы забраковали, назвали фантастическими. Вы огорчили меня. Но я скоро утешился мыслью, что «несть пророк во отечестве своем», что гениальные вещи не оцениваются современниками по достоинству. А как я решился добыть денег во что бы то ни стало, то прибегаю для этого к самому пошлому средству — закладываю за полтора миллиона р. сер. ту долину, где зимуют стада мои. Дадут мне под заклад ее такую сумму потому, что по речке, долину эту орошающей, открыты богатейшие золотоносные залежи. По окончании похода моего на Хиву, я сам займусь их разработкою и буду получать ежегодно доходу уже не 1,500 р. сер., а 300,000 р. сер. Прошу соразмерять с этою суммою уважение ваше к моей особе и то искреннее расположение, которое вы мне оказываете.

Теперь поведу речь о наборе войска и вообще приготовлениях к предстоящему походу. Идет слух, что у вас в редакции засели первейшие знатоки военного дела<sup>83</sup>. Поэтому, хотя вы раз уже и огорчили меня, снова обращаюсь к вам с просьбою: сообщить мне замечания ваши на следующие соображения.

Сколько мне известны оборонительные и наступательные средства Хивинского ханства и вообще ресурсы его всякого рода, я полагаю, что для завоевания его при самых неблагоприятных обстоятельствах вполне достаточно 2,500 человек европейского войска. Основываю я такое мнение свое, между прочим, на двух фактах. В 1603 или 1604 году, пришла фантазия уральским казакам, именовавшимся тогда яицкими (по реке Яику, которой приказано было называться Уралом лишь при Екатерине Второй), потешиться разграблением Хивы, и они овладели ею, пустившись в поход всего в числе *тысячи* человек. Это известно из «Турецкого Древа» Абульгази, при отце которого совершен был этот смелый набег. Правда, уральцев и выпроводили затем из Хивы, так что, сказывает Абульгази, никто из участвовавших в набеге не вернулся домой; но такая оказия случилась — гласит предание, и теперь еще живу-

<sup>83</sup> Газета «Русский мир» была основана в 1871 году. Ее издателем в тот период был полковник в отставке В. В. Комаров (1838–1907), редактором — знаменитый завоеватель Ташкента (1865), на тот момент также отставной, генерал-майор М. Г. Черняев (1828–1898). Основной движущей силой этого издания являлся, однако, генерал-майор в отставке Р. А. Фадеев (1824–1883), известный публицист, геополитик и социолог. Одной из основных целей этого триумвирата была борьба, направленная против реформ тогдашнего военного министра Д. А. Милютинина. Как известно, оба, Черняев и Фадеев, стали прототипами образа странствующего полководца Редеди в щедринской «Современной идиллии».

щее между уральцами, — потому собственно, что забравшись в Хиву, которая им Капуею<sup>84</sup> показалась, пьянствовали они там, забыв всякую осторожность, и чересчур предавались нежностям с хивинками: те их, как Далила Самсона, усыпили в своих объятиях, а мужья нагрянули между тем и переколотили мертвецки пьяных селадонов. Эта история весьма поучительная, и я удивляюсь, как не попала она в хрестоматии для девиц.

Теперь другой факт, имевший место через два с половиной века после описанного. В 1858 году туркмены провозгласили ханом в Кунграде Мухаммед-Пенага, потомка прежних удельных князей этого города. В 1859 году пришел осаждать его со всеми, какие мог собрать, военными силами своего владения хан хивинский Сейид-Мухамед. Кунградскому хану, принявшему подданство России, послана была на помощь *одна рота* пехоты. Когда эта последняя стала приближаться к Кунграду по Аму-Дарье на баржах, Сейид-Мухаммед снял осаду и пошел навстречу русским. У него было в это время более десяти тысяч войска (то есть всякой сволочи) да несколько пушек. И что же, истребил он бедную русскую роту? Нисколько. Встретившись с русскими, которые притом стали на мель и двинуться с места не могли, он тоже остановился, постоял-постоял, поглядел-поглядел да и вернулся вспять, т. е. не то чтобы бежал, а так, ретировался в Хиву, оставив дорогу в Кунград свободной. Мне рассказывали об этом сами участники так называемой «кунградской экспедиции». Одно из них имел я честь встречать даже в редакции «Русского мира»<sup>85</sup>. Можете у него справиться, так ли было дело.

Когда хан хивинский со всею своею ратью побоялся напасть на 250 человек русских, то, воля ваша, 2,500 человек европейского войска должны разгромить хивинские силы, если бы даже собрал хан под знамена свои вдсятеро более народу, чем было в лагере его под Кунградом, т. е. до 100,000 человек; но это настолько же возможно, как и то, чтобы князь Монацкий, у которого всего 7,000 подданных обоего пола, выставил армию в 2,500 человек — с какою я пойду на Хиву.

Армию эту составлю я из шести рот линейной пехоты, силою каждая в 250 штыков; из четырех эскадронов кавалерии, по 120 человек в каждом; из батареи конной артиллерии в восемь орудий с 17 чел. прислуги при каждом; из двух батарейных орудий пешей артиллерии с 24 чел. прислуги

<sup>84</sup> Отсылка к французскому выражению *les délices de Capoue* («капуанская нега»).

<sup>85</sup> Имеется в виду полковник, в будущем генерал и Туркестанский генерал-губернатор, М. Г. Черняев, известный Григорьеву еще по совместной службе в Оренбурге с конца 50-х годов.

при них; и, наконец, из роты саперов и пионеров<sup>86</sup> в 220 чел.; итого — из 2,360 рядовых и унтер-офицеров, при 60 строевых штаб и обер-офицерах (в том числе и адъютанты) и 80 барабанщиках, трубачах, флейтщиках и горнистах, — что и составит ровно 2,500 человек.

Несколько слов в объяснение этого состава. Кавалерии, сравнительно с пехотой, беру я много: по одному кавалеристу на три пехотинца; но это потому преимущественно, чтобы было кем гнать бегущего неприятеля; конную же артиллерию предпочитаю я пешей потому, главное, что в случае какой-либо неудачи сама она может удирать от неприятеля быстрее пешей. При том малом числе артиллерии, которое беру я с собой, нельзя мне бросать орудий в добычу неприятелю, утешаясь тем, что брошу их заклепанными. Осадной артиллерии не нужно мне вовсе, потому что осаждать нечего, да и не намерен я забавляться правильными осадами, если бы и было что осаждать. Саперами и пионерами запасуюсь в значительном количестве не для осадных работ, а для работ при переправах через многочисленные каналы и бесчисленные канавки в ханстве, но больше потому, что нужны мне отчаянные головорезы, а известно, что *Rien n'est sacré pour un sapeur*<sup>87</sup>.

Иные будут находить, пожалуй, что число офицеров у меня недостаточно противу числа рядовых; но не забывайте, что войско у меня наемное, а содержание офицеров — статья разорительная. Недостаточность офицерского состава постараюсь я заменить хорошим выбором унтер-офицеров. Заметьте притом, что в армии моей не будет ни одного офицера генерального штаба: я считаю их совершенно бесполезными. Таково уже мое убеждение, и личным опытом выработанное, и от предков унаследованное. Считаю я офицеров генерального штаба такою же излишнею обузою, как и конгревовы ракеты: перетрясутся в дальнем степном походе и летят черт знает куда, только не туда, куда надо. Музыкаю снабжаю мою армию, как потому, что развлекает и ободряет солдат при монотонности степного похода, так и для того, чтобы сделать победоносное вступление мое в Хиву возможно торжественным.

Что касается до вооружения, то пехоту вооружу я не какими-либо хитрыми и деликатными новейших изобретений ружьями, в которых коли винтик какой сломается, так и все ружье бросай, или патрон на волос толще положенного, так уж и не лезет в казенник. Вооружу я ее простыми нарезными штуцерами со штыком, патроны к которым изготовлять будут сами солдаты, как бывало в старое доброе время. Если хивинцы

<sup>86</sup> Разведчиков.

<sup>87</sup> «Ничего нет святого для сапера» — название французской комической песенки, приобретшей большую популярность в середине 60-х годов XIX в.

противустанут мне с игольчатыми или какими другими ружьями, которыми одолжат их мои недоброжелатели, тем хуже будет для хивинцев, потому что они пропадут с таким не по разуму их оружием. Не то, так снабжу я пехоту мою ружьями собственного моего изобретения — ружьями-револьверами, образчики которых заказал я в Бельгии, и об устройстве которых считаю убыточным распространяться, так как ходатайствую об исключительной привилегии на это изобретение. Кроме ружья со штыком, не дам я пехотинцам моим никакого другого оружия, чтобы не отягощало их бесполезно. Или, как вы думаете, не снабдить ли их еще, по примеру американцев, длинным кухонным ножом, который на всякую потребу может пригодиться? Лично против ножа я ничего не имею, и если вы тоже за нож, так будут у пехотинцев моих и ножи. Кавалеристам дам я револьверы и шашки. Пик — ни за что: длинное оружие — оружие трусов, поощряющее к трусости. Позвольте мне быть компетентным судьей в этом вопросе, так как я киргизец, а у киргизцев самые длинные в мире копыя. Артиллеристов вооружаю одинаково с кавалеристами; саперов — револьверами и топорами, русскими плотничьими топорами с коротким изогнутым топорищем. Страшно уважаю такой топор. Орудия беру: восемь 4-фунтовых и два 12-фунтовых; последние — отчасти для того, чтобы разбивать городские ворота при штурме городов, но больше для того, чтобы пугать неприятеля громом выстрелов.

По части обмундирования, даю всем родам войска один и тот же костюм: рубашку из шертинга<sup>88</sup>; широкие шаровары из плотнейшей парусины с глубочайшими карманами, куда бы мог засунуть солдат все, что ему нужно иметь под рукою; суконную поддевку (т. е. кафтан без рукавов) до колен, тоже с карманами спереди: рукава в одежде считаю я помехой, препятствующей владеть руками с надлежащей свободой; в заключение, даю бурку с прорезями ниже плеч, чтобы просунув руки в эти прорези, можно было стянуть ее около пояса плотно к телу и обратить, так сказать, в капот: на этот случай дается при бурке и кушак, длинный русский мужицкий кушак, который может служить, кроме этой, и на многие другие потребности. В бурке или в одной поддевке идет пехотинец, ружье в чехле должно висеть у него на перевязи сзади спины, так легче его носить. На другой перевязи, накрест с первой — патронтон<sup>89</sup>. Ранцев — никаких: бесполезная тягость. Сапоги — высокие по колено, а для ступней — портянки, а не носки. Шаровары засовываются в сапоги. На голову — папаху, которая зимой греет, в летний жар защищает

<sup>88</sup> Вид хлопчатобумажной ткани.

<sup>89</sup> Патронташ — сумка с ячейками для патронов.

от солнечных лучей, ночью служит подушкой столь же удобно, как бурка одеялом и подстилкой, а против сабельного удара защищает надежнее всякой кожи и латуни.

Боевая сила моя вооружена, одета и обута. О нестроевых в обозе поведу речь позже. Теперь же надо сказать вам, как на вербую я строевой состав, что требует глубоких соображений, и в чем преимущественно проявлю я основательное мое знакомство с новоизобретенной немцами наукой — «Психологией народов», *Völkerpsychologie*<sup>90</sup>.

В доброе старое время я бы просто-напросто купил солдат, и очень хороших, именно — гессенцев, которых герцоги их продавали и враздробь, и целыми полками. Но, увы, в наш век этого товара нет уже на европейских рынках, и приходится солдат нанимать. Самые дешевые ныне солдаты — швейцарцы. С тех пор, как папа распустил свою гвардию, состоявшую из этих республиканцев, отставные гвардейцы папские волком воют с голоду и пойдут на службу ко мне безо всяких претензий, просто из-за куска хлеба. Швейцарцы и составят почти всю мою пехоту. Скажут, пожалуй, что на стойкость такой пехоты не очень можно положиться, так как она с другим неприятелем, кроме гарибальдийцев, отродясь не схватывалась, а гарибальдийцы — «не тово». Я и сам думаю, что гарибальдийцы «не тово», но в то же время полагаю, что и хивинское мужество не высшей пробы против гарибальдийского героизма. Во всяком случае, для придания пехоте моей воинского духа, подмешаю я к швейцарцам порядочную дозу поляков, которые, хотя и «безмозглы»<sup>91</sup>, но надо отдать им справедливость, вояки добрые; а поляков из эмигрантов могу я в той же Швейцарии нанять сколько душе моей угодно и тоже на медные гроши; а то, пожалуй, и даром пойдут ко мне служить, только бы подрататься иметь случай; я же, в прибавок, позволю им орать: «Еще Польша не сгинела»<sup>92</sup> и на марше, и на привалах. Унтер-офицеров желательно было бы приобрести преимущественно из немцев: очень уж достоинством своим проникнуты у них унтер-офицеры, а таких мне и подавай; на этом проникновении, сказывают, все военное дело нынче держится, да на грамотности, да на образовании: знал бы солдат по-латыни, а офицер по-санскритски, так

<sup>90</sup> Основателем сравнительной психологии (психологии народов) считается М. Лазарус (1824–1903), один из издателей берлинского *Zeitschrift für Völkerpsychologie und Sprachwissenschaft* (Журнал психологии народов и языкознания), выходившего с 1859 по 1890 год. Будучи также видным общественным деятелем, Лацарус в 1867–1874 гг. являлся президентом берлинского отделения Всемирного Еврейского Союза.

<sup>91</sup> Отсылка к пушкинским строкам: «Явился к вам; Димитрием назвался // И поляков безмозглых обманул» («Борис Годунов»).

<sup>92</sup> Мазурка Домбровского (национальный польский гимн).

уж с такими воинами победа в шляпе<sup>93</sup>. Но как добыть немцев? Внаймы не пойдут, ныне цены на работу стоят в Германии высокие. Украсть разве? Украду — за изобретательностью у меня дело не станет — именно вот каким способом. Объявлю в газетах, что основываю в Хиве университет и десять гимназий, профессоров и учителей в которые приглашаю из Германии с обещанием большого жалованья и пенсии после пяти лет службы. На эту удочку немцы податливы, и все плохие профессора и дрянные учителя, каких между ними немало, потянутся на сборное место моей армии. А я их там сейчас и зачислю унтер-офицерами. Пусть украденные мною таким образом немцы были плохими профессорами и дрянными учителями, зато унтер-офицерами будут они превосходными, ибо все служили уже в рядах первейшей в мире армии, в качестве ландвера побивали храбрейшую в мире нацию, и притом все до единого знают полатыни, а некоторые и по-гречески: последних произведу я немедленно в фельдфебели. Что касается до верности этих краденых немцев моему знамени, то, во-первых, кто же и кричит про *deutsche Treue*<sup>94</sup>, как не сами немцы, а потом — воровать солдат было недавно еще в обычае у самых мудрых правителей, и солдаты выходили отличнейшие: дрались как львы против кого угодно и за что угодно.

В кавалерии моей ни гусаров, ни уланов не будет, хотя гусары славны издревле, а уланы покрыли себя лаврами в последнее время. Три из четырех моих эскадронов будут драгунские. Драгуны — слабость моя, моя ахиллесова пята. Смерть люблю драгунов, люблю потому, что они народ скромный, честный, простодушный, и, главное, потому, что они пехотинцы столь же, как и кавалеристы. Не знаю, почему с именем драгуна соединяется у меня неразрывно представление о шведе. Может быть, потому, что я читал много в юности о войнах Петра Великого с Карлом XII. Во всяком случае, драгунов найму я себе из шведов, которые, прельстясь мормонскою проповедью, так и прут в Северную Америку. Я заставлю их предпочесть берега Аму-Дарьи берегам Соленого озера — обещанием, что на Аму-Дарье снабжу каждого драгуна даром десятью женами из пленных хивинок. Четвертый эскадрон формирую уже на самой дороге в Хиву из милых сердцу моему киргизов, которые пристанут ко мне в надежде поживиться хивинским отрепьем. По способности к аванпостной службе, по выносливости и по умению

<sup>93</sup> Намек на приписываемые Бисмарку слова, якобы сказанные им после победы над австрийцами в битве при Садовой (1866): «Прусский школьный учитель выиграл сражение при Садовой», а также на реформу гимназического образования в России. По новому уставу 1871 г. в гимназиях обязательными становились два древних языка, греческий и латинский.

<sup>94</sup> Немецкая верность (*нем.*).

ограбить дочиста ставлю я их далеко выше казаков. Копья от киргизиков моих я отберу, а велю, чтобы каждый запасся «укрюком», то есть шестом с веревкою для ловли лошадей, — орудием, которое отлично будет служить и для ловли хивинцев, да нагайкою того сорта, которой легче убить человека, нежели тесаком. Киргизская нагайка, как увидите впоследствии, сослужит мне тысячу полезных служб, ибо обладает множеством благодетельных свойств.

Вертопрах, признано, не может быть артиллеристом. Артиллерист прежде всего должен быть человеком серьезным. Самый серьезный народ в Европе — испанцы. Набираю артиллеристов из карлистов<sup>95</sup>, которые, будучи рассеяны соотечественниками своими, республиканцами, не знают теперь, что им с собой делать. Таким образом, будет у меня самая серьезная в Европе артиллерия.

В саперы приглашаю буковинских раскольников-россиян, которым не живется теперь в Австрии. Они должны явить собой отличных саперов, как потому, что в качестве русских мужиков должны владеть топором на славу, так и потому, что бороды у них окладисты, точно у французских саперов — прототипа этого рода войск.

Музыку набираю из странствующих жидов-музыкантов — племени, отличающегося, как известно, огромными музыкальными способностями. Идти в военную службу соглашу я их обещанием, что позволю им в свободное от музыкальных занятий время производить в лагере «гандель». Перспектива «ганделя» действует на сердце жида столь же неотразимо, как перспектива «выпивки» на сердце истинного россиянина.

Лошадьми кавалерию мою и артиллерию снабжу я сходным образом в продолжение следования армии моей через Россию при помощи отечественных конокрадов, с которыми войду в сношения через моих музыкантов. Как это у меня все обдуманно и вяжется одно с другим!

Надеюсь, что я составил мою боевую силу вполне удовлетворительно и согласно с натурою вещей, что будет она у меня и дешева, и сердита. Надо сказать затем несколько слов и об источниках, откуда почерпну я нестроевой балласт.

Хлебы печь, кашу варить — бабье дело искони веков. Потому хлебопеками и кашеварами приставлю я в войско мое тех бабенок из подмосковных губерний, которым не из чего дома ни печь, ни варить, ибо мужья их весь хлеб и всю крупу давно уже и без всякого остатка снесли в кабаки.

---

<sup>95</sup> Стронники дона Карлоса (внука дона Карлоса, ведшего первую карлистскую войну в 1834–1840 гг.), боровшегося за власть в Испании в 1870-х годах.

В медики и хирурги ангажирую я российских девиц, обучающихся ныне в Цюрихском университете. Они еще не кончили полного курса, но зато им уже надоело учиться. Притом, ради военных обстоятельств, ведь и медицинских студентов тащат в армию с третьего, с четвертого курса. Означенной мерой приобрету я сочувствие всех прогрессивных органов русской печати, и отпустят они мне за эту меру все выходки мои против нигилизма в предшествующих письмах, а вперед постараюсь от таких выходов остерегаться.

Дружить с прогрессом, так уж дружить. Предоставляю в пользу стриженных переводчиц разных сгоревших, по независящим обстоятельствам, трудов их — немногие писарские вакансии в моей армии, изъявляя сожаление, что не могу служить им большим числом таковых, ибо всякое писарство, не только военное, но и гражданское, ненавижу.

Не оставлю без соответственного призрения и ту часть российского юношества, которая сгорала любовью к человечеству в редакциях разных прекратившихся изданием газеток и не знает теперь, куда изливать свой пламень. Определяю таковых юношей в сестры милосердия и вообще составляю из них лазаретную прислугу.

Кузнецов и коновалов добуду из цыган; всю же остальную нестроевую челядь: фурманов, профосов<sup>96</sup> и так далее, наберу из тех россиян, которые эмигрируют тайно в Америку, чтобы отыскивать там средства к бедственному существованию тяжелыми работами (зри «Бесов» Достоевского)<sup>97</sup>, заверяя их султанским словом моим, что употреблю все усилия, чтобы сделать существование их в продолжение похода по возможности невыносимым.

Общее заведывание провиантской и комиссариатской частями в моей армии приглашаю занять г. надворного советника и кавалера Порфирия Усекновенского (см. № 58 «Русского мира»)<sup>98</sup>, так как он любит «времена

<sup>96</sup> Фурман — возчик фургона; профос — нижний чин, в обязанности которому вменялась уборка мусора и нечистот в военных лагерях.

<sup>97</sup> Роман Ф. М. Достоевского «Бесы», печатавшийся в «Русском вестнике» в 1871–1872 гг., в начале 1873 года вышел отдельным изданием. Здесь речь идет о поездке «на последние деньжишки» героев романа Шатова и Кириллова в Америку, «чтобы испробовать на себе жизнь американского рабочего и таким образом личным опытом проверить на себе состояние человека в самом тяжелом его общественном положении» (Достоевский Ф. М. Собрание сочинений в тридцати томах. Т. 10. Л., 1974. С. 111–112).

<sup>98</sup> «Надворный советник и кавалер», в частности, заявлял: «Читаю я вашу газету и вижу, что вы сожалеете о прежних порядках в военном управлении. Непохвально. <...> Служба теперь знатная <...>, как в Писании изречено: «Всяк под виноградом своим и под смоковницею своею, яко Израиль во дни Соломона». Начальство благодетельное, чиновники добродетельные. И никого к суду не привлекают. <...> Оно, конечно, ходит молва, что бюджет



жестокое и начальство сердитое», а я намерен вешать без всякого суда чиновников моих провиантских и комиссариатских по первому поползновению их к мошенничеству.

Батюшки мои! А о военно-судной-то части и забыл. Как же можно воевать ныне, не имея в лагере специальных военных юристов? Так воевали только в глупое старое время необразованные Суворовы и Кутузовы. Но откуда же возьму я таких юристов? В Западной Европе их не имеется, а я оттуда вербую свою армию. Поручить разве исправление обязанности военных юристов переводчицам датских сказок Андерсена?<sup>99</sup> Превосходная мысль. Никто никогда еще не предоставлял женщинам судебной власти. Я первый делаю этот великий шаг на пути прогресса. Трепещите, мои завистники и враги: все женское население России и Америки пойдет за меня в огонь и воду. И опять забыл. Не надо переводчиц Андерсена; и без них у нас теперь женщин-юристов пруд пруди: недаром же ведь всю прошлую зиму профессора Петербургского университета читали публично для дам и девиц курсы государственного и уголовного права. Чтобы докончить юридическое образование нашего прекрасного пола и приспособить его к специальным моим целям, я сам обещал прочесть в текущем poste в пользу бедных студентов несколько лекций «О военной полиции по Чингиз-хану и Тамерлану», и если не прочел, то единственно по причине замедления в выборе городского головы<sup>100</sup>, как о том и объявлено, кажется, в газетах.

Главкомандующим армией, мною снаряженной, назначаю я, с производством из штабс-капитанов прямо в генерал-майоры — себя самого. Никакого другого генерала обок со мною я не потерплю. Пехотой будет командовать у меня полковник, артиллерией — тоже полковник,

---

военного министерства увеличился против прежнего <...>, армия ныне стоит в два с половиною раза дороже, чем 11 лет тому назад. Но все эти рассуждения происходят, должно быть, от единой злобы. Твердят, что прежде было дешевле и строже. Прежде трудные времена были, начальство жестокосердое; а ныне дорого, да мило, в военном ведомстве можно благодушествовать, разумеется, не в строевой службе: там, говорят, трудненько, все и бегут оттуда...» (*Русский мир*. 5 марта 1873, № 58. С. 1).

<sup>99</sup> В 1868 году в Петербурге вышло роскошное иллюстрированное издание «Новых сказок» Андерсена (в переводе с немецкого). Переводчицы, М. В. Трубникова и Н. В. Стасова, наряду с А. П. Философовой, в те годы составляли так называемый «триумvirат» феминистского движения в России. Трубникова была хозяйкой популярного салона на углу Гороховой и Б. Морской и возглавляла издательскую артель переводчиц. Феминистки выделялись своим внешним видом (короткие стрижки и пр.).

<sup>100</sup> В 1873 году, в ходе городской реформы 1870 года, исполнительным органом Петербургской городской думы стала городская управа во главе с председателем городской думы (городским головой).

кавалерией — майор, и все это без малейшей надежды на производство в следующие чины, что восстановит против меня честолюбивых поляков, намеревающихся каждый сделаться генералом. Но я умиротворю их дозволением титуловаться каждому графом.

Засим, в ожидании замечаний ваших на изложенные в этом письме соображения, честь имею пребыть вашим покорнейшим слугою.

*Султан Мендали Пиралиев.*

## ПИСЬМО ПЯТОЕ

### **О том, как проведу я войско мое на сборный пункт, какой дорогой пойду на Хиву и что напишу к хану хивинскому и туркменским старшинам**

Вы были так любезны, что не поскупились замечаниями на изложенные мною в предыдущем письме соображения относительно состава, вооружения, обмундирования и набора военной силы, нужной мне для завоевания Хивинского ханства. Вы не согласны со мной во множестве пунктов. Я этого ожидал. Иначе и не могло быть при своеобразности моих понятий о предмете и, если позволите так выразиться, при рутинности ваших. Нигде, быть может, рутинность господствует до сих пор так всевластно, как в военном деле и в медицине, хотя военные люди и медики вовсе этого не замечают. Чтобы видеть это ясно, надо быть азиатцем, как я. В древности и в средние века Азия дала Европе все, чем возвеличилась впоследствии Европа — азбуку, меру и вес, стекло, порох, компас, книгопечатание. Но роль Азии в образовании человечества еще не кончилась. Она даст еще Европе многое, «о чем и не снилось вашим философам»<sup>101</sup>. Не хочу сказать, по свойственной мне скромности, что в этом меду будет и моя капля, но про себя утешаюсь такою мыслью. Впрочем, теми из замечаний ваших, основательность которых признаю, я воспользуюсь и для целей моих не раз еще обращусь к вам с запросами.

Одно из правил практической мудрости, рекомендуемых азиатскими стратегами, — это нападать на неприятеля врасплох, не давая ему времени приготовиться к обороне, для чего никоим образом не следует трезвонить заранее о своих против него замыслах. Набор мною войска в Западной Европе, конечно, не может быть сделан тайно: затараторят о таком небывалом событии во всех газетах английских, немецких и французских.

<sup>101</sup> Из слов Гамлета: *There are more things in heaven and earth, Horatio, // Than are dreamt of in your philosophy.* «Есть многое на небе и земле, // Что и во сне, Горацио, не снилось // Твоей учености» (Шекспир В. Гамлет, I, 5. Пер. А. Кронеберга).

Но это мне не помеха, так как европейские толки не доходят до Хивы. Но весьма доходят до Хивы вести с Нижегородской ярмарки. Потому весьма важно для меня, чтобы не заговорили о предприятии моем у Макария (как зовут азиатцы, по старой памяти, Нижегородскую ярмарку)<sup>102</sup>, а это случится непременно, если я, получив разрешение провести войско мое через Алаунскую плоскость<sup>103</sup>, сделаю это явно и открыто. Успех задуманного мной дела требует, чтобы войско свое провел я через Алаунскую плоскую высь секретным образом, и я нимало не затруднюсь такой невозможной, по-видимому, операцией. На сборный пункт, о котором сказано будет ниже, проведу и проведу я строевых и нестроевых моих, поодиночке или кучками, под разными видами. Еврейскую музыку мою проведу я сквозь Великороссию под видом винокуров, допускаемых туда на основании непреложного убеждения, что винокурный завод не может действовать без посредства жида, как и мельница без помощи черта. Испанцы — всякий мальчик и всякая девочка, которые бывали в театрах, знают это — ходят не иначе как в берете со страусовым пером и панталонах в обтяжку: поэтому испанских артиллеристов моих, не возбуждая подозрения относительно их настоящего значения, проведу я под видом акробатов и вольтижеров. Швейцарская пехота моя проберется благополучно под видом сыроваров и гувернеров, а польская — под видом кондукторов для железных дорог и шляхтичей, едущих арендовать имения у промотавшихся русских землевладельцев. Кавалеристы мои шведы пройдут под видом чехов, выписанных русскими барями для улучшения их сельского хозяйства, ибо какой же русский человек отличит чеха от шведа? Барышни, медико-хирурги моей армии, проедут под видом транспорта из Кенигсберга, направляющегося для пополнения комплекта Кунавинской слободы<sup>104</sup>, и не усомнятся в таком назначении медицинского штата моего сами хивинцы, если встретят его дорогою. Профессора и учителя из немцев, имеющие изобразить в армии моей фельдфебелей и унтер-офицеров, так и проедут под видом немцев. Под собственным же видом своим пройдут и мои саперы-раскольники из Буковины, ибо издавна приобрели способность странствовать по Руси без паспортов. Если же кому-либо из наемников моих понадобятся бы фальшивые паспорта, за изготовлением таковых дело у меня не станет: поляков-эмигрантов, вы знаете, немало будет в моей армии, а они на всю Европу прославились искусством своим подделывать не только паспорта, но и ассигнации.

<sup>102</sup> Макарьевский монастырь на Волге, где в XVI–XVIII веках собиралась Макарьевская ярмарка, переведенная после пожара 1817 года в Нижний Новгород.

<sup>103</sup> Алаунская плоскость — Валдайская возвышенность.

<sup>104</sup> Кунавинская слобода — заокская Макарьевская часть Нижнего Новгорода.

Наконец, писаря мои из нигилисток и сиделки из нигилистов, равно как и вся прочая обозная челядь, имеющая быть на вербованную уже на Алаунской плоскости, проследует на сборный пункт под видом учителей и учительниц народных школ, отправляющихся на съезд таковых в Дубовку для решения земского вопроса: не слишком ли много четырех лет учения для того, чтобы крестьянский мальчик, умеющий только читать и писать, прошел в учительской семинарии все науки в свете — как хочет этого симбирское земство — и не возможно ли, ввиду обременительности для земства расходов на народное образование, сократить этот срок и обучить всем наукам, какие только существуют, в шесть месяцев?

Не знаю, как справится съезд с этим вопросом, я же уверен, что вышеописанным образом переправлю войско мое через Алаунскую плоскость так, что ничей аргусов глаз этого не заметит. Таким же образом и пушки мои, и ружья проедут, разобранные на части, под видом каких-либо новых снарядов для измерения крепости спирта или колоссальных гальванических батарей для физического кабинета астраханского университета. Этого университета еще не существует, как не существует и полоцкого; но кому же известно, что не производится переписки об их открытии, и не снабжаются уже они надлежащими учебными пособиями?<sup>105</sup> Что же касается до способа провозить порох незаметным образом, то он давно уже открыт сметливыми подрядчиками: провозят его под видом масла в бочках с двойным дном, как было это описано лет тридцать тому в газете «Кавказ». Сборный пункт, куда все это должно прибыть, может быть определен лишь по рассмотрении путей, которые ведут к Хиве, и оценке их относительных удобств и неудобств, — чем я и займусь теперь.

Хивинский оазис расположен природой так выгодно, что все пути к нему, из России ли, из Персии ли, из Бухарского ли ханства, имеют то общее свойство, что поедешь по одному — сам пропадешь, конь останется цел; поедешь по другому — сам останешься цел, конь пропадет; поедешь по прочим — и сам пропадешь, и конь пропадет, как в сказках сказывается. Такова, по крайней мере, идет слава об этих путях. Главное всех их неудобство — бедны водою, не только хорошею, а даже сколько-нибудь годною для питья людям и скоту. Подножного корма тоже нет

---

<sup>105</sup> Тема открытия новых виртуальных университетов («заравшано-ферганский» с факультетами «интендантских наук» и «кафедрой «сравнительной митирогнозии/митирологии», т. е. сквернословия) через несколько лет была подхвачена М. Е. Салтыковым-Щедриным, который развил ее в своем направлении: «Без восточных языков в заравшанском краю обойтись ни под каким видом нельзя, а митирология — это ведь и есть самый коренной восточный язык» (Салтыков-Щедрин М. Е. Современная идиллия / Собрание сочинений в десяти томах. Т. 8. М., 1988. С. 171, 188–189).

нигде по этим путям. Встречающимся местами кустарником может питаться только неприхотливый верблюд. Тот же кустарник, да сухой помет от проходившего скота служат единственным топливом, какое попадает на этих печальных путях, а без топлива и под палящим тропическим солнцем — ни пищи не сварить, ни воды для чаю не вскипятить. Скверно, я вам скажу, проезжать такими путями. В мирное время торговый караван может еще, хотя изредка, наткнуться на какой-нибудь бедный кочевой аул и усладить горечь подобного странствования чашкой дрянного кумыса, который за божественный нектар покажется. Но в военное время кочевники, в окрестностях дороги пребывающие, стараются, во избежание грабежа или поборов, убраться от нее как можно подальше. Едешь — солнце печет тебя невыносимо, сам потом обливаешься, а глотка пересыхает; в рот, в глаза, в уши, в нос так и лезет тончайшая пыль, густым клубом поднимающаяся за каждым шагом животного, на котором сидишь. Жаль и его, бедного: истомленное, жаждущее столько же, как и всадник, оно еле-еле перебирает ноги, а ты давишь его еще всем грузом усталого тела. В песках не так еще тошно, как на иссушенных зноем илистых солончаках: в песках можно еще хоть до какой-нибудь воды докопаться, хотя осоку зеленую увидеть...

При таком недостатке воды и топлива и при совершенном отсутствии кормов, чем меньше у вас войска, тем лучше, ибо легче его провести.

Из дорог к Хивинскому оазису та, что идет с севера, от Эмбы, около западного берега Аральского моря, — одна из самых тяжелых, как потому, что высокий берег этот, совершенно голый, крайне маловоден и за водою из нескольких тощих источников на крутых его скатах к морю надо спускаться к самому берегу и оттуда тащить ее опять вверх, так и по трудности пути от Эмбы, через Барсуки, до Усть-Урта.

Другая дорога с севера, от Сыр-Дарьи, из Казалинска, около восточного берега Аральского моря, проходима была до сих пор лишь небольшими хивинскими караванами. Можно ли пробраться ею значительной массе людей и животных и не встретятся ли тут, с приближением к Аму-Дарье, непроходимые болота — я не знаю.

Не говорю о пути в Хиву с востока, из Ташкента, например, так как для меня не сподручно идти предварительно на Ташкент, хотя бы оттуда до Хивы даже железная дорога пролежала, тогда как в самом деле по этому направлению, на памяти истории, ни одна душа не проходила.

С севера вполне удобно, вполне безопасно было бы направиться на Хиву через Аральское море, и затем, на судах или частью сухопутьем, идти вверх по Аму-Дарье вплоть до Гезараспа или Питняка. Таким образом, и солдаты бы не утомились, и были бы всюду вода и топливо,

и провоз провианта и снарядов обошелся бы дешево, и не подвергалось бы войско величайшей из опасностей степных походов — отгону верблюдов и лошадей. Имей я возможность купить и доставить в Казалинск два парохода и несколько барж, я бы не задумался проникнуть в Хиву этим путем. Трудность тут одна и сравнительно не важная — перебраться через бар<sup>106</sup> в том или другом из устьев Аму-Дарьинской дельты; но при множестве рук преодолеть эту трудность не мудрено. На устье, которым бы вошел я в Аму-Дарью, возвел бы я небольшое полевое укрепление, которое служило бы мне складом провианта и запасов, и для охранения его оставил бы роту пехоты. Баржи, на которых поплыло бы войско мое далее вверх по Аму, снабдил бы я для облегчения парохода, который потащит их, веслами и на случай встречи мелей — баграми. Из Гезараспа же или Питняка, овладение которыми не представит ни малейшей трудности, осталось бы пройти до Хивы сухопутьем всего 60 или 80 верст. Да и засесть в Гезараспе или Питняке важнее для успеха дела, нежели самую Хиву взять, так как владея тем и другим из этих пунктов, станешь господином канала Полван-Ата (что значит «богатырь-батюшка»), самого главного в ханстве, от которого и сама Хива снабжается водою, и вследствие того, запружением канала в устье его из Аму-Дарьи, можешь грозить смертью от жажды и голода целой трети населения ханства. Кроме изложенных выгод следования к Хиве Аму-Дарьей, водяной путь этот представляет еще и множество других удобств, на которые укажу я в том случае, если бы вы вздумали возражать против превосходств этого пути перед всеми другими.

Но, увы, полтора миллиона моих — сумма недостаточная для того, чтобы я мог истратить из нее несколько сот тысяч на покупку пароходов и барж в Швеции и на доставку их к Сыр-Дарье. Поневоле должен я отказать, вследствие того, от единственно удобного и единственно безопасного пути к Хиве.

С запада, с восточного берега Каспийского моря, можно пройти до Хивы и от Мангышлака, и от Красноводского залива. От последнего почти вдвое ближе, чем от Тюп-Караганского мыса, но зато в Красноводском заливе нет возможности достать верблюдов, необходимых для подъема тяжестей, так как соседние туркмены держат их лишь в самом небольшом числе; да не хочу я иметь дела с туркменами, если бы даже было у них столько же верблюдов, сколько у киргизов. Туркмены — это такие негодяи, которым я на грош не поверю. И черт знает, отчего поделались они отъявленными негодьями. Оттого, быть может, что много веков уже

---

<sup>106</sup> Бар — наносная гряда, мель у устья реки.

живут между персиянами с одной стороны, и хивинцами — с другой. А заменить верблюдов какой-нибудь другой движущей силой еще не придумано, хотя со временем, пожалуй, и придумают. Что, в самом деле, составляет достоинство верблюда? То, что он питается всякой дрянью и может трое суток пробыть без воды. Но мало ли таких двуногих, которые тоже питаются всякой дрянью и могут пробыть без воды не только три дня, а целую неделю, была бы только водка? Вот, если бы требовалось пробыть трое суток без водки, не взялся бы за это ни один из истинных россиян, питающихся всякой дрянью.

Итак, хотя и с горем пополам, направляюсь я на Хиву с Мангышлакского полуострова, откуда в былое время ходили туда многочисленные караваны, стало быть, есть возможность пройти и для значительной военной силы. Мангышлак выгоден хоть тем, что переезд сюда морем из Астрахани недолог, а в Астрахань легко сплавить по Волге все припасы, нужные мне для экспедиции. Не повезет меня затем через Каспий «Кавказ и Меркурий»<sup>107</sup>, или запросят дорого за провоз, перееду на рыболовных судах, хотя при таком переезде войско мое подвергнется, как известно, опасности обратиться в евнухов или менял<sup>108</sup>; но эта опасность парализована будет присутствием в войске моем женского элемента в виде медиков, писарей, хлебопек и чиновниц по провиантской и комиссариатской части. Вот уже первая выгода от допущения в армию мою прекрасного пола. Другие выгоды окажутся впоследствии.

Значит, сборный пункт мой в Астрахани. Здесь не могу уже я сохранить в тайне, что иду на Хиву. Только что прибуду я в Астрахань, как весть о замысле моем сейчас же перелетит на Мангышлак через торгующих с тамошними киргизами армян, а киргизы стремглав, одвуконь, понесутся с этой новостью в Хиву прямо к хану, не потому, чтобы любили хивинцев, а с целью получить за новость эту приличный подарок, но еще более потому, что не в силах удержать никакой новости за зубами и расстрезвонить о ней встречному и поперечному считают величайшим блаженством на земле.

А раз известно будет в Хиве о подымающейся против нее грозы, дальнейшая с моей стороны скрытность станет уже бесцельна и бесполезна. Напротив, считаю я выгодным из Астрахани еще послать грамоту к хивинскому хану, послание к старшему кадию в Хиве и воззвание

<sup>107</sup> С 1858 года одно из трех крупнейших пароходств на Волге.

<sup>108</sup> Религиозная секта скопцов-менял, получившая распространение в России в середине XIX века. В данном случае, вероятно, — игра слов, с отсылкой читателя к известной народной песне «Из-за острова на стрежень»: «Позади их слышен ропот: // «Нас на бабу променял! // Только ночь с ней провожжался, // Сам на уро по бабой стал!»

к туркменским старшинам, чтобы посеять раздор между ними и хивинцами, отвратить туркменов от содействия хивинцам, если бы первые, по непониманию дела, привлечены были к тому последними.

Вот, какого содержания и в каком тоне будет моя грамота:

*Вся сила и могущество у Аллаха; дает он царство, кому хочет и отнимает, у кого хочет. Единый он прибежище мое, опора и упование.*

*Султан Мендали Пиралиев  
Слово мое.*

*Сидящему на ханстве в области Хорезмской, бекам его, слугам его, и всему в области той народу мусульманскому*

*да будет ведомо:*

*Учат мудрецы и философы, что для споспешествования веры исламской и для блага рабов своих, воздвигает Господь-Истина<sup>109</sup> в каждом веке великого ревнителя святых заповедей его и строгого блюстителя всякой правды на земле. Родится избранник такой под особым благоприятным сочетанием светил небесных, и зовется потому сахибкиран 'ом<sup>110</sup>. Не повиноваться повелениям сахибкирана, противодействовать ему значит идти против предопределения, чинить ослушание самому Аллаху. Ослушники и бунтовщики такого рода, уподобляясь Иблису (сатане), не заслуживают ни пощады, ни снисхождения: вместе с клеветами своими подлежат они казни и искоренению. Знай же, о хан страны хорезмской, что сахибкиран настоящего XIII столетия от бегства пророка<sup>111</sup> — никто иной, как я, султан Мендали Пиралиев, и что в силу сахибкиранства моего иду я на страну твою с ратью великою, чтобы наказать тебя и подданных твоих за многие и бесчисленные, их и твои, дерзости и беззакония, как вообще против твари Создательской, так и против меня лично. И не отзывайся ты, хан, неведением о пакостях подданных твоих против меня содеянных, не говори: «знал бы я, взыскал бы я». Тем хуже для тебя, что не знал ты о них: не исполнял ты, значит, обязанности своей — блюсти за подданными своими, чтобы не соврацались они с пути истины и справедливости, плохих визирей выбирал, недостойных ставил над народом начальников; значит, твое собственное нерадение и было причиной дурных дел и злых поступков твоего народа. Итак, не оправдывайся, не дерзай противиться, а покайся, покорись, исполни, что прикажу тебе,*

<sup>109</sup> Аль-хакк (араб.: Истина) — один из 99 эпитетов («прекрасных имен») Аллаха; Дженаб-и хакк (араб.-перс.) — одно из наиболее употребительных имен Бога.

<sup>110</sup> Сахиб-киран — «Обладатель счастливого сочетания планет» (араб.-перс.), титул благоденствующего/ победоносного правителя (так именовали великого завоевателя Тимура, родившегося при благоприятном сочетании двух планет).

<sup>111</sup> То есть «по хиджере» (мусульманскому летосчислению, которое ведется от переселения/ эмиграции Мухаммада из Мекки в Медину в 626 г.).



*беспрекословно. Тогда помилую я тебя и народ хорезмский и, сотворив над вами суд и расправу, чтобы были впредь умнее и вели себя лучше, удалюсь из страны твоей с миром, оставив тебя на ханстве по-прежнему. Если покаешься ты, то покорность свою воле Аллаха всемогущего должен засвидетельствовать тем, что во все города твои, по пути моему лежащим, пошлешь ханские указы твои, чтобы всюду встречали меня с должным почетом, а войску моему выставлены припасы и что потребуется; с приближением же моим к стольному граду твоему, сам со всеми сановниками твоими выйдешь навстречу ко мне и припадешь к сахибкиранскому стремени моему. Если же, не вняв слову моему милостивому, возомнишь, по невежеству своему в писаниях и скудоумию, и гордости суетной, противостать мне и силой оружия отклонить исполнение имеющего совершиться над тобой и народом твоим, то знай, что в таком случае всех вас от мала до велика ждут злые кары и нещадное истребление. Твердо слово мое и непреложна воля.*

*Писано в славном городе Эждерхане, да сохранит его Господь от огня и потопа, (такого-то) дня, месяца (такого-то), в году от бегства пророка (таком-то).*

Уверяю вас, что это весьма нежная и деликатная грамота, хотя, по европейским понятиям вашим может она показаться вам вовсе не такую. В известных оказиях между потентатами мусульманскими принято переругиваться самым бесцеремонным образом. Достойным подражания образчиком грубостей, какими угощаются они взаимно, когда перессорятся, может служить известная переписка, имевшая место в конце прошлого столетия между Шах-Мурадом, эмиром бухарским, и Ага-Мохаммед-Ханом, шахом персидским<sup>112</sup>. К кому нельзя в мусульманской Азии обращаться грубо, это к духовенству. С ним в сношениях должна быть соблюдаема величайшая вежливость, требуется даже самое неумеренное подличанье. А как духовенство хивинское выгодно мне иметь на своей стороне, то вместе с грамотою к хану обращаюсь я и к старшему казы с письмом, исполненным самыми изысканными выражениями восточной лести. Написать такое письмо нелегко. Три раза уже принимался я за сочинение его, но потеряв, живя между европейцами, привычку к тонкому обхождению, все не мог совладать с предметом и разрывал написанное. Время терпит, впрочем. Попробую еще, и когда удастся, сообщу вам точный перевод.

Туркмены — народ грубый, неграмотный, неспособный понимать тонкостей изящного изложения. К ним надо писать просто и коротко,

<sup>112</sup> Шах-Мурад, эмир Бухарский (1785–1800). Ага-Мохаммед-хан (1779–1797), шах персидский с 1796 года, основатель Каджарской династии.

вследствие чего воззвание мое к их старшинам, титулирующимся незаконно ханами, будет таково:

*Такому-то.*

*Злосчастный хан земли хивинской и гнусные жители ее навлекли на себя праведный гнев мой. Иду наказать их с ратью несметной и пушками без числа. Вас не трону, если сами меня не заденете. Знайте, что с приближением моим к Хиве, хан ее сам убедится в этом и, собрав все, какие есть в казне его деньги и имущество, бросится бежать от меня с немногими слугами, чтобы укрыться в Мерве или Серахсе. Сокровища его дарю вам, голову его доставьте мне. Обещаю за пишкеш этот (подарок старшему от младшего) сто тилля (червонцев) награды. Взяв Хиву, не останусь там, уйду восвояси. Можете, когда уходите буду, явиться и разграбить ее, равно как и другие города и селения ханства. Пребывайте вы и скот ваши в благополучии.*

Готов дать руку на отсечение, если не подействует это воззвание. Последствием его будет то, что наездники туркменские соберутся и будут ожидать, чья возьмет. Если бы разбили меня хивинцы, они, разумеется, кинутся преследовать меня вместе с ними. Возьму я Хиву и побежит хан к пределам Хорасана, они накинутся на него, ограбят его дорогою, убьют, перессорятся, передерутся между собой за его голову, но в конце концов одолевшие привезут мне ее с торжеством и благожеланиями.

*Султан Мендали Пиралиев.*

## ПИСЬМО ШЕСТОЕ

### **О дальнейших сборах моих к походу, о том, как верблюдов добуду и в каком порядке, с какими предосторожностями двинусь в путь**

Вам известна численность моей боевой силы с музыкой включительно — 2500 человек. Сколько, полагаете вы, понадобится мне нестроевых на это число ратников? — не более 300, т. е. по одной нестроевой душе на  $8 \frac{1}{3}$  строевых. Вас удивит такое малое количество моего лагерного балласта, но я берусь доказать вам совершенную его достаточность подобным расчетом. Берусь доказать вам, но не британцам, в индийских армиях которых приходится по пять нестроевых на одного строевого. Итак, на пути до Хивы предстоит мне прокормить всего 2,800 душ. Невелика громада — три тысячи ртов, а куда трудно не уморить их голодом или жаждою на протяжении 900 верст от Тюп-Карагана до Хивы и в продолжение некоторого времени, пока там пробуду. Относительно обратного

пути храню молчание, ибо имею по сему предмету некие намерения, раз-  
благовестить о которых заранее не считаю согласным со здравой поли-  
тикой. По неудобству, или точнее сказать, по совершенной невозможности печь хлеба в степи, две трети хлебного запаса моего возьму я в виде сухарей, разумеется, ржаных: труднее всего пережевывать их будет для артиллеристов моих испанцев; но пусть послужит им это наказанием за то, что смущали спокойствие своего отечества. Мясную порцию, по крайней трудности гнать волов при войске, за скудостью или и совершенным отсутствием подножного для них корма на пути, возьму я в виде вяленой баранины, изготовить которую закажу в Самаре, где ежегодно бьют сотни тысяч баранов собственно для сала, мясо же, не зная, что с ним делать, бросают. Вяленое мясо, следовательно, приобрету я, можно сказать, почти даром. Куплю несколько пудов и Либихова<sup>113</sup> мясного экстракта: буду кормить им проштрафившихся солдат в наказание. Прессованные овощи, если только хорошо приготовлены, — вещь превосходная. Запасусь ими, чтобы угощать войско мое вкусным супом на дневках, хотя это и вскочит мне в копейку. Спирту для винной порции закуплю в обилии. Саперы мои будут пить его голый, драгуны — разбавляя водой, остальные нижние чины — в виде мадеры и хереса, в каковые претворит мне его при помощи патоки и изюма приказчик от Соболевых в Ярославле, которого найму я для производства таковых операций. Тот же спирт при помощи ржаных корок будет обращать сей чародей в отличное венгерское на радость воинам моим из ляхов. Масло для кашицы возьму подсолнечниковое. Варить кашницу будем, конечно, в котлах; те же котлы с крышками заменят мне и чайники, так как воинам своим, в предупреждение кровавых поносов и вообще расстройств желудка, предпишу я употреблять гадкую степную воду не иначе, как вскипяченной, в виде чайного настоя; чай приобрету кирпичный в Астрахани, куда привозят его для калмыков.

Устроив продовольственную часть, разношерстную рать мою оставляю я недели на две в Астрахани, чтобы разноязычные члены ее ознакомились взаимно и, так сказать, спелись, а сам на означенный срок отлучаюсь в сопровождении избранного конвоя на Мангышлак — вести переговоры с тамошними киргизами о поставке ими верблюдов для провоза тяжестей моей армии до Хивы. Не успею я склонить к этому киргизов, лопнет вся затея моя: не на воздушных же шарах лететь мне туда. Парочку таких шаров возьму я с собой, однако: на что пригодятся мне они, увидите впоследствии. Уговорить киргизов, чтобы за хорошую плату дали мне верблюдов своих с вожатыми до Хивы и вместе с тем поставили

<sup>113</sup> Ю. Либих (1803–1873) — знаменитый немецкий химик.

120 молодых в мой киргизский эскадрон, надеюсь я на следующих основаниях. Киргизы, кочующие на Мангышлаке собственно, на соседнем Бузачи и далее к востоку по Усть-Урту, принадлежат к адаевскому роду, об адаевцах же, припомните, еще в третьем письме моем сказывал я вам, что они — приятели мои. «Приятели» — это значит, что я бывал в их кочевьях и знаком с некоторыми из *аксакалов* (старшин) их и *батырей* (наездников). В лице моем явится к ним, следовательно, не совершенно чуждый им и незнакомый человек, а свой же киргизец и притом *тамыр* (приятель). Разослав из первого большого аула, в который приеду, гонцов в ближайшие кочевья, чтобы собрались живо выслушать предложения мои, задам я собирающимся *туй* (угощение), а затем растолкую, что отправляюсь на свой счет завоевывать Хивинское ханство, а их приглашаю принять участие в этом выгодном для них деле — выгодном потому, во-первых, что за верблюдов хозяева их получают хорошую плату; потому, во-вторых, что батыри их в армии моей будут за службу свою — великодушные неслыханное! — награждаемы постоянным жалованьем, не в счет того, что сами награбят; и потому, в-третьих, что по завоевании ханства позволю я тем, которые верблюдов мне поставят, переселиться из голых пустынь их на обильную пастбищами дельту Аму-Дарьи, ныне, как известно им, пустующую за откочеванием занимавших ее каракалпаков в пределы Бухарского ханства (каракалпаки ушли туда вследствие притеснений от туркменов), и когда водворятся они там, буду оберегать их как единоплеменников от туркменских на достояние их посягательств. Не такие олухи адаевцы, чтобы не раскусили выгоды для них этих предложений, особенно последнего: дельта Аму-Дарьи — это «обетованная земля», рай для кочевников. Но если бы, паче чаяния, взяло их какое-либо раздумье, я покажу им, как подымается и опускается воздушный шар с привязанным к нему в лодочке французом, француза-воздухоплатателя ангажирую я на время экспедиции из учеников Надара<sup>114</sup>, так как французы в настоящее время первейшие специалисты по части воздухоплавания, и вместе с тем народ «легкий». Показав адаевцам это зрелище, которое не может не поразить кочевников, я объясню, что в случае несогласия их снабдить меня верблюдами, перенесусь в Хиву и без их содействия, по воздуху, хотя это и дорого мне обойдется; но чтобы они уже сами на себя пеняли, если утвердившись в Хиве, прекращу с ними тамырство. Эффект шара будет удивительный: старики решат, что я колдун, с которым опасно ссориться, и со страху сами станут упрашивать меня, чтобы я взял их

<sup>114</sup> Надар — настоящее имя Ф.-Г. Турнашон (1820–1910) — знаменитый французский фотограф, карикатурист, журналист и воздухоплататель.

верблюдов; а я при этом выторгую, чтобы и баранов доставили мне адаевцы в лагерь к назначенному сроку, да затем снабжали ими, по возможности, войско мое и на пути (вяленая баранина из Самары повезется про запас, на случай недостатка в свежей). Шар сослужит мне еще и ту службу, что молва о нем облетит быстро самые отдаленные кочевья и в Хиву придет уже в виде несомненного известия, что войско мое спустится на нее с облаков, а это самых величайших скептиков убедит в действительности моего сахибкиранства и тщетности сопротивления такому завоевателю. «Произвести упадок духа в неприятеле всегда выгодно», — пишет Тамерлан в своих *Тазукат*, «инструкциях» — сочинении, с которым рекомендую познакомиться гг. военным академистам нашим, хотя бы в дрянном английском переводе Уайта (Oxford, 1783 г.)<sup>115</sup>.

Удостоверившись, что верблюды будут у меня в потребном числе, возвращаюсь я в Астрахань и перевожу оттуда в Караганский залив, на Мангышлаке, людей моих, лошадей, артиллерию, фуры (закажу их в Казани и сплаваю до Астрахани по Волге), снаряды, провиант, словом, — все тяжести. В лагерь мой сюда пригонят адаевцы по условию как верблюдов на все продолжение похода, так и баранов для мясной порции на первое время. На время лагерной стоянки здесь будут у войска моего в обилии и рыба местного лова, и всякие овощи свежие из Астрахани. Людей и скот закормить не мешает, пока имеются средства к тому.

От Тюп-Карагана до Хивы считается 900 верст пути. Если я буду проходить в сутки только по 25 верст и через трое суток делать дневку, доберусь я до Хивы в 48 дней. Можно в случае надобности и скорее двигаться, но я не хочу утомлять форсированными маршами ни людей моих, ни лошадей. Первых, вы знаете, числится у меня 2,800 душ (в том числе 125 женского пола); лошадей понадобится 900 голов. Сухого провианта для всей этой массы людей и лошадей на два с половиной месяца потребуется, по расчету моему, около 40,000 пудов. Полагая еще около 8,000 пудов других тяжестей, подлежащих провозу на верблюдах, нужно мне последних 3,000 голов, так как на верблюда без отягощения его более 16 пудов не выучится. Так я и уговорюсь с адаевцами, чтобы поставили мне 3,000 верблюдов при 350 вожатых на собственном их продовольствии.

Для защиты солдата на походе от зноя днем, от холода ночью, от ветра и дождя во всякое время нет в мире ничего лучше войлочных киргизских кибиток (т. е. больших палаток) и джуламеек (т. е. малых, собственно

<sup>115</sup> Так называемое «Уложение Тимура» («*Тозук-и Тимури*»). Это сочинение обычно имеется (в качестве приложения) в списках апокрифической «Автобиографии» Тимура (см. выше: Примеч. 78).

дорожных палаток): лучи солнца не пропекают, дождь не промачивает, ветер не пронизывает их, как парусинные; днем в них прохладно, ночью тепло. Кибитками (для офицеров), да джуламейками (для нижних чинов) и снабжаются русские отряды в степных походах. Но заготовить таковые в скором времени можно лишь на уральской, оренбургской или иртышской линиях. На Мангышлаке было бы это для меня невозможно. Потому, увы, для прикрытия войска моего от зноя и непогоды нахожусь я в необходимости запастись обыкновенными палатками из парусины, только парусину для этого употребляю я просмоленную до непроницаемости и окрашенную белой масляной краской.

Вот в таких палатках и располагается лагерем воинство мое на берегу Караганского залива, развлекаясь в ожидании прихода верблюдов купанием в морской воде и катанием по морю в лодках местных рыбаков. Люблю делать людям жизнь приятной, насколько возможно. Музыканты мои жиды будут обедаться в это время шукой с яйцами и любимым пирожным их *чимес*, приготовленными руками двух их кашеварок из жидовок.

Когда явятся киргизы с верблюдами и батыри их в мой киргизский эскадрон, задаю я пир им и всему воинству моему, причем дамский пол угощаю кизлярским чихирем<sup>116</sup>, купленным в Астрахани, а киргизов — их собственной бараниной и ими же привезенным мне в подарок кумысом. За угощением следует бал. Поляки с докторшами моими и писаршами откалывают злодейскую мазурку в собственной просторной палатке его превосходительства султана Мендали Пиралиева, а вне палатки саперы, в кругу водящих хоровод кашеварок, отжаривают вприсядку трепака. Глядя на это, киргизы приходят в умиление и начинают бороться. Все веселы и довольны. В заключение праздника француз поднимается на шаре и пускает оттуда ракеты, вследствие чего непобедимость моя становится аксиомою для кочевников.

Тяжелая дума тем не менее мрачит чело главнокомандующего. Прокормить мою армию походом прокормлю: все меры для этого уже приняты. Но как напою я ее? Колодцы, копани и родники на предстоящем мне пути далеко не все заключают в себе столько воды, чтобы разом могли утолить жажду 3,000 верблюдов, 1,000 лошадей и 3,150 человеческих существ. Ради этого обстоятельства, наиболее затрудняющего передвижение больших масс по степи, вынуждаюсь я разделить воинство мое, по крайней мере, на три колонны, которые будут следовать одна за другой в расстоянии суточного перехода. Истощенные одной колонной колодцы и копани к приходу другой через сутки опять успеют наполниться. Где

<sup>116</sup> Крепкое горское красное вино.

на привале или на ночлеге окажется в обилии хорошая вода, будем набирать ее про запас в бурдюки и бурдюки эти выючить на опроставшихся из-под провианта верблюдов. Бурдюки приобрету еще на пути к Астрахани, в кочевьях приволжских калмыков. Было бы еще лучше, чтобы колонны шли в расстоянии друг от друга не на один, а на два или три перехода и даже разными дорогами, где можно; но такая растянутость опасна в военном отношении. Да и при расстоянии колонны от колонны на один переход должны они быть организованы так, чтобы каждая представляла и в военном, и в хозяйственном отношениях целое, от остальных независимое.

В силу этих соображений, все три колонны, на которые разделю я войско мое для марша, будут почти одинакового состава: по две роты пехоты, по эскадрону драгун, по 40 человек из киргизского эскадрона в каждой колонне. Но так как значительнейшая относительно часть обоза пойдет в срединной колонне, при которой я сам буду следовать, то передняя и задняя колонны получат: из артиллерии — по три легких орудия, из саперов — по 60 человек, из музыкантов — по 24, из нестроевых — по 90, при 18 обер- и 1 штаб-офицерах. Верблюдов с провиантом и тяжестями пойдет при каждой из них по 900, с 105 вожатыми. На долю центральной колонны достанется вследствие того: 2 легких орудия, 2 тяжелых, 100 саперов, 32 музыканта, 120 нестроевых, 22 штаб- и обер-офицера и 1,200 верблюдов со 140 вожатыми. Из 70 парных и троечных фур моего конного обоза по 20 пойдут в передней и задней колоннах, а остальные 30 — в средней.

Скучными, конечно, покажутся эти и дальнейшие подробности для огромного большинства ваших читателей и тем более читательниц. Но что же делать: пишу я письма мои не для потехи, а с серьезной целью — узнать о соображениях моих мнение специалистов. Вследствие того нелишним считаю объяснить и то, почему желал бы я, как сказал выше, чтобы три колонны мои шли, где возможно, разными путями. Причина этому заключается в том обстоятельстве, что если найдется где на пути подножный корм, то первая колонна потребит его дотла, и на долю лошадей в двух остальных, при следовании тем же путем, не будет уже ничего оставаться. Кроме того, что это несправедливо по отношению к двум третям моих коней, а всякую несправедливость я ненавижу даже по отношению к животным, ибо обязываюсь к тому званием члена петербургского общества покровительства оным (хотя давно уже не уплачиваю взносов, с меня следующих), — это и опасно, ибо грозит истощением сих двух третей. Для устранения таковой опасности и чтобы не погубить репутации моей в означенном обществе, не могу я придумать ничего иного,

как отдать «строжайшее» приказание, чтобы передняя колонна, встретив подножный корм, довольствовалась только третьей частью пастбища, оставляя другие две трети нетронутыми в пользу следующих за нею колонн. Но предупреждаю, я нисколько не уверен, чтобы такое «строжайшее» предписание исполняемо было на деле не только первой колонной, а даже той, в которой сам буду находиться. Запретите-ка жаждущему проглотить целое ведро воды, чтобы он ограничился одной рюмочкой! Вернее будет уменьшить овсяную порцию в первой колонне и увеличить соразмерно порции в остальных.

Каждая из трех колонн должна строиться для марша одинаковым образом, именно таким, чтобы в случае появления на горизонте сильного неприятельского скопища, которого сама она атаковать не может, была она в состоянии принять оборонительное положение безо всякого при этом замешательства и суетни. Рекомендую для этого следующий порядок расположения частей, входящих в состав колонны. Части эти должны образовать несколько продольных верениц. Среднюю вереницу составят тянущиеся одна за другой фуры лошадиного обоза с оружием в голове, в середине и в хвосте вереницы. Нестроевые следуют при фурах и частью едут на них (женщины). Вторую и третью вереницу по бокам первой составит пехота, по три в ряд. С флангов у пехоты в некотором от нее расстоянии потянется в две или три вереницы верблюжий транспорт с провиантом (сухарями, крупой, мукой). Таково тело колонны. Голову ее составят саперы в три ряда. В хвосте пойдет в десять или менее верениц та часть верблюжьего транспорта, которая должна изображать парки, артиллерийский с инженерным, и обозы, комиссариатский с остальной частью провиантского (по выюками из палаток, котлов, бочонков со спиртом, табаком и т.д.). Замкнут этот транспорт, в качестве арьергарда, драгуны по два взвода в ряд. Четыре десятка из киргизского эскадрона составят аванпостные команды: две фланговые, авангардную и арьергардную. Музыканты идут при тех частях, к которым принадлежат.

При изложенном расположении состава колонны на марше обращается она, если понадобится, в укрепленный лагерь скорее, нежели в четверть часа, именно таким порядком. По команде «равняйся», все части колонны, более или менее растянувшиеся, занимают надлежащие места. «Стой!» — и они останавливаются. «Стройся!» — и производятся следующие действия: 1) верблюдов с провиантом на флангах колонны вожатые заставляют ложиться, и таким способом образуется на флангах двойной или тройной барьер из тюков и животных, вдоль которого располагается по полуроте пехоты на каждом фланге; 2) лошадиный обоз, составляющий среднюю вереницу колонны, выезжает в то же время к голове ее



и вытягивается в поперечную линию, образующую таким образом передний фас каре из фур и животных; позади этих последних для защиты фаса располагается третья полурота пехоты и саперы, ретирующиеся сюда из авангарда; 3) в пустое пространство среди колонны, образующееся вследствие означенных передвижений, вступает, следовавший в арьергарде, верблюжий транспорт с артиллерийским парком, и бок о бок с ним помещаются нестробые; остальная часть верблюжьего транспорта, шедшего в хвосте колонны, вытягивается в две или три линии и таким образом составляет задний фас каре из тюков и животных, для обороны которого обращается четвертая полурота пехоты и драгуны из арьергарда, вступающие в каре следом за артиллерийским парком; 4) орудия, одновременно с движением лошадиного обоза к переднему фасу, выдвигаются на оконечности и в середину того фаса, с которого ожидается нападение. Затем, когда приезжают с аванпостов батыри киргизского эскадрона, помещаются они вместе с нестробыми внутри каре.

Тот же порядок составных частей колонны на марше облегчит и толковое расположение ее лагерем на ночлегах и дневках. Впрочем, изложенный порядок предлагаю я лишь как общую формулу, которая должна видоизменяться с обстоятельствами; такими даже, например, как то: дует ли ветер на колонну сбоку или сзади, когда проходит она илистыми пространствами.

Всякий бой с азиатцами для европейских войск — пустяки. Заботой же первой важности в степном походе должна быть забота о том, чтобы неприятель не угнал у вас ночью верблюдов и лошадей. Угонит, случится, что тогда делать, как быть? Оставайся, как рак на мели, или пропадай со всеми своими запасами, подобно нечестивому Фараону в волнах Чермного моря<sup>117</sup>. А отогнать упряжный и подъемный скот — дело куда не мудреное, даже при внимательном за ним присмотре. Может сделать это самая немногочисленная шайка. Стоит только нескольким людям из нее подкрасться ночью к пасущемуся скоту, да гикнуть разом с одной стороны, как он шархнется в противоположную и понесется сломя голову: шайке, поджидающей этого невдалеке, остается только кинуться вслед и гнать его далее, куда уже ей нужно. Не оградит иногда от такого угона даже оцепление пастбища достаточным и бдительным караулом. Но зоркий караул важен в том отношении, что если не удержать скота от угона, так не упустить захватить гикальщикова; а рассчитывая на это и на то, что в таком случае посадят на кол или сдерут кожу с живого, редкий удалец не задумается принять на себя опасную роль гикальщика. Мера, к кото-

<sup>117</sup> То есть Красного моря.

рой прибегну я, не против угона, а уж в отвращение его последствий, будет заключаться в том, что с той минуты, как отведется скот из лагеря на пастьбу, до той, когда пригонится он обратно, один или два взвода драгун и десяток из киргизского эскадрона будут находиться, при оседланных и взнузданных конях своих, в постоянной готовности вскочить на них и гнаться во весь дух за шарахнувшимся скотом с тем, чтобы отбить его от угонщиков и воротить. Сомневаюсь, чтобы в течение похода до Хивы пришлось мне иметь добрую стычку с хивинцами, но уверен, что угнать скот у меня попытаются они и попытаются не раз. На этот счет предстоит мне и начальникам передовой и задней колонн держать ухо востро. Наряжаемым в караул за скотом будет напоминаемо каждый раз, что если они уснут на страже или не поймают гикальчиков, то ознакомятся с нагайками киргизского эскадрона в такой мере, что вслед за тем отправятся далее уже в лежачем положении на фурах. Охулки на руку в этой операции киргизики мои не положат, *анасыны, бабасыны*<sup>118</sup>.

В описанном порядке и двинется рать моя с Тюп-Карагана, сегодня — передовая колонна, завтра — средняя, послезавтра — задняя. Прощайте до следующего письма, в котором расскажу между прочим, как я и спутники мои станем коротать скучное время похода.

*Султан Мендали Пиралиев.*

## ПИСЬМО СЕДЬМОЕ

### О пути моем от Тюп-Карагана до Хивы

Темень хоть глаз выколи. Ни зги не видно. Доносится только издали глухой гул от чавканья верблюдов, пережевывающих скудную пищу, ими набранную, да раздаются время от времени оклики часовых. Но вот ночь начинает переходить в день, и заря с востока освещает белые шатры, фуры и ряды выюков моего лагеря, расположенного в желтеющих песчаных буграх. На часах с будильником у дежурного по лагерю бьет три. Трещит вслед за тем дежурный барабан, и все спящее население лагеря вскакивает на ноги, протирая глаза. Заслышав сигнал, киргизы-вожатые гонят с пастбища в лагерь к выюкам не нажевавшихся еще вдоволь верблюдов, а пастбищный караул — лошадей, дотла уже поевших всякую былинку, ими найденную. Живо падают и скатываются палатки, убирается всякая подстилка, седлаются и запрягаются кони. Раздается повсюду жалобный крик верблюдов, неохотно ложащихся под тяжелые выюки. Выючить их

<sup>118</sup> «Мать твою!» (*торк.*). Сокращенное ругательство (по матушке и по батюшке).

помогают киргизцам пехотинцы и саперы. Не умывается в суеящемся лагере никто, даже офицерство, как потому, что не приходится тратить драгоценную воду на такое пустое франтовство, так и потому, что от умывания трескалась и портилась бы кожа под зноем и пылью на марше. Успевают перехватить на скорую руку по стаканчику тепленького только начальство, да кое-кто из бабняку. Менее чем в час все убрано, навьючено, уложено, заняло свои места по диспозиции и ожидает сигнала к маршу. Грянули соединенные музыканты всех частей, и колонна с вожаком впереди движется.

Подыматься рано с ночлега приходится того ради, что иначе не сделаешь перехода к полудню, а послеполуденный зной гораздо изнурительнее и для человека, и для животного, нежели утренний, хотя и перед полуднем уже чувствуешь себя как на полку в бане.

Вот уже час, другой, третий месят ногами сыпучий песок и двуногие, и четвероногие, а прошли всего восемь верст: ступишь шаг вперед, а очутишься, смотришь, на шаг назад. Остается до следующей станции еще 17 верст, но дорога, сказывают вожаки, лежит далее по илистому солонцу. Потому и привал можно сделать, ибо пусто на брюхе, да и лошади еще не поены с вечера. Останавливается колонна, как шла, и живописно разваливается по песчаным увалам. Живо бегут люди собирать топливо: помет скотский, сухие сучья саксаула, клубы «перекати-поле». Живо развьючиваются два-три верблюда, и раздают маркитантки по пригоршне ржаных сухарей и по куску сушеной баранины на человека. Не успевают догрызть этих сухарей, как пылают уже костры с котлами над ними на треножниках и кипятится запасная вода из бурдюков, набранная на предшествующем ночлеге: в песчаных низях на привале тоже нашлась бы вода, да некогда копать ям для этого и ждать, чтобы скопилась в них влага. Несколько кусков кирпичного чая бросаются в кипяток, и через несколько минут десятки кружек опускаются в котел, черная невкусную, но здоровую жидкость, поглощением которой и заключается завтрак. Кружку каждое двуногое в колонне носит при себе неразлучно, пристегнутую ремешком к поясу. Дают напиток немного и лошадям. Котлы, между тем, убираются, раздается табачная порция, запаливаются «носогрейки», и оживившаяся колонна снова с музыкой пускается в дальнейший путь. По илистому грунту идти легче, чем по пескам, но зато подымается пыль непроглядная, удушающая, так вместе с колонной и движущаяся. Всеобщее желание, чтобы подул ветерок сбоку и относил эту неотвязчивую пыль. Но глухо небо к мольбам колонны, и для возможного разряжения пыльного облака командующий распоряжается, чтобы верблюжий транспорт и драгуны, преимущественно поднимающие пыль в хвосте

колонны, — отстали на полверсты. Но что это такое: мягкий ил переходит вдруг в гладкую, как пол, глинистую поверхность, твердую до того, что даже копыта лошадей не оставляют на ней следа? Это — *такыр*, «голь», «лысына» без атома пыли, без былинки растительности, высушенное палящим солнцем глиняное болото. «Вот кабы такое болото да вплоть до самой Хивы тянулось!» — желает всякая душа в колонне. Но такыр версты через полторы прекращается; а там пошел хрящ, мелкая каменистая россыпь, рвущая обувь; а там опять ил, бесконечный ил. Виднеется вдали песчаная гряда. «За грядой этой и ночлег», — радуют вожаки. Колонна в нетерпении ускоряет шаг, подымается на гряде, переваливает и видит перед собой опять ил с новой грядой на горизонте. «Так тут, что ли, остановимся?» — спрашивают вожаков. «Нет, дальше, дальше, за той грядой», — отвечают, смеясь, киргизы. И перевалит еще колонна через пять-шесть таких гряд с широкими илистыми между ними лощинами, пока действительно доберется до станции, усталая, вялая, изнемогающая от жары и жажды.

Но вот начинаются сплошные пески с редкими кустиками *джузгуна*, растения, имеющего вместо листьев облатки белого, желтого, розового цвета, как те деревья, что изображаются на чайных китайских ящиках. Местами, по низинам, зеленеет *чий*, род осоки, из которой плетут киргизы шторы к своим кибиткам. Местами, по таким же низинам, показываются и камышовые заросли, радующие зрение своей свежей зеленью, а по вершинам песчаных бугров торчат неуклюжие, покрытые иглами ветви старого *саксаула*, растения хрупкого до того, что толстый ствол его переломит ребенок, но вместе с тем, плотного до такой степени, что никакой топор его не берет. Пески — не пугайтесь их: это еще благодатные места в степях Средней Азии. В песках и топливо водится, и воду можно добыть, и отчасти даже подножный корм, хотя ржанец и другие питательные травы, встречающиеся в песках, растут на аршин травка от травки, так что много труда надо животному, чтобы наесться вдоволь. В лощине, между увалами, и располагается колонна лагерем. Первым делом хватаются за вьюки с палатками и разбивают их. Саперы, не отдохнув, отправляются расчищать имеющиеся колодцы или рыть новые. Развьюченный, распряженный и расседланный скот ложится и отдыхает на горячем песке. Вспыхивают десятки костров, и кашеварки, получив от маркитанток крупу, соль и масло, заваривают кашу на привезенной в бурдюках воде: новой и не накопилось еще достаточно, и не отстоялась она. Офицерство в ожидании обеда пробавляется чаем: вся европейщина моей армии научилась пить его и возлюбила, ибо после кумыса никакой напиток не утоляет жажды так хорошо, не обременяя и желудка. Главное

занятие денщиков на походе — это греть воду, да чай заваривать; остальные обязанности их — ничто в сравнении с этой. Готова кашлица, быстро наполняются ею кружки алчущих, и начинает колонна трапезовать. За трапезой раздается винная порция. Отдохнувшим коням засыпается овес. Все ложатся и засыпают, кроме, разумеется, дежурных и часовых. Эти с нетерпением ожидают смены, чтобы заняться тем же.

Дневной жар спадает между тем, и всхрапнувший часика два народ начинает подыматься. Оправляются, чистятся по возможности, промывают глаза. Лошадей и верблюдов, напоив, отгоняют пастись вне лагеря. Набирают воду в бурдюки для следующего перехода, чистят котлы, тараторят, любезничают с дамским полом в колонне. По этому предмету строжайшая дисциплина установилась как-то сама собой. Офицерство, имеющее общий, в особой палатке, стол с медиками, фельдшерами и писарями в юбках, за ними и ухаживает. Унтер-офицеры приударяют за маркитантками, рядовые — за кашеварками. Случилось — странное стечение обстоятельств, — что начальники передней и задней колонн оба старших писарш своих поместили в собственных своих палатках для того, должно полагать, чтобы не тратить времени на посылку за ними, когда понадобится по делам службы. И опять замечательное совпадение — почерк у этих двух писарш прескверный, а рожицы пресмазливенькие. У меня, Султана Мендали Пиралиева, частенько зубы побаливают: так и я тоже для преуспевания экспедиции, признал полезным иметь постоянно под рукой дантистку из бельгиек. К вечеру, когда послеобеденная выхрапка освежит члены, утомленные маршем, производятся любителями и любительницами природы прогулки по окрестностям лагеря, большей частью попарно; но на закате солнца отправляются смотреть с песчаных бугров, что очень удобно, ибо куда ни сядешь, где ни приляжешь, везде мягко. Любители наслаждений менее эстетических дуются между тем в шахматы, в шашки, в карты; а еврей-музыканты шляются по лагерю, производя «гандель» — продают желающим свои утренние табачные порции, которых сами в дело не употребляют. Курительным табаком, кстати сказать, запасусь я в иностранных колониях Самарской губернии, сплавляя фуры мои и другие запасы из Казани по Волге. Табак производится там сносный и дешево. Кроме евреев, не употребляют, а потому и не получают порций этого зелья в войске моем еще саперы-раскольники: взамен табаку выговорили они предусмотрительно еще в Буковине двойную порцию спирта.

Смеркается, пора и поужинать. Опять раздача сухарей по пригоршне, но порции вяленой баранины опускаются уже в котел вместе с кирпичным чаем и, приправленные солью, дают здоровый калмыцкий бульон.

Барабан бьет вечернюю зорю, и в 9 часов вечера весь лагерь покоится уже сном.

На утренней заре все опять подымается и отправляется в путь описанным порядком, но с приятной мыслью, что на предстоящей станции будет дневка. Главная прелесть дневки заключается в том, что не надо подыматься до зари, можно выспаться вдоволь, и не предстоит затем утомительного марша. Вследствие этого на ночлеге накануне дневки производится вечером кутеж: раздается экстренная винная порция. Одушевленные ею песенники из саперов заливаются звонким хором, кашеварки пищат, офицерство с прикомандированным к нему женским штатом ужинает в столовой палатке под музыку и кончает плясом. Укладываются спать лишь к полуночи, и на следующее утро встают не ранее 8 или 9 часов. Около 10 — обычный завтрак, но без табачной порции. Часа два после того производится конное и пешее учение, чтобы подтянуть народ, чтобы не распускался он; драгунам же, кроме того, надо промять и коней своих, чтобы не подумали кони, что им уже целый век предстоит двигаться не иначе как шагом. За учением следует осмотр начальством оружия, одежды, обуви, обоза и верблюжьего транспорта. Производятся кузнечные и всякие другие нужные работы и поправки. За обедом вместо кашицы дается нижним чинам суп из пресованных овощей на свежей баранине — если случится, что киргизы пригонят в лагерь несколько десятков этих животных, и та же баранина подается жареной на собственном сале. Саперы и драгуны выговорили, чтобы вместо супа из овощей готовился им горох; горохом они и угощаются. При супе — лепешки из муки, приготовленные на железных противнях. За обедом следует раздача винной и табачной порции. Остальное время проводится в обычных занятиях и бездельничанье. Ложатся спать, ввиду завтрашнего марша, по заведенному порядку в 9 часов.

Так, представляю я себе, будет двигаться моя армия по Мангышлаку и Усть-Урту до юго-восточного обрыва высокой плоскости этой в северную часть туркменской степи, если только каким-нибудь ураганом не снесет ее в ту, неизвестно где находящуюся пропасть на Усть-Урте, dna которой, сказывают киргизы, не видно, а слышно только, как в глубине ее бежит с шумом подземная вода из Аральского моря в Каспийское. Кроме приключений вроде того, что падет несколько лошадей, наевшись «мертвой травы», что заболит солдатик, напившись сырой горько-соленой воды, или укусит тарантул какую-либо из барышень во время экскурсии ее по части «солнечного заката», никаких других бедствий, ожидаю я, не произойдет. Полагаю, что пока буду двигаться в пределах киргизских кочевков, не последует даже серьезных попыток к отгону скота у моих колонн, не говоря уже о какой-либо военной стычке. Другое дело, ког-

да я войду в район туркменских кочевий на юго-восточной оконечности Усть-Урта и по спуске с него. Тут и туркмены, не имеющие понятия о моем сахибкиранстве, и сомневающиеся в нем хивинцы могут собраться в весьма значительное скопище и попытаться напасть на которую-либо из колонн в надежде, если не разбить ее наголову, то хотя пощечиться<sup>119</sup> порядком насчет скота, обоза и верблюжьего транспорта.

На днях, размышляя об этом, я заснул и увидел во сне целую баталию с хивинцами. Расскажу вам этот сон, весьма связный и вполне похожий на действительность. Представилось мне, что в одну прекрасную ночь еще далеко перед рассветом будит меня вестовой от дежурного по лагерю с известием, что с киргизского аванпоста прискакал гонец и рассказывает, что слышится вдалеке топот от большого числа приближающейся конницы. Ну, думаю, если и почудилось киргизам, тревогу сделать не помешает, хоть бы для примера и разнообразия, но тревогу без тревоги, т. е. поднять лагерь на ноги и приготовиться к приему неприятеля, не давая ему вести об этом далеко раздающимся в ночной тишине барабанным боем. Первым делом иду в дежурство, оно же обок с моею палаткою, и посылаю дежурных вестовых в конный и верблюжий табуны, чтобы собрали скот без шума и суеты и гнали в лагерь. Вместе с тем шлю двух посыльных из надежнейших киргизов с письменным предписанием в переднюю колонну, чтобы оставалась на месте в ожидании дальнейших приказаний и держалась в осторожности. Затем бужу народ в лагере, с приказанием вооружиться, но горячки при этом не пороть и огней не зажигать, а спокойно дожидаться рассвета. Между тем приезжает с правого флангового аванпоста и другой киргиз с подтверждением, что приближается, несомненно, большая масса, должно быть, конного неприятеля. Светает — и все в лагере видят уже, что с южной стороны движется на горизонте масса всадников, примерно, в пять, в шесть тысяч человек. Ясно, что господа эти не в гости к нам едут. Но почему же не предпочли они напасть на переднюю или, еще лучше, на заднюю колонну, а избрали жертвой своей именно среднюю? Всяким знающим, из-за чего дерутся азиатцы и чем можно заставить их драться, предложенный вопрос разрешается, несомненно, предположением, что на среднюю колонну навел их слух о сосредоточении в ней мною важнейшей части комиссариатского обоза, о том, что везется в ней казна моя, все несметные сокровища мои в деньгах, вещах, платье и т. д. Стало быть, если удастся разбить эту колонну, поживиться от нее можно несравненно более чем от остальных двух. Стало быть, дело стоит попытки, и вот попытка осуществляется.

<sup>119</sup> Пощечить — потаскать, поворовать.

Прекрасно, но что же мне теперь делать? Расправиться с приближающимся скопищем силами одной средней колонны или обождать прибытия задней? Положим, что действием четырех орудий моих обращу я его в бегство, но ведь чувствительного поражения я ему тем не нанесу, ибо слишком мало у меня кавалерии, чтобы преследовать и бить бегущих, а без этого они опять могут собраться и снова меня тревожить. Расчетливее дожидаться подхода задней колонны: тогда будет у меня два эскадрона драгун и пять конных орудий. Решаю — не атаковать скопища до соединения с задней колонной, а на случай, если неприятель сам атакует меня до этого, как и ожидать следует, ибо не дурак же он неповитый<sup>120</sup>, делаю следующие распоряжения, соображаясь с известной манерой азиатских скопищ окружать неприятеля и нападать на него разом со всех сторон. Левый, северный фланг моего лагеря расположен, случайно, вдоль окраины глубокого оврага, следовательно, атака с этой стороны не опасна и, по всей вероятности, не последует. Для обороны этого фланга командирую часть лагерной челяди, снабдив ее запасными ружьями из обоза, и часть верблюжьего транспорта перевожу с этого фланга на передний, восточный, фас лагеря, ничем не прикрытый, так как он сообщался с пастбищем. Для обороны этого фаса назначаю одну роту пехоты; другую располагаю на заднем, западном, фасе. Правый, южный, фланг лагеря, относительно обоих фасов длиннейший, и на который потому устремлен будет, по всей вероятности, сильнейший натиск неприятеля, поручаю обороне саперной сотни. В интервале посреди этого фланга помещаю два моих легких орудия, по оконечностям его — два тяжелых. Драгунов вывожу за каре и ставлю впереди саперов направо и налево от конной артиллерии. Сзади тяжелых орудий помещаю людей киргизского эскадрона, присоединив к ним сотню из верблюдожатых. Все орудия заряжаю на первый раз картечью, с приказанием зарядить затем ядрами.

Приведа распоряжения эти в исполнение, ожидаю, что предпримет неприятель, скопище которого подошло между тем и облегло лагерь с трех сторон на расстоянии версты от него. В полдень, и уже никак не позже часа пополудни, следует прибыть задней колонне. Неприятелю это известно, и потому он гораздо ранее этого времени должен решиться на что-нибудь, а часы в лагере бьют уже шесть. Но, полагать надо, люди у него от долгого и усиленного перехода устали, и часик-другой располагают отдохнуть и подкрепить себя на предстоящие подвиги пищею. Распоряжаюсь и я раздачей солдатам моим обычного завтрака с замною табачной порции винною. К концу восьмого замечается движение

<sup>120</sup> Повитой (т. е. отъявленный) дурак.



в неприятельском лагере: садятся на коней и начинают выезжать вперед, гарцуют. Мало-помалу полукруг неприятельский подается все ближе и ближе. Лучшие наездники и стрелки начинают посылать уже пули в лагерь, и долетают они, ибо стрелки вооружены, видимо, усовершенствованными европейскими ружьями, так что несколько людей и животных ранено уже этими выстрелами. Раненых относят в лазаретную палатку, защищенную по возможности от выстрелов расположенными около нее с трех сторон фурами. Своим запретил я стрелять до приказа по барабану. Цель моя — натянуть на себя неприятеля как можно ближе. И вот он, ободренный неподвижностью защитников лагеря, кидается на него всей массой вскачь. Но гремят мои жидовские барабаны, орудия посылают свою картечь, а пехота и драгуны свои пули почти в упор неприятелю, что и останавливает его, приводит в некоторое замешательство. Пользуясь этим, пехота устремляется на него бегом, в штыки, а драгуны кидаются на него в галоп с шашками наголо. Орудия, заряженные между тем вторично, посылают новый залп. Ядра пронизывают всю массу скопища, и оно, непривычное к такому угощению, обращается вспять, гонимое драгунами и выскочившими из-за тяжелых орудий киргизами. Бегущие не оглядываются, чтобы считать преследующих. Легкие орудия правого фланга заряжаются опять картечью, снимаются с позиции, несутся вслед за улетающим скопищем и вновь осыпают его дождем свистящих пуль. Победа одержана полная и почти без всякой убыли в людях с моей стороны, кроме раненых легко, как сказано, в самом начале боя. Усталые драгуны скоро возвращаются с поля битвы, обтирая окровавленные шашки свои, не дававшие пощады, а вслед за ними являются и киргизы с закрюченными ими пленниками и лошадьми убитых. Лошади поступают на службу в колонну, вместо раненых, а пленники дарятся киргизам, но с тем, чтобы спровадили их тотчас же в свои кочевья, как знают: не тащить же мне с собою эти *bouches inutiles*<sup>121</sup>, как говорят французы.

Осуществится описанный сон мой или нет, во всяком случае, по спуске с Усть-Урта сливаю я все три колонны мои воедино, иду, по старому руслу Аму-Дарьи в Каспий, до Чаркраукской плотины, прорываю эту плотину, омываюсь и освежаюсь в классических водах Аму, затем сворачиваю на Ильялы и, оставляя влево все городки ханства между дорогой моей и Аму-Дарьей, направляюсь прямо на Казават. Могу я поступить таким образом безопасно и безнаказанно, ибо не имею никакого базиса, с которым бы могли быть прерваны мои сообщения действующим в тылу моем неприятелем. Вот выгода не иметь базиса, о которой ни в одном

<sup>121</sup> Лишние рты, дармоеды (*фр.*).

курсе стратегии не упоминается! В Таш-Купуре («Каменный мост») перехожу через Казаватский канал, направляюсь к каналу Полван-Ата, снабжающему водой Хиву, в грозном величии разбиваю шатры мои под невзрачными глиняными стенами этой последней.

Если бы хивинцы рискнули напасть на меня на пути от Усть-Урта, когда все три колонны мои пойдут совместно, я бы разбил 15-тысячное войско их еще легче, чем во сне разбил 5-тысячное скопище с одной колонной. А более 15,000 плохо вооруженной сволочи хивинский хан не может выставить в поле, так как все оседлое население его владений едва ли простирается в настоящее время до 250,000 о. п. душ.

Как располагаю я покончить с Хивой, скажет вам следующее письмо.

*Султан Мендали Пиралиев.*

## ПИСЬМО ВОСЬМОЕ

### О том, каким образом возьму я Хиву и что за сим последует

Излагаю вам окончательные мои предположения, употребляя вместо будущего времени прошедшее: так живее будет и короче.

По малограмотности хивинского хана и незнакомству его с учением мудрецов и звездочетов о сахибкиранстве, грамота моя не произвела на него надлежащего впечатления. Беда человеку знающему иметь дело с невеждами не только в Хиве, а и в целом мире. Но зато весьма подействовало на него воззвание мое к туркменским старшинам, когда уведомился он о содержании этого циркуляра. Стало ясно хану, что бежать из Хивы в Серахс все равно, что из огня кидаться в полымя. Оставалось, следовательно, или покориться, или защищаться. Не надеясь противустать мне с успехом в поле — молва об ирджарском деле<sup>122</sup> дошла и до его ушей, — положил он обороняться до последней крайности в стольном граде своем, Хиве «богоспасаемой», рассчитывая, что, быть может, недостаток провианта заставит меня снять осаду и убираться кое-как во свояси. Приняв такую решимость, стал он укреплять столицу свою, как умел: утолстил и насыпал стены, башен несколько лишних понастроил, ров углубил и вместе с тем потребовал, чтобы весь, какой найдется в ханстве, провиант везли к нему. Кроме того, кто-то из недоброжелателей моих в Герате — где только нет у меня недоброжелателей, желал бы я знать! — проведав о намерениях моих относительно Хивы, снабдил хана

<sup>122</sup> Ирджарская битва (8 мая 1866 года) — первое крупное столкновение русских войск с бухарцами.

даром, единственно мне назло, тысячью-другою ремингтоновских ружей. И вот, возложив на кушбегия своего, заведующего делами северной части ханства, устроить угон скота у моей армии — вы знаете, что это не удалось благодаря бдительности моей и знанию степных обстоятельств, — сидит хан в ожидании моего появления ни жив, ни мертв. Обнадеживают его ремингтоновские ружья, с одной стороны, а с другой — ужас берет при мысли, что как я, да в самом деле, прилечу с войском на облаках? «Неверные ведь на все способны ухитриться, а Мендали-султан (чтобы ему ни дна, ни покрывки!) набрал, сказывают, рать свою в проклятом Френгистане<sup>123</sup>», — беседуют между собой хан и его окружающие, посматривая время от времени на небо.

Но на небе ничего не заметно, а гонцы из северной части ханства то и дело скачут с донесениями о приближении моем обыкновенным человеческим манером, по суше. Еще в Джиланды (Ильялы тож) днюю я в 85 верстах от Хивы, как в последней запирают уже все двенадцать городских ворот и, чтобы не пробили их пушки мои, заваливают изнутри землей. Свои тринадцать пушек всякого калибра, валявшихся на ханском дворе и большей частью никуда не годных, давно уже втащены на городские стены. Три из них — на лафетах, прочие ухитрились хивинцы не поставить, а подвесить на чем-то вроде козел. Целиться из пушки — дело лишнее: ядро виноватого найдет, а главное — был бы только гром. Половина котлов в городе тоже давно отобрана даром у жителей и перелита в ядра. Но ружья ремингтоновские еще не розданы: жаль давать заранее такую хорошую вещь — неравно испортят. Всего два пробных выстрела и сделано было из такого ружья в присутствии хана принятым им на службу беглым афганцем из англо-индийских солдат. Сотня ремингтоновских ружей послана была, впрочем, кушбегию и, как видели вы, употреблена в дело при нападении на срединную колонну мою.

Дневка в Джиланды памятна мне тем, что там явились ко мне аксакалы кочующих в окрестностях туркмен с изъявлением покорности и извинениями относительно того, что родовичи их (ямшиды) участвовали в нападении на меня на Усть-Урте (значит, не сон это был). Аксакалы рассыпались в уверениях, что последовало это без их согласия и дозволения, что пошли в шайку только «дурные людишки», а «где же дурных людей нет?» Знаком я с этой речью про «дурных людишек». Уже Александру Великому держали ее скифские послы. Сами же старики пошлют молодежь в набег волей-неволей, а как не выгорит дело, на молодежь же опрокидываются, свою шкуру сберегая. Обидно мне стало, что туркмены

<sup>123</sup> Френгистан — страна франков, Европа; в узком значении — Франция (*перс.*).

считают меня за глупого европейца, которого можно на такую штуку поддеть. Я только гневно взглянул на аксакалов и велел их вывести, не удостоив и словом. Погодите, голубчики, думаю, покажу я вам, каково меня в дураки записывать, и тут же, в счет расплаты за эту попытку, приказал киргизам угостить их нагайками, сколько влезет, с внушением, чтобы пустыми речами не дерзали тревожить впредь мой султанский слух. И что же вы думаете, озлились на меня аксакалы за такое обращение с ними? Ничего, ибо сознавали, что им досталось поделом; а когда сделалось известным, за что они наказаны, о рассудительности моей и правосудии пошли по кочевьям самые лестные и выгодные для меня толки. Что же касается до фельдфебелей моих баварцев, то экзекуция с туркменами привела их в неистовый восторг, и они запели про меня:

*Gefährlich ist's den Leu zu wecken,  
Verderblich ist des Tigers Zahn;  
Jedoch der schrecklichste der Schrecken  
Das ist Mendu ali Sultan!*<sup>124</sup>

Люди ученые, они основательно доискались, что *Мендали* есть простонародное сокращение из *Менду-али*, подобно тому, как *Акулина* произошла от *Аквелины*<sup>125</sup>.

Надеясь заставить меня снять осаду столицы своей вследствие недостатка у меня в продовольствии, хивинский хан забыл, что, прежде чем обнаружится у меня этот недостаток, могу я заставить его выползти из-за стен, за которыми он укрылся, лишив его воды запружением обеих канав, которыми снабжается ею Хива из канала Полван-Ата. Имея это в виду, я с первого же дня стоянки моей под Хивой и завалил обе означенные канавы. Завалил и сию себе, сложа руки, угощаясь превосходными дынями с ханского хутора Гендюм-кан, который занял я под свою главную квартиру. Неделю кое-как перебивались осажденные водою, остававшиеся в прудах, но быстро испарявшиеся под лучами жгучего июньского солнца. Пробовали колодцы рыть; влаги показывалось мало или вовсе не показывалось. Не будь ворота завалены, можно было бы вылазки делать к стороне канала Полван-Ата и запастись из него водой; спускаться же за водой со стен ночью и опять взбираться на них возможно лишь для

<sup>124</sup> *Ужасен лев, разбужен на рассвете,  
И тигра острый клык опасен нам,  
Но всех земных зверей страшней на белом свете  
Великий царь — Менду Али Султан!*

(перевод мой. — К. Ж.).

<sup>125</sup> Менду-Али — сокращенный вариант имени Мухаммед-Али.

небольшого числа людей, и то в одиночку. И удавалось смельчакам совершать иногда экскурсии такого рода благополучно, но большинство их попадалось в руки разъездов моих и караулов, расположенных в разных местах по каналу, и расплачивалось за предприимчивость свою жизнью, так как в плен не велел я брать ни души: куда бы девался я с пленными, на что были мне они? «Можно бы, пожалуй, и открыть для вылазок хотя одни из ворот; но тогда осаждающие разобьют эти ворота своими пушками, ворвутся в город и возьмут его», — рассуждали осажденные. В таком положении погеройствовали они еще неделю, питаюсь только сочными плодами — арбузами, да дынями. Под конец этой второй недели осады сделалось известно между горожанами, что хан с шестью тысячами гарнизона, собранного им для обороны Хивы, решил бежать ночью из города и засесть затем в Гезараспе, оставив горожан на жертву моему мщению. Молву эту подтверждало несомненно то обстоятельство, что по приказу хана стали расчищать вход в одни из ворот, обращенных на юг. Невыгодна была для хивян такая комбинация, и произошло вследствие того весьма обыкновенное в подобных случаях событие: ворвались хивяне в ханский дворец (*арк*), захватили хана и объявили, что не выпустят его из города, а войско пусть себе убирается, куда хочет. И действительно, почти все войско вышло из Хивы в ту же ночь и разбрелось по домам. Когда донесено было мне, что толпы солдат потянулись из южных ворот во все стороны, я не велел их преследовать: какая бы польза была мне от того?

На следующее утро решено было отправить ко мне депутацию из почетнейших жителей с духовенством во главе умолять меня о милосердии. Депутаты явились с саблями, повешенными на шею, и чуть впущены были в мое присутствие, повалились в ноги: значит, «сдаемся безусловно, хочешь — казни, хочешь — милуй». Конечно, будь я европейский полководец, хивяне, как ни жутко было их положение, попробовали бы поторговаться со мной, умастить меня «жалкими словами». Но экзекуция в Джиланды свидетельствовала, что я не позволю, чтобы врал мне вздор безнаказанно. Хивяне поняли, с кем имеют дело, и просто просили о помиловании. Я обещал не только сохранение жизни, но, что гораздо важнее, и сохранение имущества жителей, т. е. обещал, что не отдам города на разграбление моим солдатам, а потребовал только, чтобы явился ко мне немедленно с повинною сам хан и выданы были мне все съестные припасы (рис, пшеница, джугара), заготовленные на случай долговременной осады мною города. Для приема в подданство хана и столицы его отправилась туда при отпущенной депутации рота пехоты с эскадронам драгунов. Часа через полтора приезжает и хан в сопровождении мегтера (правителя южной части ханства) и дворцовой челяди своей, конвоируемый драгунами.

Подъехав к воротам дома, который я занимал, пленники спешили, и хан, вступив в *селамлык* (приемный зал), смиренно подошел ко мне и с низким поклоном подал свою саблю. Я сидел на рундуке, покрытом куском парчи (в Москве купил, предвидя случай), скрестив ноги по-азиатски; принял хана благосклонно, спросил о состоянии его здоровья, возвратил ему саблю, посадил бок обок с собой и велел подать *дестерхан*, «угощение». За этими нежностями последовал от меня знак учинить *хальвет-серай*, т. е. чтобы все присутствовавшие удалились, оставив меня с ханом наедине. Тогда принял я другой тон и сказал ему, что за сопротивление его мне, сахибкирану, следует по закону снять с него голову, что и последует непременно, если он еще раз вздумает не исполнить написанного в «Книге Судеб»; написано же в «Книге Судеб», чтобы ехал он немедленно во все города ханства и перепорол там всех жителей мужского пола из сартов и узбеков<sup>126</sup>, начиная с юношей 18 лет и кончая стариками 72 лет. По совершении же этой экспедиции без всякой напрасной потери времени, в сопровождении конвоя от меня, начальник которого глаз с него не спустит и разможит ему голову при малейшей попытке к послушанию, бегству или измене, имеет он, хан, возвратиться ко мне в Хиву за дальнейшими от меня приказаниями.

Поручение, мною на него возложенное, принял хан, можно сказать, с удовольствием. Во-первых, он ожидал для себя чего-либо гораздо худшего, и, во-вторых, ему самому давно было желательно задать порку своим подданным за неисправный взнос податей. В конвой ему дал я два эскадрона драгунов под начальством пресердитого конно-артиллериста из испанцев, и в течение двух недель воля судеб относительно хивинцев приведена была в исполнение. По возвращении хана та же самая экзекуция произведена была им и над жителями столицы, вслед за чем и сам он провел не очень приятную для него ночь в моей главной квартире. На другой день, чтобы не очень уж сумрачен был хан, подарил я ему табакерку с музыкой и стереоскоп с картинками, запрещенными к продаже. Таким образом, месть, которую я поклялся совершить над хивинцами, свершилась. Поголовное избиение употребляли как исправительную меру и предки мои с отцовской, и предки с материнской стороны; но ни в одной из многочисленных летописей, мною прочитанных, не упоминается, чтобы какой-либо герой задал розгача целой стране. Поэтому праведная месть моя над хивинцами доставит мне и бессмертную славу, передаст имя мое отдаленнейшему потомству, осиянное ореолом человеколюбивого новаторства.

<sup>126</sup> То есть из оседлого и кочевого населения.

Что ж делать мне теперь, достигнув цели? Сам я, как вам известно, отправлюсь разрабатывать богатые золотые россыпи, открытые в наследственной долине моей. Но войско мое... с ним как быть? Отправить его обратно в Астрахань? Но вспомните, из кого набирал я его — из республиканцев, демагогов, анархистов и сектаторов. Пустить его обратно в Россию и Европу, значило бы оказать весьма дурную услугу делу порядка. Да и чем бы стала пропитываться там навербованная мною гольтымба? С голоду бы померла. Мне, между тем, оказала она услугу, за которую не хочу и не могу я оставаться неблагодарным. Я пристрою мою армию и упрочу ее существование безвредным для спокойствия Европы образом. Я уже давно придумал, как это сделать, давно, когда еще вербовал себе войско; и пока хан хивинский занимался исправлением нравственности своих подданных к собственному моему удовольствию, я приводил уже в исполнение мысль относительно обеспечения моей армии в будущем — вел переписку по этому предмету с бухарским эмиром. Понимаете теперь? Нет? Ах, какие же вы недогадливые, настоящие европейцы, которые, зарывшись в книгах, потеряли всякую способность к быстрой сообразительности. Я, мм. гг., предложил бухарскому эмиру, нуждающемуся теперь в войске для борьбы с афганцами, присвоившими себе земли по левому берегу Аму-Дарьи, издревле составлявшие достояние бухарских владельцев, *купить* моих солдат, и он с радостью ухватился за это предложение, прося только, чтобы не лишил я его и нестроевых. Я и нестроевых ему продал. Правда, по дешевой цене — по 50 тилля за строевую и по 25 за нестроевую душу, что дало мне, за исключением из списочного состава умерших, без вести пропавших и киргизского эскадрона, 119,250 тилля, или на наши деньги — 477,000 руб. сер. Лошадей моих, строевых и упряжных, всего в числе около 800 голов, подарил я драгунам моим шведам взамен обещанных им хивинок. Артиллерию же, снаряды, обоз спустил по сходной цене тоже бухарскому эмиру — куда было деваться с ними? — за 123,000 р. с. Таким образом, в возврат истраченного мной полутора миллионов, получил я всего 600,000 руб. сер. Немного, но все-таки в шесть раз более, нежели могла бы мне дать контрибуция с Хивинского ханства. Чтобы уплатить мне означенную сумму, которой, разумеется, не было у него в наличности, бедный эмир бухарский вынужден был удавить целую половину банкиров-индийцев из проживающих в Бухаре: не умея оценить патриотических чувств и государственных видов эмира, невежественные индийцы эти не хотели дать ему означенной суммы в заем с возвратом ко дню Страшного суда, так что выжать из них нужные деньги оказалось возможным не иначе, как при помощи страгуляции.

С полученными от эмира деньгами, с дантисткою из бельгиек и с французом-воздухоплавателем поместился я в лодочку большого из двух взятых в поход воздушных шаров (другой, меньший, шар подарил я Соболевскому — виноделу из Ярославля, чтобы он мог возвратиться туда, если не захочет в Бухару) и в один прекрасный день, когда подул ветер с юго-запада, полетел, при восторженных криках признательности облагодетельствованного мною войска, прямо по направлению к наследственной моей долине в Арганатынском хребте.

За заботливость мою об участии революционного элемента, подвизавшегося под моим знаменем, и за водворение такого элемента в Бухарии получил я впоследствии от интернационалки<sup>127</sup> патент на звание почетного ее члена и охранный лист против кинжальщиков в ее распоряжении; а вслед за тем, за посильное очищение от того же элемента некоторых стран Европы, почтен был от правительств сих стран драгоценными подарками и орденами. Выходит, не так дурен свет, как рисуют его меланхолики, и не остается истинно доброе дело, ранее или позже, без должного признания и вознаграждения.

*Султан Мендали Пиралиев.*

### **ПИСЬМО ДЕВЯТОЕ И ПОСЛЕДНЕЕ:**

#### **О великой будущности, меня ожидающей, и печальном конце, ожидающем Европу**

Что же это вы со мной сделали, господа! Вам ведь известно, что я газет не читаю, признавая подобное занятие позволительным лишь для старых дев, и узнаю о происходящем в мире исключительно от приятелей, которые занимаются этим пустым делом. Такими приятелями считал я вас, а вы и не сказали мне, что, по газетным известиям, русские войска давно уже выступили на Хиву. Теперь ходят слухи, что они уже и взяли ее. Что же я-то буду делать, из-за чего я ломал голову, придумывая способы овладеть ею, и трудился над сочинением писем вам? Сколько гениальности потрачено, сколько остроумия потеряно совершенно даром! Прихожу при этой мысли в негодование и в отчаяние. Что мне теперь делать, повторяю — теперь, когда Хиву, можно сказать, украли у меня из-под носу и остаюсь я по-прежнему при 1,500 рублей дохода?

---

<sup>127</sup> Имеется в виду I Интернационал (Международное товарищество рабочих), основанный в 1864 г. Был распущен в 1876 г.



А знаете, отчего стряслась надо мной такая проруха? От того, собственно, что написал я вам только восемь писем. Чтобы избавиться от влияния этого неблагоприятного числа восемь, и пишу вот теперь девятое, хотя никакого отношения к Хиве оно уже не представляет.

Имено сообщить вам, что, кто рожден для великих дел, тот не падает под ударами враждебной до времени судьбы. Хотя, по слабости природы человеческой, и предался я унынию на несколько часов, но затем воспрянул духом. Верую в звезду мою, как веровал незабвенный предок мой с материнской стороны, великий эмир Тимур. Немало горя и неудач пришлось ему испытать, прежде чем достиг он того величия, которым давил и ослеплял ползавшее у ног его человечество. Однажды, когда, преследуемый враждебным ему эмиром Хусейном, укрылся он в пещере, видит предок мой, что подобрал муравей какое-то зернышко и тащит его в норку свою, взбираясь по стене вверх. Не донес муравей зернышка — уронил. Уронив, сполз за ним вниз, ухватил и опять потащил наверх. Опять уронил и опять принялся за ту же операцию. Сорок девять раз ронял муравей зернышко и сорок девять раз возвращался за ним. В пятидесятый удалось ему, наконец, донести зернышко до норы и спрятать его там. «Ага», подумал предок, «не следует унывать от неудач, хотя бы сорок девять раз приходилось терпеть поражение: в пятидесятый возьму свое. Благодарю тебя, муравей, за добрый урок». Благодарю и я тебя, предок, за этот наставительный анекдот в твоей автобиографии: время покажет, что не без пользы читал я ее.

И сколько других знаменитых основателей могущественных царств в Азии приходили к этому результату лишь вследствие того, что принуждены были перед тем бежать с родины и скитаться изгнанниками без крова и нередко без пищи. Хотя бы, например, Елюй-Даши, основатель каракиданьского царства в XI веке<sup>128</sup>; или, еще лучше, Бабур, творец империи Великих Моголов в Индии и Афганистане в начале XVI века. Чего-чего только не натерпелся многострадальный и всегда веселый Бабур, один из величайших полководцев и администраторов всех времен и величайший из всех монархов-писателей, какие когда-либо украшали мир своим существованием, считая в том числе и Юлия Кесаря, и Фридриха III! Пять раз вторгался Бабур в Индию без успеха, но не отставал от решимости покорить ее и в шестой раз успел. Предлагаю годовое содержание мое в награду тому, кто переведет достойным образом с джагатайского<sup>129</sup>

<sup>128</sup> Елюй-Даши — киданьский полководец, первый *гурхан* (1124–1143) государства Западно-Ляо.

<sup>129</sup> Джагатайский (чагатайский) — средневековый среднеазиатский тюркский литературный язык.

подлинника автобиографические записки Бабура, *Бабур-наме*, этот неисчерпаемый родник любопытнейших сведений, этот неподражаемый образчик тюркского ума, даровитости и знания человеческого сердца<sup>130</sup>.

Да что говорить о старых временах, когда и в наши дни имеем мы в кашгарском Якуб-беке свежее свидетельство того, как из простого коканского солдата, пять раз раненного русскими пулями, можно сделаться полновластным владыкой такой обширной страны, как восточный, или бывший китайский, Туркестан. Я знал Якуб-бека, когда был он комендантом Ак-Мечети, нынешнего Перовска<sup>131</sup>. Умный человек и с характером, нечего сказать. Один только в нем недостаток, но зато капитальный, — воображает о себе, будто он сахибкиран истекающего XIII столетия гиджры, тогда как сахибкиран этот, несомненно, я.

Не хвастовство это с моей стороны, а полное убеждение, от которого не могу я отрешиться, сколько ни пробовал. Еще в детстве предрек мне великую будущность один сумасшедший *баксы* (лекарь-колдун), который, несмотря на свое умопомешательство, так был искусен в хирургии, что у страдавшего какою-то желудочною болезнью дяди моего распорол живот, вынул из него все внутренности, перемыл их, вложил опять на место и зашил брюхо так, что зажило оно в несколько дней безо всякого воспаления, и дядя выздоровел и жил после того лет пятнадцать. Это не пуф, а случай, действительность которого могут подтвердить десятки живущих еще свидетелей. И в Медине, когда я был на поклонении гробу пророка<sup>132</sup> (да благословит и да приветствует его Господь в раю!), видение такое имел, что ожидают меня светлые и радостные судьбы: сам он, Мустафа-Избранный<sup>133</sup> явился мне во сне и изрек на чистейшем курейшитском<sup>134</sup> наречии: «*селамун алейка, я буджрату батни*», что значит: привет тебе, о пуп живота моего!

<sup>130</sup> Захиреддин Мухаммед Бабур — Тимурид, основатель государства Великих Моголов, падишах Хиндустана (1526–1530), поэт и писатель. Его записки (чагатайский текст) были изданы Н. И. Ильминским (Казань, 1857). См. также: Бабур-наме. Записки Бабура. Перевод М. Салье. Ташкент, 1958.

<sup>131</sup> Мухаммед Якуб-бек Бадаулет — правитель государства Йетишар (Семиградье) в Восточном Туркестане и Кашгаре (1865–1877). В. В. Григорьев принимал участие в походе Оренбургского генерал-губернатора В. А. Перовского на Ак-Мечеть в 1853 году. В 1876 г. Григорьев как председатель оргкомитета III Международного съезда востоковедов в Петербурге получил согласие Якуб-бека стать почетным членом этого съезда.

<sup>132</sup> Мухаммад похоронен в основанной им мечети *Масджид ан-наби* в Медине. Паломники, как правило, посещают его могилу, хотя это и не входит в обязательный ритуал хаджа.

<sup>133</sup> У пророка Мухаммада более ста эпитетов, заменяющих имя. Самый употребительный из них — Мустафа («Избранный»).

<sup>134</sup> Курейшиты — племя, из которого происходил пророк Мухаммад.

Вследствие всего изложенного, не могу я гложнуть в бездействии. В третьем письме моем намекал уже я вам о современных успехах мусульманства в Китае. Десятками миллионов уже считаются там мусульмане. Если китайцы, при нескольких сотнях миллионов их племени, не были до сих пор опасны для Европы и никогда на памяти истории не простирали владычества своего далее восточного побережья Каспийского моря, то единственной этому причиной были религии, ими исповедуемые: Конфуцианизм и Буддизм, делающие из них отупелых чиновников и мирных земледельцев. Воодушевите народ этот таким учением, как Ислам, и судьбы всего мира изменятся в самом скором времени. Дунганы (мусульмане китайские) уже начали дело обращения Китая под свою власть, и нет сомнения, достигнут цели. Но пока дело это еще не налажено надлежащим образом и подвигается довольно медленно за отсутствием у восставших вдохновенного вождя. Я отправляюсь к дунганам в Западный Китай, и если через год, через два услышите вы с ужасом, что появился между ними беспощадный воитель и проповедник *тариката* (что значит это слово, спросите у своих кавказских воинов)<sup>135</sup>, который искоренил маньчжурскую династию, объявил Ислам господствующей религией в Китае, выгнал оттуда всех европейцев и собирает десятиmillionную рать, чтобы ринуться с нею на избавившийся в болтовне Запад, разнести его на клочья, разбить вдребезги и водрузить торжествующее знамя Ислама на развалинах вашей фальшивой, извне лишь прикрытой Христианством, в сущности же языческой, цивилизации, — знайте, что вдохновенный проповедник этот и беспощадный воитель — никто иной, как я,

*Султан Мендали Пиралиев.*

## Литература

1. Аксаков И. С. Биография Федора Ивановича Тютчева. М., 1886.
2. Веселовский Н. И. Очерк историко-географических сведений о Хивинском ханстве от древнейших времен до настоящего. СПб., 1877.
3. Веселовский Н. И. Василий Васильевич Григорьев по его письмам и трудам. 1816–1881. С приложением портрета и факсимиле. СПб., 1887.

<sup>135</sup> *Тарика* (араб.: путь; тур.-перс. *тарикат*) — 1) путь религиозно-нравственного совершенствования суфия (мусульманского мистика); 2) суфийское братство (мистический орден). В данном случае В. В. Григорьев отсылает читателя к Приложению «О мюридизме», которым сопровождается известная книга генерала Фадеева «Письма с Кавказа», вышедшая отдельным изданием в 1865 году (см. новое издание.: Фадеев Р. А. Кавказская война. М., 2003. С. 260–270).

4. Григорьев В. В. Замечания майора Бланкеннагеля впоследствии поездки его из Оренбурга в Хиву. Издал с объяснениями В. В. Григорьев // *Вестник Императорского Географического Общества*. № 3. 1853.

5. Григорьев В. В. Июльское заседание парижского географического общества в прошлом году. О чтении этнографа Духиньского в Парижском Географическом Обществе // *Известия Императорского Географического Общества*. Т. I. Отд. II. 1863.

6. Григорьев В. В. Русская политика в отношении к Средней Азии. Исторический очерк // Сборник государственных знаний (под ред. В. П. Безобразова). Т. 1. СПб., 1874. С. 233–261.

7. Григорьев В. В. По поводу кашгарских монет с именем Абдуль-Азиз хана // *Известия императорского Географического общества*. Т. X. Вып. 1. 1881. С. 50–55.

8. Достоевский Ф. М. Бесы / Собрание сочинений в 30 т. Т. 10. Л., 1974.

9. Желтяков А. Д. Печать в общественно-политической и культурной жизни Турции (1729–1908 гг.). М., 1972.

10. Жуков К. А. Восточный вопрос в историософской концепции К. Н. Леонтьева. СПб., 2006.

11. Жуков К. А. Вестернизация османского общества глазами польского ренегата: «Турецкие анекдоты» Михаила Чайковского (Садык-паши) // *Христианство и русская литература*. Вып. 6. СПб., 2010. С. 197–227.

12. Жуков К. А. Идентификация Терентьева: рассуждения о судьбах славянства и Турции в 1867 и 1876 гг. // Модернизация и традиции: XXVI Междунар. конф. по источниковедению и историографии стран Азии и Африки, СПбГУ, 2011 г. Тез. докл. СПб., 2011. С. 76–78.

13. Жуков К. А. Хива в российской и османской публицистике 1873 г. (В. В. Григорьев и Али Суави) / X Плехановские чтения: «Россия: средоточие народов и перекресток цивилизаций» (30 мая — 1 июня 2012 г., Дом Плеханова РНБ). Мат. к конф. СПб., 2012. С. 119–122.

14. Жуков К. А. Изафети Маклуб — ученик Барона Брамбеуса: В. В. Григорьев и становление классического отечественного востоковедения // *Христианство и русская литература* / ИРЛИ РАН (Пушкинский Дом). СПб., 2012. Сб. 7. С. 18–45.

15. Жуков К. А. Frederick Millingen (Осман-бей) и его мемуары об осаде Карса в 1877 году // Доклады Междунар. конгресса по источниковедению и историографии стран Азии и Африки. Т. 1. XXX Конгресс. СПбГУ, 2019 / Отв. ред. Н. Н. Дьяков, А. С. Матвеев. СПб., 2020. С. 311–329.

16. З. С. Бухара по рассказам русских пленных // *Русский инвалид*. № 70. 1862.

17. Залесов Н. Посольство в Хиву подполковника Данилевского в 1842 году // *Военный сборник*. № 5. 1866.

18. Катков М. Н. Собрание передовых статей «Московских ведомостей». 1873 год. М., 1897.

19. Кляшторный С. Г., Султанов Т. И. Государства и народы евразийских степей. Древность и Средневековье. (2-е изд.). СПб., 2004.

20. Кутайсов П. И. Магометанское религиозное движение в Индии // *Вестник Европы*. Кн. 3 (март). 1873.

21. Михневич Вл. Петербург весь на ладони. Ч. 1. СПб., 1874.
22. Леонтьев К. Н. Одиссей Полихрониадес / Полное собрание сочинений. Т. 4. СПб., 2002.
23. Леонтьев К. Н. Восток, Россия и Славянство: Философская и политическая публицистика. Духовная проза (1872–1891). М., 1996.
24. Петросьян Ю. А. Турецкая публицистика эпохи реформ в Османской империи (конец XVIII — начало XX в.). М., 1985.
25. Ремнев А. В. Султан Мендали Пиралиев: история одной мистификации // *Вестник Кокшетауского университета им. Ш. Ш. Уалиханова*. № 3(12). 2006. С. 33–37.
26. Салтыков-Щедрин М. Е. Дневник провинциала в Петербурге / Собрание сочинений в десяти томах. Т. 4. М., 1988.
27. Салтыков-Щедрин М. Е. Современная идиллия / Собрание сочинений в 10 т. Т. 8. М., 1988.
28. Солженицын А. И. Двести лет вместе (1795–1995). Ч. 1. М., 2001.
29. Тихомиров Б. Н. Задачи и проблемы издания записных книжек и тетрадей Ф. М. Достоевского // *Вестник Российского гуманитарного научного фонда*. № 1(58). 2010.
30. Фадеев Р. А. Кавказская война. М., 2003.
31. Феоктистов Е. М. За кулисами политики и литературы, 1848–1896. М., 1991.
32. Халфин Н. А. Присоединение Средней Азии к России (60–90-е годы XIX в.). М., 1965.
33. Хивинский поход в 1873 году (по официальным источникам). СПб., 1873.
34. Çelik H. Ali Suavî ve Dönemi. İstanbul, 1994.
35. Matveev A. Perception of Central Asia by Russian Society: The Conquest of Khiva as presented by Russian Periodicals // *Looking at the Coloniser. Cross-Cultural Perceptions in Central Asia and the Caucasus, Bengal, and Related Areas* / В. Eschment — Н. Harder (eds). (Mitteilungen zur Sozial- und Kultur- Geschichte der Islamischen Welt. Bd. 14. Würzburg, 2004). P. 275–298.
36. Vámbéry H. Zentralasien und die englisch-russische Grenzfrage. Lpz., 1873.
37. Vambery A. Western Culture in Eastern Lands. London, 1906.



И. Ю. Котин, К. В. Лемешкина

## «Барахмах» Нанак и дискуссия о реформе сикхского календаря



**Аннотация:** В сикхских священных текстах — гурбани упоминаются традиционные панджабские месяцы: чет, вайсакх, джетх, харх, саван, бхадон, асу, катик, магхур, пох, магх и пхагун. В составе «Ади Грантх» И. С. Серебряков выделяет две поэмы в жанре «барахмах» («двенадцать месяцев»), приписываемые Нанак, о чем свидетельствует фраза «говорит Нанак» в конце каждой. Однако, как отмечает И. С. Серебряков, «одно из них, в рага “тукхари”, принадлежит самому Нанак, а другое в рага “маджх” приписывается гуру Арджуну». Опираясь на эти тексты, сикхские реформаторы предложили реформировать календарь. В статье рассматривается история происхождения сикхского календаря Нанакшахи (принят в 1998 г., реформирован в 2003 г.) в контексте споров в сикхской общине в Индии и странах индийской диаспоры о судьбе учения и общины сикхов.

Религиозный реформатор гуру Нанак (1469–1539) создал общину своих учеников (шишья, сикхи), которые, следуя за ним, поклонялись единому Богу в его бестелесной (ниргун) форме. Традиция живых гуру длилась до 1708 г. и включала десять вероучителей сикхизма, каждый последующий из которых считался реинкарнацией Нанак. Наряду с панджабскими сельскохозяйственными и новогодними праздниками Северной Индии (Вайшакхи (Байсакхи), Дивали) календарные даты событий сикхской истории, и прежде всего — даты рождения, смерти, принятия миссии сикхских гуру, стали основными сикхскими праздниками.

Существование значительной части сикхов в диаспоре еще в большей степени усложняет этот процесс и сохраняет альтернативные версии идентичности сикхов. Стремясь придать сикхам единообразие и единомыслие, сикхские духовные авторитеты ввели новый сикхский календарь. Споры вокруг нового календаря, названного в честь гуру Нанака, привели к расколу общины сикхов. Официально новый календарь Нанакшахи принят, но часть сикхов ему не следует. Соответственно, в разное время они отмечают дни памяти сикхских гуру — *гурпурб*. При этом даже в обновленном календаре некоторые праздники отмечают по старому, североиндийскому календарю Викрам самват (Бикрами-самат).

Последние два десятилетия сикхи в Индии и в диаспоре горячо обсуждают тему календаря, реформу которого предложил проживающий в Канаде сикх Пал Сингх Пуревал и которую поддержал сикхский комитет по управлению молельными домами — *гурдварами* (*Широмани Гурдвара Прабандхак Камити* (далее — ШГПК)). Суть предложенной реформы — в отказе от североиндийского лунно-солнечного календаря *Викрам самват* (*Бикрами-самат*) и лунных месяцев, переход на солнечный календарь с фиксированными датами праздников, включая дни рождения, обретения статуса гуру, смерти, часто мученической, сикхских гуру, их родственников и сподвижников. Однако поддержанная ШГПК реформа забуксовала и оказалась половинчатой. Причины введения календаря Нанакшахи, его достоинства и недостатки, исторический контекст календарной реформы рассматриваются в данной работе.

**Ключевые слова:** Гуру Нанак, сикхи, гуру, сикхский календарь.

В сикхских священных текстах — гурбани упоминаются традиционные панджабские месяцы: чет, вайсакх, джетх, харх, саван, бхадон, катик, магхур, пох, магх и пхагун. В составе «Ади Грантх» И. С. Серебряков выделяет две поэмы в жанре «барахма» («двенадцать месяцев»), приписываемые Нанаку, о чем свидетельствует фраза «говорит Нанак» в конце каждой. Однако, как отмечает И. С. Серебряков, «одно из них, в рага «тукхари», принадлежит самому Нанаку, а другое в рага «маджх» приписывается гуру Арджуну»<sup>1</sup>.

Основатель сикхизма<sup>2</sup> гуру Нанак был выходцем из панджабской торговой касты кхатри. Нанак проповедовал единобожие и поклонение Богу

<sup>1</sup> Серебряков И. С. О литературном наследии Нанака (опыт характеристики) // Гуру Нанак. К 500-летию со дня рождения поэта и гуманиста Индии / отв. ред. К. З. Ашрафян, Э. Н. Комаров. М.: Наука, 1972. С. 65.

<sup>2</sup> О сикхизме подробнее см.: Успенская Е. Н., Котин И. Ю. Сикхизм. СПб.: «Петербургское Востоковедение», 2007.

как акал и ниргуну — вечному, не подвластному времени и не имеющему формы высшему существу. Нанак был основателем традиции обязательной совместной трапезы на общей кухне — лангаре. В последние два десятилетия жизни Нанака эта община жила в местечке Картарпур (в настоящее время — в Пакистане). По существу, она была локальной общиной учеников вероучителя. Последователи Нанака должны были следовать его заповедям, как ученик (сикх) — урокам учителя (гуру), поэтому и стало позднее известно, как учение сикхов (гурсикхов (букв. — «ученики гуру») или гурмуков (букв. — «обращенные лицом к учителю», «внемлющие речам гуру»)). По сути своей учение гуру Нанака мало отличалось от верований сотен аналогичных сект по всей Индии. Однако, поскольку Нанак отрицал свою принадлежность к исламу или индуизму, можно формально считать его учение новым вероучением. В то же время Нанак не настаивал на внешнем выделении своего учения среди прочих или противопоставлении его индуизму или исламу. Об этом красноречиво гласит легенда о превращении тела умершего Нанака в гору цветов, половину которых похоронили мусульмане, а половину кремировали индусы. Перед смертью Нанак назначил своего ученика Бхай Лехну новым гуру, известным впоследствии как гуру Ангад (букв. — «часть тела», «продолжение» (Нанака)). Все последующие гуру нередко также называются Нанаками. В честь гуру Нанака отмечается его день рождения (Гуру Нанак Дев Джаянти). В 2021 г. он выпадает на 19 ноября (Sikh Festivals 2021). Дата 14 марта — 1 чета также трактуется как день, как-то связанный с рождением гуру Нанака, но единства по поводу дня рождения первого сикхского гуру у сикхов нет. В сикхском календаре есть также гурпурб Гуру Нанак Дев Джотиджот, в 2021 г. приходившийся на 1 октября. Формально это годовщина смерти Нанака. Но отмечается Джотиджот торжественно, как праздничное событие соединения души гуру с Богом — Акал Пурукхом. К тому же частица души Нанака перешла в Бхай Лехну. Реформаторы календаря рекомендуют привязать этот и все другие памятные дни к датам григорианского календаря.

В небольшой поэме «Двенадцать месяцев» Нанак перечисляет их в определенной, принятой в Панджабе, последовательности и дает им характеристики. О первом месяце года говорится: «Прекрасна весна в месяце чет, когда сладостно пчелы гудят»<sup>3</sup>. Далее следует описание месяца байсах: «Красив месяц байсах, когда ветви одеты красой». О месяце

---

<sup>3</sup> Барахмах (Перевод И. С. Серебрякова из текста «Грантх Сахиб»). С. 1107–1109. Нумерация всех изданий идентичная). Приложение к статье: Серебряков И. С. О литературном наследии Нанака (опыт характеристики) // Гуру Нанак. К 500-летию со дня рождения поэта и гуманиста Индии. С. 76.



джетх говорится, что он благоприятен. Красочно описан Нанаким жаркий месяц ашарх: «Благостен ашарх, хотя и солнце палит. В терзаниях земля и пышет жаром, источники иссякли. Огонь иссушает влагу, великие мучения грядут. А солнце все пышет и пышет. Двигается его колесница, жизнь хрупкая стремится к тени, стонут оводы в лесу»<sup>4</sup>. Месяц саван, на который приходится сезон муссонных дождей, описан более радостно: «Радостно мне в месяц саван — тяжелые облака изливают воду во время сезона дождей». О месяце бхадон Нанак говорит следующее: «В месяц бхадон... залиты поля и озера разлились, земля радуется дождям, тучи льют дожди темной ночью... корчатся ядовитые змеи. И мошкара терзает...»<sup>5</sup> В месяц асу, согласно «Барахма», «уже тростник в цвету... Дни знойные ушли, и наступает время холодов... Повсюду ветви ярко зеленеют». В месяц катак, говорится в «Барахма», «наступает вознаграждение за дела». Как благоприятное время года называет Нанак следующий месяц: «Счастлив месяц магхар, когда сердце полно божественного вдохновенья». Далее Нанак говорит: «В месяц пох приходят холода, высасывают соки из стволов и сучьев»<sup>6</sup>. Месяцы магх и пхагун характеризуются Нанаким как радостные, благостные. Далее дается характеристика месяцев года в целом: «Благостны двенадцать месяцев, их ночи и дни. Счастливы часы, минуты, секунды, когда душа слита с вечным»<sup>7</sup>.

Тема «Барахма» была развита в одноименном произведении, приписываемом гуру Арджуну. Первым месяцем и там назван месц чет. Однако с основанием сикхской Хальсы<sup>8</sup> день Байсакхи — праздник рождения Хальсы и североиндийского Нового года стал днем начала нового календарного года. Иногда календарь, начинающий год с дня основания Хальсы, называют календарем Хальси. Однако судя по всему, как и основанный в 1710 г. Бандой Бахадуром календарь Нанакшахи (Нанакшахи-самат), он в целом не отличался от лунно-солнечного календаря Викрам Самват (Бикрами-самат). Календарь Хальси начинал эру с даты основания Хальсы в 1699 г., календарь Нанакшахи — с года рождения гуру Нанак — 1469 г. Вероятно, оба календаря практически не использовались

<sup>4</sup> Серебряков И. С. О литературном наследии Нанак (опыт характеристики). С. 77.

<sup>5</sup> Там же. С. 78.

<sup>6</sup> Там же. С. 79.

<sup>7</sup> Там же. С. 80.

<sup>8</sup> Хальса (от араб. *халис*, чистый, свободный; вероятно, восходит к ар. термину «халиса», обозначавшему земли, принадлежавшие непосредственно правителю) — название, данное гуру Гобинд Сингхом созданной им сикхской общине нового типа, представлявшей собой военизированное, бескастовое, готовое к самопожертвованию братство сикхов. Первое посвящение в Хальсу состоялось 30 марта 1699.

с середины XVIII века. Однако в 1891 г. сикхский историк Гьян Сингх в историческом труде на урду «Тварих Гуру Хальса» («История (сикхских) гуру и Хальсы») использует эру Нанакшахи Самват, началом которой считается год рождения гуру Нанак — 1469 г. Таким образом, мы можем предположить, что, идея сикхского календаря существовала с 1710 г., и была известна в 1891 г., так что предложение, прозвучавшее в 1998 г., ввести для сикхов единый календарь Нанакшахи, была не нова, хотя, вероятно, проект 1998 г. был первым, полностью просчитанным и продуманным и призванным полностью заменить для сикхов календарь Викрам Самват (Бикрами-самат), ассоциируемый с индусской ученостью, суевериями и предрассудками, чуждыми, как считают сикхи, их религии. Главным защитником интересов сикхов выступает организация Широмани Гурдвара Прабандхак Камити, а главным авторитетом в вопросах религии — религиозный центр тахт (престол) Акал Тахт. Эти организации и приступили к рассмотрению сикхской календарной реформы.

Характеристика, данная месяцам в поэме «Барахмах» стала важным аргументом в пользу сикхского солнечного календаря, разработанного канадским программистом-сикхом Пал Сингхом Пуревалом из Эдмонта. Пуревал представил высшим сикхским авторитетам из Широмани Гурдвара Прабандхак Камити свои аргументы, изложенные в буклете «Гурбани и календарь Нанакшахи» (Purewal)<sup>9</sup>.

Пал Сингх Пуревал, работавший программистом в Эдмонтоне, многие годы как любитель занимался изучением данных о календарных датах в сикхской священной литературе. Он постарался найти соответствие датам григорианского календаря в североиндийских текстах, имеющих отношение к сикхской истории, и подготовил многочисленные таблицы соответствий дат североиндийского календаря Викрам самват (Бикрам самат), мусульманского календаря хиджры, юлианского и григорианского календарей.

В своей статье «Гурбани и календарь Нанакшахи» Пуревал, в частности, пишет: «В бани «Барахмах» Гуру Нанак и у гуру Арджуна... чет — первый месяц года» (Purewal). Но, календарный год Бикрами-самат на 20 минут и 25 секунд длиннее тропического года. Поэтому месяцы в календаре Бикрами-самат постепенно смещаются относительно сезонов года, так что за 500 лет смещение будет равняться неделе, а за 13 000 лет произойдет полное смещение месяцев относительно сезонов. Аргументируя тем, что включенные в священную книгу сикхов гимны

<sup>9</sup> Purewal P. S. Gurbani and Nanakshahi Calendar. URL: [http://purewal.biz/Gurbani\\_and\\_Nanakshahi\\_Calendar.pdf](http://purewal.biz/Gurbani_and_Nanakshahi_Calendar.pdf) (дата обращения: 08.09.2021).

(гурбани, букв. — «слова, сказанные гуру», панджаби) не должны противоречить календарной практике, Пуревал предложил ввести календарь, названный в честь гуру Нанак и наследующий имя сикхского календаря, введенного при Банда Бахадуре в 1710 г. Начальной датой сикхского календаря Пуревал предложил считать год рождения гуру Нанак (1469 г.), а первым месяцем — месяц чет. Календарь Нанакшахи должен был быть тропическим и равным по длительности григорианскому, так что все даты сикхского календаря каждый год приходились бы на одну и ту же дату григорианского. При этом датой начала года считался день рождения Нанак — 14 чета, но как день его рожденья упоминался и Катик пурнамаши — день полнолуния в осенний месяц катик. В поддержку этого предложения был и тот факт, что североиндийские праздники Ло(х)ри (Макара-санкранти) и Байсакхи отмечались по солнечному календарю и выпадали почти всегда на одну и ту же дату григорианского календаря. Однако два других важных сикхских праздника — Банди Чор и Холла-Мохалла были исторически привязаны к индусским праздникам Дивали и Холи, должны были праздноваться сразу за ними, а, значит, оказывались привязаны к датам календаря Викрам Самват (Бикрами-самат).

По инициативе Пал Сингха Пуревала в 1995 г. в Амритсаре был создан комитет по календарной реформе, а в 1998 г. он представил свои предложения, дабы ввести новый календарь Нанакшахи в 1993 г., к 300-летию Хальсы.

Итак, Пуревал выдвинул свою версию сикхского календаря, ранее известного только по названию, теперь получавшего новое содержание. Суть его предложений сводилась к следующему:

1. Сикхский календарь Нанакшахи самат привязан к североиндийскому календарю Бикрами-самат. Его титхи (лунные сутки), светлое и темное полулуния (суди и вади) те же, что у календарей Нанакшахи и Бикрам Самат, и в этом-то и состоит проблема, ибо сидерический (звездный) год, принятый для Бикрами-самат короче тропического (который точнее и принят для григорианского календаря) на 20 минут.

2. Рассчитанный в очень давнее время, не позднее 1000 г. н. э., календарь Бикрами-самат и привязанный к нему календарь Нанакшахи накапливает с годами ошибку, так что даты изначальных дней равноденствия и солнцестояния уже не соответствуют реалиям, но сохраняются в силу традиции. Пуревал, осуществивший расчет всех основных дат панджабской истории за последние тысячу лет, на примере праздника Вайшахи, ранее приходившегося на день весеннего солнцестояния, показал, что в 1000 г. н. э. Вайшахи приходился на 22 марта, в 1469 г. (год рождения гуру Нанак и первый год эры Нанакшахи) — на 27 марта, в 1699 г. (год

основания сикхской Хальсы) — на 29 марта, в 1753 г. — на 9 апреля, в 1899 г. — на 12 апреля, в 1919 г. — на 13 апреля, в настоящее время — на 14 апреля, а в 2100 г. он выпадет на 15 апреля.

3) Длительность месяцев календаря Бикрами-самат жестко не фиксируется. Она может равняться 31–32 дням летом и 29–30 дням зимой, ибо различается длительность лунных суток.

4) Лунный год короче солнечного на 11 дней, что приводит к смещению относительно солнечного, прежде всего — григорианского, календаря, ставшего общепотребительным, дат гурпурбов, отмечаемых по лунному календарю. Это приводит также к смещению праздников и дат начала месяцев по временам года, а это противоречит описанию месяцев и сезонов в «Барахмах» Нанака, где дается описание месяцев в привязке к сезонам, как это было в начале XVI в.

5) В календаре Бикрами-самат практикуется повторение месяцев в високосные годы и удаление месяцев, считающихся неблагоприятными (маламаса). Это противоречит рациональному утверждению гуру Нанака о том, что нет плохих и хороших месяцев и времен года. Использование сикхами индусского календаря, в частности принятие ими понятия «маламаса», на деле означает, что попадающие на «неблагоприятные» месяцы гурпурб отмечаться в текущем году не будут. Так, Паркаш гурпурб (светлый праздник рождения гуру Гобинд Сингха), отмечаемый в 7-й день светлой половины (суди) месяца пох, не отмечался в 1991, 1993, 1996 г. Часть праздников, таких как Байсакхи (Вайшакхи) и Магхи, отмечаются по солнечному календарю. Даты гурпурб не должны с ними совпадать и не должны переходить на другие месяцы, что происходит при появлении маламаса или дополнительного месяца в високосный год.

Пал Сингх Пуревал предложил следующий путь реформирования (а по сути — введения совершенно нового) сикхского календаря:

1. Следует приравнять длину календарного года Нанакшахи к длине тропического года, как в случае с григорианским календарем.

2. Нужно начинать год с месяца чет, как это описано в поэмах «Барах-маха» гуру Нанака и гуру Арджуна.

3. Отказавшись от лунных месяцев и суток нужно ввести следующую очередность и длительность месяцев:

- 1) Чет — 31 день.
- 2) Вайсакх — 31 день.
- 3) Джетх — 31 день.
- 4) Харх — 31 день.
- 5) Саван — 31 день.
- 6) Бхадон — 30 дней.

- 7) Асу — 30 дней.
- 8) Катик — 30 дней.
- 9) Магхар — 30 дней.
- 10) Пох — 30 дней.
- 11) Магх — 30 дней.
- 12) Пхагун — 30 дней.

Начало месяцев жестко привязать к датам Всеобщей Эры (григорианского календаря).

По предложению Пуревала, чет начинается 14 марта, вайшакх — 14 апреля, джетх — с 15 мая, харх — с 15 июня, саван — 16 июля, бхадон — 16 августа, асу — 15 сентября, катик — 15 октября, магхар — 14 ноября, пох — 14 декабря, магх — 13 января, пхаган — 12 февраля.

Поскольку реформированные календарные месяцы фиксированы относительно дат григорианского (солнечного года), то и их привязка к годовым сезонам более точна. На басант (весна) приходятся месяцы чет и вайшакх, на гаришам (жара, лето) — месяцы джет и харх, на рут барас (сезон дождей) — месяцы саван и бхадон, на сарад (осень) — месяцы асу и катик, на сисиар (зима) — магхар и пох, на химкар (конец зимы) — магх и пхагун.

К датам календаря Нанакшахи и григорианского летоисчисления оказались привязаны основные дни поминовения сикхских гуру. Например, весной отмечают Паркаш (день рождения) гуру Гобинд Сингха (23 поха, 5 января), Паркаш гуру Хар Рая (31 января, 19 магха), Гургади (принятие миссии гуру) гуру Хар Рая (14 марта, 1 чета), Джотиджот (день смерти) гуру Хар Гобинда (19 марта, 6 чета), Создание Хальсы (14 апреля, 1 вайшакха), Джотиджот гуру Ангада (16 апреля, 3 вайшакха).

В 1999 г., то есть к трехсотлетию Хальсы, Широмаи Гурдвара Прабандхак Камити принял календарь Нанакшахи и рекомендовал сикхам жить по этому новому календарю. Однако джатадар (глава) духовного совета сикхов, известного как Акал Тахт (Престол Бессмертного), призвал воздержаться от введения в силу календаря Нанакшахи, до обретения единства среди сикхов. Действительно, ряд сикхских праздников привязан к лунному календарю Бикрами-самат. Праздник Банди Чор отмечается после индуcского Дивали, а сикхский Холла-Мохалла — после индуcского, да и общеиндийского праздника Холи. Неудивительно, что сикхский социум не был един в принятии нового календаря. Против нововведений в области календаря выступил сант Кашмира Сингх — представитель наиболее консервативной части сикхского социума, пользовавшийся поддержкой в панджабских деревнях. Критика со стороны Кашмира Сингха носила характер возражений против любого нововведения. Более

аргументированная критика реформы со стороны Гурчаранджита Сингха Ламбы сводилась к следующим положениям:

1. Предложенный календарь Нанакшахи — это, по существу, христианский календарь.

2. Будучи солнечным календарем, новый календарь Нанакшахи не учитывает новолуния и полнолуния, столь значимые для сикхов при сикхских гуру.

3. Сами сикхские гуру пользовались календарем Бикрами самат, и нововведения, предложенные простыми сикхами, не имеют силы отменить традиции, которой следовали сами гуру.

В письменном ответе на критику со стороны Г. С. Ламба П. С. Пуревал аргументированно защищал предложенную им реформу. В частности, он утверждал, что так называемый христианский календарь был на самом деле предложен Юлием Цезарем, заменившим ранее существовавший лунный календарь более совершенным солнечным. Уточнение этого календаря при римском папе Григории XII было вызвано не церковной необходимостью, но накопившейся фактической ошибкой летоисчисления. Отставание лунного календаря от солнечного будет с годами увеличиваться, что приведет к несоответствию месяцев и сезонов, а это уже противоречит «Барахмах». Наконец, Пуревал обратил внимание критиков, что индийцы, в том числе сикхи Панджаба, отошли от мер длины и весов, которыми пользовались во времена сикхских гуру, и это не пошло во вред сикхской религии<sup>10</sup>.

Не видел Пуревал ущерба сикхизму и во введении нового календаря. Тем не менее критика календаря повлияла на его судьбу.

Календарь был возвращен на доработку и в 2003 г. введен с определенными изменениями. В частности, изменения касались праздников Холла Мохалла, Банди Чор и дня рождения гуру Нанака (существуют две даты, одна в месяц чет, другая в месяц катик, которые считаются днями рождения гуру Нанака), которые было решено праздновать по лунному календарю. Измененный календарь Нанакшахи был представлен главой Академии Дамдама Сахиб профессором Кирпалом Сингхом Бадунгаром в присутствии видных сикхских духовных авторитетов.

Сторонники Пала Сингха Пуревала в Канаде и ряде других стран индийской диаспоры сохранили приверженность первой версии календаря Нанакшахи, назвав его Мул Нанакшахи (корневой, изначальный календарь Нанакшахи). Некоторые традиционалисты из среды нирмала, удаси

<sup>10</sup> Purewal P. S. Nanakshahi calendar, 2000. Reply to Mr. Gurcharan Singh Lamba. URL: <http://www.nanakshahi.net> (дата обращения: 08.09.2021).

и нихангов сохранили привязанность к календарю Бикрами-самат, ибо им пользовались сами сикхские гуру. Таким образом, выраженное джатеदारом Акал Тахта беспокойство оправдалось — введение нового календаря раскололо сикхскую общину, и без того не единую по многим вопросам. Специфика ситуации заключается в том, что сикхская духовная иерархия не является общепринятой, и юридически (еще по закону о ШГПК 1925 г., принятого Лахорским законодательным собранием Панджаба и признанного правительствами Британской Индии, а позднее — Республики Индия), авторитет этой организации не распространяется за пределы современных Панджаба и Харианы. Духовные главы (джатедадары) пяти тахтов пользуются авторитетом в Индии и в диаспоре, но их мнение не имеет юридической силы, что дает определенную автономию сикхам за пределами Панджаба.

В 2010 г. календарь под давлением ряда местных организаций был реформирован таким образом, что часть праздников вновь стала отмечаться по лунному календарю. В 2014 г. руководство Акал Тахта предложило вернуться к старым датам празднования сикхских праздников, при этом сохранив дату начала эры Нанакшахи (1469 г.) и само название календаря. Аргумент Акал Тахта заключался в том, что сами сикхские гуру пользовались лунными месяцами при определении дат большинства праздников. Спор разгорелся вокруг одной из самых важных дат — дня рождения гуру Гобинд Сингха. Из-за того, что день поминовения двух младших сыновей Гобинд Сингха, вычисляемый по лунному календарю, пришелся на светлый день праздника его рождения, возникло противоречие между траурным и праздничным торжествами. Профессор Кирпал Сингх Бадунгар, тогда руководитель ШГПК, предложил перенести его с 25 декабря на 5 января, что соответствовало бы дате солнечного календаря Мул Нанакшахи в версии 2003 г. Однако это предложение было отвергнуто.

В 2018 г. джатеदार Акал Тахта Гурбачан Сингх обратился ко всем сикхам с просьбой принять новый календарь Нанакшахи, в котором большая часть гурпурбов отмечалась по лунному календарю, а другие праздники, включая начало Нового года — по солнечному. С этого времени Акал Тахт выпускает ежегодные календари с перечислением дат сикхских праздников по сикхскому календарю Нанакшахи и по григорианскому календарю. Сикхские общины на местах следуют этим указаниям, но в некоторых гурдварах гурпурбы отмечаются дважды — согласно старой и новой традициям.

13 марта 2021 г., за день до наступающего 533 года эры Нанакшахи-самат, нынешний джатеदार Акал Тахта Харприт Сингх официально

анонсировал изданный этим органом календарь, посвященный четырехсотлетию гуру Тег Бахадура и призванный совместить значимые даты лунного и солнечного годов, сняв напряженность в сикхском обществе<sup>11</sup>. Но увы, сикхские общины разделены по вопросу принятия этой версии календаря или ее изначальной версии (Мул-Нанакшахи). Между тем в Пакистане местный комитет по управлению гурдварами поддержал предложенную Пал Сингхом Пуревалом реформу в изначальном виде (Мул-Нанакшахи). В 2017 г. сикхская конференция в Чикаго призвала сикхов США и Канады следовать изначальной реформе (Мул Нанакшахи календарь) и зафиксировать по солнечному календарю ранее переходящие даты праздников — 12 февраля — Банди Чор Дивас, 14 марта — Холла-Мохалла, 14 апреля — Гуру Нанак Гурпурб, 14 апреля — Вайшакхи. В 2020 г. ШГПК выпустил календарь с новыми датами праздников, фиксирующими по датам солнечного календаря все праздники, включая Банди Чор и Холла-Мохалла. На 2021 г. календарь Нанакшахи в версии 2003 г. (Мул-Нанакшахи) поддержали многие сикхские гурдвары Джамму и Кашмир, организация сикхской молодежи Панджаба (Sikh Youth of Punjab), Американский Совет сикхов (American Sikh Council), сикхские общины Висконсина, Мичигана, Пенсильвании, Сиэтла, Огайо, Иллинойса, Флориды.

Следует отметить, что в независимой Индии уже предпринималась попытка реформирования календаря. Первый премьер-министр независимой Индии Джавахарлал Неру поручил правительству Индии создать специальную комиссию во главе с астрономом Мегханадом Саха по упорядочению календаря<sup>12</sup>. Комиссия учла особенности многих местных календарей, но за основу взяла североиндийский, приняв летоисчисление по эре Шака (Сака), названной в честь народа и правящей династии Индии<sup>13</sup>. Общеиндийский календарь признает 22 марта началом нового года. Эта дата выбрана как наиболее близкая к современной дате весеннего равноденствия (21 марта), но для индусов она незначима, ибо днем весеннего равноденствия они считают 13–14 апреля, который на севере под названием Вайшакхи справляется как начало нового года. На практике реформированный гражданский календарь Индии предназначался для нужд государственной службы и не касался религиозной сферы. Календарь Нанакшахи наоборот связан именно с религиозной жизнью

<sup>11</sup> Nanakshahi Calendar released at Akal Takht Secretariat // *The Tribune* (Chandigarh). 25 September. 2021.

<sup>12</sup> Селешников С. И. История календаря и хронология. М.: Наука, 1977. С. 142.

<sup>13</sup> Котин И. Ю. Два полугодия и два новых года в индийском календаре // *Этнография*. № 2. 2020. С. 134.



сикхов. Началом эры Нанакшахи назван год рождения гуру Нанак (1469 г.), а началом года — день его рождения (1 чета). Этот календарь создан как календарь религиозной общины и для ее нужд. Призванный объединить сикхов он способствовал их еще большему разобщению.

### Литература

1. Барахма / пер. И. С. Серебрякова из текста «Грантх Сахиб». С. 1107–1109. Нумерация всех изданий идентичная). Приложение к статье: Серебряков И. С. О литературном наследии Нанак (опыт характеристики) // Гуру Нанак. К 500-летию со дня рождения поэта и гуманиста Индии / отв. ред. К. З. Ашрафян, Э. Н. Комаров. М.: Наука, 1972. С. 57–81.
2. Котин И. Ю. Два полугодия и два новых года в индийском календаре // *Этнография*. № 2. 2020. С. 131–153.
3. Серебряков И. С. О литературном наследии Нанак (опыт характеристики) // Гуру Нанак. К 500-летию со дня рождения поэта и гуманиста Индии / отв. ред. К. З. Ашрафян, Э. Н. Комаров. М.: Наука, 1972. С. 57–81.
4. Селешников С. И. История календаря и хронология. М.: Наука. 1977.
5. Успенская Е. Н., Котин И. Ю. Сикхизм. СПб.: Петербургское Востоковедение, 2007.
6. Nanakshahi Calendar released at Akal Takht Secretariat // *The Tribune* (Chandigarh). 25 September. 2021.
7. Purewal P. S. Gurbani and Nanakshahi Calendar. URL: [http://purewal.biz/Gurbani\\_and\\_Nanakshahi\\_Calendar.pdf](http://purewal.biz/Gurbani_and_Nanakshahi_Calendar.pdf) (дата обращения: 08.09.2021).
8. Purewal P. S. Nanakshahi calendar, 2000. Reply to Mr. Gurcharan Singh Lamba. URL: <http://www.nanakshahi.net> (дата обращения: 08.09.2021).



Н. В. Макеева

## Зачем Нефертити длинная шея?



### ***Natalia V. Makeeva. Why did Nefertiti have such a long neck?***

**Abstract:** The Berlin bust of Nefertiti as well as her other portraits accentuate anatomic features of the queen's neck. Her Sternocleidomastoid muscles as well as back muscles of her neck are visibly stretched. The article argues that the stretched muscles is not a physical characteristic of the queen's body, but a sign used in composing queen's ideal portrait. The sign has been derived from proskinesis and other body positions practiced by the Amarna family during religious ceremonies and served as a symbol of Piety.

**Keywords:** Nefertiti, Amarna, Akhenaton reform, Egyptian iconography, hieroglyphics.

**Ключевые слова:** Нефертити, Амарна, реформа Эхнатона, египетская иконография, иероглифика.

Самый известный портрет Нефертити — бюст, хранящийся в берлинском Новом музее. Профиль царицы стал одним из самых узнаваемых образов Древнего Египта и источником вдохновения для художников.

Но повторить профиль, подобный Нефертити, не так-то просто (ил. 1). Черно-белая художественная фотография позволяет создать длинную изящную линию шеи, но что происходит за пределами рамки? В каком положении находятся тела фотомоделей? За внешним сходством скрывается



Ил. 1. Нефертити (АМ №. 21300), Одри Хепберн и Майя Плисецкая

изошренная постановка. В случае Одри Хепберн длинная диагональная линия создается за счет того, что в неестественном положении находится туловище. У Майи Плисецкой задран подбородок и выдвинуты вперед плечи. Нефертити же как будто непринужденно стоит, плечи ее расслаблены, взгляд направлен вперед, длинная шея выглядит вполне естественной.

Красота шеи учитывалась при описании египетской красавицы. Стих папируса Честер-Битти так описывают женщину, красота которой «заставляет шеи мужчин поворачиваться»:

*«Нет фраз преувеличения ее красоты:  
Длинна шейей, светла грудью...»<sup>1</sup>*

Но не только длиной выделяется шея прекрасной царицы. Важна ее фактурность, оценить которую можно, например, разглядывая 3D-копию<sup>2</sup>. Древний скульптор хорошо проработал анатомические детали, на которых современные художники обычно не концентрируют внимание: передний выступ гортани («адамово яблоко»), мышцы на передней и задней сторонах. Людвиг Борхардт — археолог, который обнаружил бюст в 1912 году, уже в первой публикации обратил внимание на то, что гортань царицы выдается «больше, чем обычно у женщин».

Впрочем, было замечено, что выдвинутая вперед шея характерна не только для Нефертити, но и для других портретов амарнской семьи. В египетских изображениях до амарнской эпохи необычные шеи можно было встретить при изображениях определенного рода. Например, в эпоху Старого царства выдвинутой вперед шейей могли наделить слуг.

<sup>1</sup>рChester-Beatty I, Group A (No.31).

<sup>2</sup>Например, здесь: [https://en.wikipedia.org/wiki/File:Bust\\_of\\_Nefertiti\\_at\\_the\\_Neues\\_Museum,\\_Berlin.stl#/media/File:Bust\\_of\\_Nefertiti\\_at\\_the\\_Neues\\_Museum,\\_Berlin.stl](https://en.wikipedia.org/wiki/File:Bust_of_Nefertiti_at_the_Neues_Museum,_Berlin.stl#/media/File:Bust_of_Nefertiti_at_the_Neues_Museum,_Berlin.stl) (accessed: 01.04.2023).



Ил. 2. Грудинно-ключично-сосцевидные мышцы на шее Нефертити  
(фото 3D-модели)

И у царя, изображенного во время церемонии празднования тридцатилетия правления, голова иногда выдавалась вперед как будто под весом короны. Было высказано предположение, что у Нефертити тоже тяжелая корона и вес ее тянет шею вперед, напрягая мускулатуру. Это «натуралистичное» объяснение и стало общепринятым. Но взглянемся в детали.

У Нефертити напряжены две группы мышц: грудинно-ключично-сосцевидные (ГКС) с передней и трапециевидные — с задней стороны шеи (ил. 2 и 3).

Любая черта египетского царского портрета не случайна. В царской мастерской (помимо бюста Нефертити, там же шла работа над парным портретом Эхнатона (АМ 21360), который гораздо хуже сохранился) создавался идеальный образ, предназначенный стать моделью для тиражирования. Изготовление статуй вовсе не было свободным творческим процессом. Работа над портретом члена царской семьи проходила несколько стадий: вначале изготовлялась гипсовая маска, на ее основе лепилось лицо, затем оно оформлялось в голову, и, наконец, появлялся цветной бюст, снабженный необходимыми регалиями. Известно, что по ходу работ сам царь навещал мастерскую скульптора и давал одобрение портрету. Этот высочайше одобренный образ использовался для создания изображений царя в храмах столицы, а также копировался для использования в других мастерских Египта<sup>3</sup>.

<sup>3</sup> Labourey D. Portrait versus Ideal Image // Willeke Wendrich (ed.). *UCLA Encyclopedia of Egyptology*. Los Angeles, 2010. <http://digital2.library.ucla.edu/viewItem.do?ark=21198/>



*Ил. 3. Напряженные мышцы на заготовке изображения царицы (АМ № 21352)*

В той же мастерской была найдена заготовка еще одного портрета, по-видимому, тоже предназначенного стать идеальным изображением царицы (ил. 3). Мы видим, что V-образная рельефная линия, изображающая напряженные ГКС мышцы, была создана уже в начале работы, то есть была необходимой деталью.

V-образная линия присутствует не только у царицы, но и на некоторых изображениях членов семьи Эхнатона (ил. 4).

Грудинно-ключично-сосцевидные мышцы удерживают голову в вертикальном положении и отвечают за ее подъем и поворот (ил. 5). Эти мышцы хорошо просматриваются, когда они 1) сильно напряжены; 2) когда мало подкожной клетчатки, что чаще встречается у мужчин; 3) когда мышцы хорошо прокачаны.

Каждый египетский царь шел по жизни с высоко поднятой головой. Но Эхнатон претендовал на то, чтобы держать голову выше всех остальных — ведь его богом был Атон, сияющий высоко в небе солнечный диск.

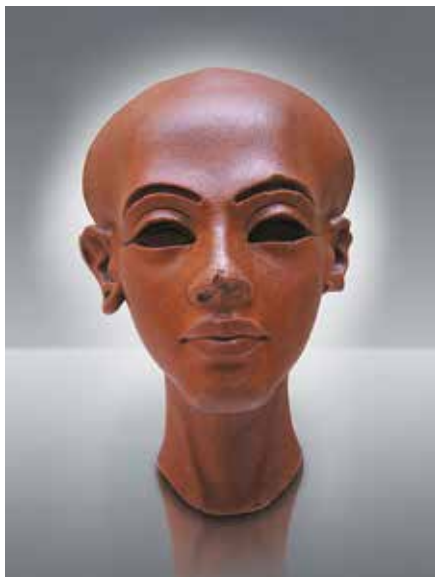

Ил. 4. Портреты царской дочери (АМ №г. 21223) и Эхнатона (АМ №г. 21351)

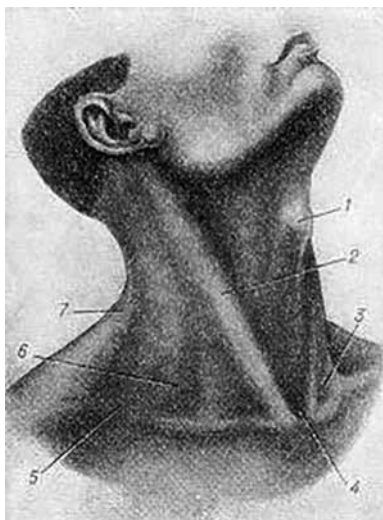



Ил. 5. Сокращение грудинно-ключично-сосцевидных мышц

Известные нам ритуалы амарнской эпохи представляли собой взаимодействие солнечного царской семьи и солнечного диска.

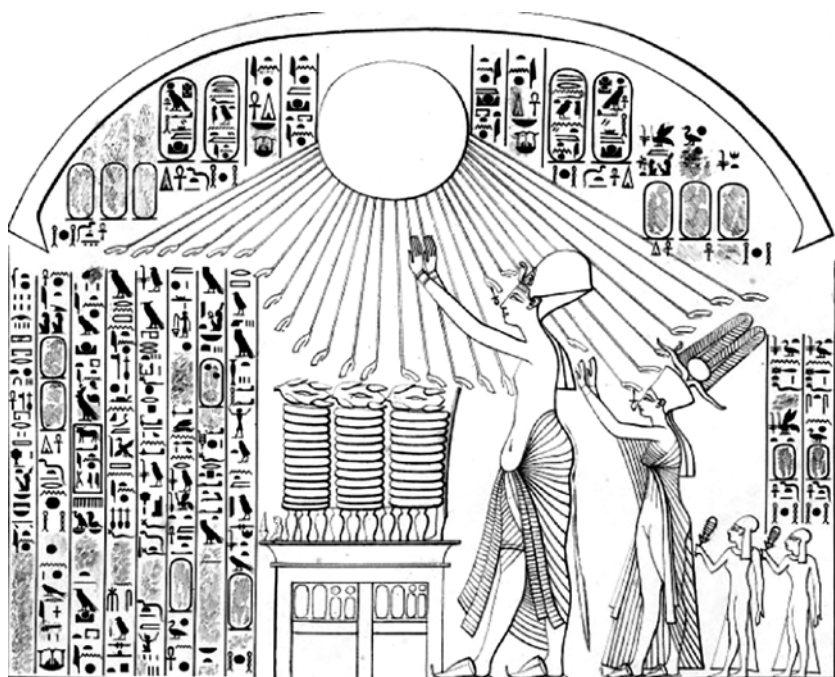
Одна из особенностей искусства эпохи Эхнатона — необычная иконография царской семьи. До Амарны репертуар поз, в которых изображались цари и царицы, был весьма ограничен. Они могли сидеть на троне, стоять с опущенными руками или протягивать руку вперед в ритуале жертвоприношения. Амарнское семейство было более гибким. Лучше всего известны сцены, в которых Атон протягивает венценосной семье свои лучи, а Эхнатон, Нефертити и царевны тянут к солнцу свои руки и головы, восхваляя подателя света, тепла и жизни (ил. 6).



Ил. 6. Изображение семьи Эхнатона на одной из стел, обозначающих границы Амарны (Стела А)

Именно в этой молитвенной позе, которая наверняка выполнялась с тщанием и рвением, хорошо заметно напряжение шеи. Неудивительно, что специфическое напряжение мышц могло стать самостоятельным символом. Подобный способ образования знаков был обычен для египетской иероглифики. Например, изображение руки, держащей палку , стало в системе египетского письма знаком-детерминативом, поясняющим действия, требующие применения силы, а изображение протянутых рук  — знаком, поясняющим глаголы «обнимать», «объединять». Напряженные мускулы шеи превратились в знак, означающий молитву, благочестие. А знаки египтяне употребляли вне зависимости от «реальной» ситуации.

Шея Нефертити может изображаться в работе вне зависимости от того, в какой позе находится царица. На ил. 7 она поднимает к Атону руки, держащие тяжелый предмет. А на ил. 8 она просто смотрит вперед. V-образное обозначение мышц шеи тем не менее сохраняется.



Ил. 7. Фрагмент рельефа  
из коллекции Эшмолеанского  
музея в Оксфорде



Ил. 8. Рельеф на блоке  
Cairo JE 59296<sup>4</sup>

Изображение на ил. 8 наиболее близко знаменитому берлинскому бюсту царицы, оно даже может быть его воспроизведением на плоскости. Если это действительно так, мы имеем дело с попыткой перенесения знака с фронтального изображения на профильное. Египетский художник никогда не представляет объект «как он его видит». Его задачей было дать возможно полное описание всех важных (с точки зрения компетентного египтянина) признаков. Поэтому царский Урей (кобра) на голове Нефертити изображен не так, как он был виден сбоку (мы увидели бы только крючок перед короной), но помещен на фоне короны как ее принадлежность в той образцовой форме, которая ему полагалось в иероглифике. То же произошло с V-образной напряженностью ГКС мышц. Шея изображена сбоку, а мышцы — спереди, поскольку перед нами не картина «жизни», а построение реальности из элементов-знаков.

Подобным образом можно объяснить напряжение мышц на задней поверхности шеи берлинского бюста (ил. 9). Хорошо видна ямка, образо-

<sup>4</sup> Как и многие другие изображения амарнской семьи, этот предмет не избежал подозрений в подделке. Но он происходит из раскопок около Большого храма Атона в Амарне (Pendlebury et al. *The City of Akhenaton*. London, 1951. Vol I. P.19. Vol.2. Pl. LIX) и не выставлялся на продажу.



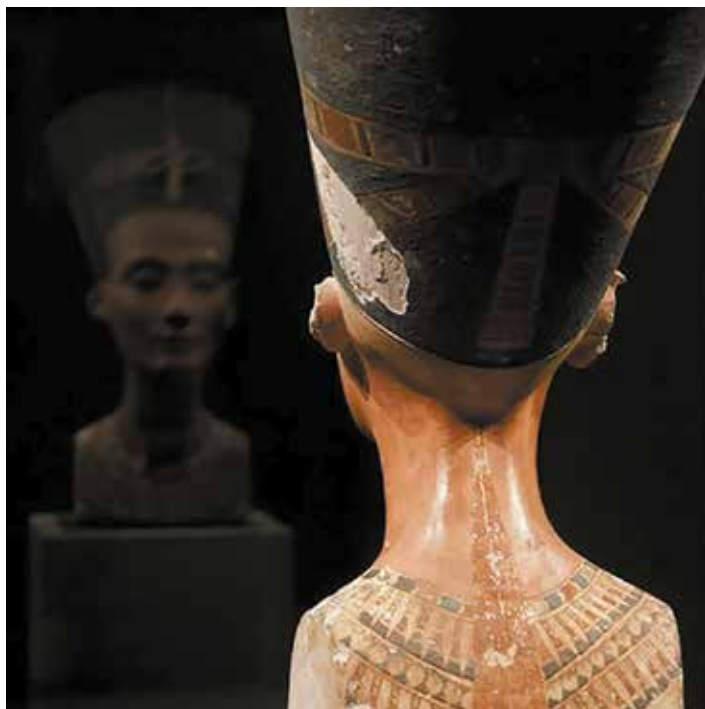

*Ил. 9. Берлинский бюст Нефертити сзади*

ванная трапециевидными мышцами, которые, сокращаясь, тянут голову назад. Еще лучше ложбинка определяется тактильно — на бюсте для слабовидящих, установленном рядом с настоящим в том же зале берлинского музея.

Сильные мышцы задней поверхности обозначены гораздо более явно, чем ленты, свисающие с головного убора царицы. Обычно легкие объемные ленты показаны развевающимися (ил. 10) и в реальности закрыли бы ложбинку на шее.

Ложбинка в верхней задней части шеи показана на берлинском бюсте настолько натурально и вместе тем деликатно, что может даже закрасться подозрение, что художник, обозревая тело царицы, чувствовал себя довольно свободно. Вряд ли это было так. Ведь если ленты на шее присутствуют только как знак, иероглифично, можем ли мы тогда говорить о реалистичности остальных деталей? Действительно ли художник



Ил. 10. Развевающиеся ленты головного убора царицы (ÄМ 14145)



Ил. 11. Гипсовая форма головы царицы (ÄМ 21349)

пытался передать, как тяжелая корона давит на шею царицы, или напряженные мышцы сзади — тоже своего рода знак?

Ложбинка на шее Нефертити присутствует на всех портретах Нефертити, где шея представлена сзади<sup>5</sup>, независимо от того, какой головной убор носит царица (ил. 11). Сокращение задних мышц шеи может быть вызвано ответом на внешнее давление сверху (со стороны тяжелой короны), но может происходить и от других

<sup>5</sup> Arnold D. The Royal Women of Amarna: Images of Beauty from Ancient Egypt. Catalogue for an exhibition, Oct. 8, 1996-Feb. 2, 1997, at The Metropolitan. NY: Metropolitan Museum of Art, 1996. P. 64.



Ил. 12. Правители областей Египта в позе проскинезы  
(The Walters Art Museum 22.373. XX–XIX вв. до н. э.)

причин. Трапециевидные мышцы напрягаются в том случае, когда фиксируются лопатки. Появления наиболее выраженной ложбинки можно добиться, если лечь на живот и поднять шею и голову. Поза эта в древности называлась проскинезой, грекам была известна главным образом как персидский обычай, чуждый свободным эллинам признак восточной деспотии. У египтян такое положение тела не вызвало негативных эмоций, оно называлась *sn-tA* (Wb 4.154.24) «целование земли» и было обычным способом поклонения перед царем или божеством.

В проскинезе изображались иноземцы или египтяне, иногда даже занимающие очень высокие должности (ил. 12). Данные о том, что простираться на земле могли и цари Египта, до Эхнатона, немногочисленны<sup>6</sup>. Но при его правлении изображений царя в проскинезе стало заметно больше, ведь религия Эхнатона была не такой, как у всех. Еще до того, как царь навсегда покинул Фивы, большие статуи царя, распростертого перед божеством, были установлены в храме Эхнатона в Карнаке (ил. 13).

Статуи царя и священных бабуинов, приветствующих утреннее солнце (все приблизительно в натуральную величину), располагались на пандусе, ведущем к святилищу (ил. 14 и 15). Об этом можно судить по рельефам на блоках из храма (группа т. н. талаятат *A 0081*), а также по изображениям и гробнице Пареннефера (ТТ 188)<sup>7</sup>.

<sup>6</sup> Одно изображение восходит к эпохе Аменхотепа III, на другом представлен Сенусерт I (Hill M., Schorsch D. (eds.). *Gifts for the Gods: Images from Egyptian Temples*. New York, 2007).

<sup>7</sup> Hill M. *Statues: Repertoire and purpose* // Seyfried F. (ed.). *In the Light of Amarna: 100 Years of the Nefertiti Discovery*. Catalogue of an exhibition at the Ägyptisches Museum und Papyrus-

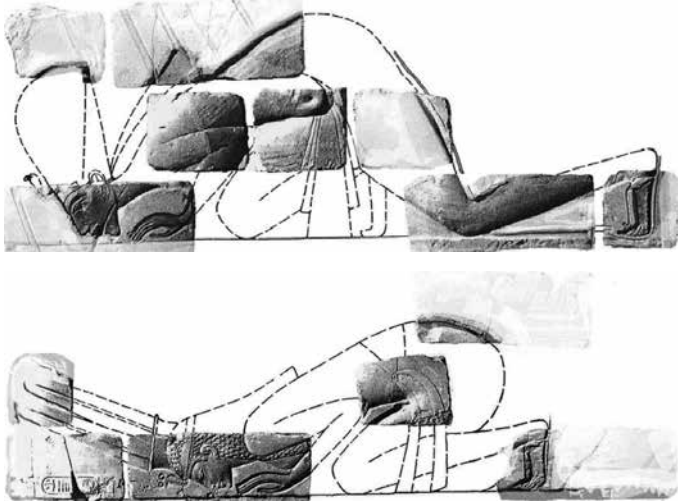

Ил. 13. Изображения Эхнатона и Нефертити, целующих землю в Карнаке<sup>8</sup>



Ил. 14. Фрагмент рельефа, изображающий пандус со статуями Эхнатона (München ÄS 5338)

В Амарне, по-видимому, было несколько таких статуй. Хотя Большой храм Атона и все его убранство были разрушены, сохранившиеся фрагменты (ил. 16, 17) по положению плеч, по наклону шеи, позволяют восстановить изначальные позы (ил. 18).

sammlung. Berlin: Michael Imhof Verlag, 2012. Хилл ссылается на Smith R. W., Redford D. The Akhenaten Temple Project. Vol. I: Initial Discoveries. Warmister, 1976. Pl. 78–80.

<sup>8</sup> Ertman. Images of Amenhotep IV and Nefertiti in the Style of the Previous Reign // Brand P., Cooper L. (eds.) Causing His Name To Live. Studies in Egyptian Epigraphy and History in Memory of William J. Murnane. Leiden, 2009. P. 90. со ссылкой на Vergnecux R., Gondan M. Amenophis IV et les Pierres du soleil. Paris, 1997. P. 170–171.



Ил. 15. Фрагмент Louvre E 25481

Иногда царь в проскинезе держал голову поднятой, иногда целовал землю (ил. 19). Здесь его религиозное рвение очевидно. Благочестие должно было быть обозначенным и на других его изображениях, через специально созданные знаки.

Женщины амарнской семьи принимали активное участие в религиозных ритуалах. Вероятно, им тоже приходилось простираться перед божеством. Напрямую об этом свидетельствует изображение на плохо сохранившемся рельефе

(переделан в стелу наследниками Эхнатона) из Гелиополя (ил. 20). Мы видим Эхнатона, который стоит на коленях перед жертвенником, а рядом с ним распростерты на полу женские фигуры (согласно правилам египетского изображения, художник разместил их регистром ниже).

Несомненно, что Нефертити была красавицей. Египетские царицы некрасивыми быть не могли по определению, их образы всегда исполнены совершенства и безмятежности. Но Нефертити пришлось быть еще



Ил. 16. (слева) Фрагмент торса Эхнатона. Происходит, по-видимому, из Большого храма Атона (Tübingen 1685)



Ил. 17. (справа) Фрагмент торса Эхнатона из Большого храма Атона. (Metropolitan Museum 21.9.441)

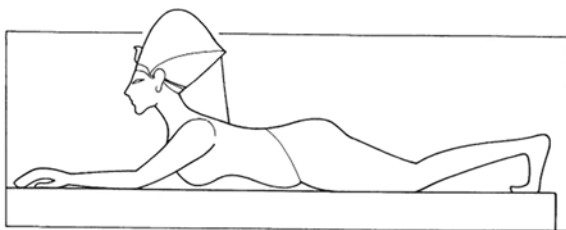

Ил. 18. Реконструкция лежащей статуи царя<sup>9</sup>



Ил. 19. Фрагмент рельефа, изображавшего Эхнатона в проскинезе  
(München Staatliches Museum Ägyptischer Kunst ÄS 5890)

и сильной женщиной с тренированным телом. Ее мускулы, задействованные в культовых действиях, стали самостоятельным символом в новой религиозной системе Эхнатона. Мужу-царю, религиозное рвение которого граничило с фанатизмом, соответствовала крепкая жена-шея. Но идеи Эхнатона не получили развития в истории Египта, и сейчас нам может показаться странным, что благочестие может требовать не сокрытия тела, а напротив, демонстрации его работы во славу Божию<sup>9</sup>.

<sup>9</sup> Hill M. Statues: Repertoire and purpose // Seyfried F. (ed.). In the Light of Amarna. Berlin, 2012. P.156. Fig.3 (drawing by Will Schenck).



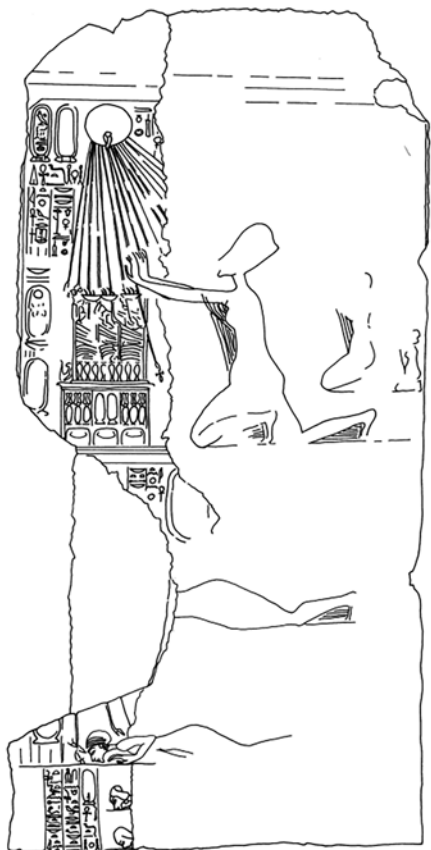

Ил. 20. Стела с изображениями Эхнатона перед алтарем и распростертых женщин его семьи (CG 34175)<sup>10</sup>

<sup>10</sup> Habachi L. Akhenaten in Heliopolis // Gerhard Haeny (Hrsg.). Aufsätze zum 70. Geburtstag von Herbert Ricke (= Beiträge zur Ägyptischen Bauforschung und Altertumskunde. Band 12). Wiesbaden: Franx Steiner Verlag GMBH, 1971. P. 42, fig. 20.

## Литература

1. Arnold D. (with contributions by James P. Allen and L. Green). *The Royal Women of Amarna: Images of Beauty from Ancient Egypt*. Catalogue for an exhibition, Oct. 8, 1996 — Feb. 2, 1997, at The Metropolitan Museum of Art. NY: Metropolitan Museum of Art, 1996. 193 p.
2. Ertman E. L. *Images of Amenhotep IV and Nefertiti in the Style of the Precious Reign* // P. Brand & L. Cooper (eds.). *Causing his Name to Live. Studies in Egyptian Epigraphy and History in Memory of William J. Murnane* (Culture and History of the Ancient Near East, 37). Leiden and Boston, 2009. P. 9–94.
3. Habachi L. *Akhenaten in Heliopolis* // Gerhard Haeny (Hrsg.). *Aufsätze zum 70. Geburtstag von Herbert Ricke* (= Beiträge zur Ägyptischen Bauforschung und Altertumskunde. Band 12). Wiesbaden: Franx Steiner Verlag GMBH, 1971. P. 35–46.
4. Hill M. *Statues: Repertoire and purpose* // Seyfried F. (ed.). *In the Light of Amarna: 100 Years of the Nefertiti Discovery*. Berlin: Michael Imhof Verlag, 2012. P. 153–162.
5. Laboury D. *Portrait versus Ideal Image* // Willeke Wendrich (ed.). *UCLA Encyclopedia of Egyptology*. Los Angeles, 2010. P. 3–20. <https://escholarship.org/content/qt9370v0rz/qt9370v0rz.pdf> (accessed: 01.04.2023).
6. Peet Th. E., Frankfort H., Pendlbury J. D. S. *The City of Akhenaton*. Part I: Excavations of 1921 and 1922 at el-'Amarneh. 176 p. Part II: The North Suburb and the Desert Altars. The excavations at Tell el Amarna during the seasons 1926–1932. London: EEF, 1923–1951. 122 p.
7. Smith R. W., Redford D. *The Akhenaten Temple Project*. Vol.1. Initial Discoveries. Warmister: Aris & Phillips Ltd, 1976. 181 p.
8. Vergnieux R., Gondan M. *Amenophis IV et les Pierres du soleil*. Paris: Artaud, 1997. 198 p.





А. С. Матвеев

## Архаизация на Большом Ближнем Востоке как элемент глобального тренда: причины и формы



**Аннотация:** Процесс архаизации, или демодернизации, как глобальный тренд в XXI веке, хотя и не стал еще обязательным элементом научного дискурса, уже достаточно очевиден для непредвзятого наблюдателя. Однако если на Западе основной линией остается продолжающаяся архаизация массового сознания (иррационализм, обращение к оккультным, неязыческим и псевдо-восточным практикам и т. д.), то на Большом Ближнем Востоке (ББЛВ) это проявляется и в социально-политической сфере — начиная с ре-исламизации, казалось бы, уже секуляризованных и вестернизированных обществ и заканчивая возникновением локальных и глобальных проектов «фундаменталистского» ислама (от различных вариантов ваххабизма/салафизма до Аль-Каиды и ИГИЛ), а также возрождением уже почти забытых племенных институтов, как, например, в Ливии. В ряде случаев архаизация сопровождается демодернизацией хозяйственной жизни, как это произошло, например, в республиках Средней Азии, Ливии, Сирии, однако процесс архаизации может идти параллельно с технической модернизацией, как в Иране или эрдогановской Турции.

Общий «архаизирующий» тренд, начавшийся с Иранской революции 1979 г., становится заметным уже в 1990-е гг., но особенно ярко он

проявляется после «Арабской весны», подорвавшей основы светских государств Ближнего Востока и ознаменовавшей завершение светского проекта (проекта «модерна») в регионе. В каких-то случаях, как демодернизация Средней Азии вследствие коллапса Советского Союза или возврат к родо-племенным формам социальной организации в Ливии в результате разрушения государства усилиями США и НАТО, причинно-следственные связи не вызывают сомнения, в каких-то — как в случае постепенной «ре-исламизации» многих стран ББЛВ в 1990–2000-х гг. — причины процесса не столь очевидны.

В статье рассматриваются основные аспекты архаизации/ демодернизации на Большом Ближнем Востоке и причины их породившие; в задачу входит обратить более пристальное внимание как на саму проблему, так и на связанный с ней круг вопросов. В частности, вопрос о том, как рассматривать современные проекты традиционалистского и «фундаменталистского» ислама, которые возникли на современном ББЛВ в рамках общей парадигмы архаизации: как поиск своего, нового цивилизационного пути или как «локальную версию» глобалистского постмодерна?

**Ключевые слова:** демодернизация, архаизация, фундаментализм, реисламизация, Большой Ближний Восток.

## **1. Обоснование подхода. Предпосылки архаизации: Терминальный кризис западной модели развития как ключевой элемент «постистории»**

Предлагаемая в статье концепция — современные проекты традиционалистского и «фундаменталистского» ислама возникли на современном ББЛВ в рамках общей парадигмы архаизации, которая вызвана текущим цивилизационным кризисом, обусловленным завершением развития глобального западного капиталистического проекта — то, что у Фукуямы названо «концом истории». Базовое понятие, описывающее текущую ситуацию — это кризис, причем *глубокий*, поскольку охватывает все сферы жизни — экономику, культуру, идеологию, политику, и *глобальный*, так как затрагивает весь мир, как страны «ядра» западного проекта, так и незападную периферию.

Данная концепция, хотя и является уже достаточно распространенной, все же требует некоторого пояснения, поскольку и сегодня многие понимают «конец истории», как Фукуяма понимал его 30 лет назад: не как начало глобального и *терминального* кризиса западной модели

развития (достижение точки, после которой дальнейшее развитие в рамках этой парадигмы становится невозможным), а как ее триумф и окончательную победу<sup>1</sup>. Действительно, западная модель либерального капитализма и «открытого общества» стала глобальной и единственной, однако, как и в случае с предыдущими глобальными войнами XX в., победа не разрешила главное противоречие, а лишь на время сняла остроту кризиса, отсрочив конец капиталистического проекта.

Базовая и неразрешимая в принципе проблема состоит в том, что существование капиталистической системы хозяйства, базирующейся на ссудном проценте (подразумевающим линейный или экспоненциальный рост), возможно лишь через постоянно *расширяющееся* производство и соответственно растущие рынки сбыта, однако расширение объективно ограничено размерами земного шара. В результате начавшийся в XVI в. цикл капиталистического расширения завершился поглощением в 1990-е гг. стран Советского блока (и отчасти балансировавших между двух систем «неприсоединившихся» стран) — после чего земное пространство для продолжения процесса закончилось. После первой эйфории Фукуямы и его последователей это неизбежно породило глобальный экономический кризис, начавшийся в 2008 г. и продолжающийся поныне.

Впрочем, начавшаяся катастрофа многими по-прежнему воспринимается как всего лишь очередной кризис в рамках стандартного экономического цикла (*кризис* — депрессия — восстановление — подъем — *кризис* — и т. д.), а задержка перехода к «восстановлению» — как досадная временная неприятность, вызванная случайностью — из ниоткуда свалившейся «пандемией», после которой всеобщее благоденствие и поступательное развитие продолжатся, как и раньше. Кризис, однако, никуда не делся, 1-я волна лишь ненадолго сняла его остроту, так что даже вполне системные экономисты ожидают «2-ю волну», еще более тяжелую.

Разумеется, попытки найти выход, чтобы спасти существующую мировую экономическую (капиталистическую) систему, продолжаются и сегодня

---

<sup>1</sup> Справедливости ради следует отметить, что в дальнейшем Фукуяма во многом пересмотрел свои взгляды, однако в общественный дискурс они вошли именно в той форме, в которой они представлены в его эпохальной книге Fukuyama F. *The End of History and the Last Man*. NY: Free Press, 1992 (Фукуяма Ф. *Конец истории и последний человек* / пер. с англ. М. Б. Левина. М.: АСТ, 2007); победа западного либерального проекта приведет к «концу истории», понимаемому в смысле снятия всех базовых противоречий и достижения всеобщего благополучия через практическое применение либеральной парадигмы как в общественно-политической жизни в виде либеральной демократии — «конечной точке социокультурной эволюции человечества», так и в экономике (свободный рынок, чья невидимая рука приведет все народы мира к экономическому процветанию; как в 1990-е гг. это реализовалось на практике в РФ и других странах СНГ, многие, вероятно, помнят).

ня. Наиболее известная — через переход на новую, «более прогрессивную» стадию — «инклюзивный капитализм», провозглашенный в 2020 создателем и бессменным руководителем Давосского экономического форума Клаусом Швабом (фронтмен проекта), для чего была предпринята не вполне удавшаяся попытка использовать новые возможности, услужливо предоставленные ковидом<sup>2</sup>. «Инклюзивный капитализм», или капитализм «стейкхолдеров», призван решить те противоречия, которые не удалось решить капитализму «традиционному», — раздав всем сестрам по серьгам и обеспечив интересы всех членов общества — и «капиталистов», и «наемных работников». Однако на практике совместить интересы гурмана и устрицы — задача утопическая. Так что удастся ли западной элите построить инклюзивный «дивный новый мир» — вопрос по меньшей мере открытый.

Что же касается базового культурного, по сути, цивилизационного, кризиса, о котором говорил еще Шпенглер («закат Запада»<sup>3</sup>), включающего процессы культурной деградации и дезинтеграции общественного сознания и общественного бытия, — этот кризис, начавшийся на Западе уже век назад, в новом тысячелетии резко ускорился и, судя по всему, близится к своему логическому завершению. Вся та многоплановая социальная и культурная реальность, которая описывается культурологами как «пост-модерн», по сути, является проявлением охватившего Запад цивилизационного кризиса — кризиса западного «модерна». А после наступления «конца истории» и превращения Западной модели в единственную — этот кризис неизбежно затронул и весь остальной мир, включая ББлВ.

<sup>2</sup> Klaus Schwab, Thierry Malleret. COVID-19: The Great Reset. Forum Publishing, 2020: «“COVID-19: The Great Reset” is a guide for anyone who wants to understand how COVID-19 disrupted our social and economic systems, and what changes will be needed to create a more inclusive, resilient and sustainable world going forward» («Ковид-19: Великая перезагрузка» — это путеводитель для каждого, кто желает понять, как Ковид-19 разрушил нашу социальную и экономическую систему, и какие изменения будут необходимы, чтобы создать более инклюзивный, устойчивый и стабильный движущийся вперед/развивающийся мир»). Klaus Schwab, Peter Vanham. Stakeholder Capitalism: A Global Economy that Works for Progress, People and Planet. Hoboken, New Jersey: John Wiley & Sons, 2021 («Капитализм стейкхолдеров: Глобальная экономика, работающая во имя прогресса, людей и планеты»).

<sup>3</sup> Первое классическое рассуждение на тему «конца истории», точнее «конца» Запада, у Шпенглера было результатом осмысления первого глобального кризиса капитализма, вылившегося в Первую мировую войну. Напомним, что «Закат Европы» — это своего рода политкорректный перевод «Der Untergang des Abendlandes»/ *The Decline of the West* (1-й том — лето 1918, 2-й — 1922), т. е. «Закат Запада» (О. Шпенглер. Закат Европы. Т. I. «Образ и действительность». Пер. Н. Ф. Гарелина, под ред. Л. Д. Френкеля. М.; Пг., 1923). Русским читателям в 1923 г. был не вполне понятен пафос названия, так как в 1920-е гг. казалось, что Запад, наоборот, вступает в пору расцвета, просто центр западной цивилизации переместился из Европы в США, потому и закат именно «Европы».

В результате наряду с такими мейнстримными попытками решить проблему «сверху», как проект Шваба, общемировой экономической и цивилизационный кризис вызывает к жизни и другие масштабные социально-политические проекты, призванные решить проблемы, стоящие перед конкретными обществами. Понятно, что на ББлВ они носят преимущественно исламский характер и направлены на решение проблем, стоящих перед мусульманской уммой, однако большинство из них укладывается в архаизирующий «традиционалистский» либо «фундаменталистский» тренд.

## **II. Архаизация и демодернизация как результат и составная часть текущего цивилизационного кризиса**

Одним из результатов текущего цивилизационного кризиса стала архаизация общества и связанная с ней демодернизация. Само явление появилось достаточно давно, и попытки его осмыслить со стороны научного сообщества уже предпринимались. Так, например, данная проблема обсуждалась в научных кругах Санкт-Петербурга еще во второй половине 1990-х гг. — в рамках научного семинара при МАЭ под руководством покойного Владимира Романовича Арсеньева; на базе семинара в течение почти полутора десятилетий выпускался «учебно-теоретический» журнал «Ленинградской школы африканистики» — «Манифестация»<sup>4</sup>. Предложенные тогда термины — «неоархаика», процесс «архаизации» — в целом соответствуют принятому на Западе понятию «демодернизации» (впрочем, термин «демодернизация» не чужд и российской научной школе, например, в работах В. Г. Федотовой, где он сочетается с понятием архаики<sup>5</sup>). В рамках осмысления данного явления в 2016 прошла большая международная конференция в Ницце: «Demodernization: Perspectives and Approaches», February 29 — March 1, 2016, Nice, France<sup>6</sup>.

<sup>4</sup> Первый номер журнала, задуманного в конце 1990-х, вышел уже на рубеже тысячелетий: *Манифестация: Учебно-теоретический журнал «Ленинградской школы африканистики»*. No 1. 2000. Санкт-Петербург.

<sup>5</sup> «Положившись словесно на западную (неолиберальную модель), мы построили автохтонный (местный) капитализм, в котором демодернизация прежних этапов развития реанимировала наиболее архаичные пласты сознания из-за неадекватности избранной модели культуре народа и усилий немедленной рекультуризации». (Федотова В. Г. *Меняющийся мир и глобализация // Знание. Понимание. Умение*. № 1. 2004. Р. 56).

<sup>6</sup> Я должен был в ней участвовать, однако по техническим причинам поехать не смог; данная статья является переработанной версией текста, подготовленного к конференции в Ницце, а затем использованного для доклада на конференции в Москве: «После конца истории: утопия и конфликт на Востоке», ИСАА МГУ, 15–16 ноября 2021 г..

По ее результатам вышла солидная монография<sup>7</sup>, однако наиболее важные статьи в ней были посвящены анализу демодернизации на постсоветском пространстве, в Восточной Европе, Казахстане и Средней Азии<sup>8</sup>.

Возможно, следовало бы развести эти два близких термина, оставив «архаизацию» как описание процесса в целом — как противоположность «модернизации»; в частности, как обращение к более древним ментальным и социальным формам (архаизация сознания, архаизация общества), а «демодернизацию» использовать для обозначения технической составляющей процесса (техническая и, возможно, общекультурная деградация). Однако, поскольку в западной традиции термин «демодернизация» прочно закрепился для обозначения социальных процессов архаизации, едва ли на данном этапе возможно осуществить последовательное размежевание этих двух понятий. С другой стороны, можно попытаться разделить «социальную демодернизацию» и «технологическую/хозяйственную демодернизацию». В принципе термин «архаизация» представляется мне более адекватным, но в нем присутствует элемент оценочности, в то время как «демодернизация» более нейтральна. Однако последняя имплицитно содержит идею отказа от технического прогресса (который в сознании прочно ассоциируется именно с модернизацией), что вовсе не обязательно, поскольку социальная архаизация может сочетаться с техническим прогрессом. В общем, вопрос терминологии остается открытым для обсуждения...<sup>9</sup>

Если на Западе основной линией демодернизации остается архаизация массового сознания — общая утрата критического мышления, иррационализм, обращение к оккультным, неязыческим и псевдо-восточным

<sup>7</sup> Yakov Rabkin, Mikhail Minakov (eds.). Demodernization: A Future in the Past. Stuttgart ibidem-Verlag, 2018.

<sup>8</sup> Mikhail Minakov. Demodernization in Post-Soviet Eastern Europe // Y. Rabkin, M. Minakov (eds.). Demodernization: A Future in the Past. P. 241–260. Richard Foltz. Tajikistan: The Elusiveness of a National Consciousness // Ibid. P. 261–287. Само обращение к данной проблеме и ее тщательное изучение является важным шагом вперед, хотя предложенная интерпретация и вызывает вопросы. Об общих проблемах демодернизации в постсоветской России, Белоруссии, Украине и Казахстане см. также другую статью М. Минакова: Постсоветская демодернизация: период нового околдования? // *Неприкосновенный запас*. № 6 (98). 2014. URL: [https://www.nlobooks.ru/magazines/neprikosnovennyi\\_zapas/98\\_nz\\_6\\_2014/article/11177](https://www.nlobooks.ru/magazines/neprikosnovennyi_zapas/98_nz_6_2014/article/11177) (дата обращения: 18.09.2021). Вообще, проблема демодернизации стала особенно активно обсуждаться в 2014 г., в связи с произошедшим в РФ серьезным поворотом в области идеологии; см. например: Калинин Илья. Культурная политика как инструмент демодернизации // *Неприкосновенный запас*. № 6 (98). 2014. URL: <http://www.intelros.ru/readroom/nz/nz6-2014/26020-kulturnaya-politika-kak-instrument-demodernizacii.html> (дата обращения: 11.10.2021).

<sup>9</sup> В статье оба термина рассматриваются как равнозначные.

практикам и т. д.<sup>10</sup>, то на Ближнем Востоке архаизация идет по таким направлениям, как «ре-исламизация» ранее относительно вестернизированных обществ, как в Турции, Египте или Иране, и возникновение локальных и глобальных проектов архаизованного «фундаменталистского» ислама (от различных «умеренных» вариантов ваххабизма/ салафизма, включая проект «Братьев-мусульман», до «экстремистских» Аль-Каиды и ИГИЛ), а также возрождение уже почти забытых племенных институтов, как в Ливии, или усиление их влияния, как в Судане или Йемене. В ряде случаев архаизация сопровождается демодернизацией хозяйственной и культурной жизни, как это произошло в республиках Средней Азии, на Северном Кавказе, а также в Ливии, Сирии, отчасти Ираке. Однако процесс архаизации может идти параллельно с технической модернизацией и экономическим ростом, как в арабских странах Персидского залива и Иране, или в Турции эпохи Эрдогана.

Наиболее ярко процесс архаизации проявился — и был замечен исследователями — в бывших советских республиках, особенно в Средней Азии, поскольку при всей национальной и региональной специфике в рамках процесса модернизации в СССР было создано вполне современное, во многом вестернизированное общество, которое в начале 1990-х гг. рухнуло практически в Средневековье. На Ближнем Востоке столь резкого слома не было, но общая направленность изменений была во много сходной.

Разумеется, в таких странах, как Египет или Иран, в 1960–1970-е гг. вестернизировалась лишь образованная часть по преимуществу городского населения, но это был *доминирующий тренд* — образец для подражания, направление, по которому двигались страна и общество в целом (приведенные в статье фото из провинциальных египетских городов иллюстрируют широкое распространение вестернизированных норм далеко за пределы «столиц» — Каира и Александрии). И хотя ислам в этих странах никогда не терял своего значения (в отличие от многих исламских регионов Советского Союза, где его влияние существенно снизилось), но это был традиционный, последовательно меняющийся и постепенно модернизирующийся ислам, а не закостеневший псевдо-исконный «салафитский». Он продолжал существовать параллельно светской власти и парадигме развития, не пытаясь ее заместить и тем более навязать всему обществу, фактически следуя принципу «Богу — богово,

---

<sup>10</sup> Хотя в последнее время рост национализма уже начинает оказывать влияние и на социально-политическую ситуацию (в рамках западной концепции демодернизации возрождение национализма рассматривается как одно из проявлений архаизации). Эти сюжеты на примере СНГ рассматривались в уже упомянутом сборнике, вышедшем по результатам конференции в Ницце (Y. Rabkin, M. Minakov (eds.). DEMODERNIZATION: A Future in the Past).

кесарю — кесарево». Это хорошо видно в романах Нагиба Махфуза, например «Вор и собаки», где традиционный суфийский шейх (суфийские братства сохраняли свою роль в египетском обществе даже во времена реформ президента Насера) по-прежнему влияет на главного героя, выбравшего «светский», лево-революционный путь, но отнюдь не доминирует, лишь предлагая параллельный — духовный — путь.

В целом позиция исламских авторитетов и сторонников ислама в этот период соответствовала понятию «традиционализма», охранительного по своей сути: спорящего с модерном, нередко его осуждающего, но именно *защитающего* свои позиции, «традиционные ценности», но не пытающегося заставить светское общество *буквально* следовать всем предписаниям шариата — точно так же, как это делали все традиционные религии в XIX–XX вв. (ср. позицию традиционного православия в РФ сегодня<sup>11</sup>). Собственно, здесь и проходит зыбкая грань между традиционализмом (в современном варианте его иногда именуют «неотрадиционализмом»<sup>12</sup>) и фундаментализмом: последний как раз пытается *навязать* «традиционные ценности» силой (о «своеобразии» самой интерпретации традиции уже не говорю — это отдельный вопрос).

### III. Временные границы и причины демодернизации

Представляется, что само явление демодернизации, точнее — тренд, появилось в результате провала глобального западного проекта «модернизации», возникшего в рамках заданной в Новое время парадигмы — вернее, мифологемы — «прогресса» как общей линии развития общества.

<sup>11</sup> В плане навязывания обществу православных ценностей РПЦ остается достаточно умеренной, хотя в рамках ее (и за ее пределами) существуют и традиционалистски настроенные более ортодоксальные группы, для которых пример «фундаменталистского» ислама, пытающегося внедрить повсеместное распространение «традиционных ценностей» на практике, мог бы послужить своего рода кривым зеркалом — чтобы оценить реалистичность воплощения различных концепций «воцерковления» общества. Впрочем, положение «официального ислама» на Северном Кавказе, практически полностью утратившего поддержку населения и особенно молодежи, в свою очередь, может послужить примером другой крайности.

<sup>12</sup> Так, на ВФ СПбГУ продвигается концепция, что при изучении современного Востока следует говорить о неотрадиционализме — «уникальном социокультурном феномене, сформировавшемся в результате взаимодействия традиции и модерна. Здесь западные по форме общественные процессы являются традиционными по содержанию, и, наоборот, декларации по возврату к «традиции» в реальности нацелены на модернизацию общественного бытия. Именно неотрадиционализм определяет культурную, социально-психологическую и иную специфику современного Востока». В. В. Бочаров, В. Г. Гегамян, Н. Н. Дьяков. Социально-культурная антропология народов Азии и Африки в востоковедческом дискурсе // Вестник СПбГУ. Востоковедение и африканистика. Т. 13. Вып. 3. 2021. С. 321.





Ил. 1. Каир, ок. 1960 г.

Собственно, вплоть до конца XX в. концепция непрерывного «прогресса» достаточно успешно работала, объясняя идущие во всем мире процессы, запущенные распадом колониальной системы после Второй Мировой войны. Даже самые архаические общества Африки и Азии, при всех оговорках, постепенно двигались в русле общего процесса модернизации (в рамках либо западного капиталистического, либо советского социалистического варианта). Казалось, что модернизация и этих обществ — лишь вопрос времени. В 1980-е гг., когда я учился на Восточном факультете ЛГУ, общим местом была идея неизбежности вестернизации и постепенного стирания национальной специфики Арабского мира (как и всей незападной периферии в целом) и уменьшения роли религии в жизни общества — включая и ислам. В рамках этой концепции Исламская революция 1979 г. в Иране казалась досадным недоразумением, временным сбоем в общем процессе закономерного *поступательного развития*, понимаемого в контексте западной парадигмы «прогресса» — как технического, так и социального<sup>13</sup>.

Однако уже 1990-е гг. дали повсеместный сбой подобного линейного процесса. Впервые с постановкой проблемы отката к «традиции»

<sup>13</sup> Другое дело, что и в Иране все было не столь однозначно и прямолинейно, как кажется сегодня: с одной стороны, поворот к исламским «истокам» в целях укрепления и легитимизации своей власти начал еще шах, с другой — сама иранская революция, хотя и носила преимущественно исламский характер, но на начальном этапе в ней весьма важную роль играли секулярные, особенно «левые», элементы (аналогично более ранним «антиимпериалистическим» революциям в Арабском мире), лишь со временем выдвленные из политического поля.



Ил. 2. Реклама мыла в г. Танта, Нижний Египет, 1960 г.



Ил. 3. Египетская модель на фоне гостиницы Хилтон, площадь ат-Тахрир, Каир, 1964 г.

в общественном сознании в Арабском мире я столкнулся на конференции BRISMES (*British Society for Middle Eastern Studies*) в Оксфорде в 1997 г. Там был показан документальный фильм, снятый египетскими коллегами — «Boys, Girls and Vail», неожиданно для участников конференции поставивший вопрос о начавшемся процессе «ре-исламизации» Египта — страны, которая на протяжении предшествующих десятилетий была флагманом модернизации, вестернизации и секуляризации, особенно ускорившихся в 1960-е — нач. 1970-х гг. (в области «вестернизации» Египет тогда опережал СССР — мини-юбки и прочие элементы «западного образа жизни» там появились намного раньше, чем в СССР: см., например, знаменитые романы Нагиба Махфуза конца 1960-х — нач. 1970-х гг., а также приведенные в статье фото того времени).



Ил. 4. Регулировщица дорожного движения, Каир, 1960-е гг.

Сегодня, по прошествии четверти века, удивление коллег-арабистов на BRISMES'е нам уже не очень понятно: ношение хиджаба (тот самый «veil», вынесенный в заглавие фильма) давно стало нормой для большинства мусульманских обществ. Поэтому приведу один характерный пример из более ранней эпохи. Сохранилась видеозапись выступления президента Насера в 1966 г., где он рассказывает собравшимся в зале о требовании «Братьев-мусульман» ввести обязательное ношение хиджаба:

*В 1953 г. мы действительно хотели наладить сотрудничество с «Братьями-мусульманами», если бы они стали вести себя благоразумно. Я встретился с главой «Братьев-мусульман», и тот высказал свои просьбы.*

*Что он просил? Первое, о чем он попросил, это сделать ношение хиджаба обязательным в Египте и потребовать, чтобы каждая женщина, выходящая на улицу, надевала тарху («шарф»)...* (Продолжительный смех в зале). *Каждая надевала! (Выкрик из зала: «Пусть сам носит!») (Хохот, продолжительные аплодисменты)). Я сказал ему: «Если кто-то введет такое правило, все скажут, что мы вернулись во времена [халифа] ал-Хакима, который запретил людям выходить на улицу днем, но повелел выходить ночью. (Смех). Мое мнение — пусть каждый у себя дома поступает так, если сочтет нужным». Он мне ответил: «Нет, вы отвечаете за это как правитель». Я ему сказал: «Господин (устаз), у вас есть дочь, которая учится на Медицинском факультете, и она не носит*



*тарху». (Хохот). Почему она не носит тарху? Скажите ей... (Хохот, долгие бурные аплодисменты). Если вы не можете заставить одну девушку — вашу дочь — надеть тарху, но вы хотите, чтобы я надел 10 млн тарх на женщин в стране?.. Сам?!» (Хохот, бурные и продолжительные аплодисменты)<sup>14</sup>.*

Поэтому добровольное ношение хиджаба девушками, начавшее набирать популярность в Египте в середине 1990-х гг., вызвало глубокое недоумение и заставило арабистов серьезно задуматься о причинах этого явления. В частности, создатели фильма записали многочисленные интервью с египетскими девушками из разных социальных слоев, пытаясь понять, что же мотивировало их надеть хиджаб.

Итак, первый вопрос:

**КОГДА и ПОЧЕМУ начинается процесс демодернизации, принявшей в Ближневосточном регионе форму ре-исламизации?**

Как уже отмечалось, демодернизационные процессы, хотя и начинаются уже в 1980-е гг. после Иранской революции, становятся очевидными в 1990-е гг., в первую очередь, на территории СНГ, а затем и ББлВ. Поэтому как рабочую гипотезу можно предложить в качестве такой границы — падение СССР (подобно тому, как в начале XX в. революция в России фактически открыла «эпоху пробуждения Азии», падение Советского Союза ее «закрыло»).

<sup>14</sup> Видео с выступлением президента Насера: URL: <https://www.youtube.com/watch?v=0fswb4a9jcU> (дата обращения: 19.10.2021).



*Ирак*



*Иран*



*Афганистан*

*Ил. 5. Изменение «дресс-кода» на Большом Ближнем Востоке:  
1960–1970-е — 2000-е гг.<sup>15</sup>*

<sup>15</sup> «15 красноречивых фото из восточных стран до и после Исламской революции». URL: [https://pikabu.ru/story/15\\_krasnorechivyikh\\_foto\\_iz\\_vostochnyikh\\_stran\\_do\\_i\\_posle\\_islamskoy\\_revolyutsii\\_4424716](https://pikabu.ru/story/15_krasnorechivyikh_foto_iz_vostochnyikh_stran_do_i_posle_islamskoy_revolyutsii_4424716) (дата обращения: 18.09.2021).



Ил. 6. Школа в Афганистане (левое фото — 1960-е гг.)

Можно выделить два базовых фактора, повлиявших на отказ от модернизационной парадигмы и создавших условия для демодернизации.

### ***1. Провал проекта модернизации на ББлВ***

С одной стороны, советский — «левый», социалистический — проект показал свою несостоятельность на практике, поэтому влияние левых идей, игравших важную роль на Ближнем Востоке после Второй мировой войны, после 1991 г. резко сошло на нет. Крушение советской модели развития привело к объективному исчезновению альтернативы для вестернизации и глобализации как основной парадигмы поступательного развития, однако и обращение к западной модели тоже не дало ожидаемых результатов. В результате, в 1990-е гг. многим на ББлВ стало очевидно, что модернизация не обеспечила и уже *не обеспечит* обещанного процветания для большинства населения.

В предшествующий период это было вовсе не очевидно, что было обусловлено как объективной незавершенностью самого процесса модернизации на Ближнем Востоке (результаты его просто еще не были понятны), так и «соревнованием двух систем», создававшим благоприятные условия для развития ББлВ. В послевоенный период Советский Союз оказывал содействие поступательному экономическому развитию целого ряда стран — и вынуждал США и их союзников делать то же самое. Так что в конце 1970-х — нач. 1980-х гг. в период высоких цен на нефть в Арабских странах многим казалось, что создание современной экономики и общества процветания — лишь вопрос времени. Однако после падения СССР надежды на это у большинства исчезли: проекты технической модернизации в большей части стран региона остановились, страны





*Свадьба в Египте, 1963 г.*



*Эдфу, Верхний Египет, 1966 г.*



*Урок домоводства в школе,  
Асуан, 1966 г.*



*Школьницы с учительницей,  
Асуан, 1966 г.*

*Ил. 7. Фото из жизни провинциального Египта, 1960-е гг.*

перешли к стратегии выживания; там, где техническое развитие продолжилось, его темпы очевидно не обеспечивали потребностей населения, рост которого заметно превышал темпы экономического роста.

Не буду подробно останавливаться на вопросе, почему на Ближнем Востоке (а также в большинстве других стран Азии и Африки) все попытки копировать западную либеральную модель в области экономики



Ил. 8. Общественное мероприятие в Асьюте, Верхний Египет, 1960–1970-е гг.



Ил. 9. Египет, 1970-е гг.

и политики приводили не к успешному развитию и процветанию, как на Западе, но превращались в своего рода карго-культ. В лучшем случае это вело лишь к созданию имитационной демократии при весьма скромных экономических результатах.

Причин много, для простоты сошлюсь лишь на наиболее известное объяснение, данное в рамках мир-системного подхода, основы которого были заложены Броделем и получили завершение в работах Валлерстайна, который, в частности, последовательно отрицал мейнстримную западную теорию модернизации, согласно которой можно создать «ядро» без «периферии». Впрочем, наиболее детально, на политэкономическом уровне, *принципиальная* невозможность незападной «периферии» путем догоняющего развития достичь уровня «ядра» (т. е. уравниваться с Западом) была показана в работах Андре Франка, четко объяснившего принципиальную разницу между современными *underdeveloped* (недоразвитыми) и средневековыми *undeveloped* (неразвитыми) странами. Современные развитые страны были когда-то *undeveloped*, но в процессе развития превратились в *developed* (развитые) за счет прочих стран, которые, проиграв в военно-политической и/или экономической борьбе с Западом, из неразвитых превратились не в развитые, а в современные «недоразвитые» (*underdeveloped*) — и останутся таковыми навсегда вследствие неэквивалентного обмена, изначально навязанного «периферии» странами «ядра». Попасть в число стран даже «полупериферии» (промежуточная категория, возникающая на стыке ядра и периферии) на Востоке удалось лишь немногим — таким как Турция или Китай.



Эти теоретические рассуждения могут показаться сугубо умозрительными, однако выводы, к которым пришел Франк, были усвоены значительной частью населения 3-го мира на практике. Это, в свою очередь, запустило процесс окончательного размежевания традиционалистского сельского населения и городской бедноты, ставшими основной ресурсной базой архаизации/ре-исламизации, — и относительно узкого слоя чиновничества и городской «интеллигенции» в широком смысле, выбравших путь западной «модернизации» и продолжавших по-прежнему верить, что имитация западной либеральной модели в области политики и экономики позволит им достичь западного же уровня благосостояния. В 2000-е гг. эта группа сторонников либерализации пополнилась безработной молодежью, получившей образование в рамках все той же либеральной парадигмы (ставшей единственной после коллапса социалистического проекта), — то самое «поколение фейсбука и твиттера», которое стало пушечным мясом Арабской весны.

## ***2. Рост агрессивности западного либерального проекта в 1990-е гг.***

Одновременно, после победы над альтернативным советским проектом, усиливается агрессивность либеральной идеологии и на самом Западе (активная пропаганда меньшинств и сексуальных отклонений, курс на разрушение института традиционной семьи, наступление на традиционные религии и т. д.), и в мире в целом<sup>16</sup>.

Принципиальную агрессивность либерализма как идеологии отмечал еще немецкий философ, правовед и специалист по политической теории Карл Шмитт (антикоммунист по убеждениям), побывавший в 1945 г. и в американской и в советской зонах оккупации и, таким образом, имевший возможность сравнивать: американцы требовали доказать свою приверженность либеральной демократии, в то время как советские власти не требовали от него веры в идеи коммунизма.

*Все более агрессивное наступление глобализации, сопряженное с нивелировкой национальной и религиозной идентичности и ликвидацией «традиционных ценностей» выводит на качественно иной уровень культурное и религиозное противодействие* этому процессу: традиционное общество пытается противостоять обезличиванию и секуляризации — несмотря на положительное отношение элиты и части интеллигенции к процессу глобализации.

<sup>16</sup> Исраэль Шамир. «Религиозные корни либерализма». Доклад на конференции «Религия в современной системе международных отношений: либерализм и традиционное сознание», факультет международных отношений, СПбГУ, 24 ноября 2006. URL: <http://www.israelshamir.net/ru/ruart132.htm> (дата обращения: 19.10.2021).

\*\*\*

Таким образом, неудовлетворительные результаты модернизационного проекта на экономическом уровне создали на духовном уровне благоприятный фон для культурного и религиозного противодействия модернизации, которое существовало и раньше, но не пользовалось широкой поддержкой в обществе. Очевидная неудача западного (в широком смысле) проекта создания общества всеобщего благоденствия — как в его советском, социалистическом, так и в его капиталистическом варианте — наглядно показала большинству населения ББлВ экзистенциальную правоту традиционных исламских лидеров: отказ от Бога и его установлений, как ради создания «царства Божия на Земле» (социализм), так и ради успешного служения Мамоне (капитализм), в конечном итоге не обеспечил должного количества обещанных пряников.

В результате единственной альтернативой западной «модернизации» и «прогрессу» оказалось обращение к *«традиционным ценностям»*, в первую очередь, религиозным, принявшее на ББлВ форму ре-исламизации, или «фундаментализации», ранее секуляризованных мусульманских областей, в первую очередь Ирана, Египта и Турции, хотя аналогичные процессы с разной степенью интенсивности шли и в других мусульманских странах. Восстановление религиозных институтов и религиозного самосознания в конце 1980-х — начале 1990-х началось и на территории СССР в форме возрождения христианства и ислама. Тогда это воспринималось лишь как восстановление «попранного коммунистическим режимом» религиозных свобод, но, вероятно, этот процесс следует рассматривать в рамках все той же парадигмы демодернизации и «ре-религиозации», что и ре-исламизация ББлВ<sup>17</sup>.

*Итак, можно констатировать:*

- Временные границы начала активного процесса архаизации в форме ре-исламизации на Ближнем Востоке — нач. 1990-х гг. И хотя ББлВ встал на этот путь раньше — по крайней мере, после Иранской революции 1979 г., но в 1980-е гг. это был еще постепенный процесс, результаты которого сказались позже.

---

<sup>17</sup> Возможно, термин «реисламизация», который правомерно используется для описания данного процесса на территории СНГ в 1990-е гг., не слишком удачен, когда его применяют для описания процессов на ББлВ, где речь идет, разумеется, не о «восстановлении» ислама — Ближний Восток всегда оставался глубоко исламским — но лишь об *усилении исламской религиозности* и распространении исламских норм на все стороны жизни, *включая прежде секулярные сферы*. Возможно, термин «фундаментализация» ислама был бы ближе к реальности, но он не слишком удачен, поскольку содержит ненужную «экстремистскую» коннотацию.



Ил. 10. Судан, 1960-е гг.:  
семья около дома; студенты Хартумского университета

- Главная причина архаизации — попытка найти выход из кризиса проекта модернизации через поиск своего пути, альтернативного западной парадигме «прогресса» как вестернизации и глобализации (в условиях исчезновения альтернативной социалистической, «левой», модели развития, которая, в общем, была ближе к традиционной патерналистской системе мировосприятия ближневосточных обществ).

#### IV. Исламские «антикризисные проекты» на ББЛВ

Все вышеуказанное создало тот общий фон, на котором в дальнейшем возникли региональные либо общемусульманские *проекты* выхода из кризиса, базирующиеся на философских/богословских концепциях, которые уходят своими корнями глубоко в историю мусульманского Ближнего Востока (популярная сегодня идея «всемирного халифата» — наиболее яркий пример). Кризис — точнее, его углубление — вызвал актуализацию различных политических и идеологических исламских течений, трансформацию их из абстрактных философских — в массовые, а то и глобальные социально-политические проекты, вышедшие на историческую арену в 1990-е и 2000-е гг., в частности, в результате американской агрессии в Ираке в 2003 г., и в особенности в 2010-е гг. — как следствие «Арабской весны».

Принципиальная разница с предшествующим периодом связана именно с тем, что вместо существовавших ранее, по крайней мере с конца XIX в., антимодерновых — традиционалистских, отчасти даже «фундаменталистских» — *философских* течений, либо модерновых, но

при этом исламских идеологических проектов (как, например, «Братья-мусульмане»), имеющих сотни или тысячи, максимум десятки тысяч последователей, отдельных маргинальных групп экстремистского характера и т. д. — появляются *широкие* общественные движения, привлекающие сотни тысяч и даже миллионы сторонников. И главное — воплощающие чисто теоретические исламские (анти)модерновые построения в жизнь, превращая ранее маргинальные проекты в мейнстрим, с которым (часто безуспешно) пытаются бороться сторонники модернизации и вестернизации. На протяжении большей части XX в. было строго наоборот: модернизация и вестернизация были мейнстримом, с которым пытались — без особого результата — бороться традиционалисты и «фундаменталисты» (как это, например, до последнего времени происходило в России).

Этот количественный переход и знаменует появление нового тренда, который условно можно назвать «архаизацией». Казалось бы, ничего нового не произошло: всем давно известны и «Братья-мусульмане», появившиеся почти сто лет назад (1928), и ваххабиты, вообще существующие уже более двух веков. Но раньше они были маргиналами, а теперь стали мейнстримом в целом ряде регионов. Это — качественный сдвиг, принципиально новая тенденция.

### **Основные направления архаизации**

1. «Ре-исламизация», точнее — значительное усиление позиций ислама во всех сферах жизни, «исламского фундаментализма», начавшееся с Исламской революции в Иране в 1979 г., подхваченное в 1980-е гг.<sup>18</sup> и ставшее трендом на ББЛВ в 1990–2000-е гг. Если говорить о конкретном воплощении этой тенденции, то можно выделить несколько альтернативных вариантов исламского проекта.

#### **1. Шиитский проект**

Первым по времени реализации стал глобальный шиитский проект, начатый Исламской революцией в *Иране*, который сегодня активно продвигается КСИР (Корпус стражей Исламской революции). Не считая ряда мелких региональных движений, в его орбиту давно входит такой крупный игрок, как Хизбалла в Ливане; а после начала «Арабской весны» в 2011 г. к нему оказался намертво привязан Асад как представитель условно шиитских алавитов. В последние годы, после 2014, к «шиитскому клубу» присоединились и йеменские хуситы,

<sup>18</sup> См., например: Родионов М. А. Культура и этнография Ближнего Востока: арабы и ислам. СПб.: Президентская библиотека, 2015. С. 68.

играющие сегодня ключевую роль в Йемене (разумеется, они являются самостоятельными игроками, а не иранскими марионетками, как пытаются их представить саудовская пропаганда и ряд западных наблюдателей, но то, что они включились в иранскую орбиту в качестве союзника, — несомненно). В целом здесь тоже речь идет об усилении роли ислама в общественной жизни, но в его шиитском варианте, который всегда был более гибким, чем суннитский: «врата *иджтихада*» в шиитском исламе никогда не закрывались, отсюда и больший потенциал адаптации к меняющемуся миру. Возможно, этим и обусловлен более ранний разворот Ирана от западной модернизации к исламской традиционалистской модели. Впрочем, почему шиитский ислам сумел переломить западную парадигму модернизации раньше суннитского — это тема для отдельного исследования.

## 2. «Братья-мусульмане»

Начавшаяся еще в 1980-е гг. постепенная «ре-исламизация» *Турции*, при Эрдогане стала своего рода революцией сверху: усиление позиции традиционалистского ислама произошло через постепенный политический процесс — без революционных потрясений, как в Иране. Это не только бытовая ре-исламизация, как казалось, уже полностью секуляризовавшаяся и во многом вестернизовавшаяся в течение XX в. страны, но и восстановление роли традиционных исламских институтов. Это касается в том числе роли вакфов<sup>19</sup> как традиционной исламской формы благотворительной деятельности (рост числа, масштабов и роли исламских вакфов, казалось бы ликвидированных при Атаатюрке, очевиден), но и изменение характера чисто экономических структур: появление трестов и холдингов, формальные «хозяева» которых фактически являются лишь *управляющими*, представителями-фронтменами неофициальных мусульманских структур, связанных с традиционными суфийскими братствами (*тарикатами*), а в ряде случаев являющихся своего рода наследниками ранее упраздненных вакфов. Эти новые «мусульманские холдинги» 1980–2000-х гг., принципиально отличные от холдингов предшествовавшего периода, связанных либо с государственной властью, либо с западными корпорациями, заняли серьезные позиции в стране и даже стали локомотивами экономического развития<sup>20</sup>. Экономический эффект такой

<sup>19</sup> См., например: Шлыков П. В. Институт вакфа в Турции в 1920–2000-е гг.: сущностные и функциональные трансформации // Вестник Московского университета. Сер. 13. Востоковедение. № 2. 2010. С. 41–66.

<sup>20</sup> В частности, на этот феномен обратил внимание в 2010 г. Михаил Серафимович Мейер в своем выступлении на ВФ СПбГУ на защите кандидатской диссертации Александры Жеве-

«архаизации» был строго противоположен тому, что можно было бы ожидать исходя из западных моделей экономического либерализма, дав резкий экономический рост в Турции в 2000-е гг. Никакой демодернизации на техническом и хозяйственном уровне не произошло.

### 3. Ваххабиты («салафиты»)

Второй глобальный суннитский исламский проект, на политическом уровне противостоящий «Братьям-мусульманам», которых поддерживают Турция и Катар,<sup>21</sup> — это «салафиты», по сути, «политкорректное» обозначение давно дискредитировавшего себя ваххабизма, возникшего в XVIII в. в Аравии. Традиционно центром ваххабизма по-прежнему остается Саудовская Аравия, в противостоянии «Братьям-мусульманам» опирающаяся на поддержку стран Залива, в первую очередь, ОАЭ. Однако на территории традиционного преобладания «салафитов», как в странах Залива, говорить об архаизации не приходится: эти страны сознательно не вписались в модернизационные процессы в XX в. в культурной и социальной сферах, поэтому им не нужно «возвращаться» к традиции, которую они никогда и не покидали (отчасти это было сознательное политическое решение, отчасти — результат отсутствия острой необходимости в модернизации для немногочисленных «граждан», за которых сложную техническую работу выполняли нанятые для этой цели многочисленные иностранцы). Там мы, скорее, наблюдаем продолжение медленного процесса частичной модернизации (г. о. технологической), однако в современных условиях он едва ли зайдет далеко в социальной сфере<sup>22</sup>.

Другое дело — экспорт ваххабитских/салафитских идей во вне, где они становятся кристаллизационным центром архаизации. Так, напри-

---

левой, посвященной развитию частного предпринимательства в Турции, и в частности, турецким холдингам, что вызвало оживленную и весьма плодотворную дискуссию, позволившую выявить основные тенденции, связанные с деятельностью новых «исламских» холдингов.

<sup>21</sup> О противостоянии двух региональных блоков, оформленных во многом по идеологическому принципу: «Братья-мусульмане» — «салафиты», — см.: Матвеев А. С. Ближний Восток в рамках Евразийской дуги нестабильности: региональный и глобальный аспекты на современном этапе // XXXII Международный научный Конгресс по источниковедению и историографии стран Азии и Африки: Россия и Восток. К 300-летию СПбГУ. 26–28 апреля 2023 г.: Материалы Конгресса. СПб.: Изд-во РХГА, 2023. С. 710–714.

<sup>22</sup> Некоторые из тех, кто изучает исключительно «страны Залива», даже не заметили произошедших в других странах БлВ глобальных изменений, поскольку заливные монархии этот процесс не затронул: там вялотекущая частичная «модернизация», неизбежно затрагивающая определенные сферы жизни по мере продвижения технического прогресса и роста контактов с зарубежными странами, продолжается в том же ключе, что и в XX в., но не несет с собой существенных социальных изменений.

мер, после победы «Арабской весны» в Египте единственной силой, призывавшей к обязательному буквальному соблюдению предписаний шариата на всех уровнях, — это даже не братья-мусульмане (которых их более светские противники обвиняли в «фундаментализме» и мракобесии), но именно салафиты, неожиданно получившие на первых же свободных выборах в Египте широкую поддержку населения — ок. 10%. Разгром братьев-мусульман после военного переворота ас-Сиси привел к поляризации сил и переходу части их сторонников к салафитам и росту общего уровня радикализации исламских кругов Египта, что создает серьезную угрозу существующему режиму и кажущейся стабильности.

Салафитские проекты за пределами СА весьма многочисленны (достаточно вспомнить активность ваххабитов на Северном Кавказе во второй половине 1990-х гг.) и требуют отдельного рассмотрения, но в целом лежат в рамках общего архаизирующего тренда, но в его ваххабитском варианте.

#### ***4. Радикальные исламские движения***

Однако наиболее активная радикализация и архаизация связана с деятельностью ваххабитских группировок в Сирии, Ираке и Ливии, захвативших ряд территорий в условиях ослабления (Сирия, Ирак) или коллапса (Ливия) центральной власти. Эти группировки далеко ушли в направлении радикализации от классических салафитов Саудовской Аравии, так что на сегодня они представляют собой самостоятельные проекты.

Первым глобальным радикальным исламским архаизирующим проектом можно считать *Аль-Каиду* (при всей условности и аморфности термина). Формально она была создана в 1988 г., однако ее активизация начинается после изгнания Усамы бен Ладена из Судана в Афганистан в 1996 г. После взрывов посольств США в столицах Кении и Танзании в 1998 г. Аль-Каида надолго приобрела статус «террористической организации № 1» в мире. В XXI в., и даже после «Арабской весны», Аль-Каида не только сохранилась, но и стала «зонтичным» брендом, объединяющим самые разные региональные радикальные течения и группы как в Азии, так и в Африке.

Максимального успеха и масштаба в период после «Арабской весны» достигают такие движения, как *Джабхат ан-Нусра* в Сирии и в особенности — *ИГИЛ* в Ираке и Сирии: тут и неоархаика, и показное мракобесие, и обязательное соблюдение самых архаических предписаний ислама (включая такое наказание, как «побивание камнями», в реальности практически не применявшееся даже в Средние века), и преследование представителей других конфессий, скрупулезное соблюдение всех норм шариата в наиболее архаичной ханбалитской, вернее ваххабитской, форме и т. д.

Однако здесь важно понимать, что все эти радикальные джихадистские «проекты» возникли не сами по себе как некие абстрактные «террористические группировки», как они изображаются в западных СМИ, а являются составной частью широкого процесса архаизации и «ре-исламизации» ББлВ, пусть и в *крайних* ее проявлениях. И хотя в ряде случаев в возникновении радикальных группировок заметную роль сыграли западные спецслужбы (роль ЦРУ в создании Аль-Каиды, которая потом якобы вышла из-под контроля, никем не скрывается; для ИГИЛ это уже не столь очевидно, но не менее важно<sup>23</sup>; в арабском сегменте интернета гуляют истории не только о связях Усамы бен Ладена с ЦРУ (что очевидно), но и о том, что ИГИЛ — порождение МОССАДа, а его первые лидеры — сотрудники этой организации<sup>24</sup>, что вызывает уже больше сомнений), однако здесь речь идет лишь о попытках внешних сил *использовать* текущие объективные процессы в своих интересах<sup>25</sup>, но не о самих процессах.

<sup>23</sup> Подробнее о роли США в возникновении ИГИЛ см.: А. С. Матвеев. Сирийский капкан // Материалы XXIX Международного конгресса «Азия и Африка: наследие и современность». СПб., 2017. С. 413–414.

<sup>24</sup> Странники этой теории указывают на любопытный факт: объявляя смертельную войну Израилю и США, ИГИЛ почему-то убивает почти исключительно сирийцев и иракцев. Пропаганда ИГИЛ объясняет: Израиль и США — далеко, а вот «вероотступнические» режимы — рядом, поэтому сначала нужно уничтожить их, и вот тогда можно будет заняться главным врагом; для сторонников звучит убедительно, для скептиков — не особенно.

<sup>25</sup> Так, нельзя исключать вариант, что тот же Усама мог пытаться использовать свои старые связи с ЦРУ (курировавшего его деятельность в период борьбы с советскими войсками в Афганистане) в своих интересах, а ЦРУ — использовать Усаму в своих. Кто был более успешен — вопрос сложный, скорее, организация все же переиграла своего бывшего сотрудника. Впрочем, подобные вопросы неизбежно будут вызывать споры, тем более что конечный результат этого сложного взаимодействия станет понятен много позже.

Чтобы была яснее сложность и неоднозначность проблемы, можно привести следующую параллель: до сих пор нет однозначного ответа даже на такой, казалось бы, хорошо изученный вопрос, причем касающийся событий уже столетней давности, как роль европейских спецслужб в Русской революции. Так, существует точка зрения, что Ленин использовал деньги западных спецслужб и вообще помощь «любого дьявола» — для достижения своей собственной «революционной цели». Однако еще более популярна версия, что Ленина использовала германская и/или английская разведка, чтобы развалить Российскую империю (знаменитый plombированный вагон «германского агента» стал центром анти-большевистской пропаганды еще в 1917 г. и остается «общезвестным фактом» и поныне; американский корабль с командой Троцкого подобной чести, впрочем, не удостоился), что и удалось; правда потом что-то пошло не так, и во внутривнутрипартийной борьбе после смерти Ленина победил не Троцкий, а Сталин. Споры продолжаются и поныне, что не мешает приверженцам разных точек зрения быть абсолютно уверенными в своей правоте. Единственное, сторонников борьбы с «конспирологией», которые вообще отрицают внешнее воздействие на революционный процесс в России (что было мейнстримом в советское время), сегодня осталось не так много. Правда, большинство полагают, что подобное «внешнее воздействие»



В принципе для каждого конкретного движения можно найти какую-то свою конкретную «причину» возникновения. Скажем, появление ИГИЛ — это результат *взаимодействия*, с одной стороны, чаяний потерявшего надежду суннитского населения Ирака, разоренного принесенной американскими модернизаторами войной и лишенного не только достойного места в социальной системе, но и просто средств к существованию (это же относится и к суннитам Сирии, разрушенной «Арабской весной»), — и исламской в своей основе идеи возрождения правоверного Халифата, с другой.. Однако стоит подчеркнуть, что вовсе не случайно успешной оказалась именно идея создания *исламского* государства, а не *секулярные* идеи национально-освободительной борьбы против оккупантов и коллаборационистов, которые имели место в Ираке ранее и поднимали суннитское население на вооруженную борьбу против американцев и их пособников в течение многих лет.

### 5. Региональные проекты

Кроме глобальных исламских архаизирующих проектов, существует еще целый ряд национальных и региональных проектов разной степени радикальности, от афганского Талибана до сомалийских «аш-Шабаб», которые формально присоединяются к глобальным проектам — главным образом, к Аль-Каиде («аш-Шабаб»), реже — к ИГИЛ (нигерийский «Бoko Харам»), но это не меняет их именно *регионального* характера. В целом они нацелены на создание региональных исламских государств разной степени архаизации. Недавний успех талибов может привести к возникновению нового регионального исламского проекта, у которого есть хорошая возможность выжить и создать устойчивую структуру. Впрочем, сумеют ли они использовать свой шанс в этот раз — покажет время (первая попытка создать государство у талибов закончилось провалом — и вовсе не из-за вторжения американской армии: недовольные политикой талибов, афганские племена уже были готовы избавиться от их контроля и лишь ждали удобного случая, который и представился с приходом американцев в 2001 г.).

\*\*\*

При рассмотрении всех этих исламских проектов, в том числе радикальных, возникает много конкретных вопросов, требующих осмысления, в частности роль различных социально-политических концепций,

---

могло относиться только к большевикам, а современные революционные и экстремистские движения ему не подвержены: вероятно, их участники обладают врожденным иммунитетом, либо спецслужбы ими совсем не интересуются.

существовавших или существующих в рамках исламского дискурса. Например, почему именно ваххабитские/«салафитские» идеи оказались столь привлекательны для различных движений радикального ислама?

Разумеется, обращение к «ваххабитской» версии традиционного ислама не случайно. Его последователи опираются на наиболее архаичный ханбалитский мазхаб, скрупулезно и буквально следующий «традиции», восходящей, как им представляется, к самому Мухаммаду, настороженно относящийся к любым рационалистическим приемам в решении правовых и богословских вопросов (и вообще любых вопросов в жизни мусульманской *уммы*); фактически отвергающий мусульманскую догматическую теологию — *калам*, то есть по сути отрицающий возможность выйти на уровень осмысления и обобщения религиозных догматов, но сосредоточивший все усилия на соблюдении *ритуала*.

Но стоит ли этому удивляться? Такой подход изначально был присущ исламу в момент его возникновения (что вообще характерно для ранней стадии развития любой религиозной доктрины: она начинается с откровения, которое воспринимается адептами и передается дальше, а *осмысление* самого откровения начинается позже): как известно, из пяти «столпов ислама» лишь один — *шахада* — касается доктринальных вопросов, все остальные посвящены именно ритуалу. Но было бы странно ждать чего-то иного от бедуинов времен Мухаммада! Они верили и действовали строго по откровению и указаниям и советам Мухаммада, которые, разумеется, охватывали лишь круг тех вопросов, которые были актуальны в его время. Теологическое же осмысление переданного через Мухаммада откровения началось позже, в городской культурной среде Ближнего Востока, для которой буквализм ханбалитов, отрицавших любой рационалистический подход, был уже чужд. Не случайно в Средние века сторонники более «гибких» мазхабов нередко обвиняли ханбалитов в «антропоморфизме», по сути — в скрытом язычестве.

Несмотря на это, именно ханбалитский мазхаб возглавлял борьбу за ортодоксию с различными сектантскими течениями в кризисные периоды мусульманской истории. Если борьбу с *му'тазилитами* в середине IX в. еще можно списать на локальные доктринальные споры традиционалистов-буквалистов и рационалистов, то в X — начале XI в. имела место общесуннитская реакция на широкое распространение сектантских шиитских учений. Достаточно вспомнить масштабные восстания исмаилитов в Сирии и карматов в Ираке в начале X в., затем возникновение карматского государства в Аравии и особенно шиитского анти-халифата Фатимидов в Северной Африке, Египте и Сирии. Все это создало серьезную угрозу для самого существования

исламского правоверия (напомним, что в декабре 1058 г. бывший командир тюркской гвардии последнего Буида ал-Малика ар-Рахима — ал-Басасири, перешедший на сторону Фатимидов, взял Багдад и провозгласил там хутбу на имя фатимидского халифа ал-Мустансира<sup>26</sup>; аббасидский халиф ал-Каим попал в плен). И как раз ханбалиты возглавили борьбу с сектантами, что на доктринальном уровне в конечном итоге завершилось принятием в 1018 г. при халифе ал-Кадире т. н. Кадиритского символа веры, утвердившего ханбалитские положения как истинно исламские. Именно тогда впервые была поднята на щит традиционалистская «салафитская» доктрина — «новая ортодоксия», последовательно антишиитская и антирационалистическая, отвергнувшая не только му'тазилитизм, но и теологию-*калам*, представленную в тот период вполне правоверными суннитами-*аши'аритами*, которые подверглись преследованиям.

Позже, в период нового кризиса, когда Аййубиды и сменившие их Мамлюки в Египте противостояли попыткам крестоносцев закрепиться на Ближнем Востоке, ханбалиты в лице Ибн Таймийи возглавили антихристианскую кампанию и борьбу за «ортодоксию». И едва ли случайно кризисная ситуация в середине XVIII в. в Центральной Аравии, оказавшейся на периферии мусульманского мира (в современных терминах это можно было бы назвать «маргинализацией» региона), была решена именно через обращение к идеям наиболее ортодоксального представителя ханбалитов — Ибн Таймийи, как наиболее близким архаичным бедуинам Аравии, далеким от сложных теологических построений, распространенных в развитых культурных центрах Ближнего Востока. И сегодня идеи ваххабизма/салафизма остаются привлекательными для адептов, имеющих низкий уровень исламского образования, — как для новообращенных мусульман, так и для малообеспеченных — и малообразованных — слоев в мусульманском мире.

Основная проблема ваххабизма/салафизма не в обращении к вполне ортодоксальному ханбалитскому наследию Ибн Таймийи (некоторые сочинения которого особо рьяные российские судьи даже умудрились включить в список запрещенной экстремистской литературы!), а в том, что он отвергает все остальные интерпретации ислама. В фундаменталистских вариантах это ведет к широкому применению «такфиризма» — когда все несогласные с их крайними взглядами объявляются «неверными», со всеми вытекающими отсюда последствиями, включая право на их физическое уничтожение. Традиционный ханбализм, при всей своей ригидности и эксцессах, хотя и спорил

<sup>26</sup> Huart Cl., [H. Masse]. Al-Basasiri // The Encyclopaedia of Islam. 2nd ed. Vol. I. Leiden: Brill, 1995. P. 1073–1075.

с другими мазхабами, критически относился к *калам* и суфийскому направлению в исламе, однако в конечном счете не отрицал ортодоксальности других интерпретаций, что и создавало тот плюрализм мнений — и в целом обеспечивало мирное сосуществование очень разных взглядов на мусульманскую доктрину, — которым и отличается традиционный ислам. По сути, то, что делает современные исламские крайние течения сектами и ведет их на путь экстремизма, — это не само их вероучение, которое в целом укладывается в рамки ортодоксального ханбализма, но *отрицание права на существование других школ*. По сути, их вариант «архаизации», в действительности, не имеет ничего общего с теми принципами, которыми руководствовалась мусульманская умма на протяжении своей истории, в том числе средневековой. Причины возникновения подобной девиации — это отдельный вопрос, требующий особого рассмотрения...

С другой стороны, не стоит преувеличивать архаизирующие/демодернизационные аспекты исламских проектов, включая радикальные, в технологическом плане. Точнее, архаизация социальных практик в них очевидна, однако это напрямую не связано с технологической отсталостью или социальной деградацией. Так, ИГИЛ был в состоянии наладить администрацию в захваченных районах, которая вполне успешно работала и навела относительный порядок после того хаоса, что царил в Северном Ираке и в «пост-революционной» Восточной Сирии. ИГИЛ производил и продолжает производить очень качественную информационную продукцию — как во всемирной сети, так и полиграфическую: его периодические издания, такие как «Дабик»<sup>27</sup> и «Румийя», находятся на уровне лучших европейских глянцевого журналов, а пропагандистские ролики сняты по всем законам Голливуда<sup>28</sup>.

Даже, казалось бы, совсем архаичные «аш-Шабаб» в Сомали, потянув к середине 2010-х гг. большую часть контролировавшихся ими городских центров, успешно наладили сбор налогов (*закята*) с бизнесменов на неконтролируемой ими территории виртуальным путем, — даже в столице страны, включая обложение бизнесменов, занимающихся экспортом и импортом через порт Могадишо (главный источник налоговых

<sup>27</sup> См., подробный разбор самопрезентации ИГИЛ в глянцевом журнале «DABIQ»: Баконина М. С. «Идеальный халифат» — салафитская идеологическая революция // Вестник Санкт-Петербургского университета. Востоковедение и африканистика. 2016. № 3. С. 116–126.

<sup>28</sup> Баконина М. С. Глянцевая пропаганда джихадистов, адресованная женской аудитории (по материалам журнала DABIQ) // Религия и общество на Востоке. 2021. № 5. С. 85–119. См. также: Moubayed S. Under the Black Flag: At the Frontier of the New Jihad. London: I. B. Tauris, 2015.

поступлений для Сомали)<sup>29</sup>. Таксация осуществляется с использованием последних «инноваций» — мобильного банкинга, с выдачей квитанций об уплате налогов, в т. ч. электронных, и т. д. Более того, ликвидация ключевых «бухгалтеров» движения американскими дронами не ведет к нарушению функционирования налоговой системы аш-Шабаб — погибшим быстро находится замена<sup>30</sup>: то есть кадры, владеющие современными технологиями, в этой среде есть в достаточном количестве.

## **2. Секулярные варианты архаизации/демодернизации**

Однако кроме исламских альтернативных проектов (утопий), архаизация представлена и обращением к еще более глубоким — родо-племенным корням, что имело место как в постсоветских государствах Средней Азии, так и на ББлВ. Так, например, в Ливии общая примитивизация жизни в условиях уничтожения инфраструктуры и фактической ликвидации государства привела к возрождению родо-племенной формы организации, при том что племенная принадлежность была мало актуальна при Каддафи, более того — ее афиширование не приветствовалось. Подобная ситуация вообще была характерна для светских государств, возникших на ББлВ: после революции 1969 г. в Сомали запрещалось даже упоминание кланов и племён [сноска], однако после коллапса светского режима Мухаммада Сиада Барре в 1991 г. племена вновь стали главной политической силой<sup>31</sup>. Так что здесь перед нами особый процесс — возвращение к архаическим традиционным формам организации общества в условиях коллапса государства.

Сходную ситуацию мы наблюдаем и в Йемене, где в условиях кризиса, вызванного как внутренними деструктивными процессами «Арабской весны», так и внешним вторжением Саудовской коалиции, возросла роль племенной периферии. В первую очередь — горных районов Северного Йемена (Саада), откуда и пришли хуситы, а также бедуинских племен на востоке: именно они сегодня контролируют Мариб, а вовсе не символическое «законное» правительство Абдураббо Мансура Хади. Роль племен в условиях ослабления центральной власти возросла и на Западном побережье в Тихаме, и в Южном Йемене. Другое дело, что, в отличие от Ливии, племена в Йемене никогда не теряли своей значимости, хотя деятельность президента Али Абделлы Салеха во многом была направле-

<sup>29</sup> Final report of the Panel of Experts on Somalia, 28 September 2020. P. 8–11. URL: [https://www.securitycouncilreport.org/atf/cf/%7B65BFCF9B-6D27-4E9C-8CD3-CF6E4FF96FF9%7D/S\\_2020\\_949.pdf](https://www.securitycouncilreport.org/atf/cf/%7B65BFCF9B-6D27-4E9C-8CD3-CF6E4FF96FF9%7D/S_2020_949.pdf) (дата обращения: 19.10.2021).

<sup>30</sup> См. Final report of the Panel of Experts on Somalia, 28 September 2020. P. 14.

<sup>31</sup> Я благодарен Н. А. Добронравину, обратившему мое внимание на антитрайбалистскую политику лидеров арабской Африки, таких как Сиад Барре и Фронт ПОЛИСАРИО.

на как раз на укрепление центральной власти — за счет снижения роли племен в политической жизни. В этом смысле походы йеменской армии на Север против хуситов в 2000-е гг., при всех иных религиозных и политических мотивировках, которые обычно указываются в этой связи<sup>32</sup>, были обусловлены общим желанием Салеха взять под контроль племенную периферию — что практически никогда не удавалось центральной власти в Йемене начиная с нач. I тыс. н. э.<sup>33</sup> В целом на момент падения режима Салеха политическая роль племен действительно снизилась (можно спорить, в какой мере и ценой каких уступок, но ни в какое сравнение с такими чисто племенными обществами, как, например, современное сомалийское, Йемен в последний период правления Салеха не идет).

Однако в подобных случаях причины архаизации оказываются уже не столько «внутренними» — идеологическими, культурными, социально-экономическими, сколько «внешними» — военно-политическими: значительное ослабление или исчезновение государственных институтов вследствие вмешательства извне. В данном случае — США и их сателлитов, физически (военным путем и с применением гибридных технологий) уничтоживших или по крайней мере значительно ослабивших государство в Ливии, Ираке, Сирии; в Йемене эту функцию взяли на себя СА и ее союзники. Коллапс или ослабление государства и обусловил возврат к традиционным догосударственным (негосударственным) формам социальной организации — родо-племенным, религиозным — по типу суфийских братств, территориальным — например, самоорганизация кварталов для обеспечения безопасности и самообороны в период хаоса «Арабской весны» в Египте, особенно в Каире. Последнее очень напоминает средневековые институты квартальной самоорганизации, которые сохранялись в Каире еще в начале XX в. и которые хорошо описаны в книгах Нагиба Махфуза<sup>34</sup>.

Таким образом, по крайней мере в ряде случаев, это явление — временное, которое вскоре может быть преодолено — как произошло, например, в Египте, где революционная смута закончилась и государственные

<sup>32</sup> См. общий обзор начального периода хуситского движения: Боков Т. А., Саватеев А. Д. Восстание хуситов в Йемене: шиитско-суннитские противоречия во внутреннем и международном измерениях // Васильев А. М. (ред.). Арабский кризис: Угрозы большой войны. М.: URSS. 2016. С. 64–86; Боков Т. А. Об одной проблеме в изучении хуситского движения (три клише антихуситской пропаганды) // *Вестник СПбГУ. Востоковедение и африканистика*. 2021. Т. 13. Вып. 1. С. 74–90.

<sup>33</sup> О проблеме взаимоотношения племен и государства в Йемене см., например: Коротаев А. В. Социальная история Йемена. X в. до н. э. — XX в. н. э.: вождества и племена страны Хашид и Бакил. М.: URSS, 2006.

<sup>34</sup> См., например: Нагиб Махфуз. Второй человек // Под навесом. Пер. А. С. Матвеев. СПб., 1994. С. 45–80; он же. Пустота // Под навесом. С. 137–146.

структуры правопорядка восстановили контроль над территорией страны, вновь обеспечив централизованную безопасность. Однако в других случаях это может стать началом нового процесса. Уже очевидно, что целые области и даже регионы (такие как Ливия, отчасти Сирия, некоторые районы Ирака) попадают в «серую зону», *no man's land*, очень надолго, без особой надежды выйти оттуда в обозримом будущем. В таком случае это, может быть, просто первые ласточки «новой реальности», которая появилась на горизонте: сверхсегрегация, где нищие живут отдельно, в своем мире, мало связанном с «цивилизацией»<sup>35</sup>. Проект «200 агломераций» — крупных урбанизированных центров, окруженных малонаселенными «варварскими» пространствами — один из проектов «новой нормальности» глобалистского мира, — похоже, как раз об этом.

Но в целом данный вариант архаизации обусловлен конкретной ситуацией, и результат процесса во многом зависит от внешних факторов, а также внутренней способности общества противостоять внешнему воздействию.

#### **V. Архаизация/демодернизация на ББЛВ — самостоятельный проект или локальный вариант глобалистского постмодерна?**

И последний вопрос общего характера: аналогичны ли процессы архаизации, протекающие в развитых странах Запада, тому, что происходит на ББЛВ? Часть ли это одного процесса или совершенно разные по смыслу явления, обладающие лишь внешним сходством? И более конкретно: является ли архаизация с ее региональными «антикризисными» проектами самостоятельным явлением — или локальной формой западного постмодерна, как пытается доказать, например, Оливье Руа?<sup>36</sup>

---

<sup>35</sup> Этот вариант «дивного нового мира» описывает один из главных идеологов западной элиты Жак Аттали в одной из своих ключевых книг «Кто будет править миром завтра?» (Attali J. Demain, qui gouvernera le monde? Paris: Fayard, 2011): «Мир все больше будет походить на гигантское Сомали, страну без стабильного государства, в которой уже более 20 лет бушует гражданская война, где друг друга убивают полевые командиры, пираты, ополченцы, где провинции, такие как Сомалиленд и Пунтленд, считают себя независимыми, где треть населения зависит от гуманитарной помощи. А единственной стабильной силой является немногочисленный военный контингент, присланный туда Африканским союзом». (Цит. по: Фурсов А. И., Фурсов К. А. Мировая капиталистическая система: новые сценарии развития (версия Жака Аттали) // *Знание. Понимание. Умение*. 2014. № 1. С. 106).

<sup>36</sup> «Возрождение ислама среди мусульманского населения часто ошибочно воспринимается как обратная реакция против вестернизации, а не как один из ее результатов». «Современный исламский фундаментализм — это не столько реакция против вестернизации, сколько продукт глобализации». Olivier Roy. *Globalized Islam: The Search for a New Ummah* // *Islamology*. Т. 7. № 1. 2017. С. 11.

Здесь есть еще много неясного, и конкретные события можно интерпретировать очень по-разному. За общими внешними проявлениями могут скрываться совершенно разные явления. Скажем, как рассматривать взрыв статуй Будды в Бамиане в Афганистане талибами в марте 2001 г. или разбивание кувалдами древнемесопотамских статуй в музее Мосула сторонниками ИГИЛ? Как пример архаизации и варваризации общества? Как крайнее проявление радикального исламского фундаментализма? Или это нечто иное?

Если взглянуть шире, то можно заметить, что уничтожение произведений доисламского искусства в музеях Ирака и Сирии (в первую очередь, статуй языческих богов), которое мы наблюдали после их захвата ИГИЛ в 2014–2015 гг.<sup>37</sup>, по форме напоминает события иного рода, например, разрушение топором православных икон на выставке Тер-Оганьяна в Центральном выставочном зале в Манеже в Москве (авторский проект «Юный безбожник», 1998 год; организован в рамках международной художественной выставки/ярмарки «ART-MANEJE 98»)<sup>38</sup>. Но московское уничтожение произведений христианского искусства — это однозначно «перформанс» как форма искусства *постмодерна* (т. н. «актуальное искусство»), восходящее к западноевропейским и американским аналогам и «деконструктивизму» футуристов, когда различные артефакты уничтожались, чтобы эпатировать публику. Однако в чем здесь принципиальная разница с уничтожением произведений языческого искусства сторонниками ИГИЛ: в стоимости уничтоженных произведений? Или в мотивации? Каков критерий разделения — и насколько значима разница, если таковая имеется?

Фактически и то и другое *можно рассматривать* именно как элемент *постмодерна*<sup>39</sup>. В рамках подобного подхода, выдвинутого Оливье

<sup>37</sup> О разграблении музеев и уничтожении памятников см., например: Бибикина О. П., Жилина И. Ю. Разорение культурного наследия Ирака и Сирии как средство лишения народов национальной идентичности // *Контуры глобальных трансформаций: политика, экономика, право*. Т. 15. № 2. С. 222–239.

<sup>38</sup> Материалы по делу художника Авдея Тер-Оганьяна. URL: <http://krotov.info/acts/20/1990/1998oganyan.htm> (дата обращения: 19.10.2021).

<sup>39</sup> С другой стороны, можно ли отнести уничтожение буддийских статуй талибами в Бамиане в 2001 г. к подобному «перформансу» — или это явление иного порядка — реальный признак возврата к архаическим образцам и «новой дикости», а не театрализованная постановка как у ИГИЛ? Впрочем, в Афганистане, похоже, это было лишь средство привлечь внимание мировой общественности и добиться снятия санкций/оказания экономической помощи — своего рода шантаж, доведенный до исполнения первоначально мнимой угрозы «из принципа», поскольку шантажируемые отказались от переговоров...



Руа<sup>40</sup>, совместно с французскими коллегами продуктивно изучают современный фундаменталистский ислам в его международном варианте в Ленинградском государственном университете им. А. С. Пушкина (г. Пушкин, ЛО): см., например, доклад Т. С. Прониной «Исламский фундаментализм — постмодернизм третьего мира»<sup>41</sup>. Во многом такая интерпретация «фундаменталистского» ислама обусловлена тем, что Руа и его последователи изучают в первую очередь мусульман, проживающих на Западе. Большинство из них родились уже за пределами мусульманского мира, и для них ислам действительно стал результатом *индивидуального* выбора, а не естественного следования устоявшейся традиции. Ислам западноевропейских мусульман, таким образом, хорошо вписывается в категорию индивидуальной «религиозности» постмодерна — как противоположность традиционным религиям.

Таким образом, основания для подобных теорий есть, особенно с учетом той значительной роли, которую западные мусульмане играют в радикальных движениях ББлВ<sup>42</sup>. Однако на территории собственно мусульманского мира ситуация уже далеко не столь однозначна, как представляется Руа, полагающему, что все фундаменталистские течения от «Братьев-мусульман» до ИГИЛ — это результат вестернизации ислама и глобализации, а не попытка противостоять западному воздействию.

Хотя в принципе ИГИЛ на воплощение в жизнь принципов постмодерна вполне способен — во всяком случае, он активно использует язык и приемы постмодерна. Достаточно вспомнить новейшие и высочайшие по уровню использованных информационных технологий пропагандистские продукты ИГИЛ: уже упоминавшиеся глянцево-журнальные «Дабик» и «Румийа», сайты, фильмы с многочисленными спецэффектами, постановочные костюмированные казни и т. д. ИГИЛ вообще по многим параметрам очень напоминает постмодернистский симулякр.

---

<sup>40</sup> Olivier Roy. L'Islam mondialisé. Paris: Le Seuil, 2002. Расширенная английская версия: Globalized Islam: The Search for a New Ummah. Columbia University Press, 2006. Русский перевод: Оливье Руа. Глобализованный ислам: в поисках новой уммы. М.: Фонд Марджани, 2018.

<sup>41</sup> V Конгресс российских исследователей религии «РЕЛИГИЯ И АТЕИЗМ в XXI веке», 18–20 ноября 2021 г., Государственный музей истории религии, Санкт-Петербург. С. 35. URL: [https://www.google.com/url?sa=t&rct=j&q=&esrc=s&source=web&cd=&cad=rja&uact=8&ved=2ahUKEwj\\_y9Xz6IP\\_AhUmhf0NHhDoBSUQFnoECAyQAQ&url=http%3A%2F%2Fgmir.ru%2Ffiles%2Fimages%2FProgramme\\_5thCongress\\_Abstracts2021.doc&usq=A0vVaw0dVP2M7-M4OCVm-anGeiEr](https://www.google.com/url?sa=t&rct=j&q=&esrc=s&source=web&cd=&cad=rja&uact=8&ved=2ahUKEwj_y9Xz6IP_AhUmhf0NHhDoBSUQFnoECAyQAQ&url=http%3A%2F%2Fgmir.ru%2Ffiles%2Fimages%2FProgramme_5thCongress_Abstracts2021.doc&usq=A0vVaw0dVP2M7-M4OCVm-anGeiEr) (дата обращения: 18.11.2021).

<sup>42</sup> Впрочем, роль западных мусульман на ББлВ не и следует переоценивать: большинство новообращенных из Западной Европы в радикальных организациях Ближнего Востока выполняют лишь функцию «пущечного мяса» — многочисленного, но весьма утилитарно используемого региональным руководством движений.

Разумеется, тут следовало бы более детально проанализировать аудиторию, на которую рассчитан упомянутый выше «перформанс». Постановочные казни, вероятно, ориентированы главным образом на западных зрителей, чтобы шокировать их, привлечь к себе внимание (аналогично рутинному рекламному приему, когда западные звезды готовы быть центром любых, даже самых одиозных, скандалов — лишь бы оставаться в информационном поле) — и одновременно завербовать новых адептов из числа европейских мусульман. Уничтожение статуй языческих богов, языческих и христианских храмов, гробниц мусульманских святых, тоже отчасти призвано шокировать западную публику, но этот месседж, очевидно, предназначен в первую очередь именно мусульманам — не только европейским, но и ближневосточным. Он апеллирует к базовым архетипам ислама, отсылая к уничтожению («изгнанию») идолов из Каабы Мухаммадом после взятия Мекки в 630 г.<sup>43</sup> и тем самым актуализируя роль ИГИЛ как главного хранителя и защитника «подлинных» исламских ценностей. Подобным же образом действовали и ваххабиты в 1802 г., когда захватили шиитскую святыню в Ираке — Кербелу<sup>44</sup>.

Таким образом, чисто внешне отдельные элементы процессов, происходящих на ББлВ, вполне вписываются в западную парадигму постмодерна с его широчайшей эклектикой. Само по себе обращение к традиции, фундаментализму и даже экстремизму не нарушает общий принцип постмодернистского эклектизма.

Но в таком случае можно ли такую «демодернизацию» рассматривать как противоположность «модернизации»? Не является ли это, наоборот, составной частью общего процесса модернизации (в терминах Руа — реисламизация является «одним из проявлений глобализации и вестернизации мусульманского мира»<sup>45</sup>, то есть опять же — частью проекта модернизации) — но на его заключительной, «постмодернистской» кризисной стадии, которую сегодня переживает проект западного модерна? И тогда демодернизацию, действительно, следует рассматривать лишь как вариант постмодерна. Либо же «постмодерн» в целом (если, наоборот, рассматривать его как противоположность «модерну», а не как его заключительную стадию, — подобный подход не менее популярен) можно считать особой формой «демодернизации», имеющей «западный» и «восточный» варианты.

<sup>43</sup> Подобные параллели проводит, например, Denis MacEoin. The Destruction of the Middle East // Gatestone Institute. December 27, 2014. URL: <https://www.gatestoneinstitute.org/4973/destruction-middle-east-antiquities> (дата обращения: 19.10.2021).

<sup>44</sup> Васильев А. М. Пуритане ислама. Ваххабизм и первое государство Саудилов в Аравии (1744/1745–1818). М.: Наука, 1967. С. 144–147.

<sup>45</sup> Оливье Руа. Глобализованный ислам: в поисках новой уммы. С. 21.

Возможно, в ряде случаев целесообразнее было бы говорить лишь об «элементах» демодернизации в социальных сферах ближневосточного общества: например, возрождение племенных структур или религиозных объединений типа суфийских *тарикатов* в условиях коллапса центральной власти. Но если это лишь «элемент» — то тогда он не нарушает общего принципа эклектизма постмодерна, а падение общего технологического уровня и уровня жизни могут являться лишь временным явлением — следствием войны, политических и экономических проблем, но не связаны с попыткой смены цивилизационной парадигмы.

Но может быть, то, что мы, глядя из Европы, *воспринимаем* как архаизацию, — это все же попытка нащупать новые пути развития Ближневосточного региона и мусульманской уммы в целом? Когда народы, разочаровавшиеся и/или потерпевшие поражение на пути традиционного западного «прогресса», «модерна», начинают искать способы выживания, (само)организации — и дальнейшего развития<sup>46</sup>.

Однако для того, чтобы действительно стать самостоятельным *цивилизационным проектом*, эти исламские проекты (своего рода «утопии», такие как построение «всемирного халифата») или какой-то один из них, должен выйти победителем из борьбы с доминирующим западным проектом, по крайней мере на определенной территории. А для этого новый проект нужно не только сформулировать (что уже сделано, хотя существующие традиционные и более современные идеи могут потребовать дальнейшей адаптации к конкретным условиям), привлечь к нему не тысячи, но миллионы людей (этот процесс мы наблюдаем сегодня) и найти пути его воплощения в жизнь. Более того, нужно не только реализовать на практике, но и защитить этот проект от внешней агрессии<sup>47</sup>. В общем, пройти тот путь, который когда-то по краю пропасти прошли большевики — не только победившие в Гражданской войне, но и сумевшие ликвидировать как оппозицию, так и крайние проявления собственного «проекта» (в терминах данной статьи, «традиционализм» сумел переиграть и уничтожить радикальный «фундаментализм»), таким образом создав идеологически умеренную стабильную систему, одержавшую верх во Второй мировой войне.

В противном случае все «альтернативные цивилизационные проекты», включая исламские, либо будут уничтожены, либо могут про-

<sup>46</sup> Последняя интерпретация представляется более убедительной, однако она не отрицает правомерность и других подходов к интерпретации этого многоликого явления: взгляд на него с разных точек зрения помогает лучше высветить специфику происходящих процессов.

<sup>47</sup> Скажем, если первое ИГИЛ в значительной мере удалось, то второе — нет; это же относится и к первой итерации власти талибов в 1990-х гг., что будет со второй, пока не известно.

сто вписаться в плюрализм западного постмодерна и стать его частью, пусть и экзотической, предназначенной лишь для «спуска» пара в критических точках разрушающейся глобалистской системы... На данный момент в какой-то мере приблизиться к воплощению своего проекта, причем очень локального, смог только Талибан, вышедший уже на «вторую попытку» создания устойчивой государственной структуры в Афганистане.

Таким образом, сегодня, в условиях острой борьбы между различными проектами демодернизации и их противниками, как внутренними, так и внешними, происходит сложное взаимодействие, причем не столько на уровне политическом, военном, спецслужб, сколько на уровне смыслов. И результат его пока не ясен: сумеет ли глобалистский проект западного постмодерна «вписать» новые исламские тенденции в свою эклектическую систему — либо новые смыслы в какой-то форме пробьют себе дорогу и сумеют создать свой стабильный антимодернистский проект? Возможно, мы находимся лишь на начальном этапе длительного периода «проб и ошибок», и ждать результата придется долго. Впрочем, не исключено, что в недалеком будущем вся ситуация на ББЛВ может претерпеть самые серьезные изменения: в конце концов, в январе 1917 г. В. И. Ленин уверял молодых немецких социал-демократов, что хотя он сам уже, вероятно, не застанет «пролетарскую революцию», но зато у них есть несомненный шанс! Получилось строго наоборот.

В целом проблема архаизации/демодернизации, ставшая особенно острой на ББЛВ после «Арабской весны», ставит перед исследователями много вопросов, которые нам еще предстоит в полной мере осмыслить.

## Литература

1. Attali J. *Demain, qui gouvernera le monde?* Paris: Fayard, 2011.
2. Denis MacEoin. *The Destruction of the Middle East* // Gatestone Institute. December 27, 2014. URL: <https://www.gatestoneinstitute.org/4973/destruction-middle-east-antiquities> (дата обращения: 19.09.2022).
3. Final report of the Panel of Experts on Somalia, 28 September 2020. P. 8–11. URL: [https://www.securitycouncilreport.org/atf/cf/%7B65BF9B-6D27-4E9C-8CD3-CF6E4FF96FF9%7D/S\\_2020\\_949.pdf](https://www.securitycouncilreport.org/atf/cf/%7B65BF9B-6D27-4E9C-8CD3-CF6E4FF96FF9%7D/S_2020_949.pdf) (дата обращения: 19.10.2021).
4. Foltz R. *Tajikistan: The Elusiveness of a National Consciousness* // Ibid. P. 261–287.
5. Fukuyama F. *The End of History and the Last Man*. NY: Free Press, 1992.
6. Huart Cl., [H. Masse]. *Al-Basasiri* // *The Encyclopaedia of Islam*. 2nd ed. Vol. I. Leiden: Brill, 1995. P. 1073–1075.
7. Moubayed S. *Under the Black Flag: At the Frontier of the New Jihad*. London: I. B. Tauris, 2015.

8. Rabkin Y., Minakov M. (eds.). *Demodernization: A Future in the Past*. Stuttgart ibidem-Verlag, 2018. P. 241–260.

9. Roy O. *Globalized Islam: The Search for a New Ummah* // *Islamology*. Т. 7. № 1. 2017. С. 11.

10. Roy O. *L'Islam mondialisé*. Paris: Le Seuil, 2002. Расширенная английская версия: *Globalized Islam: The Search for a New Ummah*. Columbia University Press, 2006.

11. Schwab Klaus, Peter Vanham. *Stakeholder Capitalism: A Global Economy that Works for Progress, People and Planet*. Hoboken, New Jersey: John Wiley & Sons, 2021.

12. Schwab Klaus, Thierry Malleret. *COVID-19: The Great Reset*. Forum Publishing, 2020.

13. Spengler Oswald. *The Decline of the West*. Ed. Arthur Helps, and Helmut Werner. Trans. Charles F. Atkinson. Preface Hughes, H. Stuart. New York: Oxford UP, 1991.

14. Yakov Rabkin, Mikhail Minakov (eds.). *Demodernization: A Future in the Past*. Stuttgart ibidem-Verlag, 2018.

15. Баконина М. С. «Идеальный халифат» — салафитская идеологическая революция // *Вестник Санкт-Петербургского университета. Востоковедение и африканистика*. 2016. № 3. С. 116–126.

16. Баконина М. С. Глянцевая пропаганда джихадистов, адресованная женской аудитории (по материалам журнала DABIQ) // *Религия и общество на Востоке*. 2021. № 5. С. 85–119.

17. Бибикова О. П., Жилина И. Ю. Разорение культурного наследия Ирака и Сирии как средство лишения народов национальной идентичности // *Контуры глобальных трансформаций: политика, экономика, право*. Т. 15. № 2. С. 222–239.

18. Боков Т. А. Об одной проблеме в изучении хуситского движения (три клише антихуситской пропаганды) // *Вестник СПбГУ. Востоковедение и африканистика*. 2021. Т. 13. Вып. 1. С. 74–90.

19. Боков Т. А., Саватеев А. Д. Восстание хуситов в Йемене: шиитско-суннитские противоречия во внутреннем и международном измерениях // Васильев А. М. (ред.). *Арабский кризис: Угрозы большой войны*. М.: URSS. 2016. С. 64–86.

20. Бочаров В. В., Гегамян В. Г., Дьяков Н. Н. Социально-культурная антропология народов Азии и Африки в востоковедческом дискурсе // *Вестник СПбГУ. Востоковедение и африканистика*. Т. 13. Вып. 3. 2021. С. 312–330.

21. Васильев А. М. *Пуритане ислама. Ваххабизм и первое государство Саудитов в Аравии (1744/1745–1818)*. М.: Наука, 1967.

22. Коротаев А. В. *Социальная история Йемена. X в. до н. э. — XX в. н. э.: вожества и племена страны Хашид и Бакил*. М.: URSS, 2006.

23. *Манифестация: Учебно-теоретический журнал «Ленинградской школы африканистики»* / Рос. акад. наук, СПбГУ. СПб.: Европ. дом, 2000–2006.

24. Матвеев А. С. Сирийский капкан // *Материалы XXIX Международного конгресса «Азия и Африка: наследие и современность»*. СПб., 2017. С. 411–420.

25. Минаков М. *Постсоветская демодернизация: период нового околдования? // Неприкосновенный запас. Дебаты о политике и культуре*. № 6 (98). 2014. URL: [https://www.nlobooks.ru/magazines/nekprikosnovennyuy\\_zapas/98\\_nz\\_6\\_2014/article/11177](https://www.nlobooks.ru/magazines/nekprikosnovennyuy_zapas/98_nz_6_2014/article/11177) (дата обращения: 18.09.2021).

26. Нагиб Махфуз. Второй человек // Под навесом. Пер. А. С. Матвеев. СПб., 1994. С. 45–80.
27. Нагиб Махфуз. Пустота // Под навесом. Пер. А. С. Матвеев. СПб., 1994. С. 137–146.
28. Насер Г. А. [Выступление президента Насера, о «Братьях-мусульманах» и хиджабе]. URL: <https://www.youtube.com/watch?v=0fswb4a9jcU> (дата обращения: 19.10.2021).
29. Оливье Руа. Глобализованный ислам: в поисках новой уммы. М.: Фонд Марджани, 2018.
30. Пронина Т. С. Исламский фундаментализм — постмодернизм третьего мира // V Конгресс российских исследователей религии «Религия и атеизм в XXI веке», 18–20 ноября 2021 г., Государственный музей истории религии, Санкт-Петербург. С. 35. URL: [https://www.google.com/url?sa=t&rct=j&q=&esrc=s&source=web&cd=&cad=rja&uact=8&ved=2ahUKEwj\\_y9Xz6IP\\_AhUmhf0HHeDoBSUQFnoECAYQAQ&url=http%3A%2F%2Fgmir.ru%2Ffiles%2Fimages%2FProgramme\\_5thCongress\\_Abstracts2021.doc&usg=AOvVaw0dVP2M7-M4OCBm-anGeiEr](https://www.google.com/url?sa=t&rct=j&q=&esrc=s&source=web&cd=&cad=rja&uact=8&ved=2ahUKEwj_y9Xz6IP_AhUmhf0HHeDoBSUQFnoECAYQAQ&url=http%3A%2F%2Fgmir.ru%2Ffiles%2Fimages%2FProgramme_5thCongress_Abstracts2021.doc&usg=AOvVaw0dVP2M7-M4OCBm-anGeiEr) (дата обращения: 18.11.2021).
31. Пятнадцать красноречивых фото из восточных стран до и после исламской революции. URL: [https://pikabu.ru/story/15\\_krasnorechivyikh\\_foto\\_iz\\_vostochnyikh\\_stran\\_do\\_i\\_posle\\_islamskoj\\_revolyutsii\\_4424716](https://pikabu.ru/story/15_krasnorechivyikh_foto_iz_vostochnyikh_stran_do_i_posle_islamskoj_revolyutsii_4424716) (дата обращения: 18.09.2021).
32. Родионов М. А. Культура и этнография Ближнего Востока: арабы и ислам. СПб.: Президентская библиотека, 2015.
33. Федотова В. Г. Меняющийся мир и глобализация // *Знание. Понимание. Умение*. № 1. 2004. Р. 56.
34. Фукуяма Ф. Конец истории и последний человек / пер. с англ. М. Б. Левина. М.: АСТ, 2007.
35. Фурсов А. И., Фурсов К. А. Мировая капиталистическая система: новые сценарии развития (версия Жака Аттали) // *Знание. Понимание. Умение*. 2014. №1. С. 102–114.
36. Шамир Израэль. «Религиозные корни либерализма» (Доклад на конференции «Религия в современной системе международных отношений: либерализм и традиционное сознание», факультет международных отношений, СПбГУ, 24 ноября 2006). URL: <http://www.israelshamir.net/ru/guart132.htm> (дата обращения: 19.10.2021).
37. Шпыков П. В. Институт вакфа в Турции в 1920-е — 2000-е гг.: сущностные и функциональные трансформации // *Вестник Московского университета. Сер. 13. Востоковедение*. № 2. 2010. С. 41–66.
38. Шпенглер О. Закат Европы. Т. 1. «Образ и действительность». Пер. Н. Ф. Гарелина, под ред. Л. Д. Френкеля. М.; Пг., 1923. (Современное издание: Шпенглер О. Закат Европы. Очерки морфологии мировой истории. Т. 1. Гештальт и действительность. М.: Мысль, 1993).



Дж. И. Месхидзе

## Дипломатическая миссия в Стамбул князя Григория Шаховского (1759–1760): мир в тени войны



**Аннотация:** Время царствования Елизаветы Петровны (1741–1761) отмечено мирными российско-турецкими взаимоотношениями. Взошедший на трон в 1757 г. султан Мустафа III (1757–1774) направил с оповестительной грамотой ко двору императрицы посольство во главе с дефтердаром Шехди Османом Эфенди, который в июне–августе 1758 г. находился в Петербурге и по возвращении составил подробный отчет о своей дипломатической поездке. Ответное посольство в столицу Османской империи возглавил вице-президент Ревизион-коллегии князь Григорий Иванович Шаховской (1706–1774). Биографические сведения о нем довольно скудны, причины назначения — предположительны, историографическая освещенность миссии — фрагментарна. В этой связи хранящийся в фонде Отдела рукописей Российской национальной библиотеки «Журнал путешествия ее императорского величества чрезвычайного посланника и государственной Ревизион-коллегии вице-президента князь Григорья Ивановича Шаховского из Москвы в Константинополь» имеет очевидный научный интерес.

Его «*Acta diurna*» охватывают период с 23 мая 1759 г. (отправление из Москвы) по 2 июля 1760 г. (прибытие на обратном пути в Киев), фиксируя способ и порядок передвижения, детали пребывания в тех или иных пунктах следования, церемонии перехода государственных

границ, многочисленные встречи и диалоги, вручения даров. В Стамбуле, который делегация покинула 4 апреля 1760 г., Г. И. Шаховской дважды получил аудиенцию у султана Мустафы III: состоялся обмен грамотами и обоюдными уверениями в «истинной склонности» к сохранению «вечно мирного трактата», к «доброму соседству и дружескому согласию». Отражая личные впечатления Г. И. Шаховского с акцентами на «дневании» посольства, перечислении визитов и ассамблей у европейских дипломатических лиц, которые изъявили «довольная благорасположения», «Журнал путешествия» является ценным источником для изучения повседневной жизни в условиях Семилетней войны (1756–1763) русского и европейских посольств. Опубликованные в 1764 г. «Письма» Михаила Прокудина — дворянина посольства — к «доброму другу» в некоторой степени дополняют повествование Григория Шаховского, открывая сегодняшнему читателю множество интересных деталей и особенностей исторической картины последних лет елизаветинской эпохи, предваряющей иной — екатерининский — период русско-турецких политических взаимоотношений.

**Ключевые слова:** русско-турецкие мирные отношения, императрица Елизавета Петровна, султан Мустафа III, дипломатия, Григорий Шаховской, Михаил Прокудин.

В годы правления императрицы Елизаветы Петровны (1741–1761) «впервые Россия столь плотно включается в европейские интриги», что из них «родилась первая в нашей истории война, которую Россия вела на чужой территории и за интересы, которые иначе как «имперскими» не назовешь. Это была странная для России Семилетняя война (1756–1762), в которую Россия вступила в 1757 году и воевала с агрессивным германским государством Пруссией»<sup>1</sup>. В главном тогда центре ожесточенного противоборства европейских интересов — Стамбуле — прусский король Фридрих II (1740–1786), поддерживаемый английскими дипломатическими представителями, пытался в 1757–1760 гг. убедить правительство султана Мустафы III (1757–1774)<sup>3</sup> вступить в военный союз против

<sup>1</sup> Дворниченко А. Ю. Россия. Загадка истории. М.: Весь мир, 2015. С. 104–105.

Подробный историографический анализ и обзор научной полемики см. в монографии: Анисимов М. Ю. Российская дипломатия и Семилетняя война. М.: Академический проект; Фонд «Мир», 2021. С. 333–368.

<sup>2</sup> Источник: Mustafa III // İslam Ansiklopedisi. URL: <https://islamansiklopedisi.org.tr/mustafa-iii> (дата обращения: 15.05.2023).

<sup>3</sup> О нем см., напр.: Kemal Beydilli. Mustafa III // İslam Ansiklopedisi. URL: <https://islamansiklopedisi.org.tr/mustafa-iii> (дата обращения: 15.05.2023); Cem Görür. Sultan III. Mustafa: Ailesi,





Ил. 1. Султан Мустафа III (Sultan Üçüncü Mustafa, 1757–1774)<sup>1</sup>

Российской империи. Однако последствий это не возымело, и за весь период царствования «дщери Петровой» сохранялись мирные русско-турецкие отношения. Подобная сдержанность, кстати, вполне соответствовала «удостоверенности» самого Фридриха II в том, что «если бы державы о всем том злосчасти, которое объявлением войны причиняется народу, истинное и необманчивое начертание пред собою видеть могли, то бы они никак не были при том нечувствительными»<sup>4</sup>.

Взошедший на престол 30 октября 1757 г. Мустафа III (ил. 1) направил с оповестительной грамотой в Петербург торжественное посольство во главе с чиновником финансового ведомства — дефтердаром второго ранга Шехди Османом Эфенди, который, прибыв в российскую столицу,

günlük hayatı, dini ve ilmi ilgileri. Doktora tezi. Bilecik: Bilecik Şeyh Edebali Üniversitesi, Sosyal Bilimler Enstitüsü, 2020.

<sup>4</sup> Анти-Махиапель, или Опыт возражения на Махиапелеву науку о образе государственного правления / сочинен ныне славно владеющим королем прусским Фридрихом II. Переведенный на российский язык титулярным советником Яковом Хорошкевичем. СПб.: [тип. Гос. воен. коллегии], 1779. С. 253–254.

получил приглашение на прием к императрице 28 июня 1758 г. в летнюю резиденцию в Петергофе. Немногим более месяца спустя, в воскресенье 9 августа, ему была дана «отпускная аудиенция».

Турецкий посланник приехал из Петербурга в сопровождении статского советника Хризоскулеева и пристава лейб-гвардии Семеновского полка капитана Дениса Чичерина. В шестом часу пополудни был «допущен он на аудиенцию, на которой сперва Его Сиятельство господин Вице-Канцлер и кавалер Граф Михаил Ларионович Воронцов, получа от Ея Величества повеление, взял со стола, на троне поставленного, грамоту от Ея Величества к Турецкому Султану и отдал ему на богатой золотой парче положенную, которую Посланник, подошед к Его Сиятельству, принял, отступил на свое место и, держа оную на обеих руках, говорил речь». Вечером «в том же зале, при игрании инструментальной, вокальной музыки, по собрании знатных и по приезде из Петербурга иностранных Министров, был в присутствии Ея Императорского Величества и их Императорских Высочеств, куртаг», где «для любопытства» был и Шехди Осман в сопровождении статского советника Хризоскулеева, пристава и чиновников своей свиты. Во время куртага Шехди Осман «выходил в галерею для отправления молитвы», а после того, как Елизавета Петровна «прибыть изволила, удостоен был он Высочайшим разговором». На следующий день он «отъехал в Петербург после обеденного стола». Перед возвращением «в свое отечество» дипломатическая делегация «по высочайшему повелению» посетила Царское Село, где была «препровождена» по императорскому дворцу, по павильону Эрмитаж «для показания в покоях любопытства достойного украшения и прочих редкостей», включая зверинец (ил. 2). Пробыв в загородной резиденции полтора дня, 25 августа посольство отправилось «прямо в Турецию»<sup>5</sup>. По возвращении Шехди Осман Эфенди составил подробное описание путешествия и своих впечатлений о нем<sup>6</sup>. О себе же в российской столице он оставил скандальный след<sup>7</sup>.

Главой ответного посольства 18 декабря 1758 г. был назначен вице-президент Ревизион-коллегии князь Григорий Иванович Шаховской

<sup>5</sup> Журналы Камер-Фурьерские, 1758 год. Церемониальный, банкетный и походный журналы, 1758 года. Санкт-Петербург: 2-е Отделение Собственной Его Императорского Величества Канцелярии, 1853–1857. С. 116–118, 120–121.

<sup>6</sup> Тверитинова А. С. Извлечение из описания посольства в Россию Шехди Османа в 1758 г. // Восточные источники по истории народов Юго-Восточной и Центральной Европы / Под ред. А. С. Тверитиновой. Т. II. М.: Наука, Главная редакция восточной литературы, 1969. С. 296–303.

<sup>7</sup> Подробнее см.: Анисимов М. Ю. Российская дипломатия и Семилетняя война. С. 672–678.



Ил. 2. Александр Бенуа. Императрица Елисавета Петровна принимает иностранных послов у павильона Эрмитаж. Акварель. 1907 г. (Государственный музей-заповедник «Царское Село»)⁸

(1706–1774). Биографические сведения о нем довольно скудны<sup>9</sup>, причины назначения — предположительны, историографическая освещенность дипломатической миссии — фрагментарна. В этой связи особый интерес представляет поступивший в 1935 г. и хранящийся в Отделе рукописей Российской национальной библиотеки (далее — ОР РНБ) «Журнал путешествия ее императорского величества чрезвычайного посланника и государственной Ревизион-коллегии вице-президента князь Григорья

<sup>8</sup> Источник: Алексей Григорьевич Разумовский // Государственное управление в России в портретах с IX по XXI век. URL: <http://deduhova.ru/statesman/aleksej-grigorevich-razumovskij> (дата обращения: 15.05.2023).

<sup>9</sup> Григорий Иванович Шаховской — один из сыновей князя Ивана Перфильевича Шаховского, полковника и воеводы Уфимской провинции, пожалованного в генерал-майоры, и княгини Татьяны Федоровны Юсуповой, урожденной княжны Коркодиной, внук окольничего князя Перфилия Ивановича Шаховского. В начале своей карьеры он поступил на службу в лейб-регент, а при основании Конного полка перевелся туда в чине поручика; в 1739 г. — подал прошение об отставке по болезни и был уволен именным указом от воинской службы. В том же году был пожалован в коллежские советники; в 1741 г. «бил челом государыне Анне Иоанновне о награждении его рангом статского советника, что и было выполнено». Вслед за тем Г. И. Шаховской был определен статским советником в Московскую Камер-коллегию, а в 1753 г. указом императрицы Елизаветы Петровны — вице-президентом в Ревизион-коллегию (Шаховской, Григорий Иванович // Русский биографический словарь. Т. XXII. Чаадаевъ — Швитковъ. СПб.: Тип. И. Н. Скороходова, 1905. С. 577–578).

Ивановича Шаховского из Москвы в Константинополь»<sup>10</sup>. Он охватывает период с 23 мая 1759 г. до 4 июня 1760 г. — от выезда посольства из Москвы и до возвращения его в Киев, и состоит из двух частей, имеющих общую нумерацию (21 тетрадь, всего 798 листов). Экземпляр является списком с рукописи из собрания князя Федора Андреевича Толстого (1758–1849) — тайного советника и сенатора, знаменитого библиофила, собирателя рукописей и старопечатных книг, члена Общества любителей российской словесности (1811–1930; воссоздано в 1992 г.); написан пискским и черновым почерками.

«Журнал путешествия» сопровождается «Предисловием» Петра Михайловича Майкова (1834–1918), русского историка, чиновника Госсювета, тайного советника. В нем дается обзор исторической ситуации и произошедших перед отправлением посольства Григория Шаховского политических событий, рассказывается о перипетиях в международных отношениях, начиная с «переворота» — Версальского договора 1756 г., заключенного между Россией и Францией и вызвавшего Россию к «деятельному участию в делах Европы». Здесь же кратко говорится о предшествовавших договору взаимосвязях между Россией, Францией и другими странами, включая Турцию, «интересов которой также касается этот договор»<sup>11</sup>. В частности, П. М. Майков в своем «Предисловии» отмечает: «Что побудило назначить чрезвычайным посланником в Константинополь именно князя Григория Ивановича Шаховского, сказать трудно. Можно предположить, что этому назначению содействовал, с одной стороны, князь Яков Петрович Шаховской, в то время уже тайный советник и присутствовавший в главном Криг-Комиссариате (а в скором времени — и действительный тайный советник, и генерал-прокурор), имевший немалое влияние при дворе Императрицы. С другой стороны, к этому могло побудить и довольно обеспеченное положение князя Григория, владевшего в разных уездах тысячу двумястами душами крестьян и немалым количеством земли. Кроме того, само посольство не представлялось настолько важным по своей цели, чтобы требовалось во главе его поставить лицо, занимавшее более видное положение в ряду придворных или административных лиц»<sup>12</sup>.

Петр Михайлович указал и на тот факт, что поскольку листы «Журнала путешествия» в промежутке между датами 12–21 октября утрачены,

<sup>10</sup> Журнал путешествия Ее Императорского Величества чрезвычайного посланника и государственной Ревизион-коллегии вице-президента князя Григория Ивановича Шаховского из Москвы в Константинополь. Часть 1. 23 мая — 14 ноября 1759 г. 426 л.; Ч. 2. 15 ноября 1759 г. — 2 июля 1760 г. 372 л. // ОР РНБ. Ф. 1000. Оп. 2. Д. № 1565; Д. № 1566.

<sup>11</sup> Журнал путешествия... // ОР РНБ. Ф. 1000. Оп. 2. Д. № 1565. Л. 1 об.

<sup>12</sup> Журнал путешествия... Л. 13 об. — 14.

то день прибытия дипломатической делегации в «столицу султана» с точностью установить невозможно. Из повествования видно, что 11 октября она находилась вблизи Стамбула, но была вынуждена остановиться для починки колеса экипажа Шаховского, а 22 октября «уже послы и посланники, находившиеся в Царьграде, прислали к нему своих переводчиков, чтобы поздравить с благополучным приездом»<sup>13</sup>. То есть вероятная дата прибытия — 20 или 21 октября.

Итак, вице-президент Ревизион-коллегии Григорий Иванович Шаховской, назначенный 18 декабря 1758 г. чрезвычайным посланником в Стамбул, отправился в путь 23 мая 1759 г.: «Поехал из Москвы в Царьград пополудни в 6 часов»<sup>14</sup>. Он ехал в карете, тогда как остальные участники — в колясках. Делегация, при которой находился и сын Г. И. Шаховского Борис (1737–1813), состояла из дворян посольства — Михаила Прокудина, Александра Скрыпицына, Никиты Кондырева и князя Мещерского, регистратора Боголюбова, канцеляриста Зеленского. При посольстве находился лекарь, а также священник и диакон, неоднократно отправлявшие богослужения в пути; был камердинер князя, некто Шварц, и прислуга, «составлявшая с разного рода повозками обоз, или лагерь» под командованием поручика Соловкова. Любопытной фигурой был француз Антон Хибро, осведомленный и знакомый с турецкими обычаями и порядками, который, как пишет князь Шаховской, «жительство имеет в Царьграде, а был в Москве для работы, понеже он золотых дел мастер, а приехал в Москву с князь Сергеем Петровичем Долгоруковым, который предо мною был в Царьграде чрезвычайным посланником»<sup>15</sup>. Заметной личностью был назначенный дворянином посольства сержант Преображенского лейб-гвардии полка Михаил Иванович Прокудин-Горский (1744–1812) — стихотворец, драматург, переводчик; в путешествии он вел переписку со своим «добрым другом», сообщая ему обо всем примечательном в Османской столице, опубликованную несколько лет спустя и принесшую автору широкую популярность<sup>16</sup>.

В продолжение всей долгой дороги Григорий Шаховской вставал обычно в 7 или в 8 часов, осматривая местные достопримечательности (преимущественно монастыри и церкви, православные и католические), нередко охотился со своими спутниками, играл в карты, а по воскресным

<sup>13</sup> Журнал путешествия... Л. 23–23 об.

<sup>14</sup> Там же. Л. 30.

<sup>15</sup> Там же. Л. 78.

<sup>16</sup> Письма или уведомление в Москву, бывшего в Константинополе в 1760 году Дворянина посольства лейб-гвардии Преображенского полку Сержанта М. П. // Ежемесячные сочинения и известия о ученых делах. 1764. Ч. 2. С. 62–85.

и праздничным дням отправлял установленные православной церковью богослужения. Так, приехав в Тулу 27 мая, он записал: «Отобедал у меня генерал-майор Бибииков, и тот день после обеда были мы у него», на другой день: «Обедал я у Бибиикова. После обеда поехали в путь». Находясь в Нежине, 16 июня отметил: «Поутру встал в 6 часов, «потчеваны кофеом и водкой».

Встречи, визиты, необычные небесные явления — все нашло отражение на бумажных страницах. Вот, к примеру, несколько записей: «Поутру встал в 7-м часу. Посторонних никого не было, а после обеда Владимир Иванович Лопухин прислал офицера спрашивать о здоровье. И так день проводили с своею компаниею, играя в тресет». И далее: «Поутру встал в 6 часов. Обедали дома, посторонних никого не было; на вечер от магистрата прислали птиц и мяса; архимандрит Печерской прислал три хлеба новых да битых птиц. Сей же день была комета продолговатою фигурою, так, как бы змею надлежало быть, с хвостом и огненная, а цвет огня такой, как у люстр куголей или у ракетки светлой; а потом из оногo зделалось как дымовое облако и было два звука громовых, только не очень громки, и потом зделался белый крук: оное было в 8-м часу пополудни и продолжалось все не более как четверть часа, а огненное — не больше как минуты две или меньше. Я сам как мне сказали, то больше не видал как белый крук, а протчие видели дым и також как конь зделалось, а его превосходительство Петр Иванович Стрешнев сначала видел и о фигуре огненной и о гrome сказывал много. И так день препроводили благополучно»<sup>17</sup>.

12 июля в свой «Журнал» Г. И. Шаховской вносит: «Встал в 6 часов. Писал письма в Москву до 12-ти часов: отправлялся из губернской в Петербург курьер, и написав, отослал к Владимиру Ивановичу, которые получил обратно с тем, что курьер поедет в субботу, то есть 17-го числа. В Царьград письма написав к резиденту требуя, чтоб в Царьграде дом был, где б мне со всею свитою убратца, показав ему число людей, и притом просил, что принадлежит к приуготовлению провизии и протчаго також, и о присылке реэстра тайну с ценой, и оные отослал к Владимиру Ивановичу с гарнодером». Позже, 21 июля, сообщает: «В 11-м часу Печерский архимандрит приехал и с ним архимандрит Красного монастыря... за ним внесли книги и бочонки с пивом, с медом и бутылъ водки, бочонок белого вина...» В Киев отправились 24 июля, на следующий день посетили Софийский монастырь и были приняты митрополитом: «...явился к нам архидиакон и проводил к митрополиту; его преосвященство, встав с места, где сидел, и подошел к нам до половины палаты

<sup>17</sup> Журнал путешествия... // ОР РНБ. Ф. 1000. Оп. 2. Д. № 1565. Л. 30, 31, 38, 60, 63–64.

и благословил нас; я ему объявил, что приехал принять от его преосвященства благословение, что я скоро поеду. И он нас ввел в другую палату и разговаривал с нами о разных вещах, <...> потом разговаривали о Турках, потчевал чаем...».

Заслуживает внимания запись от 29 июля: «Встал в 8-м часу. Пришла Фроловского монастыря наместница и просила, чтоб, ежели можно, тетку ее из Царя-града вывести, которая лет 50 взята Турками в полон и там, приняв их закон, была за Турком замужем. От меня ей объявлено, что мне оно учинить невозможно, однакож буду старатца и просить, чтоб оную отпустили, и ежели ее получу, то конечно ее привезу. На дорогу она наместница принесла булок и банку вареного крыжовнику». А 5 августа, «убравшись, в 4-м часу отправились в путь свой» в Васильков. Там проходила польская граница, а потому к князю Шаховскому прибыл отряд польских войск, чтобы сопровождать его к Бреславлю на Буге, а затем до местечка Егорлык близ Днестра, где проходила в то время польско-турецкая граница. В том месте присоединился турецкий переводчик, который с конвоем провожал посольство до самого Стамбула. Переправившись через Днестр, «дипломатический поезд» двинулся на Бендеры, куда въехал 28 августа «с церемонией»<sup>18</sup>, а оттуда — в Измаил.

Записи и отмеченные события характеризуют и самого необычайного посланника. Вот один из любопытных эпизодов, датированный 3 октября в местечке Гайды, где делегация остановилась в «квартирах»: «Хозяин через переводчика докладывал, что он желает своих трудов принести мне вина бутылочку. — Хозяин оный — армянин и делает виноградное вино; я ему дозволил. Он принес в хрустальной бутылке; мы за столом стали пить, и меня чуть было не вырвало: я видел, как они виноград топчут в превеликой кадке ногами и, как его в кадке мнут, что течет вино; однако выпил рюмку». «Часу в шестом привезли к хозяину в двух чанах виноград. Мы смотрели, как они стали его топтать: один топчет, а девки и бабы в медные котлы черпают и носят в амбар. Мне захотелось видеть, как болгары пляшут; я приказал кликнуть музыкантов и хозяину сказать, чтоб девок позвал и чтоб они поплясали: я хочу видеть. Он пошел и девок звал, которые с превеликой просьбой насилу взошли ко мне вверх. — Музыканты стали играть, они стали плясать: человек пять или шесть схватятца руками так, как у нас хороводом, играют и прыгают, все кругом ходя. И так посмотря, девок отпустили»<sup>19</sup>.

<sup>18</sup> Журнал путешествия... Л. 81–82, 88, 98, 105, 118, 124.

<sup>19</sup> Там же. Л. 353–355.



Илл. 3. Великий визирь Коджа Мехмед Рагып Паша  
(Koca Mehmed Ragıp Paşa, 1757–1763)<sup>20</sup>

По прибытии в Стамбул, где посольство пробыло около четырех месяцев, Г. И. Шаховской установил довольно теплые отношения с европейскими дипломатами в Османской империи. Запись от 22 октября: «Я встал в 8 часу; оделся, посылал прапорщика Мельникова к послам и посланникам с оповещением. Напротив того, они присылали своих переводчиков поздравить с благополучным приездом. Я их отправлял также с благодарением, и каждому подносил по чашке кофе»<sup>21</sup>. Многочисленные описания визитов, балов, ассамблей у европейских послов — французского, английского, голландского, венецианского и неаполитанского, датского и шведского, австрийского нунция, совместных прогулок по имперской столице и морскому каналу.

8 ноября 1759 г. состоялась аудиенция у великого визиря Коджа Мехмеда Рагып Паши (1757–1763) (рис. 3). Коджа Рагыб Мехмед Паша (1698–1757) за долгие годы государственной службы приобрел репутацию «человека честного, добропорядочного, справедливого и неподкупного» и был известен как один из лучших поэтов своего времени. Ставший великим визирем при султанах Османе III (1754–1757), он сохранил свое положение и при Мустафе III. Именно Коджа Рагыб Мехмед Паша убедил султана не принимать никаких действий, чтобы остановить военное наступление русских войск в Пруссии, а дожидаться «замирения воюющих сторон»<sup>22</sup>. Григорий Шаховской был восхищен личностью великого визиря и отметил в своих записях высокие качества образованного государственного сановника.

<sup>20</sup> Источник: Koca Mehmed Ragıp Paşa // Bilgipedia. URL: <https://www.bilgipedia.com.tr/koca-mehmed-ragip-pasa> (дата обращения: 15.05.2023).

<sup>21</sup> Журнал путешествия... Л. 378.

<sup>22</sup> Мейер М. С. Османская империя в XVIII веке. Черты структурного кризиса. М.: Наука, Главная редакция восточной литературы, 1991. С. 194–195.



Вот как описывает Шаховской прием у великого визиря: «убравшись, пошли церемониею до резидента»<sup>23</sup>, а затем, «как дошли до пристани, то для меня была визирская лодка о четырнадцати веслах, а гребцов семь человек и гребут по два весла каждый. <...> Она лодка выкрашена и раззолочена. Во онаю сел я на сделанную лавочку и на посланном ковре и на подушке, да со мной сел на полу переводчик. Да позади, где у нас садят цакатермейстеры или кормщики, сел мой караульный полковник; а резидент сел в свою лодку, и с ними мои господа кавалеры и офицеры. А для лакеев, дворецких и протчих, также и для янычар приготовлено было 40 лодок. И вдруг по заливу такое множество сделалось судов, и одна другую выпережает. — И как приехали к пристани и вышли из лодок, то встретил нас церемониймейстер и повел нас в один дом, который недалеко от пристани. Мы вошли в каморку, нас посадили. Погодя немного пришел чауш паша, по-нашему так как генерал-майор, и сел. — Спрашивал нас о здоровье. — Подали нам платки на колени и кофе». Затем «от самых камердинеров даже до последнего, все верхами, а кроме лакеев, гайдуков и чегодарей. И как ехали, то зрителей было множество», все направились к визирю. «У визиря ж, как въехали на двор, то изо всех покоев и на галереях множество народу. Сказывают, что султан сам смотрел, только я ево не видал»<sup>24</sup>.

Увидеть же султана Мустафу III довелось Григорию Шаховскому дважды: 16 ноября 1759 г., когда состоялась аудиенция во дворце Топкапы, в ходе которой чрезвычайный посланник вручил поздравительную — с восшествием на османский престол — грамоту императрицы Елизаветы Петровны и передал от нее уверения в истинной склонности к сохранению вечного трактата, доброго соседства и дружеского соглашения. Султан через великого визиря отвечал тем же. Прощальный прием у Мустафы III состоялся 14 марта 1760 г., тогда русскому посланнику были вручены ответные грамоты к Елизавете Петровне, а тот со своей стороны благодарил «за все поведения блистательной Порты», касавшиеся его пребывания, и обещал донести императрице о том, «сколько его султанское величество наблюдать изволит сохранение вечно мирного трактата» (рис. 4).

<sup>23</sup> Эту должность занимал Алексей Михайлович Обресков (1718–1787), который в 1740 г. был назначен в направлявшееся в Стамбул посольство А. И. Румянцева. Хорошее знание иностранных языков помогло ему стать постоянным помощником Румянцева в ведении дипломатической переписки. Оставаясь в Османской империи при резидентах Алексее Андреевиче Вешнякове (1742–1745) и Адриане Ивановиче Неплюеве (1746–1750), он в 1751 г. был назначен поверенным в делах в Стамбуле, а в 1752 г. — резидентом.

<sup>24</sup> Журнал путешествия... // ОР РНБ. Ф. 1000. Оп. 2. Д. № 1565. Л. 399–406.



Ил. 4. Фрэнсис Смит. Ауденция у Султана Мустафы III. Акварель. 1763–1769 гг.<sup>25</sup>

После прощальной аудиенции князь Григорий Шаховской стал собираться в обратный путь, совершая визиты ко всем дипломатическим лицам, и 4 апреля 1760 г., «отслужив обедню», отправился в Россию, приехав 4 (?) июня 1760 г. в Киев, на том и закончив свои *«Acta diurna»*. Вернувшись, он занял должность Белгородского губернатора, но при вступлении на престол Екатерины II оказался замешанным в деле о взятках по винокурению, за что был лишен «всех чинов и доверенности, соединенной с оными». Однако «в рассуждении заслуг, усердие и ревности к службе дяди его Якова Шаховского» наказание было заменено четырехлетней ссылкой в деревню, было приказано не определять его впредь ни к каким делам, не ездить ко Двору и не въезжать в Белгородскую губернию<sup>26</sup>.

Своеобразным дополнением к «Журналу путешествий» — хотя и совершенно самостоятельным эпистолярным документом — являются опубликованные Михаилом Прокудиным «Письма» к своему «истинному приятелю» и «доброму другу»; их всего семь, и все они «тематические». «Признаюсь тебе, государь мой», — сообщал дворянин посольства, рассказывая о своих впечатлениях от Стамбула, — «что нашел я сей город превосходящей мое мнение. Жительство имеем в предместьи Пера называемая, где все чужестранные, как Министры, так и протчаго звания обитают. <...> Здесь резидуют Французской, Голландской, Аглинской

<sup>25</sup> Источник: Francis Smith. The audience with Sultan Mustafa III // Royal Collection Trust. URL: <https://www.rct.uk/collection/917143/the-audience-with-sultan-mustafa-iii> (дата обращения: 15.05.2023).

<sup>26</sup> Шаховской, Григорий Иванович // Русский биографический словарь... С. 578.

и Венецианской послы; Шведской, Неапольской, Дацкой Посланники и Цесарский Интернунциус. При первых днях нашего приезда показали они нам довольныя благосклонности. Можно Перу назвать малою Европою, ибо разными народами наполнено и весьма провожают свое время весело»<sup>27</sup>. И хотя в России существовала обширная литература об Османской империи — описания посольских путешествий, записки русских купцов, паломников в «Святые места», о чем упоминает автор, ему удалось найти и свои особые акценты.

«Журнал путешествия ее императорского величества чрезвычайного посланника и государственной Ревизион-коллегии вице-президента князь Григорья Ивановича Шаховского из Москвы в Константинополь», начинающийся описанием пути следования в Стамбул и заканчивающийся обратной дорогой в Россию, дает представление о деталях пребывания посольства в различных пунктах следования, встречах, церемониях перехода государственных границ, обмене дарами, аудиенциях у Османского султана. В нем не упоминается никаких политических разговоров, что, разумеется, не исключает возможности их ведения, не сообщается ни о положении Османской империи того времени, ни об ее международных связях. Повествование ограничивается описаниями подробностей «дневания» посольства в целом и личных впечатлений, переживаний, беспокойств и радостей самого дипломатического посланника. Тем он и интересен современному читателю, открывая для него множество бытовых деталей и особенностей исторической картины последних лет елизаветинской эпохи, предворяющих иной — екатерининский — период русско-турецких политических взаимоотношений. Все это с несомненностью указывает на необходимость издания этого своеобразного письменного памятника с возможно полными научными комментариями, а также продолжить его детальное изучение, в частности, было бы не безынтересно сопоставить «Журнал путешествий» князя Григория Шаховского и «зеркальное» описание путешествия в Россию Шехди Османа Эфенди.

## Литература

1. Cem Görür. Sultan III. Mustafa: Ailesi, günlük hayatı, dini ve ilmi ilgileri. Doktora tezi. Bilecik: Bilecik Şeyh Edebali Üniversitesi, Sosyal Bilimler Enstitüsü, 2020.

<sup>27</sup> Письма или уведомление в Москву, бывшего в Константинополе в 1760 году Дворянина посольства лейб-гвардии Преображенского полку Сержанта М. П. // Ежемесячные сочинения и известия о ученых делах. Т. XX. Ч. 2. 1764 (июль–декабрь). С. 63–64.

2. Francis Smith. The audience with Sultan Mustafa III // Royal Collection Trust. URL: <https://www.rct.uk/collection/917143/the-audience-with-sultan-mustafa-iii> (дата обращения: 15.05.2023).

3. Kemal Beydilli. Mustafa III // İslam Ansiklopedisi. URL: <https://islamansiklopedisi.org.tr/mustafa-iii> (дата обращения: 15.05.2023).

4. Koca Mehmed Ragıp Paşa // Bilgipedia. URL: <https://www.bilgipedia.com.tr/koca-mehmed-ragip-pasa> (дата обращения: 15.05.2023).

5. Mustafa III // İslam Ansiklopedisi. URL: <https://islamansiklopedisi.org.tr/mustafa-iii> (дата обращения: 15.05.2023).

6. Алексей Григорьевич Разумовский // Государственное управление в России в портретах с IX по XXI век. URL: <http://deduhova.ru/statesman/aleksej-grigorevich-razumovskij> (дата обращения: 15.05.2023).

7. Анисимов М. Ю. Российская дипломатия и Семилетняя война. М.: Академический проект; Фонд «Мир», 2021. 887 с.

8. Анти-Махиапель, или Опыт возражения на Махиапелеву науку о образе государственного правления / сочинен ныне славно владеющим королем прусским Фридриком II. Переведенный на российский язык титулярным советником Яковом Хорошкевичем. СПб.: [тип. Гос. воен. коллегии], 1779.

9. Дворниченко А. Ю. Россия. Загадка истории. М.: Весь мир, 2015.

10. Журнал путешествия Ее Императорского Величества чрезвычайного посланника и государственной Ревизион-коллегии вице-президента князя Григория Ивановича Шаховского из Москвы в Константинополь. Ч. 1. 23 мая — 14 ноября 1759 г. 426 л. // ОР РНБ. Ф. 1000. Оп. 2. Д. № 1565.

11. Журнал путешествия Ее Императорского Величества чрезвычайного посланника и государственной Ревизион-коллегии вице-президента князя Григория Ивановича Шаховского из Москвы в Константинополь. Ч. 2. 15 ноября 1759 г. — 2 июля 1760 г. 372 л. // ОР РНБ. Ф. 1000. Оп. 2. Д. № 1566.

12. Журналы Камер-Фурьерские, 1758 год. Церемониальный, банкетный и походный журналы, 1758 года. Санкт-Петербург: 2-е Отделение Собственной Его Императорского Величества Канцелярии, 1853–1857.

13. Мейер М. С. Османская империя в XVIII веке. Черты структурного кризиса. М.: Наука, Главная редакция восточной литературы, 1991.

14. [Прокудин-Горский М. И.] Письма или уведомление в Москву, бывшего в Константинополе в 1760 году Дворянина посольства лейб-гвардии Преображенского полку Сержанта М. П. // Ежемесячные сочинения и известия о ученых делах. Т. XX. Ч. 2. 1764 (июль–декабрь). С. 62–95.

15. Тверитинова А. С. Извлечение из описания посольства в Россию Шехди Османа в 1758 г. // Восточные источники по истории народов Юго-Восточной и Центральной Европы / Под ред. А. С. Тверитиновой. Т. II. М.: Наука, Главная редакция восточной литературы, 1969. С. 296–303.

16. Шаховской, Григорий Иванович // Русский биографический словарь. Т. XXII. Чаадаевъ — Швитковъ. СПб.: Тип. И. Н. Скороходова, 1905. С. 577–578.

М. С. Пелевин

## Житийная антология Ни<sup>с</sup> маталлаха Харави в индо-персидской агиографии



**Аннотация:** В статье дана общая характеристика идеологии и функций житийного раздела из первого сочинения по истории паштунов «Ханджаханова история и афганская сокровищница» (Tārīkh-i khānjahānī va takhzan-i afghānī, 1613), а также сделана попытка контекстуализовать его тексты в рамках сложившихся в этот период тенденций в индо-персидской агиографии. Сама идея включения агиографического материала в историческое эссе, вероятно, была заимствована из индо-персидской придворной историографии, но по формальным и художественно-стилистическим характеристикам агиографический раздел «Ханджахановой истории» больше соответствует классическим традициям житийного жанра тазкират ал-авлия в персидской литературе. При этом осмысленная этноцентрическая и трайбалистская направленность житийных нарративов «Ханджахановой истории», написанной в среде индо-афганской диаспоры в условиях продолжавшейся политической конкуренции могольской и паштунской элит, позволяет сделать вывод о ключевой роли этой книги и ее агиографической антологии в письменной институционализации конфессионального компонента идентичности паштунов в начале Нового времени.

**Ключевые слова:** паштунские племена, племенной ислам, этноистория, индо-персидская агиография, этническая идентичность.

## 1. «Ханджаханова история» и ее агиографический раздел

Первый оригинальный сборник агиографических текстов со сведениями об исламских духовных наставниках и благословенных людях, каким-либо образом связанных с паштунскими племенами, содержится в книге могольского придворного секретаря и историографа (*vāqi 'a-navīs*) Ни<sup>1</sup>маталлаха Харави «Ханджаханова история и афганская сокровищница» (*Tārīkh-i khānjahānī va makhzan-i afghānī*)<sup>1</sup>. Эта книга была написана в 1613 г. на персидском языке в Бурханпуре (сейчас город в индийском штате Мадхья-Прадеш) по инициативе и при непосредственном участии Хайбат-хана Какара, представителя индо-афганской диаспоры<sup>2</sup>. Во многом это было новаторское сочинение, поскольку в нем соединены жанровые признаки придворной могольской историографии и нетипичного для того времени эссе по этноистории, в чем-то схожего с историей курдов Шараф-хана Бидлиси (род. 1543), написанной примерно в то же время (1599)<sup>3</sup>. Среди самих паштунов — как в индо-афганской диаспоре, так и на племенных территориях к западу от Инда — книга Ни<sup>1</sup>маталлаха получила широкую известность главным образом в своей сокращенной версии «Афганская сокровищница» (*Makhzan-i afghānī*), которую в 1720–1721 гг. перевел на пашто правитель племени хатак Афзал-хан (1665/66–ок. 1740/41)<sup>4</sup>.

Официально книга Ни<sup>1</sup>маталлаха была посвящена могольскому генералу паштунского происхождения Ханджахану Лоди (ум. 1631), имя ко-

<sup>1</sup> Ni<sup>1</sup>matallāh Ibn Ḥabīballāh al-Haravī. *Tārīkh-i khānjahānī va makhzan-i afghānī*. Vols. 1–2 / Ed. S. M. Imāmuddīn. Dacca: Asiatic Society of Pakistan, 1960–62. О книге и ее содержании см. предисловие С. М. Имамуддина (Там же. Vol. 1. P. 1–93). См. также Elliot H. M., Dowson J. *The History of India, as Told by Its Own Historians. The Muhammadan Period*. Vol. V. London: Trübner and Co., 1873. P. 67–115; Dale S. F. *Indo-Persian Historiography // Persian Historiography* / Ed. Ch. Melville (A History of Persian Literature. Vol. X. / Ed. E. Yarshater). London; New York: I. B. Tauris, 2012. P. 578–579.

<sup>2</sup> Ни<sup>1</sup>маталлах неоднократно называет Хайбат-хана Какара инициатором написания книги (*bā 'īs-i tahrīr/ta 'līf-i īn tārīkh*). Себя же он скромно определяет как «ответственный за составление сочинения» (*mutasaddī-yi jam 'i īn ta 'līf*). См. Ni<sup>1</sup>matallāh. *Tārīkh-i khānjahānī*. P. 828, 831.

<sup>3</sup> См. характеристику книги как труда по этноистории в Green N. *Tribe, Diaspora, and Sainthood in Afghan History // The Journal of Asian Studies*. 67, no. 1 (2008). P. 187–197. О Шараф-хане Бидлиси и его сочинении см. Шараф-хан ибн Шамсаддин Бидлиси. *Шараф-наме*. Т. 1 / Пер., предисл., примеч. и прил. Е. И. Васильевой. М.: Наука, 1967; Васильева Е. И. *Шараф-хан Бидлиси. Эпоха. Жизнь. Бессмертие*. СПб.: Наука, 2003.

<sup>4</sup> Afzal Khān Khaṭāk. *Tārīkh-i muraṣṣā'* / Ed. D. M. Kāmil Momand. Peshawar: University Book Agency, 1974. Перевод «Афганской сокровищницы» на английский язык см. в: Dorn B. *History of the Afghans: Translated from the Persian of Neamet Ullah*. Parts 1–2. London: The Oriental Translation Fund of Great Britain and Ireland, 1836. См. также Pelevin M. *Two Versions of Ni<sup>1</sup>matallāh Haravī's Book on the History of Afghans // Vestnik of Saint Petersburg University. Asian and African Studies*. 2020. Vol. 12, issue 2. P. 249–261.

того присутствует в названии ее полной версии. Однако есть все основания полагать, что это посвящение было формальным и сделано только для публичной авторизации сочинения и его беспрепятственного выпуска в обращение. Двойное название полной версии книги, кажется, прямо указывает на то, что сам автор разделял ее на два блока нарративов. В сокращенной версии — «Афганской сокровищнице» — нет того, что имеет прямое отношение к «Ханджахановой истории», а именно длинной хвалебной биографии Ханджахана Лоди, такого же панегирического очерка о жизни и деятельности могольского императора Джухангира (пр. 1605–1627) и разделов, освещающих политическую борьбу афганской и могольской элит в Индии в период, непосредственно предшествовавший написанию книги.

«Афганская сокровищница» сосредоточена только на истории паштунов, а в ее содержании хорошо просматриваются три слоя материалов — мифоисторический, генеалогический (хронологически примерно с рубежа XI–XII вв.) и собственно исторический, включающий в основном компилятивные сведения о правлении в Делийском султанате династий паштунского происхождения Лоди (1451–1526) и Сури (1540–1555).

Первичная цель книги (*sabab-i ta'lif va taṣnīf*), по словам самого Ни'маталлаха в предисловии, заключалась в том, чтобы восполнить пробелы в многовековой истории паштунов, предшествующей подъему династии Лоди в середине XV в. На основе фольклорных легенд и тех, что имели хождение в среде индо-афганской диаспоры, Ни'маталлах изложил мифические сведения о происхождении паштунских племен от израильских патриархов Йа'куба (библ. Иаков) и Талута (библ. Саул), а также об обращении паштунов в ислам при жизни пророка Мухаммада в первой половине VII в. Разрозненные исторические факты о паштунах появляются в изложении событий в эпоху правления Газнавидов начиная с XI в., а собственно история, причем первоначально в облики генеалогий, обретает отчетливые черты только после образования Делийского султаната в начале XIII в.

По многим причинам, в том числе некоторым ремаркам автора в предисловии, можно сделать вывод, что его книга не только задумывалась как своего рода «научно-исследовательский проект», но также имела целью обнародовать сведения, подтверждающие и легитимирующие права индо-афганской элиты на политическую власть в Индии.

Большой агиографический раздел книги явно был добавлен на завершающей стадии ее написания. В полной версии он представлен в качестве заключения (*khātima*)<sup>5</sup>. В «*Махзан-и афгани*» этот раздел перешел

<sup>5</sup> Ni' matallāh. Tārīkh-i khānjahānī. P. 707–831.

в разряд глав в силу его особой идеологической значимости<sup>6</sup>. Если мифистория и частично генеалогии должны были показать древность происхождения паштунов как далеких потомков доисламских пророков, то житийные рассказы были призваны подтвердить концепт об изначальной и неизменной приверженности паштунов исламу.

## 2. Литературный контекст и идейные особенности житийного сборника Ни‘маталлаха

Идея Ни‘маталлаха Харави дополнить книгу житийной антологией была обусловлена в первую очередь политико-идеологическими причинами — необходимостью доказать древность и устойчивость исламских традиций среди паштунских племен на фоне продолжающейся конкуренции между индо-афганцами и могилами. Очень вероятно, что автором этой идеи, как и всей концепции книги, был Хайбат-хан Какар. Однако формальная реализация идеи имела и собственно литературную основу в виде уже сложившейся практики включать агиографические нарративы в историографические сочинения<sup>7</sup>. Не исключено, что главными примерами такой практики для Ни‘маталлаха и Хайбат-хана были известные труды могольской придворной историографии «*Табакат-и акбари*» (1952) Низам ад-Дина Ахмада ад-Харави (ум. 1594) и «*А‘ин-и акбари*» Абу ‘л-Фазла ‘Аллами (ум. 1602).

Первый из этих трудов упоминается Ни‘маталлахом как один из основных источников его книги в части изложения истории правления индо-афганских династий Лоди и Сури. Сочинение Низам ад-Дина, наряду с главами об истории мусульманских династий Индии, начиная с Газнавидов, включает также серию биографических словарей (*tazkira*). В одном из них перечисляются имена около 170 ученых-богословов (*‘ulamā va fuḏalā*) и духовных наставников (*mashā’ikh*)<sup>8</sup>. Этот словарь был составлен как свидетельство интенсивности религиозной и интеллектуальной жизни в Индии после прихода моголов. В «*А‘ин-и акбари*» Абу ‘л-Фазла

<sup>6</sup> Dorn B. History of the Afghans. Pt. 2. P. 1–40.

<sup>7</sup> Общий анализ индо-персидских агиографических сборников, рассматриваемых как средства «меморативной коммуникации» (memorative communications) см. в Hermansen M. K., Lawrence B. B. Indo-Persian Tazkiras as Memorative Communications / Beyond Turk and Hindu. Rethinking Religious Identities in Islamicate South Asia / Ed. D. Gilmartin and B. B. Lawrence. Gainesville: University Press of Florida, 2000. P. 160–168.

<sup>8</sup> Khwājah Niẓāmuddīn Aḥmad. The Ṭabaqāt-i-Akbarī (A History of India from the Early Musalmān Invasions to the Thirty-Eighth Year of the Reign of Akbar). Vol. II / Ed. B. De. Calcutta: The Asiatic Society of Bengal, 1931. P. 457–480.



подобная антология в большей степени соотносится с давними традициями житийного жанра персидской литературы. Она посвящена только духовным лицам, имеет соответствующее название (*Avliyā-yi Hind*) и содержит краткий экскурс в историю суфийских общин Индии в течение пяти столетий<sup>9</sup>.

Подход, примененный Низам ад-Дином в «*Табакат-и акбару*», был использован также 'Абд ал-Кадиром Бада'уни (ум. ок. 1615) в историографическом труде «*Мунтахаб ат-таварих*» (1596)<sup>10</sup>. Однако Ни'маталлах мог не знать об этой книге, поскольку она получила официальное распространение только в середине 1610-х гг. во времена правления Джахангира. В течение двух десятилетий книга имела полутайное хождение в узких кругах в силу своей выраженной антиакбаровской риторики<sup>11</sup>. Житийная антология Бада'уни была новаторской в смысле соединения традиций житийного жанра с традициям придворной историографии. По сути, она занимает промежуточное положение между условно светским словарем Низам ад-Дина и образцовой индо-персидской суфийской агиографической антологией «*Ахбар ал-ахйар*», составленной примерно в это же время крупным богословом и суфийским мыслителем 'Абд ал-Хакком Мухаддисом Дихлави (ум. 1642)<sup>12</sup>. Считается, что первый вариант этой антологии появился примерно в 1590/91 г., но окончательный был официально представлен Джахангиру только в 1619 г. Бада'уни знал об этой книге: он упоминает ее в своем житийном сборнике — в разделе, посвященном 'Абд ал-Хакку Мухаддису<sup>13</sup>. Поэтому возможно, что и Ни'маталлах Харави тоже был в какой-то степени знаком с ранним вариантом антологии 'Абд ал-Хакка.

Ни'маталлах ничего не сообщает об источниках своей житийной антологии, но по форме и стилю она в значительной степени повторяет «*Ахбар ал-ахйар*» 'Абд ал-Хакка Мухаддиса, а не адаптированные к придворной историографии биографические словари Низам ад-Дина и Бада'уни. Антология Ни'маталлаха составлена как типичное произведение житийного жанра (*taẓkirat al-avliyā*). Ее содержание излагается в традиционной форме коротких сообщений о сверхобычных случаях (*khavāriq al-āḍāt*), исключи-

<sup>9</sup> Abu 'l-Faẓl 'Allāmī. Ā'in-i Akbarī. Vol. 2 / Ed. H. Blochmann. Calcutta: Asiatic Society of Bengal, 1869. P. 207–225.

<sup>10</sup> 'Abd al-Qādir bin Mulūkshāh Badā'unī. Muntakhab al-tavārikh / Ed. M. A. 'Alī Ṣāhib, T. H. Subhānī. Tehran: Anjuman-i āsār va mafākhir-i farhangī, 1379/2000. P. 3–109.

<sup>11</sup> Hardy P. Badā'unī // The Encyclopaedia of Islam. 2nd ed. Vol. I. Leiden: Brill, 1986. P. 857.

<sup>12</sup> 'Abd al-Ḥaqq Muḥaddiṣ Dihlavī. Akhbār al-akhyār fī asrār al-abrār / Ed. 'A. Ashraf Khān. Tehran: Anjuman-i āsār va mafākhir-i farhangī, 1383/2004.

<sup>13</sup> Badā'unī. Muntakhab al-tavārikh. P. 77–79.

тельных проявлениях набожности (*manāqib*) и чудесных деяниях (*karāmāt*) благословенных людей и шейхов (*ṣāhib-i valāyat va arbāb-i hidāyat*)<sup>14</sup>.

С другой стороны, антология Ни‘маталлаха представляет собой нечто новое в истории классической персоязычной агиографии. Во-первых, отбор персонажей здесь произведен по этническому критерию — принципу генетической или иной принадлежности святых людей к паштунским племенам. В антологии Ни‘маталлаха рассказывается о более шестидесяти персоналиях, среди которых четыре женщины. Во-вторых, структура антологии отражает традиционное деление паштунских племен и явно ориентирована на соответствующую генеалогическую главу книги<sup>15</sup>. Ее три части посвящены духовным авторитетам трех колен паштунских племен — сарбан, бетан и гургушт<sup>16</sup>. Связь афганских шейхов с какими-либо конкретными суфийскими общинами Индии (чиштиййа, сухранвардиййа, кадириййа, накшбандиййа) по меньшей мере не акцентируется и может только предполагаться исходя из отдельных редких намеков в содержании рассказов. В-третьих, идеология житийного сборника Ни‘маталлаха расходится с идейными традициями классической персоязычной агиографии, канонизированными в хрестоматийных произведениях ‘Аттара (ум. ок. 1220) и Джами (ум. 1492), в том, что она со всей очевидностью выражает трайбалистское сознание паштунов и формирующиеся в этот период концептуальные представления об их этнической идентичности.

В кратком вступлении к антологии прямо говорится о том, что она посвящена Хайбат-хану Какару — фактическому соавтору Ни‘маталлаха, а не генералу Ханджахану Лоди, как это бы следовало из названия всей книги. Очевидно, часть материалов антологии была собрана именно Хайбат-ханом. Кроме того, источниками сведений об афганских святых могли быть и сами духовные лица паштунского происхождения, как, например, индоафганские шейхи Бустан Барец и Ахмад Шун, с которыми Ни‘маталлах был лично знаком и которым он посвятил разделы в своем житийном сборнике<sup>17</sup>.

Одним из основных источников материалов для антологии Ни‘маталлаха был индо-афганский фольклор, видимо, частично опосредованный частными записями образованных людей, таких как Хайбат-

<sup>14</sup> Общий обзор классических произведений исламской агиографии см., например, в Mojaddedi J. A. *The Biographical Tradition in Sufism: The Ṭabaqāt Genre from al-Sulamī to Jāmī*. Richmond, Surrey: Curzon Press, 2001.

<sup>15</sup> Ni‘matallāh. *Tārīkh-i khānjahānī*. P. 548–650.

<sup>16</sup> Сведения о духовных подвижниках четвертого паштунского колена — карлан — в антологии отсутствуют главным образом в связи с недостатком знаний авторов «*Тарих-и ханджахани*» о племенах этого колена в целом.

<sup>17</sup> Ni‘matallāh. *Tārīkh-i Khānjahānī*. P. 743–746, 809–813.

хан Какар. Безусловно, для житийных рассказов Ни‘маталлах использовал и письменные источники, в том числе историографические, например, сочинение «*Vaḳi‘at*» Ризкаллаха Муштаки (ум. 1581). Этот труд, упоминаемый им в предисловии к «Ханджахановой истории», изобилует историческими анекдотами, в том числе со сказочными сюжетами<sup>18</sup>. Такие анекдоты, очевидно, тоже имели параллельное хождение в фольклоре, поэтому непосредственные источники житийных рассказов Ни‘маталлаха при отсутствии ссылок определить сложно.

Главная задача Ни‘маталлаха при составлении антологии, как и всей «Ханджахановой истории», заключалась в том, чтобы письменно зафиксировать ранее неизвестные по книгам сведения о паштунах. В упомянутых выше биографических словарях и житийных сборниках есть только спорадические упоминания о том, что некоторые духовные лица имели какие-то связи с паштунскими племенами. Данных об этнической принадлежности таких лиц почти нет.

Например, в словаре Низам ад-Дина в «*Ṭabaḳāt-i akbari*» без каких-либо пояснений упомянуто имя Шайх Халил Афган. Можно предположить, что это то же лицо, что и Шайх Халил, который упоминается Ни‘маталлахом не в житийном сборнике, а в историографических нарративах как потомок известного чиштийского шейха Фарид ад-Дина «Гандж-и Шакара» (ум. 1265), который участвовал в качестве посредника в переговорах афганского монарха Шир-шаха Сури (пр. 1540–1545) и могольского императора Хумайуна (пр. 1530–1540, 1555–1556)<sup>19</sup>.

В «*Мунтахаб ат-таварих*» Бада’уни прямо говорит о паштунском происхождении двух шейхов — Мийана ‘Абдаллаха Нийази, чиштийского духовного наставника из пенджабского Сирхинда, и Шайха Хамзы из Лакхнау. По словам Бада’уни, первый происходил из афганского племени нийази, а второй был внуком Малика Адама Какара, одного из приближенных ко двору афганских султанов династии Лоди — Султана Сикандара (пр. 1488–1517) и Султана Ибрахима (пр. 1517–1526)<sup>20</sup>. Оба лица включены в антологию Ни‘маталлаха и охарактеризованы примерно так же, как и в антологии Бада’уни. Правда, Ни‘маталлах называет Шайха Хамзу не внуком, а сыном Малика Адама. Кроме того, в его житийном сборнике есть и раздел, посвященный Малику Адаму. Конечно,

<sup>18</sup> Green N. Blessed Men and Tribal Politics: Notes on Political Culture in the Indo-Afghan World // *Journal of the Economic and Social History of the Orient*. 49, no. 3 (2006). P. 348.

<sup>19</sup> Ni‘matallāh. *Tārīkh-i Khānjahānī*. P. 298–299.

<sup>20</sup> Badā‘unī. *Muntakhab al-tavāriḳh*. P. 32–33, 44. Нийазаи относятся к племенному подразделению лоди.

Ни‘маталлах выдает его за «святого» с очевидной большой натяжкой, утверждая, что тот просто скрывал свою близость к Богу под личиной человека мирской жизни. Основанием для этого стал популярный фольклорный рассказ, встречающийся в других сочинениях о времени правления династии Лоди. В этом рассказе Малик Адам и его патрон султан Сикандар Лоди в роли божественных героев спасают похищенную злодеями женщину и чудесным образом возвращают к жизни ее жестоко убитого (обезглавленного) мужа. Литературная трансформация Малика Адама Какара в «святого» — яркий пример того, как искусственно создавались некоторые персонажи житийной антологии Ни‘маталлаха.

В антологии Бада‘уни упомянут также Шайх Мубарак из Алвара — города в окрестностях Агры<sup>21</sup>. Бада‘уни утверждает, что этот благословенный человек, признававшийся *саййидом* — далеким потомком исламского пророка, пользовался высокой репутацией именно среди индо-афганцев. В сборнике Ни‘маталлаха этот персонаж отсутствует, поэтому есть основания сомневаться в его паштунском происхождении.

В сборнике Ни‘маталлаха есть также одно пересечение с сочинением ‘Абд ал-Хакка Дихлави. Упомянутый им Хваджа Хасан Афган из шейхов племенной ветви гургушт фигурирует в «*Ахбар ал-ахйар*» ‘Абд ал-Хакка как Шайх Хасан Афган<sup>22</sup>. Авторы обеих антологий называют этого шейха учеником Баха ад-Дина Закарийя (ум. 1262), известного основателя индийской ветви суфийской общины сухранардийя. Кроме того, оба автора рассказывают одну и ту же историю о том, как шейх Хасан отчитывал имама одной мечети за то, что тот занимался торговлей рабами, осуждаемой в суфийских кругах. Невозможно сказать, есть ли в этом пересечении заимствование, учитывая обстоятельства выхода в свет «*Ахбар ал-ахйар*» и то, что Ни‘маталлах привел в своем сборнике еще три других анекдота о шейхе Хасане, отсутствующие у ‘Абд ал-Хакка. Вероятно, в этом случае мы имеем дело с независимым обращением авторов к общему фольклорному источнику устных анекдотов и собственно житийных нарративов, имевших широкое хождение в мусульманской Индии.

Хронологически житийные рассказы Ни‘маталлаха относятся преимущественно к периоду после образования Делийского султаната в начале XIII в. Однако разные элементы содержания в подавляющем большинстве этих рассказов в основном отражают духовный и социокультурный опыт паштунских мигрантов в Индии после прихода к власти династии Лоди в середине XV в., то есть в течение полутора

<sup>21</sup> Badā’ unī. Muntakhab al-tavārīkh. P. 74.

<sup>22</sup> ‘Abd al-Ḥaqq. Akhbār al-akhyār. P. 146; Ni‘matallāh. Tārīkh-i Khānjāhānī. P. 801–803.

столетий до написания книги Ни‘маталлаха. В целом житийная антология Ни‘маталлаха является продуктом городской культуры мусульманской Индии, и ее тексты мало соотносятся с социокультурной средой паштунского племенного общества на его исконных территориях к западу от Инда. Являясь синтезом фольклора и традиций исламской книжности, житийные нарративы, относящиеся к племенным территориям и периоду до возвышения династии Лоди, к сожалению, никак не раскрывают даже общую историческую динамику распространения и бытования ислама среди паштунских племен на протяжении нескольких столетий.

В житийных рассказах историческая родина паштунов в районах Юго-Восточного Гиндукуша к западу от Инда, как правило, обозначается популярным у индо-афганцев топонимом Рох<sup>23</sup> и в общем представляет собой абстрактное пространство, не отражающее реальную географию и племенное деление территорий. Хотя при этом сами паштуны, как и в генеалогиях, иногда определяются этнонимом *pathān* (искаженной формой мн. ч. *paštānā*) как полным синонимом доминировавшего в персоязычной историографии экзонима *afghān*, а их язык, что особенно важно, нередко называется *pashtū*, а не *afghānī*. Главные персонажи рассказов, где действие происходит на племенных территориях, нередко выполняют функции не столько духовных подвижников, сколько племенных вождей, военно-административных лидеров, которым приходится вести борьбу за ограниченные ресурсы жизнеобеспечения — плодородные земли и воду, а также заниматься распределением продовольствия. В некоторых случаях герои афганских житий проявляют черты персонажей исламской мифологии, таких как пророк Муса или мистический квазипророк Хизр. Житийные персонажи, носящие имя Хизр, часто выполняют функции своего прототипа, ответственного в исламском фольклоре за водные ресурсы и плодородные земли. В одной истории образы девяти святых из племени какар явно основаны на народной интерпретации известной коранической, христианской по происхождению, истории о «людях пещеры» (*aṣḥāb al-kaḥf*) (Коран, 18: 9–26)<sup>24</sup>.

<sup>23</sup> Об этом топониме см.: Raverty H. G. Notes on Afghanistan and Part of Baluchistan, Geographical, Ethnographical, and Historical. London: Eyre and Spottiswoode, 1888. P. 657; Caroe O. The Pathans, 550 B. C — A. D. 1957. London: Macmillan, 1958. P. 439; Wink A. Rohilkhand // The Encyclopaedia of Islam. 2nd ed. Vol. VIII. Leiden: Brill, 1995. P. 571–572; Gommans J. J. L. The Rise of the Indo-Afghan Empire c. 1710–1780. Leiden; New York; Köln: Brill, 1995. P. 9–10, 104–113.

<sup>24</sup> Ni‘matallāh. Tārīkh-i Khānjahānī. P. 819–821.

### 3. Житийный сборник Ни́ маталлаха и институционализация идентичности паштунов

Поскольку одна из основных целей «Ханджахановой истории и афганской сокровищницы» состояла в том, чтобы письменно подтвердить легенды об обращении паштунов в ислам в период его зарождения и засвидетельствовать твердую приверженность паштунских племен исламской вере, эта книга сыграла исключительно важную роль в формировании конфессионального критерия идентичности паштунов. Этим обстоятельством также определяется и особое место ее житийного раздела в индо-персидской агиографии начала Нового времени.

Основные компоненты этнической идентичности паштунов были достаточно точно определены несколько десятилетий назад, во второй половине 1950-х гг., крупным норвежским антропологом Ф. Бартом по результатам его полевых исследований в долине Сват (северо-западный Пакистан), населенной преимущественно паштунами племени йусуфзай. Барт не имел специальной иранистической подготовки, но, занимаясь социальной проблематикой, темой лидерства, выделил три элемента паштунской идентичности на основе собственных выводов стороннего наблюдателя и проявлений коллективного самосознания паштунов Свата. Эти элементы — генеалогическое родство (*patrilineal descent*), исповедание ислама (*Islam*) и соблюдение установленных обычаев (*Pathan custom*)<sup>25</sup>. Барт не выделил в качестве самостоятельного элемента язык пашто, сделав оговорку, основанную на эмических представлениях паштунов, о том, что язык относится к третьему элементу — обычаю, поскольку принцип «говорить на пашто» (*pašto wayəl*) должен обязательно сочетаться с принципом «делать пашто» (*pašto kawəl*). В традиционных представлениях эти принципы составляют понятие «паштунвали» (*paštünwalī*)<sup>26</sup>, которым определяется весь комплекс норм обычного права, этики и этикета паштунов. Однако «паштунвали» (букв. «паштунство») — это и есть, по сути, эмический эквивалент понятия «паштунская идентичность». Нередко в «паштунвали» включают третий, генеалогический принцип — «иметь пашто» (*pašto larəl*). По многим причинам, таким образом, язык пашто

<sup>25</sup> Barth F. Pathan Identity and Its Maintenance // *Ethnic Groups and Boundaries: The Social Organization of Cultural Difference* / Ed. F. Barth. Boston: Little, Brown and Company, 1969. P. 117–134.

<sup>26</sup> Ср., например, Bakhtānay 'Abdallāh. Paštanī khoiyūna. Kabul: Də nashriyāto loy mudriyyat, 1955. P. 3–8.

следует рассматривать как самостоятельный компонент идентичности паштунов, причем в списке этих компонентов он должен занять верхнюю строчку<sup>27</sup>.

В целом процессы становления и развития этнического самосознания паштунов, включая историческую динамику каждого из компонентов их идентичности, по-прежнему остаются почти не исследованными. Причиной этого является, во-первых, недостаточная изученность первичных источников на пашто и персидском, где тематика этнической идентичности паштунов затрагивается только косвенно, фрагментарно и спорадически. Во-вторых, в Афганистане уже со времен монархов первой, Садозайской династии Дуррани (1747–1842) дискурс, связанный с этнической самоидентификацией паштунов, всегда носил крайне амбивалентный характер. В полиэтничном обществе Афганистана, где с конца XIX в. утвердился тезис, впоследствии ставший конституционной нормой, о том, что «афганцами» должны именоваться все жители страны, а не только паштуны, практические потребности национально-государственного строительства, естественно, ограничивали рамки любого акцентированного национального дискурса, хотя такое ограничение не могло не приводить к контрпродуктивным последствиям в виде разных проявлений национализма. В соседнем Пакистане повышенное внимание к теме этнической идентичности паштунов по более понятным политическим причинам тоже не поощряется, хотя в 2010 г. колониальное название населенной паштунами провинции страны — «Северо-Западная пограничная провинция» — было официально заменено на почти аутентичное историческое «Хайбер-Пахтунхва».

Тем не менее письменные источники свидетельствуют о том, что институционализация идентичности паштунов была объективным историческим процессом, происходившим в начале Нового времени (XVI–XVIII вв.), а ее вербально декларируемые критерии в этот период уже отражали все упомянутые выше четыре компонента: происхождение (причем не только по принципу патрилинейного, но нередко и матрилинейного родства), приверженность исламу, язык и обычаи. Два оригинальных и, в сущности, самых важных раздела «Ханджахановой истории» — генеалогический и агиографический — являются, видимо, первыми документальными свидетельствами концептуализации двух критериев идентичности паштунов — генеалогического

<sup>27</sup> Мнение многих паштунов по этому поводу хорошо отражает, например, такое лаконичное утверждение Раджа Вали Шаха Хатака: «The existence of the Pakhtun nation is due to its language Pashto» (Khattak R. W. Sh. An Introduction to Pakhtun Culture: A Collection of Essays. Peshawar: University Publishers, 2010. P. 29).

и конфессионального. Формирование языкового критерия, естественно, было тесно связано с процессом становления и развития в этот период литературы пашто. В текстах на пашто получила отражение и идеология *паштунвали*, то есть обычного права паштунов.

Очевидно, именно книга Ни' маталлаха и Хайбат-хана утвердила в сознании самих паштунов миф об их древнем «библейском» (еврейском) происхождении, с одной стороны, и принятии ими ислама по благословлению пророка Мухаммада в VII в. — с другой. Дополняя мифоисторическую часть книги, генеалогический и агиографический разделы содержали впервые письменно зафиксированные генеалогии паштунских племен и фольклорные полуполюгендарные сведения о распространении среди них исламской веры. Историчность этих сведений прослеживается только примерно с начала XIII в., со времени образования Делийского султаната. Книгу можно считать своего рода манифестом индо-афганской диаспоры, стремившейся обосновать свои права на высокий социально-политический статус, а может быть, и на возвращение политической власти в Индии. Амбиции индо-афганской элиты требовали документального подтверждения древнего происхождения паштунов и их исконной приверженности исламу. В середине XVIII в. даже появилась легенда о том, что генерал Ханджахан Лоди лично заказал книгу об истории своего народа якобы после того, как на приеме у императора Джухангира он был оскорблен словами иранского посла, насмешливо заявившего о происхождении афганцев от джиннов<sup>28</sup>.

Стремление подчеркнуть конфессиональный критерий идентичности паштунов присутствует также в явных попытках авторов «Ханджахановой истории» исламизировать генеалогии. Например, Бетан (в перс. тексте — Батани), легендарный прародитель одного из колен паштунских племен, фигурирует не только в генеалогиях, но и в агиографическом разделе, где его имя открывает список благословенных людей племен группы бетан<sup>29</sup>. И в генеалогиях, и в агиографическом разделе о Бетане рассказываются одни и те же истории, которые по смыслу больше соответствуют генеалогическим преданиям. Хотя Бетан в этих историях имеет почетное прозвище «Шайх Байт», вероятно, намекающее на известное определение семьи мусульманского пророка (*ahl al-bayt*), его умения и качества скорее соотносятся с характеристиками опытного главы рода, хозяина дома (*paterfamilias*), а не мусульманского религиозного авторитета или духовного подвижника.

<sup>28</sup> Green N. Tribe, Diaspora, and Sainthood in Afghan History. P. 185.

<sup>29</sup> Ni' matallāh. Tārīkh-i Khānjahānī. P. 578–590, 601–604, 770–774.



Другая, более универсальная и социально значимая форма исламизации генеалогий заключалась в объяснении причин формирования в паштунских племенах духовных кланов *саййид-зада* («рожденные саййидами»; позднее — *стана*). Такие объяснения имели общую сюжетную модель: в паштунском племени появлялся пришелец, притязавший на происхождение от *саййидов*, который либо добивался разрешения на брак с паштунской женщиной, либо, если он был еще малолетним, усыновлялся паштуном (несмотря на запрет усыновления в исламском праве). Если потомкам такого человека удавалось полностью натурализоваться в паштунском племенном обществе, они с течением времени могли претендовать на особый социально-правовой статус, дававший в том числе и экономические привилегии.

Конфессиональный компонент идентичности паштунов формализовался параллельно с ее языковым компонентом и окончательно утвердился примерно к концу XVII в., когда завершился процесс становления письменной формы языка пашто и начался новый этап развития литературы на нем. Не случайно в литературе пашто начального периода доминирующим было религиозно-дидактическое направление. Появление немало числа религиозных произведений на пашто, зачастую элементарных учебников по основам догмы, ритуала и права, легитимировало его в качестве нового мусульманского книжного языка и способствовало более глубокой исламизации паштунских племен благодаря просветительской деятельности нового грамотного и образованного духовного сословия. Риторика многих ранних религиозных авторов сводилась к тому, что письменный вид должны были иметь в первую очередь только те тексты на пашто, которые были декларативно исламскими.

Таким образом житийный сборник Ни'маталлаха Харави в «Ханджахановой истории», написанный на персидском языке, стал важной основой не только концептуализации конфессионального критерия идентичности паштунов, но и легитимации последующего развития религиозно-дидактической, в том числе и агиографической, литературы на пашто. Книжная индо-персидская агиография, естественно, была для Ни'маталлаха неизбежным образцом форм и стилистики житийного жанра. Однако идеология житийных нарративов «*Таррих-и ханджахани*», выражавшая паштунское трайбалистское сознание, выходила за пределы классической персоязычной агиографии и содержала признаки перехода от средневекового религиозного космополитизма к этнокультурным концептам Нового времени.

### Список литературы

1. Васильева Е. И. Шараф-хан Бидлиси. Эпоха. Жизнь. Бессмертие. СПб.: Наука, 2003.
2. Шараф-хан ибн Шамсадин Бидлиси. Шараф-наме. Т. 1. / Пер., предисл., примеч. и прил. Е. И. Васильевой. М.: Наука, 1967.
3. 'Abd al-Ḥaqq Muḥaddiṣ Dihlavī. Akhbār al-akhyār fī asrār al-abrār / Ed. 'A. Ashraf Khān. Tehran: Anjuman-i āṣār va mafākhir-i farhangī, 1383/2004.
4. 'Abd al-Qādir bin Mulūkhshāh Badā'unī. Muntakhab al-tavārikh / Ed. M. A. 'Alī Ṣāhib, T. H. Subhānī. Tehran: Anjuman-i āṣār va mafākhir-i farhangī, 1379/2000.
5. Abu 'l-Faẓl 'Allāmī. Ā'in-i Akbarī. Vol. 2 / Ed. H. Blochmann. Calcutta: Asiatic Society of Bengal, 1869.
6. Afzal Khān Khatak. Tārīkh-i muraṣṣa' / Ed. D. M. Kāmil Momand. Peshawar: University Book Agency, 1974.
7. Bakhtānāy 'Abdallāh. Paštānī khoyūna. Kabul: Də nashriyāto loy mudiriyat, 1955.
8. Barth F. Pathan Identity and Its Maintenance // Ethnic Groups and Boundaries: The Social Organization of Cultural Difference / Ed. F. Barth. Boston: Little, Brown and Company, 1969. P. 117–134.
9. Caroe O. The Pathans, 550 B. C — A. D. 1957. London: Macmillan, 1958.
10. Dale S. F. Indo-Persian Historiography // Persian Historiography / Ed. Ch. Melville (A History of Persian Literature. Vol. X. / Ed. E. Yarshater). London; New York: I. B. Tauris, 2012. P. 565–609.
11. Dorn B. History of the Afghans: Translated from the Persian of Neamet Ullah. Parts 1–2. London: The Oriental Translation Fund of Great Britain and Ireland, 1836.
12. Elliot H. M., Dowson J. The History of India, as Told by Its Own Historians. The Muhammadan Period. Vol. V. London: Trübner and Co., 1873.
13. Gommans J. J. L. The Rise of the Indo-Afghan Empire c. 1710–1780. Leiden; New York; Köln: Brill, 1995.
14. Green N. Blessed Men and Tribal Politics: Notes on Political Culture in the Indo-Afghan World // *Journal of the Economic and Social History of the Orient*. 49, no. 3 (2006). P. 344–360.
15. Green N. Tribe, Diaspora, and Sainthood in Afghan History // *The Journal of Asian Studies*. 67, no. 1 (2008). P. 171–211.
16. Hardy P. Badā'unī // The Encyclopaedia of Islam. 2nd ed. Vol. I. Leiden: Brill, 1986. P. 856–857.
17. Hermansen M. K., Lawrence B. B. Indo-Persian Tazkiras as Memorative Communications / Beyond Turk and Hindu. Rethinking Religious Identities in Islamicate South Asia / Ed. D. Gilmartin and B. B. Lawrence. Gainesville: University Press of Florida, 2000. P. 149–175.
18. Khattak R. W. Sh. An Introduction to Pakhtun Culture: A Collection of Essays. Peshawar: University Publishers, 2010.
19. Khwājah Niẓāmuddīn Aḥmad. The Ṭabaqāt-i-Akbarī (A History of India from the Early Musalmān Invasions to the Thirty-Eighth Year of the Reign of Akbar). Vol. II / Ed. B. De. Calcutta: The Asiatic Society of Bengal, 1931.

20. Mojaddedi J. A. *The Biographical Tradition in Sufism: The Ṭabaqāt Genre from al-Sulamī to Jāmī*. Richmond, Surrey: Curzon Press, 2001.

21. Ni'matallāh Ibn Ḥabībballāh al-Haravī. *Tārīkh-i khānjahānī va makhzan-i afghānī*. Vols. 1–2 / Ed. S. M. Imāmuddīn. Dacca: Asiatic Society of Pakistan, 1960–62.

22. Pelevin M. Two Versions of Ni'matallāh Haravī's Book on the History of Afghans // *Vestnik of Saint Petersburg University. Asian and African Studies*. 2020. Vol. 12, issue 2. P. 249–261.

23. Raverty H. G. *Notes on Afghanistan and Part of Baluchistan, Geographical, Ethnographical, and Historical*. London: Eyre and Spottiswoode, 1888.

24. Wink A. Rohilkhand // *The Encyclopaedia of Islam*. 2nd ed. Vol. VIII. Leiden: Brill, 1995. P. 571–572.



А. О. Победоносцева-Кая, А. И. Кирпиченко

## Интеграция курдистанских евреев в Израиле: из «курдского Иерусалима» в иерусалимский Катамон



**Аннотация:** В статье рассматриваются ключевые этапы процесса интеграции в израильское общество курдистанских евреев из расположенного в Иракском Курдистане города Захо, который из-за особой религиозности его жителей назывался «курдским Иерусалимом». В Ираке в эпоху британского мандата они являлись посредниками между колониальными властями и местным мусульманским населением. После переселения в Израиль курдистанские евреи сохранили традиционную функцию посредников между арабским населением и ашкеназской элитой Израиля. С начала 1970-х гг. этническое самосознание курдистанских евреев начинает пробуждаться на фоне борьбы восточных евреев Израиля против дискриминации. Переселение и интеграция курдистанских евреев в израильское общество было сложным и многогранным процессом, который включал в себя адаптацию к израильским реалиям, сопротивление дискриминации и борьбу за сохранение своей идентичности. Сегодня практически половина евреев из Курдистана проживает в иерусалимском районе Катамон и в окрестных населенных пунктах. Выходцы из Курдистана отличаются консервативностью, религиозностью и по возможности стараются сохранять культурные традиции своей родины. На этом пути главным препятствием становятся не только

действия государства, а реалии современного урбанистического израильского общества, сильно отличающегося от жизни Захо и других мест Иракского Курдистана. Община курдистанских евреев не относится к числу самых влиятельных и многочисленных этнических групп Израиля, хотя ее влияние неуклонно растет, и среди ее представителей есть и политики, и деятели культуры.

**Ключевые слова:** евреи, курды, Курдистан, Ирак, Израиль, миграция.

В наши дни возникло национально-вертикальное разделение труда: израильтянин-ашкенази — архитектор, восточный еврей — подрядчик и десятник, кирпичи таскает араб. Израильтянин — хозяин апельсиновой рощи, арабы убирают апельсины, восточные евреи командуют погрузкой.

Израэль Шамир.

*Сосна и олива, или Неприметные прелести Святой земли*

История малоизученной и в то же время заметной в современном израильском обществе общины курдистанских евреев является частью истории восточных евреев (ивр. *мизрахим*), переселившихся в Израиль преимущественно в 1950-х гг. Изначально некоторые исследователи 1920–1940-х гг., придерживавшиеся сионистских взглядов, видели в евреях Йемена и Курдистана этнографический реликт библейского еврея, модель для подражания. Таким был, например, этнолог Э. Брауэр, автор фундаментальных работ в области антропологии, в том числе книги «Йеменские евреи»<sup>1</sup>. Но сионистская идеология того времени апеллировала прежде всего к евреям Центральной и Восточной Европы (ивр. *ашкеназим*), а еврейские общины Азии и Северной Африки не представляли для нее большого интереса. Поэтому на практике отношение к *мизрахим* было сугубо утилитарным: йеменские, курдистанские и марокканские евреи рассматривались в качестве дешевой рабочей силы<sup>2</sup> и должны были заменить арабских батраков согласно принципу *авода иврит*<sup>3</sup>. Лишь

<sup>1</sup> Abuhav O. The Forgotten Ethnographer: Erich Brauer and the Study of Eastern Jews // *Paamim*. 2019. № 158. P. 14.

<sup>2</sup> Shohat E. Sephardim in Israel: Zionism from the Standpoint of Its Jewish Victims // *Social Text*. No. 19/20. (Autumn, 1988). P. 13–14.

<sup>3</sup> Понятие *авода иврит* (от ивр. תירבע הדיובע — еврейская работа) в контексте истории сионистского движения означает вытеснение не-еврейской рабочей силы с рынка труда Палестины в период до возникновения Государства Израиль.

после того, как большинство евреев Европы и Америки отказались покинуть свои страны после Второй мировой войны, правительство Давида Бен Гуриона (1948–1953) приняло решение стимулировать эмиграцию восточных евреев.

На примере курдистанских евреев мы можем рассмотреть процесс вхождения восточных евреев в израильское общество. Речь пойдет не только об экономической и социальной интеграции, но и о культурном взаимодействии между различными общинами Израиля и перехода от модели «плавильного котла» к концепции «мультикультурного общества». Курдистанские евреи населяли различные города этногеографического Курдистана, но больше всего информации и исследований касается еврейской общины города Захо<sup>4</sup>, расположенного в провинции Дахук на севере Ирака. Анализ работ, посвященных этой общине, позволяет проследить основные тенденции миграции курдистанских евреев, их нового места жительства и связанных с ним особенностей проживания.

Данное исследование основывается на анализе архивных источников, полевых материалов авторов, мемуаров, интервью, видеоматериалов и сообщений СМИ. Особый интерес представляют материалы журнала «Возрождение»<sup>5</sup>, издаваемого общиной курдистанских евреев в Израиле в 1972–2000 гг. В работе использованы неопубликованные архивные материалы из Государственного архива Израиля, содержащие информацию о политике государства Израиль в отношении евреев Курдистана. Полевые материалы, получены в результате общения с потомками переселившихся из Курдистана евреев в *мошаве* Йардена<sup>6</sup>. Еще одна группа

---

<sup>4</sup> Gavish H. Changes in the Jewish community of Zakho (Iraqi Kurdistan) resulting from traditional religious affinities to the Holy Land, exposure to Zionist activity and emigration to Palestine/Israel from the end of the Ottoman period until 1951, in folkloristic and historic contexts. PhD diss., University of Haifa, 1999; Gavish H. Unwitting Zionists. The Jewish Community of Zakho in Iraqi Kurdistan. Detroit, Wayne State University Press, 2009; Yona M. Those who Perish in the Land of Assyria. The Jews of Kurdistan and Zakho. Jerusalem, 1988; Zaken M. Juifs, Kurdes et Arabes, entre 1941 et 1952 // *Études kurdes*. Errance et Terre promise Juifs, Kurdes, Assyro-Chaldéens. 2005. P. 7–43; Shai D. Changes in the oral tradition among the Jews of Kurdistan // *Contemporary Jewry*. Vol. 5. No. 1 (Spring/Summer 1980). P. 2–10.

<sup>5</sup> «Хидхадшут» (ивр. חידושים). С 1972 по 2000 г. вышло одиннадцать номеров (примеч. авт.).

<sup>6</sup> И до, и после образования государства Израиль существовали и существуют разные типы поселений: *мошав* — сельскохозяйственный кооператив, *кибуц* — сельскохозяйственная коммуна. Йардена (ивр. ירדנה) была основана в 1952 г. эмигрантами из Иракского Курдистана. Находится в 13 км к северу от Бейт Шеана, в 1 км от границы с Иорданией. Жители Йардены представлены однородной группой переселенцев из нескольких курдских деревень, и это позволило сохранить свою культурную специфику, в т. ч. использование новоарамейского языка. В 2012 г. в Йардене был создан Центр культурного наследия Курдистана в память об основателях *мошава*.

материалов, состоит из мемуаров специалистов различного профиля, посетивших места проживания евреев Захо и описавших их в контексте этнического и конфессионального многообразия региона. Важную роль в анализе сыграли комплексные монографии, посвященные истории и становлению Государства Израиль в 1950–1970-х гг. Актуальность определяется тем, что в последние десятилетия роль общины евреев Курдистана в израильском обществе неуклонно возрастает. Из ее рядов вышли известные израильские военные, бизнесмены, политики, общественные деятели и ученые. Курдистанские евреи, которые смогли сохранить свою связь с Курдистаном, востребованы властями Израиля для продвижения интересов страны в регионе и связи с курдскими политиками и общественными деятелями.

### От мессианской идеи к операции «Эзра и Нехемия»<sup>7</sup>

Общины евреев Курдистана к началу XX в. сформировались как в результате микромиграций по модели *деревня–город*, так и из-за переселения евреев из крупных городов на периферию. Например, во время эпидемий чумы в 1743, 1773 и 1831 гг. в Захо<sup>8</sup>, который из-за особой религиозности его жителей называли «курдским Иерусалимом», переселились евреи из Багдада<sup>9</sup>. Курдистанские евреи поддерживали связь с багдадскими единоверцами, куда они еще в начале XX в. регулярно отправлялись на заработки к богатым представителям иудейской общины. Многие молодые люди таким образом зарабатывали деньги на свадьбу<sup>10</sup>. Внутренние миграции сопровождались внешними, и первые курдистанские евреи, движимые религиозными мотивами, прибыли в Палестину

<sup>7</sup> Эзра и Нехемия — библейские персонажи, с деятельностью которых было связано возвращение древних иудеев из вавилонского плена в V в. до н. э. Их именем израильское правительство назвало операцию по вывозу евреев Ирака в начале 1950-х гг. Аналогом операции «Эзра и Нехемия» являются операции «Ковер-самолет» по вывозу евреев Йемена в 1949–1950 гг. и «Моше» по вывозу эфиопских евреев в 1984 г.

<sup>8</sup> По данным Рабби Давида, в первой трети XIX в. в Захо и Мосуле проживало примерно по 600 семей в каждом, см. Fischel W. J. The Jews of Kurdistan a Hundred Years Ago: A Traveler's Record // *Jewish Social Studies*. Vol. 6. No. 3 (Jul., 1944). P. 210. По данным турецкого историка Синана Маруфоғлу в 1881–1883 гг. в Захо проживало 543 еврея, а еврейское население Мосульского и Шехризурского вилайетов составляло 4287 человек, см.: Marufoğlu S. Osmanlı döneminde Kuzey Irak (1831–1914). İstanbul, Eren yayıncılık, 1998. P. 51, 83.

<sup>9</sup> Yona M. Those who Perish in the Land of Assyria. The Jews of Kurdistan and Zakho. Jerusalem, 1988. P. 17.

<sup>10</sup> Полевой материал авторов. Информант Ури Менахем, *мошав* Йардена (2022).

еще в 1812 г.<sup>11</sup>. Они селились главным образом в Иерусалиме, а их традиционным занятием стал тяжелый физический труд.

К 1930 г. в Захо проживали 1471 еврей. Они были пастухами, ремесленниками, торговцами, ювелирами. В городе было две синагоги: одна большая и старинная, а другая являлась *бейт-мидрашем*<sup>12</sup>, построенным в 1920-х гг.<sup>13</sup>. До миграции 1950-х гг. Захо был местом проживания крупнейшей и самой влиятельной еврейской общины в Курдистане<sup>14</sup>. Одной из ее функций было посредничество. В случае вражды между курдскими кланами стороны обратились к евреям Захо за помощью по примирению<sup>15</sup>.

После Первой мировой войны Ирак стал мандатом Великобритании. Английские власти в 1921–1932 гг. опирались при формировании местных институтов на национальные и религиозные меньшинства: ассирийцев, евреев и др.<sup>16</sup> В эти годы политический и финансовый статус евреев укрепился, были сняты все ограничения на действие их учреждений, евреи активно занимались торговлей, достигли ответственных постов в правовой и административной системе Ирака<sup>17</sup>. Следует добавить, что в глазах местных националистов евреи воспринимались как орудие британской политики, что делало их объектом критики со стороны курдского и арабского национального движения.

Британская модернизация затронула экономику, образование, здравоохранение, но не духовный мир евреев, который остался традиционным. Религиозные люди видели в переселении на Святую Землю свой священный долг. С конца 1920-х гг. в Курдистане появились сионистские эмиссары, которые пропагандировали эмиграцию в Палестину и делали основной упор на молодое поколение курдистанских евреев. Все это привело к очередной волне переселения, когда около 1900 евреев<sup>18</sup> уехали

<sup>11</sup> Yona M. Ibid. P. 98.

<sup>12</sup> «Бейт Мидраш», букв. «дом учения», место для постоянного изучения Торы, посещая уроки или лекции, занимаясь самостоятельно или с раввином.

<sup>13</sup> The Jewish Community of Zakho. ANU — Museum of the Jewish People. URL: <https://dbs.anumuseum.org.il/skn/he/c6/e224276/בית־המדרש> (accessed: 05.04.2023).

<sup>14</sup> Shai D. Changes in the oral tradition among the Jews of Kurdistan // *Contemporary Jewry*. Vol. 5. No. 1. (Spring/Summer 1980). P. 3.

<sup>15</sup> Hodja E. Memories of Zakho city // *Hithadshut*. 5750 (1989). P. 58–59.

<sup>16</sup> Kardam A. Cizre-Bohtan Beyi Bedirhan. Direniş ve İsyân Yılları. Dipnot Yayınları, Ankara, 2011. P. 175.

<sup>17</sup> Yona M. Ibid. P. 17.

<sup>18</sup> В ноябре 1921 г. в британской прессе сообщалось, что в результате погромов в Курдистане «1200 евреев земледельцев принуждены оставить страну, и по дороге в Багдад многие из них умерли от голода и жажды», см. Бюллетень Народного Комиссариата Иностраннных Дел. 12 декабря 1921. № 105. С. 35.



из Курдистана в Палестину в 1920–1926 гг. В отсутствие современной транспортной инфраструктуры для эмиграции требовались большие материальные и физические ресурсы. Об этом переселении сохранилось мало документов, а главным источником является устная история<sup>19</sup>.

Еще одной причиной для переселения стали экономическое положение и голод. Связь с Палестиной укреплялась посредством посланцев из Святой Земли, приезжавших собирать пожертвования, а также через семьи, которые уже эмигрировали. Несмотря на свое трудное финансовое положение, они отправили из Иерусалима дары в Курдистан — оливковое масло и другие предметы, имевшие в глазах верующих евреев не только материальное, но и сакральное значение. Все это способствовало формированию палестинофильского движения<sup>20</sup>, которое у курдистанских евреев носило религиозный характер<sup>21</sup>.

В 1947 г. еврейская община Захо выросла до 5000 человек за счет миграции в город жителей небольших деревень<sup>22</sup>. В разгар массовой эмиграции в 1950-х гг. Захо покинули 2000 человек: одни переехали в Палестину, а другие остановились в Мосуле<sup>23</sup> и Багдаде на пути в Израиль. В дальнейшем переселенцы из Захо составили ядро общины курдистанских евреев Иерусалима<sup>24</sup>.

После восшествия в 1933 г. на престол Ирака националистически настроенного короля Гази I ибн Фейсал положение евреев в стране ухудшилось. С 1934 г. еврейских чиновников стали увольнять с государственной службы, были введены квоты на прием евреев в государственные школы и университеты. Многие евреи примкнули к оппозиции, за что подверглись репрессиям<sup>25</sup>. Пропагандистская и агентурная активность нацистов в Ираке во время Второй мировой войны также вела к ухудшению

<sup>19</sup> Yona M. Ibid. P. 128.

<sup>20</sup> В 1987 г. израильский исследователь Хайя Гавиш взял интервью примерно у 50 бывших жителей Захо, которых он определил как “бессознательных сионистов”, см. Gavish H. Memories of Zakho Jews Migration. *Hithadshut*. 5750 (1989). P. 310.

<sup>21</sup> Gavish H. Changes in the Jewish community of Zakho (Iraqi Kurdistan) resulting from traditional religious affinities to the Holy Land, exposure to zionist activity and emigration to Palestine/Israel from the end of the Ottoman period until 1951, in folkloristic and historic contexts. PhD diss., University of Haifa, 1999. P. 168.

<sup>22</sup> Edmonds C. Kurds, Turks and Arabs: Politics, Travel and Research in North-Eastern Iraq 1919–1925. London: Oxford University Press, 1957. P. 438.

<sup>23</sup> Gavish H. Ibid. P. 168; Gavish H. Unwitting Zionists. The Jewish Community of Zakho in Iraqi Kurdistan. Detroit, Wayne State University Press, 2009. P. 81.

<sup>24</sup> Yona M. Ibid. P. 98.

<sup>25</sup> Ibid. P. 17–18.

отношения к евреям<sup>26</sup>. На положение евреев в арабских странах негативно сказывалась деятельность сионистского движения в Палестине, иракские власти и население сочувствовали палестинцам и подозревали иракских евреев в помощи сионистам<sup>27</sup>. Евреи Ирака и Курдистана старались приспособиться к новой реальности. Они пытались вернуть доверие соседей путем внешней ассимиляции, заимствуя головные уборы арабов-националистов<sup>28</sup>. Во многих районах отношения с курдами-мусульманами оставались хорошими вплоть до начала еврейской эмиграции в Израиль<sup>29</sup>.

Евреи всегда чувствовали себя в Захо в безопасности<sup>30</sup>. Как свидетельствует израильский историк Моти Закен отношения евреев с курдами оставались очень хорошими: «Мы были как братья до создания Государства Израиль. После этого между нами образовалась пропасть»<sup>31</sup>. Уже в июле 1948 г. иракский парламент внес сионизм в 51 статью Уголовного кодекса, как одну из идеологий, ставящих под угрозу безопасность Ирака<sup>32</sup>. В 1940-х гг. обвинения в поддержке коммунистов или сионистов стали причиной увольнений и арестов евреев<sup>33</sup>.

9 марта 1950 г. иракский парламент принял закон, разрешающий евреям покинуть страну при условии отказа от гражданства Ирака. Это привело к самой крупной миграционной волне в 1950-х гг., когда в рамках проведенной израильскими властями операции «Эзра и Нехемия» из Ирака в Палестину через Иран и Кипр было доставлено 120 тыс. курдистанских евреев<sup>34</sup>. Отдельные семьи покидали Курдистан и позднее. Некоторые евреи бежали из Ирака позже в период 1970–1973 гг. По утверждению официальной израильской историографии к 1980-м гг. многовековое присутствие еврейской общины на бывших землях Вавилона подошло к концу<sup>35</sup>.

<sup>26</sup> Zaken M. Juifs, Kurdes et Arabes, entre 1941 et 1952 // *Études kurdes*. Errance et Terre promise Juifs, Kurdes, Assyro-Chaldéens. 2005. P. 20.

<sup>27</sup> Black E. The expulsion that backfired: When Iraq kicked out its Jews // *Time of Israel*. 31.05.2016. URL: <https://www.timesofisrael.com/the-expulsion-that-backfired-when-iraq-kicked-out-its-jews> (accessed: 05.04.2023)

<sup>28</sup> Zaken M. Ibid. P. 8.

<sup>29</sup> Ibid. P. 20.

<sup>30</sup> Ibid. P. 37.

<sup>31</sup> Ibid. P. 21.

<sup>32</sup> Ibid. P. 19.

<sup>33</sup> Graczyk A. Trapped within the law. Will the Kurdish Jews return to their homeland? // *Przegląd Narodowościowy — Review of Nationalities*. 2018. Vol. 8. P. 159.

<sup>34</sup> Zaken M. Ibid. P. 40.

<sup>35</sup> Morad T., Shasha D., Shasha R. Iraq's Last Jews. Stories of Daily Life, Upheaval, and Escape from Modern Babylon. Palgrave Studies in Oral History, 2008. P. 8.

Для того чтобы купить билеты, евреи продавали все имущество, а те, у кого не было денег, клятвенно при свидетелях брали в долг, обещая вернуть его в Израиле. В 1951 г. всех готовых уехать евреев Захо собрали в синагоге чтобы сфотографировать на паспорта. После прощания с соседями-мусульманами, евреев повезли на автобусах в Мосул, а оттуда в Багдад. Там они ожидали самолет, проживая за счет местной еврейской общины. В аэропорту от евреев требовалось подтверждение того, что они отказываются от гражданства и имущества. После обыска на наличие ценностей, 80 человек посадили в самолет, который проследовал на Кипр<sup>36</sup>. После дозаправки на Кипре лайнер прибыл ночью в израильский аэропорт Лод (сейчас аэропорт Бен Гурион), где переселенцев на грузовиках увезли во временные лагеря (ивр. *маоборот*) под Хайфой, где им пришлось провести несколько месяцев. Условия в них были исключительно тяжелыми. Мигрантам приходилось жить в палатках в болотистой местности, получая еду два раза в день<sup>37</sup>.

На первых этапах важную роль в адаптации евреев Курдистана в Израиле сыграли родственные связи, что характерно для курдистанского общества. Из *маоборот* мигранты переезжали к родственникам, которые эмигрировали в Израиль раньше и помогали поселенцам устраиваться на новом месте. Новоприбывшие сначала жили в палатках, а потом в бараках, еду они получали по карточкам. Большинство курдистанских евреев в конечном счете оказались сконцентрированы в иерусалимском районе Катамон, который и по сей день является важным центром этой общины<sup>38</sup>.

### Адаптация курдистанских евреев к жизни в Израиле

В сионистском руководстве существовали противоположные взгляды на вопрос переселения *мизрахим*. Если будущий премьер-министр, а на тот момент член правительства Леви Эшколь советовал иракским евреям не спешить в Израиль, то Давид Бен Гурион, напротив, настаивал на скорейшем вывозе мигрантов: «*Эшкол прав. У нас нет ни домов, ни работы, ни еды. У нас будет проблема. Но вы идите и приводите их как можно быстрее, потому что кто знает, когда иракцы [правительство] передумают*»<sup>39</sup>.

По мнению профессора Нью-Йоркского университета и израильской иракского происхождения Э. Шохат, несмотря на то, что сионизм

<sup>36</sup> Yona M. Ibid. P. 98–100.

<sup>37</sup> Ibid. P. 100.

<sup>38</sup> Ibid. P. 100.

<sup>39</sup> Morad T., Shasha D., Shasha R. Ibid. P. 92.

позиционирует себя как движение всех евреев и даже старается утвердить тождественность понятий «еврей» и «сионист», эта идеология апеллировала прежде всего к европейским евреям. *Мизрахим* в лучшем случае рассматривались как дешевая и привычная к климату Ближнего Востоку рабочая сила, которая могла заменить арабских рабочих<sup>40</sup>. Еще в начале XX в. для нужд первых поселений в Палестине были привезены йеменские евреи, которых использовали как прислугу и батраков<sup>41</sup>. Подобная практика продолжилась и в последующие годы. Например, в 1930-х гг. активисты сионистского движения в Ираке с возмущением отмечали, что агенты Еврейского агентства<sup>42</sup> стараются вывозить в Палестину менее образованных, но привычных к тяжелому сельскому труду курдистанских евреев, чем горожан из городов Ирака<sup>43</sup>.

Первые десятилетия жизни в Израиле стали для курдистанских евреев периодом абсорбции, что на практике означало переход от колониального к постколониальному статусу. Этот процесс включал в себя адаптацию к израильским реалиям, борьбу за сохранение своей идентичности и сопротивление дискриминации. Восточные евреи в Израиле были прослойкой между ашкеназской элитой и арабским населением, относясь к т. н. «Второму Израилю»<sup>44</sup>. Речь идет о реалиях типичных для многих колониальных стран (например, ЮАР, Сенегал, Нигерия), когда между европейскими колонизаторами и покоренным местным населением присутствует промежуточная «цветная» страта, занятая преимущественно в торговле и сфере услуг — индусы, ливанцы и др. Посреднической роли восточных евреев также способствовал тот факт что они знали арабский язык, бычаи и арабский менталитет.

С 1940 по 1970-е гг. *мизрахим* подвергались политике государственной дискриминации. С момента своего приезда в Израиль их культура была объявлена «неполноценной», им предоставлялось жилье и работа на порядок хуже, чем для европейских евреев. До сих пор «темным пятном»

<sup>40</sup> Shohat E. Ibid. P. 1.

<sup>41</sup> Gavish H. Changes in the Jewish community of Zakho (Iraqi Kurdistan) resulting from traditional religious affinities to the Holy Land, exposure to zionist activity and emigration to Palestine/ Israel from the end of the Ottoman period until 1951, in folkloristic and historic contexts. PhD diss., University of Haifa, 1999. P. 14.

<sup>42</sup> URL: <https://www.jewishagency.org> (accessed: 05.04.2023).

<sup>43</sup> Gavish H. Ibid. P. 138.

<sup>44</sup> Fishbein I. “The Second Israel is a very honorable place to be, because there are also third and fourth Israel” // *Ha-makom*. 05.12.2019. URL: <https://www.ha-makom.co.il/post-einat-israel-secondandmore> (accessed: 05.04.2023); Ben-Haim A. The Second Israel (I part). Тайминг 0:00:41–0:01:37. URL: <https://www.youtube.com/watch?v=Px6JHn5sJnQ> (accessed: 05.04.2023).

истории Израиля является скандал с тайным изъятием детей йеменских евреев для усыновления и медицинских экспериментов<sup>45</sup>. Израильские архивы содержат материалы и о пропавших детях курдистанских евреев<sup>46</sup>.

Прибыв в Израиль, курдистанские евреи разделили судьбу других восточных общин: йеменских — приехавших в 1949–1950 гг., марокканских — в 1940–1960 гг., и т. д. Основным занятием курдистанских евреев были тяжелые физические работы — прокладка дорог, строительство и сельское хозяйство<sup>47</sup>. Причина этого заключалась не только в таких объективных факторах, как низкий образовательный уровень эмигрантов, но и в дискриминационной политике Израильского государства.

В Иерусалиме сработал механизм привычного расселения восточных евреев в городах — по принципу схожего происхождения. Эти старые районы — марокканский, курдский, бухарский и т. д. — были устроены совершенно по иным стандартам (в сравнении с теми районами, в которых селились еврейские переселенцы из Европы. — *Примеч. авт.*) и очень быстро пришли в упадок. Никто не уделял внимание их состоянию и благоустройству<sup>48</sup>. Стремясь преодолеть этот разрыв, вице-мэр Иерусалима Йосеф Гадиш продвигал идею интегрированных школ, так как в каждом старом районе проживала одна этническая община, и районную школу посещали дети из той же социально-экономической группы. Было отмечено, что в богатых ашкеназских кварталах школьники получали более высокие оценки, чем дети из районов, населенных *мизрахим*. Гадиш считал, что это надо изменить, если «мы хотим строить страну для всех, с единым образованием для всех детей»<sup>49</sup>. Евреи Курдистана долгое время рассматривались властями не как субъект, а объект, требующий опеки<sup>50</sup>. Для работы с ними правительством были выделены специальные кураторы.

Уже в первые десятилетия в Израиле образ жизни евреев Курдистана претерпел существенные изменения. В беседе с израильскими журналистами в начале 1970-х гг. жители *мошава* Йардены, в котором проживали главным образом выходцы из Курдистана, рассказывали, что за двадцать

<sup>45</sup> Knell Y. Missing babies: Israel's Yemenite children affair // *BBC News*. Jerusalem. 20 June 2017. URL: <https://www.bbc.com/news/magazine-40342143> (accessed: 05.04.2023).

<sup>46</sup> Cohen-Kedmi Committee regarding the children of Yemen. Shlagi committee. Missing case: (without first name) Ben Aharon and Simcha Moshe. Israel State Archives, ISA-Courts-Supreme-Court-000a8x4, 01.01.1986–31.12.2000. P. 3–4.

<sup>47</sup> Yona M. *Ibid.* P. 100.

<sup>48</sup> Forester J. Fischler R. Shmueli D. *Israeli Planners and Designers: Profiles of Community Builders*. State University of New York Press, 2001. P. 124–125.

<sup>49</sup> *Ibid.* P. 119.

<sup>50</sup> Ofir J. *I'm Kurdi*. Tel-Aviv: Sifriat poalim, 1975. P. 28.

лет жизни после эмиграции традиционная роль старейшин постепенно сошла на нет, а их функции взял на себя местный совет<sup>51</sup>. Постепенно произошел и отказ от традиционной одежды, которую эмигранты носили в первые годы своего проживания в Израиле<sup>52</sup>. Йарденцы в интервью с журналистами отмечали, что в Израиле по сравнению с Курдистаном резко выросло значение документов и бюрократии, исчезли большие семьи, когда несколько поколений жили под одной крышей. Отныне отдельный дом имелся у каждой семьи<sup>53</sup>. Женщины, которые раньше сидели дома и занимались хозяйством, пошли работать<sup>54</sup>. В повседневной жизни ослабла роль религии: родившиеся и выросшие в Израиле курдистанские евреи считали возможным отправиться в шаббат на футбольный матч или какое-то другое мероприятие. По их словам, темп израильской жизни вынуждал искать более современные пути проведения свободного времени, чем традиционное соблюдение субботы<sup>55</sup>. Многие из этих перемен произошли под давлением кураторов, поощрявших европеизацию и светский образ жизни<sup>56</sup>.

Вместе тем ряд факторов продолжал препятствовать ассимиляции курдистанских евреев в израильском обществе: они жили преимущественно компактными общинам в городах или *мошавах*. Соседи курдистанских евреев также не стремились с ними сблизиться. Йарденцы отмечали отчужденность жителей соседних *киббуцев*, населенных главным образом европейскими евреями<sup>57</sup>.

В начале 1970-х гг. движение за гражданские права в США оказало влияние на Израиль. Восточные евреи начали борьбу против дискриминации. Курдистанские евреи также были вовлечены в этот процесс. В 1971 г. в поселении Маоз Цион собралось около 350 представителей курдистанских евреев со всего Израиля. На мероприятии присутствовали премьер-министр Голда Меир, министры, члены кнессета и общественные деятели. Было принято решение о создании Всеизраильской организации курдистанских евреев. Своей задачей она видела поддержание и сохранение традиций и обычаев курдистанских евреев. Планировалось создание общинных домов, библиотек и культурных центров, в которых будут проводиться просветительские мероприятия. После двадцатилет-

<sup>51</sup> Ofir J. Ibid. P. 29.

<sup>52</sup> Ibid. P. 28.

<sup>53</sup> Ibid. P. 8.

<sup>54</sup> Ibid. P. 77.

<sup>55</sup> Ibid. P. 76.

<sup>56</sup> Ibid. P. 28.

<sup>57</sup> Ibid. P. 77.

него перерыва было возобновлено празднование традиционного для курдистанских евреев праздника Сехаране, а для поддержки изучения истории общины и студентов из числа курдистанских евреев был учрежден специальный фонд<sup>58</sup>.

Первым главой Всеизраильской организации курдистанских евреев был избран Хавив Шимони (1933–1994), семья которого эмигрировала в Израиль в 1936 г.<sup>59</sup>. Он знаменит тем, что во время своей службы в Министерстве образования Израиля начал активное противодействие сегрегации в образовательной системе. До начала 1970-х гг. восточные евреи получали образование в школах по месту жительства, которые финансировались по остаточному принципу и не давали знаний в объеме, достаточном для получения аттестата зрелости. Усилиями Шимони и других активистов — выходцев из стран Востока стали допускать в школы с учениками *ашкеназим* в престижном иерусалимском районе Рехавия<sup>60</sup>. Им удалось добиться регулярного проведения мероприятий, направленных на популяризацию культуры и фольклора курдистанских евреев<sup>61</sup>.

С 1972 г. на постоянной основе отмечается праздник Сехаране, посредством которого курдистанские евреи поддерживают свою идентичность. Многие обряды и время проведения Сехаране похожи на обычаи Мимуны — праздника марокканских евреев. Они оба отмечаются весной, включают в себя посещение соседей-неевреев и прогулки на природе. Так как марокканская община гораздо влиятельнее и многочисленнее курдистанской, праздник Сехаране был из-за Мимуны перенесен на осень<sup>62</sup>. По мнению курдистанских евреев они «*просто проиграли в межобщинном споре*»<sup>63</sup>.

К 1980-м гг. в Израиле проживало около 100 тыс. курдистанских евреев, включая второе и третье поколение. Половину из них составляют

<sup>58</sup> Israel Organization of Kurdistan Jews. URL: <https://web.archive.org/web/20181015152703/http://www.kurdishjewry.org.il> (accessed: 05.04.2023).

<sup>59</sup> Haviv Shimoni, Member of the Eighth Knesset. <https://main.knesset.gov.il/en/MK/APPS/mk/mk-personal-details/657> (accessed: 05.04.2023).

<sup>60</sup> Forester J. Fischler R. Shmueli D. Ibid. P. 106.

<sup>61</sup> Israel Organization of Kurdistan Jews. URL: <https://web.archive.org/web/20181015152703/http://www.kurdishjewry.org.il> (accessed: 05.04.2023).

<sup>62</sup> President Haim Herzog. Events at the president's house. The Saharan. Kurdistan Jews. Israel State Archives, ISA-President-LetterCredence-000dvse, 22.07.1991–06.10.1991. URL: <https://www.archives.gov.il/archives/Archive/0b071706800399c8/File/0b0717068082f947> (accessed: 05.04.2023).

<sup>63</sup> Tverskoy D. The Kurdish community in Israel gathered to celebrate the Feast of the Saharna, amid the painful events in Syria // *Davar*. 16.10.2019. URL: <https://www.davar1.co.il/197580> (accessed: 05.04.2023).

эмигранты из Иракского Курдистана, 35% — выходцы из Иранского Курдистана, а остальные — потомки эмигрантов из Турции и Сирии. Если говорить об их географической локализации, то 35 тыс. курдистанцев живут в Иерусалиме и его окрестностях, 20 тыс. — в Иорданской долине, 8 тыс. в Тверии, 3 тыс. — в Кирьят-Малахи, остальные рассеяны по другим населенным пунктам Израйля<sup>64</sup>.

Оценивая статус родного языка, Саймон Хопкинс отмечает, что эмиграция в Израиль сыграла самую негативную роль в плане сохранения культуры курдистанских евреев. Сегодня на новоарамейских языках<sup>65</sup> говорят преимущественно пожилые люди и следует ожидать его полного исчезновения из ежедневного обращения. Вместе тем небольшая группа энтузиастов из числа курдистанских евреев пытается сохранить свой язык, прежде всего за счет издания текстов, написанных курдистанскими евреями на арамейском языке<sup>66</sup>. Курдистанская еврейка Далия Азизи в своем интервью газете «Маарив» говорила, что идиш она слышала в школах, театрах и ешивах, так как это был признанный в Израиле язык в отличие от новоарамейского — языка, на котором также говорили евреи: «Так почему государственные институты не признают и его?»<sup>67</sup>.

В последние годы появились музыкальные коллективы, которые исполняют песни на новоарамейском языке<sup>68</sup>. Попытки возрождения новоарамейского языка неожиданно поставили под сомнение идентичность курдистанских евреев. По мнению ряда исследователей, последние

---

<sup>64</sup> Sharaby R. Renewed Interpretation of the Ethnic Tradition of Kurdish Immigrants in Israel // *HaGira — Israel Journal of Migration*. Vol. 8. 2018. P. 3–21.

<sup>65</sup> Речь о разновидностях живых арамейских языков, противопоставляемых классическим, которые известны своим письменным наследием. Носителями новоарамейских языков являются национальные меньшинства, проживавшие и проживающие на территории этногеографического Курдистана: последователи христианства, иудаизма, мандеизма. Еврейские носители многих новоарамейских языков используют для своего языка термин «таргум» от Таргума — традиционного перевода Библии на арамейские языки, см. Лявданский А. К. Новоарамейские языки. Языки мира: Семитские языки. Аккадский язык. Северозападно-семитские языки. Российская академия наук, Институт языкознания. М.: Academia, 2009. С. 660–693.

<sup>66</sup> Hopkins S. The Jews of Kurdistan in Eretz Israel and their Language // *Paamim*. No 56. 1993. P. 67–68.

<sup>67</sup> Shezaf H. From the people who brought you Malmillian // *Beit Avi Chai*. 01.09.2013. URL: <https://www.bac.org.il/specials/project/bdrch-lpyvt/article/mhaanshym-shhabyav-lkm-at-mlmy-luan> (accessed: 05.04.2023).

<sup>68</sup> Например, группа «Наши Люди» (ивр. «Наш Дидан»), названная по имени деревни в Иранском Курдистане, где говорили на новоарамейских диалекте, см.: Elias I. Longing for the Aramaic we spoke at home // *Haaretz*, 12.05.2016. URL: <https://www.haaretz.co.il/gallery/.premium-1.2938718> (accessed: 05.04.2023).





евреи поддерживают связь с курдами, проживающими в других странах<sup>74</sup>. По словам певицы Иланы Алиа, *«курды чувствуют с нами связь, потому что мы были, как они: раньше государства не было у нас, теперь государства нет у них — это их мечта. Каждый раз, когда что-то случается с курдами за границей, местные общины выходят на демонстрацию, потому что есть связь и есть ощущение общей судьбы»*<sup>75</sup>. Так как курдистанские евреи воспринимают курдов, как «братьев, находящихся в беде», события в Сирии последних лет вызывают живой отклик среди выходцев из Курдистана<sup>76</sup>.

### Заключение

Эмигрируя в Израиль в начале 1950-х гг., курдистанские евреи были вынуждены отказаться не только от своего имущества и гражданства, но и от традиционного образа жизни. Зачастую они становились жертвами дискриминации и социальных экспериментов политики «плавильного котла», вынуждающей евреев Курдистана, как и других *мизрахим*, отказаться от своей идентичности. Лишь в начале 1970-х гг. курдистанская община получила возможность заявить о своих нуждах и культурных особенностях. Длительный и сложный процесс интеграции евреев Курдистана, в частности евреев Захо, в израильское общество привел к межобщинной конкуренции в мультикультурном израильском обществе, например с выходцами из Марокко. Здесь главным препятствием предстают не действия государства, а реалии современного урбанистического израильского общества, слишком сильно отличающиеся от жизни Захо и других мест Иракского Курдистана.

Община курдистанских евреев не относится к числу самых богатых и многочисленных этнических групп Израиля, хотя в последние годы среди ее представителей появляются заметные фигуры, оказывающие значительное влияние на израильское общество. Наиболее известными выходцами из Захо являются лингвист-семитолог Йона Сабар (р. 1938), бывший министр обороны Ицхак Мордехай (р. 1944), политик Итамар Бен-Гвир (р. 1946), профессор и исследователь еврейского фольклора Шалом Цабар (р. 1951) и др.

Курдистанцы отличаются консервативностью, религиозностью и по возможности стараются сохранять культурные традиции своей родины:

---

<sup>74</sup> Maoz Y. Ibid.

<sup>75</sup> Shezaf H. Ibid.

<sup>76</sup> Tverskoy D. Ibid.



10. Fischel W. J. The Jews of Kurdistan a Hundred Years Ago: A Traveler's Record // *Jewish Social Studies*. Vol. 6. No. 3. (Jul., 1944). P. 195–226. URL: <http://www.jstor.org/stable/4464600> (accessed: 05.04.2023).

11. Fishbein I. "The Second Israel is a very honorable place to be, because there are also third and fourth Israel" // *Ha-makom*. 05.12.2019. URL: <https://www.ha-makom.co.il/post-einat-israel-secondandmore> (accessed: 05.04.2023). (На иврите).

12. Forester J. Fischler R. Shmueli D. Israeli Planners and Designers: Profiles of Community Builders. State University of New York Press, 2001.

13. Gavish H. Changes in the Jewish community of Zakho (Iraqi Kurdistan) resulting from traditional religious affinities to the Holy Land, exposure to zionist activity and emigration to Palestine/Israel from the end of the Ottoman period until 1951, in folkloristic and historic contexts. PhD diss., University of Haifa, 1999. (На иврите).

14. Gavish H. Memories of Zakho Jews Migration // *Hithadshut*. 5750 (1989). P. 310. (На иврите).

15. Gavish H. Unwitting Zionists. The Jewish Community of Zakho in Iraqi Kurdistan. Detroit, Wayne State University Press, 2009.

16. Graczyk A. Trapped within the law. Will the Kurdish Jews return to their homeland? // *Przegląd Narodowościowy — Review of Nationalities*. 2018. Vol. 8. P. 157–166.

17. Hodja E. Memories of Zakho city // *Hithadshut*. 5750 (1989). P. 58–59. (На иврите).

18. Hopkins S. The Jews of Kurdistan in Eretz Israel and their Language // *Paa-mim*. No. 56. 1993. P.50–74. URL: [https://www.ybz.org.il/\\_Uploads/dbsAttachedFiles/Article\\_56.4\(1\).pdf](https://www.ybz.org.il/_Uploads/dbsAttachedFiles/Article_56.4(1).pdf) (accessed: 05.04.2023). (На иврите).

19. Israel Organization of Kurdistan Jews. URL: <https://web.archive.org/web/20181015152703/http://www.kurdishjewry.org.il> (accessed: 05.04.2023). (На иврите).

20. Kardam A. Cizre-Bohtan Beyi Bedirhan. Direniş ve İsyân Yılları. Dipnot Yayınları, Ankara, 2011. (На тур. яз.).

21. Knell Y. Missing babies: Israel's Yemenite children affair // *BBC News*, Jerusalem, 20 June 2017. URL: <https://www.bbc.com/news/magazine-40342143> (accessed: 05.04.2023).

22. Kurdistan Immigrants Knesset, Katamon Jerusalem. Israel State Archives, ISA-PMO-PrimeMinisterBureau-000uyah, 01.01.1964–31.12.1965. URL: <https://www.archives.gov.il/archives/Archive/0b071706800171a0/File/0b07170680e52f85> (accessed: 05.04.2023). (На иврите).

23. Maoz Y. Don't call me Kurdish // *Jokopost*. 20.06.2019. URL: <https://www.jokopost.com/thoughts/21374> (accessed: 05.04.2023). (На иврите).

24. Marufoğlu S. Osmanlı döneminde Kuzey Irak (1831–1914). İstanbul, Eren yayıncılık, 1998. (На тур. яз.).

25. Morad T., Shasha D., Shasha R. Iraq's Last Jews. Stories of Daily Life, Upheaval, and Escape from Modern Babylon. Palgrave Studies in Oral History, 2008.

26. Ofir J. I'm Kurdi. Tel-Aviv, Sifriat poalim, 1975. (На иврите).

27. President Haim Herzog. Events at the president's house. The Saharan. Kurdistan Jews. Israel State Archives, ISA-President-LetterCredence-000dvse, 22.07.1991–06.10.1991. URL: <https://www.archives.gov.il/archives/Archive/0b071706800399c8/File/0b0717068082f947> (accessed: 05.04.2023). (На иврите).

28. Shai D. Changes in the oral tradition among the Jews of Kurdistan // *Contemporary Jewry*, Vol. 5. No. 1 (Spring/Summer 1980). P. 2–10. URL: <http://www.jstor.org/stable/23447193> (accessed: 05.04.2023).
29. Sharaby R. Renewed Interpretation of the Ethnic Tradition of Kurdish Immigrants in Israel // *Hagira — Israel Journal of Migration*. Vol. 8. 2018. P. 3–21.
30. Shezaf H. From the people who brought you Malmillian // *Beit Avi Chai*. 01.09.2013. URL: <https://www.bac.org.il/specials/project/bdrch-lpyvt/article/mhaan-shym-shhabyav-lkm-at-mlmylyan> (accessed: 05.04.2023). (На иврите).
31. Shohat E. Sephardim in Israel: Zionism from the Standpoint of Its Jewish Victims // *Social Text*. No. 19/20. (Autumn, 1988). P. 1–35. URL: <http://www.jstor.org/stable/466176> (accessed: 05.04.2023).
32. Shor Z. After 84 years: “Erbil” synagogue in Buchary district will be demolished // *Bucharim.com*, 11.08.2020. URL: <https://bucharim.com/הכנסת-הארבלים-בשכונת-הב-שנים-בית-הכנסת-אחרי-84> (accessed: 19.05.2022). (На иврите).
33. The Jewish Community of Zakho. ANU — Museum of the Jewish People. URL: <https://dbs.anumuseum.org.il/skn/he/c6/e224276/וכאז/מוקמ/> (accessed: 05.04.2023). (На иврите).
34. Tverskoy D. The Kurdish community in Israel gathered to celebrate the Feast of the Saharna, amid the painful events in Syria // *Davar*, 16.10.2019. URL: <https://www.davar1.co.il/197580> (accessed: 05.04.2023). (На иврите).
35. Yona M. Those who Perish in the Land of Assyria. The Jews of Kurdistan and Zakho. Jerusalem, 1988. (На иврите).
36. Zaken M. Juifs, Kurdes et Arabes, entre 1941 et 1952 // *Études kurdes*. Errance et Terre promise Juifs, Kurdes, Assyro-Chaldéens. 2005. P. 7–43. (На фр. яз.).



Г. З. Пумпян

## Об арабских мотивах в русской поэзии XIX — начала XX в.: взгляд библиографа



**Аннотация:** В статье представлен историко-библиографический обзор с некоторыми филологическими комментариями, посвященный теме арабских мотивов в русской поэзии XIX — начала XX в. Дан краткий обзор разных этапов знакомства России с Арабским миром и историко-культурных условий, способствовавших интересу к арабской культуре в русском обществе (допетровская эпоха, XVIII и XIX вв. и рубеж XIX–XX вв.). В основной части статьи рассмотрены русские поэты, в творчестве которых в той или иной степени нашло отражение влияние Арабского мира, — как знаменитые, так и малоизвестные (так называемые поэты второго плана); библиографические пособия и исследования по данной теме (общего плана или посвященные конкретному поэту или конкретной тематике); дан краткий обзор изданий поэтических сборников и отдельных стихотворений в русле этой темы; отмечено, в чем именно проявляется влияние Арабского Востока в русской поэзии (экзотизмы, особенности поэтики, некоторые стороны философских и нравственных представлений). В качестве примера несколько подробнее говорится о цикле А. С. Пушкина «Подражания Корану» и традиции исследований и взглядов на этот цикл; немного — о Бунине. В конце статьи имеется *Приложение*: Краткая библиография основных публикаций, посвященных изучению восточных и арабских влияний в русской литературе.

**Ключевые слова:** русско-арабские культурные связи, Арабский Восток в русской поэзии, восточный романтизм, Коран, пророк Мухаммад, Христианский Восток, Древний Восток, библиография.

В русской литературе существует особый пласт поэтического наследия, в котором отражены мотивы и влияния Арабского мира, включая черты арабо-мусульманской культуры, в том числе тему Корана и образ пророка Мухаммада, а также реалии и образы Христианского Востока, Палестины, Древнего Востока и доисламской поэзии, географически и исторически принадлежащие к одному культурному ареалу и тесно взаимодействовавшие в ходе цивилизационного развития<sup>1</sup>.

Прежде чем перейти к обзору этого направления русской поэзии, напомним о разных этапах знакомства России с Арабским миром на протяжении ее истории и историко-культурных условиях, которые способствовали интересу к арабской культуре в русском обществе и созданию образцов поэзии, проникнутых духом и поэтикой Арабского мира.

В России первоначальное знакомство с арабскими странами, арабской культурой, литературой начинается еще в допетровское время. Первые сведения об арабах и арабской культуре проникали еще в Киевскую и Московскую Русь, прежде всего в ряде письменных источников и посредством личных контактов (их подробный обзор можно найти у И. Ю. Крачковского<sup>2</sup>). Это переводы с греческого языка литературы разных жанров из Византии (с XI в.), переводы западноевропейских сочинений (со второй половины XV в.), русские летописи, образцы назидательной литературы, а также описания русских путешественников на Восток и контакты с арабскими путешественниками в Московскую Русь. По оценке И. Ю. Крачковского, сведения в письменных источниках из Византии и Западной Европы были в основном довольно разрозненными и случайными, переводные сочинения чаще представляли собой полемику религиозного плана, но все же давали некоторое представление об арабах и странах ислама, хотя порой и носили весьма фантастический характер. Некоторые сведения об арабах встречались и в русских летописях. Так, в «Повести временных лет» (ок. 1037–1073) говорится о землях жребия Симова, (т.е. населенных семитскими народами), а в «Повести о царе Федоре Иоанновиче» (начало XVII в.) названы Аравития и Бессермени, т.е. басурмане, мусульмане. Упоминания об арабах содержались и в создаваемых на русской почве по-

<sup>1</sup> Об уточнении определений «Арабский Восток», «арабская культура», а также «арабская поэзия» и в целом «арабская литература» см., например, у И. Ю. Крачковского: Об издании «Muḥammad ibn Sallām al-Ġumāhī. Die Klassen der Dichter» (1917) // Избр. соч. М.; Л., 1956. Т. 2. С. 200; Крачковский И. Ю. Арабская поэзия // Избр. соч. М.–Л., 1956. Т. 2. С. 246–265.

<sup>2</sup> Крачковский И. Ю. Очерки по истории русской арабистики. М.; Л.: Изд-во АН СССР, 1950. С. 19–39.

лемических трактатах об исламе и публицистике в XVI в. и особенно усиливаются со второй половины XVII в. (отсылаем к упоминавшемуся труду И. Ю. Крачковского). В Московской Руси имя пророка Мухаммада передавали иногда в форме, более близкой по звучанию к оригинальному произношению — Махмед или даже Мохаммед (в отличие от распространившейся позже офранцузенной формы Магомет), но иногда и Магмет, Моамед, Бохмит или Бахмет. Арабов тогда обычно называли «агаряне» (от имени Агарь), измаильтяне (от Исмаила), сарацины и срацины (от греческого Σαρακηνός — «восточные люди», т. е. бедуины, жившие на границе Сирии) или же «погани» (т. е. язычники), как именовал их игумен Даниил.

В Московскую Русь проникали также образцы мировой литературы, имевшие отношение и к арабской культуре. Это, как правило, нравоучительные произведения, притчи, в той или иной степени связанные с бытованием на арабской почве и прошедшие арабскую обработку. Они известны в мировой литературе под разными названиями и на Русь попадали в переводах с европейских, а иногда сирийского языков. Одно из самых ранних произведений такого рода — «Повесть Акира премудрого», или «Мудрость Акерова»<sup>3</sup>, а одно из самых читаемых в Московской Руси — «Повесть о Варлааме и Иоасафе»<sup>4</sup>. В России этот памятник получил большое распространение (почти каждый монастырь имел хотя бы один список этой повести, ее сюжеты использовались в древнерусской иконописи)<sup>5</sup>, имелась стихотворная обработка его отдельных мотивов («стих о прекрасной пустыне» у старообрядцев, стихотворная обработка Симеоном Полоцким монолога «Иоасафа, в пустыню входяще»). В конце XVII в. (1680) повесть была отпечатана с гравюрами С. Ушакова в «Верхней типографии» в Москве и представлена на театре сестры Петра, Натальи Алексеевны (1708), она многократно переделывалась в XVIII в.

Еще один известный образец мировой литературы, попавший довольно рано в Московскую Русь, — животный эпос «Стефанит и Ихниллат», а по-арабски «Калила и Димна», по имени двух его героев — шакалов Калилы и Димны, которые ведут между собой нравоучительные беседы и приводят назидательные примеры, иллюстрирующие тот или

<sup>3</sup> Повесть об Акире премудром / подгот. текста, пер. и коммент. О. В. Творогова // Электронные публикации Института русской литературы (Пушкинского Дома) РАН. URL: [www.pushkinskijdom.ru/Default.aspx?tabid=4876](http://www.pushkinskijdom.ru/Default.aspx?tabid=4876) (дата обращения: 30.01.23).

<sup>4</sup> Эта повесть была сохранена для мировой культуры именно благодаря арабской передаче, см.: Крачковский И. Ю. Очерки по истории русской арабистики. С. 31.

<sup>5</sup> Силантьев И. В. Повесть о Варлааме и Иоасафе — средневековая энциклопедия жанров // Филологические науки. 1995. № 5–6. С.102–108.



иной моральный постулат<sup>6</sup>. В XVIII в. были переведены с французского на русский язык «Басни мудреца Пильпая» (тот же «Стефанит и Ихнилат»). Некоторые памятники мировой художественной литературы, прошедшие арабскую передачу, попали в Московскую Русь с Запада, например, «История о семи мудрецах» (в ее основе была индийская «Книга Синдбада о женском коварстве»), существовавшая на арабском языке в VIII в., впоследствии переведенная на латинский, польский и затем русский, на котором известна в рукописи XVII в.). Также в русской рукописи XVII в. имеются «Премудрого Лукмана издивительные склады и примеры», т. е. арабские басни мудреца Лукмана, вероятно попавшие на Русь в XIII в.<sup>7</sup>

Важнейшим источником сведений об арабских странах на Руси были многочисленные описания русских путешественников на Восток (духовных лиц, купцов, крестьян и пр.), преимущественно паломников в Палестину, но также и отправлявшихся с разными поручениями политического или церковного характера, по торговым делам. Публикацию этих сочинений, относящихся к XI–XVII вв., предприняло Императорское Православное Палестинское Общество (ИППО) на рубеже XIX–XX вв. в издании Общества «Православный Палестинский сборник» (всего опубликовано семьдесят памятников, начиная с «Путешествия игумена Даниила», XI в)<sup>8</sup>. Были поездки и арабских путешественников на Русь. Так, в своих очерках И. Ю. Крачковский упоминает жившего еще в начале XII в. в Киеве представителя сиро-арабской медицины («лечец» Петр Сириянин). Известны путешествия в Московскую Русь религиозных деятелей — православных арабов. Россия издавна имела исторические связи с восточными патриархатами<sup>9</sup>. Например, при царе Федоре Иоанновиче в связи с вопросом об учреждении патриаршества в Московскую Русь приезжал Иоаким IV Доу', Антиохийский Патриарх (1582–1592), которого сопровождал митрополит 'Иса, автор касыды (поэмы) на арабском

<sup>6</sup> См.: Стефанит и Ихнилат / подгот. текста, пер. и коммент. О. П. Лихачевой // Электронные публикации Института русской литературы (Пушкинского Дома) РАН. URL: lib.pushkinskiydom.ru/Default.aspx?tabid=5130 (дата обращения: 30.01.2023).

<sup>7</sup> У арабов имеются многочисленные изречения, пословицы, басни, связанные с именем Лукмана, он упоминается в Коране: «даровал Лукману мудрость» (сура 31: стих 11).

<sup>8</sup> См., напр.: Указатель трудов Императорского Православного Палестинского Общества (1881–2007) / Библиотека РАН; 2-е изд., испр и доп. СПб.: БАН: Альфарет. 444 с., 45 ил.

<sup>9</sup> См. (с соответствующей библиографией): Пумпян Г. З. Христианско-арабские контакты Московской Руси XVII в. и Русское государство в христианско-арабской географической литературе (Путешествие Патриарха Макария Антиохийского) // ASIATICA: труды по философии и культурам Востока / С.-Петербург. филос. о-во; под ред. Т. Г. Туманяна, В. В. Маркова. СПб., 2018. Вып. 12(2). С. 98–122.

языке о путешествии в Россию. Дважды приезжал в Московскую Русь (в 1654–1656 гг. по делам Патриархии и в 1666–1668 гг. — в связи с Собором по осуждению патриарха Никона) Патриарх Макарий Антиохийский со своим сыном, архидьяконом Павлом Алеппским, автором записок на арабском языке о первом путешествии Макария.

Естественно к этому добавить и близкое мусульманское окружение Московской Руси, включение в ее состав народов, исповедующих ислам, происхождение представителей многих русских дворянских родов от татарских мурз (Г. Р. Державин, Н. Карамзин, И. С. Тургенев, С. В. Рахманинов, князя Юсуповы), бытование в русском фольклоре сказок, имеющих восточно-мусульманские корни и имена (например, тюркско-персидские в «Руслане Королевиче» (от Арслан). Есть и вполне небезосновательные предположения, что даже такой распространенный лубочный сюжет «Как мыши kota хоронили» также имеет восточные, т. е. мусульманские корни («Кот казанской, а ум астраханской, с уса терской» или «Кот казанской, ум астраханской, разум сибирской...») <sup>10</sup>.

В допетровскую Русь также проникали некоторые отрывочные представления об арабской философии, медицине, астрономии <sup>11</sup>.

Поворотным моментом в истории России был XVIII в., ознаменованный прежде всего реформаторской деятельностью Петра. Именно в XVIII в. предпринимаются первые шаги к целенаправленному и регулярному изучению Востока. В XVIII в. в русской жизни совпал ряд обстоятельств, которые способствовали развитию активного интереса к Востоку: геополитическое положение России и ее национальный (поликонфессиональный) состав; активная восточная политика, осуществление важнейших военных, дипломатических и торговых акций на ближневосточном направлении (Персия, Османская империя, в состав которой входили арабские страны) <sup>12</sup>, в результате чего границы России продвинулись на юг, а в ее составе увеличилась численность мусульманских народов, усилились контакты со странами Ближневосточного региона; включенность России в европейские культур-

<sup>10</sup> Семеркин Семен. Кот казанский. URL: [www.1000kzn.ru/article/ru/1634/428/](http://www.1000kzn.ru/article/ru/1634/428/) (дата обращения 30.01.2023). — О докладе «Кот казанский» канд. ист. наук Сагита Фаизова (Москва), конф. «Казань в средние века». 2005.

<sup>11</sup> Крачковский И. Ю. Очерки по истории русской арабистики.

<sup>12</sup> В том числе Азовский поход (1722), русско-турецкие войны за выход к Черному морю (1710–1713, 1735–1739, 1768–1774, 1787–1791), учреждение постоянного русского посольства в Константинополе, Архипелагская экспедиция, ряд мирных договоров (Кучук-Кайнарджийский 1774 г. и Ясский 1791 г.), совместные действия русской и турецкой эскадр под командованием Ф. Ф. Ушакова против наполеоновской Франции, присоединение Крыма и прочих территорий с мусульманским населением.

ные интересы эпохи Просвещения и мода на ориентализм<sup>13</sup>. В результате в государстве и обществе усиливаются одновременно запросы в обеспечении практических потребностей Русского государства в изучении стран и культур Ближнего Востока и интерес к их духовным достижениям.

В XVIII в. были предприняты первые шаги в области практического востоковедения и созданы важные предпосылки научного изучения Востока, включая такие области, как организация науки<sup>14</sup>, типографская<sup>15</sup>, издательская<sup>16</sup> и переводческая деятельность (см. ниже), преподавание восточных языков<sup>17</sup>, комплектование библиотечных востоковедных фондов и рукописных и нумизматических коллекций<sup>18</sup>. Уже в XVIII в. научные и культурные начинания в области изучения Востока приобрели

<sup>13</sup> О развитии интереса к ориентализму с китайской «окраской» см., например: Фишман О. Л. Китай в Европе: мифы и реальность, XIII–XVIII вв. / ЛОИВАН. СПб.; Петербургское востоковедение, 2003. С. 368–394. (Гл. III, ч. 4: Русские просветители и Китай).

<sup>14</sup> В т. ч. открытие в 1724 г. Императорской академии наук, в которую вошли основанные ранее Библиотека и Кунсткамера; приглашение в Россию в 1724 г. в качестве первого академика-ориенталиста по разряду древностей и восточных языков Готфрида Зигфрида Байера, приглашение в Коллегию иностранных дел в 1732 г. в качестве переводчика и преподавателя арабского языка ученого-арабиста Георга Якоба Кера, подготовка им впервые проекта Восточной академии (нереализованный, но получивший поддержку М. В. Ломоносова).

<sup>15</sup> Организация во время Персидского похода 1722 г. первой в России типографии с передвижным арабским шрифтом, которой ведал Д. Кантемир и где был напечатан манифест Петра I к народам Кавказа и Персии на татарском, турецком и персидском языках арабскими буквами,

<sup>16</sup> Издание впервые в России Корана на русском языке в переводе с французского и английского языков (1716, 1790, 1792); издание в 30-е гг. XVIII в. в России свыше 30 работ по Востоку — статьи, переводы, три монографии (Г. З. Байера).

<sup>17</sup> Издание в начале XVIII в. первых указов Петра I о введении преподавания разных восточных языков в нашей стране, в т. ч. Указ 1716 г. о посылке в Персию молодых людей для обучения арабскому, персидскому и турецкому языкам при посланнике Армии Волынской для последующей работы в Посольском приказе; постепенное открытие школ с преподаванием арабского языка. См.: Куликова А. М. Востоковедение в российских законодательных актах (конец XVII в. — 1917 г.). СПб.: Петербургское востоковедение, 2003 (2004). С. 95–99.

<sup>18</sup> Открытие в 1714 г. первой общественной Библиотеки в России (впоследствии Библиотека Академии наук) и Кунсткамеры, где начинается собирание восточных книг, рукописей и нумизматических коллекций, в том числе и арабских. См.: Рафиков А. Х. Литература о странах Азии и Африки в частных книжных собраниях и в Библиотеке Академии наук в первой половине XVIII в. // Книга в России до середины XIX в. Л., 1978. С. 217–260; Пумпян Г. З. Формирование восточной коллекции Библиотеки Академии наук в петровскую эпоху // Петр I и Восток: материалы XXX Международного петровского конгресса, 1–2 июня 2018 г. / сост. А. В. Кобак и М. В. Петрова; науч. ред. Д. Ю. Гузевич ; подгот. текста Г. Б. Богуславская. СПб.: Европейский Дом, 2019. С. 432–459, 1 ил.; Пумпян Г. З. Из истории формирования фонда БАН по арабистике (XVIII в.) // Петерб. библиот. школа. 2017. Вып. 4. С. 44–53.

поддержку на законодательном уровне<sup>19</sup>. Также были сделаны шаги по обеспечению религиозной жизни российских мусульман: в 1787 г. по поручению Екатерины II в типографии Академии наук в Петербурге было осуществлено первое издание Корана на арабском языке для мусульманских народов России<sup>20</sup>, он был переиздан пять раз за короткий промежуток до 1798 г. (в 1789, 1790, 1793, 1796 и 1798 гг.), послужил основой для всех последующих изданий текста Корана в России в XIX в. и получил высокую оценку западноевропейских востоковедов; по манифесту 1788 г. в Уфе было учреждено «духовное собрание мухамеданского закона», мусульмане получили разрешение строить и восстанавливать мечети.

Исследователи отмечают возросший интерес в эту эпоху к Востоку в целом в западноевропейской культуре. Со второй половины XVIII в. в Западной Европе в связи с усилением колониальных процессов на Востоке и просветительскими тенденциями эпохи Просвещения одновременно «происходит рост систематического знания о Востоке, подкрепленный колониальным опытом, равно как и широким распространением интереса ко всему чужому и необычному, используемое развивающейся наукой этнологией, сравнительной анатомией, филологией и историей. Впоследствии к этому систематическому знанию добавился немалый литературный корпус, созданный писателями, поэтами, переводчиками и талантливыми путешественниками»<sup>21</sup>. Под влиянием идей эпохи Просвещения явно идеализированный Восток рассматривается как источник духовного опыта, спокойствия, мудрости, становятся популярными сочинения на восточные сюжеты назидательного и поучительного плана<sup>22</sup>.

В России с учетом вышеперечисленных факторов внимание к Востоку, в том числе арабо-мусульманскому, мода на «восточное» пали на благодатную почву. В течение XVIII в. издавались переводы Корана на русском языке<sup>23</sup>. В первой официальной российской газете «Петербургские ведомости»

<sup>19</sup> Куликова А. М. Востоковедение в российских законодательных актах (XVII в. — 1917 г.). С. 60–99.

<sup>20</sup> См. URL: © 2010 Государственный музей истории религии. [islam.gmir.ru/.../museum\\_document.2009-12-11.2862452011](http://islam.gmir.ru/.../museum_document.2009-12-11.2862452011) (дата обращения: 12.05.2017), Е. Р. Ислам на территории бывшей Российской империи: Энциклопедический словарь / под ред. С. М. Прозорова. Т. I. М.: Вост. лит., 2006. С. 201–213.

<sup>21</sup> Саид Эдвард Вади. Ориентализм: западные концепции Востока / пер. с англ. А. В. Горбунова. СПб.: Рус. мир, 2006. С. 62.

<sup>22</sup> Хотя в то же время появляются и резко полемические сочинения Вольтера относительно ислама.

<sup>23</sup> Первый перевод 1716 г. был выполнен, видимо, П. В. Постниковым — Алкоран о Магомете, или Закон турецкий / пер. с фр. П. В. Постникова. СПб., 1716 (встречается также написание Посников) с французского перевода Андрэ дю Риэ (L'Alcoran de Mahomet / Tradlaté d'arabe en

мости» время от времени публиковались сообщения об арабских странах, книги об Арабском мире имелись в личных библиотеках Петра Великого<sup>24</sup> и его сподвижников<sup>25</sup>. Печатались переводные сочинения об исламе и об арабских странах исторического, географического, страноведческого характера<sup>26</sup>. Становились популярными переводные сочинения на арабские сюжеты, в основном назидательного характера, так называемые «восточные апологии», как их назвал И. Ю. Крачковский. Издавалось немало научно-популярных и общественных журналов, в которых время от времени появлялись публикации такого рода<sup>27</sup>. В Императорской Академии наук с 1755 по 1766 г. издавался также журнал «Ежемесячные сочинения, к пользе и увеселению служащие»<sup>28</sup>. Следуя тенденциям

---

françois par le sieur Du Ryer. Paris: chez Antoine Sommeville, 1647). Перевод был анонимен, и об его авторстве высказывались разные мнения. Второй, анонимный, перевод был сделан также в первой четверти XVIII в. (он остался в рукописи). В 1722 г. был издан перевод с латыни «Книга Система или состояние Мухаммеданския религии», подготовленный по поручению Петра известным государственным деятелем и просветителем, сыном молдавского господаря Д. Кантемиром, который в юности был заложником в Турции и хорошо знал Восток. В 1790 г. был издан перевод М. И. Веревкина, к которому обращался А. С. Пушкин, создавая свой знаменитый цикл «Подражания Корану» (Книга Аль-Коран аравлянина Магомета, который в шестом столетии выдал оную за ниспосланную к нему с небес, себя же последним и величайшим из пророков Божиих / автор пер. М. И. Веревкин. СПб., 1790). М. И. Веревкин сумел стилистически придать торжественность религиозному тексту благодаря использованию особенностей церковно-славянского языка. В 1792 г. вышел еще один перевод Корана, сделанный профессиональным переводчиком и поэтом Алексеем Колмаковым, на основе более совершенного английского перевода 1734 г. Дж. Сэйля (J. Sale, 1697–1736), который, в свою очередь, был сделан с арабского первоисточника и долгое время считался лучшим в Европе. В общественной и частной жизни России также был весьма ошутим интерес к Арабскому Востоку.

<sup>24</sup> Библиотека Петра I: указатель-справочник /сост. Е. И. Боброва; под ред. Д. С. Лихачева. Л.: БАН, 1978. 215 с.

<sup>25</sup> Рафиков А. Х. Литература о странах Азии и Африки в частных книжных собраниях и в Библиотеке Академии наук в первой половине XVIII в.

<sup>26</sup> Например: История, о возмущении Али-бея против Оттоманской Порты с различными новыми известиями о Египте, Палестине, Сирии, Турецком государстве, також о путешествиях из Алеппа в Бальзору / пер. А. Алексеева. М.: Унив. тип., у Н. Новикова, 1789; Краткое повествование о аравлянах. Калуга, 1787 (см.: Крачковский И. Ю. Очерки по истории русской арабистики. С. 57).

<sup>27</sup> К их числу относились адресованные широкой публике журналы, издаваемые известным общественным деятелем и просветителем, журналистом, писателем, книгоиздателем Николаем Ивановичем Новиковым (1744–1818) «Трутень», «Живописец», «Пустомеля». В этом ряду можно назвать также журналы «Пантеон иностранной словесности», «Приятное и полезное времяпрепровождение времени», «Лекарство от скуки» и др.

<sup>28</sup> В 1758–1762 этот журнал назывался «Сочинения и переводы, к пользе и увеселению служащие», а в 1763–1764 — «Ежемесячные сочинения и известия об ученых делах». В работе журнала принимали участие крупные в то время ученые и писатели, в том числе — историк

просвещенного абсолютизма, журнал много внимания уделял публикациям просветительского характера, в нем печатались материалы по истории, географии, экономике, философии, литературе, включая материалы по восточной тематике<sup>29</sup>. В 1763–1771 гг. русская публика смогла ознакомиться и со сказками «Тысяча и одна ночь» в переводе А. Филатова<sup>30</sup>, сделанном по французскому переводу А. Галлана<sup>31</sup>. Публикуются также первые записки о путешествиях на Арабский Восток как переводные (например, «Описание Аравийской пустыни» Ж. Л. Бюффона (Buffon, de, Georges Louis Marie Leclerc; 1707–1788)<sup>32</sup>), так и российские (военного моряка, участника Архипелагской экспедиции и литератора М. Г. Коковцова в Северную Африку<sup>33</sup>). На фоне публикаций полемических сочинений об исламе появляются высказывания, в которых отмечены интерес и уважение к мусульманской религии. Так, И. Ю. Крачковский обращает внимание на совет предпринимателя и автора экономического сочинения петровской эпохи И. Т. Посошкова «позаимствовать из исламского законодательства то, что может быть полезным для России»<sup>34</sup>. В целом можно сказать, что в течение XVIII в. в России намечаются линии первоначального оформления научного и практического востоковедения<sup>35</sup> и создаются предпосылки для их развития, а сочинения на арабские темы становятся доступными для широкой читающей публики.

---

и географ Г. Ф. Миллер (редактор), поэты и писатели А. П. Сумароков, В. К. Тредиаковский, М. М. Херасков, И. П. Елагин, известный краевед и экономист П. И. Рычков, гидрограф, картограф, географ Ф. И. Соимонов, был причастен к изданию и М. В. Ломоносов.

<sup>29</sup> Так, в первом же номере за 1755 г. был напечатан перевод с французского языка нравоучительной восточной повести «Желатели», в которой действуют Аарон, или Гарун Алрашид (т. е. Харун ар-Рашид, «халифа, обладатель багдадский»), верховный везирь Гиафар (т. е., Джаффар), надзиратель над евнухами Месрур, шейк (т. е. шейх) и семь путешественников.

<sup>30</sup> Перевод сказок вышел в 12 т. в 1763–1771 годах и выдержал несколько изданий.

<sup>31</sup> Неполный перевод, который выходил с 1704 по 1717: *Les Mille et une Nuits / traduits de l'arabe par A. Galland. 12 vls. P., 1704–1717.*

<sup>32</sup> [Бюффон Ж.-Л. М. Л.] Описание Аравийской пустыни из Бюффона // Пантеон иностранной словесности / изд., сост. и пер. Н. М. Карамзин. М.: Унив. тип., у Ридигера и Кладыи, 1798. Кн. 2. С. 38–72.

<sup>33</sup> Коковцов М. Г. Описание Архипелага и Варварийского берега, изъясняющее положение островов, городов, крепостей, пристаней, подводных камней и мелей; число жителей, веру, обряды и нравы их с присовокуплением древней истории и с тремя чертежами. СПб., 1786.

<sup>34</sup> Посошков И. Т. (1652–1726) — русский экономист и публицист, занимался предпринимательством в Новгороде, с 1697 входил в «Ученую дружину» Петра и подготовил ряд экономических проектов. URL: Булгаков Сергей, протоирей. Иван Посошков. [https://azbyka.ru/otechnik/Sergij\\_Bulgakov/ivan-pososhkov/](https://azbyka.ru/otechnik/Sergij_Bulgakov/ivan-pososhkov/) (дата обращения 14.03.2023).

<sup>35</sup> См., напр., История отечественного востоковедения до середины XIX в. М.: Наука, Гл. ред. вост. лит., 1990. С. 38–75. (Гл. 2: Востоковедение в России в XVIII столетии).

В XIX в. эти тенденции получают дальнейшее развитие уже на другом уровне и в других условиях. В области политики следует отметить вхождение в Россию ряда территорий восточной культуры — постепенное присоединение с начала XIX в. к Российской империи разных областей христианских Грузии и территории исторической Восточной Армении, а также мусульманского Северного Азербайджана. В 1828–1832 гг. происходили русско-турецкие и русско-персидские войны, завершившиеся заключением договоров, которые во многом поменяли границы на юге России и расширили ее восточно-культурные пределы. Через Кавказскую войну (1817–1864) прошли многочисленные массы офицерства, составлявшего огромный пласт в русском обществе того времени и имевшего непосредственные контакты с этнокультурной средой Северного Кавказа, где была сильна традиция арабоязычной литературы и ислама; во второй половине XIX в. к Российской империи был присоединен Туркестанский край. В сфере геополитических интересов России важное место занимали такие проблемы, как «восточный вопрос»<sup>36</sup> и борьба за интересы в Центральной Азии («Большая игра»<sup>37</sup>).

Поставленные в необходимость вести диалог с мусульманским населением России, власти осуществляют мероприятия для поддержания русских мусульман<sup>38</sup>. Были актуальны (и по-разному решались) вопросы образования среди мусульман России (в Поволжье, Средней Азии, Крыму, на Кавказе и т. д.)<sup>39</sup>. Огромные перемены, связанные с изучением

<sup>36</sup> Термин «Восточный вопрос» — принятое в дипломатии и исторической литературе обозначение международных противоречий, которые были обусловлены борьбой великих держав за раздел Османской империи и национально-освободительным движением подвластных империи народов; хронологические рамки «Восточного вопроса» — вторая половина XVIII — начало XX в.; термин «Восточный вопрос» впервые был использован на Веронском конгрессе Священного союза (Россия, Австрия, Пруссия, Франция и другие) в 1822 г. и вышел из употребления после Лозаннской конференции 1922–1923 гг.

<sup>37</sup> Термин «Большая игра» (англ. The Great Game) появился впервые в Англии (введен, по-видимому, историком Артуром Коннолли) для обозначения англо-русского соперничества в Центральной Азии в 1813–1907 гг., получил широкое распространение после использования его Р. Киплингом в романе «Ким».

<sup>38</sup> В частности, снятие ограничения к печатанию в России мусульманской религиозной литературы по указу от 15 декабря 1800 г. и открытие в Казани в 1802 г. первой мусульманской типографии и т. д. Более подробно об этом см.: Ислам на территории бывшей Российской империи: энцикл. словарь / сост. и отв. ред. С. М. Прозоров: в 4 вып. М.: Вост. лит., 1998–2001; Ланда Р. Г. Ислам в истории России / ИВАН. М.: «Вост. лит.», 1995. 312 с.

<sup>39</sup> Пумпян Г. З., Самсонова И. В. Вопросы школьного образования у мусульман Средней Азии в русской периодической печати середины XIX — начала XX в. (по фондам БАН) // Лавровский сборник: материалы XXXIII Среднеазиатско-Кавказских чтений 2008–2009 гг.: к столетию со дня рождения Леонида Ивановича Лаврова: этнология, история, археология, культурология / отв. ред. Ю. Ю. Карпов, И. В. Стасевич. Санкт-Петербург: МАЭ РАН, 2009. С. 175–180.

Арабского мира, происходили в области науки и культуры: уже к первой четверти XIX в. можно констатировать становление научного востоковедения — введение в программу высшей школы планомерного преподавания восточных языков по университетскому уставу 1804 г. и открытие ряда кафедр арабской словесности в университетах<sup>40</sup>, создание в 1818 г. Азиатского музея при Императорской Академии наук (ИАН) в Петербурге и формирование в нем одного из крупнейших в мире рукописных фондов), издание (хотя и кратковременное) известным впоследствии историком Сибири и древностей Черноморского края Г. И. Спасским ежемесячного журнала «Азиатский вестник» (1825–1827), в котором, в частности, печатались арабские пословицы и нравоучительные изречения восточных писателей, публикации востоковедов в популярных периодических изданиях (А. В. Болдырева в Москве и О. И. Сенковского в Петербурге).

Примерно в середине и второй половине XIX — начале XX в. в общественно-политической и культурной жизни России также происходили важные события, стимулирующие изучение Востока: открытие в 1855 г. факультета восточных языков (ФВЯ) в Императорском Петербургском университете (по указу Николая I в 1854 г.), основание многочисленных научных обществ, включающих в сферу своих исследований Арабский Восток<sup>41</sup>, деятельность православных духовных миссий на Ближнем Востоке<sup>42</sup>, организация путешествий на Восток. Интерес широкой публики к Востоку подогревали также развитие журналистики и периодической печати в пореформенный период и довольно регулярное появление в жур-

<sup>40</sup> В 1804 г. — в Казанском ун-те; видимо, в 1804 г. (?) — в Харьковском ун-те; в 1818 г. — в Педагогическом ин-те в Санкт-Петербурге (с 1819 г. — Петербургский ун-т, с 1821 — Императорский); видимо, в 1814 (?) — в Лазаревском ин-те; в 1817(?) — в Ин-те вост. яз. при Ришельевском лицее в Одессе; в 1855 г. — создание факультета вост. яз. в Петербургском ун-те (и прекращение в связи с этим преподавания араб. яз. в Казан. ун-те и Ришельевском лицее).

<sup>41</sup> Прежде всего Императорское русское географическое общество с его региональными отделениями (1845; с 1847 — ИРГО) и Восточный отдел Русского археологического общества (ВОРАО), научная, просветительская и благотворительная деятельность Императорского Православного Палестинского Общества (ИППО; осн. в 1882 г.) в России, Палестине и сопредельных с ней странах, Комитет для изучения Средней и Восточной Азии в историческом, археологическом и лингвистическом отношениях (1903–1917). О-во русских ориенталистов (ОРО; 1908, с 1911 г. — Отд-ние Петерб. о-ва русских ориенталистов), Археологический институт в Константинополе (РАИК; 1895–1920).

<sup>42</sup> Российские духовные миссии — в Иерусалиме (1847–1918, с 1918 г. по настоящее время РПЦЗ и с 1948 г. — РПЦ МП; в Урмии (Иран; 1898–1918). Лисовой Н. Н. Русское духовное и политическое присутствие в Святой Земле и на Ближнем Востоке в XIX — начале XX века. М.: Индрик, 2006 г. 512 с.; Якушев М. И. Антиохийский и Иерусалимский патриархаты в политике Российской империи, 1830-е — начало XX века / ред. С. А. Кириллина. М.: Индрик, 2014. 536 с.: ил.



налах научно-популярных статей и заметок о путешествиях по арабским странам<sup>43</sup>, поездки на Арабский Восток русских художников, создавших впоследствии ряд картин на основе восточных впечатлений<sup>44</sup>, а также публикации в переводе работ известных европейских арабистов об Аравии и исламе в общественно-литературных журналах. В некоторых изданиях появлялись также обширные иллюстративные материалы о Востоке (в частности, во второй половине XIX в. — в журналах «Всемирная иллюстрация», «Художественный листок»).

Кроме того, важным фактором ориентальных увлечений и настроений в обществе была и по-прежнему периодически возникающая мода в Европе и России на ориентальные мотивы (преимущественно арабо-мусульманские, персидские, тюркские, китайские, а на рубеже XIX–XX вв. — японские) в разных видах искусства, например архитектуре, интерьерах и также весьма сильно проявляющаяся и в поэзии. В начале XIX в. эти настроения в литературе и искусстве формировались и развивались в русле господствовавших тогда идей романтизма, а позже — не без влияния неоромантизма и модернизма рубежа XIX–XX вв. В современном литературоведении насчитывается около тридцати определений термина «романтизм», не говоря уже о том, что существовали разные течения романтизма, связанные с различными философскими влияниями. Но в любом случае правомерно отметить для романтизма следующие признаки: отвержение повседневной жизни современного цивилизованного общества как бесцветной и прозаической и стремление ко всему необычному; привлекательность для романтиков фантастики, народных преданий и народного творчества, вообще минувших исторических эпох; увлечение необыкновенными и яркими картинами природы, жизнью, бытом и нравами далеких стран и народов; противопоставление материальной практи-

<sup>43</sup> В частности, крестьянина Д. И. Цикулина, журналиста К. А. Скальковского, востоковедов В. Ф. Диттеля и И. Н. Березина, путешественника доктора А. В. Елисеева и многих других. См.: Данциг Б. М. Русские путешественники на Ближнем Востоке. М.: Мысль, 1965. 272 с.: карт.; Пумпян Г. З. Записки русских путешественников на Восток в Новое время и их библиографическое обеспечение // Докл. XXXI Междунар. конгресса по источниковедению и историографии стран Азии и Африки. Россия и Восток. К 100-летию политических и культурных связей Новейшего времени. Т. 2 (ч. 1) / отв. ред.: Н. Н. Дьяков, П. И. Рысакова, СПб.: ИПК «НП-Принт», 2022. С. 43–62.

<sup>44</sup> Среди русских художников, создавших впоследствии ряд картин на основе восточных впечатлений, были: М. Н. Воробьев (в составе дипломатической миссии Д. В. Дашкова в Османскую империю: о-ва Греческого архипелага, города малоазиатского побережья, Сирия, Палестина, весна 1820 — весна 1821), его ученики братья Г. Г. и Н. Г. Чернецовы (Египет, Сирия, Палестина, Греция, Турция, 1840–1843), издавшие в 1845 г. альбом с видами Палестины, К. Е. Маковский (Египет и Балканы, 1876 г.), В. В. Верещагин (Сирия, 1883–1885; Палестина, 1883–1885), В. Д. Поленов (1881–1882).

ке — сильных страстей (романтическая концепция любви) и жизни духа, в особенности в ее высших проявлениях: религия, искусство, философия, защита свободы, суверенности и самоценности личности<sup>45</sup>. В этом контексте было естественным обращение к восточной тематике.

В формировании общественного мнения и культурных предпочтений этой эпохи большую роль сыграли также труды деятеля немецкого просвещения — философа-просветителя И. Гердера (Johann Gottfried Herder; 1744–1803), на что обращает внимание ряд исследователей<sup>46</sup>. Гердером была провозглашена теория национальных культур, которые являлись взаимосвязанными звеньями поступательного развития общечеловеческой культуры и мировой истории. В своей книге «Голоса народов в песнях» («Народные песни» в изд. 1778–1779, соврем. назв. впервые в 1807)<sup>47</sup> он подчеркивал значение достижений всех народов для культурного развития человечества, в т. ч. — народов Востока. Его идеи были восприняты и переосмыслены романтиками. Нужно также отметить и появление таких выдающихся образцов мировой литературы, известных русскому читателю, как «Западно-восточный диван И. Гете (1819), восточные поэмы Дж. Г. Байрона.

В какой-то мере переходным этапом к романтизму была сентиментальная поэзия 1810-х гг., с ее ориентированностью на чувство, интересом к обычному человеку, его внутренней жизни и духовному миру, с тенденциями воспевания природы, идеализации патриархального мира и сближения литературного языка с разговорным. Арабская струя прослеживается уже в поэзии сентиментализма (Катенин П. «Гнездо голубки», Жуковский В. И., «Песня араба над могилою коня»). В истории русской литературы начало русского романтизма в 1820-е гг. и его завершение в 1840-е гг. увязывают прежде всего с поэтическими произведениями (русскими и переводными), проникнутыми восточными мотивами. У его истоков были переводы В. А. Жуковским поэм Байрона («Шильонский узник», позже — восточные поэмы) и «Кавказский пленник» А. С. Пуш-

<sup>45</sup> См., например (с библиографией): Романтизм // Литературный энциклопедический словарь. URL: [https://literary\\_encyclopedia.academic.ru/6811/РОМАНТИЗМ?ysclid=lfhwt0zfq4574039361](https://literary_encyclopedia.academic.ru/6811/РОМАНТИЗМ?ysclid=lfhwt0zfq4574039361) (дата обращения: 21.03.2023).

<sup>46</sup> См., напр.: Чельшев Е. П. Мир Востока Пушкина // Наука в России. 1999. № 1. Янв.–февр. С. 79; Брагинский И. С. Западно-восточный синтез в «Диване» Гете // И. В. Гете. Западно-восточный диван / изд. подгот. И. С. Брагинский, А. В. Михайлов. М.: Наука, 1988. С. 572–599. (Серия: «Литературные памятники»).

<sup>47</sup> Herder J. Volkslieder. Leipzig: in der Weygandschen Buchh, 1778–1779. Vol. 1. 1778. 335 S. Vol. 2: Nebst untermischten anderen Stücken. 1779; последующие переизд.: Herder J. Stimmen der Völker in Lidern. 1807; Ященко А. Л. Об антологии Гердера «Голоса народов в песнях» // Материалы межвузовской литературовед. конф., посвященной 20-летию ГДР. Горький, 1969. С. 119–121.

кина, а его завершение относят к поэмами М. Ю. Лермонтова «Мцыри» и «Демон» (1840-е гг.)<sup>48</sup>. Крачковский даже называет этот период «эпохой восточного романтизма» в России<sup>49</sup>.

Созвучна романтическим настроениям этого периода была и переводческая, и журналистская деятельность литературно одаренных арабистов, публиковавшихся в популярных литературных журналах. Переводы профессора Московского университета Алексея Васильевича Болдырева и его школы печатались в «Вестнике Европы», а восточные повести профессора Петербургского университета Осипа Ивановича Сенковского (барон Брамбеус) — в «Библиотеке для чтения», также публикации на восточные сюжеты печатались в «ряде общих журналов той эпохи («Московский телеграф», «Вестник Европы», «Северный архив» и др.), когда так силен был интерес к Востоку среди рядовой читающей публики того времени»<sup>50</sup>.

Довольно заметную роль в поощрении интереса к Востоку среди молодых московских литераторов сыграл и магистр словесности Московского университета, педагог и поэт Семен Егорович Раич<sup>51</sup> (1792–1855), издатель альманахов «Новые Аониды», «Северная лира» и журналов «Галатей» и «Русский зритель» (в прошлом член «Союза благоденствия»). В публикациях, посвященных теме Востока в русской литературе, его имя, к сожалению, незаслуженно обойдено, однако сведения о его интересе к литературам Востока и восточной поэтике и их популяризации среди молодых поэтов можно найти в примечаниях в антологии русской поэзии 20–30-х гг. XIX в.<sup>52</sup> и опубликованной переписке этого периода. Руководивший в течение ряда лет литературно-философским кружком<sup>53</sup>, С. Е. Раич

<sup>48</sup> См. библиографию: Литературный энциклопедический словарь. URL: <http://niv.ru/doc/encyclopedia/literature/articles/163/romantizm.htm?ysclid=lgltkk6xtw476071257> (дата обращения: 02.03.2023).

<sup>49</sup> Крачковский И. Ю. Аш-Шанфара. Песнь пустыни // Крачковский И. Ю. Избр. соч. Т. 2. М.; Л., 1956. С. 240.

<sup>50</sup> Крачковский И. Ю. Арабистика в СССР за 20 лет // Тр. Ин-та востоковедения АН СССР. Вып. 36: Тр. второй сессии Асс. арабистов 19–23 октября 1937 г. / под ред. и с предисл. акад. И. Ю. Крачковского. М.; Л., 1941. С. 5–30.

<sup>51</sup> Раич — псевдоним, полученный им во время обучения в духовной семинарии, видимо, по названию места рождения — с. Рай-Высокое Кромского уезда Орловской губернии, настоящая фамилия Амфитеатров.

<sup>52</sup> Поэты 1820–1830-х годов / Гинзбург Л. Я. Вступ. ст. Ленинград: Совет. писатель, Ленингр. отд.-ние, 1972. Примеч. в тексте; С. 33, 35, 37, 60.

<sup>53</sup> С. Е. Раич в 1822 г. стал руководить «Обществом молодых любителей литературы» (называлось также «Общество друзей» С. Е. Раича) для воспитанников Пансиона при Московском университете, часть членов О-ва вскоре вошла в О-во Любомудрия; в кружок С. Е. Раича входили М. А. Дмитриев, А. И. Писарев, М. П. Погодин, С. П. Шевырёв, Д. П. Ознобишин, Ф. И. Тютчев, князь В. Ф. Одоевский и др.

доказывал «необходимость «перенести к нам поэзию Востока» и тем доверить «опоэзию нашего языка»<sup>54</sup>. На заседаниях кружка обсуждались переводы с западноевропейских, а также арабского и персидского языков. С. Е. Раич преподавал в ряде учебных заведений Москвы, в частности, в Благородном пансионе при Московском университете (1827–1832), где его учениками были М. Ю. Лермонтов, а также поэт-романтик Д. П. Ознобишин, он был также домашним учителем Ф. Тютчева, А. Н. Муравьева. Хорошо понимал и любил Восток лицейский друг А. С. Пушкина В. К. Кюхельбекер, который считал, что «по самому своему географическому положению Россия могла бы присвоить себе все сокровища ума Европы и Азии. Фирдоуси, Гафиз, Джамии, Саади ждут русских читателей»<sup>55</sup>.

Для русских поэтов, вдохновленных восточными мотивами, Восток был не отвлеченным далеким понятием, но постигался на собственном жизненном опыте, причем поначалу это был удивительно обворожительный и романтизированный ими же Восток Кавказа и Крыма. Можно сказать, что Кавказ, с его внушительной традицией арабоязычной литературы и ислама, татаро-мусульманский Крым были своего род мостиком, помогавшим проникнуть также и в более далекую культуру Ближнего Востока, Арабский мир. В русской поэзии и прозе Кавказ и Крым описаны с чувствами восхищения и уважения к необычному и чарующему миру. Восклицание М. Ю. Лермонтова «как сладкую песню отчизны моей, люблю я Кавказ»<sup>56</sup> уж никак не могло быть произнесено «империалистом» по отношению к «колонии». По справедливому замечанию Вяч. Иванова, «русская поэзия включает в себя Восток и как часть нашей живой истории, длящейся в опыте современности. Создатели и читатели русской поэзии в наибольшей степени подготовлены к тому, чтобы понять Восток и Запад не в их противоположении, а в двуединстве...»<sup>57</sup>.

Но и в последующие годы увлечение Арабским Востоком среди литераторов не ослабевало (на что указывает и хронология публикации стихотворений<sup>58</sup>). О степени вовлеченности российской образованной публики в культуру арабо-мусульманского Востока свидетельствуют и такие

<sup>54</sup> Раич С. Е. Письмо к Ознобишину от 20 ноября 1825 г. // Изв. Общества археологии, истории и этнографии при Казан. гос. ун-те. 1929. Т. 34. Вып. 3–4. С. 175. В ст.: Васильев М. Из переписки литераторов 20–30-х годов XIX в.

<sup>55</sup> Чельшев Е. П. Мир Востока Пушкина // Наука в России. 1999. № 1. Янв.–февр. С. 79.

<sup>56</sup> Лермонтов М. Ю. Кавказ. 1830.

<sup>57</sup> Иванов Вяч. Вс. Темы и стили Востока в поэзии Запада // Восточные мотивы: стихотворения и поэмы. М.: Наука, Гл. ред. вост. лит., 1985. С. 424.

<sup>58</sup> Ср, например: Тартаковский П. И. Русская поэзия и Восток, 1800–1950: опыт библиографии / ИВАН. М.: Наука, ГРВЛ, 1975.

мелкие штрихи, как упоминание отдельных реалий, цитат в переписке, прозаических произведениях. Так, неожиданно в письме И. С. Тургенева к издателю «Отечественных записок» А. А. Краевскому по поводу печатания повести «Дневник лишнего человека» (1850 г.) можно встретить почти правильное воспроизведение русскими буквами мусульманского символа веры («Нет Бога, кроме Аллаха, и Мухаммад — Пророк его»): «Сожалею об участи Дневника — тем более, что я никак не ожидал, чтобы цензура напала на такое невинное произведение — но судьбы неисповедимы. Ла Илла ил Алла, Магомед Резул Алла! — Я сильно начинаю склоняться к магометанской вере»<sup>59</sup>.

В течение XIX в. весьма серьезный интерес к исламу и личности Мухаммада проявлялся среди представителей русской религиозной философии, в частности, любопытные взгляды об исламе и подходы к рассмотрению мусульманского общества высказывались такими ее разными деятелями, как филокатолики П. А. Чаадаев и В. С. Соловьев, православные философы и славянофилы Н. Я. Данилевский, С. Хомяков, И. Киреевский, К. Н. Леонтьев (подробно эта проблема освещается И. Алексеевым)<sup>60</sup>. Отмечается, что, рассматривая историю как поступательное движение бытия к реализации христианского нравственного идеала, русские философы не могли не признавать определенную самоценность духовного опыта Востока, и, в частности, ислама.

Новая волна интереса к Востоку на рубеже XIX–XX вв. в немалой степени находилась в контексте философских поисков этого периода и связана с осмыслением места России в дихотомии Восток–Запад, поисками своего пути и дальнейшей трансформацией противопоставления в виде дихотомии Восток–Запад в триаду Запад–Россия–Восток. Общее представление о публикациях, связанных с восточными, в том числе и арабскими, влияниями в России XIX — начала XX в., позволяет получить весьма полезное библиографическое пособие П. И. Тартаковского изданное в 1975 г. («Русская поэзия и Восток, 1800–1950»<sup>61</sup>). Некоторое сожаление может вызвать то, что не всегда отмечен оригинальный источник публикаций (иногда указаны лишь выходные сведения переизданий второй половины XX в.). Кроме того, не всегда дается полное

<sup>59</sup> Тургенев И. С. Соч.: в 12 т. М.: Наука, 1980. Т. 4. 690 с. — В примеч. к повести «Дневник лишнего человека»: с. 588.

<sup>60</sup> Алексеев И. Пророк Мухаммад и Ислам в русской религиозной философии // Мавлид ан-набий. 2007. №. 1. URL: [https://idmedina.ru/books/history\\_culture/mavlid/1/rusphil.htm?](https://idmedina.ru/books/history_culture/mavlid/1/rusphil.htm?) (дата обращения: 11.03.2023).

<sup>61</sup> Тартаковский П. И. Русская поэзия и Восток, 1800–1950: опыт библиографии / ИВАН. М.: Наука, ГРВЛ, 1975. 182 с.

библиографическое описание (опускаются некоторые сведения, относящиеся к заглавию, в результате чего бывает не вполне понятно, является ли работа переводом, подражанием или самостоятельным стихотворением «по мотивам»). Кстати, приобретает популярность именно жанр «подражаний», основывающихся на реальных текстах, но используемых более вольно, как бы «по мотивам». Часто привлекаются тексты в переводах на языки-посредники, т. е. западноевропейские языки.

По интересующей нас теме наиболее репрезентативными являются две относительно недавние антологии, ставшие важным литературным событием на рубеже XX–XXI вв. Это опубликованная в 1985 г. академическим издательством большая антология «Восточные мотивы»<sup>62</sup>, включающая стихотворения русских и западноевропейских поэтов, связанные с восточными влияниями, и вышедшая в свет в 2008 г. антология «Незримое благословенье: Исламский Восток в русской поэзии», подготовленная поэтом и переводчиком М. И. Синельниковым<sup>63</sup>. В первом сборнике помещено большое послесловие Вяч. Иванова историко-аналитического характера, во втором — эмоциональная и информативная статья составителя, а также его аннотации и ответы на вопросы. Также заметным и важным событием в этой области стал изданный в 2006 г. издательством «Наука» сборник «Взаимопроникновение культур: Коран в русской поэзии», подготовленный Ю. А. Гавриловым и А. Г. Шевченко, со вступительной статьей, краткими биографическими справками о поэтах и комментариями<sup>64</sup>.

Антология «Восточные мотивы» состоит из пяти разделов по странам («Русская поэзия», «Поэзия Великобритании», «Поэзия США», «Французская поэзия», «Немецкая поэзия»), что дает возможность увидеть место ориентальной поэзии в литературах многих стран, различные подходы разных авторов и, кроме того, влияние на европейскую поэзию разных восточных культур (поэзия ближневосточного ареала, Средней Азии, Дальнего Востока и Индии). Раздел «Русская поэзия» включает стихотворения сорока семи поэтов — от В. А. Жуковского (1783–1852) до Н. А. Заболоцкого

<sup>62</sup> Восточные мотивы: стихотворения и поэмы / сост. Л. Е. Черкасский, В. С. Муравьев; послесловие Вяч. Вс. Иванова; отв. ред. П. А. Гринцер. М.: Наука, Гл. ред. вост. лит., 1985. 508 с.

<sup>63</sup> Незримое благословенье: исламский Восток в русской поэзии / Нижегород. исламский ин-т им. Х. Фаизханова; сост., предисл. и биогр. справки М. И. Синельникова; ред. и отв. за вып. Дж.-С. Маркус. Н. Новгород: ИД «Медина»; М.: Наталис, 2008. 424 с.

<sup>64</sup> Взаимопроникновение культур: Коран в русской поэзии / авт.-сост. Ю. А. Гаврилов, А. Г. Шевченко; отв. ред. М. П. Мчедлов; Ин-т социологии РАН, Исслед. центр «Религия в соврем. о-ве». М.: Наука, 2006. 181 с.

(1903–1958). В антологии, составленной М. И. Синельниковым, представлены очень полно русские поэты, от «Фелицы» Г. Р. Державина (1743–1816) до самых современных авторов — Александра Фурсова (р. 1961) и Максима Гликина (р. 1969). Возрождены, можно сказать, из небытия почти забытые, но по-своему интересные авторы. Как следует из названия антологии, в центре внимания — стихотворения, связанные с мусульманским Востоком в широком смысле, и арабские сюжеты составляют здесь лишь часть собрания. В то же время есть и стихи (например, Ф. Сологуба, 1863–1927), своеобразно преломляющие мусульманское восприятие Иисуса Христа как великого пророка — к христианскому представлению о Христе как о богочеловеке («В бедной хате в Назарете...», с. 158). Сборник «Взаимопроникновение культур: Коран в русской поэзии» включает стихотворения четырнадцати русских поэтов — от А. С. Пушкина до нашего современника С. И. Липкина (1911–2003), имеющие коранические мотивы. Стихотворения, испытавшие влияние Арабского Востока, также были включены в издаваемые в советский период сборники русской поэзии разных периодов прошлого и вошедшие в основанную А. М. Горьким серию «Библиотека поэта». Среди них можно назвать следующие антологии: «Поэты 1790–1810-х годов», «Поэты 1820–1830-х годов», «Поэты-демократы 1870–1880 годов», а также объединенные в одном томе несколько номеров альманаха А. Бестужева и К. Ф. Рыльева «Полярная звезда» за 1823–1825 гг.<sup>65</sup> в серии «Литературные памятники» (1960). Нужно особо отметить, что эти издания включают весьма подробные биографические справки и сопровождаются основательными предисловиями (например, для сборника поэзии 1820–1830 гг. — литературоведа Лидии Гинзбург).

Среди авторов, обращавшихся к Арабскому и мусульманскому Востоку, были великие и значительные поэты. Перечень их внушительен: В. А. Жуковский, А. С. Пушкин, М. Ю. Лермонтов, А. И. Полежаев, П. А. Вяземский, Я. П. Полонский, А. Н. Апухтин, А. Н. Майков, С. Я. Надсон, А. К. Толстой, И. А. Бунин. В поэзии В. Я. Брюсова, К. Д. Бальмонта немалое место занимают восточные мотивы, связанные не только с арабским, но и с Древним Востоком. Арабо-мусульманские реминисценции встречаются в поэзии Ф. Тютчева. В своем стихотворении «Олегов чит», скорее славянофильской направленности, Ф. Тютчев сумел передать и настроения правоверного мусульманина:

<sup>65</sup> «Поэты 1790–1810-х годов». Л., 1971.; «Поэты 1820–1830-х годов»: в 2 т. Л., 1972 г.; «Поэты-демократы 1870–1880 годов». М., 1968; «Полярная звезда». Изданная А. Бестужевым и К. Рылевым [1823–1825] / изд. подгот. В. А. Архипов, В. Г. Базанов и Я. Л. Левкович. М.: Изд-во АН СССР, 1960. (Литературные памятники).

*Аллах! Прелей на нас свой свет!  
Краса и сила правоверных!  
Гроза гяуров лицемерных!  
Пророк твой — Магомет.*

Не так давно в альбоме, изданном в Иордании и посвященном ее историческим и природным достопримечательностям, в качестве надписи к одной из иллюстраций были использованы строки на русском языке из проникновенного стихотворения Ф. Тютчева<sup>66</sup>:

*Молчит сомнительно Восток,  
Повсюду чуткое молчанье...  
Что это? Сон иль ожиданье,  
И близок день или далек?*

Хотя, как принято считать, стихотворение выражает в аллегорической форме мысли Ф. Тютчева о политическом и национальном возрождении восточных славян, все же использование его строк иорданскими издателями наряду с поэтическими цитатами знаменитых западноевропейских поэтов о Востоке выглядит совершенно уместным, а глубокий философский смысл всего стихотворения, по-видимому, позволяет трактовать его очень расширительно. Как писал первый биограф Тютчева И. С. Аксаков, «Здесь под образом восходящего солнца подразумевается пробуждение Востока...»<sup>67</sup>. Знаменательно восклицание и у относящегося к совсем другому поколению М. Кузьмина: «*Кто видел Мекку и Медину, блажен!*»<sup>68</sup> Среди этого многообразия особое место занимает великий шедевр А. С. Пушкина «Подражания Корану». Но есть и совсем забытые (порой несправедливо), и малоизвестные имена (как отмечалось, все же в ряде случаев стихи малоизвестных поэтов попадали в XX в. в специальные антологии).

Заслуживают внимания, например, имена московских поэтов-романтиков первой половины XIX в., вышедших из кружка С. Е. Раича. Это Александр Гаврилович Ротчев, выработавший линию «восточного романтизма» в 1830-х гг., также Дмитрий Петрович Ознобишин, изучавший арабский, персидский языки и санскрит под руководством муллы

---

<sup>66</sup> Тютчев Ф. Молчит сомнительно Восток... (29 июля 1865) // Тютчев Ф. Лирика. М., 1965. Т. 1. С. 202. К сожалению, никаких выходных данных на альбоме из Иордании нет, возможность ознакомиться с ним была в Независ. рус-араб. культурном центре СПб., который функционировал в БАН в 1994 — начале 2010-х гг.

<sup>67</sup> Аксаков И. С. Биография Ф. И. Тютчева. М., 1886. С. 118.

<sup>68</sup> Кузьмин М. Кто видел Мекку и Медину, блажен!.. [1908] // Кузьмин М. Осенние озера. М., 1912. С. 153. Из цикла: Венок весен: (газэлы).



и на лекциях в университете, писавший под псевдонимом Делибюрадер<sup>69</sup> и издававший вместе с С. Е. Раичем журналы «Галатея», позже — «Северная лира», где печатался сам. Впоследствии он публиковал статьи по Востоку в журнале «Сын отечества». Отдельные «восточные» стихи есть и у Николая Филипповича Павлова (1803–1864), внука крепостного, считавшегося основателем психологической повести 1830-х гг., у писателя и поэта Александра Фомича Вельтмана (1800–1870), вышедшего из семьи обрусевшего шведа, участника Русско-турецкой войны в 1828–1829 гг. и знакомого А. С. Пушкина по Бессарабии, у однокашника А. С. Пушкина по лицу Алексея Демьяновича (Дамиановича) Илличевского (1798–1837), также у известного дипломата, путешественника и религиозного деятеля Андрея Николаевича Муравьева (1806–1874). Среди авторов «романтического» периода, отдавшего также дань «ориентальным» веяниям, можно назвать поэта и известного в то время переводчика (в частности, «Марии Стюарт» Ф. Шиллера) Александра Ардалионовича Шишкова (1799–1832), племянника известного в русской литературе адмирала А. С. Шишкова<sup>70</sup>.

В 1840-е гг. довольно активно публиковал подражания и переводы с арабского поэт, писатель, переводчик, автор путевых очерков и статей исторического содержания Николай Васильевич Берг (1823–1884). К арабским мотивам обращались известные в XIX в. женщины-поэтессы — Каролина Карловна Павлова (урожд. Яниш; 1807–1893), хозяйка известного литературного салона («Когда один среди степи Сирийской...»), Евдокия Петровна Ростопчина (урожд. Сушкова; 1811–1858) («Арабское предание о розе»)<sup>71</sup>. Несколько позже пробовал перо на ниве арабских подражаний писатель и журналист Вас. И. Немирович-Данченко (1849–1936), брат режиссера и драматурга Вл. И. Немировича-Данченко, написавший цикл «На Востоке», куда вошли стихи «Дворец аль-Мансура», «На берегу Евфрата», из поэмы «Сахара»<sup>72</sup>; не избежал увлечения Арабским Востоком и поэт К. Р. (великий князь Константин Константинович, 1858–1915), написавший семь стиховорений по мотивам арабского и Древнего Египта

<sup>69</sup> Неточная русская транскрипция двух персидских слов (*Дел-е барадар*), означающих «сердце брата» (Д. П. Ознобишин / авт.: В.Л. Коровин // Большая рос. энцикл. 2004–2017. <https://old.bigenc.ru/literature/text/2290090> (дата обращения 24.05.2023)).

<sup>70</sup> Посмертное издание его стихов «Сочинения и переводы капитана А. А. Шишкова» (1834–1835) было предпринято по инициативе А. С. Пушкина.

<sup>71</sup> Павлова К. Когда один среди степи Сирийской // Павлова К. Полн. собр. соч. М.; Л., 1964. С. 155; Ростопчина Е. Арабское предание о розе. 1840 // Ростопчина Е. Соч. СПб., 1890. Т. 1. С. 79.

<sup>72</sup> Немирович-Данченко В. И. Цикл «На Востоке»: стихи. СПб., 1902.

в цикле «Египет»<sup>73</sup>. Также писал «арабизованные» стихи и популярный в начале XX в. писатель А. М. Федоров, опубликовавший в свое время повесть, героем которых был молодой арабист, которому писатель придал некоторые черты общавшегося с ним на Востоке И. Ю. Крачковского<sup>74</sup>.

Теме арабских и мусульманских мотивов в русской поэзии посвящено немало исследований. Иногда это работы общего плана (о восточных мотивах в русской литературе вообще), иногда — обобщенные работы о влиянии культуры ближневосточного ареала (арабской, персидской, тюркской)<sup>75</sup>. Есть также исследования, посвященные творчеству отдельных поэтов и писателей, а в ряде случаев, — анализу отдельных произведений или определенных (например, философско-религиозных) тенденций. Особенно много исследований посвящено А. С. Пушкину (основные публикации по всем этим направлениям см. в Приложении в конце статьи).

Одна из первых историко-литературоведческих обобщенных работ об арабо-персидском влиянии в русской литературе принадлежала талантливому безвременно погибшему востоковеду и переводчику арабской и персидской поэзии, ученику И. Ю. Крачковского Василию Александровичу Эберману (1899–1937). В. А. Эберман имел опыт перевода арабской классической поэзии (Ибн Хамдис, Таабата Шарран, аль-А'ша Маймун ибн Кайс). В статье, опубликованной в журнале «Восток»<sup>76</sup>, он сделал историко-аналитический обзор переводов с арабского и персидского языков и подражаний арабской и персидской поэзии в России. В. А. Эберман верно подметил применение некоторых художественных средств арабской и персидской поэтики у русских авторов (например, «таджнис», дословно: «сроднение», т. е. фактически звуковое созвучие, когда в стихе рядом или близко друг от друга употребляются два слова от одного корня, подчас с разным значением (безрассудство безрассудных, крошечка хлеба в крошечной палатке у А. Фета (из Хафиза), сопоставление — антитеза (сладость роз и горечь миндаля у А. М. Федорова), параллелизм всех слов в двух соседних стихах или полустихиях (у Голенищева-Кутузова — прошумели весенние воды, прогремели веселые грозы), внутренняя рифма. Отмечается

<sup>73</sup> К. Р. [Романов К.]. Цикл «В Египте» // Нива. 1913. № 36. — Подпись К. Р.; вкл. стихи: «В Верхнем Египте», «Вечер», «В царстве фараонов», «Закат над Нилом», «На развалинах Фив», «По Нилу».

<sup>74</sup> Долинина А. А. Невольник долга. СПб.: Центр «Петербургское востоковедение», 1994. С. 100–102, 104.

<sup>75</sup> См., например, в Приложении к наст. ст. исследования В. А. Эбермана, Б. М. Данцига, А. В. Смирнова и Н. Ю. Чалисовой, З. А. Намитковой, также упоминавшиеся статьи Вяч. Иванова и М. И. Синельникова, сб. «Восток–Запад».

<sup>76</sup> Эберман В. А. Арабы и персы в русской поэзии // Восток. 192. С. 108–124.

и монорифма (правда, не вполне такая, как в арабской поэзии, когда во всей поэме может быть лишь только одна рифма, например, на букву лям, отсюда название касыды — лямийа). Кстати, самого В. А. Эбермана, как раз в соответствии с традициями поэтики доисламской арабской литературы, в кругу арабистов называли Захлюль — «короткошерстый» (как леопарда), из-за его короткой стрижки. В доисламской арабской поэзии живые существа и предметы часто называются только по характерному эпитету, без определяемого существительного («эпитетами поэт заменяет нарицательные имена»<sup>77</sup>). Например, в касыде знаменитого доисламского поэта аш-Шанфара встречаются «поджарый темно-серый» — т. е. волк, «перепуганная, мчащаяся наугад» — верблюдица, «белый, блестящий» — меч, «гривастая, прихрамывающая» — гиена, «длинный, желтый» — лук, а «акрату ва захлулун» — «пятнистый и короткошерстый», т. е. леопард<sup>78</sup>. (Можно отметить, что еще в 1838 г. в журнале «Сын отечества» был напечатан поэтический опыт Я. Драгоманова «Шанфари»<sup>79</sup>, однако указанные особенности арабской стилистики в переводе Я. Драгоманова не сохранены. Ср. с прозаическим переводом аш-Шанфары у И. Ю. Крачковского<sup>80</sup>).

В связи с этим можно привести также весьма колоритное описание экзамена по арабскому языку в 1828 г. в романе Ю. Н. Тынянова «Гибель Вазир-Мухтара, на котором среди министерских чиновников и профессоров присутствует и А. С. Грибоедов и во время которого О. И. Сенковский выговаривает студенту, переводившему Лебида<sup>81</sup>: «“Лился дождь из всякого утреннего и ночного облака, — переводил ученик, — приносимого южным ветром и отвечавшего другому облаку треском”. — Неправда, — закричал отчаянно Сенковский, — так нельзя переводить арабов! Должно читать так: “Лился крупный обильный — из всякого утреннего и ночного, несомого южным и отвечавшего другому треском”. Арабы не любят предметов и только предоставляют догадываться о них по признакам»<sup>82</sup>. (Точнее было бы сказать, «привязывают настолько прочно к определенному предмету эпитет, что без труда догадываются, о чем идет речь только по употребленному эпитету») (А. А. Долинина).

Следует сказать, что тема поэтических подражаний в определенной степени уже близка к проблемам собственно перевода, что выходит за рам-

<sup>77</sup> Крачковский И. Ю. Арабская поэзия // Избр. соч. Т. II. М.; Л., 1956. С. 253.

<sup>78</sup> Там же. С. 244.

<sup>79</sup> Драгоманов Я. Шанфари (Арабская кассида) // Сын отечества. 1838. Т. 2. С. 6.

<sup>80</sup> Крачковский И. Ю. Арабская поэзия // Избр. соч. Т. II. М.; Л., 1956. С. 253.

<sup>81</sup> Лабид ибн Рабй'а (أبو عقيل لبيد بن ربيعة بن مالك العامري) ; ок. 560 — ок. 661) — арабский поэт, писатель.

<sup>82</sup> Тынянов Ю. Н. Кюхля. Смерть Вазир-Мухтара. Л.: Лениздат, 1971. С. 375.

ки настоящего обзора. Отметим лишь, что здесь также вступает в силу проблема «научного» перевода (т. е. максимально точно отражающего текст оригинала, по возможности даже синтаксически) и «поэтического» (ставящего в первую очередь задачу «поэтического воздействия»), хотя на начальном этапе русской арабистики эта проблема еще не была столь актуальной.

Некоторые общие наблюдения можно сделать на основе публикаций, вошедших в библиографию П. И. Тартаковского. Отметим, на что можно сразу же обратить внимание, даже не прибегнув к анализу текстов. Много произведений с несколько клишированными или условными названиями, относящимися к реалиям Ближнего Востока вообще («Восток», «В пустыне», «Бедуин: восточный эскиз», «Пери», «Верблюд», «Соловей», «Роза» и т. д.). Часто в названиях стихотворений отражены арабские географические названия и реалии арабо-мусульманского быта («Кедры Ливана», «В долине Месопотамии», «У берегов Евфрата», «Порт-Саид», «Кордовская мечеть», «Дорога у Антиливана», «Пальмам Палестины», «На пути в Дамаск», «Так болтали в кофейнях Багдада»). Весьма любопытно название стихотворения «Араб в Петербурге», написанное в 1913 г., но изданное 1919 г. в Париже, видимо, в сборнике или альманахе «Набережная» (автор — В. Парнах). Есть переработки и отсылки на известные образцы классической арабской поэзии. Это упоминания в названиях стихотворений имен известных арабских поэтов, вольными переводами которых или подражаниями которым и являются русские стихи. (Бытовал также термин «перевыражения»; высказывалось соображение, что протезизм Пушкина подготовлен переводами — «перевыражениями»). Чаше это знаменитые доисламские поэты (Имру уль-Кайс, Антара, аш-Шанфара), но встречаются и известные поэты эпохи ислама (Абу-л-Атахия), упоминается даже автор арабских средневековых плутовских рассказов (макам) ал-Харири (макамы ал-Гарири). Нередко в названиях встречается выражение «из арабского», часто стихи объединялись в разные циклы, были циклы «Переводы и подражания».

В начале второй половины XIX в. в перечне русских подражаний упоминается также известное и характерное название арабских поэтических антологий — «Хамаса». Эти антологии включали известные образцы арабской поэзии, распределенные по сюжетам (например, «Хамаса» Абу Таммама (805–846), «Хамаса» его ученика аль-Бухтури (819–897)). Поскольку у Абу Таммама преобладали стихи на военную тему, то его антология названа «Хамаса», т. е. дословно: «доблесть», впоследствии это название перешло и на подобные антологии в целом (хотя и необязательно «военные»). Так, в 1860 г. Н. Берг опубликовал переводы и подражания из «Хамасы» Абу Таммама.

Также в русской литературе были распространены «Подражания Корану», появившиеся в разное время после знаменитого цикла А. С. Пушкина. Помимо А. С. Пушкина, насчитывается тринадцать поэтов, обращавшихся к этой теме. В частности, авторами подражаний Корану были А. Г. Ротчев, [1826–1827], 1828; Манассеин П. П., 1828; Л. Якубович, 1829; Я. Полонский, [1841–1845]; некто Н. К. (подпись не расшифрована), 1855; Михайлов М., 1855; Н. Греков, 1860; Кельш, 1863; Н. Карабчевский, 1894; И. Бунин [1903–1906]; С. П[лаксин], 1906; К. Бальмонт, 1909; Эллис (псевд., наст. имя Кобылянский Л. Л.), 1911). Перечень их изданий см. в Приложении в конце статьи (разд. V). Также имеются стихи, где есть хотя бы упоминание Мухаммада, Корана (см., например, М. Никольский, 1903<sup>83</sup>).

Существовали и другие разнообразные «арабские циклы»: арабо-испанской поэзии (П. Вейнберг)<sup>84</sup>, суфийской поэзии (К. Бальмонт)<sup>85</sup>; «Арабские мотивы» (Б. Бер)<sup>86</sup>, «Восточные мотивы» (Величко)<sup>87</sup>, «Песни Аладина» (Корона)<sup>88</sup>. Публикуются и подражания народной поэзии («Зейнаб» И. Бунина, а также разные народные песни — мавали, в публикациях они иногда называются в ед. ч. мауль, иногда в русском множественном числе — маулы, например, у Д. Ознобишина [псевд.: Делибюрадер] «Упрек: арабский мауль»<sup>89</sup>, Де-Ротула «В очах твоих Леила. Цикл “Арабские маулы”»<sup>90</sup>. Встретилась стилизация под известное арабское клише: Надхин Г. Тысяча первое стихотворение по случаю нынешней войны<sup>91</sup>. Иногда уже в названиях русских стихотворений отмечено влияние арабо-мусульманской поэтической формы, или, по крайней мере, ее название (касыда, газель, или газзла). Встречаются стихи, в которых обнаруживаются реминисценции с мотивом одного из традиционных сюжетов касыды (начального) — оплакивание следов стоянки, где когда-то была возлюбленная (И. А. Бунин. «След») [Не отмечено в библиографии П. И. Тартаковского. — Г. II.]. По

<sup>83</sup> Никольский М. Ты презрел стихи Корана [б.г.]; Клянись страницами Корана [б.г.] // Песни страсти Востока. СПб., 1903. С. 35, 43.

<sup>84</sup> Вейнберг П. Цикл «Песни любви испанских арабов» (с X по XV столетие) // Нива. Ежемес. лит. прил. 1891. Т. 3. № 12.

<sup>85</sup> Бальмонт К. Из поэзии суфитов // Мысль. 1910. Кн. 5.

<sup>86</sup> Берг Б. Цикл «Арабские мотивы» // Сонеты и другие стихи. СПб., 1907.

<sup>87</sup> Величко В. В. Восточные мотивы. СПб.: А. С. Суворин, 1894.

<sup>88</sup> Корона А. Лампа Аладина. Книга песен. 1911–1914 г. Пг.: Поэзия, [1915].

<sup>89</sup> Ознобишин Д. [псевдоним: Делибюрадер]. Упрек: арабский мауль // Поэты 1820–1830-х годов: в 2 т. Т. 2. Л., 1972. С. 74.

<sup>90</sup> Де-Ротула. В очах твоих Леила. Цикл «Арабские маулы» // Москвитянин. 1852. Т. 4. № 13. С. 14.

<sup>91</sup> Надхин Г. Тысяча первое стихотворение по случаю нынешней войны // Москвитянин. 1855. Т. 3. № 11. С. 1.

аналогии с этим сюжетом есть и стихотворение об оплакивании могилы коня (В. А. Жуковский. «Песня араба над могилою коня». 1810).

Следует сказать, что принцип отбора стихотворений в библиографии П. И. Тартаковского довольно широк. Включены произведения, в которых имеется хотя бы малейший намек на причастность к восточным реалиям. Так, например, «Пустыня» К. Ф. Рыльева, вопреки ожиданиям, вовсе не имеет отношения к арабской или среднеазиатской пустыне, а является довольно легко и остроумно написанной поэмой, герою которой прискучило жить в городе, и он удалился в, «фигурально выражаясь», пустыню — т. е. в какое-то захолустное местечко в Малороссии. Единственным же намеком на Восток (помимо «пустыни») было упоминание соседа, отставного военного, служившего когда-то на Кавказе и носившего кинжал. Также стихотворение Николая Павлова «Песнь магометанина», формально связанное с мусульманским описанием рая, тем не менее вовсе не передает настроения правоверного араба-мусульманина, в нем проявляются скорее настроения поэта-европейца, которому не нужны гурии в раю после разочарования в измене любимой).

Влияние Арабского Востока в творчестве русских поэтов принимало разные формы. В одних случаях это лишь мимолетное упоминание экзотического имени или экзотической реалии, порой — увлечение формой, использование методов арабской поэтики (см. выше). Иногда — дань восхищения своеобразной утонченной красоте Востока. Но в ряде случаев это и глубокий интерес к философским поискам, осмысление духовного наследия Востока. Под несомненным влиянием ветхозаветной и исламской традиций в русской поэзии одной из важнейших тем становится, по выражению уже цитированного выше Вяч. Иванова, «тема поэта как пророка, призванного свыше». Как отмечает тот же Вяч. Иванов, историческая миссия России в примирении Востока с Западом была предметом философских размышлений Вл. Соловьева, А. Блока, А. Белого.

Одним из величайших и общепризнанных шедевров были «Подражания Корану» А. С. Пушкина<sup>92</sup>, в которых сочетались глубина постижения философии и культуры иного мира, его тщательная изученность и проникновение в его поэтику. Ни одному из произведений русской поэзии, испытавшему влияние арабской традиции, не посвящено такое большое количество исследований. Поэтому на изучении этого цикла хотелось бы остановиться несколько подробнее. Как уже отмечалось, соприкосновение с мусульманским Востоком проявлялось в непосредственном личном опыте А. С. Пушкина — лекции в лицее члена-корреспондента Императорской Академии наук

<sup>92</sup> Пушкин А. С. Полное собр. соч., 1837–1937: в 16 т. Т. 2. Кн. 1. М.; Л., 1947. С. 352–357.

и заслуженного профессора истории И. К. Кайданова, яркие впечатления на Кавказе и в Крыму, общение с просвещенными друзьями, проявлявшими интерес к Востоку (А. С. Грибоедов, В. К. Кюхельбеккер, Чаадаев). Кроме того, А. С. Пушкин также был прекрасно знаком с образцами западноевропейской ориентальной поэзии. «Подражания Корану» А. С. Пушкина были написаны в период его ссылки в Михайловском в 1824 г. и впервые опубликованы в 1826 г. (с посвящением П. А. Осиповой). Они состоят из девяти стихотворений. Известно, что А. С. Пушкин серьезно изучал Коран в переводе М. И. Веревкина, а также во французском переводе (предположительно, М. Савари<sup>93</sup>). В ряде исследований сопоставлялись стихотворения из пушкинского цикла с сурами Корана и были выявлены именно те тексты Корана, которые вошли в знаменитый пушкинский цикл (прежде всего следует назвать чрезвычайно обстоятельную, выверенную и точную работу арабистки К. С. Кашталёвой (по мужу Дмитриевой), 1897–1839). По ее мнению, А. С. Пушкиным текстуально использовано не менее 33 различных сур и не менее 81 стиха, относящихся к самым различным местам Корана<sup>94</sup>.

В работе С. А. Фомичева тщательнейшим образом изучены черновики А. С. Пушкина к работе над «Подражаниями» и выявлены любопытные моменты в творческой лаборатории поэта<sup>95</sup>. Исследовались также поэтика и влияние коранических особенностей, а также философско-религиозные мотивы. По мнению К. С. Кашталёвой (возможно, на наш взгляд, несколько категоричному), А. С. Пушкин оставался совершенно равнодушен к содержательной стороне, но был глубоко затронут мощной поэтической силой Корана (яркие примеры заимствованной поэтики приведены К. Кашталёвой, об этом же пишет и Н. Н. Страхов<sup>96</sup>). Возможно, к такому выводу ее подталкивал, во-первых, комментарий самого А. С. Пушкина в примечаниях (не исключено, что его формулировки были несколько «вынужденно» дипломатического характера) и, во-

<sup>93</sup> «Последние стихотворения цикла неопровержимо свидетельствуют, что к концу октября 1824 г. Пушкин имел перед глазами французский перевод Корана, выполненный М. [?] Савари» (Фомичев С. А. «Подражания Корану»: генезис, архитектоника // Временник Пушкинской комиссии на 1978 г. Л., 1981). Le Coran, traduit de l'arabe, accompagné de notes, et précédé d'un abrégé de la vie de Magomet / par M. [?] Savary. A la Mecque. L'an de l'Hégire 1165. Paris, 1822. [у Брокгауза и Ефрона имя французского путешественника и знатока вост. яз. дано в форме — Клод Этьенн Савари (Claude-Étienne Savary), 1750–1788].

<sup>94</sup> Кашталёва К. С. «Подражания Корану» А. С. Пушкина и их первоисточник. Л.: Изд-во АН СССР, 1930.

<sup>95</sup> Фомичев С. А. «Подражания Корану»: генезис, архитектоника.

<sup>96</sup> Страхов Н. Н. Заметки о Пушкине и других поэтах. СПб.: Тип. бр. Пантелеевых, 1888. XX, 247 с. URL: <http://pushkin-lit.ru/pushkin/articles/strahov-pushkin/zametki-o-pushkine.htm> (lfnf j, hftybz: 16.04.2023).

вторых, время написания статьи (известно, что в 30-е гг. прошлого века, когда К. С. Кашталёва взялась за свое исследование, сама его тематика вызывала весьма настороженную реакцию).

Естественно, А. С. Пушкин не мог быть мусульманином, но также известно, что в своем мировоззрении он прошел сложный путь — «уроки чистого афеизма (атеизма)» в юности, о чем он сообщал в частном письме во время южной ссылки, и ясно выраженное желание принять причастие на закате дней (причастивший его служитель Конюшенной церкви, отец Петр, рассказывавший об этом П. Вяземскому, был глубоко впечатлен общением с поэтом). Смысл жизни и ее цели, отношения с Богом — все это прочувствовано и продумано в кораническом цикле. Так, последнее (IX) стихотворение из него («И путник усталый на Бога роптал...») — разве не говорит о вере и безверии, о переходе от отчаяния и заблуждения к истине и духовному возрождению? Да и вряд ли мог воскликнуть совершенно равнодушный к смыслам Корана человек — «читая сладостный Коран» (из не вошедшего в «Подражания» отрывка): *«В пещере тайной, в день гоненья, читал я сладостный Коран, внезапно ангел утешенья, влетев, принес мне талисман. Его таинственная сила ... слова святые начертала на нем безвестная рука»*. 1825 г.<sup>97</sup> Поэтому не исключено, что не совсем лишены основания высказывания ряда критиков XIX в. о возможном отражении в цикле глубоко религиозных настроений, которые могли быть у А. С. Пушкина в период написания «Подражаний», и отсюда — сочувствие, сопряженность с мощным религиозным чувством, выраженным в Коране<sup>98</sup>. В то же время справедливы неоднократные указания на то, что «Подражания» вполне передают «дух исламизма и красоты арабской поэзии» (В. Г. Белинский). В тех же примечаниях к Корану Пушкин недаром выбирает выражение «нравственные истины»: соглашаясь с мнением «нечестивых», полагавших, что Коран «есть собрание новой лжи и старых басен», он писал: «...несмотря на сие, многие нравственные истины изложены в Коране сильным и поэтическим образом»<sup>99</sup>. В связи с этим нельзя не упомянуть и известное высказывание Ф. М. Достоевского из его юбилейной пушкинской речи: «Вот, кстати, ...религиозные строфы из Корана или «Подража-

<sup>97</sup> Пушкин А. С. Полное собр. соч., 1837–1937. Т. 2. Кн. 1. С. 475.

<sup>98</sup> См., например: Анненков П. В. Пушкин в Александровскую эпоху. СПб., 1874. С. 304; Котляревский Н. // Собр. соч. А. С. Пушкина / под ред. С. А. Венгерова. Т. II. С. 482; Черняев. Н. И. «Пророк» Пушкина в связи с его же «Подражанием Корану». М., 1908 (1898). С. 395–398; Его же. Критические статьи и заметки о Пушкине, Харьков, 1900; Овсяннико-Куликовский Д. А. С. Пушкин // Собр. соч. Овсяннико-Куликовского. СПб., 1909. Т. IV. (Эти взгляды приведены в дис. Ю. М. Литневской).

<sup>99</sup> Пушкин А. С. Полное собр. соч., 1837–1937. Т. 2. Кн. 1. Примеч.: с. 318.



ний Корану»: разве тут не мусульманин, разве это не самый дух Корана и меч его, простодушная величавость веры и грозная кровавая сила ее?»<sup>100</sup> Именно этот цикл (наряду с пушкинскими подражаниями английской, южнославянской и прочей поэзии) позволил Ф. М. Достоевскому говорить о всемирной отзывчивости поэта, его протеизме, т. е. умении перевоплотиться в другого («Пушкин лишь один из всех мировых поэтов обладает свойством перевоплощаться вполне в чужую национальность»<sup>101</sup>).

Наконец, коранический цикл дает основание говорить и о выражении здесь пророческой миссии поэта. В этом контексте находятся и высказывания о западно-восточном синтезе А. С. Пушкина, по аналогии с «Западно-восточным диваном» Гёте (Брагинский И. С., Нольман М. Л.<sup>102</sup>). Речь идет о восприятии Корана философски-поэтически, об отражении не столько внешних, сколько глубинных элементов культуры. То есть идея западно-восточного синтеза воплощает, в том числе, и идею пророческой миссии поэта, «образ возрождения жизни через смерть, мотивы непреклонной борьбы с малодушными, уничтожительного обличения изменников идеалу»<sup>103</sup>. В связи с включением цикла «Подражаний» Пушкина в школьную программу появилась и весьма полезная (и отнюдь не банальная) публикация, предлагающая разбор всех девяти стихотворений из этого цикла<sup>104</sup>. Наконец, немного о поэтике «Подражаний». Многократно упоминается такой мощный поэтический прием А. С. Пушкина, как характерная для Корана клятва (*Клянусь четой и нечетой, клянусь мечом и правой битвой, клянусь утренней звездой, клянусь вечернею молитвой*). Кстати, И. Ю. Крачковский рассматривал этот прием (клятвы) даже в памятниках арабской литературы именно как кораническое влияние<sup>105</sup>. Этот же прием позже был ярко воплощен и М. Ю. Лермонтовым в поэме «Демон»: *«Клянусь я первым днем творенья, клянусь его последним днем!»*<sup>106</sup> Выдающийся пушкинист Б. Томашевский,

<sup>100</sup> Достоевский Ф. М. Пушкин: Речь, произнесенная Ф. М. Достоевским 8 июня 1880 г. в заседании О-ва любителей рус. словесности во время открытия памятника Пушкину в Москве. СПб.: тип. бр. Пантелеевых, 1899. С. 15.

<sup>101</sup> Там же. С. 14.

<sup>102</sup> Брагинский И. С. Западно-восточный синтез в «Диване» Гёте. С. 572–599; Нольман М. Л. Западно-восточный синтез в произведениях А. С. Пушкина и его реалистическая основа // Народы Азии и Африки. 1967. № 4. С. 116–125.

<sup>103</sup> Чельшев Е. П. Мир Востока и Пушкин. С. 81.

<sup>104</sup> Каганович С. Л. Новые темы в Стандарте по литературе: А. С. Пушкин «Подражания Корану» // Литература: Прил. к газ. «1 сентября». 2006. № 22. 16–30 ноября.

<sup>105</sup> Крачковский И. Ю. Диван Зу-р-Руммы и петроградская рукопись // Изв. Рос. акад. наук. Сер.: 6. 1923. Т. 17. С. 149–156; Он же. // Избр. соч.: в 6 т. М.; Л., 1956. Т. 2. С. 230–237. См. с. 234.

<sup>106</sup> Одним из первых обратил на это внимание Л. П. Гроссман (Гроссман Л. П. Лермонтов и культуры Востока // Литературное наследство. Т. 43–44. С. 673–744).

исследовавший «Подражания Корану» и стихотворение «Пророк», нашел в них также характерное для русской поэзии использование особенностей духовных од и псалмов, стилистики Священного Писания. В частности, Б. Томашевский назвал характерные стихотворные формы, использованные А. С. Пушкиным в «Подражаниях Корану»: форма стансов, классическое десятистишие, применявшееся исключительно в одах, а также стихотворение, близкое по форме к оде, одическая строфа XVIII в., и только одно (девятое стихотворение) — приближается к жанру баллады). Еще одна отмеченная им характерная особенность поэтики «Подражаний» — повтор союза «и», придающий особую (на взгляд русского читателя, «библейскую») торжественность речи: «...*И к пальме пустынной он без устремил, и жадно холодной струей освежил горевшие тяжко язык и зеницы. И лег, и заснул он близ верной ослицы — и многие годы над ним протекли по воле владыки небес и земли.*» («Подражания Корану». Стихотворение IX). Но в связи с этим наблюдением следует уточнить, что это ведь и характерная синтаксическая особенность грамматического строя классических текстов на семитских языках, включая арабский, и, соответственно, характерная как для коранических текстов, так и для текстов Библии.

Можно попутно отметить, что на особую торжественность «библейского», церковно-славянского стиля оказали влияние и другие особенности синтаксиса семитских языков, возникшие в результате перевода Библии и наличествующие как в древнееврейском, так и в арабском языках: позиция глагола-сказуемого перед существительным-подлежащим в глагольных предложениях, прилагательного-определения — после существительного-определяемого (хляби небесные), употребление предлога «от» (من [мин]) в значении принадлежности (это употребление من [мин] в значении принадлежности встречается в Коране, на что обращал внимание на наших занятиях на Восточном факультете ЛГУ В. И. Беляев). Это явно наталкивает на сравнение и с названиями Евангелий — «Евангелие от Луки», «Евангелие от Матфея». В известных переводах Корана на русский язык эти особенности в ряде случаев присутствуют, иногда нет. Вообще же, тема пушкинской поэзии даже в таком частном аспекте, как арабо-мусульманские влияния, неисчерпаема. Отметим лишь в заключение этой темы, что чувство меры и безупречный вкус проявились и в высказанных А. С. Пушкиным принципах подхода к использованию восточных мотивов в европейской поэзии: русский поэт «и в упоении восточной роскоши должен сохранять вкус и взор европейца»<sup>107</sup>.

<sup>107</sup> Пушкин А. С. Полное собр. соч.: в 16 т. Т. 13. Переписка. М., 1937. С. 159. — Из письма к П. А. Вяземскому в конце марта — начале апреля 1825 г.

В то же время и в профессиональной среде востоковедов высказывались также очень осторожные мнения относительно увлечения экзотизмами и подчеркивались сложности восприятия восточной поэтики европейским читателем. Так, В. М. Минорский заметил: «Мы сами создали себе представление об “ориентальности”, которая далеко не то, что Восток. Мы слишком пропитаны впечатлениями от Востока наших собственных поэтов, музыкантов, живописцев. Для уха, воспитанного на принаряженной, сладковатой «Шехеразаде» Римского-Корсакова, подлинная восточная музыка кажется сперва невыносимой. Ее четверти тонов модуляции непонятны, и нужно время и подходящая обстановка, чтобы проникнуть в душу этих странных надземных томлений духа...» Там же он говорил о необходимости предварительной определенной подготовки для восприятия восточной поэтики: «Преувеличенно думать, что восточные литературы могут непосредственно заинтересовать широкую публику. Без обаяния родного языка эти редкие гости часто теряют наиболее яркую часть своего оперения. К самому содержанию необходим подробный комментарий, и читатель должен быть известным образом подготовлен. Европейская и восточная эстетики совершенно различны: то, что кажется в Китае и особенно в мусульманских странах верхом изящества, на наш взгляд нередко нестерпимо по своим преувеличениям, повторениям и каким-то пустотам, там, на родине, заполняемым блеском фразы, рифмы и ритма»<sup>108</sup>.

К другой ветви Ближневосточного культурного ареала относится известнейшее стихотворение М. Ю. Лермонтова «Ветка Палестины», обращенное к Палестине, Христианскому Востоку и его святыням. Оно было навеяно поездкой дипломата и религиозного деятеля А. Н. Муравьева в Палестину, с которым М. Ю. Лермонтов был знаком и который привез из своей поездки в Святую Землю пальмовую ветвь — символ в христианстве «победы жизни над смертью и грехом, знак принадлежности к Царству Небесному»<sup>109</sup>.

Интерес к Востоку был очевиден среди литераторов «Серебряного века». В их среду проникали настроения рубежа XIX–XX вв., связанные с поисками русских религиозных философов философско-исторического плана в исследовании и осмыслении роли мусульманского Востока в исторической судьбе России<sup>110</sup>, что в свою очередь подталкивало к изучению

<sup>108</sup> В. Ф. М. [Минорский В. Ф.] Востоковедение в России // Современные записки. 1924. Кн. XX. Культура и жизнь. С. 410. (С. 403–417).

<sup>109</sup> Трофимов Д. Что означают цветы и пальмовые ветви в руках святых? Журнал «Фома». 2016. № 7 (159). URL: <https://foma.ru/chto-oznachayut-tsvetyi-i-palmovyie-vetvi-v-rukah-svyatyi.html> (дата обращения 31.01.2023).

<sup>110</sup> Гаврилов Ю. А., Шевченко А. Г. Ислам и православно-мусульманские отношения в России в зеркале истории и социологии. М.: Культурная революция, 2010. 312 с.; Маточ-

философского и культурного наследия стран Востока. Поэтов-символистов занимала и образная сторона восточной поэтики, и глубинные стороны философии. В образах и поэтике Востока они пытались найти новые выразительные средства, но в то же время делали попытки проникнуть в тайны восточной философии, искали в ней пути развития личности. Критики отмечают, что если для середины XIX века было характерно периодическое увлечение преимущественно лишь восточной экзотикой, использование так называемых «экзотизмов», то начиная с 80-х годов XIX в. наряду с очарованием восточными красотами прослеживается стремление к религиозно-мистическому толкованию Корана и Библии.

Среди представителей новых литературных течений «Серебряного века», погруженных в мир Востока, были К. Бальмонт, В. Я. Брюсов, Л. Гумилев, В. Хлебников. Становятся популярны путешествия на Восток за пределы России — на Ближний и Дальний Восток, в Индию и Цейлон, Африку (К. Бальмонт, Л. Гумилев). Обладающие незаурядными знаниями, в том числе и в области истории и культуры Древнего мира, средневекового и современного Востока, К. Бальмонт и В. Брюсов создали ряд стихотворных восточных циклов, в которых поражает энциклопедизм, прослеживаются некоторые элементы восточной поэтики, особая утонченность. В то же время у авторов этого круга есть стихи и с библейскими мотивами (В. С. Соловьев, Д. С. Мережковский, К. Д. Бальмонт, З. Н. Гиппиус, В. Я. Брюсов и другие).

Особое место среди литераторов этой эпохи занимает И. А. Бунин, продолжатель классических традиций русской литературы, которого увлекали на Востоке в первую очередь не экзотизмы, а пристальное внимание к духовному наследию — Корану, Библии, их серьезное изучение, дополненное личными впечатлениями от поездок на Восток. Известно, что он совершал многократные путешествия в арабские страны — Египет, Палестину, Марокко, серьезно изучал Коран, интересовался Древним Востоком. Насчитывают около тридцати коранических и арабо-исламских стихотворений И. А. Бунина, воплотивших темы, настроения и реалии арабо-мусульманской культуры. Наряду с кораническими И. А. Бунин написал подражания народной поэзии (стихотворение «Зейнаб»), также стихотворение, которое перекликается с одним из сюжетов доисламской касыды — оплакивание стоянки, где когда-то была возлюбленная («След»), прозу, проникнутую суфийскими впечатлениями («Тень птицы»). Стихотворениям Бунина, связанным с восточной тематикой, посвящены несколько исследований и диссертация<sup>111</sup>.

кина А. И. Изучение ислама и арабо-мусульманской культуры в трудах российских востоковедов на рубеже XIX–XX вв. // Религиоведение. 1917. № 2. С. 107–119. URL: <https://docs.yandex.ru/docs/view?tm=1678446737&tld=ru&lang=ru&name=matochkina.pdf&text>

<sup>111</sup> См. в Приложении (в краткой библиографии) работы О. С. Чебоненко.

Имеются попытки переводов на арабский язык русской поэзии, испытавшей влияние Востока. Помимо знакомства с арабским воплощением русского ориентального опыта, интересны и комментарии переводчика (Н. ад-Дейрави) к стихотворениям, которые содержатся в предисловии на арабском языке и в примечаниях к переводам. Они также переведены на русский язык и специально дополнены для русского читателя<sup>112</sup>. Наиболее ценны здесь указания на арабские материалы и реалии, послужившие для русских поэтов источником вдохновения, атрибуция сур Корана (не только для пушкинских «Подражаний Корану», но и для стихотворений И. А. Бунина, Я. Полонского и т. д.). В русской части примечаний приводятся соответствующие стихи сур на арабском языке и их смыслы на русском. Так, называются суры Корана, воплотившиеся в стихотворении Я. Полонского «Из Корана», стихи из восьми сур в его же стихотворении «Магомед перед омовением», что, насколько известно, до сих пор не встречалось в комментариях к этим стихам.

Особую сложность представляют комментарии к стихотворениям И. А. Бунина, в которых отражение коранических мотивов встречается иногда в виде отдельных слов, словосочетаний. В сборник переводов вошла атрибуция сур к пяти стихотворениям: «*Алиф. Мим. Лам. Тайна*», «*Путеводные знаки*», «*За измены*», «*Тэмджид*». Хотелось бы обратить особое внимание на стихотворение «*Алиф. Мим. Лам*». Для русского читателя само название представляется чрезвычайно таинственным и малопонятным. «Тема стихотворения «*Алиф. Мим. Лам. Тайна*» — непроященное содержание трех букв арабского алфавита (алиф, лам и мим), что составляет тайну. Они стоят в начале двадцати девяти сур Корана. Значение этих букв давно утеряно, и потому они считаются «иносказательными». Расшифровка этого названия вызывала затруднения. Согласно мусульманскому преданию, в них скрыты великие тайны, которые были известны лишь Пророку и ангелам...»<sup>113</sup> (В русских переводах Саблукова, Крачковского, Османова, действительно, это словосочетание осталось без перевода). В связи с этим полезны комментарии ад-Дейрави, проясняющие подобные моменты и раскрывающие мнения мусульманских богословов.

Как видим, пласт русской поэзии, проникнутой мотивами Арабского Востока, обширен и многообразен. Ее образцы выросли на благодатной почве, а ее авторов подпитывали многие истоки — развитие научного востокове-

<sup>112</sup> См., например: Коран и пророк Мухаммед в русской классической поэзии: [сборник] / пер. на араб. и коммент. Назима Межида ад-Дейрави. СПб., 2011. 174, [2] с.: табл. Автор переводов Н. М. ад-Дейрави — арабист-историк, выпускник Санкт-Петербургского гос. ун-та, уроженец Ирака.

<sup>113</sup> Взаимопроникновение культур: Коран в русской поэзии. С. 120.

дения, опыт проживания в окружении восточных народов, геополитические тенденции, мода на ориентализм, романтические веяния эпохи, философские поиски. Среди авторов «ориентальной» поэзии были значительные и гениальные поэты, сумевшие создать и в этой области настоящие шедевры, обращенные к разным сторонам ближневосточной культуры — исламу и Корану, Библейскому Востоку, народной арабской стихии, Древнему миру.

### Использованная литература

1. Аксаков И. С. Биография Федора Ивановича Тютчева. М.: тип. М. Г. Волчанинова (б. М. Н. Лаврова и К°), 1886. 327 с.
2. Алексеев И. Пророк Мухаммад и Ислам в русской религиозной философии // Мавлид ан-набий. 2007. № 1. С. URL: [https://idmedina.ru/books/history\\_culture/mavlid/1/rusphil.htm](https://idmedina.ru/books/history_culture/mavlid/1/rusphil.htm) (дата обращения: 11.03.2023).
3. Алкоран о Магомете, или Закон турецкий переведенный с французского языка на российский / Напечатан по повелению царского величества. С.-Петербург: В Санктъ-Петербургской типографии, 1716. 350 с. — [пер. с фр. П. В. Постникова?], тит. л. в кн. отсутствует<sup>114</sup>.
4. Бальмонт К. Из поэзии суфитов // Мысль. 1910. Кн. 5.
5. Берг Б. Цикл «Арабские мотивы» // Сонеты и другие стихи. СПб., 1907.
6. Библиотека Петра I: указатель-справочник / сост. Е. И. Боброва; под ред. Д. С. Лихачева. Л.: БАН, 1978. 215 с.
7. Брагинский И. С. Западно-восточный синтез в «Диване» Гёте // И. В. Гёте. Западно-восточный диван / изд. подгот. И. С. Брагинский, А. В. Михайлов. М.: Наука, 1988. С. 572–599. (Серия: «Литературные памятники»).
8. [Бюффон, де, Ж.-Л. Л.] (Жорж -Луи Леклерк). Описание Аравийской пустыни из Бюффона // Пантеон иностранной словесности. Кн. 2 / изд., сост. и пер. Н. М. Карамзин. М.: Унив. тип., у Ридигера и Клаудия, 1798. Кн. 2. С. 38–72<sup>115</sup>.
9. В. Ф. М. [Минорский В. Ф.]. Востоковедение в России // Современные записки. 1924. Кн. XX. Культура и жизнь. С. 403–417.
10. Вейнберг П. Цикл «Песни любви испанских арабов (с X по XV столетие)» // Нива. Ежемес. лит. прил. 1891. Т. 3. № 12.
11. Величко В. Л. Восточные мотивы: стихотворения. 2-е изд. СПб.: А. С. Суворин, 1894. VI, 273 с.
12. Взаимопроникновение культур: Коран в русской поэзии / авт.-сост. Ю. А. Гаврилов, А. Г. Шевченко; отв. ред. М. П. Мчедлов; Ин-т социологии РАН, Исслед. центр «Религия в соврем. о-ве». М.: Наука, 2006. 181 с.

---

<sup>114</sup> См.: Грязневич П. А. Коран в России (изучение, переводы и издания) / Ислам: Религия, общество, государство: сборник статей / отв. ред. П. А. Грязневич и С. М. Прозоров. М.: Наука. ГРВЛ, 1984, 76–82; Густерин П. В. Первый переводчик и первое издание Корана на русском языке // Исламоведение. 2010. № 1. С. 84–92.

<sup>115</sup> См. также: Пантеон иностранной словесности. 2-е изд. М., 1818. Ч. 1. С. 77–78; Переводы Н. М. Карамзина: в 9 т. СПб., 1835. Т. 7. С. 57–58.

13. Восточные мотивы: стихотворения и поэмы / сост. Л. Е. Черкасский, В. С. Муравьев; послесловие Вяч. Вс. Иванова; отв. ред. П. А. Гринцер. М.: Наука, Глв. ред. вост. лит., 1985. 508 с.

14. Гаврилов Ю. А., Шевченко А. Г. Ислам и православно-мусульманские отношения в России в зеркале истории и социологии. М.: Культурная революция, 2010. 312 с.

15. Грязневич П. А. Коран в России (изучение, переводы и издания) / Ислам: Религия, общество, государство: сборник статей / отв. ред. П. А. Грязневич и С. М. Прозоров. М.: Наука. ГРВЛ, 1984. С. 76–82.

16. Густерин П. В. Первый переводчик и первое издание Корана на русском языке // Исламоведение. 2010. № 1. С. 84–92.

17. Де-Ротула. В очах твоих Леила. Цикл «Арабские маулы» // Москвитянин. 1852. Т. 4. № 13. С. 14.

18. Долинина А. А. Невольник долга: [Биогр. И. Ю. Крачковского]. СПб.: Центр Петерб. востоковедение, 1994. 459 с.: ил.

19. Достоевский Ф. М. Пушкин: (очерк): Речь, произнесенная Ф. М. Достоевским 8 июня 1880 г., в заседании О-ва любителей рус. словесности, во время открытия памятника Пушкину в Москве. СПб.: тип. бр. Пантелеевых, 1899. 18 с.

20. Данциг Б. М. Русские путешественники на Ближнем Востоке. М.: Мысль, 1965. 272 с.: карт.

21. Драгоманов Я. Шанфари (Арабская кассида) // Сын отечества. 1838. Т. 2. С. 6.

22. Е. Р. Ислам на территории бывшей Российской империи: Энциклопедический словарь / под ред. С. М. Прозорова. Т. 1. М.: Вост. лит., 2006. С. 201–213.

23. Желатели: повесть восточная / [в шляхетском корпусе переведил Н. Н.] // Ежемес. соч. к пользе и увеселениям служащие / Импер. акад. наук. С.-Петербург, 1755. Июль. С. 516–524.

24. Иванов Вяч. Вс. Темы и стили Востока в поэзии Запада // Восточные мотивы: стихотворения и поэмы. М.: Наука, Гл. ред. вост. лит., 1985. С. 424.

25. Ислам на территории бывшей Российской империи: энцикл. слов. / сост. и отв. ред. С. М. Прозоров. В 4-х вып. М.: Вост. лит., 1998–2001. Вып. 1–4.

26. История отечественного востоковедения до середины XIX в. М.: Наука, Гл. ред. вост. лит., 1990. С. 38–75. (Гл. 2: Востоковедение в России в XVIII столетии).

27. Книга Аль-Коран аравлянина Магомета, который, в шестом столетии выдал оную за низпосланную к нему с небес, себя же последним и величайшим из пророков Божиих / Перевод с арабского на французский язык Андре дю-Рюэра-де-ла-Гард-Малезера, одного из комнатных дворян короля французскаго, достохвально и чрез многие годы служившаго отечеству своему при Порте Оттоманской, снискавшаго толикую доверенность султана Амурата Третьяго, что был от него посылан к Лудовику Третьему-надесять с важными препоручениями; Печатана в Амстердаме и Лейпциге в 1770 году; По российски же предложена, Московскаго наместничества, Клинской округи, в сельце Михалеве 1790 [М. И. Веревкиным]. Санкт-Петербург: Тип. Горнаго училища, 1790. 4°. Ч. 1. 1790. [4], XXXIV, [2], 224 с. Ч. 2. 1790. [2], 372, [17] с.

28. Коковцов М. Г. Описание Архипелага и Варварийскаго берега; изъясляющее положение островов, городов, крепостей, пристаней, подводных камней

и мелей; число жителей, веру, обряды и нравы их с присовокуплением древней истории, и с тремя чертежами. Во граде святого Петра: Печатано у г. Вильковскаго и Галченкова, 1786. [8], 130 с., 3 л. карт., план.; 8°.

29. Коран / АН СССР, Ин-т востоковедения; пер. и коммент. И. Ю. Крачковского; [ред. В. И. Беляев; авт. предисл. П. Грязневич, В. Беляев]. 2-е изд. М.: Наука, 1986. 727 с.: ил

30. Коран. Сура 31: стих 11.

31. Коран и пророк Мухаммед в русской классической поэзии /пер. на араб. яз. и коммент. Н. М. ад-Дейрави. СПб.: Фонд исслед. исламской культуры, 2011. 174, [2] с.: табл.

32. Крачковский И. Ю. Арабская поэзия // Избр. соч. В 6 т. Т. II. М.; Л., 1956. С. 246–265.

33. Корона Александр. Лампа Аладина: Книга песен. 1911–1914 г. / худож. С. Грузенберг. Пг.: Поэзия, [1915]. 132, [5] с.

34. Крачковский И. Ю. Арабистика в СССР за 20 лет //Тр. Ин-та востоковедения АН СССР. Вып. 36: Тр. второй сессии Ассоц. арабистов 19–23 октября 1937 г. / под ред. и с предисл. акад. И Ю. Крачковского. М.; Л., 1941. С.5–30.

35. Крачковский И. Ю. Диван Зў-р-Руммы и петроградская рукопись // Изв. Рос. Акад. наук. Сер. 6. 1923.Т.17. С. 149–156; То же // Избр. соч. в 6 т. М.; Л., 1956. Т. 2. С. 230–237.

36. Крачковский И. Ю. Об издании «Muḥammed ibn Sallām al-Ġumāhī. Die Klassen der Dichter» (1917) // Избр. соч. М.; Л., 1956 .Т. 2. С. 197–208.

37. Крачковский И. Ю. Очерки по истории русской арабистики. М.; Л.: Изд-во АН СССР, 1950. 299 с. (Итоги и проблемы современной науки / Акад. наук СССР).

38. Крачковский И. Ю. Аш-Шанфара. Песнь пустыни // Избр. соч. Т. 2. М.; Л., 1956. С. 238–245.

39. Кузьмин М. Кто видел Мекку и Медину, блажен!.. [1908] // Кузьмин М. Осенние озера. М., 1912. С. 153. — Из цикла: Венок весен: (газэлы).

40. К. Р. [Романов К.]. Цикл «В Египте» // Нива.1913. № 36. С. 701–706.– Подпись К. Р.; включ. стихи: В Верхнем Египте, Вечер, В царстве фараонов, Закат над Нилом, На развалинах Фив, По Нилу.

41. Куликова А. М. Востоковедение в российских законодательных актах (XVII в. 1917 г.). СПб.: Петерб. востоковедение, 2003 (2004). 448 с.

42. Ланда Р. Г. Ислам в истории России / ИВАН. М.: Вост. лит., 1995. 312 с.

43. Лермонтов М. Ю. Кавказ (1830) // Библиотека для чтения. 1845. Т. 68. № 1, отд. I. с. 11.

44. Лисовой Н. Н. Русское духовное и политическое присутствие в Святой Земле и на Ближнем Востоке в XIX — начале XX века. М.: Индрик, 2006 г. 512 с.

45. Маточкина А. И. Изучение ислама и арабо-мусульманской культуры в трудах российских востоковедов на рубеже XIX–XX вв. // Религиоведение. 1917. № 2. С.107–119.

46. Минорский В. Ф. — см. В. М. Ф.

47. Надхин Г. Тысяча первое стихотворение по случаю нынешней войны // Москвитянин.1855. Т. 3. № 11. С. 1.



48. Незримое благословенье: исламский Восток в русской поэзии / Нижегород. исламский ин-т им. Х. Фаизханова; сост., предисл. и биогр. справки М. И. Синельникова; ред. и отв. за вып. Дж.-С. Маркус. Нижний Новгород: Медина; М.: Наталис, 2008. 424 с.

49. Немирович-Данченко В. И. Цикл «На Востоке»: стихи // Немирович-Данченко В. И. Стихи, 1863–1901 г. 2-е изд. СПб.: [в Тип. А. С. Суворина], 1902. С. 325–343.

50. Никольский М. Ты презрел стихи Корана [б.г.]; Клянись страницами Корана [б.г.] // Песни страсти Востока. СПб., 1903. С. 35, 43.

51. Нольман М. Л. Западно-восточный синтез в произведениях А. С. Пушкина и его реалистическая основа // Народы Азии и Африки. 1967. № 4. С. 116–125.

52. Ознобишин Д. [псевдоним: Делибюрадер]. Упрек: арабский мауль // Поэты 1820–1830-х годов. В 2 т. Т. 2. Л., 1972. С. 74.

53. Ознобишин Д. П. / авт.: В.Л. Коровин // Большая рос. энцикл. 2004–2017. <https://old.bigenc.ru/literature/text/2290090> (дата обращения 24.05.2023).

54. Павлова К. Когда один среди степи Сирийской // Павлова К. Полн. собр. соч. М.; Л., 1964. С. 155.

55. Повесть об Акире премудром / подгот. текста, пер. и коммент. О. В. Творогова // Электронные публикации Института русской литературы (Пушкинского Дома) РАН. [www.pushkinskiydom.ru/Default.aspx?tabid=4876](http://www.pushkinskiydom.ru/Default.aspx?tabid=4876) (дата обращения: 30.01.23).

56. Поэты 1790–1810-х годов: [Сборник стихов] / вступ. статья [с. 5–62] и сост. Ю. М. Лотмана; подгот. текста М. Г. Альшуллера / вступ. заметки, биогр. справки и примеч. М. Г. Альшуллера и Ю. М. Лотмана. 2 изд. Л.: Совет. писатель, Ленингр. отд-ние, 1971. 911 с., 4 л. ил.; (Б-ка поэта. Большая серия).

57. Поэты 1820–1830-х годов / вступ. ст. [с. 5–67] и общ ред. Л. Я. Гинзбург. В 2 т. 1972 г. Т. 1 / Биогр. справки, сост., подгот. текста и примеч. В. Э. Вацуро. 792 с. Т. 2 / Биогр. справки, сост., подгот. текста и примеч. В. С. Киселева-Сергенина. 766 с., 4 л. ил.

58. Поэты-демократы 1870–1880 годов: сборник / сост. В. Г. Базанов; вступ. статья Б. Л. Бессонова [с. 5–42]. Л.: Совет. писатель, Ленингр. отд-ние, 1968. 2 изд. 784 с. (Б-ка поэта. Большая серия).

59. Полярная звезда, изданная А. Бестужевым и К. Рылеевым, [1823–1825] / изд. подгот. В. А. Архипов, В. Г. Базанов и Я. Л. Левкович; отв. ред. В. Г. Базанов; ред. изд-ва А. Л. Лобанова; худож. М. И. Разулевич. М.; Л.: Изд-во АН СССР, Ленингр. отд-ние, 1960. 1014 с.: ил.

60. Пумпян Г. З. Вопросы школьного образования у мусульман Средней Азии в русской периодической печати середины XIX — начала XX в. (по фондам БАН) / Г. З. Пумпян, И. В. Самсонова И. В. // Лавровский сборник: материалы XXXIII Среднеазиатско-Кавказских чтений 2008–2009 гг.: к столетию со дня рождения Леонида Ивановича Лаврова: этнология, история, археология, культурология / отв. ред. Ю. Ю. Карпов, И. В. Стасевич. СПб.: МАЭ РАН, 2009. С. 175–180.

61. Пумпян Г. З. Записки русских путешественников на Восток в новое время и их библиографическое обеспечение // Доклады XXXI Международного конгресса по источниковедению и историографии стран Азии и Африки. Россия и Восток. К 100-летию политических и культурных связей Новейшего времени. Т. 2 (ч. 1). Отв. ред.: Н. Н. Дьяков, П. И. Рысакова. СПб.: ИПК «НП-Принт», 2022. С. 43–62.

62. Пумпян Г. З. Из истории формирования фонда БАН по арабистике (XVIII в.) // Петерб. библиот. школа. 2017. Вып. 4. С. 44–53.

63. Пумпян Г. З. Формирование восточной коллекции Библиотеки Академии наук в петровскую эпоху // Петр I и Восток: материалы XXX Международного петровского конгресса, 1–2 июня 2018 г. / сост. А. В. Кобак и М. В. Петрова; науч. ред. Д. Ю. Гузевич; подгот. текста Г. Б. Богуславская. СПб.: Европейский Дом, 2019. С. 432–459, 1 ил.

64. Пушкин А. С. Полное собрание сочинений, 1837–1937: в 16 т. / Ред. комитет: М. Горький, Д. Д. Благой, С. М. Бонди, Б. В. Томашевский, М. А. Цявловский [и др.]. М.; Л.: Изд-во АН СССР, 1937–1959. Т. 2, кн. 1. 1947. Стихотворения, 1817–1825. Лицейские стихотворения в позднейших редакциях. В пещере тайной в день гоненья...: с. 475. Подражания Корану: с. 352–357. Примеч.: с. 318. Т. 13. 1937. Переписка, 1815–1827. 154. П. А. Вяземскому. Конец марта — начало апреля 1825 г. Михайловское: с. 159.

65. Раич С. Е. Письмо к Ознобишину от 20 ноября 1825 г. // Изв. Общества археологии, истории и этнографии при Казан. Гос. Ун-те. 1929. Т. 34, вып. 3–4. С. 175.

66. Рафиков А. Х. Литература о странах Азии и Африки в частных книжных собраниях и в Библиотеке Академии наук в первой половине XVIII в. // Книга в России до середины XIX в. Л., 1978. С. 217–260.

67. Резван Е. А. — См. Е. Р.

68. Ростопчина Е. Арабское предание о розе. 1840 // Ростопчина Е. Соч. СПб., 1890. Т. 1. С. 79.

69. Савельев П. С. Восточные литературы и русские ориенталисты // Рус. вестн. СПб., 1856. Т. 2. Март, кн. 2. Совр. летопись. С. 115–124.

70. Саид Эдвард Вади. Ориентализм: западные концепции Востока / пер. с англ. А. В. Горбунова. СПб.: Рус. мир, 2006. 636, [1] с.

71. Семеркин Семен. Кот казанский. URL: [www.1000kzn.ru/article/ru/1634/428/](http://www.1000kzn.ru/article/ru/1634/428/) (дата обращения: 30.01.2023). О докладе «Кот казанский» канд. ист. наук Сагита Фаизова (Москва), конф. «Казань в средние века». 2005.

72. Силантьев И. В. Повесть о Варлааме и Иоасафе — средневековая энциклопедия жанров // Филологические науки. 1995. № 5–6. С. 102–108.

73. Словарь исторических терминов / сост. В. С. Симаков; под общ. ред. А. П. Крюковских. СПб.: Лита, 1998. 463 с.

74. Стефанит и Ихнилат / подгот. текста, пер. и коммент. О. П. Лихачевой // Электронные публикации Института русской литературы (Пушкинского Дома) РАН. URL: [lib.pushkinskiydom.ru/Default.aspx?tabid=5130](http://lib.pushkinskiydom.ru/Default.aspx?tabid=5130) (дата обращения: 30.01.2023).

75. [Шишков А. А.] Сочинения и переводы капитана А. А. Шишкова (1834–1835). СПб., 1834–1835. Ч. 1–4.

76. Тартаковский П. И. Русская поэзия и Восток, 1800–1950: опыт библиографии / ИВАН. М.: Наука, ГРВЛ, 1975. 180 с.

77. Трофимов Д. Что означают цветы и пальмовые ветви в руках святых? Журнал «Фома». 2016. № 7 (159). URL: <https://foma.ru/chto-oznachayut-tsvetyi-i-palmyevye-vetvi-v-rukah-svyatyih.htm> (дата обращения: 31.01.2023).

78. Тургенев И. С. Примечания к повести «Дневник лишнего человека» // Тургенев И. С. Соч.: в 12 т. М.: Наука, 1980. Т. 4. 690 с. Примеч. к повести «Дневник лишнего человека»: с. 588.

79. Тынянов Ю. Н. Кюхля. Смерть Вазир-Мухтара. Л.: Лениздат, 1971. 783 с., 1 л. портр.: ил.

80. Тютчев Ф. Молчит сомнительно Восток... (29 июля 1865) // Тютчев Ф. Лирика. М., 1965. Т.1. С. 202.

81. Указатель трудов Императорского Православного Палестинского Общества (1881–2007) / Библиотека РАН ; отв. ред. Н. Н. Лисовой ; отв. рук. В. П. Леонов ; сост: Г. З. Пумпян (отв. сост.), О. В. Левина, В. В. Донских. Изд. 2-е, испр и доп. С.-Петербург: БАН: Альфарет. 444 с., 45 ил.

82. Фишман О. Л. Китай в Европе: мифы и реальность, XIII–XVIII вв. / ЛОИВАН. С.-Петербург: Петерб. востоковедение, 2003. С. 368–394. (Гл. III, ч. 4: Русские просветители и Китай).

83. Чельшев Е. П. Мир Востока и Пушкин // Наука в России. 1999. № 1(109). Янв.–февр. С. 75–81.

84. Эберман В. А. Арабы и персы в русской поэзии // Восток. 192. С. 108–124.

85. Электронные публикации Института русской литературы (Пушкинского Дома) РАН. [www.pushkinskijdom.ru/Default.aspx?tabid=4876](http://www.pushkinskijdom.ru/Default.aspx?tabid=4876) (дата обращения: 30.01.23).

86. Якушев М. И. Антиохийский и Иерусалимский патриархаты в политике Российской империи. 1830-е — начало XX века / Ред. С. А. Кириллина. М.: Индрик, 2014. 536 с.: ил.

87. Яценко А. Л. Об антологии Гердера «Голоса народов в песнях» // Материалы межвузовской литературовед. конф., посвященной 20-летию ГДР. Горький, 1969. С. 119–121.

88. L'Alcoran de Mahomet / Translaté d'arabe en françois par le sieur Du Ryer. Paris: chez Antoine Sommaville, 1647.

89. Les Mille et une Nuits / traduits de l'arabe par A. Galland. 12 vls. P., 1704–1717.

## Приложение

### Краткая библиография основных публикаций об арабских и в целом восточных влияниях в русской литературе

#### I. Библиографические пособия и работы общего плана

1. Алексеев П. В. Концептосфера ориентального дискурса в русской литературе первой половины XIX в.: от А. С. Пушкина к Ф. М. Достоевскому: моногр. Томск: Изд-во Томск. ун-та, 2015. 348 с

2. Жирмунский В. М. К вопросу о литературных отношениях Востока и Запада // Вестн. ЛГУ. 1947. № 4. С. 100–119.

3. Иванов Вяч. Темы и стили Востока в поэзии Запада // Восточные мотивы. М.: Наука, Глав. ред. вост. лит., 1985. С. 424–470. — Включ. материалы о восточных мотивах в русской поэзии.

4. Каганович С. Л. Некоторые особенности русской ориентальной поэзии первой трети XIX в.: (формирование стилевой традиции) // Русская литература и Восток / АН Уз ССР [отд. рус. лит.] Ин-та яз. и лит. им. А. С. Пушкина. Ташкент: Изд-во «Фан» Узб. ССР, 1988. С. 5–35.

5. Россия и Восток: филология и философия: материалы IV междунар. конф. «Россия и Восток: проблемы взаимодействия». Омск: Омск. фил. Объед. ин-та истории, филологии и философии СО РАН, 1997. 259 с.

6. Тартаковский П. И. Русская поэзия и Восток, 1800–1950: опыт библиографии. М.: Наука, Глав. ред. вост. лит., 1975. 192 с.

## II. Работы о влияниях ближневосточного ареала в русской литературе

1. Данциг Б. М. Ближний Восток в русской науке и литературе. М., 1973. 434 с.

2. Кузнецов А. А. (ИСАА МГУ). Образ пророка Мухаммеда и развитие концепции поэта-пророка в русской поэзии «золотого века» // Конференция «Ломоносов-2019». Секция «Теория и история литературы Азии и Африки». olump.msu.ru/88521\_uid132903\_report.pdf (дата обращения: 19.03.2023).

3. Намитокова З. А. Ислам, Коран, Мухаммед — что о них знали в России «Пушкинского века»: переводы и издания, исследования и подражания // Восток в русской литературе XIX — начале XX в.: знакомство, переводы, восприятие. М.: ИМЛИ РАН, 2004. С. 61–82.

4. Пумпян Г. З. Коран и арабо-мусульманские мотивы в русской поэзии XIX–начала XX в.: [предисл.] // Коран и пророк Мухаммед в русской классической поэзии / пер. на араб. яз. и коммент. Н. М. ад-Дейрави. СПб., 2011. С. 6–19.

5. Синельников М. И. Элиф, Лам, Мим... // Незримое благословьне: исламский Восток в русской поэзии. Нижний Новгород: Медина; М.: Наталис, 2008. С. 7–28.

6. Смирнов А. В. Подражания восточным стихотворцам: встреча русской поэзии и арабо-персидской поэтики / А. В. Смирнов, Н. Ю. Чалисова // Сравнительная философия. М.: «Вост. лит.» РАН, 2000. С. 245–344.

7. Хешам Мохаммед Махмуд. Образ Пророка Мухаммеда в русской поэзии конца XVIII–XIX веков // Филология и культура. 2014. № 2 (36). С. 209–216.

8. Эberman В. А. Арабы и персы в русской поэзии // Восток. 1929. С. 108–124.

## III. Об отдельных авторах и произведениях

### А. С. Пушкин

1. Алексеев П. В. «Le Soqan» Савари как источник «Подражаний Корану» А. С. Пушкина // СПб. филол. журн. 2013. № . С. 36–43.

2. Анненков П. В. Пушкин в Александровскую эпоху 1799–1826 гг. СПб., 1874. О «Подражаниях Корану»: с. 303–304.

3. Атаханов Д. В. Восточные мотивы в творчестве А. С. Пушкина: автореф. дис. ... канд. филол. наук: 10.01.03. Душанбе, 2000. 24 с.

4. Белкин Д. И. Тема зарубежного Востока в творчестве А. С. Пушкина // Народы Азии и Африки, 1965. № 4. С. 104–116.

5. Белкин Д. И Концепция Востока в творчестве Пушкина: автореф. ... канд. филол. наук. Горький, 1969. 20 с.
6. Белкин Д. И. О роли авторских примечаний в «Подражаниях Корану» Пушкина // Учен. зап. Горького. ун-та. 1971. Вып. 145: Русско-зарубежные литературные связи. С. 185–196.
7. Брагинский И. С. Заметки о западно-восточном синтезе в лирике Пушкина // Народы Азии и Африки. 1965. № 4. С. 117–126.
8. Брагинский И. С. Проблема западно-восточного литературного синтеза. Пушкин. Заметки о пушкинском западно-восточном синтезе // Проблемы востоковедения. М., 1974. С.312–332.
9. Гаврилов Ю. А. Введение / Ю. А. Гаврилов, А. Г. Шевченко // Взаимопроникновение культур: Коран в русской поэзии. М.: Наука, 2006. С. 3–6.
10. Гордеев К. Пушкин. «Подражание Корану» // Татарский мир [просветит. газета]. 2003. № 3.
11. Достоевский Ф. М. Пушкин: (Очерк): Речь, произнесенная Ф. М. Достоевским 8 июня 1880 г. в заседании О-ва любителей рус. словесности во время открытия памятника Пушкину в Москве. СПб.: тип. бр. Пантелеевых, 1899. 18 с.<sup>116</sup>
12. Жаткин Д. Н., Яшина Т. А. А. С. Пушкин о творчестве Томаса Мура // Вестн. Челяб. ГПУ. 2009. № 11. С. 235–243.
13. Каганович С. Л. Новые темы в Стандарте по литературе: А. С. Пушкин «Подражания Корану» // Литература: Прил. к газ. «1 сентября». 2006. 16–30 ноября (№ 22). URL:<http://slk441.narod.ru/podr.Koranu.htm> (дата обращения: 16.04.2023).
14. Кашталёва К. С. «Подражания Корану» А. С. Пушкина и их первоисточник // Зап. Коллегии востоковедов. 1930. Т. V. С. 243–270.
15. Кумисбаев У. К. Пушкин и поэзия Востока // Простор. 2006. № 8. В разд.: Критика и библиография; № 13.
16. Литневская Ю. М. Нравственно-философский смысл подражаний Корану» А. С. Пушкина: (поэтика цикла): автореф. дис. ... канд. филол. наук. Саратов, 2004. 20 с.
17. Лобикова Н. М. Пушкин и Восток: очерки / АН СССР, Ин-т востоковедения. М.: Наука, 1974. 96 с.
18. «Подражания Корану». (IX. И путник усталый на Бога роптал) // Е 28 ЕГЭ. Литература: универсальный справочник / Л. А. Скубачевская, Т. В. Надозирная, Н. В. Слаутина [и др.]. М.: Эксмо, 2010. 400 с. (ЕГЭ Универсальный справочник). С. 78.
19. Пушкин и мир Востока: к 200-летию со дня рождения А. С. Пушкина / РАН. Отд-ние лит. и яз.; [сост. и общ. ред. Е. П. Чельшева]. М.: Наука, 1999. 430, [1] с.: ил., портр., факс.
20. Нольман М. Л. Западно-восточный синтез в произведениях А. С. Пушкина и его реалистическая основа // Народы Азии и Африки. 1967. № 4. С. 116–125.
21. Свиринов Н. Пушкин и Восток // Знамя. 1935. Кн. 4, апрель.

<sup>116</sup> Речь, посвященная А. С. Пушкину, опубликована с предисловием в «Дневнике писателя» как очерк, см.: Достоевский Ф. М. Речь на пушкинских торжествах в Москве 8 июня 1880 года // Достоевский Ф. М. Полное собр. соч.: в 30 т. Л., 1984. Т. 26. Дневник писателя.

22. Соловей Н. Я. Особенности использования мотивов Корана в «Подражаниях Корану» Пушкина // Пушкин в странах зарубежного Востока. М., 1979. С. 125–143.

23. Страхов Н. Н. Заметки о Пушкине и других поэтах. СПб.: Тип. бр. Пантелеевых, 1888. XX, 247 с.<sup>117</sup> — Разд. III посвящ. анализу цикла «Подражания Корану».

24. Сумцов Н. Ф. Этюды о Пушкине. Харьков: Типо-Литография «Печатное дело», 1900. 346 с.

25. Тагиев Г. З. «Восстань, Пророк, и виждь и внемли...»: к 175-летию создания стихотворного цикла Пушкина «Подражания Корану» // Лит. газета. 1999. № 52. 22–28 дек.

26. Томашевский Б. В. Пушкин. М.; Л.: Изд-во АН СССР, 1961. Кн. вторая (1824–1837). Гл. I. Михайловское. 3. «Подражания Корану».

27. Черняев Н. Н. «Пророк» Пушкина в связи с его же «Подражаниями Корану» / [Соч.] Н. И. Черняева. М.: Унив. тип., 1898. 75 с.

28. Филоненко В. И. «Подражания Корану» Пушкина // Тайна Великой княжны: [Ист.-лит. сб]. Кн. 1. Симферополь, 1928. С. 64–71.

29. Фомичев С. А. «Подражания Корану»: генезис, архитектоника // Временник Пушкинской комиссии на 1978 г. / АН СССР. ОЛЯ. Пушкин. комис. Л., 1981. С. 22–45.

30. Франк С. Л. Религиозность Пушкина // Пушкин в русской философской критике: конец XIX века — первая половина XX века. М., 1990. С. 380–396.

31. Фридман Н. В. Образ поэта-пророка в лирике Пушкина // Учен. зап. МГУ. Вып. 118. Кн. II. М., 1946. С. 83–107.

32. Чеснокова Г. Д. Ветхозаветные и коранические мотивы в творчестве А. С. Пушкина // Пушкинский текст. Научно-методический сборник статей семинара «TEXTUS». СПб.; Ставрополь, 1999. Вып. 5. С. 80–89.

### ***М. Ю. Лермонтов***

1. Гроссман Л. П. Лермонтов и культуры Востока // Литературное наследство. 1941. Т. 43–44. С. 673–744.

2. Лотман Ю. М. Проблема Востока и Запада в творчестве позднего Лермонтова // Лермонтовский сборник. Л., 1985. С. 5–22.

### ***Д. П. Ознобишин***

1. Холмухамедова Н. Н. Д. П. Ознобишин в контексте русской ориентальной поэзии 20–40-х гг. XIX в. // Д. П. Ознобишин. Стихотворения. Проза: в 2 кн. Кн. 2 / отв. ред. А. Л. Гришунин. М.: Наука, 2001. С. 376–434.

### ***И. А. Бунин***

1. Крапивин В. Между Синаем и Цейлоном: Восток в прозе И. А. Бунина // Литературная учеба. 2000. № 5/6. С. 145–168.

<sup>117</sup> Первое изд.: Страхов Н. Н. Заметки о Пушкине // Складчина: лит. сб. СПб., 1877.

2. Лобанова Т. К. Ориентальная проза И. Бунина и духовно-эстетическое наследие народов Востока // Русская литература и Восток / АН Уз ССР, [отд. рус. лит.] Ин-та яз. и лит. им. А. С. Пушкина. Ташкент: Изд-во «Фан» Узб. ССР, 1988. С. 69–90.

3. Аль-Рубайави Хуссейн Шайяль [Al-Rubaiawi Hussein Shayal] // Стихотворения И. А. Бунина о мусульманском Востоке: культурные коды и семантика образов // Вестн. ВГУ. Серия: «Филология. Журналистика». 2022. № 1. С. 92–95.

4. Чебоненко О. С. Поэзия И. А. Бунина и Коран (Особенности художественной ориенталистики) // Три века русской литературы. Актуальные аспекты изучения: Межвуз. сб. научн. трудов. М.; Иркутск, 2003. Вып. 4. С. 171–179.

5. Чебоненко О. С. Восток в художественном сознании И. А. Бунина: дис. ... канд. филол. наук. Иркутск, 2004. 217 с.

### *Поэты «Серебряного века»*

*(К. Бальмонт, Л. Гумилев, В. Хлебников, М. Кузьмин)*

1. Концова Е. В. Свообразие поэтического «Востока» в литературе Серебряного века: К. Бальмонт, Н. Гумилев, В. Хлебников: дис. ... канд. филол. наук: 10.01.01. Воронеж, 2003. 196 с.

2. Панова Л. Г. Русский Египет. Александрийская поэтика Михаила Кузмина. В 2 кн. М.: Прогресс-Плеяда, 2006. 680 с.

## **IV. Издания поэзии (антологии и сборники стихов)**

1. Восточные мотивы: стихотворения и поэмы / сост. Л. Е. Черкасский, В. С. Муравьев; послесловие Вяч. Вс. Иванова; отв. ред. П. А. Гринцер. М.: Наука, Гл. ред. вост. лит., 1985. 508 с.

2. Взаимопроникновение культур: Коран в русской поэзии / авт.-сост. Ю. А. Гаврилов, А. Г. Шевченко; отв. ред. М. П. Мчедлов; Ин-т социологии РАН, Исслед. центр «Религия в соврем. о-ве». М.: Наука, 2006. 181 с.

3. Незримое благословенье: исламский Восток в русской поэзии / Нижегород. исламский институт им. Х. Фаизханова; сост., предисл. и биогр. справки М. И. Синельников; ред. и отв. за вып. Дж.-С. Маркус. Н. Новгород: Медина; М.: Наталис, 2008. 424 с.

4. Поэты 1790–1810-х годов. Л.: Сов.. писатель, Ленингр. отд-ние, 1971. 911 с., 4 л. ил. (Серия: «Б-ка поэта»).

5. Поэты 1820–1830-х годов: в 2 т. Л., 1972.

6. Поэты-демократы 1870–1880 годов / сост. В. Г. Базанов. М.: Сов.. писатель, Ленингр. отд-ние, 1968. 784 с.

7. «Полярная звезда» [1823–1825], изданная А. Бестужевым и К. Рылевым; [«Звездочка»] / изд. подгот. В. А. Архипов [и др.]. М.; Л.: Изд-во Акад. наук СССР, [Ленингр. отд-ние], 1960. 1014 с.: ил. (Лит. пам.). — Включ. восточные повести и стихи Ф. В. Булгарина, Н. Ф. Остолопова, И. [О. И.] Сенковского, В. Григорьева, Пл. Г. Ободовского, Д. П. Ознобишина.

## **V. Подражания Корану в русской поэзии**

1. Бальмонт К. Цикл «Коран» // Рус. мысль. 1909. Кн. 5. С. 2, 6.
  2. Бунин И. Цикл «Ислам» [1903–1906] // Бунин И. А. Стихотворения. 1903–1906. СПб., 1906. 217 с. (Включ. 11 стихотворений на коранические мотивы).
  3. Бунин И. А. Собр. соч.: в 9 т. / под общ. ред. А. С. Мясникова [и др.]; вступ. ст. А. Т. Твардовского; примеч. О. Н. Михайлова [и др.]. М.: Худож. лит., 1965–1967. Т. 1. Стихотворения 1886–1917 гг. 595 с., 1 л. портр. (Всего в 1903–1915 гг. А. И. Бунинным было создано свыше 30 стихотворений, связанных с кораническими мотивами).
  4. Греков Н. Из Корана [б.г.] // Греков Н. Стихотворения. М., 1860. С. 131.
  5. Карабчевский Н. Из Корана [б.г.] // Новое слово. 1894. № 2. С. 326.
  6. Кельш Н. Подражание Корану [б.г.] // Рус. слово. 1863. № 2. С. 40.
  7. Манассеин П. П. Ад и Рай Магометов [1828] // Царское село: альманах на 1830 г. / изд. Е. Розен, Н. Коншин. СПб., 1829. С. 36–48. — Отд. отд. СПб., 1830. (Содерж. описание в Коране Страшного суда, участь праведников и грешников).
  8. Михайлов М. Из Корана. 1855 // Михайлов М. Полн. соб. соч. СПб., 1913. Т. 1. С. 15. (В составе цикла: Переводы и подражания. Восточные поэты).
  9. [Плаксин С.] Из Алкорана [б.г.] / подпись: С. П. // Стихотворения. СПб., 1906. С. 107.
  10. Полонский Я. Из Корана [1841–1845]. Л., 1954. С. 73.
  11. Пушкин А. С. Подражания Корану // Полное собрание сочинений, 1837–1937: в 16 т. / ред. комитет: М. Горький, Д. Д. Благой, С. М. Бонди, Б. В. Томашевский, М. А. Цявловский [и др.]. М.; Л.: Изд-во АН СССР, 1937–1959. Т. 2. Кн. 1. 1947. С. 352–357.
  12. Ротчев А. Подражания Корану. М.: Тип. Августа Семена, 1828. 30 с.
  13. Эллис [Кобылянский Л. Л.]. Stigmata: [сб. стихов] / обл. А. А. Тургеневой. М.: Мусагет, 1911. [8], 172 с. (Из содерж.: «День облакающий (Из Корана)», «Исторгающий», «Ночь Алькадра», «Смерть бедуина» (стихи связаны с кораническими мотивами)).
  14. Якубович Л. Из Ал-Корана. Гл.ХСІ [б.г.] // Атений. 1829. Ч. 2. № 12. С. 561;
  15. Из Корана / Н. К. [б.г.] // Современник. 1855. Т. 51. № 6. С. 332.
- См. также отд. издания соч. и сб. стихов разных поэтов.

## **VI. Переводы на арабский язык русской поэзии, испытавшей влияние Арабского Востока**

1. Коран и пророк Мухаммед в русской классической поэзии / пер. на араб. яз. и коммент. Н. М. ад-Дейрави; предисл. Г. З. Пумпян. СПб., 2011. 176 с. (Текст парал. на рус. и араб. яз.).





Н. И. Сериков

**Рифа'а Рафи' ат-Тахтави (1801–1873),  
его перевод географических глав  
«Всеобщего огласчика»  
англичанина Дж. Митчелла  
и «русский деспотизм»**



**Аннотация:** В статье анализируется социально политическая терминология малоизвестного сочинения египетского просветителя Рифа'а Рафи'и ат-Тахтави (1801–1873) «Сберегаемое сокровище. [Отдел знаний]: Объяснение земель и морей» (الكنز المختار في كشف الاراضي والبحار) и его источников: Mitchell J. The universal catechist, or, Student's text-book, of general knowledge (London 1824) и Goldsmith J. A Grammar of General Geography (London, 1824).

**Ключевые слова:** Рифа'а Рафи' ат-Тахтави; «деспотизм», «деспот»; образование, Британская империя (XIX в.); Российская империя; арабские географические сочинения; *Kitāb al-Kanz al-mukhtār fī kashf al-arādī wa-al-biḥār*.

Египетский просветитель XIX в. Рифа'а Рафи' ат-Тахтави (رفاعة رافع الطهطاوي) (1801–1873) — без сомнения лицо, знакомое европейской и русской читающей публике<sup>1</sup>. По крайней мере в четырех переводах

---

<sup>1</sup> Не обошел его вниманием и адресат данного сборника: Н. Н. Дьяков. Новое время — новая «рихла». Египтяне о Европе и России XIX в. (Р. Р. ат-Тахтави, М. А. ат-Тантави, А. Заки) // Материалы конференции «Россия и Арабский мир: к 200-летию профессора Санкт-Петербургского университета Шейха ат-Тантави (1810–1861)» / отв. ред. Н. Н. Дьяков, А. С. Матвеев. СПб., 2010. С. 50–52; “Kitab ar-Rihla” in the Age of “an-Nahda”:



Ил. 1. Рифа'а Рафи' ат-Тахтави  
(1801–1873)

на европейские языки (русский, немецкий, английский и французский<sup>2</sup>) вышел его труд в 1835 г. «Очищенное золото. [Отдел знаний]: сведения о Париже»<sup>3</sup> (تخليص الإبريز في تلخيص باريز)<sup>4</sup>.

Ат-Тахтави был человеком очень высокообразованным. Вдобавок, получив в 1826 году назначение имамом первой египетской школьной миссии, посланной во Францию, он, по распоряжению правителя Египта Мухаммада Али (1769–1849), отправился в Париж, где провел несколько лет. В Париже он замечательно выучился французскому языку и впоследствии специализировался в области переводов. Вернувшись

в Египет, ат-Тахтави с 1837 по 1849 г. возглавил «Школу перевода» (позднее — «Школа языков»: مدرسة الألسن). В общей сложности ат-Тахтави и его ученики перевели около двух тысяч различных сочинений европейских авторов на арабский язык.

Среди написанного самим ат-Тахтави сохранился малоизвестный учебник по всемирной географии под названием «Сберегаемое сокровище. [Отдел знаний]: Объяснение земель и морей» (الكنز المختار في كشف)

Egyptian Scholars on Europe and Russia in the 19th C. (R. Tahtawi, M. Tantawi, A. Zaki) // *Visions of Homeland in Modern Arabic Literature*. Georg-August Univ. of Goettingen, 30.06.2011–01.07.2011. Abstracts. Goettingen, 2011. P. 5–6.

<sup>2</sup> Рифаа Рафи ат-Тахтави. Извлечение чистого золота из краткого описания Парижа, или Драгоценный диван сведений о Париже / Пер. с араб. В. Н. Кирпиченко. М.: Наука, серия «Литературные памятники», 2009; Ein Muslim entdeckt Europa. Bericht über seinen Aufenthalt in Paris 1826–1831. Hrsg. und übersetzt von Karl Stowasser. München: Beck, 1989; An Imam in Paris. Account of a Stay in France by an Egyptian Cleric (1826–1831). Introduced and translated by Daniel L. Newman. New edition. London: Saqi, 2011; Rifā'ah al-Tahtāwī. L'Or de Paris. Trad. Anouar Louca. (Actes Sud, coll. «La bibliothèque arabe»). Paris: Sindbad, 1988.

<sup>3</sup> О правилах трактовки и перевода названий арабских сочинений см. подробно: Сериков Н. И. Маронитский писатель Гавриил Герман Фархат (1670–1732) и его попытки включения сочинений христианских арабских авторов в «виртуальный каталог» арабской мусульманской литературы // *Ориенталистика*. 2020. № 3 (1). С. 13–159.

<sup>4</sup> Rifā'ah Rāfi' Tahtāwī. *Tahlīṣ al-ibriz fī talhīṣ Bārīz al-Hai'ah al-Miṣriyya al-Āmma li-l-Kitāb*. Cairo, 1993.

الاراضي والبحار)<sup>5</sup>. Вышедший по крайней мере двумя изданиями, учебник, казалось, не привлекал внимания новейших исследователей. И само авторство (учебник вышел анонимно), и его источники оставались долгое время неизвестными. Однако мальтийское издание 1836 г. помогло пролить свет на этот вопрос.

«Начинается земля, как известно, от Кремля», — сказал в 1927 г. лучший и талантливейший поэт советской эпохи В. В. Маяковский (1893–1930)<sup>6</sup>. В случае с ат-Тахтави, «Кремлем» оказывается не Иерусалим или Мекка с Мединой, но «Мамлакат ал-Инглиз» (مملكة الانكليز), т. е. «Английское царство». Вынесенное на первое место упоминание о нем прямо указывает на английский источник арабского сочинения. Жанр вопросов и ответов, в котором написано «Сберегаемое сокровище», помогает еще более сузить круг поиска. Таким образом, источником оказывается составленное в жанре «катехизиса» (т. е. серии вопросов и ответов!) сочинение на английском языке под названием «*Всеобщий огласчик, или Энциклопедический учебник для студентов, состоящий из отдельных огласчиков по наукам и искусствам и основным предметам светского образования*»<sup>7</sup>. Арабский перевод не всегда идентичен английскому оригиналу. Расхождения между арабским и английским текстом, как увидим ниже, объясняются, впрочем, не только позицией автора, но также и тем, что ат-Тахтави использовал еще и другое английское сочинение, учебник по географии XIX в. — «*Всеобщую географическую грамматику*» Дж. Голдсмита<sup>8</sup>. Этот факт подтверждают также помещенные в мальтийском издании гравюры (которых нет в первом, булакском, издании). Они идентичны гравюрам из «Географической грамматики».

<sup>5</sup> Rifa'ah Rāfi' Ṭaḥṭāwī. *Kitāb al-Kanz al-mukhtār fī kashf al-arādī wa-al-biḥār*. Malta, 1836.

<sup>6</sup> Маяковский В. В. Прочти и катая в Париж и Китай. URL: <https://slova.org.ru/mayakovskiy/prochtiikataj> (дата обращения: 15.05.2023). Далее следует: «*За морем, / за сушею — / Коммунистов слушают. / Те, кто работают, / Слушают с охотою. / А буржуйам этот голос / Подымает дыбом волос*».

<sup>7</sup> Mitchell James. *The Universal Catechist, or Student's Text-Book, of General Knowledge: Consisting of Separate Catechisms of the Arts and Sciences, and Principal Objects of a Liberal Education*. London: G. and W.B. Whittaker, 1824. То, что для Дж. Митчелла земля «начинается от Лондона» видно, например, по следующему замечанию: «Лондон — главный город не только в Британии, но и во всем мире, судя по его населению, богатству и торговле, а также по всем установлениям, принадлежащим великим и просвещенным людям». Mitchell J. *The Universal Catechist*. P. 161.

<sup>8</sup> Goldsmith J. *A Grammar of General Geography, for the use of Schools and Young Persons, with Maps and Engravings*. London, [1827]. (Дата публикации в книге не указана, примерная датировка дана по дате первой приведенной в книге географической карты).



Ил. 2. Рифа‘а Рафи‘ ат-Тахтави. «Сберегаемое сокровище. [Отдел знаний]: Объяснение земель и морей» (*Kitāb al-Kanz al-mukhtār fī kashf al-arādī wa-al-biḥār*). Мальта, 1836

Сравнение найденных английских текстов с текстом арабского перевода показало, что перед нами, как было сказано выше, не перевод с английского в строгом смысле слова, но адаптация английских учебников для нужд арабской аудитории ат-Тахтави. Адаптация эта велась на различных уровнях: терминологическом, тематическом и синтаксическом. Особенно интересны в данной связи арабские обработки английского описания «Мира ислама». Русского же читателя, конечно, заинтересует описание Российской империи, о которой к этому времени жители Египта знали не так уж и много [Приложение 1].

وجهة  
٨

المقدمة في الجغرافية

الفصل الاول

١٠ في قسم اوروپيا وقية تسعة عشر جزا  
لجزر الاول في تعريف قسم اوروپيا وما الممالك  
والبلاد الموجودة فيها

١١ الثاني في المملكة الانكليزية وتسلسلها

١٣ الثالث في مملكة السويد وتسلسلها

٢٢ الرابع في مملكة دنيمارك وتسلسلها

٢٦ الخامس في سلطنة روسيا وتسلسلها

٢٨ السادس في ولاية النمسا واقسامها جملة

٣١ السابع في سلطنة اوستريا وتسلسلها

٣٢ الثامن في مملكة بروسيا وتسلسلها

٣٤ التاسع في مملكة بافاريا

٣٥ العاشر في مملكة سكسونيا

٣٦

Ил. 3. Оглавление «Сберегаемого сокровища» ат-Тахтави

Остановимся на адаптации английской социально-политической терминологии применительно к описанию институтов Российской империи. Вот как английский автор описывает форму и технику управления Российской империей. «Вопрос: 'Какова форма управления в России?' Ответ: 'Деспотизм'. Вопрос: 'Как происходит управление?' Ответ: 'Страна разделена на губернии, во главе каждой стоит назначенный губернатор. Он командует войсками, вершит правосудие и надзирает за сбором налогов'»<sup>9</sup>. В арабской версии вопрос о форме правления

<sup>9</sup> Mitchell J. The Universal Catechist. P. 168: "Q. What is the form of government in Russia? A. Despotism. Q. How is the government carried on? A. The country is divided into provinces,

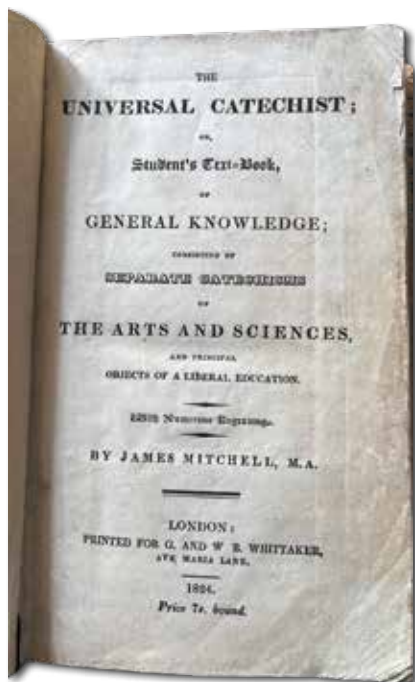

Ил. 4. Титульный лист книги («Всеобщий огласчик, или энциклопедический учебник для студентов») (James Mitchell. The Universal Catechist, or Student's Text-Book, of General Knowledge. London, 1824)

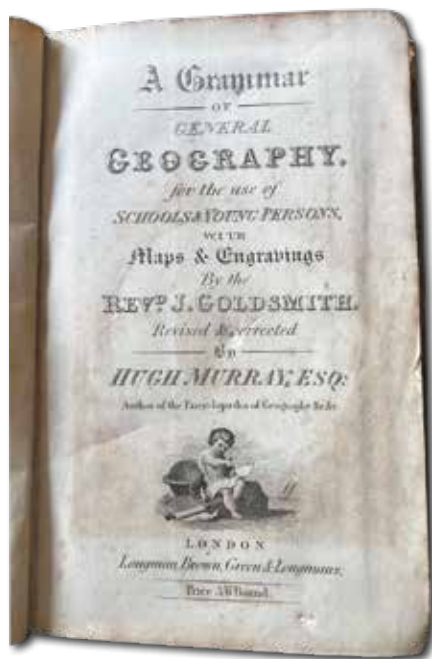

Ил. 5. Титульный лист «Всеобщей географической грамматики» (J. Goldsmith. A Grammar of General Geography. London, 1827)

в Российской империи вынесен в конец главы, а слово «деспотизм» не переведено вообще. Следующий за этим вопрос *‘Какова организация правления Российской империей (досл.: «Российского Султаната»)’* в арабском тексте, напротив, сохранен. На него дается такой ответ: *«Российское царство включает в себя много областей<sup>10</sup>, в каждой из которых сидит визирь из назначенных. У визирей — войска, достаточ-*

over each of which is appointed a governor; who commands the troops, administers justice and superintends the collection of revenue”.

<sup>10</sup> В арабской географической номенклатуре здесь употреблено слово «климаты» (اقاليم). Это слово арабы применяли для определения областей, но не для описания совокупности погодных (или атмосферных) условий.

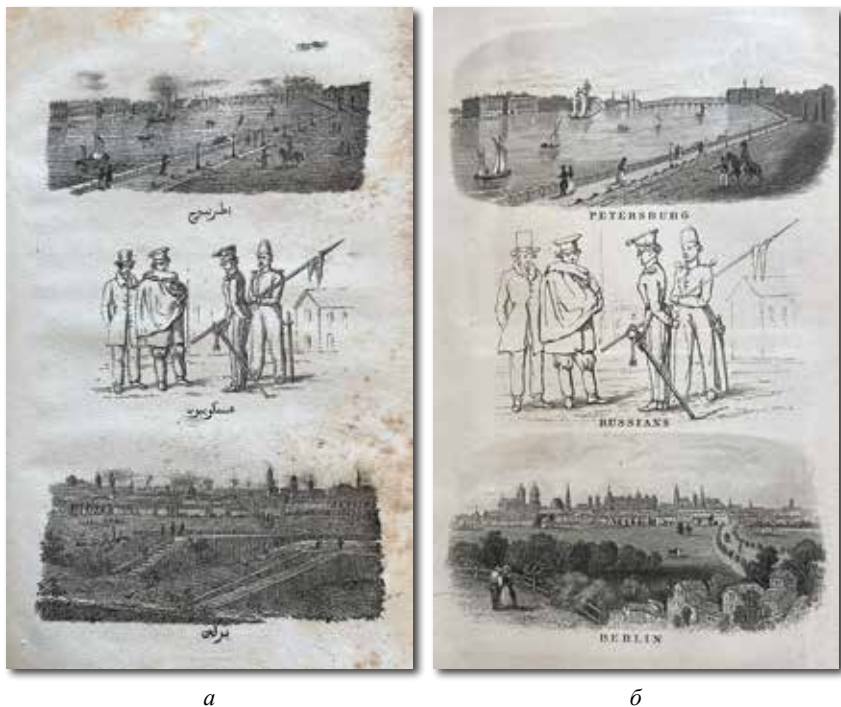

Ил. 6. Гравюры, изображающие Санкт-Петербург, русских людей («москвитов») и Берлин из (а) «Сберегаемого сокровища» и (б) «Всеобщего огласчика»

ные для их потребностей. Они [визири] вершат третейский суд и издадут законы. Они собирают харадж [поземельный налог] для султана, не прибегая к помощи других управителей»<sup>11</sup>.

Ниже, в другом месте<sup>12</sup>, которое наиболее близко к англ.: What is the form of government in Russia? Ожидаемое слово «деспотизм» также не переведено. Исторически слово «деспотизм», опущенное ат-Тахтави, в английском языке XVIII—XIX вв. было прочно связано с исходным

<sup>11</sup> Tahtawi R. *Kitāb al-Kanz al-mukhtār*. P. 30:

«كيف ترتيب حكم سلطنة روسيا؟  
 مملكة روسيا تحتوي على أقاليم كثيرة وفي كل إقليم من تلك الأقاليم يجلس وزير المذكورون عندهم عساكر كافية لاحتياجاتهم وهم حكام وقضاة معا ويجمعون الخراج للسلطان من غير اعانة مدير اخر.

<sup>12</sup> Tahtawi R. *Kitāb al-Kanz al-mukhtār*. P. 31: كيف حال حكم روسيا؟

греческим «деспот» (δеспότης) «абсолютный [правитель]»<sup>13</sup>. Что же касается прилагательного «деспотический», то оно, наряду со значением «абсолютный», также имело и дополнительные, пейоративные оттенки, вроде «произвольный» (почти «самодурный»), «тиранический», «жестокий»<sup>14</sup>. В этом английский был сходен с французским<sup>15</sup>.

В английском языке негативные значения прилагательного «деспотический» в XIX в. усилилось и, как показывают наблюдения над современной журналистикой, стало доминировать. В отношении Российской империи и ее правителей оно применялось нередко. Вот, например, взятое из юбилейного сочинения Р. Уилсона «Жизнь и время королевы Виктории» описание визита Е. И. В. Николая I к королевскому двору в 1844 г. Как пишет Р. Уилсон, «Nicholas» произвел хорошее впечатление на придворных, «однако весьма сомнительно, что он произвел одинаково хорошее впечатление на широкую английскую публику. Поговаривали, что его даже освистали, когда он однажды выехал с королевой на прогулку и, весьма вероятно, что это в действительности имело место. Его не любили, как не любили *деспота* (курсив мой. — Н. С.), то, как он обошелся с Польшей, воспринималось с отвращением, и многие подозревали и даже полагали, что он втайне замыслил присоединить Индию»<sup>16</sup>.

Примечательно в этой связи, что во «Всеобщем огласчике» Дж. Митчелла форма правления ни одного европейского государства (по большей части монархических, как и Российская империя) не определена как «деспотическая». Все без исключения формы названы «монархическими» (monarchic), а вот «деспотическими», наряду с Россией, оказались

<sup>13</sup> Kersey J. Dictionarium Anglo-Britannicum. London 1708 (s.v.): “Despote: a Prince or Governor in the Turkish Empire as *despote* of Valachia. Despotick: absolutely, supreme, arbitrary”. Bailey N. An Universal Etymological English Dictionary. London 1775, (s. v.): “Despotism: absolute Power. Despotick: arbitrary, absolutely, supreme”. Johnson S. A Dictionary of the English Language. London, 1792 (s.v.): “Despot: an absolute prince. Despotism absolute power”. Blount T. Glossographia or a Dictionary. London, 1656 (s.v.): “A Lord or Ruler of a Country, as the Despot of Servia”.

<sup>14</sup> Scott J. N. A New Universal Etymological Dictionary. London, 1755 (s. v.): “Despotic, syn.: tyrannic, cruel”.

<sup>15</sup> Absolu, absolutiste, arbitraire, autocratique, autoritaire, dictatorial, dominateur, fort, impé-  
ratif.

<sup>16</sup> Wilson R. The Life and Times of Queen Victoria. Vol. 1–2. London, 1887; vol. 1, p. 163: “Whether he produced an equally good impression on the mass of the English people, is a very doubtful matter. It was said at the time that he was hissed on one occasion, when driving out with the Queen; and it is probable that such was the fact. He was disliked as a despot; his conduct towards Poland was viewed with detestation; and that he had designs on India, was suspected and believed by many.”



лишь страны «Востока» — Османская империя и Персия (Иран)<sup>17</sup>. Контекст показывает, что прилагательное *monarchic* Митчелл относит к странам с конституционно-монархическим типом правления.

Переданы ли очевидные нюансы прилагательных «деспотический» и «монархический» в арабской версии английских учебников? Уже судя по «извинительному тону», который принимают оба английских автора, когда идет речь о «деспотическом» правлении в России и Персии, некоторая неловкость была налицо. Выход из создавшегося положения был найден в присовокуплении т. н. «замечаний». *«Вопрос: 'Какова форма правления в Турции?' Ответ: 'Деспотизм без прикрас'. Замечание: 'Даже при деспотизме существуют ограничения власти суверена. Султан не имеет права открыто нарушать законы Корана или переходить установления янычаров, а если и делает это, то на свой риск. Турецкая история богата случаями, когда убивали султанов'»*<sup>18</sup>. *«Правление в России деспотическое, но терпимое и мягкое. Суверена называют Император, Царь и Самодержец всея Руси. В Сибирь ссылают, если это государю угодно»*<sup>19</sup>.

Прекрасно знавший французский и английский языки, ат-Тахтави также не мог не заметить этого плохо контролируемого подтекста и справился с очевидными трудностями весьма элегантно. Так, прямой вопрос о «форме правления» (What is the form of government) он снял применительно к любому из описываемых государств вообще. Тем не менее, определяя системы правления, он употреблял такие корни, как: «выносить суждения», «править» (حكم); «править как царь» (ملك), «применять власть», «командовать» (سلط), а также их производные. В интересующем нас месте<sup>20</sup> он употребил прилагательное جاف «суровый» или даже «гру-

<sup>17</sup> Mitchell J. The Universal Catechist. P. 182, 187.

<sup>18</sup> Ibid. P. 182.

<sup>19</sup> Goldsmith J. A Grammar of General Geography. P. 20. Волей-неволей англичанин здесь повторяет точку зрения француза де Лабули из диалога, помещенного в сочинении великого русского художника слова М. Е. Салтыкова-Щедрина (1826–1889) — «За рубежом» (1880). Прочитируем диалог целиком: «[Русский:] ...вероятно, кто-нибудь из русских “веселых людей” ради шутки уверил вас, что каторга есть удел всех русских на земле. Но это неправильно. Каторгою по-русски называется такой образ жизни, который присваивается исключительно людям, не выполняющим начальственных предписаний. Например, если не приказано на улице курить, а я курю — каторга! если не приказано в пруде публичного сада рыбу ловить, а я ловлю — каторга! [Француз:] — Однако! [Русский:] — Тяжеленько, но зато прочно. Всем же остальным русским обывателям, которые не фордыбачат, а неуклонно исполняют начальственные предписания, предоставлено — жить припеваючи. [Француз:] — Mais le “pripevaïouchi” — e’est justemont ce que j’ai voulu dire! La “katorga” et le “pripevaïouchi”...» (М. Е. Салтыков-Щедрин. За рубежом // Салтыков-Щедрин М. Е. Собрание сочинений в 20 т. М.: Художественная литература, 1972. Т. 14. С. 7–42).

<sup>20</sup> Tahtawi R. Kitāb al-Kanz al-mukhtār. P. 31.

бый», и указал на причину такого правления: «необразованность» подданных. Как результат, арабский читатель получал описание «русского султаната» в том же стиле, что и описание «султаната дома Османов», а также «немецкого султаната» (سلطنة النمسا), «французского царства» (مملكة فرنسا)<sup>21</sup> и даже «английского царства» (مملكة الانكليز).

Налицо сознательная нивелировка арабского стиля и «сглаживание углов». С чем же это связано? Ответ на этот вопрос, очевидно, надо искать в жанре самого сочинения. На тип отбора и организации материала указывает его титул (напомним, что титул арабского сочинения являлся его «шифром» в т. н. мусульманской виртуальной библиотеке<sup>22</sup>). Слова *مختار* и *كنز* говорят о том, что автор, отбирая сведения, помещал в свое сочинение только *самое нужное и объективное*, что, с его точки зрения, было необходимо мусульманскому студенту, заинтересованному не в политизированном европейском взгляде на физическую, политическую и историческую географию мира, а в беспристрастном «описании земель и морей», которое у европейских географов сильно отличалось от того, как описывали земли их арабские коллеги.

### Приложение 1.

#### Перевод отрывка из Рифа'а Рафи' ат-Тахтави

«Сберегаемое сокровище. [Отдел знаний]: Объяснение земель и морей»

(*Kitāb al-Kanz al-mukhtār fī kashf al-arādī wa-al-biḥār*).

Мальта, 1836. С. 28–31

#### Часть пятая

##### *О царстве русском и правлении его*

*Вопрос:* Велико ли Русское царство?

*Ответ:* Да, очень велико и простирается дальше, нежели все остальные царства. Однако большинство земли непригодно для проживания, погода нездорова и климат убийственный. Население глупо и безалаберно, его не отличают острые мысли и просвещенный ум, как у прочих народов Европы.

И величина царства не соответствует его силе, величину, мудрости и здоровью воздуха. Часть России не населена из-за большой тяжести тамошнего воздуха и обилия дождей. Все это способствует тому, что жители ее худы и лица их светлы.

<sup>21</sup> Tahtawi R. *Kitāb al-Kanz al-mukhtār*. P. 31, 44.

<sup>22</sup> Сериков Н. И. Маронитский писатель Гавриил Герман Фархат. С. 145–148.



Ил. 7. Рифа'а Рафи' ат-Тахтави «Сберегаемое сокровище». С. 28–29

*Вопрос:* Есть ли у царства Русского иные названия?

*Ответ:* Да, его называют также Царство Московское, а иные зовут его Царством светлых людей.

*Вопрос:* Вошли ли во владение Султана Российского в последнее время иные европейские земли?

*Ответ:* Да, в 1790 г. по Р. Х. царица Катарина [Екатерина II] стала владеть этими частями и присовокупила их к своему царству. А также [присовокупила] землю татарского царства и большие области царства дома Османов. После этой могущественной царицы появился царь по имени Искандар [Александр I]. Он сидел на московском троне. За время своего царствования он укреплял армию и обильно строил. Он присоединил Финланд, забрав ее у короля шведов, и присоединил значительную часть той земли, что раньше была под владением Бурусии [Пруссии].

*Вопрос:* Владеет ли Россия новыми азиатскими областями и присовокупила ли их к своему царству?

*Ответ:* Да. Это Киркасия, именуемая также ал-Чиркас, земля ал-Курдж и часть земли царства ал-'аджам в области Хаштархан [Астрахань].

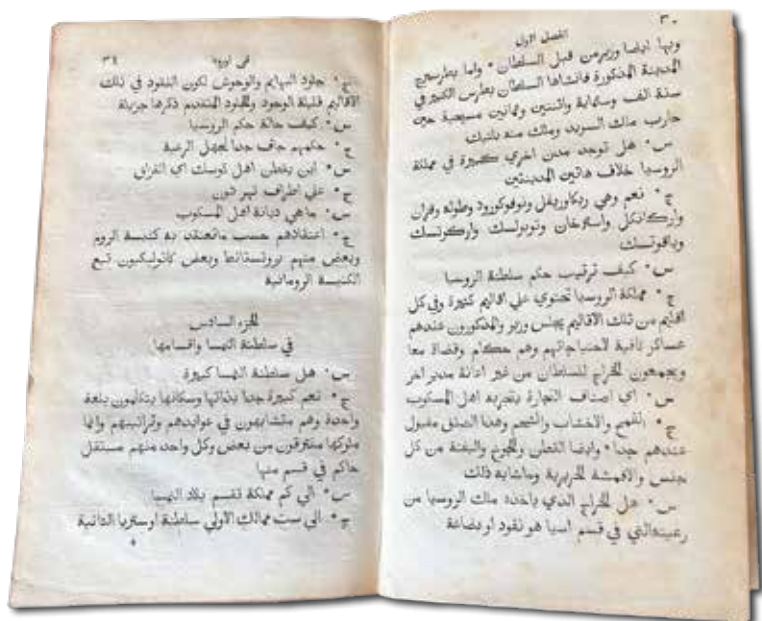

Ил. 8. Рифа'а Рафи' ат-Тахтави «Сберегаемое сокровище». С. 30–31

**Вопрос:** Правит ли Россия землями в Америке?

**Ответ:** Да, она присоединила острова Ваналаска [Аляска] и правит ими. В северной и западной частях этой земли она построила многочисленные поселения. А причина владения этой землей в том, что она вывозит оттуда мех соболя и другое, потребное для торговли.

**Вопрос:** Какие самые большие города России?

**Ответ:** Батарсбурдж [Петербург], а это столица султаната и место, где сидит правительство. Есть еще Муску [Москва], и это также могущественный город. В прошлом в нем сидел царь России, и поныне там живут великие и знатные люди русского султаната, и в нем сидит визирь, который [вершит дела] прежде султана. Что до упомянутого выше горда Батарсбурджа, то его основал Бутрус Великий [Петр Великий] в 1702 году, когда он воевал царя шведов и захватил у него Балтик.

**Вопрос:** Есть ли в Царстве Россия иные большие города, кроме упомянутых двух?

**Ответ:** Да. Это Рика [Рига], Рифул [Ревель], Нуфугуруд [Н. Новгород], Тула, Казан, Аркангал [Архангельск], Астархан, Тубулск [Тобольск], Иркутск, Йакутск.

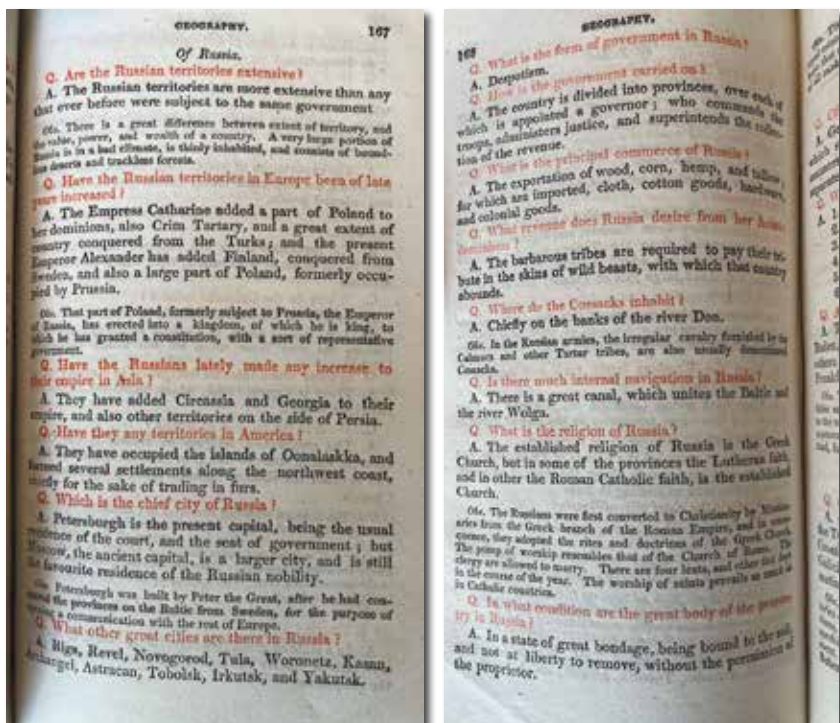

Ил. 9. James Mitchell. The universal catechist, or Student's Text-Book, of General Knowledge. London, 1824. P. 167–168

*Вопрос:* Какова организация правления Российского султаната?

*Ответ:* Российское царство включает в себя много областей, в каждой из которых сидит визирь из назначенных. У визирей войска, достаточные для их потребностей. Они [визири] вершат третейский суд и издают законы. Они собирают *харадж* [(поземельный) налог] для султана, не прибегая к помощи других управителей.

*Вопрос:* Какими видами торговли занимается население ал-Мускува?

*Ответ:* Ткани, дерево, сало. А вот что ввозят: хлопок, сукно, бафту всех сортов, шелковые рубашки и тому подобное.

*Вопрос:* Что представляет собой *харадж*, который взимает царь России с азиатских подданных: деньги или натура?

*Ответ:* Шкуры диких животных, ибо деньги там редки, а вот упомянутые шкуры в изобилии.

*Вопрос:* Каково управление Россией?

*Ответ:* Управление их весьма суровое из-за необразованности подданных.

*Вопрос:* Где обитает народ кусаков или казаков?

*Ответ:* На берегах реки Дун [Дон].

*Вопрос:* Какова вера народа ал-Мускуб?

*Ответ:* Их вера — согласно тому, во что верит церковь *ар-Рума* [Византии], некоторые из них протестанты, а некоторые католики и следуют [установлениям] церкви ар Руманийи [Рима].

### Литература

1. Bailey N. An Universal Etymological English Dictionary. London, 1775.
2. Blount T. Glossographia or a Dictionary. London, 1656.
3. Dyakov N. “Kitab ar-Rihla” in the Age of “an-Nahda”: Egyptian Scholars on Europe and Russia in the 19<sup>th</sup> C. (R. Tahtawi, M. Tantawi, A. Zaki) // Visions of Homeland in Modern Arabic Literature. Georg-August Univ. of Goettingen, 30.06.2011–01.07.2011. Abstracts. Goettingen, 2011. P. 5–6.
4. Goldsmith J. A Grammar of General Geography, for the use of Schools and Young Persons, with Maps and Engravings. London, [1827].
5. Johnson S. A Dictionary of the English Language. London, 1792.
6. Kersey J. Dictionarium Anglo-Britannicum. London, 1708.
7. Mitchell J. The universal catechist, or Student’s Text-Book, of General Knowledge: Consisting of Separate Catechisms of the Arts and Sciences, and Principal Objects of a Liberal Education. London: G. and W. B. Whittaker, 1824.
8. Rifa’ a Rafi’ at-Tahtawi. An Imam in Paris. Account of a Stay in France by an Egyptian Cleric (1826–1831). Introduced and translated by Daniel L. Newman. New edition. London: Saqi, 2011.
9. Rifa’ a Rafi’ at-Tahtawi. Ein Muslim entdeckt Europa. Bericht über seinen Aufenthalt in Paris 1826–1831. Hrsg. und übersetzt von Karl Stowasser. München: Beck, 1989.
10. Rifā’a al-Tahtāwī. L’Or de Paris. / Trad. Anouar Louca. (Actes Sud, coll. «La bibliothèque arabe»). Paris: Sindbad, 1988.
11. Rifā’ah Rāfi’ Ṭahtāwī. *Kitāb al-Kanz al-mukhtār fī kashf al-arādī wa-l-biḥār*. Malta, 1836.
12. Rifā’ah Rāfi’ Ṭahtāwī. *Taḥlīṣ a-l-ibriz fī talḥīṣ Bārīz al-Ha’ia al-Miṣrīya al-’amma li-l-Kitāb*. Cairo, 1993.
13. Scott J. N. A New Universal Etymological Dictionary. London, 1755.
14. Wilson R. The Life and Times of Queen Victoria. Vols 1–2, London, 1887.
15. Дьяков Н. Н. Новое время — новая «рихла». Египтяне о Европе и России XIX в. (Р. Р. ат-Тахтави, М. А. ат-Тантави, А. Заки) // Материалы конференции «Россия и Арабский мир: к 200-летию профессора Санкт-Петербургского университета Шейха ат-Тантави (1810–1861)» / отв. ред. Н. Н. Дьяков, А. С. Матвеев. СПб., 2010. С. 50–52.

16. Маяковский В. В. Прочти и катая в Париж и Китай. URL: <https://slova.org.ru/mayakovskiy/prochtiikataj> (дата обращения: 15.05.2023).

17. Рифаа Рафи ат-Тахтави. Извлечение чистого золота из краткого описания Парижа, или Драгоценный диван сведений о Париже / Пер. с араб. В. Н. Кирпиченко. М.: Наука, серия «Литературные памятники», 2009.

18. Салтыков-Щедрин М. Е. За рубежом // Салтыков-Щедрин М. Е. Собрание сочинений в 20 т. М.: Художественная литература, 1972. Т. 14. С. 7–42.

19. Сериков Н. И. Маронитский писатель Гавриил Герман Фархат (1670–1732) и его попытки включения сочинений христианских арабских авторов в «виртуальный каталог» арабской мусульманской литературы // Ориенталистика. 3(1). 2020. Р. 143–159.



О. А. Соколов

**Этнические группы христиан  
в «Tuḥfat al-nuẓẓār fī gharā'ib  
al-amṣār wa 'ajā'ib al-asfār» Ибн Баттуты:  
терминологический аспект<sup>1</sup>**



**Аннотация:** Несмотря на то, что «Tuḥfat al-nuẓẓār fī gharā'ib al-amṣār wa 'ajā'ib al-asfār» является объектом исследования для многих поколений арабистов, именование Ибн Баттутой различных этнических групп христиан в тексте памятника ранее отдельно не изучалось. Исследование показало, что лексемы *gūm* и *ifranj* в тексте памятника употребляются бессистемно, что наглядно видно в случае с отсылками к истории Крестовых походов, где автор называет крестоносцев попеременно обоими терминами, а также в случае с описанием событий Реконкисты, где кастильцы именуется *gūm*. Подобное активное использование термина *gūm* для контекстов противостояния с европейцами в Леванте и Андалусии контрастирует с терминологической системой других письменных памятников, созданных в Магрибе в XIV в.

**Ключевые слова:** рихля, ислам, христианство, Крестовые походы, Византия, Андалусия.

История взаимодействия христиан и мусульман в Средиземноморье в Средние века и Новое время остается одной из наиболее популярных

<sup>1</sup> Исследование выполнено при поддержке СПбГУ (Проект Pure ID 94034002).



сфер исследований востоковедов. В последние десятилетия к традиционному изучению культурного взаимообогащения, военного противостояния и экономических связей добавились исследования взаимовосприятия и взаимообразия христианских и мусульманских сообществ. Анализ того, как христиане и мусульмане этого региона именовали и представляли друг друга в период, предшествовавший эпохе колониализма, важен для понимания базиса антиколониальных дискурсов, сложившихся на Ближнем Востоке и в Северной Африке начиная с эпохи Арабского Возрождения и переосмысливаемых в наше время уже в терминах противостояния неоколониализму.

Ценным источником для такого рода исследований являются воспоминания средневековых путешественников, среди которых выделяется «Tuḥfat al-nuẓẓār fī gharā'ib al-amṣār wa 'ajā'ib al-asfār» («Подарок созерцающим о диковинках городов и чудесах странствий») Мухаммада Ибн 'Абдуллаха ибн Баттуты (1304–1369). Хотя в современной арабистике продолжается полемика вокруг того, посещал ли автор данной *рихли* все описываемые в ней земли, или же данное сочинение является компиляцией трудов других мусульманских путешественников и географов, данный памятник следует рассматривать как важнейшее свидетельство восприятия представителей других культур, этносов и религий жителями мусульманской Северной Африки XIV в.<sup>2</sup> Согласно тексту произведения, уроженец Танжера берберского происхождения кади Ибн Баттута преодолел более ста тысяч километров, посетил в течение тридцати лет многие регионы Африки, Ближний Восток, Восточную Европу, Южную и Юго-Восточную Азию, Китай и Пиренейский полуостров, и наконец, вернулся в Марокко, где под его диктовку была записана история его странствий<sup>3</sup>.

Несмотря на то, что «Tuḥfat al-nuẓẓār fī gharā'ib al-amṣār wa 'ajā'ib al-asfār» является объектом исследования для многих поколений арабистов, именование Ибн Баттутой различных этнических групп христиан ранее отдельно не изучалось. Как отмечает, например, Н. Ибрагимов, «трудно согласиться с суждением Р. Хеннига о том, что путешественник был «фанатичным приверженцем мусульманской религии» и «преднамеренно избегал христианских стран». Ибн Баттуте,

<sup>2</sup> К примеру, о полемике по поводу путешествий Ибн Баттуты в Леванте см.: Elad A. The Description of the Travels of Ibn Baṭṭūṭa in Palestine: Is It Original? // *Journal of the Royal Asiatic Society of Great Britain and Ireland*. № 2, 1987. P. 256–272.

<sup>3</sup> Соколов О. А., Кижаева Н. А. Сентимент-анализ средневековых арабских письменных памятников на примере «Путешествия» (al-Riḥla) Ибн Баттуты // *Исламоведение*. 2022. Т. 13, № 4 (54). С. 53–60.

не имевшему других средств к существованию, кроме приобретенных им профессий шариатского судьи и мухаддиса, трудно было бы найти себе применение и поддержку в какой-либо христианской стране»<sup>4</sup>. Изучению описаний христиан у Ибн Баттуты, посвящено лишь исследование Х. Норриса о христианском и мусульманском населении Крыма<sup>5</sup>. Автор статьи при этом фокусируется на составе и взаимоотношениях этноконфессиональных групп внутри региона. Д. Уэйнс в своей монографии «The Odyssey of Ibn Battuta: Uncommon Tales of a Medieval Adventurer», анализируя образ другого в памятнике, лишь коротко рассматривает контексты о христианах, ограничиваясь описанием нескольких эпизодов<sup>6</sup>.

Таким образом, представляется актуальным изучить то, как Ибн Баттута именует различные этнические группы христиан в ходе своих странствий по Средиземноморью.

Лексема	Количество словоупотреблений
Христиане	
نصراني (نصرانية، نصارى)	27
Этнические группы христиан <sup>7</sup>	
أهل أفرانسة	2
بنديقي (بنادقة)	2
جنوي (جنويون)، أهل جنوة	5
إفرنجي (إفرنج)	4
رومي (روم)	115

Для обозначения христиан Ибн Баттута использует лексемы *naṣāḡā* (христиане) и *naṣāḡānī* (христианский), к примеру, в описании плавания из Латакии к побережью Малой Азии и в рассказе о городе Кафа:

<sup>4</sup> Ибрагимов Н. Ибн Баттута и его путешествие по Средней Азии. М.: Наука, Главная редакция восточной литературы, 1988. С. 42.

<sup>5</sup> Norris H. Ibn Battuta on Muslims and Christians in the Crimean Peninsula // *Iran and the Caucasus*. Vol. 8, Iss. 1. 2004. P. 7–14.

<sup>6</sup> Waines D. *The Odyssey of Ibn Battuta: Uncommon Tales of a Medieval Adventurer*. London: I. B. Tauris & Co. Ltd, 2010. P. 187–190.

<sup>7</sup> Кроме представленных ниже этнических групп в памятнике также упоминаются другие христианские народы (в т.ч. *gūs* — 2 словоупотребления, *jarkas* и *qifjaq* — по одному словоупотреблению), однако мы сфокусируемся на Средиземноморье.

وسرنا في البحر عشرًا بريح طيبة وأكرمنا النصراني ولم يأخذ منا نولا<sup>8</sup>

*И мы плыли по морю десять дней с попутным ветром, и христианин относился к нам уважительно и не взял с нас платы.*

وهي مدينة عظيمة مستطيلة على ضفة البحر يسكنها النصراني وأكثرهم الجنويون ولهم أمير يعرف بالنددير ونزلنا منها بمسجد المسلمين<sup>9</sup>

*[Кафа] это большой город, протянувшийся вдоль берега моря, в нем живут христиане, и большинство их — генуэзцы, и их правитель известен как ад-Дандир, и мы остановились там в мечети мусульман.*

В тексте памятника присутствует также набор сложившихся в арабской традиции терминов, обозначающих отдельные сообщества христиан, причем встречаются как обобщающие этнонимы, такие как ifrañj и ġīṃ, так и гипонимы, указывающие на определенный город или регион христианского мира, такие как, например, jañiwūyīn (генуэзцы)<sup>10</sup>. Такое распределение кажется вполне логичным в русле арабо-мусульманской средневековой традиции именования христиан, однако при рассмотрении конкретных примеров словоупотреблений в тексте памятника выявляются примечательные особенности и нестыковки.

Ярким примером в данном случае служат отсылки к истории Крестовых походов. Если в нижеследующих отрывках об Акке и Дамiette крестоносцы именуется ifrañj, то во фрагментах, посвященных Иерусалиму и Триполи речь идет уже о ġīṃ:

وصلت إلى مدينة عكة، وهي خراب وكانت عكة قاعدة بلاد الإفرنج بالشام ومرسى سفنهم<sup>11</sup>

*И я прибыл в город Акку, и она в руинах, и была Акка базой страны франков в [землях] Шама и гаванью для их кораблей.*

ودمياط هذه حديثة البناء والمدينة القديمة هي التي خربها الإفرنج على عهد الملك الصالح<sup>12</sup>

*Нынешний город Думьят построен недавно, старый город был разрушен франками во времена ал-Малика ас-Салиха.*

<sup>8</sup> Ibn Baṭṭūta Abū Abdullāh Muḥammad. Tuḥfat al-nuẓẓār fī ḡarāʾib al-amṣār wa ʿajāʾib al-asfār. Wīnsūr: Muʿassasat hindāwī, 2017. (Далее — Ibn Baṭṭūta). P. 199.

<sup>9</sup> Ibn Baṭṭūta. P. 227.

<sup>10</sup> Соколов О. А., Кижяева Н. А. Сентимент-анализ средневековых арабских письменных памятников на примере «Путешествия» (al-Riḥla) Ибн Баттуты // *Исламоведение*. 2022. Т. 13, № 4 (54). С. 53–60.

<sup>11</sup> Ibn Baṭṭūta. P. 44.

<sup>12</sup> Ibid. P. 46.

وأما طرابلس القديمة فكانت على ضفة البحر وتملكها الروم زمانا فلما إسترجعها الملك الظاهر خربت واتخذت هذه الحديثة<sup>13</sup>

*Старый город Триполи находился на берегу моря и какое-то время удерживался румани, а когда его отвоевал ал-Малик аз-Захир [Бейбарс], он был разрушен, и [на его месте] был основан новый город.*

وكان الملك الصالح الفاضل صلاح الدين بن أيوب جزاه الله عن الإسلام خرياً لما فتح هذه المدينة هدم بعض سورها ثم استنقض الملك الظاهر هدمه خوفاً أن يقصدها الروم فيتمنعوا بها<sup>14</sup>

*Благочестивый и благородный царь Салах ад-Дин ибн Айюб, да вознаградит его Аллах благом от имени ислама, когда захватил этот город [Иерусалим], разрушил часть его стен, а впоследствии ал-Малик аз-Захир [Бейбарс] завершил его разрушение из страха, как бы румы [вновь] не заняли его и не оборонялись в нем.*

Как мы видим, Ибн Баттута хорошо осведомлен об истории Крестовых походов и называет Акку главным городом франков. О них он говорит и в случае с осадой Дамиеитты армией Людовика IX Святого 5–6 июня 1249 г. во время Седьмого крестового похода (1248–1254). Однако упоминая отвоевание Триполи, остававшегося в руках крестоносцев в течение 180 лет, он именуется противников мусульман *gīm*. При этом необходимо отметить, что хотя город был взят в 1289 г. египетским султаном ал-Мансуром Калауном (1279–1290), Ибн Баттута приписывает эту победу Бейбарсу (1260–1277). Ошибка Ибн Баттуты интересна тем, что демонстрирует, как народная традиция к тому времени уже сосредоточилась на Бейбарсе как на герое, изгнавшем крестоносцев. При этом Ибн Баттута упоминает и Калауна, но лишь в контексте отвоевания им сирийской крепость Маркаб, причем противниками его в данном случае также, как указывается, были *gīm*<sup>15</sup>.

*Rīm* именуются и потенциальные захватчики, угрожающие Иерусалиму, при этом путешественник говорит о целенаправленном уничтожении стен города Салах ад-Дином (1174–1193) и Бейбарсом. Эти факты, вероятно, заимствованные Ибн Баттутой из устной традиции, также не точны. Нет никаких свидетельств разрушения стен Иерусалима Салах ад-Дином (кроме как в ходе осады 1187 г.), при этом стена была разобрана в 1219 г. во время Пятого крестового похода (1217–1221) по приказу ал-Малика ал-Му‘аззама ‘Исы, правителя Дамаска, племянника Салах ад-Дина<sup>16</sup>.

<sup>13</sup> Ibn Baṭṭūta. P. 47.

<sup>14</sup> Ibid. P. 42.

<sup>15</sup> Ibid. P. 59.

<sup>16</sup> Gibb H. A. R. The Travels of Ibn Battuta A. D., 1325–1354. Vol. 1–5. Cambridge: Cambridge University Press, 1958. Vol. 1. P. 77.

Другой пример необычного употребления этнонима *gīm* в тексте памятника мы видим в описании осады Смирны (Измира) во время т. н. Первого крестового похода на Смирну (1344–1345).

فرفعا أمرهم إلى البابا فأمر نصارى جنوة وأفرانسة بغزوه فغزوه وجهز جيشا من رومية وطرقوا  
مدينته ليلا في عدد كثير من الأجنان<sup>17</sup>

*И они обратились к Папе, и он приказал христианам Генуи и Франции атаковать его [Измур], и они атаковали, и он снарядил войско румов, и они напали на город ночью на множестве галер.*

В данном случае под контингентом румов, может иметься в виду отряд, снаряженный на деньги Папы, т.е. «войско из Рима». В данном эпизоде путешественник упоминает встречу с Бахаэддином Умур-беем Айдыноглу (1309–1348) во время пребывания в Смирне, однако затем он говорит об осаде города христианами и гибели Умура, хотя тот был убит в противостоянии с крестоносцами через пятнадцать лет после посещения города Ибн Баттутой. Г. Гибб предполагает, что Ибн Баттута могут узнать об этом в 1348 г., возвращаясь в Магриб через Сирию<sup>18</sup>.

Примечательно, что в дальнейшем Ибн Баттута и вовсе включает *gīm* в состав *ifranj* описывая христианское население Галаты в Константинополе:

وهذا القسم خاص بنصارى الإفرنج يسكنونه وهم أصناف فمنهم الجنوبيون والبنادقة وأهل رومية  
وأهل أفرانسة وحكمهم إلى ملك القسطنطينية<sup>19</sup>

*И это отдельная часть, в которой живут христиане-франки. Они бывают разных видов, включая генуэзцев, венецианцев, румов и жителей Франции, и они находятся под властью короля Константинополя.*

Наконец, *gīm*, по утверждению Ибн Баттуты, являются и противниками мусульман ал-Андалуса. В одних случаях он именует их просто христианами, как в нижеследующем примере:

فمر بهم الفرسان الخارجون من مربة، وكانوا اثني عشر فقتل النصارى أحدهم وفرّ واحد وأسر  
العشر<sup>20</sup>

*Мимо них проехали всадники, выезжающие из Марбеллы, и их было двенадцать. Христиане убили одного из них, один бежал, а десять были взяты в плен.*

<sup>17</sup> Ibn Baṭṭūta. P. 215.

<sup>18</sup> Gibb H. A.R. The Travels of Ibn Battuta A. D., 1325–1354. Vol. 1–5. Cambridge: Cambridge University Press, 1958. Vol. 2. P. 448.

<sup>19</sup> Ibn Baṭṭūta. P. 248.

<sup>20</sup> Ibid. P. 484.

Однако в другом случае он именуется «румийским тираном» Альфонсо XI Кастильского (1311–1350), противника маринидского султана Марокко Абу ал-Хасана ‘Али I (ок. 1297–1351).

فوصلت إلى بلاد الأندلس حرسها الله تعالى، حيث الأجر موفور للساكن والثواب منخور للمقيم  
والظاعن وكان ذلك إثر موت طاغية الروم ألفونس<sup>21</sup>

*И я достиг ал-Андалуса, да хранит ее Бог Всевышний, где обильно вознаграждаются те, кто там живет, и где хранится награда для тех, кто живет или путешествует там, и это было сразу после смерти румийского тирана Алфунса.*

تسمى بسور العرب شاهدها أيام إقامتي به عند حصار الجزيرة أعادها الله ثم فتحه مولانا أبو  
الحسن رضوان الله عليه واسترجعه من أيدي الروم بعد تملكهم له عشرين سنة ونيفاً<sup>22</sup>

*Они называются стены арабов, и я видел их, когда был там во время осады ал-Джазиры (Альхесираса), Господь, верни его [мусульманам]. Наш господин Абу ал-Хасан, да пребудет с ним милость Аллаха, завоевал его и вернул из рук румов после того, как они правили им двадцать с лишним лет.*

При этом термин *ifranj* вовсе не используется Ибн Баттутой применительно к описанию противостояния в ал-Андалусе.

Интересно, что сам Ибн Баттута делает уточнение по поводу происхождения *güm*, однако оно не проясняет, а скорее лишь вносит дополнительную запутанность в используемую им систему терминов:

وقصدنا بر التركية المعروف ببلاد الروم وإنما نسبت إلى الروم لأنها كانت بلادهم في القديم ومنها  
الروم الأقدمون واليونانية، ثم استفتحها المسلمون، وبها الآن كثير من النصارى تحت ذمة المسلمين من  
التركمان<sup>23</sup>

*И мы направились в страну тюрков, известную как Страна Румов. И [ее название] восходит к румам потому, что в давние времена это была их земля, и оттуда [произошли] древние римляне и греки. Позднее она была завоевана мусульманами, но там до сих пор проживает большое количество христиан, находящихся под покровительством мусульман-тюрков.*

Подводя итог, необходимо отметить, что в тексте «Tuḥfat al-nuẓẓār fī gaḡā’ib al-amṣār wa ‘ajā’ib al-asfār» лексемы *güm* и *ifranj* употребляются бессистемно, что наглядно видно в случае с отсылками к истории

<sup>21</sup> Ibn Baṭṭūta. P. 481.

<sup>22</sup> Ibid. P. 481.

<sup>23</sup> Ibid. P. 199.

Крестовых походов и Реконкисты. При этом гипотеза о том, что Ибн Баттута использует *gūm* для обозначения всех средиземноморских христиан (прилагательное *gūmī* в значении «европейский» продолжает использоваться в диалектах Магриба), несостоятельна, так как в этом случае остается неясным соотношение *gūm* и *ifrānj*. При этом включая *gūm* в состав *ifrānj* в описании Галаты Ибн Баттута, возможно, имел в виду греков-католиков, а обозначая папский контингент, участвовавший в походе на Смирну, как *jaʿš min gūmīyuʿa* в описании Крестового похода на Смирну, он, возможно, имел в виду, что те прибыли из города Рима.

Наконец, подобное активное использование термина *gūm* для контекстов противостояния с европейцами в Леванте и Андалусии контрастирует с терминологической системой других письменных памятников, созданных в Магрибе в XIV в., в частности знаменитого сочинения «*Kitāb al-ʿibar*» Ибн Халдуна (1332–1406), в котором автор четко разграничивает *gūm* и *ifrānj*, используя для именованя крестоносцев только последнюю из двух лексем<sup>24</sup>.

### Список источников и литературы:

1. Ибрагимов Н. Ибн Баттута и его путешествие по Средней Азии. М.: Наука, Главная редакция восточной литературы, 1988. 130 с.
2. Соколов О. А., Кижяева Н. А. Сентимент-анализ средневековых арабских письменных памятников на примере «Путешествия» (al-Riḥla) Ибн Баттуты // *Исламоведение*. 2022. Т. 13, № 4 (54). С. 53–60.
3. Elad A. The Description of the Travels of Ibn Baṭṭūta in Palestine: Is It Original? // *Journal of the Royal Asiatic Society of Great Britain and Ireland*. № 2, 1987. P. 256–272.
4. Gibb H. A.R. The Travels of Ibn Battuta A. D., 1325–1354. Vol. 1–5. Cambridge: Cambridge University Press, 1958.
5. Gordon S. When Asia Was the World: Traveling Merchants, Scholars, Warriors, and Monks Who Created the «Riches of the East». Boston: Da Capo Press, 2009. 256 p.
6. Ibn Baṭṭūta Abū Abdullāh Muḥammad. Tuḥfat al-nuẓẓār fi ḡarāʿib al-amṣār wa ʿajāʿib al-asfār. Winsūr: Muʿassasat hindāwī, 2017. 510 p.
7. Ibn Ḥaldūn ʿAbd al-Raḥmān. Taʿrīḥ ibn Ḥaldūn. 5 vols. Bayrūt: Dār al-fikr, 2000.
8. Norris H. Ibn Battuta on Muslims and Christians in the Crimean Peninsula // *Iran and the Caucasus*. Vol. 8, Iss. 1. 2004. P. 7–14.
9. Waines D. The Odyssey of Ibn Battuta: Uncommon Tales of a Medieval Adventurer. London: I. B. Tauris & Co. Ltd, 2010. 240 p.

<sup>24</sup> См., например, описание взаимодействия крестоносцев с византийцами перед падением Эдессы. Ibn Ḥaldūn ʿAbd al-Raḥmān. Taʿrīḥ ibn Ḥaldūn. 5 vol. Bayrūt: Dār al-fikr, 2000. Vol. 5. P. 273–277.

О. М. Ястребова

## «Бустан» Са’ди с миниатюрой из собрания СПбГУ: датировка и атрибуция



**Аннотация:** Статья посвящена рукописи «Бустана» Са’ди в собрании рукописей Восточного отдела Научной библиотеки им. М. Горького СПбГУ, которая не имеет точной даты переписки и украшена одной сильно поврежденной миниатюрой. Сравнение с миниатюрами рукописи «Хамсе» Низами (1058/1648 г.), хранящейся в Российской национальной библиотеке, позволяет отнести этот список «Бустана» к кругу книг, созданных в Бухаре в правление хана ‘Абд ал-‘Азиза (1645–1680) каллиграфами и художниками, работавшими в его придворном ателье-*китабхане*.

**Ключевые слова:** Рукопись, среднеазиатская школа миниатюры, *китабхане*, династия Джанидов, Бухара.

В собрании восточных рукописей Восточного отдела Научной библиотеки им. Горького СПбГУ хранится более 600 рукописей, содержащих тексты на персидском языке. Только часть из них имеет подробное описание в каталоге А. Т. Тагирджанова<sup>1</sup>, остальные лишь упомянуты в списках, подготовленных К. Залеманом, В. Р. Розеном, А. А. Ромаскевичем

<sup>1</sup> Тагирджанов А. Т. Описание таджикских и персидских рукописей Восточного отдела библиотеки ЛГУ. Т. 1. История, биографии, география. Л.: Изд-во Ленинградского университета, 1962.



и А. Т. Тагирджановым<sup>2</sup>. Из числа неописанных ранее рукописей наше внимание привлек «Бустан» Са‘ди, место и время переписки которого неизвестны. Этот список — одна из немногочисленных иллюстрированных рукописей собрания, поэтому он был отобран для представления в вышедшем в 2021 г. альбоме избранных персидских рукописей из коллекции СПбГУ<sup>3</sup>. В альбоме рукопись была атрибутирована как созданная в Бухаре в середине XVII в. В настоящей статье мы бы хотели дать более подробное обоснование этой атрибуции и подчеркнуть ее важность.

### Описание рукописи

Рукопись, имеющая размеры 25 × 16 см и объем в 120 л., хранится под номером 634. Текст переписан каллиграфическим почерком *наста‘лик* в два столбца по 13 строк на странице, вклеен в поля, окрашенные в розовато-оранжевый цвет. Книга заключена в типичный среднеазиатский переплет XIX в. с тисненными клеймами, в которых проставлена дата 1267 г. х., что соответствует 1850–1851 гг. нашей эры. Поступила в библиотеку Университета в 1871 г. в составе коллекции первого декана Восточного факультета Александра Казембека. Предыдущим же ее владельцем был, очевидно, полковник Михаил Иванович Донауров (1836–1884), так как на переплетном листе имеется его собственноручная приписка: «Книга эта взята мною 18 октября 1866 г. при штурме города Джюзака, во дворце бека, в цитадели. М. Донауров».

Имеются следы старой реставрации: утраченные фрагменты полей на начальных листах подклеены среднеазиатской бумагой, выкрашенной в цвет, схожий с оригинальным цветом полей. Вероятно, реставрация была проведена одновременно с добавлением нового переплета в середине XIX в.

Из украшений рукопись имеет заставку в начале текста (рис. 1), а также одну миниатюру на л. 47 об. (ил. 2). Последняя иллюстрирует

<sup>2</sup>Залеман К. Г., Розен В. Р. Список персидским, турецко-татарским и арабским рукописям Библиотеки Императорского Санкт-Петербургского университета // *Записки восточного отделения Императорского Русского археологического общества*. 1887–1888. Т. 2. С. 241–262; Т. 3. С. 197–222; Ромаскевич А. А. Список персидских, турецко-татарских и арабских рукописей Библиотеки Петроградского университета: Продолжение списка К. Г. Залемана и В. Р. Розена // *Записки Коллегии востоковедов*. Л.: Изд-во РАН, 1925. Т. 1. С. 353–371; Тагирджанов. А. Т. Список таджикских, персидских и тюркских рукописей Восточного отдела Библиотеки ЛГУ, М., 1967.

<sup>3</sup>Хранилище тайн: Избранные персидские рукописи из собрания Санкт-Петербургского государственного университета / Под ред. О. М. Ястребовой. СПб.: Изд-во СПбГУ, 2021. С. 309–315.



Ил. 1. «Бустан» Са'ди. Начало поэмы и заставка- 'унван (СПбГУ, Ms. O. 634 , л. 1 об.-2)

рассказ из третьей главы «Бустана»<sup>4</sup>: деревенский староста с сыном идут по дороге и встречают войско султана. Сын поражен тем, насколько скромно держится отец перед пышно одетыми и вооруженными воинами. По представлениям юноши, его отец, также человек уважаемый, пользуется определенной властью и авторитетом. Староста же ему объясняет, что его власть не распространяется за пределы деревни.

К сожалению, красочный слой миниатюры сильно пострадал. В нижнем правом углу композиции можно достаточно отчетливо разглядеть старосту с сыном, слева — группу конников во главе с правителем, над которым слуга держит зонтик, а еще один слуга в свите держит знамя. Пейзажный фон разделен на несколько горизонтальных сегментов, отличающихся цветом. Между зрителем и персонажем помещены низкие пригорки, цвет которых можно определить как переливающийся от желтого к темно-коричневому. Основное действие разворачивается на равнине

<sup>4</sup> Шейх Муслех-эд-дин Са'ди. Бустан / Вступительная статья, перевод и примечания К. Чайкина. М.: Academia, 1935. С. 103.

достаточно необычного темно-зеленого, почти серого цвета, на заднем плане видны розовые горы. Между равниной и горами выглядывают деревья и, возможно, архитектурные сооружения, которые, к сожалению, сильно пострадали. Небо покрыто легкими облачками. С гор стекает водный поток, нарисованный белой краской.

### Миниатюра из «Бустана» и «Пятерица» Низами из собрания РНБ

Плачевное состояние миниатюры мешает целостному восприятию. Поверхностный взгляд на нее, с учетом необычной формы довольно хорошо сохранившегося головного убора старосты, наводит на мысль о влиянии могольской школы живописи. В то же время, если разбить миниатюру на детали, можно заметить, что многие из них находят аналоги в неоднократно публиковавшихся миниатюрах известной и хорошо изученной рукописи «Хамса» («Пятерицы»), переписанной в 1058/1648 г. в Бухаре и хранящейся в Российской национальной библиотеке (шифр ПНС 66).

Это большеформатная (39 × 25 см) книга украшена 61 миниатюрой<sup>5</sup>. Имени каллиграфа в колофоне нет, правда, приписка на первом листе упоминает, что рукопись переписана Мирзой Садиком Мунши. Миниатюры рукописи не имеют подписей художников. Рукопись была подарена бухарским эмиром Музаффар ад-дином императору Аллександру II в 1876 г. и последним была передана в Императорскую публичную библиотеку. Поэмы начинаются с красочных иллюминированных заставок. Каждая поэма в рукописи вклеена в поля своего цвета. «Сокровищница тайн» — зеленые, «Лайли и Маджнун» — фиолетовые, «Семь красавиц» — желтые, «Хосров и Ширин» — синие, «Искандар-наме» — оранжево-красные. Как указала О. В. Васильева, поля, иллюминация и миниатюры были добавлены в рукопись не сразу после переписки, а спустя какое-то неизвестное время, в течение которого листы успели пострадать от влаги<sup>6</sup>.

<sup>5</sup> Миниатюры этой рукописи неоднократно публиковались в цвете, см., например: Миниатюра Мавераннахра / авт. вступ. и сост. О. И. Галеркина. Л.: Изд-во «Аврора», 1980. Ил. 47–48; Низами Гянджеви. Хамсе. Миниатюры / сост., авт. предисл. и аннот. К. Керимов. Баку: Изд-во «Язычы», 1983. Ил. 17, 22, 23, 27, 31–33, 40, 43, 45, 46, 56, 57, 72, 78, 80, 94, 96, 98, 104, 108, 109, 126; Миниатюры к «Хамсе» Низами / сост. и авт. предисл. Ф. Сулейманова. Ташкент: Издательство «Фан», 1985. № XX, ил. 163–206; Васильева О. В., Ястребова О. М. Книжное искусство Мавераннахра XV–XVII вв. (из собрания Российской национальной библиотеки, Санкт-Петербург, Россия). Ташкент: Silk Road Media — East Star Media, 2020. С. 278–421.

<sup>6</sup> Васильева О. В. Книжное искусство Мавераннахра в Российской национальной библиотеке // Васильева О. В., Ястребова О. М. Книжное искусство Мавераннахра XV–XVII вв. (из

Сравнение элементов миниатюры из университетского «Бустана» с иллюстрациями «Пятерицы» из РНБ позволяет выделить целый ряд совпадений, некоторые из них мы отметим. Легче всего их проследить в достаточно необычных и по колориту, и по трактовке элементах пейзажа, которые сохранились на миниатюре из «Бустана» лучше, чем фигуры людей и животных. В иллюстрациях к статье приведены некоторые из миниатюр «Хамсе», на которых эти элементы представлены. Так, горы интенсивного розового цвета с тщательно прорисованным рельефным краем можно увидеть на миниатюрах «Маджнун возле Каабы» (ил. 3, а) и «Беседа Хосрова и Ширин на охоте» (ил. 4, а). На последней присутствуют также звери, напоминающие силуэт льва с оскаленной пастью, который выглядывает из-за розовой горы в миниатюре из «Бустана». Желтовато-коричневые низкие утесы на переднем плане, как бы отделяющие происходящее на рисунке от зрителя, присутствуют на миниатюрах «Шах и отшельник» (ил. 3, б), «Беседа Хосрова и Ширин на охоте» (рис. 4, а) и «Битва Хосрова и Бахрама Чубине» (ил. 4, б). Схожим образом изображены деревья — кипарисы, а также лиственные с пестрой зелено-желтой листвой на миниатюрах «Шах и отшельник» (ил. 3, б), «Бахрам на троне» (ил. 3, в), «Беседа Хосрова и Ширин на охоте» (рис. 4, а). Необычен цвет потока, который на миниатюре «Бустана» изображен белой краской, а не серебряной, как это бывает обычно. Однако и этой особенности мы находим аналогию в «Хамсе», в миниатюре «Хосров и Ширин у источника» (ил. 3, г). Наконец, необычный зеленовато-серый колорит пейзажного фона, на котором разворачивается основное действие миниатюры, повторяется на миниатюре «Битва Хосрова и Бахрама Чубине» (ил. 4, б).

Сходство отмечается также в человеческих фигурах — их телосложении, позах, жестах. Можно, например, отметить жест и форму торса сидящего на троне Бахрама, напоминающие те же элементы фигуры главного всадника на миниатюре из «Бустана». Большое сходство с сыном старосты имеет фигура, одежда и посадка головы одного из прислужников-пажей Бахрама (ил. 3, в). Вообще, одеяния многих персонажей «Хамсе» перекликаются с теми, которые можно разглядеть в «Бустане»: короткие кафтаны с длинными или короткими рукавами поверх длинных рубах. При этом кафтаны в «Пятерице» чаще встречаются запашные, но попадают и на застежках, как у правителя и у сына старосты на университетской миниатюре. Одевание же старосты



Ил. 2. Миниатюра из «Бустана» Са'ди  
(СПбГУ, Ms. O. 634 , л. 47 об.)



а)



б)



в)



г)

Ил. 3. Миниатюры их «Хамсе» Низами 1648 г. (РНБ, ПНС 66):  
а) «Маджнун возле Каабы» (л. 55); б) «Шах и отшельник» (л. 85 об.);  
в) «Бахрам на троне» (л. 127 об.); г) «Хосров и Ширин у источника» (л. 208)





а)



б)

Ил. 4. Миниатюры их «Хамсе» Низами 1648 г. (РНБ, ПНС 66): а) «Беседа Хосрова и Ширин на охоте» (л. 216); б) «Битва Хосрова и Бахрама Чубине» (л. 227)



а)



б)

Ил. 5. а) «Царь Филикус находит новорожденного Искандара» (РНБ, ПНС 66, л. 311); б) Фрагмент миниатюры из «Бустана» (СПбГУ, Ms. O. 634, л. 47 об.)



с верхним расстегнутым халатом с длинными рукавами, закрывающими кисти рук, похоже на костюм отшельника (ил. 3, б).

Следует отметить также сходство группы персонажей слева с изображением царя со свитой на миниатюре «Царь Филикус находит новорожденного Искандара» (ил. 5, а, б). Оно прослеживается и в общей композиции, и в силуэтах коней, в одинаковых деталях, таких как зонтик над головой правителя и режущий стяг (на миниатюре из «Хамсе» он плохо виден). Коней на университетской миниатюре всего три, они, к сожалению, сильно пострадали, но насколько можно разглядеть, стоят в одинаковых позах. Их профили, поза, сбруя находят множество соответствий на миниатюрах «Хамсе» (см. ил. 3, г, 4, а, б).

Аналогии между двумя рукописями прослеживаются не только в миниатюрах. Поля университетской рукописи близки по цвету к полям «Искандар-наме» «Пятерицы». Чрезвычайно схож почерк обоих списков, в частности, можно отметить характерный способ написания верхней черты буквы «каф» в виде маленького зигзага. Бейты, окаймляющие миниатюру в «Бустане», украшены такой же красной штриховкой с завитками и листиками, какую мы наблюдаем в «Пятерице». При этом в «Пятерице» она тоже присутствует не на всех листах, а чаще всего на тех, где имеются миниатюры, и на начальных разворотах, украшенных *‘унванами*.

Таким образом, мы видим явную близость между недатированным «Бустаном» из Университета и «Хамсе» 1648 г. из собрания РНБ. Вполне вероятно, что обе рукописи переписаны одним и тем же каллиграфом, а художник, создавший миниатюру «Бустана», явно имел отношение к иллюстрациям «Пятерицы».

### **«Бустан» Са’ди и придворное ателье-*китабхане* хана ‘Абд ал-‘Азиза**

Установленное выше родство «Бустана» из СПбГУ с рукописью «Пятерицы» Низами из РНБ позволяет отнести первый к кругу манускриптов, которые связаны с деятельностью мастерской по производству художественных книг бухарского хана из узбекской династии Джанидов ‘Абд ал-‘Азиза (правил 1645–1680). О существовании этой *китабхане* первыми сообщили О. Ф. Акимускин и А. А. Иванов. Они выделили десять рукописей и четыре отдельные миниатюры, которые были созданы в Мавераннахре на протяжении XVII в.; из них шесть были ими отнесены к мастерской ‘Абд ал-‘Азиза. В историческом источнике, хронике

«*Мухит ат-таварих*» Мухаммад-Амина б. Мухаммад-Замана Бухари (Кирак-йаракчи), они нашли сведения о *китабхане* с перечислением имен некоторых каллиграфов и художников, которые в ней трудились при ‘Абд ал-‘Азизе и его преемнике Субхан-Кули (1680–1702)’. Что касается рукописи «Хамсе» ПНС 66, то, хотя в ней и нет подписанных иллюстраций, но согласно мнению исследователей, над ее миниатюрами работали несколько художников<sup>8</sup>, среди которых — Мухаммад-Муким, Бихзад, ‘Аваз-Мухаммад и Мухаммад-Амин<sup>9</sup>. При этом, по мнению Акимушкина и Иванова, большая часть миниатюр рукописи представляют собой работы Мухаммад-Мукима раннего периода его творчества<sup>10</sup>.

Последующие исследования<sup>11</sup> позволили расширить круг связанных с деятельностью *китабхане* ‘Абд ал-‘Азиза рукописей<sup>12</sup> и, используя как сведения Мухаммад-Амина, так и подписи на миниатюрах, составить список художников, работавших в нем: ‘Аваз-Мухаммад, Гул-Мухаммад, Хваджа Гада-йи Наккаш, Мухаммад-Муким, Мулла Бихзад, Салим, Фархад, Лачин, Мухаммад-Рафи’. Они развивали узбекский живописный стиль, выработавшийся в XVI в. на основе тимуридской традиции; в некоторых работах заметно влияние живописи сафавидского Ирана. В целом в миниатюре Мавераннахра в XVII в. сильно влияние могольской живописи; что касается *китабхане* ‘Абд ал-‘Азиза, то в работах его мастеров оно также весьма заметно и проявляется в разной степени у разных

---

<sup>7</sup> Акимушкин О. Ф., Иванов А. А. О мавераннахрской школе миниатюрной живописи XVII в. // *Народы Азии и Африки*. Л.: Государственный Эрмитаж. 1968. № 1. С. 130–135; Akimushkin O., Ivanov A. Une école artistique méconnue: Boxara au XVIIe siècle // Chahriyar Adle (ed.). *Arts et société dans le monde Iranien*. Paris: Éditions Recherche sur les civilisations, 1982. P. 127–139.

<sup>8</sup> Акимушкин О. Ф., Иванов А. А. О мавераннахрской школе... С. 134.

<sup>9</sup> Skelton R. Relations between Mughal and Central Asian painting in the seventeenth century // *Indian art and connoisseurship: Essays in honour of Douglas Barrett*. Middletown (N. J.); Ahmedabad, 1995. P. 285.

<sup>10</sup> Акимушкин О. Ф., Иванов А. А. О мавераннахрской школе... С. 134.

<sup>11</sup> Porter Y. Farhad le peintre : à propos des ateliers de peinture de Boukhara à l'époque de ‘Abd al-‘Aziz Khan, 1645–1680 // *Cahiers d'Asie centrale*. 1997, No. 3–4. P. 267–278; Rührdanz K. Miniatures of the Bukharan court atelier in a copy of Khwājū Kirmānī's Khamsa dated 1087/1667–68 // *Studia Iranica*. Cahier 40. Paris, 2009. P. 375–402; Porter Y. Le *kitāb-khāna* de ‘Abd al-‘Azīz Khān (1645–1680) et le mécénat de la peinture à Boukhara // *Cahiers d'Asie centrale*. 1999, No. 7. P. 117–136.

<sup>12</sup> Порте перечисляет 12: Porter Y. Le *kitāb-khāna*... P. 120–124. Также см.: Васильева О. В. Книжное искусство Мавераннахра в Российской национальной библиотеке // Васильева О. В., Ястребова О. М. Книжное искусство Мавераннахра XV–XVII вв. (из собрания Российской национальной библиотеки, Санкт-Петербург, Россия). Ташкент: “Silk Road Media” — “East Star Media”, 2020. С. 102–105.

художников, выражаясь в трактовке пространства, позах, проработке лиц и деталей костюмов персонажей, общей композиции рисунка. В отношении разных рукописей этого круга, исследователи отмечали, что миниатюристам, каждый из которых имеет свои индивидуальные особенности, удавалось достичь стилистического единства.

Миниатюра из рукописи «Бустана» в СПбГУ имеет сходство не только с миниатюрами «Хамсе» 1648 г. из РНБ, но и с другими работами, имеющими подпись Мухаммад-Мукима. Среди них — «Испытание огнем Сиявуша» из рукописи «Шахнаме», некогда хранившейся в коллекции О. Омбера, а сейчас расплетенной и рассредоточенной по разным музеям и частным коллекциям<sup>13</sup>. В Берлине хранится рукопись повести о подвигах Кирана Хабаши — «Дастан-и Киран Хабаши»<sup>14</sup> Тарсуси, украшенная 65 миниатюрами, часть которых подписана художниками Гул-Мухаммадом, Бихзадом, 'Аваз-Мухаммадом, Салимом и Мухаммад-Мукимом. Из всех подписанных миниатюр наибольшее сходство с той, что помещена в рукописи «Бустана», демонстрируют имеющие подпись Мухаммад-Мукима: «Киран сражается с Шахиком Аййаром из Кашгара» (л. 51), «Киран пробирается во дворец правителя Чина» (л. 71 об.), «Киран и амир Балха Шируй ибн Малик в плену у тюрок» (л. 125), «Киран отвязывает коней тюрок» (л. 127), «Правитель Чина расспрашивает погонщика верблюдов» (л. 129 об.) и «Джахангир и Ардашир на острове» (л. 245 об.).

Творческая и земная жизнь Мухаммад-Мукима, судя по всему, были весьма продолжительны, он трудился приблизительно с 1620-х по 1670-е гг. По сообщению Мухаммад-Амина, Мухаммад-Муким был не только искусным живописцем, но и играл на нескольких музыкальных инструментах. Автор хроники восхваляет искусность художника в изображении лиц (*чихра-гушайи*) и цветов (*гул-пардази*) и сообщает, что в конце жизни стал одним из последователей шейха Хабиб-Аллаха, который считался главой братства Накшбандийа и умер в 1698 г.<sup>15</sup> Во время завершения «Мухит ат-таварих» в 1699 г. Мухаммад-Муким был еще жив.

Как отмечает Ив Порте, стиль Мухаммад-Мукима отличается отсутствием признаков явного индийского влияния; исследователь противопоставляет его работы и миниатюры художников Фархада и Салима произведениям Муллы Бихзада и 'Аваз-Мухаммада, которых он

<sup>13</sup> Акимушкин О. Ф., Иванов А. А. О мавераннахрской школе... Рис. 4.

<sup>14</sup> Полная цифровая копия этой рукописи имеется в открытом доступе: [https://digital.staatsbibliothek-berlin.de/werkansicht/?PPN=PPN745437753&PHYSID=PHYS\\_0010](https://digital.staatsbibliothek-berlin.de/werkansicht/?PPN=PPN745437753&PHYSID=PHYS_0010) (дата обращения: 14.05.2023).

<sup>15</sup> Akimushkin O., Ivanov A. Une école artistique... P. 132, 134.

называет «индианистами»<sup>16</sup>. Сравнивая работы Мухаммад-Мукима из рукописи «Дастан-и Киран Хабаши» с миниатюрой из «Бустана» и значительным количеством иллюстраций из «Пятерицы» 1648 г., замечаем сходство в организации и членении пространства на планы, использование похожих по оттенку красок, однако фигуры людей на миниатюрах из «Дастана о Киране Хабаши» несут больше индивидуальных черт, разнообразней показаны движения как человеческих персонажей, так и коней. Вполне вероятно, что в берлинской рукописи, которая не имеет точной даты, представлены более поздние произведения Мухаммад-Мукима.

В Эрмитаже хранится сборник двух поэм, «Шах ва гада» («Шах и нищий») Хилали Астрабади и «Лайла и Маджнун» Мактаби с 8 миниатюрами, одна из которых имеет подпись Мухаммад-Мукима; иллюстрации сильно повреждены и местами грубо подрисованы<sup>17</sup>. Хотя детали из-за плохой сохранности и не поддаются анализу, в пейзажах можно заметить попытку передать пространственную перспективу, что выражается в изображении удаленных предметов — деревьев, архитектурных сооружений, людей — меньшими по размеру чем предметы на первом плане. Возможно, это также более поздние работы художника.

Таким образом, рукопись «Бустана» Са'ди Ms. O. 634 из собрания СПбГУ представляет собой образчик художественно оформленной книжной продукции Бухары середины XVII в. Над ее созданием работали каллиграф и художник, которые трудились в придворном ателье-*китабхане* хана 'Абд ал-'Азиза. По времени создания миниатюра должна быть близка к миниатюрам рукописи «Хамсе» Низами 1648 г. из собрания РНБ, а художником, ее создавшим, с большой долей вероятности был Мухаммад-Муким, один из ярких представителей этой школы, стиль которой характеризовался эклектизмом в сочетании с яркой самобытностью.

## Литература

1. Адамова А. Т. Персидские рукописи, живопись и рисунок XV — начала XX в.: каталог коллекции. СПб.: Издательство Государственного Эрмитажа, 2010. 512 с., ил.
2. Акимушкин О. Ф., Иванов А. А. О мавераннахрской школе миниатюрной живописи XVII в. // *Народы Азии и Африки*. Л.: Государственный Эрмитаж. 1968. № 1. С. 130–135.

<sup>16</sup> Porter Y. *Le kitâb-khâna*... P. 126–127.

<sup>17</sup> Адамова А. Т. Персидские рукописи, живопись и рисунок XV — начала XX в.: каталог коллекции. СПб.: Издательство Государственного Эрмитажа, 2010. С. 224–229, № 24.

3. Васильева О. В. Книжное искусство Мавераннахра в Российской национальной библиотеке // Васильева О. В., Ястребова О. М. Книжное искусство Мавераннахра XV–XVII вв. (из собрания Российской национальной библиотеки, Санкт-Петербург, Россия). Ташкент: “Silk Road Media”, “East Star Media”, 2020. С. 27–106.
4. Васильева О. В., Ястребова О. М. Книжное искусство Мавераннахра XV–XVII вв. (из собрания Российской национальной библиотеки, Санкт-Петербург, Россия). Ташкент: “Silk Road Media” — “East Star Media”, 2020. 437, [11] с.
5. Залеман К. Г., Розен В. Р. Список персидским, турецко-татарским и арабским рукописям Библиотеки Императорского Санкт-Петербургского университета // *Записки восточного отделения Императорского Русского археологического общества*. 1887–1888. Т. 2. С. 241–262; Т. 3. С. 197–222.
6. Миниатюра Мавераннахра / авт. вступ. и сост. О. И. Галеркина. Л.: Аврора, 1980. 30, 48, [3] с.: ил., цв. ил.
7. Миниатюры к «Хамсе» Низами / сост. и авт. предисл. Ф. Сулейманова. Ташкент: Фан, 1985. 30, [1] с.: ил.
8. Низами Гянджеви. Хамсе. Миниатюры / сост., авт. предисл. и аннот. К. Керимов. Баку: Изд-во «Язычы», 1983. 50 с.: 97 л. цв. ил.
9. Ромаскевич А. А. Список персидских, турецко-татарских и арабских рукописей Библиотеки Петроградского университета: Продолжение списка К. Г. Залемана и В. Р. Розена // *Записки Коллегии востоковедов*. Л.: Изд-во РАН, 1925. Т. 1. С. 353–371.
10. Тагирджанов А. Т. Описание таджикских и персидских рукописей Восточного отдела библиотеки ЛГУ. Т. 1. История, биографии, география. Л.: Изд-во Ленинградского университета, 1962. 513 с.
11. Тагирджанов А. Т. Список таджикских, персидских и тюркских рукописей Восточного отдела Библиотеки ЛГУ. М., 1967. 19 с.
12. Хранилище тайн: Избранные персидские рукописи из собрания Санкт-Петербургского государственного университета / Под ред. О. М. Ястребовой. СПб.: Изд-во СПбГУ, 2021. 423 с.
13. Шейх Муслех-эд-дин Са’ди. Бустан / Вступительная статья, перевод и примечания К. Чайкина. М.: Academia, 1935. 221 с., 12 л. ил.
14. Akimushkin O., Ivanov A. Une école artistique méconnue: Bouchara au XVIIIe siècle // Chahriyar Adle (ed.), *Arts et société dans le monde Iranien*. Paris: Editions Recherche sur les civilisations, 1982. P. 127–139.
15. Porter Y. Farhad le peintre : à propos des ateliers de peinture de Boukhara à l’époque de ‘Abd al-‘Aziz Khan, 1645–1680 // *Cahiers d’Asie centrale*. 1997, No. 3–4. P. 267–278.
16. Porter Y. Le *kitâb-khâna* de ‘Abd al-‘Aziz Khân (1645–1680) et le mécénat de la peinture à Boukhara // *Cahiers d’Asie centrale* [En ligne]. 1999, No. 7. P. 117–136.
17. Rührdanz K. Miniatures of the Bukharan court atelier in a copy of Khwājū Kirmānī’s *Khamsa* dated 1087/1667–68 // *Studia Iranica*. Cahier 40. Paris, 2009. P. 375–402
18. Skelton R. Relations between Mughal and Central Asian painting in the seventeenth century // *Indian art and connoisseurship: Essays in honour of Douglas Barrett*. Middletown (N. J.); Ahmedabad, 1995. P. 277–291.

## Список авторов / Contributors



1. *Sergei Andreyev* — *D Phil* (Oxon), Fellow of the Royal Asiatic Society; President of Consociatio Eruditorum Studiis Afganologicis Internationalibus (St Petersburg, Russia)
2. *Magda El-Nowieemy* — *PhD*, Professor of Graeco-Roman Studies, Faculty of Arts, University of Alexandria (Alexandria, Egypt)
3. *Dimitrios Letsios* — *PhD*, Ambassador, a. h., Ministry for Foreign Affairs of the Hellenic Republic; Member of the Board of Directors, University of Peloponnese (Athens, Greece)
4. *Firuz Melville* — *PhD*, Head of the Centre for Persian Studies, Pembroke College, University of Cambridge; Fellow of the Royal Asiatic Society (Cambridge, UK)
5. *David Nicolle* — *PhD*, Honorary Research Fellow, Nottingham University, England (London, UK)
6. *George Tsutsos* — *Institute* for Graeco-Oriental and African Studies (IGOAS), Athens; Collaborator of the Library of the Holy Synod of the Church of Greece (Athens, Greece)

7. *Алексеев Антон Кириллович* — канд. ист. наук, доцент, кафедра ближневосточных и африканских исследований, Институт востоковедения и африканистики НИУ ВШЭ (СПб.) (Санкт-Петербург, Россия)  
*Anton K. Alexeev* — PhD in History, Associate Professor, Lead Research Fellow, Department of Asian and African Studies, National Research University “Higher School of Economics” (St Petersburg, Russia)
8. *Арсланова Алсу Айратовна* — канд. ист. наук, ведущий библиограф отдела рукописей и редких книг Научной библиотеки им. Н. И. Лобачевского Казанского (Приволжского) Федерального университета (Казань, Россия)  
*Alsu A. Arslanova* — PhD in History, Leading bibliographer of the Department of Manuscripts and Rare Books of the N. I. Lobachevsky Scientific Library of Kazan (Volga Region) Federal University (Kazan, Russia)
9. *Базиленко Игорь Вадимович* — д-р ист. наук, профессор, профессор кафедры истории стран Ближнего Востока, Восточный факультет СПбГУ (Санкт-Петербург, Россия)  
*Igor V. Bazilenko* — Doctor of History (Habil.), Professor, Department of Middle Eastern History, Faculty of Asian and African Studies, St Petersburg State University (St Petersburg, Russia)
10. *Баконина Марианна Станиславовна* — канд. полит. наук, старший эксперт Центра комплексных исследований Российского института стратегических исследований (РИСИ); журналист и политолог (Москва, Россия)  
*Marianna S. Bakonina* — PhD in Political Science, Senior Fellow at the Center for Comprehensive Research of the Russian Institute for Strategic Studies; Russian journalist and political analyst (Moscow, Russia)
11. *Балащенко Юрий Дмитриевич* — ст. преп., кафедра истории стран Ближнего Востока, Восточный факультет СПбГУ; ст. науч. сотр. Музея-усадьбы И. Е. Репина «Пенаты» (Санкт-Петербург, Россия)  
*Yuriy D. Balatsenko* — Senior lecturer, Department of Middle Eastern History, Faculty of Asian and African Studies, St Petersburg State University; Senior Research Fellow, Илья Репин’s ‘Penaty’ Memorial Estate (St Petersburg, Russia)
12. *Боков Тимофей Александрович* — первый секретарь посольства России в Сирии (Дамаск, Сирия)  
*Timofey A. Bokov* — First Secretary, Embassy of the Russian Federation to the Syrian Arab Republic (Damascus, Syria)
13. *Валеев Рамиль Миргасимович* — д-р ист. наук, профессор, профессор кафедры алтаистики и китаеведения Института международных отношений Казанского (Приволжского) федерального университета (Казань, Россия)  
*Ramil M. Valeev* — PhD, Doctor of History, Professor, Department of Altaic and Chinese Studies, Institute of International Relations, Kazan (Volga Region) Federal University (Kazan, Russia)

14. *Валеева Роза Закариевна* — канд. педагог. наук, доцент, зав. кафедрой иностранных языков в профессиональной коммуникации, декан факультета лингвистики и межкультурной коммуникации Казанского инновационного университета им. В. Г. Тимирязова (Казань, Россия)  
*Roza Z. Valeeva* — PhD in Pedagogy, Associate Professor, Dean, Faculty of Linguistics in International Communication, Kazan Innovative University (IEML) (Kazan, Russia)
15. *Герасимов Игорь Вячеславович* — д-р ист. наук, профессор, кафедра истории стран Ближнего Востока, Восточный факультет СПбГУ (Санкт-Петербург, Россия)  
*Igor V. Gerasimov* — Professor of History (Habil.), Department of Middle Eastern History, Faculty of Asian and African Studies, St Petersburg State University (St Petersburg, Russia)
16. *Добронравин Николай Александрович* — д-р. филол. наук, профессор, кафедра мировой политики, факультет международных отношений СПбГУ (Санкт-Петербург, Россия)  
*Nikolay A. Dobronravin* — Doctor of History (Habil.), Professor, Department of World Politics, School of International Relations, St Petersburg University (St Petersburg, Russia)
17. *Жуков Константин Александрович* — канд. ист. наук, доцент, кафедра истории стран Ближнего Востока, Восточный факультет СПбГУ (Санкт-Петербург, Россия)  
*Konstantin A. Zhukov* — PhD in History, Associate Professor, Department of Middle Eastern History, Faculty of Asian and African Studies, St Petersburg State University (St Petersburg, Russia)
18. *Кирпиченко Артем Иванович* — канд. ист. наук, лектор, Центр восточных культур, отдел литературы на иностранных языках, ЦГПБ им. В. В. Маяковского (Санкт-Петербург, Россия)  
*Artem I. Kirpichenok* — PhD in History, Lecturer, Center for Oriental Cultures, Foreign Literature Department, Mayakovsky's Central Public Library, Saint-Petersburg, Russia.
19. *Котин Игорь Юрьевич* — д-р ист. наук, профессор; вед. науч. сотр. МАЭ РАН; ВФ СПбГУ (Санкт-Петербург, Россия)  
*Igor Y. Kotin* — D Phil (Oxon), Doctor of History (Habil.), Professor; Faculty of Asian and African Studies, St Petersburg State University; Lead Research Fellow, Peter the Great Museum of Anthropology and Ethnography (the Kunstkamera) of the Russian Academy of Sciences; (St Petersburg, Russia)
20. *Лемешкина Ксения Вячеславовна* — аспирант, Музей антропологии и этнографии им. Петра Великого (Кунсткамера) РАН (Санкт-Петербург, Россия)  
*Ksenia V. Lemeshkina* — PhD candidate, Peter the Great Museum of Anthropology and Ethnography (the Kunstkamera) of the Russian Academy of Sciences (St Petersburg, Russia)



21. *Макеева Наталья Валентиновна* — ст. преп., кафедра Древнего Востока, Восточный факультет СПбГУ (Санкт-Петербург, Россия)  
*Natalia V. Makeeva* — Senior Lecturer, Department of the Ancient East History, Faculty of Asian and African Studies, St Petersburg University (St Petersburg, Russia)
22. *Матвеев Александр Сергеевич* — ст. преп., кафедра истории стран Ближнего Востока, Восточный факультет СПбГУ (Санкт-Петербург, Россия)  
*Alexander S. Matveyev* — Senior Lecturer, Department of Middle Eastern History, Faculty of Asian and African Studies, St Petersburg State University (St Petersburg, Russia)
23. *Месхидзе Джульетта Изауовна* — канд. ист. наук, науч. сотр., Центр европейских исследований, Музей антропологии и этнографии им. Петра Великого (Кунсткамера) РАН, (Санкт-Петербург, Россия)  
*Julietta I. Meskhidze* — PhD in History, Research Fellow, Center for European Studies, Peter the Great Museum of Anthropology and Ethnography (the Kunstkamera) of the Russian Academy of Sciences, (St Petersburg, Russia)
24. *Пан Татьяна Александровна*, канд. ист. наук, вед. науч. сотр., зам. директора ИВР РАН по науке, зав. отделом Дальнего Востока ИВР РАН, (Санкт-Петербург, Россия)  
*Tatiana A. Pang* — PhD in History, Senior Research Fellow, Head of the Department of Far Eastern Studies, Deputy Director for Academic Affairs, Institute of Oriental Manuscripts of the Russian Academy of Sciences (St Petersburg, Russia)
25. *Пелевин Михаил Сергеевич* — д-р филол. наук, профессор, зав. кафедрой иранской филологии, Восточный факультет СПбГУ (Санкт-Петербург, Россия)  
*Mikhail S. Pelevin* — Doctor of Philology (Habil.), Professor, Head of the Department of Iranian Philology, Faculty of Asian and African Studies, St Petersburg University) St Petersburg, Russia)
26. *Победоносцева-Кая Анжелика Олеговна* — канд. ист. наук, ст. преп., Восточный факультет, СПбГУ (Санкт-Петербург, Россия)  
*Angelika O. Pobedonostseva-Kaya* — PhD in History, Senior Lecturer, Faculty of Asian and African Studies, St Petersburg University (St Petersburg, Russia)
27. *Пумпян Галина Захаровна* — канд. филол. наук, главный библиотекарь, отдел литературы стран Азии и Африки, Библиотека Российской академии наук (Санкт-Петербург, Россия)  
*Galina Z. Pumpyan* — PhD in Philology, Chief Librarian, Asia and Africa Publications Department, Russian Academy of Sciences Library (St Petersburg, Russia)
28. *Сериков Николай Игоревич* — канд. ист. наук, дипл. библиотекарь, ст. науч. сотр., Институт востоковедения РАН (Москва, Россия)  
*Nikolaj Serikoff* — PhD in History, Dip. Lib., Senior Research Fellow, Institute of Oriental studies of the Russian Academy of Sciences (Moscow, Russia)

29. *Соколов Олег Александрович* — канд. ист. наук, кафедра арабской филологии, Восточный факультет СПбГУ (Санкт-Петербург, Россия)  
*Oleg A. Sokolov* — PhD in History, Department of Arabic Philology Faculty of Asian and African Studies, St Petersburg State University (St Petersburg, Russia)
30. *Ястребова Ольга Михайловна* — канд. филол. наук, доцент; ст. науч. сотр., сектор восточных фондов, отдел рукописей, Российская национальная библиотека; Восточный факультет; Институт истории СПбГУ; Институт классического Востока и античности НИУ ВШЭ (Санкт-Петербург, Россия)  
*Olga M. Yastrebova* — PhD in Philology, Keeper of Oriental Collections, Manuscript Department, National Library of Russia; FAAS; Institute of History, St Petersburg State University; Institute for Oriental and Classical Studies, HSE University (St Petersburg, Russia)



# Содержание



Восточник. Востоковед. Востоколюб . . . . .	5
Штурвал в надежных руках . . . . .	8
Tabula Gratulatoria . . . . .	10
Николай Николаевич Дьяков:	
ученый, преподаватель, организатор науки . . . . .	16
Professor Nikolay Dyakov: A Biographical Note . . . . .	34
Список основных научных трудов проф. Н. Н. Дьякова, опубликованных в 1979–2023 гг. . . . .	38

## Научные статьи

*Sergei Andreyev*

A Russian Post-Imperial Policy Paper on the Imperial Political Logic Concerning Afghanistan and Central Asia . . . . .	52
---	----

*Vassilios Christides*

The Odyssey of the Andalusian Conquerors of Crete: from Cordoba Via Alexandria to Crete . . . . .	61
--	----

*Magda El-Nowieemy*

The Red Sea and the Luxury of the Roman Women: A Literary Study. . .	98
--	----

<i>Dimitrios G. Letsios</i>	
Arabs and Arabia in the Byzantine Sources: Hagiographical Testimonies . . . . .	114
<i>Firuz Melville</i>	
Diaghilev's <i>Scheherazade</i> and Russian Orientalism. . . . .	129
<i>David Nicolle</i>	
Archaeological Evidence for Mamlūk Archery . . . . .	158
<i>George Tsoutsos</i>	
The Stance of the Greek Orthodox Church Towards the Crusades and the Ottoman Occupation. . . . .	210
<i>А. К. Алексеев</i>	
Борьба за воду: гидроресурсы как инструмент политического и экономического давления на примере взаимоотношений Турции, Ирака, Ирана и Сирии (XX — нач. XXI в.) . . . . .	219
<i>И. В. Базиленко</i>	
О российском предпринимательстве и проектах в Иране на рубеже XIX–XX вв. . . . .	230
<i>М. С. Баконина</i>	
Динары халифата — монетизация символа (по материалам глянцевого журнала ИГ Dabiq). . . . .	247
<i>Ю. Д. Балащенко</i>	
Последняя и одна из наиболее жизнерадостных картин И. Е. Репина — «Гопак — пляска запорожцев»: от «Письма турецкому султану» к «Гопаку» . . . . .	263
<i>Т. А. Боков</i>	
Христиане современной Сирии в зеркале анекдота . . . . .	279
<i>Р. М. Валеев, А. А. Арсланова, Р. З. Валеева</i>	
Профессор-арабист И. Ф. Готвальд в Казанском университете и его арабо-мусульманские исследования (1849–1897 гг.) . . . . .	291
<i>И. В. Герасимов, Т. А. Пан</i>	
К истории исламского образования в Китае и переводу Корана на китайский язык . . . . .	301
<i>Н. А. Добронравин</i>	
Судан на фоне Марокко: хрупкая государственность . . . . .	314

<i>К. А. Жуков</i>	
[В. В. Григорьев] Султана Мендали Пиралиева девять Хивинских писем в редакцию «Русского мира» . . . . .	325
<i>И. Ю. Котин, К. В. Лемешкина</i>	
«Барахмах» Нанака и дискуссия о реформе сикхского календаря. . . . .	408
<i>Н. В. Макеева</i>	
Зачем Нефертити длинная шея? . . . . .	420
<i>А. С. Матвеев</i>	
Архаизация на Большом Ближнем Востоке как элемент глобального тренда: причины и формы. . . . .	435
<i>Дж. И. Месхидзе</i>	
Дипломатическая миссия в Стамбул князя Григория Шаховского (1759–1760): мир в тени войны . . . . .	473
<i>М. С. Пелевин</i>	
Житийная антология Ни‘маталлаха Харави в индо-персидской агиографии . . . . .	487
<i>А. О. Победоносцева-Кая, А. И. Кирпиченко</i>	
Интеграция курдистанских евреев в Израиле: из «курдского Иерусалима» в иерусалимский Катамон . . . . .	502
<i>Г. З. Пумпян</i>	
Об арабских мотивах в русской поэзии XIX — начала XX в.: взгляд библиографа. . . . .	520
<i>Н. И. Сериков</i>	
Рифа‘а Рафи‘ ат-Тахтави (1801–1873), его перевод географических глав «Всеобщего огласчика» англичанина Дж. Митчелла и «русский деспотизм» . . . . .	563
<i>О. А. Соколов</i>	
Этнические группы христиан в «Tuḥfat al-nuẓẓār fī gharā’ib al-amṣār wa ‘ajā’ib al-asfār» Ибн Баттуты: терминологический аспект. . . . .	578
<i>О. М. Ястребова</i>	
«Бустан» Са‘ди с миниатюрой из собрания СПбГУ: датировка и атрибуция . . . . .	586
Список авторов / Contributors . . . . .	600

*Научное издание*

**Ближний Восток и его соседи:  
сборник статей к 70-летию  
профессора Николая Николаевича Дьякова**

---

Составитель: А. С. Матвеев

Отв. редактор А. С. Матвеев  
Корректор К. А. Александрова  
Верстка и дизайн Е. В. Владимировой

Подписано в печать с авторского оригинал-макета.

Формат 60 × 84 <sup>1</sup>/<sub>16</sub>. Печать офсетная.

Усл. печ. л. 38. Тираж 200 экз.

Заказ № 33466

Отпечатано в типографии «Арт-Экспресс»

Санкт-Петербург, ул. Уральская, д. 17

Тел. +7 (812) 331–3322

E-mail: zakaz@3313322.ru; zakaz@art-xpress.ru

