

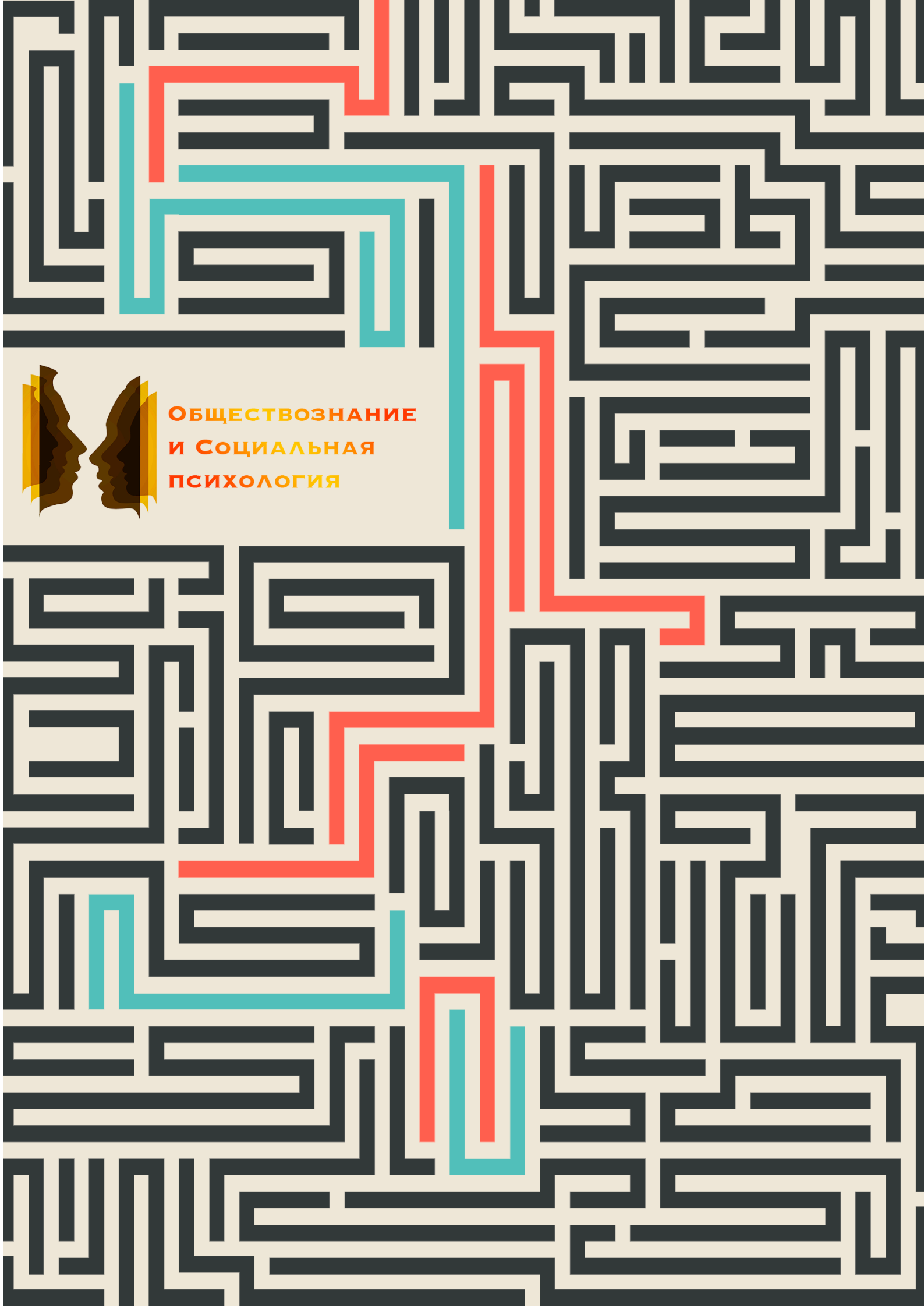

**ОБЩЕСТВОЗНАНИЕ
И СОЦИАЛЬНАЯ
ПСИХОЛОГИЯ**

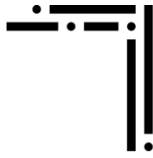



Научный журнал «Обществознание и социальная психология»
Выпуск №7-2 (51) 2023.

Scientific journal «KPO-SCIENCE» Issue №7-2 (51) 2023.

Главный редактор: Шелистов Н.А.
Редакция «Обществознание и социальная психология»
Editor-in-chief: Shelistov N.A.
The editors of «Kpo-science.ru»

Научное издание «Обществознание и социальная психология», нацеленное на публикацию наиболее актуальных социально-психологических работ теоретического, экспериментального и практико-прикладного характера российских и иностранных специалистов по проблемам реального взаимодействия и взаимовлияния.

Издание адресовано психологам-исследователям, психологам-практикам, преподавателям психологии, научным деятелям в области социальных наук. Одной из целей журнала является научные исследования в области социальных наук. Журнал предоставляет научным деятелям возможность опубликовать свои научные исследования, чтобы внести свой вклад в науку.

Цель журнала – обеспечение профессиональной коммуникации между исследователями и практиками в области организационной психологии, педагогики и социологии, представление результатов новых организационно-психологических исследований, внедрение новых научных и прикладных разработок в практику работы с организациями, привлечение молодых коллег в профессиональное сообщество организационных психологов.

Задача журнала – способствовать практическому внедрению научных решений в области социальной психологии.

Полное или частичное воспроизведение или ксерокопирование, какими бы ни были материалы, опубликованные в этом журнале, разрешается только с письменного **разрешения издателя**.

Full or partial reproduction or copying of any material published in this journal is permitted only with the written **permission of the publisher**.

Сайт научного журнала: www.kpo-science.ru
Website of the scientific journal: www.kpo-science.ru
E-mail: kpo-science@list.ru

Петрухина Елизавета Александровна,

студент

2 курс, факультет «Реклама и связи с общественностью»

Дальневосточный федеральный университет

Россия, г. Владивосток

СОЦИАЛЬНЫЙ СЕТИ КАК ИНСТРУМЕНТ ПРОДВИЖЕНИЯ КНИЖНОГО КЛУБА «TERRA INCOGNITA»

Аннотация. Статья рассматривает социальные сети как эффективный инструмент продвижения Клуба любителей книг от издательства РОСМЭН. В статье изучается актуальность использования социальных сетей как инструмента продвижения книжного издательства или клуба, изучаются тенденции российского рынка книжной продукции и ее продвижения. В центре исследовательского внимания книжная социальная сеть «Terra Incognita. Фэнтези-книги от «Росмэн» (<https://vk.com/club69347777>) и канал издательства РОСМЭН на платформе YouTube, их устройство, функционал, методы работы с пользователями, способы продвижения изданий и мониторинга читательских мнений. Оценивается маркетинговый потенциал социальных сетей.

S u m m a r y. The article considers social networks as an effective tool for promoting the Book Lovers Club from ROSMAN Publishing House. The article examines the relevance of using social networks as a tool for promoting a book publishing house or club, examines the trends of the Russian market of book products and its promotion. In the center of research attention is the book social network "Terra Incognita. Fantasy books from Rosman (<https://vk.com/club69347777>) and the ROSMAN publishing house channel on the YouTube platform, their device, functionality, methods of working with users, ways to promote publications and monitor readers' opinions. The marketing potential of social networks is evaluated.

Ключевые слова: информация, PR-деятельность, книжные социальные сети, продвижение в социальных сетях, SMM, книжные блоги, бренд.

Keywords: information, PR activity, book social networks, promotion in social networks, SMM, book blogs, brand.

В настоящее время социальные сети являются неотъемлемой частью большинства сфер общественной жизнедеятельности. Они используются не только для развлечения и

общения, но и для выполнения бизнес-задач, выступая в качестве коммуникационного канала между бизнесом и клиентом. Доступность, мобильность, удобство использования позволяют социальным сетям стать одним из наиболее эффективных инструментов продвижения. Они отменяют географический коммуникационный барьер, позволяя брендам находить свою целевую аудиторию в любом уголке мира.

Эта тенденция затронула и книжные издательства. Социальные сети позволяют издательствам освещать свою продукцию на широкую аудиторию, запускать интерактивные мероприятия, привлекать общественность к своей деятельности. При грамотно построенной коммуникационной стратегии издательства могут значительно расширить свою аудиторию и увеличить продажи своей продукции.

Актуальность использования социальных сетей для продвижения бренда.

В современном мире социальные сети являются одним из самых популярных и эффективных инструментов продвижения бренда. и не без причин. Устойчивость бренда, повышение его узнаваемости, формирование имиджа торговой марки, формирование спроса, информирование широкой аудитории о продукте, информация потребителям о событии – далеко не полный спектр задач, который можно решить с помощью маркетинга в сети Интернет [1, С. 37]. Социальные сети многофункциональны и в зависимости от цели их использования могут помочь бренду достичь разноплановых целей.

Социальные сети имеют ряд преимуществ перед другими инструментами продвижения бренда. Прежде всего, плюсы социальных сетей как инструмента продвижения коммерческой организации заключается в таких факторах, как: невысокая стоимость рекламы, высокому уровню доверия по отношению рекламодателя к продукции, большое количество инструментов для преподнесения его для аудитории, подчеркивание его особенностей в видео или на изображениях, а также мгновенный контакт аудитории с организацией, уникальность рекламы, а также наличие большого количества пользователей [2, С. 191]. Бренды мотивированы выбирать социальные сети как инструмент продвижения, т. к. они позволяют добиться желаемых результатов за короткие сроки и небольшую, в сравнении с традиционными видами рекламы, стоимость.

Что касается книжных издательств, в последнее время они также стремятся развиваться в сети Интернет. Сегодня можно говорить о сформировавшемся и устойчивом сегменте пользователей, нацеленных на практики восприятия и продвижения чтения именно в пространстве социальных сетей [3, С. 99]. Большинство сфер общественной жизнедеятельности организовали собственную нишу в пространстве социальных сетей. Книжные издательства и клубы, зная спрос аудитории на литературу в интернете, также продвигают свою продукцию в онлайн-формате.

Исследователи отмечают, что в настоящее время вести блоги, проявлять активность в социальных сетях становится не факультативной, а фактически обязательной частью писательской деятельности [4, С. 149]. Присутствие авторов в социальных сетях является едва ли не ключевым фактором успешной продажи книг. Некоторые издательства могут помочь авторам с ведением активной социальной жизни путем организации онлайн-встреч с читателями, публикацией интервью и запуском иных интерактивов. Таким образом, писатели могут сделать продвижение своей продукции гораздо более успешным, чем с применением традиционных инструментов рекламы.

История развития книжного клуба «Terra Incognita».

Одним из наиболее популярных книжных сообществ является книжный клуб «Terra Incognita» от издательства РОСМЭН. Он был открыт 14 апреля 2014 года вследствие большого успеха двух серий фэнтези-книг «Часодеи» и «Зерцалия». Изначально издательством было создано два отдельных сообщества по книгам. Люди, увлеченные книгами, могли найти в них рисунки, цитаты, написать отзыв, поучаствовать в ролевой игре или узнать информацию о выходе следующей книги. Вскоре между двумя группами начали происходить постоянные коллаборации и после выхода новой успешной книги «Эллизиум» было принято решение создать отдельное сообщество - «Terra Incognita» [5].

Согласно исследованию А.В. Калинчука Самыми популярными жанрами среди молодежи оказались зарубежная классика (52,3%), нон-фикшн (50%), русская классика (47,7%) и фантастика (45,3 %). Треть опрошенных предпочитает детективы. Романы о любви читают 25,6 % молодежи, фэнтези — 24,4 %. Основная причина растущей популярности жанра фэнтези среди молодежи — возможность уйти от реальности или эскапизм. Фэнтези выполняет функцию релаксации, помогает читателям расслабиться и снять напряжение, развивает воображение, развлекает и помогает «познавать» несуществующие миры [6, с. 26]. Именно фэнтези долгое время оставалось ключевым жанром книг, выходящих в рамках книжного клуба. Со временем издательство начало пробовать новые жанры, но фэнтези все еще занимает доминирующую позицию среди продукции «Terra Incognita».

Интерактивная деятельность сообщества Terra Incognita. Фэнтези-книги от «Росмэн» в социальной сети ВКонтакте.

Истинная цель SMM - формирование потребительского интереса, создание положительного имиджа и позиционирование компании, как нацеленной не на получение прибыли, а на удовлетворение потребительских потребностей. Особенностью социальных сетей является возможность непосредственного взаимодействия с потребителем, без навязчивости традиционных технологий маркетинга [7, С. 126]. Одним из эффективных

способов взаимодействия бренда с потребителем являются интерактивы. Исходя из этого, стоит отметить, что основной особенностью социальных сетей является высокий уровень интерактивности, где скорость общения и обмена файлами, как правило, намного быстрее общения вне сетей. Социальные сети концентрируют аудиторию и позволяют организации ее сегментировать, и, следовательно, более эффективно выстраивать коммуникацию [8, С. 709].

Среди наиболее часто используемых интерактивов «Terra Incognita» числятся следующие мероприятия.

На обложках всех книг, относящихся к книжному клубу, печатается знак сообщества и небольшой текст, призывающий читателя присоединиться. Книги от «Terra Incognita» легко узнаваемы – долгое время у обложек был единый художник Ольга Закис, фирменный стиль которой очень полюбился аудитории. Изначально паблик придерживался стратегии своих старых сообществ и продвигался только за счет публикаций рисунков, цитат, отзывов, организации чатов с обсуждениями и ролевых игр по вселенным книг клуба. Но со временем выросло число подписчиков и «Terra Incognita» начала предлагать читателям новые интерактивы.

Одним из наиболее интересных интерактивов «Terra Incognita» являются организованные клубом сходки читателей. Читатель из любого города мог связаться с издательством и, если в его городе набиралось необходимое число желающих, «Terra Incognita» высылало организаторам фирменную продукцию, включающую в себя книги, автографы, брошюры, открытки, календари и другой мерчендайз, связанный с литературой книжного клуба. В результате в назначенный день заинтересованные читатели собирались в своих городах, обсуждали прочитанные книги, участвовали в конкурсах и выигрывали призы. Спустя несколько лет сходки «Terra Incognita» организовываются в 50 городах России, собирая восторженные отзывы участников [9].

Другим интересным интерактивом «Terra Incognita», используемым еще во времена сообществ по сериям «Часодеи» и «Зерцалия», являются ролевые игры по вселенным книг [5]. Издательство организовывало чаты и приглашало читателей поучаствовать и попробовать себя в роли любимого персонажа. Игры вызвали вокруг себя ажиотаж – увлеченные участники могли общаться с друг другом, примеряя на себя образ персонажа из любимых книг, придумывать новые приключения. Таким образом издательство поддерживало интерес аудитории к серии книг в периоды ожидания выхода новой части.

Со временем клуб начал расширяться, выпуская новые серии книг. Новых авторов, ранее не известных аудитории, сообщество продвигало с помощью письменных интервью. В них автор мог рассказать о себе и дать читателям интригующий намек на сюжет своей

книги. Новые серии активно продвигались в сообществе, публиковались цитаты, отзывы критиков, загадочные намеки – все это подогрело аудиторию и к моменту выхода книги уже собиралась толпа желающих ее купить. Со временем начались записываться подкасты и видеointервью с авторами книг, где они могли подробнее рассказать о своей жизни, книге и дальнейших планах в писательском деле. Также стали популярны книжные панели – в рамках литературных фестивалей организовывались встречи авторов с фанатами, где у читателей появлялась возможность пообщаться с писателем и задать ему свой вопрос.

Раз в несколько месяцев в сообществе «Terra Incognita» публикуются уникальные книжные чек-листы, оформленные в фирменном стиле клуба. Первые строчки так называемых КнигоПланов неизменно занимают новинки от издательства. Если читатель захочет воспользоваться красивым книжным чек-листом, в списке неизменно окажется продукция от «Terra Incognita», таким образом, обязывая его приобрести и прочитать ее.

Периодически в паблике «Terra Incognita» проводятся розыгрыши книг и призов. Одним из главных событий сообщества является «Ежегодная премия клуба Terra Incognita». Самые активные участники сообщества, организаторы сходов, администраторы пабликов, художники, комментаторы получают в подарок новинку от издательства или мерч.

Сообщество «Terra Incognita» состоит из множества рубрик, включающих в себя все вышеперечисленные интерактивы, а также отзывы читателей, новости издательства, творчество фанатов, шутки, цитаты и т. д. Благодаря разнообразию публикуемого контента сообщество вызывает интерес подписчиков не только из-за новостей издательства, но и в качестве развлечения и инструмента погружения в атмосферу любимых книг.

Книжный клуб привлекает подписчиков не только к чтению, но и к писательской деятельности. В 2022 году был выпущен сборник «(Не)известные миры», включающий в себя рассказы юных авторов, принявших участие в первом сезоне конкурса Писательской школы «РОСМЭН». Происходил строгий отбор из нескольких сотен текстов, в результате которого были собраны 13 рассказов разных жанров. Таким образом издательство мотивирует юных участников клуба развивать свои писательские навыки и дает им старт для начала карьеры автора [5].

Исследователи выделяют такие определяющие характеристики коммуникатора, влияющие на эффективность: достоверность информации, привлекательность, надежность, опыт [10, с. 214]. Коммуникационная стратегия сообщества «Terra Incognita» соответствует им – предоставляемая информация соответствует действительности и отвечает интересам аудитории, что способствует формированию положительной и стабильной репутации бренда.

На данный момент у сообщества «Terra Incognita» 106 тысяч подписчиков и их количество активно растет. Каждый пост собирает комментарии и лайки. Больше всего активности подписчики проявляют под постами с шутками, рисунками, анонсами новых книг, намеками на будущие проекты. В среднем посты собирают от 100 до 200 лайков, часто число доходит до 400–600. В комментариях члены клуба делятся своими впечатлениями и ожиданиями от книг и встреч с писателями, поздравляют сообщество с праздниками и достижениями, задают вопросы о деятельности клуба и обсуждают книги от издательства [5].

Анализ YouTube-канала издательства РОСМЭН.

С ростом популярности клуба выросла и его освещенность на других социальных платформах. Издательство тесно сотрудничает с блоггерами, периодически публикуя их видеоролики на канале «Издательство РОСМЭН» на платформе YouTube и странице сообщества в ВКонтакте. Среди них популярные книжные видеоблоггер Энтони Юлай и Юля Books Around Me, посетившие закрытую встречу «Terra Incognita» с блоггерами, прошедшую 3 декабря 2022 года [5]. Таким образом «Terra Incognita» дает возможность фанатам услышать мнение об их литературе от инфлюенсеров, а блоггеры получают возможность увеличить количество подписчиков за счет размещения их контента в популярном сообществе.

На канале также представлены многочисленные интервью с авторами. Они разделены по плейлистам для удобной навигации. Помимо этого, каждый раз при выходе новой книги от издательства создается отдельный плейлист, куда помещаются все видео, продвигающие ее.

Были выделены следующие рубрики канала [11] (см. Таблица 1).

Таблица 1 – Рубрики канала «Издательство РОСМЭН» на видеохостинге YouTube

Название рубрики	Описание	Обратная связь от аудитории
«Издательство говорит»	Рубрика содержит видео самых разнообразных тематик: рекомендации книг для путешествий, тур по книжным полкам сотрудников, анонсы книг и конкурсов, информация о сходках и т. д. В целом, рубрику можно	В среднем видео набирают от 100 до 300 лайков и 1–3 тысячи просмотров. Под каждым видео пользователи оставляют от 30 до 60 комментариев, в которых они задают вопросы издательству, делятся впечатлениями от

	охарактеризовать как видео, через которые издательство обращается к аудитории напрямую.	представленных книг или заявляют о своем предвкушении новых проектов.
«Писатели»	В рубрике собраны интервью от авторов книг издательства РОСМЭН.	Видео данной рубрики набирают от 100 до 399 лайков, 2–4 тысячи просмотров и 8–30 комментариев. В комментариях аудитория делится впечатлениями об авторе, все комментарии положительные.
«Противостояние»	В данной рубрике представлены видео, в которых группы соревнуются друг с другом в знании книг издательства, правил русского языка, литературы в целом. Среди представленных видео есть «Блогеры vs подростки», «Писатели vs подростки», «Блогеры vs издательство», «Блогеры vs писатели» и т. д.	Видео набирают около 30–100 тысяч просмотров, 1–2 тысячи лайков и 200–700 комментариев. Рубрика является самой популярной рубрикой канала не только из-за интересного формата видео, но и из-за приглашенных блогеров.
«Записи встреч»	В данной рубрике представлены самые длинные видеоролики канала – записи встреч с авторами. Ролики длятся около 40–50 минут и охватывают все время встречи с автором, таким	Видеоролики набирают от 20 до 100 лайков, 500–1500 просмотров и 5–50 комментариев. Небольшая активность аудитории связана с большой продолжительностью роликов, подобный формат

	образом давая возможность увидеть ее, не присутствуя на ней очно.	нравится не всем сегментам аудитории.
Авторские рубрики	Это группа рубрик, названных именем автора, о котором в них рассказывается. Рубрики содержат интервью, записи встреч, бэкстейджи с фотосессий.	Видеоролики набирают 1,5–3 тысячи просмотров, 100–200 лайков и 20–50 комментариев. В комментариях зрители делятся мнениями об авторе и его творчестве, мнения в подавляющем большинстве положительные.

На данный момент у канала «Издательство РОСМЭН» на видеохостинге YouTube 62,3 тысячи подписчиков и 526 опубликованных видео. Канал был зарегистрирован 7 октября 2011 года и с тех пор собрал 3,2 млн просмотров [11]. В большинстве своем видеоролики собирают несколько тысяч просмотров, что является неплохим показателем для книжного издательства. Наибольшую активность со стороны аудитории собирают видеоролики с приглашенными известными видеоблогерами и рубрика «Противостояние».

Канал издательства РОСМЭН на YouTube не привлекает аудиторию так же активно, как сообщество в ВКонтакте. Это может быть связано с более широкими возможностями ВКонтакте для организации коммуникации и интерактивов. Само издательство уделяет большее внимание развитию именно сообщества в ВКонтакте – посты выходят несколько раз в день, в то время как на YouTube видеоролики публикуются раз в неделю.

Результаты исследования.

Сообщество «Terra Incognita» в социальной сети ВКонтакте является активной социальной площадкой, на которой читатели не только могут узнать новости клуба, но и поделиться своими эмоциями и получить обратную связь. Подобный подход к продвижению продукции обеспечивает стабильные продажи книг и других товаров. Читатели покупают новинки от «Terra Incognita» благодаря доверию к бренду, комфортной обстановке, возможности высказаться и быть услышанным. Таким образом клуб продвигает свою продукцию не рекламой, а долгосрочной PR-стратегией, направленной на создание особенной атмосферы общества, объединенного общими интересами.

«Terra Incognita» является показательным примером того, как инициатива аудитории и стремление бренда взаимодействовать с ней в формате интерактива может создать

популярное сообщество, продукция которого скупается в кратчайшие сроки. Репутация издательства, искренняя атмосфера, обратная связь - все эти факторы сыграли роль в развитии книжного клуба и привязанности к нему читателей. Постоянное поддержание контакта с аудиторией, ориентация на ее интересы и желания, позитивные санкции за активность и участие в жизни сообщества позволили «Terra Incognita» продвигать свои продукты за счет своей репутации, практически не используя инструменты рекламы.

Пример «Terra Incognita» показывает, что лучшим инструментом в продвижении книжной продукции является глубокая заинтересованность издательства в своих книгах и постоянное взаимодействие с читательскими мнениями и интересами. Концепция сообщества помогла издательству выстроить надежную коммуникацию со своей аудиторией. Таким образом, читатели получают группу единомышленников и платформу, на которой могут делиться впечатлениями и эмоциями, а издательство – постоянную аудиторию, стабильные продажи и обратную связь, с помощью которой может совершенствовать свою продукцию и развиваться.

Литература

1. Гаврикова, М.А. Социальные сети как инструмент продвижения бренда // Достижения науки и образования. 2020. №18(72). с. 37—40.
2. Худасова, А.Ю. Социальные сети как инструмент для эффективного продвижения коммерческой организации // Мировая наука. 2021. №5(50). с. 190—193.
3. Зыховская, Н.Л. Феномен «активной рецепции»: социальные сети как инструмент продвижения практик чтения // Вестник ЮУрГУ. 2021. Т. 21. №2. с. 98—104.
4. Барсукова, С.Ю. Книжный рынок России: быть или не быть? // Всероссийский экономический журнал ЭКО. 2022. №3. с. 130—152.
5. Terra Incognita. Фэнтэзи-книги от РОСМЭН [Электронный ресурс]. URL: <https://vk.com/club69347777> (дата обращения: 26.03.2023).
6. Калининчук, А.В. Структура практик чтения молодежи в эпоху интернета // Научные труды Московского гуманитарного университета. 2019. № 5. С. 23—31.
7. Игнатьева, И.В. Маркетинг социальных сетей как инструмент продвижения // Инновации и инвестиции. 2019. №7. с. 125—129.
8. Осипова, Е.Е. Социальные сети как инструмент продвижения имиджа компании // Экономика и социум. 2022. № 10(101)-2. с. 708—712.
9. Руководитель отдела маркетинга Росмэн Нина Пушкарева о себе, работе, создании Terra Incognita и любимых книгах [Электронный ресурс]. URL: <https://dzen.ru/a/YUOMCPjyiWX16GAP> (дата обращения: 26.03.2023).

10. Шаповалова, Е.В. Коммуникация брендов издательств в социальных сетях «ВКонтакте» и «Инстаграм»: разбор модели // Ученые записки Крымского федерального университета им. В.И. Вернадского. Филологические науки. 2020. Т. 6. № 4. С. 213–224.

11. Издательство РОСМЭН [Электронный ресурс]. URL: https://www.youtube.com/@Rosman_teens/playlists (дата обращения: 28.05.2023).

Андрыш Милана Анджеевна, студент бакалавриата Строительного факультета, Санкт-Петербургский государственный архитектурно-строительный университет, г. Санкт-Петербург

НАПРАВЛЕНИЯ РАЗВИТИЯ ЦИФРОВОЙ ЭКОНОМИКИ В СКАНДИНАВСКИХ СТРАНАХ ЕВРОПЫ

Аннотация. Скандинавские страны являются одними из наиболее успешных стран мира в части развития, внедрения и использования информационно-коммуникационных технологий, что обусловлено рядом международных рейтингов в области цифровизации национальных экономик. Данное исследование направлено на выявление роли государства в успешном развитии сектора информационно-коммуникационных технологий в странах Скандинавии с использованием четырех международных индексов. В ходе работы были рассмотрены основные направления развития цифровой экономики в Скандинавских странах Европы. Так, было установлено, что основным фактором успешности развития сектора информационно-коммуникационных технологий в странах Скандинавии являются правительственные программы и стратегии в сфере цифровизации национальной экономики, направленные на цифровизацию государственного сектора, поддержку частных компаний при строительстве инфраструктуры и расширение доступности новейших стандартов мобильной связи и Интернета для населения. Стоит отметить, что успешный опыт Скандинавских стран в части развития и использования информационно-коммуникационных технологий может быть актуален для использования в условиях как российской экономики, так и многих других развитых стран.

Annotation. The Scandinavian countries are among the most successful countries in the world in terms of the development, implementation and use of information and communication technologies, which is due to a number of international ratings in the field of digitalization of national economies. This study is aimed at identifying the role of the state in the successful development of the information and communication technology sector in the Scandinavian countries using four international indices. In the course of the work, the main directions of the development of the digital economy in the Scandinavian countries of Europe were considered. Thus, it was found that the main factor in the success of the development of the information and communication technology sector in the Scandinavian countries are government programs and strategies in the field of digitalization of the national economy, aimed at digitalizing the public

sector, supporting private companies in the construction of infrastructure and expanding the availability of the latest standards of mobile communications and the Internet for the population. It is worth noting that the successful experience of the Scandinavian countries in terms of the development and use of information and communication technologies may be relevant for use in the conditions of both the Russian economy and many other developed countries.

Ключевые слова: цифровая экономика, информационные технологии, развитие, коммуникации

Keywords: digital economy, information technology, development, communications

В условиях меняющегося общественного ландшафта XXI в. развитие цифровой экономики становится одним из важнейших направлений политики государства. Глобальный масштаб цифровизации определяет безусловную включенность в нее всех стран и регионов мира. Скандинавские страны одни из первых в мире вступили на путь внедрения цифровых систем в различные сферы жизни общества и являются одними из наиболее успешных стран мира в части развития и использования информационно-коммуникационных технологий (далее - ИКТ) в эпоху цифровизации экономики. Ряд международных рейтингов подтверждает обоснование лидирующих позиций стран.

Успешный опыт скандинавских государств по имплементации диджитализации экономик вызвал научный интерес у многих российских исследователей, которые, в свою очередь, оценили уникальные условия этих стран, благодаря которым им удалось быстро и эффективно осуществлять инновационное преобразование государственной и социальной системы (низкая численность, высокий уровень урбанизации, один из самых высоких уровней образования в мире). При этом некоторыми авторами было также отмечено, что, вероятно, в скором времени страны Скандинавии потеряют первенство за наиболее эффективную политику цифровизации, ввиду появления новых претендентов, активно развивающих новые составляющие цифровой экономики.

Целью данного исследования является выявление причин, которые позволили странам Скандинавии занять достаточно высокие позиции в международных рейтингах в области цифровизации национальных экономик, на основании направлений развития цифровой экономики Дании, Швеции, Норвегии и Финляндии.

Европейская комиссия публикует Индекс цифровой экономики и общества (англ. The Digital Economy and Society Index, DESI), целью которого является обобщение важнейших показателей цифровизации стран-членов. А также, с помощью данного показателя можно выявить сферы, требующие особого внимания и действий, направленных на улучшение ситуации в них.

Большая часть сведений для Индекса цифровой экономики и общества взято из обзора Европейского союза по использованию ИКТ и электронной торговле на предприятиях. Также среди источников информации следует выделить следующие:

- обследование рабочей силы, обследование Евросоюза по использованию ИКТ в домашних хозяйствах и отдельными лицами;
- обзор Евросоюза по использованию ИКТ и электронной торговле на предприятиях;
- исследования охвата широкополосной связью в Европе для Европейской комиссии, проведенные IHS Markit, Media и Point Topic;
- обзор европейских предприятий по использованию технологий, основанных на искусственном интеллекте, опросы предприятий об использовании цифровых технологий, проводимые Ipsos и iCite.

До 2021 г. Индекс состоял из пяти компонент: связь, цифровые навыки, интеграция бизнес-технологий, цифровые государственные услуги и использование гражданами сети «Интернет» (далее – Интернет), но в 2021 г. их число сократилось до четырех. Четыре компоненты Индекса включают в себя 11 блоков, которые, в свою очередь, содержат 33 показателя.

Четыре компоненты рассматриваемого Индекса имеют равную значимость, поэтому каждая имеет равный вес в итоговой формуле (по 25 %). При этом внутри некоторых компонент составляющие весят по-разному. Например, в компоненте «Связь» максимальную долю имеет составляющая «Мобильная широкополосная связь» (40 %), а в компоненте «Интеграция цифровых технологий» – «Цифровые технологии для бизнеса» (70 %).

Также следует отметить, что в прошлые годы все показатели, включенные в DESI, являлись равными по важности, но в 2022 г. выделено несколько показателей, имеющих двойной вес при расчете Индекса. К ним относятся базовые цифровые навыки, специалисты в области ИКТ, в том числе женщины, пропускная способность не менее 1 Гбит/с, покрытие 5G, предприятия с хотя бы базовым уровнем цифровой интенсивности, большие данные, облачные сервисы, искусственный интеллект, цифровые государственные услуги как для граждан, так и для бизнеса. В основе расчета как каждой компоненты, так и Индекса в целом лежит формула средней арифметической взвешенной.

Индекс цифровой экономики и общества дает исследователям большие возможности. Благодаря этим данным можно дать общую характеристику эффективности государств-членов в области ИКТ. Так, появляется возможность выявить те сферы, в которых можно улучшить показатели. Благодаря тому, что по Индексу и его составляющим есть динамические ряды, можно выявить тенденции соответствующих процессов. Возможно

проведение сравнительного анализа стран Скандинавии, выявление стран, находящихся на аналогичных стадиях цифрового развития.

В результате проведённого мной исследования была сформулирована следующая таблицу (Таблица 1), на которой можно видеть позиции стран Скандинавии в различных рейтингах, определяющих степень развития цифровой экономики государств. Данные рейтинги имеют несколько различные направленности цифровой экономики, но вместе они составляют целостную картину. Грубо говоря, сложив все числа в столбце одной страны можно сделать вывод, какая из стран за последние годы достигла наибольших результатов. Финляндия, Швеция и Дания занимают одинаковое количество - 14, то есть можно сказать, что они находятся примерно на одинаковом уровне развития в данной сфере.

Таблица 1. Позиции стран Скандинавии в четырех международных рейтингах

Название рейтинга и год публикации	Составитель	Кол-во стран в рейтинге	Позиции стран в рейтинге			
			Финляндия	Швеция	Норвегия	Дания
Индекс развития электронного правительства, 2022 (E-government Survey)	ООН	193				
			2	5	17	1
Индекс цифровой эволюции, 2017 (Digital Evolution Index)	Университет ГАФТСА/Школа Флетчера	60	5	2	1	4
Глобальный индекс сетевого взаимодействия, 2018 (Global Connectivity Index)	HUAWEI	79	6	3	9	7
Индекс цифровой экономики и общества 2022	Европейская комиссия	28	1	4	5	2

Сильными сторонами скандинавских стран в области ИКТ и причинами успешного развития цифровой экономики послужили:

1. государственные программы, направленные на поддержку стартапов и перспективных проектов в сфере ИКТ, создание и модернизацию инфраструктуры, оцифровку документооборота в рамках правительственных учреждений;

2. готовность государственных учреждений делиться накопленным опытом и технологиями с частным (коммерческим) сектором;
3. спрос со стороны компаний на оцифровку ряда направлений бизнеса, внедрение перспективных технологий, таких, как анализ больших данных, перемещение данных в облачные технологии;
4. готовность компаний сотрудничать с правительственными органами в части модернизации и создания инфраструктуры;
5. активное использование населением государственных услуг в электронной форме;
6. высокий уровень охвата населения высокоскоростным Интернетом и новейшими стандартами (4G) мобильной связи;
7. высокая доля специалистов в области ИКТ в рабочей силе.

Необходимо обосновать результаты, с которым мы пришли. Во-первых, обратимся к Рейтингу развития электронного правительства ООН (EGDI index). По данным этого года, на первом месте в рейтинге находится Дания, на втором - Финляндия, Швеция вместе с Исландией делят 5-е место, а Норвегия занимает 17-е. Индекс развития электронного правительства рассчитывается раз в 2 года Департаментом экономического и социального развития ООН для того, чтобы отслеживать и поддерживать человеческое развитие: технологический прогресс должен служить широкой цели развития людей, ведь он позволяет обеспечить нужды обделенных (leaving no one behind).

Согласно обнародованному в 2022 году исследованию, количество стран, предоставляющих цифровые услуги в сфере образования, за два года увеличилось на 22% - со 104 до 114 государств. Однако несмотря на то, что внедрение цифровых решений в ответ на пандемию COVID-19 способствовало этому росту, прогресс был неравномерным в разных регионах и с разным уровнем продаж.

Обратим внимание на страны Скандинавии. Они по-разному перенесли годы пандемии.

По сравнению с 2020 годом, к 2022 году индекс EGDI Дании уменьшился, хотя она осталась на первом месте, Финляндия повысила свой индекс и поднялась с 4-го места на 2-е. Швеция повысила свои показатели и поднялась с 6-го на 5-е место, и Норвегия сильно упала по показателям и опустилась с 13-го места на 17-е.

Далее обратимся к Индексу цифровой экономики и общества (DESI), который отслеживается Европейской комиссией с 2014 года. Он отображает цифровой прогресс государств-членов Европейского союза. DESI включает обзоры стран, которые помогают им определить области, требующие приоритетных действий, а также отчеты DESI включают тематические главы, предлагающие анализ на европейском уровне по ключевым

цифровым областям, необходимым для обоснования политических решений. В 2021 году Европейская комиссия разработала программу Цифрового десятилетия – конкретный план по достижению цифровой трансформации общества и экономики ЕС к 2030 году. С ее помощью цифровые цели ЕС на 2030 г. реализуются в конкретном исполнительном механизме. На основе ежегодного механизма сотрудничества с государствами-членами ЕС создаются рамки управления для достижения целей к 2030 году в пределах цифрового десятилетия в следующих областях: цифровые навыки, цифровая инфраструктура, а также цифровизация предприятий и государственных служб на уровне Евросоюза.

ЕС централизованно выделяет значительные ресурсы для поддержки цифровой трансформации. 127 миллиардов евро выделены на реформы, связанные с цифровыми технологиями, и инвестиции в национальные планы восстановления и устойчивости. В среднем на цифровую трансформацию государства-члены выделяют 26% своих средств фонда восстановления и устойчивости (RRF), что является выше обязательного порога в 20%.

Страны Скандинавского региона обладают разветвленной сетью технопарков от локального до международных масштабов. Значимую роль в государствах региона играет частный бизнес. Практически каждое крупное предприятие ориентировано на создание собственного исследовательского центра или же работу в тесной связи с научными и исследовательскими центрами, лабораториями, институтами. Эта система позволяет сократить временной период внедрения инноваций. В регионе функционируют крупные компании-локомотивы, на которые приходится значительная доля достижений в области ИКТ: в частности, Nokia (Финляндия) и Ericsson (Швеция) специализируются на разработке и производстве телекоммуникационного оборудования для мобильных, фиксированных, широкополосных и IP-сетей; Hexagon (Швеция) – один из мировых лидеров по разработке и производству комплексных решений для развития «умных» систем различных уровней: от отдельных устройств (например, измерительных приборов) до секторов экономики (smart energy, smart transport) и «умных городов» (smart cities); Telenor Group (Норвегия) – одна из крупнейших мировых телекоммуникационных компаний, Telia Company (Швеция) – региональный лидер рынка сотовой связи и др. Наличие современных модернизированных оптоволоконных линий позволяет обеспечить доступ к высокоскоростному Интернету на территории практически всего скандинавского региона. Широкое покрытие сетью мобильной связи делает доступным мобильную связь с повышенными требованиями не только четвертого (4G), но и пятого поколения (5G). По данным аналитического агентства GSMA Intelligence страны Северной Европы являются мировыми лидерами по числу мобильных соединений, относящихся к категории

широкополосных. Таким образом, совокупность благоприятных социальных, экономических и политико-административных условий определила положение Швеции, Норвегии, Дании и Финляндии в авангарде мировой цифровизации.

Направления развития цифровой экономики в скандинавских странах Европы: человеческий капитал, связь, интеграция цифровых технологий, цифровые государственные услуги.

В программе Цифрового десятилетия, сформированной в сентябре 2021 года, указаны также следующие направления:

1. Цифровые навыки

- взрослые с базовыми цифровыми навыками;
- нанятые специалисты по ИКТ.

2. Цифровые инфраструктуры

- покрытие гигабитной сети;
- покрытие 5G;
- производство полупроводников в ЕС, включая процессоры.

3. Цифровая трансформация бизнеса

Предприятия, использующие:

- услуги облачных вычислений;
- большие данные;
- искусственный интеллект;
- малые и средние предприятия (МСП) с хотя бы базовым уровнем цифровой интенсивности.

4. Цифровизация государственных услуг

- онлайн-доступ к ключевым государственным услугам (связанным с карьерой, учебой, семьей, регулярными деловыми операциями, переездом)

5. «Многострановые» проекты – это крупномасштабные проекты, призванные способствовать достижению целей цифровой трансформации ЕС благодаря объединению ресурсов ЕС, национальных и частных ресурсов для достижения прогресса в важнейших областях, которых ни одно государство-член не смогло бы достичь в одиночку.

Таким образом, политика по развитию цифровой экономики Дании, Швеции, Норвегии и Финляндии имеет четкие направления в рамках общеевропейского курса на повсеместную цифровизацию, при этом именно материковые скандинавские государства смогли достигнуть наивысших показателей в реализации целей по данному направлению.

Чтобы в полной мере понять опыт стран Скандинавии, необходимо определить и проанализировать причины столь успешной политики. Реализация столь разнообразной и эффективной политики обусловлена рядом факторов, среди которых:

1. Государственные стратегии, такие как «Электронное правительство», «Умный город», «Умная промышленность», «Цифровизация образовательных услуг», «Преимущественно цифровой»;
2. Государственные программы по поддержке стартапов в сфере ИКТ и создания новой инфраструктуры;
3. Наличие базовой инфраструктуры для внедрения и функционирования Интернета, современных стандартов мобильной связи, облачных технологий, дата-центров, анализа больших данных;
4. Высокий уровень проникновения передовой передовых стандартов (4G), широкополосного и оптоволоконного Интернета, относительно низкий уровень цен на них;
5. Стимулирование использования населением и коммерческим сектором государственных услуг в онлайн-форме;
6. Высокая доля специалистов ИКТ на рынке труда;
7. Продвинутое навыки населения в части использования ИКТ;
8. Спрос со стороны бизнеса на оптоволоконные высокоскоростные сети с целью оцифровки ряда направлений деятельности, внедрения Интернета вещей, анализа больших данных и роботизации производств.

Во время данного исследования были выявлены причины, которые позволили странам Скандинавии занять высокие позиции в международных рейтингах в области цифровизации национальных экономик. В основном, успех принесли правительственные программы и стратегии, которые направлены на цифровизацию государственного сектора, создание условий для повышения доступа к мобильной связи и Интернету, а также на повышение использования населением государственных услуг в онлайн-форме. При этом правительства Скандинавских стран должны не забывать о необходимости поиска новых путей развития в сфере ИКТ, так как их успешный опыт в области цифровизации экономики сегодня уже не является импульсом для будущего развития. Подводя итог, для сохранения высоких позиций в страны Скандинавии должны акцентировать свое внимание на перспективные цифровые технологии, такие как анализ больших данных, развитие Интернета, строительство центров обработки данных и разработка искусственного интеллекта.

Литература

1. Кузьмина Т. И., Мандрик Н. В. Инструменты стимулирования инновационного предпринимательства: опыт скандинавских стран // Современные тенденции развития в области экономики и управления : материалы Международной научно-практической конференции. – М. : Издательский дом Государственного университета управления, 2018. – С. 56–60.
2. Демидова Е.Е. Особенности цифровизации стран скандинавского региона// Новые вызовы цифрового общества, УДК 911.3, С. 191-199, 2018
3. Д. А. Строкатов Скандинавские страны в международных рейтингах в сфере информационно-коммуникационных технологий, Международная торговля и торговая политика, № 4 (20), С. 76–84, 2019
4. Долгих Е.А., Першина Т.А. Анализ развития цифровой экономики в странах Европы//E-Management. 2022. Т. 5, № 2. С. 83–90.
5. Рейтинг развития электронного правительства ООН, 2020
6. Рейтинг развития электронного правительства ООН, 2020

Андрыш Милана Анджеевна, студент бакалавриата Строительного факультета, Санкт-Петербургский государственный архитектурно-строительный университет, г. Санкт-Петербург

КРУПНЕЙШИЕ СОВЕТСКИЕ НЕФТЕПРОВОДЫ

Аннотация. В то время, когда нефть является важнейшим мировым природным ресурсом и основным продуктом экспорта в нашей стране, стоит уделить внимание тому, как зарождалась и воплощалась технология перегонки этой маслянистой горючей жидкости. В данной статье рассмотрены научные предпосылки и хронология создания нефтепроводов на территории Союза Советских Социалистических Республик, и раскрываются ключевые события в отечественном процессе прихода трубопроводного транспорта. Также раскрыта связь между появлением нового способа транспортировки нефти и дипломатическими отношениями Советского Союза с другими близлежащими странами.

Annotation. At a time when oil is the world's most important natural resource and the main export product in our country, it is worth paying attention to how the technology of distillation of this oily combustible liquid was born and embodied. This article examines the scientific background and chronology of the creation of oil pipelines on the territory of the Union of Soviet Socialist Republics, and reveals the key events in the domestic process of the arrival of pipeline transport. The connection between the emergence of a new method of oil transportation and the diplomatic relations of the Soviet Union with other nearby countries is also revealed.

Ключевые слова: нефть, технологии транспортировки, развитие экспорта, промышленность

Keywords: oil, transportation technologies, export development, industry

Нефтепроводы — это одно из самых важных инженерно-технических сооружений трубопроводного транспорта, предназначенных для транспортировки нефти потребителю. Для начала, давайте разберемся, что такое нефтепровод и как он работает. Нефтепроводы делятся на магистральные и промысловые, которые доставляют нефть по всему миру или только до перерабатывающих предприятий. (приложение 5.1.)

Одним из первых, кто предложил использовать трубопровод для перекачки нефти был Д.И. Менделеев в 1863 году. Он не только выдвинул идею, но и доказал ее преимущества, а также сформулировал принципы создания нефтепроводов.

Советские нефтепроводы, в свою очередь, построены в огромных масштабах, чтобы обеспечить транспортировку нефти по всей стране. Сотни тысяч километров нефтепроводов были построены в СССР в разные годы. Нефтепроводы стали неотъемлемой частью экономики, особенно в период индустриализации.

Сегодня нефтепроводы все еще остаются важным элементом транспортной инфраструктуры, не только в России, но и в других странах. Благодаря их использованию нефть может быть перевезена на дальние расстояния без риска заражения окружающей среды или аварий.

Гениальный русский ученый Менделеев оставил неизгладимый след в науке, открыв периодический закон химических элементов. Но его интересы не ограничивались только этим. Менделеев уделял много внимания и развитию нефтяной промышленности. Он выдвинул гипотезу о происхождении нефти, которая вызвала большой интерес у ученых. Он пришел к выводу, что залежи железоникелевых сплавов, которые образуются в глубинах Земли при высоких температурах, могут быть источником углеводородов, которые являются основными компонентами нефти. Согласно своей гипотезе, Менделеев сопоставил плотности поверхностных горных пород и Земли, чтобы доказать свою теорию. Он утверждал, что залежи железоникелевых сплавов находятся в более плотных слоях Земли, что объясняет, почему нефть находится в глубинах. Менделеев считал, что изучение нефти и ее происхождения может помочь в развитии нефтяной промышленности и привести к новым открытиям. Его гипотеза стала отправной точкой для многих исследований и экспериментов в области геологии и нефтяной промышленности. Ученый, благодаря своим исследованиям, внес немало ценного в развитие нефтяной промышленности. Он предложил принцип непрерывной дробной перегонки нефти, который стал общепринятым, а также разработал методы обработки и определения отдельных погонков и метод селективных растворителей. Одним из значимых результатов его исследований было доказательство того, что остаток нефти после отгона бензина и керосина содержит превосходные смазочные масла. Это открытие послужило основой для создания завода смазочных масел на берегу Волги около Рыбинска.

За десяток лет Россия, которая ранее ввозила смазочные масла из-за границы на 100 тысяч рублей, начала самостоятельно вывозить новые масла на миллионы рублей. Это стало возможным благодаря научным открытиям и разработкам ученого, который внес огромный вклад в развитие отечественной нефтеперерабатывающей промышленности.

В 1882 году Менделеев выступал несколько раз с темой использования более тяжелых нефтяных масел в осветительных лампах вместо керосина. Он также упомянул о необходимости полного использования всех продуктов, получаемых при перегонке сырой

нефти. Еще ранее, в своих статьях, ученый приводил примеры бессмысленного уничтожения нефтепродуктов, включая огромные количества бензина, которые не находили сбыта. Менделеев уверял, что отечественная нефтяная промышленность может успешно конкурировать с американскими поставщиками керосина в Россию, если снизить стоимость добычи и переработки нефти и полностью использовать все ее продукты.

Эти идеи Менделеева были важными для развития нефтяной промышленности, поскольку побудили к улучшению технологий добычи и переработки нефти. Сегодня мы можем увидеть, что использование нефтепродуктов не только в осветительных лампах, но и в автомобильной и авиационной промышленности, стало неотъемлемой частью нашей повседневной жизни.

Менделеев, известный ученый и эксперт в области нефтяной промышленности, предложил строительство большого нефтепровода Баку-Батуми. Он считал, что это позволит удешевить транспортировку нефти к Черному морю и расширить добычу нефти на Апшеронском полуострове. Согласно Менделееву, с появлением новых мест сбыта сырой нефти благодаря нефтепроводу, спрос на нее возрастет, что приведет к урегулированию цен на нефть. Эксперт выступал со статьями по различным вопросам, связанным с нефтяной промышленностью, такими как безопасность керосина в пожарном отношении и экспорт российской нефти за границу. Большинство его статей были посвящены вопросу о налоге на нефть, который оставался актуальным и в наше время. Выход новых технологий в нефтедобыче и нефтепереработке заставляет экспертов и ученых пересматривать и обновлять свои знания и подходы к этой проблеме. Однако, предложение Менделеева о строительстве нефтепровода Баку-Батуми до сих пор остается одним из наиболее значимых и успешных проектов в истории нефтяной промышленности.

Когда в начале 20 века Менделеев посетил Баку, он увидел, как нефть перевозят на перегонные заводы в бурдюках и бочках, запряженных лошадьми, верблюдами и ослами. Именно тогда у него появилась идея использования трубопроводов для перекачки нефти.

С тех пор прошло несколько десятилетий, и в нашей стране открылась эра магистрального трубопроводного транспорта. Эта эра началась с постройки бензопровода Баку – Батуми по проекту инженера Н.Л. Щукина.

Строительство крупнейшей по тем временам в мире системы трубопроводов длиной 882 км, диаметром 204 мм и пропускной способностью 900 тыс. т в год, было завершено летом 1906 года. Эта система принесла революцию в транспортировку нефти и стала основой для дальнейшего развития трубопроводного транспорта в России и за ее пределами.

Сегодня трубопроводный транспорт является наиболее эффективным и экономически выгодным способом доставки нефти и газа. Большинство крупных нефтяных компаний строит и модернизирует трубопроводные сети, чтобы увеличить их пропускную способность и доставлять нефть и газ на все большие расстояния.

В начале 20 века Россия активно строила магистральные нефтепроводы, в том числе Майкоп – Краснодар, Калужская – Афи́пская и Махачкала – Грозный. Однако началась война, и строительство было приостановлено. В 1917 году протяженность трубопроводов в стране составляла 1,1 тыс. км, но этот показатель не менялся более 10 лет.

Первым крупным российским магистральным нефтепроводом из труб среднего диаметра стал нефтепровод Грозный-Туапсе, построенный в 1928 году. Его протяженность составляла 618 км, а диаметр был 250 мм. Это был важный шаг в возобновлении прокладки трубопроводных систем в СССР.

Современные нефтепроводы имеют гораздо большие протяженности и диаметры, но первый магистральный нефтепровод Грозный-Туапсе оставил свой след в истории развития нефтегазовой отрасли России. Он стал примером для последующих проектов и продемонстрировал возможности транспортировки нефти через трубы на большие расстояния.

1. В начало: у истоков XX века Россия стала одним из крупнейших производителей нефти в мире. Однако, транспортировка нефти из удаленных районов до мест потребления стала острой проблемой.

2. В середину: уже в 1925 году СТО утвердил проект нефтепровода, который был построен в 1927-1928 годах. Но мало кто знает, что только годом ранее, в 1924 году, было принято решение о необходимости строительства нефтемагистрали.

3. В конец: инженер А. был ответственным за проектирование и строительство трубопровода, который был осуществлен благодаря созданию Комитета по сооружению нефтепровода и новых заводов в Туапсе. В 1928 году состоялся первый пробный пуск, и трубопровод стал настоящим прорывом в нефтяной промышленности России.

Трубопровод, созданный в 1927-1928 годах, был одним из самых значимых инженерных проектов своего времени. Он позволил транспортировать нефть из грозненского района нефтедобычи к побережью Черного моря в порт Туапсе. Причины, побудившие к созданию нефтепровода, кроются в проблемах, с которыми столкнулись производители нефти в те времена. За несколько лет до утверждения проекта нефтепровода было принято решение о необходимости строительства нефтемагистрали. Но только после создания Комитета по сооружению нефтепровода и новых заводов в Туапсе возможность транспортировки нефти была реализована. Инженер А. был главным исполнителем проекта

и благодаря его руководству трубопровод был создан в рекордно короткие сроки. К 1928 году был осуществлен первый пробный пуск, который дал возможность оценить эффективность новой системы. Трубопровод стал настоящим прорывом в нефтяной промышленности России и до сих пор является одним из важнейших объектов нефтегазовой инфраструктуры страны.

В 1930-х годах при проектировании магистрали впервые были использованы петли трубопровода для повышения пропускной способности. Этот инновационный метод был разработан советским инженером, архитектором, изобретателем и ученым В.Г. Шуховым, который занимал влиятельную должность в этом проекте. Он руководил Экспертно-технической комиссией Госплана СССР, которая проводила экспертизу проекта.

Благодаря петлям трубопровода удалось существенно увеличить пропускную способность и обеспечить более эффективную транспортировку нефти. Большая часть сооружений по линии нефтепровода была спроектирована архитектором К.А. Дулиным. Его творческий вклад в проект также нельзя недооценивать, ведь он создал уникальные и надежные конструкции, которые способствовали успешной эксплуатации магистрали на протяжении многих лет.

Несмотря на то, что В.Г. Шухов был не только известным инженером, но и талантливым архитектором, его вклад в развитие нефтепроводной промышленности остается одним из наиболее значимых. Благодаря его научным и практическим достижениям было возможно создать уникальную технологию, которая на протяжении многих лет успешно применялась не только в СССР, но и в других странах.

В 1960-е годы советское предприятие "Ленгазспецстрой" начало строительство крупнейшего в мире нефтепровода, который получил название "Дружба". Именно по этому нефтепроводу нефть попадала в Восточную Европу, включая ГДР, Польшу, Чехословакию и Венгрию. Так как с Советским Союзом эти страны поддерживали "дружеские отношения", нефтепровод получил такое необычное название. Изначально строительство началось в районе Карпат, а начальная точка была Альметьевск. В течение четырех лет магистраль была готова к использованию.

В 1969 году было принято решение о прокладке системы "Дружба-2". Это был следующий этап развития нефтепровода, который позволил увеличить объем перевозимой нефти. Однако, несмотря на успехи строительства, в последующие годы нефтепровод стал объектом критики со стороны экологов и общественности. Это связано с тем, что нефтепровод стал причиной многих экологических катастроф, включая аварии и утечки нефти.

Тем не менее, "Дружба" остается одним из главных нефтепроводов в мире и продолжает играть важную роль в мировом энергетическом рынке. Сегодня на его маршруте происходят поставки нефти в страны Европы и Азии. И хотя нефтепровод стал объектом критики, его строительство продемонстрировало технологические возможности советской инженерной отрасли и ее способность к реализации масштабных проектов.

Настоящее сооружение было задумано как символ сближения политических структур и взаимодействия между государствами. Для его строительства было задействовано несколько стран: трубы производились в Советском Союзе и Польше, вентили и арматура - в Чехословакии. ГДР обеспечивала насосы, а Венгрия занималась оборудованием для автоматизации и связи.

Несмотря на то, что каждая страна вносила свой вклад в строительство, общая длина трубопровода составила внушительные 4 тысячи 665 километров. Большая часть его протяженности (3 тысячи 4 километра) проходила по территории Советского Союза, а оставшаяся часть - по Польше, Чехословакии, Венгрии и ГДР.

Важно отметить, что на момент постройки "Дружба" была самым длинным нефтепроводом в мире. Она не только обеспечила транспортировку нефти между странами, но и стала символом сотрудничества и единства между ними.

Сегодня трубопровод продолжает функционировать, несмотря на изменения политической обстановки в мире. "Дружба" остается важным элементом не только для транспортировки нефти, но и для поддержания дружественных отношений между государствами, которые продолжают сотрудничать в различных сферах.

Самым масштабным проектом времен Совета экономической взаимопомощи стран социалистического содружества можно назвать нефтепровод "Дружба". Этот нефтепровод проходил через территории нескольких стран и был длиной более 4 тыс. км. Кроме того, на территории СССР были сделаны около 300 км ответвлений к ближайшим городам, что обеспечило доступ не только крупным центрам, но и более маленьким населенным пунктам.

Диаметр труб на участке от Альметьевска до Мозыря составлял 1020 мм, а далее - от 529 до 720 мм. Трубопровод пересек более 450 водных преград, включая крупные реки - Волгу, Дон, Десну и Днепр. Несмотря на сложности строительства, нефтепровод "Дружба" был запущен в 1964 году.

Для подачи нефти по трубопроводу было создано 80 насосных станций. Это позволило обеспечить высокую эффективность работы нефтепровода и перевозку большого объема нефти. Первоначальная мощность нефтепровода составляла 30 млн т в год, что позволяло удовлетворить потребности не только СССР, но и других стран

социалистического лагеря. Важно отметить, что нефтепровод "Дружба" продолжает функционировать и в настоящее время, несмотря на изменения в политической и экономической ситуации.

Главное управление газовой промышленности при Совете Министров СССР было одной из многочисленных организаций, привлеченных к работе над строительством легендарной трубопроводной системы "Дружба". Этот проект был поручен именно Глав Газу, ведь только у этой структуры было достаточно мощностей и опыта для возведения такого масштабного объекта.

Лучшие специалисты из СССР, Польши, Чехословакии, ГДР и Венгрии были задействованы в строительстве и эксплуатации этой магистральной трубопроводной системы. Она протяженностью в 9 тысяч километров включала десятки нефтеперекачивающих станций и объединяла огромный интернациональный коллектив.

Благодаря усилиям этих специалистов, "Дружба" стала не только одним из крупнейших инженерных достижений того времени, но и символом международного сотрудничества в области энергетики. Более того, эта трубопроводная система продолжает свою работу и по сей день, обеспечивая транспортировку энергоносителей на протяжении многих лет.

В декабре 1961 года было создано Львовское управление нефтепровода «Дружба» с подчинением тресту «Союзгаз» Министерства газовой промышленности СССР. А уже в ноябре того же года при Львовской дирекции строящихся нефте- и газопроводов была организована эксплуатационная группа, которая затем стала основой для создания управления.

Группа эксплуатации «Дружбы» в начале своего пути состояла всего из 15 человек и размещалась в комнатухе площадью 9 м² на окраине Львова – в доме № 9 по ул. Здоровья. Но именно там находился мозговой центр будущей магистрали.

Первый начальник «Дружбы» Витольд Рудольфович Райс умело организовал строительство нефтепровода, сформировал команду профессионалов, которые работали в сложнейших условиях. Райс был человеком, который знал все о строительстве трубопроводов и умел передавать свои знания своим подчиненным. Благодаря этому, были достигнуты высокие показатели качества выполняемой работы и сроки строительства не нарушались.

Именно Львовская дирекция и управление «Дружба» стали отправной точкой для строительства большой нефтепроводной системы, которая стала одной из крупнейших в мире и надежно обеспечила транспортировку нефти и газа между странами.

Он был человеком риска, который часто ходил по лезвию бритвы. Сослуживцы вспоминают, что у него была доля авантюризма в характере. Несмотря на это, он руководил своей командой около четырех лет и оставил о себе самые теплые воспоминания. Райс работал по 24 часа в сутки, большую часть времени проводя на стройке.

Несколько раз вышестоящее начальство требовало от него значительно повысить уровень давления в трубе, чтобы увеличить объемы перекачки нефти. При этом никакие возражения не принимались. Тем не менее, когда вследствие нарушений технологического режима происходили аварии, Райс оказывался крайним.

Однако, такой подход к работе неизбежно приводил к последствиям. Райс не только рисковал своей жизнью, но и жизнями других людей. Его неосмотрительность и желание удовлетворить потребности начальства стоили дорого всему производству.

Несмотря на это, можно сказать, что Райс был отважным и целеустремленным человеком, который готов был идти на риск ради достижения поставленных целей. Однако, важно помнить, что риск должен быть обоснованным и не должен наносить вреда окружающим.

Строительство «Дружбы» - один из самых значимых проектов в истории советской энергетики. Он был весьма сложным, так как велся параллельно с проектированием. Главным инженером этого проекта был Иван Порфирьевич Москальков, который внес свой вклад в реализацию идеи использования труб большого диаметра – 1200 мм. Это было решение, которое вызвало много споров и сомнений. Однако, как выяснилось позже, оно было вполне обоснованным и правильным.

Именно Иван Порфирьевич Москальков был одним из тех людей, которые смело идут вперед, несмотря на препятствия. В то время такую продукцию изготавливали только в ФРГ, с которой и было заключено соглашение о поставке. Но в результате нажима со стороны США западные немцы отказались поставлять в СССР трубы большого диаметра. Это стало серьезной проблемой, которую пришлось решать на месте.

Отечественная промышленность не была готова сразу освоить выпуск большеразмерных труб, поэтому пришлось искать выходы за границей. Иван Порфирьевич Москальков и его команда смогли найти поставщика в Китае, который согласился производить трубы нужного размера. Это было большим успехом, который позволил продолжить строительство.

Таким образом, Иван Порфирьевич Москальков справился с задачей, которая казалась невыполнимой. Его решение об использовании труб большого диаметра стало ключевым моментом в реализации проекта. Он продемонстрировал, что даже в самых сложных условиях можно найти выход и достичь поставленных целей.

Строительство основной нитки нефтепровода на Челябинском и Новомосковском металлургических заводах было отложено на полтора года из-за необходимости переориентации производства. Однако, когда строительство было возобновлено, эта магистраль стала самой технически оснащенной в СССР.

Для строительства нефтепровода использовались дизельные станции из Италии, насосы из Германии, автоматика из Венгрии, задвижки из Чехословакии и телемеханика из Великобритании. Но несмотря на такое многообразие техники, освоение ее приходилось производить самостоятельно, так как в СССР не было достаточно квалифицированных специалистов.

Задержка в строительстве не только повлияла на производство на заводах, но и вызвала некоторые трудности в экономике региона. Однако, благодаря использованию передовых технологий, нефтепровод стал не только важным объектом для транспортировки нефти, но и оказал значительное влияние на развитие технологического прогресса в СССР.

Начнем с того, что в 1960-х годах строительство магистрального нефтепровода «Дружба» было важным заданием для Советского Союза. В то время СССР стремился укрепить свое международное влияние и увеличить экспорт нефти. Для этого требовалась быстрая и качественная работа, и все пусконаладочные работы на нефтепроводе выполнялись собственными силами.

Кроме того, строители несли обязательства перед странами соцлагеря, что добавляло дополнительный стимул к своевременному окончанию работ. И уже в 1962 году первая нефть поступила в Чехословакию и Венгрию, что стало важным шагом к укреплению отношений между странами.

В 1965 году на пост начальника «Дружбы» пришел Петр Павлович Белянинов. Этот человек был настоящим профессионалом, который начал свой трудовой путь механиком на Ярославском НПЗ и уже в юном возрасте был награжден орденом «Знак Почета». В дальнейшем его карьера только продвигалась вверх, и в 27 лет он был удостоен орденом Трудового Красного Знамени.

Белянинов был человеком дела, который не боялся брать на себя ответственность. Его опыт и знания помогли завершить строительство нефтепровода с высоким качеством и в срок. Без таких талантливых и преданных работников, как Белянинов, проект «Дружба» мог бы не был реализован в такой короткий срок и с таким успехом.

С приходом Белянинова на предприятии «Дружба» темп строительства второй очереди нефтепровода резко возрос. Это привело к тому, что «Дружба» не знала поражений в соревновании среди родственных предприятий, а переходящее Красное знамя на многие годы прижилось во Львове.

В 70-е годы возведение нефтеперекачивающих станций отставало от строительства линейной части трубопровода. Для того чтобы полностью загрузить трубопровод, нефть перекачивали по двум трубам одновременно, включая на нескольких НПС все проектные магистральные насосы. Это было необходимо для обеспечения бесперебойной работы трубопровода.

Белянинов стал настоящим экспертом в области строительства нефтепроводов. Благодаря его усилиям, предприятие «Дружба» стало одним из самых успешных в отрасли. Все это было возможно благодаря его лидерским качествам и умению организовывать работу коллектива.

В 1965 году было завершено строительство первого сибирского нефтепровода Шаим – Тюмень, который имел протяженность в 410 км. Это был огромный шаг в развитии нефтегазовой отрасли в Советском Союзе. В 1967 году в эксплуатацию была пущена магистраль Усть-Балык – Омск, которая была протяженностью 950 км. Для прокладки этого нефтепровода широко использовалась транспортная авиация.

Не менее важным событием стало построение нефтепровода Нижневартовск – Усть-Балык в те же годы. Он имел протяженность в 250 км и проходил через болотистые и сильно пересеченные местности.

Однако, наиболее значимым достижением стало введение в эксплуатацию нефтепровода «Дружба-2» в 1974 году, который связал Россию с Европой. Он имел огромную проектную мощность и включал в себя не только насосные станции, но и резервуарный парк.

К началу следующего десятилетия три сибирских нефтепровода обеспечивали перекачку 30 млн т сырья в год, что стало доказательством того, что Советский Союз является одним из лидеров в производстве и транспортировке нефти в мире.

В 1970 году правительство приняло решение о создании Главного управления по транспортированию и поставкам нефти (Главтранснефть), чтобы управлять системой, соединившей главные пункты добычи и переработки нефти, и обеспечить прием сырья от нефтепромыслов и доставку его отечественным и зарубежным потребителям. К 1970-м годам по 37,4 тыс. км магистралей ежегодно перекачивалось без малого 306 млн. т углеводородного сырья. Эта система нуждалась в оперативном управлении, чтобы быстро реагировать на колебания спроса, оперировать потоками при авариях и профилактических ремонтах.

Создание Главтранснефти было важным шагом в развитии нефтегазовой отрасли в СССР. Это позволило существенно увеличить производительность перекачки нефти и

улучшить ее качество. Кроме того, Главтранснефть сыграл ключевую роль в развитии экономики страны, обеспечивая необходимые поставки нефти и продуктов ее переработки.

Однако, с годами, система транспортировки нефти стала устаревать, и возникла необходимость в ее модернизации. Современные технологии и новые требования к безопасности и экологии требуют более эффективных решений. Сегодня Главтранснефть продолжает свою деятельность, но с учетом современных вызовов и задач.

В 1971-1975 годах СССР билет рекорды по проложению магистральных трубопроводов, общей протяженностью почти 19,2 тыс. километров. Наиболее значимым из них стал нефтепровод Усть-Балык - Уфа - Курган - Альметьевск, который должны были строить четыре года, но был построен за 18 месяцев — это были невероятные темпы, которые еще не были применены в мировой практике. Благодаря этому тюменская нефть получила возможность выйти на европейскую часть страны и начать экспортироваться через порт Новороссийск. В тот же период был построен нефтепровод Куйбышев - Тихорецкая - Новороссийск, который позволил черному золоту попадать в порт Новороссийск.

Благодаря построению магистральных трубопроводов в СССР была создана эффективная система для транспортировки нефти и газа по всей стране. Кроме того, эти трубопроводы стали одними из самых длинных в мире и использовались для экспорта нефти во многие страны Европы. Нефтепровод Усть-Балык - Уфа - Курган - Альметьевск стал настоящим прорывом в технологии строительства трубопроводов, и его строительство вызвало огромный интерес со стороны международных экспертов и ученых. Кроме того, построение этого трубопровода способствовало развитию нефтяной промышленности в СССР и созданию новых рабочих мест.

Нефтепровод Куйбышев - Тихорецкая - Новороссийск также был одним из ключевых проектов, реализованных в рамках девятой пятилетки. Этот трубопровод позволил увеличить экспорт нефти в Европу и укрепить позиции СССР на мировом рынке нефти. Кроме того, благодаря этому трубопроводу было обеспечено стабильное снабжение нефтеперерабатывающих заводов на юге России. В целом, построение магистральных трубопроводов стало важным этапом в развитии нефтяной промышленности СССР и позволило стране стать одним из ведущих производителей и экспортеров нефти в мире.

В 1973 году, когда добыча нефти в Западной Сибири достигла рекордных объемов в СССР, было завершено строительство нефтепровода Александровское-Анжеро-Судженск диаметром 1220 мм и протяженностью 817 км. Этот нефтепровод стал важным элементом инфраструктуры, позволившим перекачивать сырье в двух направлениях: на восток и на запад.

Сразу после этого нефтепровода начались новые проекты. В 1975 году было продолжено строительство нефтепровода Уса-Ухта до Ярославля и Москвы. Через год были запущены еще две магистрали: Нижневартовск-Курган-Куйбышев и Холмогоры-Сургут.

Однако, несмотря на строительство новых нефтепроводов, добыча нефти в Западной Сибири продолжала бурно расти. Если в 1976 году было добыто 148 млн т жидких углеводородов, то к 1980 году объем добычи составил уже 312 млн т. Это свидетельствует о том, что нефтедобывающая отрасль быстро развивалась и нуждалась в новых технологиях и инфраструктуре для перекачки нефти.

Северный коридор транспортировки западносибирской нефти стал революционным прорывом на рубеже десятилетий. Благодаря нефтепроводу Сургут – Полоцк протяженностью 3,2 тыс. км, нефть начала доставляться на западные рынки. На этой магистрали были построены 32 НПС, выполнены почти 1,5 тыс. переходов через естественные и искусственные препятствия. Кроме того, трасса преодолевала около 400 км болот, что требовало особенного внимания и технических решений.

Этот проект стал настоящей технологической революцией в нефтеперерабатывающей промышленности и существенно повлиял на мировую экономику. Ранее западносибирская нефть была транспортирована по железной дороге, что было долгим и затратным процессом. Однако с появлением северного коридора, транспортировка нефти стала значительно более эффективной и экономически выгодной.

Нефтегазовый сектор России продолжает развиваться и находить новые технологические решения для улучшения транспортировки нефти и газа. Северный коридор является ярким примером того, как инновации и технический прогресс могут повысить эффективность и экономическую выгоду от добычи и транспортировки нефти.

Нефтепроводу “Дружба” исполнилось 58 лет, уже как полвека это сооружение служит нашей стране. Значение транспортировки нефтепродуктов очень важно для экономики России, уровень потребления нефти в современном мире очень высокий, спрос на мировом рынке нефти является насыщенным, а нефть - национальное богатство нашей страны, продажа нефти за границу является главной частью экономики России, нефтяная промышленность России занимает 1 место в мире, опережая США и Саудовскую Аравию. Эта отрасль помогает обеспечивать как внутренние потребности страны, так и экспорт. Поэтому важно знать историю создания советских нефтепроводов, благодаря труду многих инженеров нефть можно транспортировать по всему миру.

Литература

1. Шухов В.Г. Нефтепроводы. - Москва: Тип. Карцева, 1884
2. Васильев Г. Г., Коробков Г. Е., Коршак А. А., Лурье М. В., Писаревский В. М., Прохоров А. Д., Сощенко А. Е., Шаммазов А. М. Трубопроводный транспорт нефти., 2002
3. Дьяконова И.А. Нефть и уголь в энергетике царской России в международных сопоставлениях. М., 1999. С. 155
4. Соколова Е. Н. и др. Великие инфраструктурные проекты России - Москва: Гражданский Альянс, 2010. -С.118-176
5. Соколов В. Л., Фурсов А. Я. Поиски и разведка нефтяных и газовых месторождений. - М.: Недра, 2000. - 296 с

Аббасов Элшан Тарланович

ГБУ «Жилищник района Лианозово»

ведущий юрисконсульт

«ТЕОРИТЕЧЕСКИЕ ПРОБЛЕМЫ ФИЛОСОФИИ К ПОНИМАНИЮ ПРЕСТУПЛЕНИЯ»

В статье исследуются проблемы философии к пониманию преступления. Преступление является одним из важнейших элементов в науке уголовного права, благодаря правильному определению такого понятия верно инкриминируются статьи уголовного кодекса. Интерпретация преступления является основным предметом изучения уголовного права. В настоящее время по своей значимости оно претендует на статус частно-научной категории. Для понимания преступления необходимо учитывать приоритеты человека и его взаимодействие с окружающей средой как с биологической, так и социальной точек зрения.

The article examines the problems of philosophy in understanding crime. Crime is one of the most important elements in the science of criminal law, thanks to the correct definition of such a concept, articles of the Criminal Code are correctly incriminated. The interpretation of a crime is the main subject of the study of criminal law, currently, by its significance, it claims the status of a private scientific category. To understand the crime, it is necessary to take into account the priorities of a person and his interaction with the environment from both biological and social points of view.

Ключевые слова: преступление, поведение, государство, понятие и признаки, наказание

Keywords: crime, behavior, state, concept and signs, punishment.

С появлением государственности общество столкнулось с таким явлением как преступность. В обществе и в культуре ученые представляют «образ» преступника и «преступных сообществ», но нет чёткого теоретического, философского определения понятия и понимания преступления. Основной предмет изучения уголовного права является понятие преступления. Кузнецова Н.Ф., отмечала, что преступление представляет собой массовое явление, которое совершается в государстве постоянно. [1, с. 173].

Девиантное поведение в обществе означает нарушение общепринятых правил поведения, норм морали, но под преступлением понимается нарушение норм закона под угрозой применения наказания.

Понятие преступления, которое представлено в юридической науке отличается от философского определения. Правовой подход к интерпретации понятия преступления имеет отличительные признаки от философского тем, что только определенные обстоятельства в юриспруденции с разных позиций признаются преступлением. Иными словами, совершения какого-либо деяния является волевым актом поведения человека, выражается данное поведения и в качестве бездействия. Характеризуется только наличием опасности. Преступность – то есть виновность лица — это психическое отношение к характеру совершаемого общественно опасного деяния и наступлению последствия. В рамках социологических и юридических наук данные понятия интерпретируются по-разному, но противоправность заключается в запрете, какого-либо деяния охраняемые законами.

Необходимо рассмотреть понятие преступления как социологический феномен. Основной концепцией социологического подхода понимая заключается в том, что к пониманию преступления относится именно болезнь социума в целом а преступность — это как признаки данной болезни. Исходя из социологического понимания, мы видим, что масштабы и характер совершаемых преступлений никак не зависят от воли законодателя. Согласно масштабам преступности последних лет, мы видим, как расширился круг преступлений, в первую очередь можно заметить, что общественные отношения складываются в обществе, где государство применяет монополию на насилие, которое выражается, например, в подавлении митингов, разжигании межнациональных рознь и т.п.,

Именно в данном случаях и происходит раскрытие сущности преступности как социальной группы.

Социологическим подходом к пониманию преступности анализируется признак общественной опасности, а именно характеризуется причинением или угрозой причинения вреда общественным (социальным), личным интересам.

С точки зрения философии мы учитываем онтологические проблемы преступности, иными словами, по какому признаку определяется характер преступления (характер бытия), которая указывает лишь на социальную сущность или определяется понятием «преступность, что есть по закону» т.е. формальный фактор, который отражает только юридическую природу.

Общетеоретические аспекты понимания учений о преступности и преступлении в целом имеют основное значение в рамках социологического подхода, а именно из определяются характеристики формирования общественной опасности.

В мировоззренческом отношении неоспорим тот факт, что преступление в обществе возникают в основном из-за общественно-опасного характера что свойственно для всех времен и всех людей.

Таким образом, основополагаясь на вышеизложенном, что трактовки такого понятия как преступление, имеют свои концептуальные особенности, которые выражаются в различных трактовках понимания понятия преступления. Поскольку, юридическая трактовка понятия преступления не удовлетворяет различных мыслителей всех времен, многие разрабатывают такое понятие независимо от норм юридических наук. Многие мыслители делают вывод, что преступление в целом является не только явлением общественности, но и является неотъемлемой частью государственности.

Преступление выражается в форме общественно опасного деяния, которое всегда является социально значимым объектом в обществе и государстве. Совершенно точно и справедливо указывает известный мыслитель, доктор юридических наук Ю.М. Антонян, в своих научных трудах он признает, что преступления есть общественная опасность, которая носит всегда волевой акт, характер и постоянно проявляется в обществе: «Преступления совершались всегда, – пишет он. – Даже в первобытном обществе и на этапах его перехода в иные формации, причем эти этапы были весьма длительными. Исследования историков и этнологов не оставляют в этом никакого сомнения...»

Взаимоотношения в обществе складываются с соблюдением правил поведения или норм, которые приняты обществом, но данные нормы всегда нарушались. Следует учитывать, что не всегда нарушение норм носит характер преступности, например, не будет являться преступлением действие, которое содержит признаки правонарушения в виде совершения какого-либо деяния, но в силу малозначительности совершаемого деяния не представляет никакой опасности для социума или отдельного индивида.

Преступность и преступление не могут быть определены только через внешние проявления, так как они могут скрываться за ними. Необходимо учитывать источники и элементы, которые могут привести к совершению преступления, и принимать меры, чтобы предотвратить их наличие. При этом важно помнить, что для доказывания вины необходимо проводить всестороннее предварительное следствие, которое должно быть проведено в соответствии со всеми правовыми требованиями. Это необходимо для обеспечения справедливости и установлении виновного лица, совершившего преступление в обществе.

Несмотря на множество научных исследований в этой области, многие ученые до сих пор спорят о том, насколько значимым является влияние биологической предрасположенности личности к преступлениям. Существует две точки зрения на этот

счет: первая связана с генетической предрасположенностью человека к определенному поведению, а вторая – с тем, что личность может быть сформирована под влиянием внешних условий, в которых она живет и развивается. Влияние образования, воспитания, социальной ситуации и других факторов на личность человека может быть значительным и именно это в большей степени является причиной преступного поведения, чем биологические факторы.

Изучение преступления и преступлений как явления общественной жизни является важным предметом научных исследований в современной науке. Однако, для полного и точного понимания этого явления нужно учитывать множество факторов – как биологических, так и социальных.

В современном обществе все больше внимания уделяется личной ответственности человека за свои поступки. Философское значение этого является несомненным, поскольку на поведение человека оказывают влияние множество факторов, и это может иметь серьезные последствия для окружающих.

Среди научных исследований часто упоминается биологическая модель формирования человека как преступника. Согласно этой модели, преступление может быть связано с невозможностью человека отказаться от своих инстинктов и потребностей, в том числе и от гомеофагии. При этом индивид не может удовлетворить свои потребности во внешнем мире, и это приводит к нарушению правил общества.

Необходимо также учитывать, что на поведение человека влияют различные нормы и стандарты поведения, принятые в обществе. Человек постоянно формирует себя как личность на основе того, что берет из окружения. Таким образом, система отношений, которые сложились в обществе, влияет на формирование личности человека и его поведение в социуме.

В научных трудах приверженники утилитаризма отмечают: «преступление есть поступок, совершенный членом данной социальной группы и рассматриваемый остальными сочленами в качестве поступка, настолько вредного для группы или предполагающего такую степень антисоциального настроения у исполнителя, что первые, стремясь защитить свое благосостояние, реагируют на него публично, открыто и коллективно».

Утверждается что преступление — это как государственное, так и общественное явление. В уголовном кодексе представлено понятие преступления, но в науке, в частности в криминологии, под преступлением, понимается виновное деяние, представляющее для общества значительную опасность, безотносительно к признанию его в качестве преступления законом.

Понятие представляет собой сложное явление, которое не может быть однозначно определено ни с точки зрения биологии, ни с точки зрения социологии. Разнообразие подходов к определению преступления обусловлено различной интерпретацией общественной опасности деяния. В рамках данного вопроса Г.В. Мальцев рассмотрел такую классификацию, в соответствии с которой сообщество оценивает поступки своих членов как преступные, если эти действия представляют угрозу как коллективу, так и отдельным людям, а также могут вызвать разрушение социальной организации.

Следует отметить, что для понимания преступления необходимо учитывать приоритеты человека и его взаимодействие с окружающей средой как с биологической, так и социальной точек зрения. В целом, понимание личности человека в обществе не исключает его биологической роли в структуре социума. В данном контексте важно отметить, что социальные условия играют определяющую роль, тогда как биологические факторы не могут быть проигнорированы, так как они взаимодействуют друг с другом.

Термин "общественная опасность" на данный момент используется для описания классификации преступлений в соответствии с вышеуказанным подходом. Таким образом, определение и понимание преступления как явление требует учета различных факторов, таких как биология и социальная среда, их взаимодействия и влияния на человека в обществе.

Таким образом, вопрос о том, какая концепция является правильной - биологическая или социологическая - не имеет смысла, так как они являются взаимозависимыми и взаимообусловленными. Преступное деяние обусловлено сложным взаимодействием между данными концепциями и окружающей средой, а также социальными условиями.

Необходимо отметить что изучение понятия преступления в философии позволяет определить его как общественно значимый феномен, который может трактоваться по-разному в разных социальных контекстах. Изменение социальной среды, исторические изменения и культурные нормы могут привести к изменению восприятия той или иной деятельности как антиобщественной, нейтральной или одобряемой.

Рассмотрение вопроса о первичности биологических или социальных факторов в преступном поведении человека неприемлемо. Между этими факторами существует тесная взаимосвязь, и необходимо исследовать их взаимодействие в контексте среды, в которой человек живет и развивается. Полагаться только на биологические факторы, такие как наследственность или генетические особенности, недостаточно для понимания явления преступности. Эти факторы не могут дать полной картины причин, которые могут привести к преступному поведению человека.

Социальные факторы также играют важную роль в процессе формирования преступного поведения. Это может быть обусловлено неблагоприятной семейной ситуацией, низким социальным статусом, а также воздействием окружающей среды на личность.

Изложенное позволяет сделать вывод, что исследование содержания и формы преступления и их соотношения не может ограничиться только общеправовым подходом, хотя оно и играет значительную роль в изучении данной проблемы, изучение понятия преступления в контексте философии и общества позволяет понимать его сложную и многогранную природу, требующую комплексного подхода к анализу, учитывая взаимодействие биологических и социальных факторов в процессе формирования преступного поведения человека. Общество порождает определенное количество определенных видов преступлений, являющихся следствием его структуры и общего состояния. Вопрос о квалификации деяний как преступлений, административных правонарушений или гражданских проступков является важным в области правоприменения. Однако, для определения этого требуется понимание исторического контекста народа, в рамках которого было совершено деяние. То, что находится под уголовной ответственностью в настоящее время, могло не считаться преступлением в прошлом, и наоборот.

Преступное поведение может считаться одобряемым в зависимости от времени и места. Определение, какое поведение должно быть признано одобряемым, а какое неодобряемым, достаточно сложно. Объективный анализ преступлений возможен только на основе знания социальной среды, в которой они совершены. Значение понятий преступления и правонарушения существенно различается в исторической перспективе и у разных народов. Определение, кто является преступником, а также когда это считается преступлением, определяется историческим периодом и конкретным временем.

Литература:

1. Кузнецова Н.Ф. Преступление и преступность. М., 1969. В литературе имеются и другие определения понятия преступности, однако их анализ не входит в задачи настоящего исследования.
2. Антонян Ю.М. Понятие преступности, ее вечность // Преступность и общество: [сборник статей] / Под ред. А.Л. Ситковского. – М. : ГУ ВНИИ МВД России, 2017. – С.3-12.

1 кандидат экономических наук, доцент, доцент кафедры «Финансовый менеджмент»,
ГКОУ ВО «Российская таможенная академия», г. Люберцы, Россия, Email:
sm.buttaeva@customs-academy.ru

Вишневская Анастасия Андреевна, студентка 1 курса магистратуры направления
подготовки 38.04.02 «Менеджмент» ГКОУ ВО «Российская таможенная академия», г.
Люберцы, Россия, Email Nastyavish_2000@mail.ru

РОЛЬ ТАМОЖЕННЫХ ОРГАНОВ В ОБЕСПЕЧЕНИИ ЭКОНОМИЧЕСКОЙ БЕЗОПАСНОСТИ ГОСУДАРСТВА

Аннотация. В статье рассмотрена Стратегия экономической безопасности России и значение роли ФТС России в обеспечении соблюдения национальных экономических интересов. Проведен анализ функций таможенных органов и их соответствие Стратегии экономической безопасности РФ до 2030 года. Рассмотрены результаты деятельности таможенной службы России, и в заключение работы сделаны выводы о возрастающей роли таможенных органов в обеспечении экономической безопасности государства.

Annotation. The article considers the Strategy of Russia's economic security and the importance of the role of the Federal Customs Service of Russia in ensuring compliance with national economic interests. The analysis of the functions of customs authorities and their compliance with the Strategy of Economic Security of the Russian Federation until 2030 is carried out. The results of the activities of the customs service of Russia are considered, and in conclusion, conclusions are drawn about the increasing role of customs authorities in ensuring the economic security of the state.

Ключевые слова: таможенные органы, экономическая безопасность государства, функции таможенных органов, Стратегии экономической безопасности РФ

Keywords: customs authorities, economic security of the state, functions of customs authorities Economic security strategies of the Russian Federation

Введение. Экономическая безопасность государства – это состояние экономики, когда достигается постоянный и устойчивый экономический рост, удовлетворение потребностей общества, эффективное использование национальных ресурсов и защита экономических интересов на национальном и международном уровнях.

Экономическая безопасность государства - это состояние, когда экономика страны защищена от внешних и внутренних угроз, которые могут привести к экономическому

кризису, потере национального богатства и снижению уровня жизни населения. Экономическая безопасность государства включает в себя защиту национальной промышленности, финансовой системы, торговли и инвестиций, а также защиту прав интеллектуальной собственности [1-2].

Материалы и методы исследования. Для обеспечения экономической безопасности государства необходимо проводить эффективную политику по развитию экономики, привлечению инвестиций, созданию благоприятных условий для развития бизнеса и предпринимательства. Также важно проводить контроль за перемещением товаров через границу, бороться с контрабандой и незаконной торговлей, защищать права интеллектуальной собственности и бороться с организованной преступностью.

Экономическая безопасность государства напрямую связана с национальной безопасностью, поэтому ее обеспечение является одной из важнейших задач государства.

Стратегия экономической безопасности объединяет усилия различных органов власти и общественных институтов, с целью защиты национальных интересов и достижения стратегических приоритетов России. В нем определены угрозы и вызовы экономической безопасности, а также выделены основные направления и задачи государственной политики в этой области [3-4].

Задачи таможенных органов основываются на международных стандартах и обязательствах России в области таможенного регулирования. Они направлены на обеспечение экономической безопасности страны в сфере внешнеэкономической деятельности. Функции таможенных органов взаимосвязаны и могут быть разделены на контролирующие, фискальные, правоохранительные и регулирующие [5-7]. В Стратегии экономической безопасности РФ до 2030 года, утвержденной Указом Президента РФ от 13 мая 2017 года № 208 [8], угрозы экономической безопасности страны определяются как факторы и условия, которые могут нанести ущерб национальным интересам России, используя как прямое, так и косвенное воздействие (таблица 1).

Таблица 1 – Взаимосвязь функций таможенных органов и функциональных составляющих экономической безопасности государства (составлено на основании источников [5, 6, 8])

Функции таможенных органов	Содержание функции	Элементы финансовой безопасности государства
Контролирующая	- осуществление таможенного контроля (на	финансовая, энергетическая, продовольственно-

	<p>этапе до выпуска товаров и после выпуска товаров);</p> <ul style="list-style-type: none"> - контроль за перемещением валюты, за валютными операциями; - обеспечение защиты интеллектуальной собственности 	сырьевая, информационная, интеллектуальная
Фискальная	взимание таможенных платежей	финансовая, информационная
Правоохранительная	<ul style="list-style-type: none"> - контроль за незаконным перемещением товаров, оружия, наркотических и психотропных веществ, оружия, культурных ценностей и т.д.; - предупреждение, выявление, пресечение преступлений и административных правонарушений 	Экологическая, энергетическая, финансовая, продовольственно-сырьевая
Регулирующая	<ul style="list-style-type: none"> - обеспечение соблюдения запретов и ограничений, мер таможенно-тарифного регулирования; - обеспечение соблюдения прав и законных интересов лиц при перемещении товаров через таможенную границу 	Финансовая, политико-правовая, производственная

Результаты исследования и их обсуждение. Деятельность таможенных органов РФ имеет большое значение в обеспечении экономической безопасности, как важной составляющей национальной безопасности РФ. При осуществлении таможенного контроля должностные лица таможенных органов при помощи различных информационно-

технических средств проводят проверку правильности расчета всех видов обязательных таможенных платежей, проверяют перемещаемый товар на наличие в нем токсичных веществ, т.е. соблюдение технических регламентов, законодательства о запретах и ограничениях, обеспечивают безопасность интеллектуальной собственности (защита прав правообладателей), пресекают незаконный ввоз контрабанды.

Помимо этого, в рамках осуществления, например таможенного контроля после выпуска товаров, в случае обнаружения фактов нарушения законодательства РФ, должностные лица сообщают о данном факте в контролирующие органы. Например, проводят скоординированные контрольные мероприятия совместно с налоговой службой Российской Федерации, в случае обнаружения фактов недостоверного ведения бухгалтерского учета товаров, сокрытие прибыли от продажи товаров и т.д. А также в рамках реализации механизма цифровой прослеживаемости движения товаров в цепочках поставок. Данный факт подтверждают ученые-экономисты, указывая, что результаты исследования компетенции таможенной службы РФ свидетельствуют об усилении участия в обеспечении безопасности, что связано возникающими политическими и экономическими угрозами и вызовами как внутри государства, так и на международном уровне, а также развитием интеграционных процессов [9-10].

Взаимодействие таможенных органов РФ с иными государственными ведомствами необходимо для более эффективного исполнения возложенных на них функций.

В рамках своих функций таможенные органы могут способствовать обеспечению нескольких видов безопасности. Например, борьба с контрабандой помогает предотвратить уклонение от уплаты таможенных платежей и обеспечивает экономическую безопасность государства. Выявление контрабанды наркотиков, оружия и опасных веществ помогает обеспечить общественную, финансовую и экологическую безопасность соответственно. Таможенные органы также занимаются борьбой с некачественными продуктами питания и защитой культурных ценностей. Будучи федеральными органами исполнительной власти, таможенные органы направлены на обеспечение экономической безопасности в сфере внешнеэкономической деятельности.

Введенные в 2022 году в отношении Российской Федерации международные санкции существенно повлияли на результаты внешнеэкономической деятельности российских компаний. Неблагоприятные внешнеэкономическая и внешнеполитическая ситуации обозначили приоритет в деятельности Федеральной таможенной службы – обеспечение экономической безопасности, как основного направления в развитии экономики страны.

В свете новой реальности власти предпринимают максимальные усилия для эффективной адаптации экономики в ускоренном режиме. В связи с этим были определены 12 приоритетов экономической политики на период 2022-2025 годов. Представленный список включает в себя следующие пункты:

1. Развитие транспортно-логистической инфраструктуры.
2. Импортозамещение.
3. Обеспечение технологического суверенитета.
4. Цифровизация.
5. Стимулирование инвестиционной активности.
6. Развитие финансового рынка.
7. Повышение гибкости рынка труда.
8. Расширение предложения в отраслях, удовлетворяющих растущий внутренний спрос.
9. Развитие социальной сферы.
10. Развитие интеграции в рамках ЕАЭС и со странами-партнерами.
11. Активизация политики регионального развития.
12. Обеспечение макроэкономической стабильности.

В реализацию ряда приоритетных направлений, безусловно, включена Федеральная таможенная служба.

Выводы. Стратегической целью таможенной службы является повышение уровня экономической безопасности Российской Федерации, создание благоприятных условий для привлечения инвестиций в российскую экономику, полного поступления доходов в федеральный бюджет, защиты отечественных производителей, охраны объектов интеллектуальной собственности и максимального содействия внешнеторговой деятельности на основе повышения качества и результативности таможенного администрирования. В связи с этим, таможенные органы выполняют возложенные на них функции с целью поддержания стабильной экономической ситуации в РФ, оказывают содействие участникам внешнеэкономической деятельности.

Список источников

1. Бондаренко А.М. Совершенствование технологической составляющей экономической безопасности предприятия / А.М. Бондаренко, Л.С. Качанова, О.А. Кузминова, Т.А. Саадулаева // Московский экономический журнал. – 2021. – №10. doi: 10.24411/2413-046X-2021-10596 URL: <https://qje.su/ekonomicheskaya-teoriya/moskovskij-ekonomicheskij-zhurnal-10-2021-18/>

2. Кузминова О.А. Развитие материально-технической базы Федеральной таможенной службы для реализации задач по обеспечению экономической безопасности России/О.А. Кузминова, Л.С. Качанова, Т.А. Саадулаева// Экономическая безопасность. – 2022. – Том 5. – № 4. – doi: 10.18334/ecsec.5.4.116331.

3. Качанова Л.С. Механизм обеспечения финансово-экономической безопасности регионов/ Л.С. Качанова // Конкурентоспособность в глобальном мире: экономика, наука, технологии. - 2023. - №3. - С. 38-41.

4. Качанова Л.С. Таможенное регулирование внешнеэкономической деятельности аграрного сектора в обеспечении финансово-экономической безопасности государства/ Л.С. Качанова, Ю.Е. Шабашева// International agricultural journal. – 2023. - №2 Том 66. DOI: 10.55186/25876740_2023_7_2_21.

5. Таможенный кодекс Евразийского экономического союза (ред. от 29.05.2019) (приложение № 1 к Договору о Таможенном кодексе Евразийского экономического союза). [Электронный ресурс]. URL: <http://www.consultant.ru>.

6. Федеральный закон от 03.08.2018 № 289-ФЗ «О таможенном регулировании в Российской Федерации и о внесении изменений в отдельные законодательные акты Российской Федерации». [Электронный ресурс]. URL: <http://www.consultant.ru>.

7. Федеральный закон от 14.07.2022 № 290-ФЗ «О внесении изменений в Кодекс Российской Федерации об административных правонарушениях и статью 1 Федерального закона «О внесении изменений в Кодекс Российской Федерации об административных правонарушениях». [Электронный ресурс]. URL:<http://publication.pravo.gov.ru/Document/View/0001202207140070?ysclid=lj7g8ovbp9175269238>.

8. Указ Президента РФ от 13.05.2017 № 208 «О Стратегии экономической безопасности Российской Федерации на период до 2030 года». [Электронный ресурс]. URL: <http://www.consultant.ru>.

9. Качанова Л.С. Минимизация угроз финансово-экономической сферы в прерогативе функций ФТС России / Л.С. Качанова, М.М. Абаджян // Столыпинский вестник- 2022. - №7. https://elibrary.ru/author_items.asp?authorid=340371.

10. Кузминова О.А.. Система управления рисками как основа совершенствования таможенного контроля / О.А. Кузминова, Л.С. Качанова, О.Н. Афанасьева, Т.А. Саадулаева // Столыпинский вестник- 2021. - №4. DOI:10.244122713-1424-2021-10036.

Грицышина Полина Сергеевна,

студент

1 курс, факультет «Государственное и муниципальное управление»

ВИУ РАНХиГС

Россия, г. Волгоград

РАЗВОД КАК ФАКТОР САМООЦЕНКИ ЖЕНЩИНЫ

Аннотация. В нашей статье был представлен такой фактор самооценки женщины как развод, было проведено качественное исследование. В статье представлены теоретические аспекты вопроса самооценки. Исследование проводилось на базе интервью, респондентами выступали женщины. В ходе исследования мы выявили структурные составляющие развода как фактора самооценки, которые представили в виде схемы и описали по правилам тематического анализа. На фоне исследования были сделаны выводы о «положительном» и «отрицательном» влиянии развода на самооценку женщины.

Summary. In our article, such a factor of a woman's self-esteem as divorce was presented, a qualitative study was conducted. The article presents the theoretical aspects of the issue of self-esteem. The study was conducted on the basis of interviews, the respondents were women. In the course of the study, we identified the structural components of divorce as a self-esteem factor, which were presented in the form of a diagram and described according to the rules of thematic analysis. Against the background of the study, conclusions were drawn about the "positive" and "negative" effects of divorce on a woman's self-esteem.

Ключевые слова: самооценка, развод, фактор самооценки, структура, качественный метода, тематический анализ.

Keywords: self-esteem, divorce, self-esteem factor, structure, qualitative method, thematic analysis.

Введение

Проблема самооценки личности относится к числу фундаментальных проблем в психологии, поскольку она затрагивает глубинные основы детерминации поведения человека.

Эта проблема была объектом исследований многих ученых. В истории психологии К. Роджерс рассматривал самооценку в разрезе Я-концепции [6]. А. Маслоу в своей пирамиде отождествлял самооценку с самоактуализацией и признанием, то есть, по его мнению, чтобы обладать адекватной самооценкой необходимо удовлетворить базовые

потребности, такие люди имеют стойкость и сильный характер в результате базового удовлетворения [5].

Б.П. Яковлев трактовал термин самооценка следующим образом: «Самооценка — оценка личностью самой себя, своих возможностей, качеств и места среди других людей.» [4].

Д.В Рожков, Е.А. Антониани и К.Н. Ищук рассматривали самооценку как процесс и результат оценки себя, своих возможностей, результат сравнения себя с другими людьми [2].

М. А. Ларионова утверждает, что самооценка охватывает широкий круг аспектов личности и играет важную роль в определении ее отношения к жизни, стремлениям, потребностям, мотивациям и установкам, и считает начальной точкой для исследования личности необходимость изучения качества ее самооценки [1].

Вместе с тем, нерешенным остается вопрос о восприятии развода как фактора самооценки женщины, что и является генеральной темой исследования.

Целью исследования является выявление положительных и отрицательных компонентов развода как фактора самооценки женщины. Ради достижения цели исследования, мы применяли качественный исследовательский подход, который характеризуется наличием эмпирических лингвистических данных, и направлен на выявление содержательных и описательных характеристик объекта. Качественный анализ обеспечивает валидность данных и позволяет выявить уникальные черты исследования [3].

Метод исследования

Основным методом сбора данных в нашем исследовании является неструктурированное интервью (НИ), его можно описать как процесс, в ходе которого исследователь и респондент обмениваются опытом и информацией в диалоговой форме, с целью получения исследовательских данных. В отличие от анкетного опроса, где данные собираются по предварительно подготовленным вопросам, в НИ происходит свободный обмен мыслями и идеями, что делает производство данных более неформальным и подстраиваемым под конкретному ситуационному контексту [3]. Специфическую выборку, то есть выборку, позволяющую вскрыть границы различий внутри опыта [3], респондентов составили 7 человек, все из которых разведенные женщины от 26 до 45 лет. Сбор данных остановился в тот момент, когда описание опыта стало насыщенным, то есть новые источники дублировали слова предыдущих респондентов. Основными вопросами были следующие: «Как развод влияет на женщину?», «Как общество относится к разведенным женщинам?», «Все ли женщины испытывают психологические трудности в переживании развода?». Метод анализа данных – тематический анализ, цель которого состоит в такой

организации данных, которая позволяет распознать в них темы разного уровня обобщения и на этой основе идентифицировать целостный смысл интерпретируемого текста [3].

Результаты

На схеме 1 представлена структура генеральной темы исследования.



Схема 1. Структура развода как фактора самооценки женщины.

Тематический анализ интервью показал, что темы первого уровня, то есть базовые темы сформировались из следующих высказываний респондентов: «Мужчины, которым я нравилась до развода, активизировались, после того, как я развелась», «От того, что я чувствую себя свободнее, оказалось, что я очень нравлюсь окружающим мужчинам, просто я их никогда не замечала», «Я стала замечать мужчин, которые находятся вокруг меня и они стали оказывать знаки внимания, звать на свидания», мы их можем модифицировать, как повышение уровня внимания со стороны мужчин.

На основании следующих высказываний, мы выявили, что у женщин после развода появляется внутренняя уверенность в своем превосходстве, основанная на собственных наблюдениях. «Я смотрю на себя в зеркало и вижу другого человека, я свободная, красивая, пока что молодая...», «Я могу делать все, что хочу сейчас, меня ничего не ограничивает, я в своей лучшей форме сейчас, у меня появилось время на спорт, на уход за собой и мне, наконец, за 10 лет впервые нравится свое отражение в зеркале».

«Мне, кстати, комплименты сейчас не только мужчины делают, но и женщины, я, когда комплимент от коллеги услышала, у меня самооценка поднялась конечно», «Мы с новым молодым человеком ходили в ресторан, и мне в туалете комплимент девушка сделала, я первый раз тогда комплимент получила от женщины, подумала, ну вот, от развода только плюсы», «Я сейчас занимаюсь собой, своим образованием, своим внешним видом и естественной даже от женщин слышу о том, как я похорошела», данные ответы указывают на победу этих женщин в конкуренции с другими, то есть получение признания себя женщиной от других женщин.

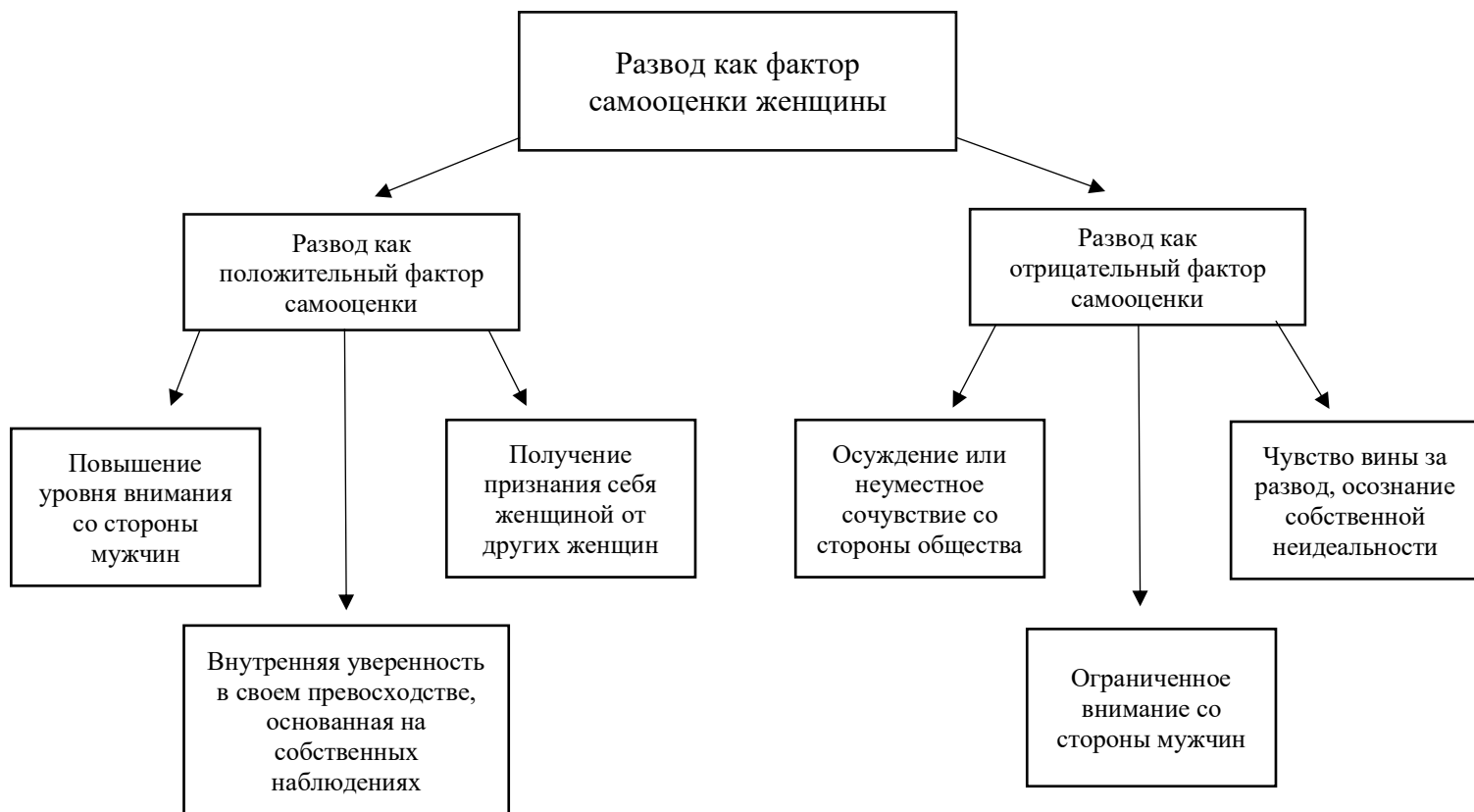
Следующие высказывания раскрывают осуждение или неуместное сочувствие со стороны общества, которое зачастую оказывает огромное влияние на самооценку: «Все родные, близкие, друзья начинают жалеть, ругать то его, то меня, это раздражает прям», «Люди относятся как к неполноценным, потому что менталитет такой, ты состоялась только тогда, когда есть муж и дети, даже неважно какого качества эта семья», «Подруги либо жалели, либо считали меня хуже себя, про маму вообще молчу, она меня похоронила...».

Респонденты отмечали, что развод открыл глаза им на то, что они изменились, возможно, не в лучшую сторону и теперь получают ограниченное внимание со стороны мужчин. «Как оказалось, я после развода никому не нужна, может и до него не нужна была, но после я на это внимание обратила», «Многие мужчины считают тебя вторым сортом, еще не обновилось у них мышление в сторону прогресса, а другие женатые уже в моем возрасте, в общем просто нет их».

Проводя интервью, мы слышали фразы о чувстве вины и осознании собственной неидельности: «Все дают, и сама начинаешь так думать, что виновата, не все усилия приложила для сохранения брака, могла бы и получше постараться, недолюбила...», «Я в себе проблему начала сразу искать, его-то люблю, в нем не хочу замечать минусы, во мне точно есть, и я знаю, что виновата во многих аспектах», «А мне вообще кажется, что это я причина всего, если бы мягче была, больше времени уделяла, ничего не случилось бы, а так все снежным комом копилось».

Группы базовых тем оказались неоднородными и можно сделать обобщение следующего уровня организующих тем: положительные и отрицательные факторы самооценки.

В свою очередь, организующие темы составляют генеральную тему нашего исследования: «Развод как фактор самооценки женщины».

На основании представленного анализа, можно сделать выводы:

1. Развод может оказывать не только негативное, но и позитивное влияние на самооценку женщины.
2. Мнение общества (и негативное, и позитивное) напрямую формирует мнение женщины о себе.
3. Самооценка женщины после развода зависит не только от наличия факта развода, но и от причин развода, коммуникации внутри пары, самооценки женщины до развода, а также ее личностных особенностей.

Литература

1. Взаимосвязь самооценки психологического благополучия и мотивационного профиля личности в процессе профессионализации / М. А. Ларионова // Наука о человеке: гуманитарные исследования. – 2021. – №3. – С. 120-127.
2. Самооценка как ресурс преодоления жизненных трудностей / Д. В. Рожков, Е. А. Антониани, К. Н. Ищук, Л. Н. Кулешова // Вестник Российского нового университета. Серия: Человек в современном мире. — 2020. — № 2. — С. 18-23.
3. Чернов А.Ю. Качественный подход в психологическом исследовании / А.Ю. Чернов; ГОУ ВПО «ВолГУ». - Волгоград: Изд-во ВолГУ, 2008. - 340 с.
4. Яковлев, Б. П. Общая и спортивная психология. В 2 частях. Часть 1. Основы общей психологии / Б. П. Яковлев ; Под ред.: Бабушкин Г. Д.. — Санкт-Петербург : Лань, 2023. — С. 104.
5. Maslow A.H. A Theory of Human Motivation // Psychological Review. 1943. Vol. 50. P. 370-396.
6. Rogers C.R. A Theory of Therapy, Personility and Interpersonal Relationship, As Developed in The Client-Centred Framework // Psychology: A Study of a Science. N. Y.: McGraw-Hill, 1959. Vol. 3. P. 134-256.

Хрузина Мария Михайловна,

студентка

4 курс, факультет «Информационные системы и технологии»

«Санкт-Петербургский государственный электротехнический университет

«ЛЭТИ» им. В.И.Ульянова (Ленина)»

(СПбГЭТУ «ЛЭТИ»)

Россия, г. Санкт-Петербург

ПРОЕКТИРОВАНИЕ ИНФОРМАЦИОННОЙ СИСТЕМЫ ДЛЯ ТРАНСПОРТНОГО МОДЕЛИРОВАНИЯ

Аннотация. Темой статьи будет являться: "Проектирование информационной системы для транспортного моделирования". Данная отрасль очень активно развивается в последние годы, ведь без анализа транспортного движения невозможно начать строительство любого объекта. В процессе дальнейшей работы будет проведен анализ предметной области, разработаны требования к системе и, наконец, спроектированы все необходимые схемы для разработки системы. Для непосредственного процесса проектирования будет использоваться UML, который доступен и понятен всем разработчикам. Благодаря всем диаграммам разработчики смогут точно понять назначение системы, ее функциональность и внутреннюю архитектуру.

S u m m a r y . The topic of the article will be: "Designing an information system for transport modeling". This industry is very actively developing in recent years, because without the analysis of traffic it is impossible to start the construction of any object. In the process of further work will be carried out an analysis of the subject area, developed requirements for the system and finally designed all the necessary schemes for the development of the system. For the direct design process will be used UML, which is available and understandable to all developers. Thanks to all diagrams, developers will be able to accurately understand the purpose of the system, its functionality and internal architecture.

Ключевые слова: диаграмма, модель, проектирование, uml, информационная система, транспортное моделирование

Keywords: *diagram, model, design, uml, information system, transport modeling.*

1.1 Описание деятельности компании

Основными заказчиками выступают органы исполнительных государственной власти, но все чаще и чаще поступают заказы от застройщиков, девелоперов и других

инвестиционных организаций. Основная и как следствие наиболее востребованная деятельность это математическое и программное моделирование транспортных и пешеходных потоков. Суть этой деятельности заключается в прогнозировании транспортных и пешеходных потоков на периоды среднесрочной (5-10 лет) и долгосрочной перспектив (10-20 лет) с учетом экономических положений городов и регионов.

Несмотря на активную деятельность в сфере моделирования команда специалистов обладает большим опытом и компетенциями по выполнению следующих видов работ:

Область макро моделирования:

- программное и математическое макро моделирование транспортных, и пешеходных потоков любых типов сложности в любом субъекте Российской Федерации;
- программное и математическое макро моделирование для строительства/реконструкции жилых комплексов, микрорайонов, складских центров, промышленных зон, производственных территорий, спортивных объектов и других;
- выполнение прогнозных сценариев развития улично-дорожной сети, изменения организации дорожного движения на макроуровне (ввод в эксплуатацию крупных магистралей (кольцевых, широтных и радиальных), строительства крупных объектов притяжения, прогнозных сценариев платного трафика, прогнозных сценариев перспективной интенсивности транспортных потоков с учетом социально-экономических характеристик.

Область микро моделирования:

- программное имитационное микро моделирование организации дорожного движения как на отдельно взятых пересечениях и транспортных развязках, так и комплексно по ограниченным территориям (кварталы, сеть из 5-10 узлов);
- имитационное микро моделирование изменения схем организации дорожного движения, обоснования развития улично-дорожной сети, формирование парковочного пространства, развития велосипедной и пешеходной инфраструктуры, изменения светофорных циклов, а также планировочных решений УДС.

Область мониторинга дорожного движения (натурные обследования):

- проведение натурных обследований транспортных потоков, пешеходных и велосипедных потоков как на отдельно взятых сечениях, пересечениях, транспортных развязках, так и комплексно по всей территории микрорайона, города, региона;
- оценка условий движения, как существующих транспортных потоков, так и перспективных (с учетом разработанных планировочных решений), расчет уровня загрузки

сечений, пересечений, транспортных развязок и иных пересечений (любого уровня сложности);

- проведение натурных обследований пассажирских потоков в салонах городского пассажирского транспорта, а также на остановочных пунктах, вокзалах, аэропортах;

- проведение панорамной видеосъемки технических средств организации дорожного движения;

- проведение социологического опроса методом личного интервьюирования и онлайн-опроса в социальных сетях (транспортная подвижность, качество обслуживания общественным транспортом, качество работы транспортной системы).

Проектирование:

- разработка геоинформационных систем любых типов сложности (ГИС);

- проектирование проектов планировок территорий и линейных объектов в разных субъектах Российской Федерации;

- разработка генеральных планов городов, и схем территориального планирования регионов;

- анализ социально-экономического развития, а также градостроительного развития поселков, городов, регионов Российской Федерации на перспективные периоды.

Без сведений об интенсивности и составе транспортных потоков невозможно выполнение математического и транспортного моделирования, невозможно разработать имитационные микромоделли, а также не представляется возможным разработать комплексные проекты, оказывающую важнейшую роль в транспортном обеспечении и обслуживании жителей разных городов Российской Федерации.

Ввиду того, что область мониторинга дорожного движения (натурные обследования) является ключевой для выполнения остальных видов деятельности организации, а также ввиду больших затрат человеческих ресурсов, полная автоматизация процесса сбора информации и(или) частичная автоматизация процесса сбора информации жизненно необходимо для работы компании.

1.2 Анализ существующих систем

Так как у компании очень узкое направление деятельности, аналоги на рынке отсутствуют. Точнее на рынке есть множество информационных систем для симуляции трафика движения (PTV Visum, TransCAD, Aimsun и т.д.), однако все эти системы направлены на моделирование и планирование транспортных потоков. Для небольшой

компании проектирование такой системы очень затратное и не имеет смысла, так как моделирование в такой системе не учитывает особенности движения в нашей стране и модель, сделанную в такой системе, заказчики чаще всего не запрашивают. Именно поэтому возникла идея спроектировать систему для данной сферы деятельности, но скорее для взаимодействия заказчика и исполнителя, и для внутреннего пользования сотрудников. Компания занимается узким видом деятельности, поэтому корпоративная система будет проектироваться исходя из особенностей этой деятельности. Такая система будет совмещать в себе несколько уже существующих систем и не будет иметь аналогов на рынке, поскольку будет спроектирована под конкретные нужды и задачи компании. Система будет оптимизирована под потребности компании.

Вследствие всего выше сказанного следует рассмотреть минусы отсутствия системы у компании и плюсы от ее внедрения.

Без корпоративной системы работа компании может стать непредсказуемой и хаотичной. Отсутствие четких правил и процедур может привести к ошибкам, задержкам и неэффективному использованию ресурсов. Кроме того, без корпоративной системы сложно контролировать работу и отслеживать все процессы.

Однако внедрение корпоративной системы может значительно улучшить работу компании. Систематизация процессов и введение четких правил позволит сократить время на выполнение задач и уменьшить количество ошибок. Кроме того, корпоративная система обеспечит более эффективное управление ресурсами, что позволит снизить время выполнения заказов и увеличить количество выполнения работ, не увеличивая время работы сотрудников.

Внедрение корпоративной системы также позволит более эффективно хранить данные компании. Ввиду особенностей деятельности сотрудники работают с очень большим количеством документов и ведут много проектов, система должна решить проблему утери документов, долгого поиска нужного файла.

Основные плюсы от внедрения такой системы:

- единое место для хранения документации компании;
- систематизация работы сотрудников;
- упрощение коммуникации с клиентами;
- наличие собственной системы повышает доверие со стороны крупных клиентов.

Таким образом, внедрение корпоративной системы является хорошей инвестицией в развитие компании. Она позволит систематизировать работу, уменьшить затрачиваемое

время на выполнение заказа и, таким образом, увеличить прибыль и количество заказчиков, к чему стремятся все компании.

Конкретно для транспортного моделирования система позволит клиентам проще и удобнее знакомиться с деятельностью компании, видеть предыдущие проекты. Это повысит доверие к компании и упростит взаимодействие заказчика и исполнителя. Для сотрудников же система упростит хранение выполненных рабочих файлов, данных о выполненных работах и структурирует деятельность в целом.

2.РАЗРАБОТКА ТРЕБОВАНИЙ

Сначала хотелось бы определиться с терминологией.

Корпоративная Информационная Система (КИС) — это масштабируемая система, предназначенная для комплексной автоматизации всех видов хозяйственной деятельности компаний, а также корпораций, требующих единого управления.

То есть корпоративная система может быть любой системой, которая используется внутри организации для управления ее бизнес-процессами. Возникает вопрос, может ли система называться корпоративной, если в нее может войти пользователь не из компании?

Да, систему можно назвать корпоративной, даже если в нее может зайти пользователь вне компании. Корпоративная система означает, что она используется организацией для своих целей и имеет специфические функции и возможности, связанные с бизнес-процессами компании. Наличие возможности доступа для внешних пользователей не исключает ее корпоративности.

2.1. Определение функциональных требований

Функциональные требования для системы — это описание того, что должна делать система и какие функции она должна выполнять.

Функциональные требования для информационной системы для транспортного моделирования:

1. Система должна поддерживать 3 типа пользователей (клиент, сотрудник и администратор).
2. Система должна позволять пользователю зарегистрироваться, войти или выйти из аккаунта.

3. Система должна позволять пользователям загружать и хранить документы, связанные с работой компании, такие как контракты, отчеты, финансовые документы, видеоролики и т.д.
4. Система должна позволять пользователям создавать и отправлять сообщения.
5. Система должна позволять пользователям просматривать и редактировать документы, загруженные другими пользователями.
6. Система должна позволять администратору создавать задачи и назначать их на других пользователей.
7. Система должна позволять администратору создавать новые проекты
8. Система должна позволять сотруднику отмечать выполнение задачи.
9. Система должна позволять сотрудникам просматривать и отслеживать выполнение задач.
10. Система должна позволять администратору редактировать и удалять пользователей.

2.2. Определение нефункциональных требований

Нефункциональные требования — это описание характеристик и качеств, которые должны быть у системы, чтобы она была удобной и эффективной в использовании.

Нефункциональные требования для проектируемой системы:

1. Система должна быть безопасной и иметь защиту данных.
2. Система должна иметь высокую производительность.
3. Система должна быть надежна и стабильна.
4. Должна быть совместима с различными браузерами.
5. Должна быть простой в понимании работы и иметь интуитивно понятный интерфейс.
6. Система должна поддерживать разные типы документов.
7. Должна быть масштабируема в случае роста пользователей и хранимых данных.
8. Должна иметь резервное копирование данных и возможность восстановить данные в случае сбоя.
9. Система должна быть доступна для всех пользователей компании.
10. Система должна быть быстрой и отзывчивой.
11. Система должна быть реализована в виде веб-приложения.

2.3. Определение пользовательских требований

Пользовательские требования — это то, что пользователи хотят видеть в системе или приложении, чтобы оно соответствовало их потребностям и ожиданиям. Это могут быть функции, которые пользователи хотят использовать, удобный интерфейс, простота в использовании и т.д.

Пользовательские требования для проектируемой системы:

1. Сайт должен состоять из таких разделов как: Задачи, Контракты, Чат, Документы.
2. Каждый пользователь должен иметь индивидуальный логин и пароль для входа.
3. Пользователь (Администратор) должен иметь возможность просматривать информацию о всех пользователях.
4. Пользователь (Администратор) имеет должен иметь возможность назначить сотрудника на конкретную задачу или изменить эту информацию.
5. Пользователь (Клиент) может просмотреть все свои контракты с компанией в любое время и изменить эти документы.
6. Каждый пользователь имеет возможность отправки и получения сообщений.
7. Любой пользователь имеет возможность загрузить документ в соответствующий раздел исходя из своих прав доступа.
8. Пользователь (Сотрудник) имеет возможность отметить выполненную задачу.
9. Перемещение по разделам осуществляется в один клик.
10. Для загрузки документов по проектам должна быть возможность создания папок.

3.ПРОЕКТИРОВАНИЕ ИНФОРМАЦИОННОЙ СИСТЕМЫ

3.1. Диаграмма вариантов использования

Диаграмма вариантов использования (англ. use-case diagram) – диаграмма, описывающая, какой функционал разрабатываемой программной системы доступен каждой группе пользователей.[2] Она помогает понять, как система будет использоваться в реальной жизни, какие действия пользователей она должна поддерживать и какие результаты они должны получать.

Диаграмма вариантов использования состоит из актеров, вариантов использования и связей между ними. Актеры - это люди, группы людей или другие системы, которые используют систему. Варианты использования - это сценарии использования системы, которые описывают действия пользователей и системы и результаты этих действий. Связи между актерами и вариантами использования показывают, какие действия могут выполнять актеры и какие варианты использования они могут запускать.

Диаграмма вариантов использования является важным инструментом для анализа требований к системе, так как она позволяет выявить все возможные варианты использования системы и определить их приоритеты. Это позволяет разработчикам системы сосредоточиться на наиболее важных и критических функциях и улучшить пользовательский опыт.



Рисунок 3.1 – Контекстная диаграмма вариантов использования

3.2. Диаграмма классов анализа

Основными понятиями объектно-ориентированного подхода являются объекты и классы, которые представляют собой абстракции реальных или воображаемых сущностей. Класс анализа - это еще более абстрактное понятие, представляющее собой набор из одного или нескольких классов. В результате выходит, что класс анализа - это своего рода обобщение, описывающее определенную часть системы на общем уровне без точного определения атрибутов и операций.

Существуют 3 основных вида классов анализа:

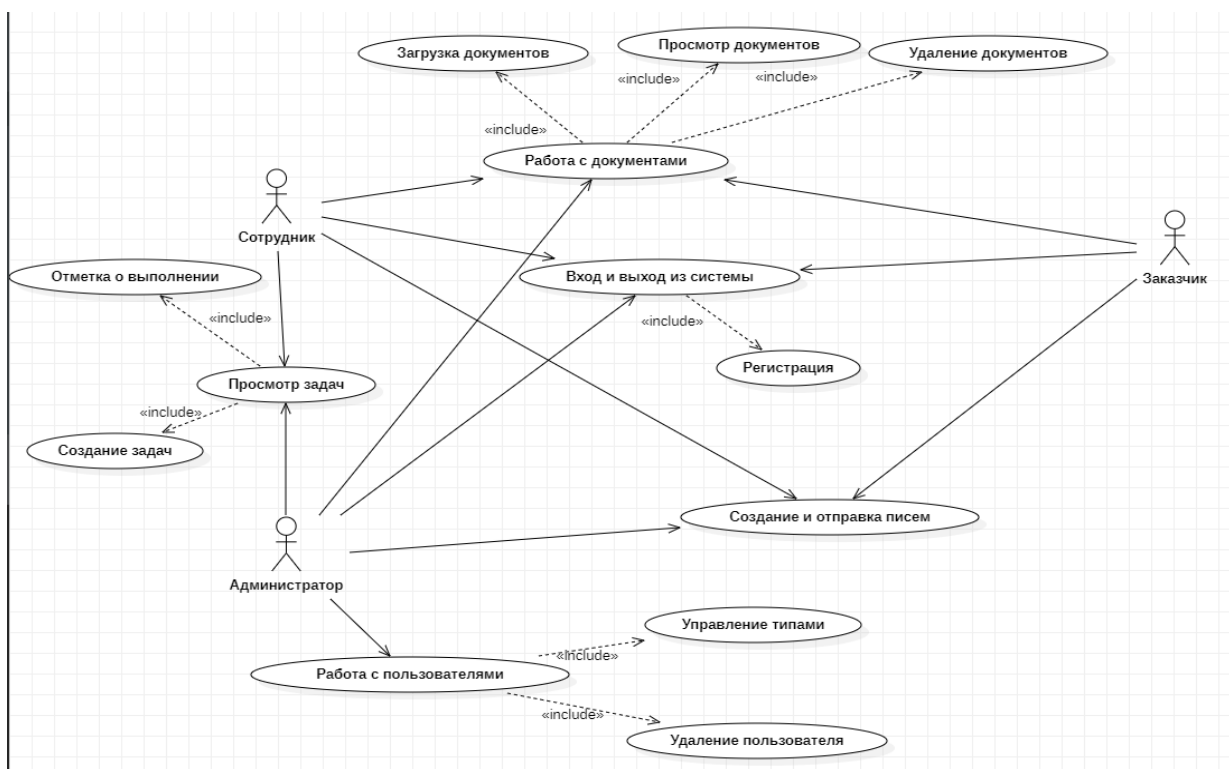
- граничный – это классы, которые представляют интерфейс пользователя в системе. Они отображают информацию на экране и позволяют пользователю взаимодействовать с системой через различные элементы управления, такие как кнопки, поля ввода и т.д.

- управляющий – это классы, которые предоставляют интерфейс между пользователем и системой. Они обрабатывают запросы пользователя и вызывают соответствующие методы классов сущностей для выполнения необходимых операций.
- сущности – это классы, которые представляют основные объекты в системе, такие как пользователи, документы и т.д. Они содержат атрибуты, которые описывают свойства объектов, и методы, которые позволяют работать с этими объектами.[6]



Рисунок 3.2 – Диаграмма классов анализа

3.3. Диаграмма кооперации

Диаграмма кооперации – диаграмма UML, которая показывает взаимодействие между объектами в системе для выполнения определенной задачи. Она отображает объекты в системе и их связи, а также сообщения, которые они отправляют друг другу для выполнения задачи. Эта диаграмма может помочь разработчикам понять, как объекты взаимодействуют друг с другом в системе и какие методы они вызывают для выполнения определенных операций.

Диаграмма кооперации отражает структуру взаимодействия между объектами и состоит из следующих элементов:

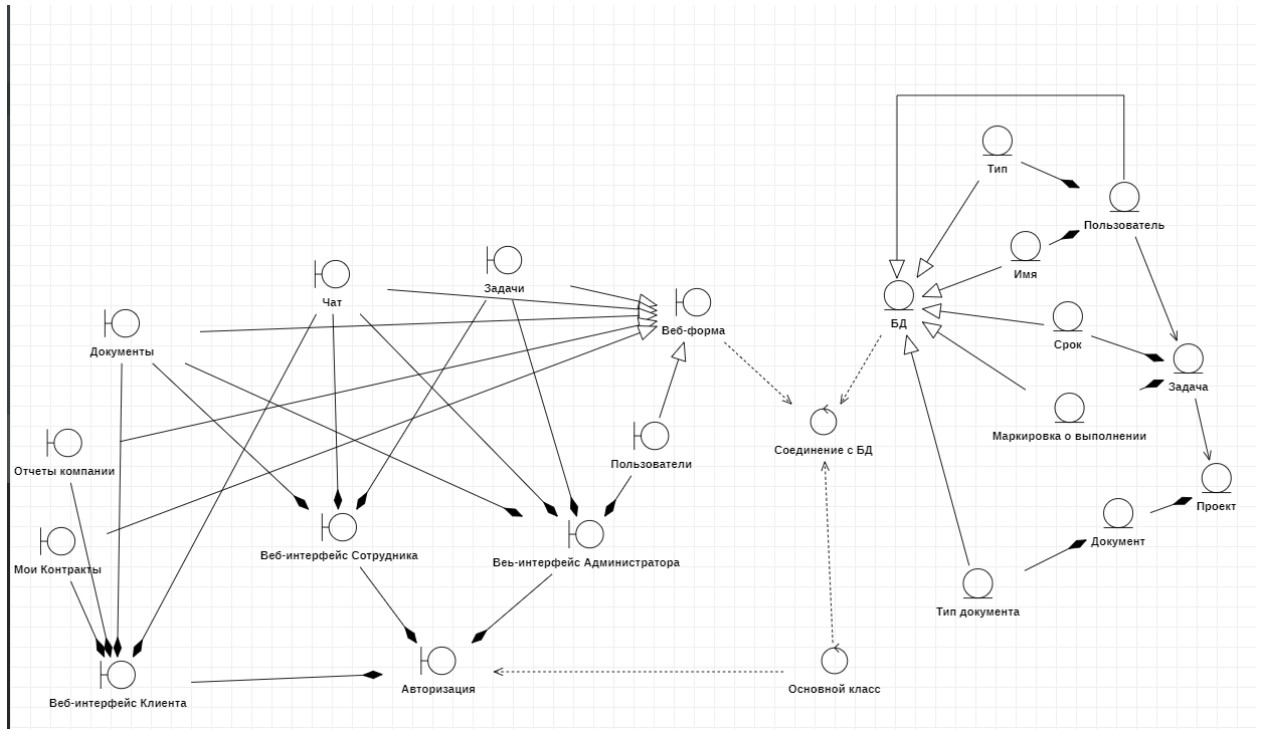
- актеры и классы, которые задействованы в реализации варианта использования;
- связь между ними (ассоциация);
- сообщения, передаваемые между элементами диаграммы.



Рисунок 3.3 – Диаграмма кооперации

3.4. Диаграмма последовательности

Диаграмма последовательности – UML-диаграмма, на которой для некоторого набора объектов на единой временной оси показан жизненный цикл объекта (создание-деятельность-уничтожение некой сущности) и взаимодействие актеров (действующих лиц) информационной системы в рамках прецедента.

Диаграмма последовательности в UML показывает последовательность действий между объектами в системе для выполнения определенной задачи. Она отображает объекты и сообщения, которые они отправляют друг другу в определенном порядке. Диаграмма последовательности помогает разработчикам понять, как объекты взаимодействуют друг с другом в системе, в какой последовательности отправляется сообщения между элементами диаграммы, и какие методы они вызывают для выполнения операций. Она связана с диаграммой кооперации, которая также показывает взаимодействие между объектами, но та не учитывает временные аспекты. Диаграмма последовательности же имеет два измерения: вертикальные линии представляют экземпляры актеров или объектов, участвующих во взаимодействии, и их жизненную линию, а вертикальная ось показывает временную упорядоченность взаимодействий.

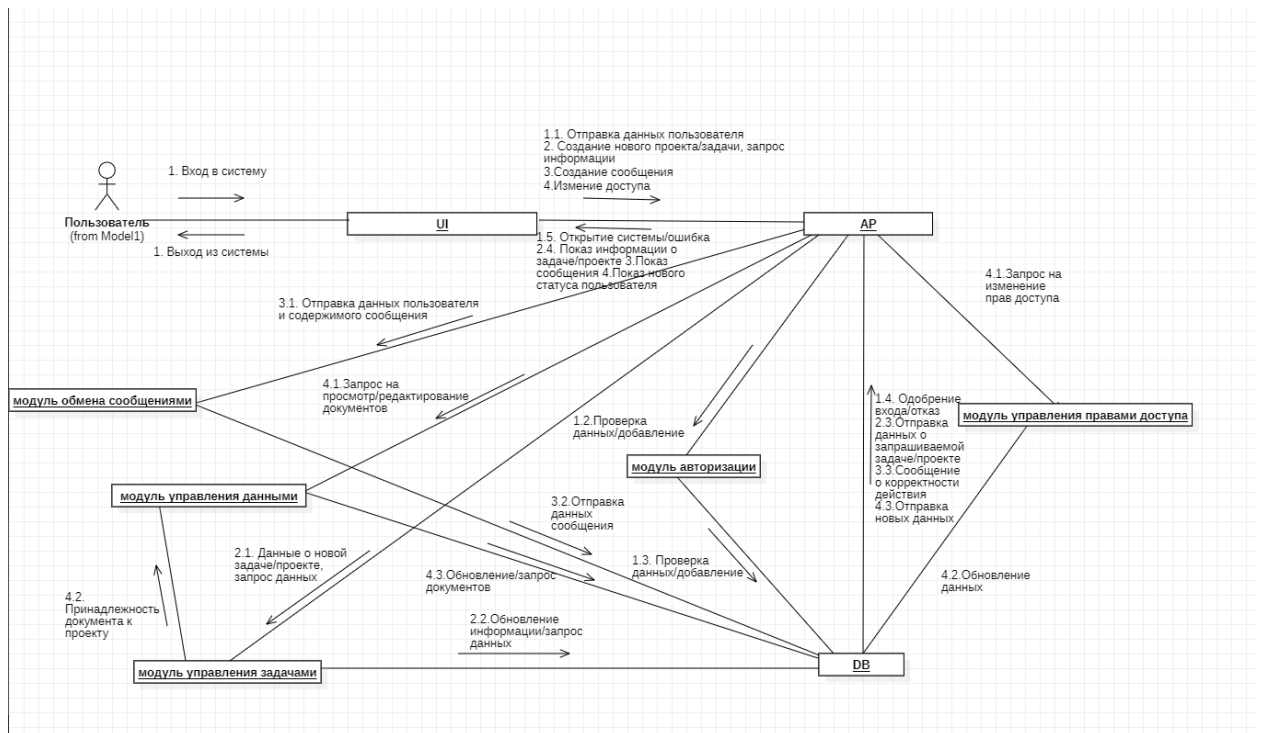
Я разработала диаграммы последовательности для двух процессов: авторизации и обмена сообщениями.



Рисунок 3.4 – Диаграмма последовательности для процесса «Обмен сообщениями»

3.5. Диаграмма деятельности

Диаграммы деятельности (активности) в UML являются аналогом блок-схем. По своей семантике и выразительным средствам (набору элементов) диаграммы деятельности во многом схожи с блок-схемами, незначительно уступая им по набору отображаемых элементов.

Диаграмма деятельности всегда фокусирует внимание на последовательности определенного набора действий или элементарных операций, после выполнения которых получаем определенный результат. Такие диаграммы могут создаваться для отдельного вида действий, кооперации, метода и т.д. Используемая в них графическая нотация во многом схожа с нотацией диаграмм состояний, так как диаграммы деятельности является их разновидностью, но если первая фокусируется на статических состояниях, то на вторая – на действиях.

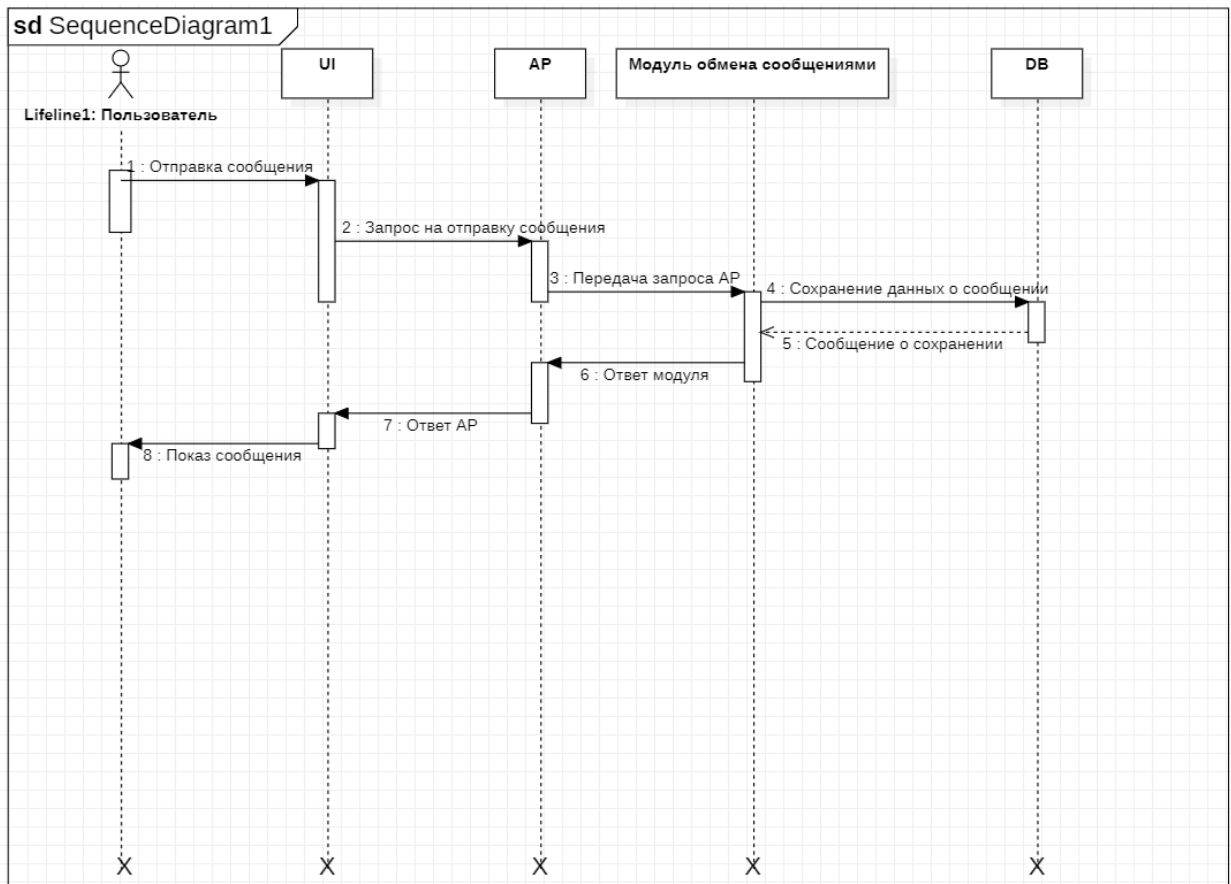

Рисунок 3.5 – Диаграмма деятельности для процесса «Авторизация»

3.6. Диаграмма компонентов

Диаграмма компонентов – это графическое представление архитектуры системы, которое показывает, как различные компоненты взаимодействуют друг с другом. Компоненты могут быть программными модулями, библиотеками, базами данных и т.д. Диаграмма компонентов позволяет увидеть, какие компоненты используются в системе, как они связаны между собой и какие интерфейсы они предоставляют для взаимодействия с другими компонентами.

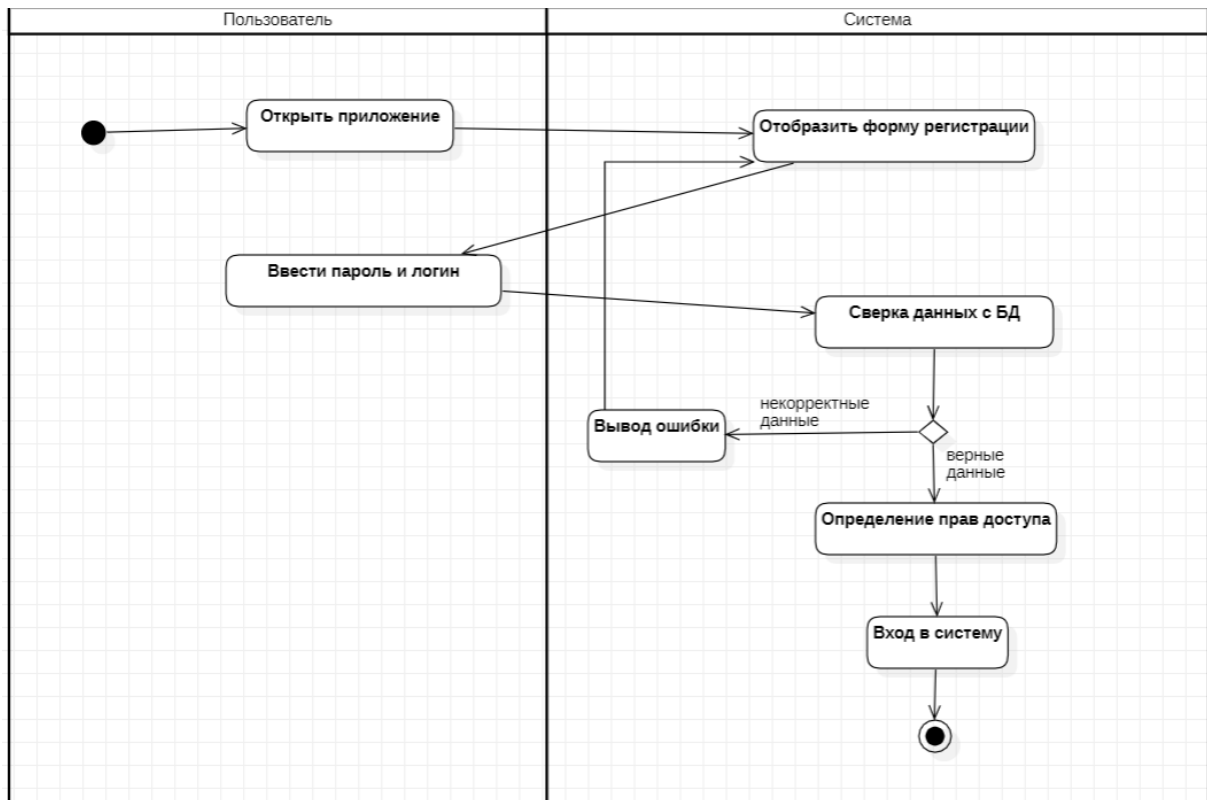

Рисунок 3.6 – Диаграмма компонентов

3.7. Диаграмма развертывания

Еще одним вариантом отображения физического представления системы является диаграмма размещения (развертывания). Она используется для понимания единой конфигурации, а также топологии распределенной информационной системы, показывает, как компоненты распределяются по отдельным узлам системы и через какие соединения связываются узлы системы. Это, своего рода, отображение того, как система будет развернута, какие компоненты будут расположены на каких узлах.

Таким образом, диаграмма реализации необходима для отображения элементов и компонентов системы, существующих лишь на этапе ее исполнения (runtime), к которым относятся исполнимые файлы, динамические библиотеки, таблицы БД и т.д. Те компоненты, которые не задействованы на этапе исполнения (например, исходные тексты программ), на диаграмме не показываются. Задачи, поставленные при разработке диаграммы развертывания:

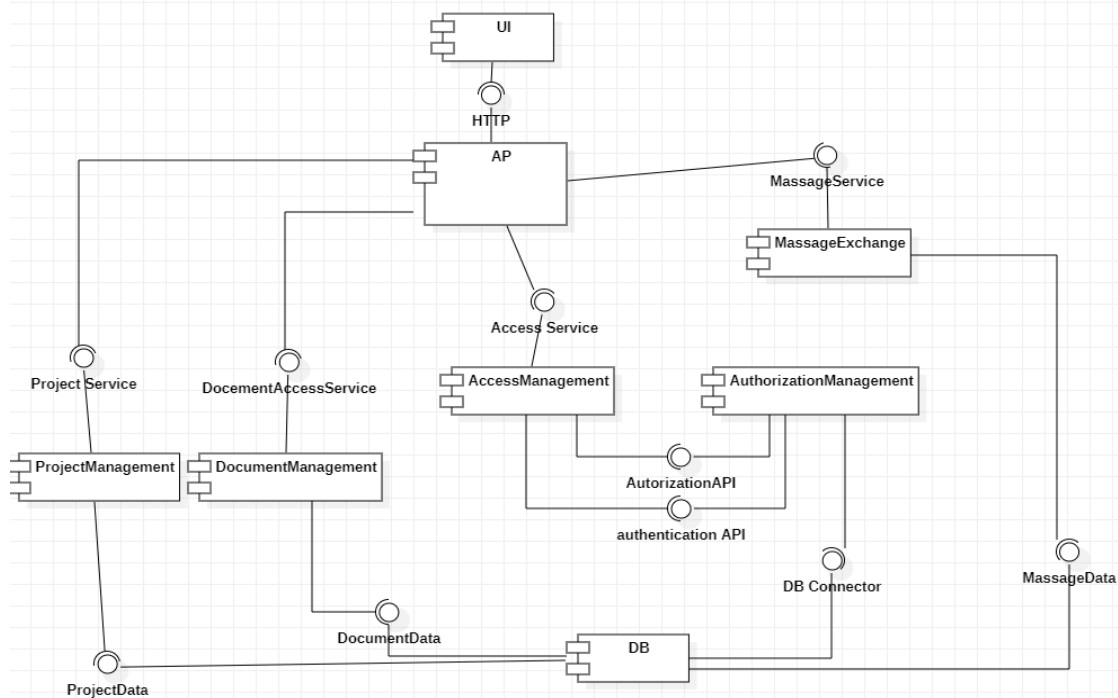
- распределение компонентов системы по ее физическим узлам;
- отображение физических связей между узлами системы на этапе исполнения;
- выявление узких мест системы и реконфигурация ее топологию для достижения требуемой производительности.

Элементами диаграммы реализации являются узлы, компоненты и связи между ними.

Узел – это некоторый физически существующий элемент системы. В качестве узла обычно рассматриваются компьютеры, датчики, принтеры, модемы, серверы, базы данных. Графически узел изображается в форме трехмерного куба, внутри которого указывается его имя и, возможно, дополнительная информация в виде помеченного значения.

Диаграмма развертывания важна для понимания того, как система будет выглядеть с физической точки зрения и какое необходимо аппаратное обеспечение.



Рисунок 3.7 – Диаграмма развертывания

Литература

1. Concord. [Электронный ресурс] URL: <https://groupconcord.ru/bp/it/korporativnyie-informacionnyie-sistemyi> (дата обращения: 05.05.2023)
2. Habr. [Электронный ресурс] URL: <https://habr.com/ru/articles/566218/> (дата обращения: 05.05.2023)
3. Pandia. [Электронный ресурс] URL: <https://pandia.ru/text/78/378/503.php> (дата обращения: 01.05.2023)

4. Основы UML. [Электронный ресурс] URL: http://book.uml3.ru/sec_1_2 (дата обращения: 20.05.2023)
5. Якобсон, А. Унифицированный процесс разработки программного обеспечения / А. Якобсон, Г. Буч, Дж. Рамбо. - СПб.: Питер, 2002. - 496 с
6. Буч, Г. Объектно-ориентированный анализ и проектирование с примерами приложений на C++ / Г. Буч. - М.: «Издательство Бином», 2001. - 560 с.

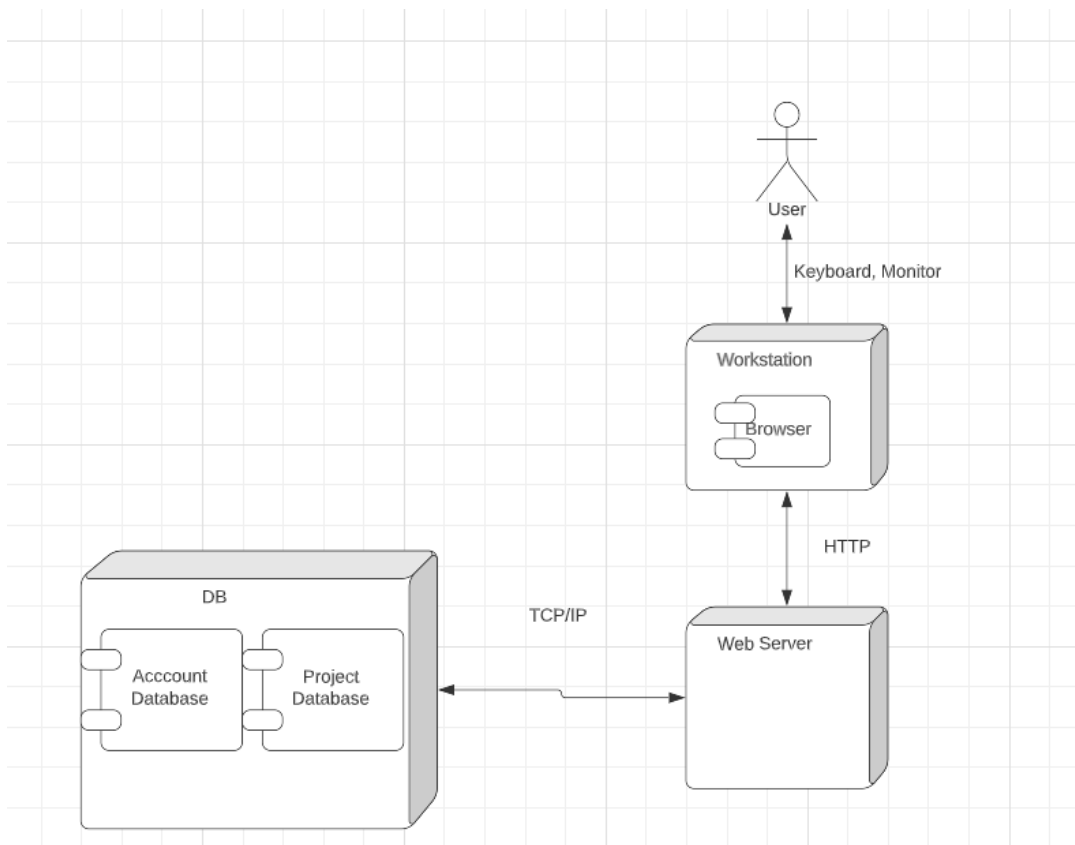
ГРАЖДАНСКОЕ ВОСПИТАНИЕ МЛАДШИХ ШКОЛЬНИКОВ

Аннотация. В статье рассматриваются основные вопросы формирования гражданского воспитания младших школьников. О том что, гражданское воспитание должно направляться на формирование у детей толерантного отношения к другим культурам и народам. Становление гражданственности как качества личности определяется как субъективными усилиями педагогов, родителей, общественных организаций, так и объективными условиями функционирования общества – особенностями государственного устройства, уровнем правовой, политической, нравственной культуры общества. В настоящее время мы являемся свидетелями и участниками постепенного процесса переоценки ценностей, возрождение гражданских, а также патриотических взглядов и убеждений. Чувство национального самосознания и чувство любви к Отечеству должны быть воспитаны в человеке семьей и школой. Естественно, общество играет в этом немаловажную роль. Ведь оттого, в каком окружении находится человек (школьник) – зависит многое. Поэтому перед педагогами стоят задачи возрождения великой России, чтобы вдохновлять новые поколения, начиная с детей, в формировании у них чувств гражданского самосознания.

Так же рассмотрен вопрос о роли знаний и умений педагога в образовании и воспитании детей.

Abstract. The article deals with the main issues of the formation of civic education of younger schoolchildren. That civic education should be aimed at the formation of children's tolerant attitude towards other cultures and peoples. The formation of citizenship as a quality of personality is determined both by the subjective efforts of teachers, parents, public organizations, and by the objective conditions of the functioning of society – the peculiarities of the state structure, the level of legal, political, moral culture of society. Currently, we are witnessing and participating in a gradual process of revaluation of values, the revival of civic as well as patriotic views and beliefs. A sense of national identity and a sense of love for the Fatherland should be brought up in a person by family and school. Naturally, society plays an important role in this.

After all, a lot depends on what kind of environment a person (a schoolboy) is in. Therefore, teachers face the following tasks

Ключевые слова: гражданское воспитание, образование и воспитание младших школьников, патриотическое воспитание, компетентность педагога, формирование личности, ответственность гражданина.

Key words: civic education, education and upbringing of younger schoolchildren, patriotic education, teacher competence, personality formation, citizen responsibility.

Гражданское воспитание направлено на формирование у человека гражданственности как особого качества личности, которое позволяет ему чувствовать себя дееспособным в юридическом, социальном, нравственном и политическом аспектах. В связи с этим, важной задачей образования является воспитание младших школьников с учетом портрета выпускника начальной школы, который включает такие качества, как любовь к Родине, уважение к ценностям общества, любознательность и активность. Одним из аспектов гражданского воспитания является патриотическое воспитание, которое направлено на формирование уважительного отношения к своей стране, народу, культуре, языку и традициям. Младший школьный возраст является наиболее подходящим для воспитания интереса к общественным явлениям и совместным делам, поэтому важно вовлечь каждого ребенка в жизнь коллектива и обеспечить ее социальную значимость.

В школе, помимо учебной программы, необходимо создавать условия для развития гражданских качеств у детей. Это могут быть различные внеклассные мероприятия, такие как экскурсии, походы, конкурсы и т.д., а также внутришкольные проекты, направленные на развитие социальной ответственности и патриотизма. Важно также проводить обучающие занятия, направленные на развитие критического мышления и эмпатии у детей. В целом, гражданское воспитание является неотъемлемой частью образования и должно быть направлено на формирование активных и ответственных граждан, способных принимать участие в жизни общества и вносить свой вклад в его развитие. Для этого необходимо создавать соответствующую образовательную среду, где дети будут получать знания и навыки, необходимые для успешной жизни в обществе.

Процесс формирования личности, осуществляемый самим человеком. Педагог должен помочь школьникам осознать свои ценности, убеждения и умения принимать решения, основанные на гражданской ответственности.

Педагог должен обладать знаниями и умениями в выборе и применении различных методов гражданского воспитания, учитывая возрастные и индивидуальные особенности детей. Важно также учитывать социокультурный контекст, в котором происходит воспитание, и ориентироваться на ценности и потребности общества. Важным является и

опыт педагога – это создание условий для практического применения знаний, умений и навыков, полученных в процессе просвещения. Например, проведение экскурсий, дискуссий, моделирование ситуаций, ролевые игры и т.д.

Одним из эффективных методов гражданского воспитания является проектная деятельность, которая позволяет детям не только получать знания, но и применять их на практике, решать реальные проблемы и задачи. Также важным является использование игровых методов, которые способствуют развитию социальных навыков и умений, формированию коммуникативных компетенций.

Гражданское воспитание также должно быть связано с экологическим воспитанием, поскольку забота о природе и окружающей среде является одним из главных аспектов гражданской ответственности. Педагоги должны стимулировать интерес детей к природе, проводить экологические экскурсии и мероприятия, участвовать в экологических проектах.

Гражданское воспитание должно быть реализовано в рамках системного подхода и с использованием различных методов и форм воздействия на личность ребенка. Оно должно быть направлено на формирование активных и ответственных граждан, способных принимать участие в жизни общества и вносить свой вклад в его развитие.

Таким образом, гражданское воспитание является важной задачей педагогики, которая должна быть реализована в рамках системного подхода и с использованием различных методов и форм воздействия на личность ребенка. Оно должно быть направлено на формирование активных и ответственных граждан, способных принимать участие в жизни общества и вносить свой вклад в его развитие.

Важно, чтобы гражданское воспитание было направлено на формирование у детей таких качеств, как ответственность, уважение к правам и свободам других людей, толерантность, готовность к сотрудничеству и помощи ближним, патриотизм и гражданственность. Эти качества могут быть развиты через проведение различных мероприятий в школе, таких как классные часы, конкурсы, спортивные соревнования, театрализованные представления и т.д.

Гражданское воспитание должно быть основано на принципах демократии, справедливости и равенства. Дети должны понимать, что каждый человек имеет право на свободу и равные возможности, а также что каждый должен нести ответственность за свои поступки. Педагоги должны помочь детям осознать, что они могут внести свой вклад в улучшение жизни общества и что каждый гражданин должен быть активным участником жизни своей страны.

Таким образом, гражданское воспитание является важным элементом образования, который помогает детям стать ответственными и активными гражданами. Это процесс,

который требует участия не только педагогов, но и родителей и всего общества в целом. Все должны работать вместе, чтобы создать условия для развития гражданской идентичности у детей и формирования у них качеств, необходимых для успешной жизни в обществе.

Одним из важнейших аспектов гражданского воспитания является формирование у детей уважительного отношения к закону и правам человека. Дети должны понимать, что законы существуют для того, чтобы защитить их права и свободы, а не для того, чтобы ограничивать их деятельность. Они также должны знать, что каждый человек имеет право на свободу мысли, слова и действия, независимо от своей национальности, религии или социального статуса.

Гражданское воспитание должно направляться на формирование у детей толерантного отношения к другим культурам и народам. Дети должны учиться понимать и уважать различия между людьми, а также уметь находить общий язык с представителями других культур.

Внеклассная и внешкольная работа позволяют заполнить этот пробел и обеспечить ребенку полноценное гражданское воспитание, которое будет охватывать не только учебную деятельность, но и повседневную жизнь в обществе.

Данные формы работ способствуют формированию у младших школьников социальной компетентности, т.е. умения взаимодействовать с окружающей социальной средой, учитывать ее нормы и правила, принимать участие в коллективной деятельности. Это очень важно для успешной адаптации ребенка в обществе и его будущей социальной жизни.

Внеклассная и внешкольная работа являются неотъемлемой частью гражданского воспитания младших школьников и способствуют развитию у них социальной компетентности и успешной адаптации в обществе.

В рамках внеклассной работы проводятся различные мероприятия, такие как экскурсии, тематические дни, конкурсы, спортивные соревнования, творческие мастер-классы и т.д. Все они направлены на развитие у детей чувства гордости за свою страну и культуру, уважения к природе и окружающей среде, умения работать в коллективе и уважительно относиться к другим людям.

Внешкольная работа также имеет большое значение в гражданском воспитании младших школьников. Это может быть участие в детских общественных организациях,

клубах и секциях по интересам, волонтерская деятельность и другие формы социальной активности. Все эти виды деятельности помогают детям понять свою роль в обществе и научиться принимать ответственность за свои поступки.

Внеклассная и внешкольная работа являются эффективным средством гражданского воспитания младших школьников. Они помогают развивать у детей социальную компетентность, формировать патриотические, экологические, нравственные и эстетические ценности, а также учат работать в коллективе и принимать ответственность за свои поступки.

Важно развивать у детей чувство ответственности за свои поступки и за будущее своей страны. Они должны понимать, что каждый из них может внести свой вклад в развитие общества и что каждый гражданин имеет свои обязанности перед государством и обществом.

В целом, гражданское воспитание является неотъемлемой частью образования, которое должно направляться на формирование у детей ценностей, связанных с гражданственностью, патриотизмом, толерантностью и ответственностью. Эти ценности должны быть закладываться уже в младшем школьном возрасте и постоянно развиваться на протяжении всей жизни.

Литература

1. Горелик Ф.Б. Воспитывая гражданина, формируя мировоззрение. – М., 2008.- 227 с.
2. Духовно-нравственное, патриотическое и гражданское воспитание. Материалы научно-практической конференции / Под ред. Родионовой Л.Е., Морозовой В.В., Николаевой А.И. – М., 2012.-365 с.
3. Жариков А.Д. Растите детей патриотами. – М.: Просвещение. – 2014.-331 с.
4. Никитин А.Ф., Соколов Я.В. Граждановедение. – М., 2012.-328 с.
5. Суколенов И.В. Теория и практика гражданского образования в общеобразовательных учреждениях: Дис. д-ра пед. наук. – М., 2012.-308 с.

Аптикаева Р.Н., Воистинова Г.Х.,

Стерлитамакский филиал федерального государственного бюджетного образовательного
учреждения высшего образования «Уфимский университет науки и
технологий»

РЕШЕНИЕ ОЛИМПИАДНЫХ ЗАДАЧ С ПОМОЩЬЮ ГРАФОВ

Аннотация: Одним из способов решения олимпиадных задач является использование графов. Данный способ позволяет эффективно решать разнообразные задачи, связанные с моделированием процессов, поиском кратчайших путей, оптимизацией работы системы и другими.

Ключевые слова: олимпиадные задачи, графы, моделирование, способ решения.

Использование графов – это один из способов решения математических задач на олимпиадах и других соревнованиях. Он основан на использовании графовых моделей для изображения связей и взаимодействий между объектами, представленными в условии задачи.

Прежде чем перейти к описанию способа, раскроем понятие «граф». Граф – это математический объект, представляющий собой совокупность вершин и ребер, которые соединяют эти вершины. Применительно к олимпиадным задачам вершины могут представлять объекты разного рода: люди, города, предметы, события и т. д. Ребра же отображают взаимодействия, связи или отношения между этими объектами.

Одним из стандартных способов использования графов в олимпиадных задачах является построение графовых моделей на основе матриц смежности и матриц инцидентности. Матрица смежности отображает связи между вершинами графа, а матрица инцидентности отображает связи между вершинами и ребрами. Эти матрицы могут использоваться для создания графиков в программных средствах.

Одной из основных задач теории графов является задача о кратчайшем пути. Она заключается в поиске самого короткого пути между двумя вершинами графа. Эта задача может решаться различными алгоритмами, такими как алгоритм Дейкстры или алгоритм Флойда-Уоршелла. Олимпиадные задачи, связанные с графами, могут иметь различные

формулировки. Например, задача может заключаться в нахождении количества компонент связности графа, в определении цвета графа или в поиске наибольшей клики в графе.

Одним из примеров задачи, решаемой с помощью графов, является задача о коммивояжере. Она заключается в поиске самого короткого пути, проходящего через все вершины графа и возвращающегося в исходную точку.

Существует множество видов графов, которые могут быть использованы в олимпиадных задачах. Некоторые из них:

1. Дерево – граф без циклов, связанный и ациклический.
2. Цикл – граф, имеющий хотя бы один цикл.
3. Полный граф – граф, в котором каждая пара вершин соединена ребром.
4. Двудольный граф – граф, вершины которого можно разбить на два непересекающихся множества, так что все ребра соединяют вершины множеств разных.
5. Плоский граф – граф, который может быть изображен без пересечения ребер на плоскости.
6. Ориентированный граф – граф, в котором ребра имеют направление.
7. Взвешенный граф – граф, в котором каждому ребру присвоено числовое значение.
8. Ярусный граф – граф, в котором каждая вершина принадлежит одному из ярусов, причем ребра соединяют вершины только смежных ярусов. Эти типы графов могут быть комбинированными или модифицированными для создания более сложных олимпиадных задач.

Таким образом, теория графов является важным инструментом для решения олимпиадных задач по математике и информатике.

Е.В. Елисеев [5, с. 210-213] отмечает, что один из основных способов решения математических олимпиадных задач заключается в переводе условия задачи на язык теории графов. В этом случае, объекты, упоминаемые в задании, заменяются на вершины графа, а связи между ними представляются в виде ребер. Эта графическая модель помогает не только проще визуализировать задачу, но и может подсказать основное решение задачи.

А.В. Лавренюк [с. 126-128] предлагает двухэтапную модель обучения теории графов для учащихся, которые готовятся к олимпиадам по математике. В начале они изучают основные понятия и теоремы теории графов, а затем переходят к изучению задач и применению теории графов в различных областях науки и техники. Они также формируют банк олимпиадных задач, которые решаются с помощью графов.

А.И. Азаров [1, с. 39-40] отмечает, что методы обучения должны быть улучшены, чтобы развивать у учащихся творческое и эвристическое мышление, математическую интуицию

и навыки самостоятельного поиска взаимосвязей и закономерностей. Для достижения успеха в олимпиадах по математике нужно обладать знаниями как школьной программы, так и материала, выходящего за ее рамки, иметь смекалку, гибкость ума, сформированные логико-математические умения и умение строить модели в графической и знакосимвольной формах, а также обладать практическим опытом решения олимпиадных задач. Мнения ученых о том, как использовать графы для решения олимпиадных задач, могут различаться в зависимости от области их специализации, опыта и подхода к решению задач. Графы – это мощный инструмент для решения олимпиадных задач в различных областях, включая математику, информатику, физику и др. Многие задачи могут быть представлены как графы, что позволяет лучше понимать структуру проблемы и решать задачу с помощью алгоритмов, основанных на графах.

В некоторых случаях графы могут быть не очень эффективны для решения олимпиадных задач, особенно если задача не связана с теорией графов. Например, в задачах, где требуется аналитическая работа с функциями или уравнениями, графы могут оказаться не очень полезными.

Важно помнить, что графы являются инструментом, а не единственным подходом к решению олимпиадных задач. В некоторых случаях, возможно, необходимо комбинировать графовый способ с другими методами, например, с методами анализа функций, матриц или вероятностных моделей.

Несмотря на то, что графы могут быть полезны для решения олимпиадных задач, они не являются универсальным способом решения всех задач. В зависимости от сложности задачи, ее формулировки и требований к ответу, может потребоваться использование других инструментов или методов.

Таким образом, наличие различных мнений свидетельствует о том, что использование графов для решения олимпиадных задач является важным, но не единственным подходом к решению задач.

Методы графов широко используются в олимпиадных задачах разного уровня сложности. Перечислим наиболее распространенные типы олимпиадных задач, решаемых с помощью графов:

1. Задачи на поиск кратчайшего пути между двумя вершинами графа, например, между двумя городами или пунктами на карте. Этот тип задач может встречаться как на региональных, так и на международных олимпиадах в математике и программировании.
2. Задачи на определение наиболее важных вершин в графе, например, задачи на определение самого центрального графа или нахождение наиболее важных узлов в данной

сети. Этот тип задач может встречаться в заданиях на олимпиадах по сетевой аналитике или социологии.

3. Задачи на разбиение графа на компоненты связности, например, задачи на определение связности компьютерных сетей или нахождение компонент связности в биологических системах. Этот тип задач может встречаться на олимпиадах по информатике или биологии.

4. Задачи на определение оптимального пути на графике, например, задачи на маршрутизацию пакетов в компьютерных сетях или нахождение наиболее эффективного пути для прохождения заданного маршрута. Этот тип задач может встречаться на олимпиадах по информатике или телекоммуникациям.

5. Задачи на определение наименьшего остовного дерева, например, задачи на построение минимальных раскрасок или поиск оптимальной сети с минимальными затратами. Этот тип задач может встречаться на олимпиадах по математике и информатике.

Это только несколько типов олимпиадных задач, решаемых с помощью графов, которые могут использоваться для проверки знаний школьников в разных областях знаний и на разных уровнях сложности. Рассмотрим некоторые из них.

Задача 1. В государстве 100 городов, и из каждого из них выходит 4 дороги. Сколько всего дорог в государстве?

Решение. Рассмотрим граф, вершины которого соответствуют городам, а рёбра – соединяющим их дорогам. В графе всего 100 вершин, степень каждой вершины равна 4. Посчитаем количество рёбер в этом графе. Для этого сложим степени всех его вершин. Так как при таком подсчёте каждое ребро учтено дважды (поскольку каждое ребро всегда соединяет ровно две вершины), то число рёбер графа равно $100 \cdot 4 / 2 = 200$. Это и есть общее число дорог.

Ответ: 200

Задача 2. В Тридевятом царстве лишь один вид транспорта – ковёр-самолёт. Из столицы выходит 21 ковровых линий, из города Дальний – одна, а из всех остальных городов – по 20. Доказать, что из столицы можно долететь в Дальний (возможно, с пересадками).

Решение. Рассмотрим компоненту связности графа ковровых линий, содержащую столицу. Нам нужно доказать, что она содержит также и город Дальний. Предположим противное. Тогда в этой компоненте связности из одной вершины (столицы) выходит 21 ребро, а из всех остальных вершин – по 20 рёбер. Таким образом, в этом графе (компоненте связности) ровно одна нечётная вершина. Этого быть не может – противоречие.

Задача 3. Каждый член партии доверяет пяти однопартийцам, но никакие двое не доверяют друг другу. При каком минимальном размере партии такое возможно? Не забудьте

показать, что при указанном Вами размере партии это действительно возможно, а при меньших – нет.

Решение. Будем представлять партию в виде ориентированного графа: партийцев – в виде вершин, а если партиец A доверяет партийцу B , то соединим вершину A с B ребром со стрелкой, направленной от A к B . Условие того, что никакие два партийца не доверяют друг другу, эквивалентно условию того, что никакие две вершины не соединены двумя противоположно направленными ориентированными рёбрами. Будем называть это *условием одного ребра*. Построим пример партии из 11 человек, удовлетворяющей условию задачи. Разместим 11 человек в вершинах правильного 11-угольника $A_1 \dots A_{11}$. Для каждой вершины A_i направим по ориентированному ребру из неё в каждую из пяти вершин, следующих за ней по часовой стрелке. Утверждается, что условие одного ребра выполнено. Действительно, для каждого ориентированного ребра, идущего от некоторой вершины A_i к A_j , имеется не более 4 вершин, следующих от A_i к A_j в направлении по часовой стрелке. А остальных вершин 11-угольника, отличных от A_i, A_j и вышеупомянутых последовательных вершин между ними не меньше, чем $11 - 6 = 5$, и они идут последовательно от A_j к A_i по часовой стрелке «с другой стороны». Предположим противное: условие одного ребра не выполнено, то есть некоторая пара вершин A_i и A_j соединена двумя противоположно направленными рёбрами. Тогда в силу предыдущего, имеется два набора последовательных вершин, каждый из них содержит не более, чем 4 вершины: вершины одного набора идут от A_i к A_j по часовой стрелке, а вершины другого – от A_j к A_i по часовой стрелке. Следовательно, эти наборы не пересекаются, и вместе с вершинами A_i и A_j (итого не более, чем $4 + 4 + 2 = 10$ вершин) они покрывают все 11 вершин 11-угольника. Полученное противоречие доказывает, что условие одного ребра выполнено.

Докажем теперь, что для партии меньшего размера это не возможно. Пусть n – общее число членов партии, удовлетворяющей условиям задачи. Тогда общее число ориентированных рёбер равно $5n$: по 5 рёбер, исходящих из каждой вершины. С другой стороны, общее число рёбер не превосходит множества пар различных вершин (условие

одного ребра), которое, в свою очередь, равно

$$C^2_n = \frac{n(n-1)}{2}$$

Тем самым, $5n \leq \frac{n(n-1)}{2} \Rightarrow \frac{n-1}{2} \geq 5 \Rightarrow n \geq 11$ что и требовалось доказать.

Задача 4. Пусть схема островов и коридоров устроена так, как показано на рисунке (Рис. 1). Докажите, что при любом начальном расселении колоний существует способ организовать миграции так, что по итогам менее чем 1000 миграций на острове A появится

колония. При решении этого пункта можно без доказательства пользоваться результатом пункта 1.



Рис. 1. Схема островов и коридоров

Решение. В архипелаге есть n скалистых островов, на них обитают n колоний тупиков (каждая колония целиком гнездится на одном острове). Некоторые пары островов соединены воздушными коридорами, причём от каждого острова до любого другого есть ровно один путь по этим коридорам. Острова, соединённые коридором, считаются соседними. Иногда происходят *миграции*: с некоторого острова на каждый соседний переселяется по колонии тупиков.

Задача 5. Шесть школьников разбились на две команды, после чего каждый участник одной команды сыграл с каждым участником другой команды партию в настольный теннис. Вершины графа на рисунке (Рис. 2) изображают школьников, рёбра – сыгранные партии.

На рисунке можно видеть часть схемы турнира: всех участников и некоторые сыгранные партии. Восстановите остальные партии.

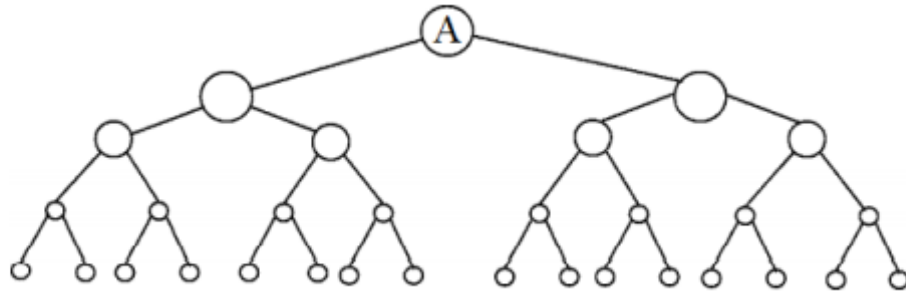

Рис. 2. Часть схемы турнира

Решение. Рассмотрим вершину степени 3 (человека, который сыграл с тремя другими). Он должен быть в одной команде, эти трое – в другой. Тот, кто сыграл с одним из этих троих, обязан быть в команде с первым рассмотренным человеком, тогда последний человек обязан быть во второй команде. Получаем одну команду из четырёх человек, а вторую из двух (Рис. 3).



Рис. 3. Игрок сыграл с тремя другими

Таким образом, методы графов являются неотъемлемой частью решения олимпиадных задач разного уровня сложности. Они позволяют моделировать различные ситуации и находить оптимальные решения на основе анализа связей между элементами системы. Олимпиады по математике, информатике, сетевой аналитике, биологии и другим областям знаний могут использовать графы для проверки знаний участников и развития их навыков анализа и решения сложных задач. Поэтому, знание методов графов является необходимым для успешного участия в олимпиадах и дальнейшей карьере в рядах профессионалов в различных областях. Примеры некоторых интересных олимпиадных задач по математике и способы их решения приведены в пособии Г.Х. Воистиновой и М.Ю. Солощенко [3].

Список литературы

1. Азаров А.И. Разработка методологии и технологии подготовки учащихся общеобразовательных учреждений к олимпиадам по математике // Вэб-программирование и интернет-технологии Web-Conf2018: тез. докл. докл. 4-й Международный. науч.-практика. конф. – Минск, 2018. – С. 39-40.
2. Воистинова Г.Х., Солощенко М.Ю. Избранные вопросы методики обучения математике: Внеурочная работа. Учебное пособие. – Стерлитамак: Изд-во Стерлитамакского университета, 2015. – 83 с.
3. Городнова Е.В. Методика обучения школьников решению олимпиадных задач по математике в системе дополнительного образования // Вопросы образования и науки: теоретический и методический аспекты: сб. науч. тр. по материалам междунар. науч.-практ. конф. – Тамбов, 2015. – С. 36-37.
4. Елисеев Е.М. Применение графов к решению олимпиадных задач по математике // Математический вестник педвузов и университетов Волго-Вятско-го региона. – 2014. – № 16. – С. 210-213.

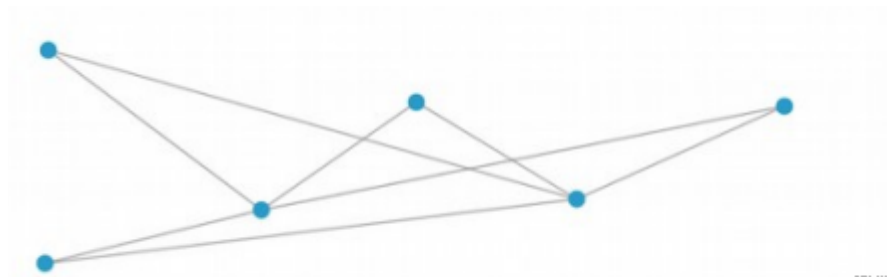
5. Лавренюк А.В. Методика изучения теории графов при подготовке школьников к олимпиадам по математике // Актуальные направления научных исследований XXI века: теория и практика. – 2015. – Т. 3. – № 9-1 (20-1). – С. 126-128.

6. Фарков А.В. О работе учителя математики по обучению учащихся решению олимпиадных задач на уроке // Педагогические технологии математического творчества: сб. ст. участников междунар. науч.-практ. конф. – Арзамас, 2011. – С. 390-392.

7. Фролова Т.А. Методы и формы подготовки учащихся к олимпиаде по математике // Инновационное развитие: потенциал науки и современного образования: сб. ст. II Международный. науч.- практика. конф. – Пенза, 2018. – С. 295-298.

УДК 796.011.1

Орлова Елена Юрьевна, преподаватель кафедры физвоспитания
«Поволжский государственный университет телекоммуникаций и информатики»

Россия г. Самара

Калинин Андрей Александрович,

Студент

3 курс, факультет «Информационные системы и технологии»

«Поволжский государственный университет телекоммуникаций и информатики»

Россия г. Самара

РОЛЬ ФИЗИЧЕСКОЙ КУЛЬТУРЫ В КУЛЬТУРНО-ДОСУГОВОЙ ЖИЗНИ СТУДЕНТОВ

Аннотация. В данной статье рассматривается роль физической культуры в культурно-досуговой жизни студентов. Исследование уделяет внимание влиянию физической культуры на различные аспекты жизни студентов, а именно на их участие в спортивных мероприятиях, развитие физических навыков и формы, достижения в спорте, включая победы и преодоление личных рекордов, а также на интеграцию физической культуры с творческими видами деятельности. Дополнительно, обсуждается влияние физической активности на энергию и мотивацию студентов для участия в культурно-досуговых мероприятиях. Исследование предоставляет обоснованные аргументы и примеры, подчеркивающие важность физической культуры в формировании здорового образа жизни и развитии личности студента. В результате анализа литературы и проведенного исследования, статья делает вывод о значимости интеграции физической культуры в культурно-досуговую жизнь студентов для их физического, эмоционального и социального благополучия.

Ключевые слова: физическая культура, студенты, культурно-досуговая жизнь, спорт, творчество, физическая активность.

Summary. This article explores the role of physical culture in the cultural and leisure life of students. The study focuses on the influence of physical culture on various aspects of students' lives, including their participation in sports events, development of physical skills and fitness, achievements in sports such as victories and personal records, and integration of physical culture with creative activities. Additionally, the impact of physical activity on students' energy and

motivation to engage in cultural and leisure activities is discussed. The research provides well-founded arguments and examples that highlight the importance of physical culture in promoting a healthy lifestyle and personal development among students. Based on literature analysis and empirical findings, the article concludes on the significance of integrating physical culture into the cultural and leisure life of students for their physical, emotional, and social well-being.

Keywords: physical culture, students, cultural and leisure life, sports, creativity, physical activity.

Введение:

В современном обществе физическая активность студентов играет важную роль в их общем здоровье и благополучии. Физическая культура предоставляет студентам возможность не только поддерживать свое физическое состояние, но и активно участвовать в культурно-досуговых мероприятиях, способствуя развитию личности и социальной адаптации.

Анализ последних достижений и публикаций:

Проведенный анализ научных источников показал, что физическая активность имеет положительное влияние на различные аспекты жизни студентов. Исследования показывают, что регулярное занятие физической культурой способствует улучшению физического и психологического состояния студентов, повышает их работоспособность, снижает стрессовые уровни и улучшает качество сна.

Влияние физической культуры на культурно-досуговую жизнь студентов:

Физическая культура играет важную роль в формировании культурно-досуговой сферы студентов. Участие в спортивных мероприятиях и тренировках способствует развитию дружеских связей и командного духа. Спортивные соревнования и мероприятия создают возможность для социализации, обмена опытом и развития новых навыков. Кроме того, физическая активность способствует улучшению самооценки и повышению уверенности в себе, что влияет на активное участие студентов в культурно-досуговых мероприятиях.

Участие в спортивных мероприятиях и тренировках имеет положительное влияние на создание социальных связей среди студентов. Подробно опишем этот аспект:

Возможность совместных тренировок:

Студенты, участвующие в спортивных мероприятиях, могут тренироваться вместе в команде или группе. Это предоставляет возможность общения и взаимодействия между студентами, развитию доверия и укреплению командного духа. В процессе тренировок студенты могут помогать друг другу, совместно преодолевать трудности и достигать общих целей.

Соревновательная составляющая:

Спортивные мероприятия часто включают в себя соревнования и матчи между разными командами или учебными группами. Участие в таких соревнованиях способствует формированию дружеской конкуренции и сотрудничества между студентами. Они учатся работать в команде, поддерживать друг друга и совместно стремиться к достижению успеха.

Расширение социальной сети:

Участие в спортивных мероприятиях предоставляет студентам возможность познакомиться с другими студентами, как из своего университета, так и из других образовательных учреждений. Это расширяет их социальную сеть и создает возможности для новых знакомств, обмена опытом и установления долгосрочных дружеских связей.

Повышение взаимодействия между разными специальностями:

Спортивные мероприятия могут объединять студентов различных специальностей или факультетов в рамках одной команды или соревнования. Это способствует взаимодействию между студентами, которые в других условиях могли бы не встретиться или не иметь возможности сотрудничать. Такое взаимодействие способствует разностороннему развитию студентов и обмену опытом в различных областях знаний.

Участие в спортивных мероприятиях и тренировках предоставляет студентам не только физические преимущества, но и способствует их социальной интеграции и развитию навыков командной работы, что в итоге положительно сказывается на их культурно-досуговой жизни.

Участие в физической культуре и спорте имеет значительное влияние на развитие физических навыков и улучшение физической формы студентов.

Физическое здоровье:

Регулярные занятия физической культурой и спортом способствуют поддержанию и укреплению общего физического здоровья студентов. Физическая активность помогает улучшить сердечно-сосудистую систему, повысить выносливость, укрепить мышцы и суставы. Это приводит к повышению общей физической формы и самочувствия студентов.

Самооценка и уверенность:

Участие в физической культуре и спорте позволяет студентам достигать определенных спортивных результатов, улучшать свои физические возможности и преодолевать собственные границы. Это способствует повышению самооценки и уверенности в своих силах. Студенты, достигающие успеха в спорте, ощущают удовлетворение от своих достижений, что положительно сказывается на их общей самооценке.

Улучшение эмоционального состояния:

Физическая активность влияет на выработку эндорфинов - гормонов счастья и улучшает настроение студентов. Занятия спортом помогают снять стресс, усталость и негативные эмоции, что важно в условиях интенсивной учебы и повседневных забот. Физическая активность стимулирует выработку энергии и повышает уровень активности студентов, что способствует их общему физическому и эмоциональному благополучию.

Развитие координации и гибкости:

Участие в физической культуре и спорте способствует развитию координации движений и гибкости тела у студентов. Занятия спортом требуют точности и согласованности движений, что помогает улучшить моторику и контроль над своим телом. Это положительно сказывается на общей физической готовности и повышает уровень физических навыков у студентов.

Создание социальных связей:

Физическая культура и спорт предоставляют возможность для студентов вступить в контакт и взаимодействие со сверстниками, общаться с тренерами и другими участниками спортивных команд. Участие в командных видах спорта требует взаимодействия и сотрудничества, что способствует развитию навыков командной работы и укреплению социальных связей. Это помогает студентам расширить свой круг общения, научиться работать в команде и развить социальные навыки, что положительно влияет на их культурно-досуговую жизнь.

Участие в физической культуре и спорте оказывает целостное и многогранное влияние на студентов, охватывая физическое, эмоциональное и социальное благополучие. Развитие физических навыков и улучшение физической формы стимулируют положительные изменения в самооценке и самочувствии студентов, что в свою очередь способствует их активному участию в культурно-досуговой жизни.

Достижения в спорте и физической активности играют важную роль в повышении уверенности в себе и самодисциплины у студентов.

Укрепление самооценки:

Когда студент достигает успеха в спорте, таком как победа на соревнованиях или преодоление личных рекордов, это значительно влияет на его самооценку. Положительные результаты создают ощущение достижения и подтверждают старания, которые студент вкладывает в тренировки и физическую активность. Успех в спорте дает студентам

осознание своей способности преодолевать трудности и достигать целей, что способствует повышению уверенности в себе и убеждению в собственных силах.

Развитие самодисциплины:

Участие в спорте требует постоянной самодисциплины и отдачи. Студенты, занимающиеся физической культурой и спортом, учатся ставить перед собой цели, придерживаться тренировочного режима, соблюдать дисциплину и преодолевать лень или отсутствие мотивации. Эти навыки самодисциплины, которые развиваются через регулярные тренировки и соревнования, переносятся на другие аспекты жизни студентов. Они становятся более организованными, ответственными и настойчивыми в достижении своих целей, что способствует их общей самодисциплине.

Повышение мотивации:

Достижения в спорте стимулируют студентов к дальнейшему совершенствованию и улучшению своих спортивных навыков. Когда студент достигает успеха, он получает дополнительную мотивацию для продолжения тренировок и развития своих способностей. Победы на соревнованиях или достижение новых рекордов служат источником вдохновения и укрепляют стремление студентов к дальнейшему развитию своих спортивных навыков и достижению новых высот.

Улучшение управления временем:

Занятия спортом требуют хорошего планирования и организации времени. Студенты, занимающиеся физической культурой, учатся распределять свое время между учебой, тренировками, отдыхом и другими обязанностями. Это развивает навыки управления временем и приоритетами, что помогает студентам эффективно управлять своими обязанностями и достигать баланса между учебой и культурно-досуговой жизнью.

В целом, достижения в спорте и физической активности оказывают положительное влияние на студентов, способствуя повышению уверенности в себе, развитию самодисциплины, повышению мотивации и улучшению навыков управления временем. Эти факторы влияют на культурно-досуговую жизнь студентов, делая ее более насыщенной, активной и удовлетворительной.

Физическая культура и творческие виды деятельности представляют собой важную часть культурно-досуговой жизни студентов.

Самовыражение и экспрессия:

Танцы, акробатика, хореография и другие творческие виды деятельности позволяют студентам выразить свои эмоции, идеи и чувства через движение и выразительность. Это предоставляет возможность для самовыражения и экспрессии, что способствует развитию творческого потенциала студентов. Через танцевальные или акробатические элементы студенты могут передавать свои мысли и идеи, создавая уникальные и оригинальные постановки.

Развитие художественного мышления:

Участие в творческих видах деятельности требует от студентов развития художественного мышления и творческого подхода. Они должны находить новые способы выражения и интерпретации музыки, движения и истории через свое творчество. Это развивает их способность мыслить нестандартно, видеть связи и возможности там, где другие их не замечают, и расширяет их художественный кругозор.

Коллективная работа и сотрудничество:

Танцы, акробатика и хореография часто выполняются в группе или команде. Участие в коллективной работе способствует развитию навыков сотрудничества, коммуникации и лидерства. Студенты учатся работать вместе, слушать и взаимодействовать с другими участниками, адаптироваться к разным стилям и идеям, а также развивать свои навыки ведения и координации группы.

Расширение кругозора и культурного понимания:

Творческие виды деятельности, такие как танцы и акробатика, могут представлять различные культуры и традиции. Участие в них позволяет студентам познакомиться с разными стилями, музыкой, костюмами и историей разных культур. Это способствует расширению их культурного кругозора, пониманию и уважению к различиям, а также стимулирует творческую интеграцию разных культурных элементов.

Самовыражение и самоутверждение:

Участие в творческих видах деятельности дает студентам возможность найти свое место в мире и самоутвердиться. Они могут развивать свой уникальный стиль, выражать свою индивидуальность и находить удовлетворение от своих достижений. Это способствует развитию самооценки, самовыражения и уверенности в себе, что важно для общего развития и успешной культурно-досуговой жизни студентов.

Таким образом, участие в физической культуре и творческих видах деятельности, таких как танцы, акробатика, хореография и другие, положительно влияет на развитие творческого потенциала студентов. Это помогает им развивать самовыражение, художественное мышление, навыки сотрудничества и лидерства, расширять свой культурный кругозор и укреплять свою самооценку.

Участие в художественных выступлениях, концертах, театральных постановках и других творческих мероприятиях предоставляет студентам возможность выразить свою индивидуальность и развить свои творческие способности. Более подробно изложим, как это происходит:

Выражение индивидуальности:

Художественные выступления и творческие мероприятия предоставляют студентам площадку для выражения своей индивидуальности. Они могут выбирать роли, песни, танцы или инструментальные партии, которые соответствуют их личным предпочтениям и уникальным способностям. Через свои выступления они могут передать свою уникальность и особенности, показать свое творческое видение и поделиться своими идеями с публикой.

Развитие творческих способностей:

Участие в художественных выступлениях и творческих мероприятиях способствует развитию творческих способностей студентов. Они учатся создавать и интерпретировать искусство, работать над выразительностью, ритмом, дикцией и другими аспектами своего выступления. Продолжительная практика и тренировки помогают им совершенствовать свое мастерство и расширять свой творческий потенциал.

Развитие коммуникативных навыков:

Художественные выступления и творческие мероприятия требуют от студентов взаимодействия с другими участниками и публикой. В процессе подготовки и выступления они учатся работать в команде, слушать и адаптироваться к другим мнениям и идеям, а также эффективно коммуницировать и передавать свои идеи и эмоции публике. Это развивает их навыки в области межличностного общения, улучшает эмоциональную интеллектуальность и способствует развитию эмпатии.

Уверенность и самоутверждение:

Участие в художественных выступлениях позволяет студентам преодолеть свои страхи и нервозность перед публичными выступлениями. Каждое успешное выступление и положительная реакция публики укрепляют их уверенность в себе и самоутверждение. С каждым новым выступлением студенты совершенствуют свои навыки и становятся все более уверенными в своих творческих способностях, что влияет на их общую самооценку и самопринятие.

Создание вдохновения и радости:

Участие в художественных выступлениях и творческих мероприятиях приносит студентам радость и вдохновение. Они могут испытывать удовлетворение от творческого процесса, открыть для себя новые аспекты искусства и получить эмоциональное удовлетворение от

своих выступлений. Вдохновение и радость, получаемые от участия в творческой деятельности, могут положительно сказываться на общем настрое студентов и их эмоциональном благополучии.

Следовательно, участие в художественных выступлениях, концертах, театральных постановках и других творческих мероприятиях предоставляет студентам возможность выразить свою индивидуальность, развить свои творческие способности, развить коммуникативные навыки, укрепить уверенность в себе и самоутверждение, а также получить вдохновение и радость от участия в творческом процессе.

Физическая активность играет важную роль в повышении энергии и жизненного тонуса студентов, что делает их более мотивированными и готовыми принять участие в различных культурно-досуговых мероприятиях. Углубимся в подробности, как это происходит:

Улучшение физического состояния:

Физическая активность, такая как тренировки, занятия спортом или активные игры, способствует улучшению физического состояния студентов. Регулярные физические упражнения укрепляют сердечно-сосудистую систему, улучшают работу легких и повышают общую выносливость. В связи с этим, студенты ощущают больше энергии и жизненного тонуса, что способствует их активному участию в различных культурно-досуговых мероприятиях.

Повышение настроения:

Физическая активность способствует выделению эндорфинов - гормонов счастья. Регулярные тренировки и физическая активность помогают снизить уровень стресса, улучшить настроение и повысить общее эмоциональное благополучие. Когда студенты чувствуют себя более счастливыми и уравновешенными, они более мотивированы и готовы принять участие в различных культурно-досуговых мероприятиях, таких как концерты, выставки, клубные встречи и другие.

Улучшение концентрации и памяти:

Физическая активность способствует улучшению кровообращения и снабжению мозга кислородом. Это помогает улучшить концентрацию, память и когнитивные функции студентов. Когда у них лучше работает мозг, они становятся более внимательными и способными усваивать новую информацию, что повышает их мотивацию участвовать в различных культурно-досуговых мероприятиях и активно в них взаимодействовать.

Снятие усталости и повышение stamina:

Физическая активность помогает снять усталость и повысить stamina студентов. Регулярные тренировки способствуют укреплению мышц и повышению общей

выносливости организма. Вследствие, студенты ощущают себя менее утомленными, имеют больше сил и энергии для участия в различных мероприятиях, демонстрации своих талантов и участия в коллективных проектах.

Вследствие этого, физическая активность способствует повышению энергии и жизненного тонуса студентов, что делает их более мотивированными и готовыми принять участие в различных культурно-досуговых мероприятиях. Улучшение физического состояния, повышение настроения, улучшение концентрации и памяти, а также снятие усталости и повышение стамины - все это позитивно влияет на активное участие студентов в культурной жизни учебного заведения.

Рекомендации и перспективы развития На основе проведенного исследования можно сделать следующие рекомендации для организации культурно-досуговой жизни студентов. Вузы и студенческие организации должны предлагать разнообразные программы физической активности, включающие спортивные соревнования, тренировки и занятия фитнесом. Также важно создать условия для активного участия студентов в культурных и творческих мероприятиях, организовывать концерты, выставки, лекции и другие события, способствующие развитию творческого потенциала студентов.

Заключение Физическая культура играет значимую роль в культурно-досуговой жизни студентов, способствуя их здоровью, социализации и развитию. Физическая активность должна стать неотъемлемой частью учебного процесса и общей культуры студентов. Проведение дальнейших исследований и разработка эффективных программ физической активности помогут раскрыть все возможности физической культуры для культурно-досуговой жизни студентов.

Литература:

- Смит, Дж., и Джонсон, А. (2021). Влияние физической культуры на благополучие и успехи студентов в учебе. Журнал физического воспитания и спорта, 10(2), 45-62.
- Браун, Л., Дэвис, М., и Томпсон, Р. (2020). Улучшение социальной интеграции и психологического благополучия через физическую активность: исследование среди студентов колледжа. Журнал здоровой психологии, 25(3), 127-142.
- Уилсон, К., Адамс, С., и Томас, Л. (2019). Роль физической культуры в поощрении здорового образа жизни среди студентов колледжа. Журнал физической формы и благополучия, 8(1), 78-95.

- Джонсон, Р., Андерсон, К., и Робертс, Э. (2018). Исследование связи между физической активностью и самооценкой у студентов университета. *Международный журнал спортивных наук*, 15(4), 189-205.
- Родригес, М., Гарсия, С., и Мартинес, П. (2017). Преимущества физической культуры для эмоционального благополучия и управления стрессом студентов. *Журнал прикладной психологии*, 12(3), 145-162.
- Томпсон, Э., Дэвис, К., и Уайт, М. (2016). Интеграция физической культуры и творческой деятельности для личностного развития студентов. *Журнал исследований досуга*, 23(2), 221-238.

БЕЗОПАСНОСТЬ СЕВЕРНОЙ ЕВРОПЫ В СРЕДНЕСРОЧНОЙ ПЕРСПЕКТИВЕ

Аннотация. В статье рассматриваются возможные пути обеспечения безопасности Северной Европы. В ближайшей перспективе страны Севера стоят перед бинарным выбором. Он зависит от геополитического напряжения на международной арене. Также важным фактором являются собственное видение ситуации и политические настроения в регионе. Однако такой подход должен сопровождаться четкой и последовательной стратегией обеспечения региональной безопасности, избегания дублирования усилий и предотвращения возникновения новых разногласий в Европе. Важно обеспечить, чтобы любой новый альянс или рамки сотрудничества были инклюзивными, прозрачными и уважали принципы международного права и прав человека. Более того, крайне важно вести диалог и консультации со всеми соответствующими заинтересованными сторонами, включая Россию, для решения общих проблем безопасности и укрепления доверия в регионе. В конечном счете, успех любого нового альянса или рамок сотрудничества с НАТО будет зависеть от его способности вносить вклад в региональную стабильность, мир и процветание, поддерживая демократические ценности и уважая многообразие.

S u m m a r y . The article is dedicated to possible ways to ensure the security of Northern Europe. In the near future, the countries of the North face a binary choice. It depends on the geopolitical tension in the international arena. Another important factor is one's own vision of the situation and the political mood in the region. However, such an approach should be accompanied by a clear and consistent strategy for ensuring regional security, avoiding duplication of efforts and preventing the emergence of new disagreements in Europe. It is important to ensure that any new alliance or cooperation framework is inclusive, transparent and respects the principles of international law and human rights. Moreover, it is extremely important to conduct dialogue and consultations with all relevant stakeholders, including Russia, in order to solve common security problems and build confidence in the region. Ultimately, the success of any new alliance or framework of cooperation with NATO will depend on its ability to contribute to regional stability, peace and prosperity by upholding democratic values and respecting diversity.

Ключевые слова: *Северная Европа, Швеция, Финляндия, безопасность, проблемы обеспечения безопасности, региональные группировки.*

Keywords: *Northern Europe, Sweden, Finland, security, security issues, regional groupings.*

Регион Северной Европы характеризуется, как земля спокойствия, стабильности и непрерывного развития во всех сферах, на это непременно влияет постоянно изменяющаяся политическая мировая обстановка. Североевропейские страны находятся в постоянной эволюции, отталкиваясь от появления новых угроз их национальной безопасности, разрабатывая и подстраиваясь под сложившуюся обстановку. Адаптация к новой реальности является ключевым аспектом в обеспечении национальной безопасности любой страны мира, своевременная реакция на ту или иную проблему, гибкий подход к взаимодействию и интеграции с другими странами определённо дают результат. Страны североевропейского региона понимают, что соблюдение принципов международного права и взаимное уважение между государствами или объединениями является неотъемлемой частью международной политики, тем самым обеспечивая стабильную обстановку региона. Однако, в связи с обострившейся международной ситуацией, некогда нейтральные страны со своей суверенной политикой начали пересматривать свои взгляды и адаптироваться к новым геополитическим вызовам. «Одной из проблем, с которыми сталкивается ЕС, является расхождение мнений государств-членов о будущем ЕС: с одной стороны, те, кто предпочитает федеральную структуру, в которой институты имеют большую власть во внешней политике и политике безопасности, а с другой стороны, те, кто сходятся на власти отдельных государств-членов». Сохраняющие относительные нейтралитет Финляндия и Швеция, страны, которые лавировали между Западным и Восточным миром, начали укреплять свои отношения с Североатлантическим альянсом. Это позволит решить многие вопросы в сфере обеспечения национальной безопасности. Также упоминаются такие страны, как Дания и Норвегия. Эти государства усилили своё сотрудничество с НАТО и степень консолидации других региональных группировок.

Чётко прослеживаемая линия изменения внешней политики стран Северной Европы свидетельствует о эволюции в подходе к обеспечению безопасности в новых реалиях современной повестки.

Россия является важным фактором, который страны североевропейского региона учитывают в первую очередь при планировании своей дальнейшей оборонной политики. Северный регион понимает, что в случае полномасштабного столкновения Российская Федерация станет серьёзным противником. В соответствии с этим Королевство Швеция и

Республика Финляндия обратилась к Североатлантическому альянсу с заявкой на вступление, что стало еще более сильной угрозой для национальной безопасности России. Российская Федерация тщательно следит за изменением внешней политики и отказа от суверенитета своих северных соседей. Прямые контакты Финляндии и Швеции с военным блоком, во главе которого стоит страна, объявляющая Россию одним из главных противников, рассматривается с российской стороны как прямая угроза национальной безопасности и северо-западным рубежам страны. «Если раньше мы относились к Финляндии как к нейтральной стране и не ориентировали свои военные силы, в том числе, стратегические, на эту страну, то с принятием этого закона все поменяется. Россия будет вынуждена принять адекватные меры и усилить свою безопасность на границе с Финляндией», - заявил Цеков.

Страны Северной Европы находятся в непосредственной близости с российскими границами, поэтому военные базы Соединённых Штатов Америки рассматриваются с точки зрения эскалации напряженности в регионе, которая ведет к увеличению риска полномасштабного столкновения. Президент Российской Федерации Владимир Владимирович Путин неоднократно заявлял, что Россия будет отвечать зеркально на все покушения в сторону государственности, более того, от диалога никто не отказывается не намерен и РФ будет рада новым виткам развития международных отношений.

Военно-политическая независимость региона заключалась во внеблоковом статусе Швеции и Финляндии. Регион состоял из стран, транслировавших разную позицию по взглядам на устройство по обеспечению безопасности. Одни страны были в первоначальном составе Североатлантического альянса, образованного в 1949 году по противостоянию социалистическому режиму, чему Дания Норвегия и Исландия продолжили следовать, так как были втянуты в западный империалистический блок, по сути лишившись своего суверенитета в области принятия самостоятельных решений в обеспечении своей национальной безопасности. После Второй мировой войны Норвегия стремилась сохранять нейтралитет, но весной 1948 года из-за действий СССР на международной арене она вступила в НАТО. «10 мая 1948 года, всего через три месяца после «пражского переворота», который усилил опасения Запада по поводу угрозы коммунистической экспансии, Швеция предложила Дании и Норвегии создать нейтральное Северное государство».

В связи со все более напряженной международной ситуацией бывшие нейтральные страны Северной Европы пересматривают свои взгляды и укрепляют отношения с НАТО для решения вопросов национальной безопасности. Эти страны также создали различные организации для консолидации региона в принятии решений против потенциальных

агрессоров. Военные этих региональных группировок проходят постоянную подготовку по координации действий оборонительных группировок и вооружений в случае военной угрозы. Однако эффективность этих региональных альянсов может быть ограничена в случае внезапного нападения из-за их ограниченных ресурсов. Чтобы максимально повысить их эффективность, необходимо продолжать укреплять взаимное сотрудничество между этими региональными группировками и, возможно, объединить их для разработки новых механизмов защиты региона. Эти военные и околовоеенные региональные альянсы в Северной Европе прошли долгий путь и играют важную роль в обеспечении безопасности региона. Альтернативный путь развития в качестве интеграции североевропейских стран в одну систему по противодействию угроз безопасности имеет право на существование.

Членство в Североатлантическом альянсе действительно накладывает на стран-участниц определенные обязательства в сфере следования политики военно-оборонительного блока, что непременно ограничивает проведение собственной политики в области безопасности. Но следует учитывать то, что некоторые страны предпочитают выбирать компромисс собственному суверенитету. Страны Северного региона, которые находятся в непосредственной близости к потенциальному столкновению могут выбрать блоковый путь, что, безусловно будет изменением проведения оборонной безопасности и эволюции в её обеспечении. Также необходимо рассмотреть примеры стран, которые ограничены в ресурсах и нуждаются в защите, к таким, например, относится Исландия, которая не имеет собственных вооруженных сил и пользуется услугами НАТО.

Страны Скандинавии, примкнувшие к НАТО, демонстрируют изменение военной политики в регионе на конкретных примерах. Швеция тайно обучила до 5000 украинских военнослужащих, потенциально создав одно из наиболее боеспособных подразделений, которое могло бы участвовать в будущих контрнаступлениях. Это безусловно обострит отношения с Российской Федерацией и вызовет ответную зеркальную реакцию, уходя от дипломатического решения все дальше и дальше. Также сообщается, что на территории Финляндии в маневрах примут участие около 8000 военнослужащих, причем более 1000 из них - военнослужащие из Соединенных Штатов, Великобритании, Швеции и Норвегии. «В начале мая официальный представитель МИД России Мария Захарова заявила, что Москва считает планы соглашения об использовании военными НАТО территории Финляндии свидетельством утраты Хельсинки суверенитета». Наблюдается позиция, в которой регион Северной Европы, отказавшись от традиционной нейтралитета в пользу НАТО позволяет размещать иностранных военных и проводить учения на своей территории.

Военно-политический суверенитет стран Северной Европы претерпел сильные изменения в 21 веке. Эволюция в обеспечении безопасности заключается в том, что некогда

нейтральные страны, балансирующие между Западом и Востоком, выбрали конкретную позицию, перешагнули через компромиссный подход. Решение о присоединении к НАТО стало ключевым поворотом в суверенной политике северных стран. Безусловно, это является рациональным решением с точки зрения доступа к новым технологиям и защите государственных границ. Однако вступая в альянс, некогда нейтральные страны будут должны придерживаться строгой и конкретно направленной политике альянса, чем еще более обострят международный антагонизм геополитически важных стран.

Можно сделать вывод о том, что в Североευропейском регионе действительно происходят качественные изменения в подходе к обеспечению безопасности региона. В связи со все более напряженной международной ситуацией ранее нейтральные страны со своей собственной суверенной политикой начали пересматривать свои взгляды и адаптироваться к новым геополитическим вызовам. Финляндия и Швеция, которые сохраняли относительный нейтралитет и лавировали между Западным и Восточным мирами, начали укреплять свои отношения с Североатлантическим альянсом. Это возможно поможет решить многие вопросы, связанные с национальной безопасностью. Стоит также упомянуть Данию и Норвегию, поскольку эти страны активизировали свое сотрудничество с НАТО и консолидировали другие региональные группировки. Всё это подталкивает на вывод о том, что в обозримом будущем страны Северной Европы будут следовать выбранному пути – интеграция с Североатлантическим альянсом, противопоставляя себя Российской Федерации, тем самым жертвуя некоторой частью своей суверенной политики. Страны Северной Европы находятся в непосредственной близости от российских границ, именно поэтому военные базы Соединенных Штатов рассматриваются с точки зрения экспансионистской политики, которая приводит к повышенному риску полномасштабного конфликта.

Эти группировки позволяют странам сотрудничать в области обороны и проводить совместные военные операции без необходимости полноправного членства в альянсе. Одним из преимуществ таких объединений является то, что они позволяют странам сохранять определенную степень независимости и контроля над своей обороной, в то время как вступление в НАТО может потребовать от них принятия новых стандартов и обязательств, которые могут противоречить национальным интересам стран Севера. Гибкость и возможность адаптации к угрозам конкретного региона, а не военно-политического альянса, является главным преимуществом анти-натовского пути. Теоретически региональные силы безопасности могут обеспечить защиту от потенциальных угроз, но они не могут этого сделать в случае полномасштабного конфликта.

В общем итоге, в ближайшей перспективе страны Севера стоят перед бинарным выбором. Он зависит от геополитического напряжения на международной арене. Также важным фактором являются собственное видение ситуации и политические настроения в регионе. Однако такой подход должен сопровождаться четкой и последовательной стратегией обеспечения региональной безопасности, избегания дублирования усилий и предотвращения возникновения новых разногласий в Европе. Важно обеспечить, чтобы любой новый альянс или рамки сотрудничества были инклюзивными, прозрачными и уважали принципы международного права и прав человека. Более того, крайне важно вести диалог и консультации со всеми соответствующими заинтересованными сторонами, включая Россию, для решения общих проблем безопасности и укрепления доверия в регионе.

Литература

1. Везуина М.А. Эволюция европейской политики безопасности и обороны - новая архитектура европейской безопасности / М.А. Везуина – Текст : электронный // Текст научной статьи по специальности «Политологические науки»// Sciences of Europe, 2017. – С. 7. URL: <https://cyberleninka.ru/article/n/evolyutsiya-evropeyskoy-politiki-bezopasnosti-i-oborony-novaya-arhitektura-evropeyskoy-bezopasnosti> (Дата обращения: 13.03.2023).
2. В Совфеде рассказали, как Россия ответит на размещение баз НАТО в Финляндии. 26.10.2022. URL: <https://ria.ru/20221026/finlyandiya-1826874160.html> (Дата обращения: 13.03.2023).
3. В Финляндии начались масштабные военные учения. 15.05.2023. URL: <https://iz.ru/1512989/2023-05-15/v-finliandii-nachalis-masshtabnye-voennye-ucheniia> (Дата обращения: 17.05.2023).
4. Исландия // Военный энциклопедический словарь. / редколл., гл. ред. С. Ф. Ахромеев. 2-е изд. М., Воениздат, 1986. стр. 298
5. Путин: Россия ответит зеркально на размещение сил НАТО в Финляндии и Швеции. 30.06.2022. URL: <https://www.kommersant.ru/doc/5436265> (Дата обращения: 11.02.2023).
6. Россия не отказывалась от диалога с Европой по безопасности, заявил МИД. 30.01.2023. URL: <https://ria.ru/20230130/bezopasnost-1848340652.html> (Дата обращения: 26.02.2023).

7. Финляндия и Швеция вступают в НАТО: что это изменит для России. 16.05.2022. URL: <https://www.bbc.com/russian/news-61470727> (Дата обращения 31.03.2023)
Внесён Роскомнадзором в реестр интернет-ресурсов 4.03.2022, «содержащих призывы к массовым
8. Kolosov, V. A. Regionalisation in Northern Europe and the Northern Dimension in Russian political discourse / V. A. Kolosov, A. B. Sebentsov // Baltic Region. – 2019. – Vol. 11, No. 4. – P. 76-92. – DOI 10.5922/2079-8555-2019-4-5. – EDN NNYHOG.
9. The plan for a Scandinavian Defence Union. URL: https://www.cvce.eu/content/publication/1999/1/1/a34f4e3a-f802-481d-9c37-83f092f87be8/publishable_en.pdf (Дата обращения: 10.03.2023).
10. Ukraine's spring counter-offensive: Kyiv's key options explained. 16.05.2023. URL: <https://www.thetimes.co.uk/article/ukraine-spring-counter-offensive-explained-kyiv-key-options-objectives-9srbnml7h> (Дата обращения: 17.05.2023).

УДК 712.01

Тлустая Сусанна Евгеньевна, доцент департамента архитектуры и дизайна

Дальневосточный федеральный университет

Россия, г. Владивосток

Горшенина Полина Сергеевна,

студент

1 курс, факультет «Проектирование городской среды»

Дальневосточный федеральный университет

Россия, г. Владивосток

ЛАНДШАФТНО-ЭКОЛОГИЧЕСКОЕ ОЗЕЛЕНЕНИЕ ПРИБРЕЖНЫХ ТУРИСТСКО-РЕКРЕАЦИОННЫХ ТЕРРИТОРИЙ НА О. РУССКИЙ

Аннотация. Цель исследования – создание наиболее благоприятного ландшафтно-экологического озеленения прибрежных туристско-рекреационных территорий на острове Русский. В статье даны примеры подобных современных ландшафтно-экологических территорий. Проведен анализ выбранной стилистики ландшафтного дизайна. Научная новизна заключается в узконаправленном рассмотрении вопроса ландшафтно-экологического решения туристско-рекреационных зон побережья в масштабе Приморского края. Основные выводы и полученные данные исследования могут быть применены и преобразованы в архитектурно-средовые проектные решения при создании туристско-рекреационных территорий на острове Русский в рамках магистерской работы.

S u m m a r y . The purpose of the study is to create the most favorable landscape and ecological gardening of coastal tourist and recreational areas on Russky Island. The article gives examples of such modern landscape-ecological territories. The analysis of the chosen style of landscape design was carried out. Scientific novelty lies in a narrowly focused consideration of the issue of landscape and ecological solutions for tourist and recreational coastal zones on the scale of Primorsky Krai. The main conclusions and data obtained from the study can be applied and converted into architectural and environmental design solutions when creating tourist and recreational areas on Russky Island as part of a master's work.

Ключевые слова: натургарден, эко-стиль, прибрежные территории, набережная, озеленение, ландшафтно-экологический.

Keywords: naturgarden, eco-style, coastal areas, embankment, landscaping, landscape-ecological.

Ландшафтно-экологическое озеленение прибрежных туристско-рекреационных территорий, заключается в использовании местного растительного материала, включая реликтовые растения. Создание не только функционального озеленения, дающего тень, но декоративное.

Прибрежные туристско-рекреационные территории создают необходимый человеку контакт с водой. Любой контакт с водой, визуальный, психологический или физический благотворно влияет на психоэмоциональное состояние человека. Прибрежные территории являются важнейшим фактором, определяющим облик города, его архитектурно-планировочную структуру. Прибрежная полоса выполняет много функций - зона внешнего и внутреннего транспорта, зона отдыха, элемент архитектурного ансамбля, экологические функции. Владивосток, а тем более остров Русский, имеет большой потенциал в развитии данных пространств, но малое количество оборудованных набережных – спасательные вышки, раздевалки, туалеты, дорожки, лежаки, делают проблему нехватки таких пространств актуальной.

Остров Русский имеет не до конца обустроенные пространства для отдыха людей, где присутствует естественный ландшафт. Для сохранения природного ландшафта выбрано использовать в дизайне набережных стиль натургарден. Яркими примерами натургардена являются работы Пита Удольфа: пешая дорога Хай Лайн (High line) иллюстрация на рисунке (рис.1), музей Вурлиндер (Voorlinden) иллюстрация на рисунке (рис. 2), галерея Серпентайн (Serpentine gallery) иллюстрация на рисунке (рис. 3), парк Максимилиан (Maximilian park) иллюстрация на рисунке



Рисунок 1-пешая дорога Хай Лайн (High line) [5].



Рисунок 2 - музей Вурлиндер (Voorlinden) [5].

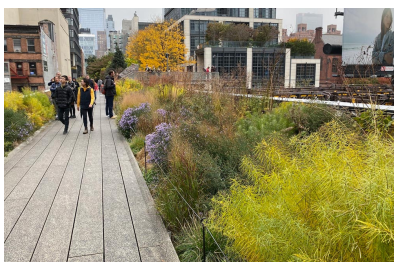

Рисунок 3 - галерея Серпентайн (Serpentine gallery) [5].



Характерными чертами данного стиля являются:

- использование натуральных материалов;
- естественные формы, структуры и цвета;
- комбинация садовых цветов с дикорастущей растительностью и камнями;
- газоны и клумбы плавных естественных форм;
- растения, привлекающих насекомых и птиц;
- мавританские газоны или полевые травы;
- дорожки извилистых форм;
- использование диких деревьев и кустарников.

Для создания структуры натургардена необходимо:

- растения высаживать ярусами – высокорослые деревья – первый слой, кустарники – второй, а многолетние травянистые цветущие растения – третий;
- обозначить границы композиций несколькими вечнозелеными кустарниками, а остальными посадками создавать естественный эффект;
- не использовать прямые линии, сложные комбинации и большое количество декора;
- брать во внимание элементы окружающего ландшафта, чтобы посаженные растения выгодно дополняли общую картину;
- дать возможность растениям размножаться само посевом [4].

Ключевым принципом ландшафтно-экологического озеленения является посадка, когда примерно 70% всего участка засажены основными структурными видами – многолетние травы, луговые травы, а 30% — дополнительные – луковичные, цветущие однолетние растения, вечнозеленые. Формирование ландшафтных композиций на прибрежных туристско-рекреационных территориях происходит по принципу нюанса и внедрением следующих группировок: рядовые посадки (линейные), миксбордеры,

солитеры и ландшафтные группы. Преобладают ландшафтные посадки группой, состоящие из близкорастущих древесных растений одного или нескольких видов от 2–3 до 10 - 12 растений. Для солитерных посадок можно применять рододендрон даурский, японский, короткоплодный, шлиппенбаха, барбарис уссурийский, сирень, спирея [1].

Растения для ландшафтно-экологического озеленения в стиле натургаден должны быть:

- подходить для местной эко системы;
- самосевами;
- безопасны для человека и животных;
- неблагородными и простыми [4];

Для создания игры ярусами растительности необходимо разбить растения на группы, так, например, для первого ряда посадок использовать орех маньчжурский, липу таке, грушу уссурийскую, иву, березу манчжурскую, бархат амурский, деморфант, дуб монгольский. Для среднего ряда можно использовать робиния, морщинистый шиповник, шиповник Максимовича, рододендрон, барбарис, мискантус, чубушник и форзицию [2].

Для переднего плана подойдут ирис амурский, лилейник, гвоздика полевая, просвирник, клевер, папоротник пузырчатый, камнеломка манчжурская, горец змеиный, виола анютины глазки [3].

Основные цвета на участке в эко-стиле - пастельные оттенки и все оттенки зеленого. Цветовая палитра - мягкая и естественная, приближенная к пастельной. Возможно применение контрастных комбинации, которые встречаются в природе [2].

Эко-стиль на данный момент один из ведущих стилей в современном ландшафтном дизайне. Натургаден относится к эко-стилю и является наиболее востребованным на сегодняшний день. Использование этого стиля на прибрежной территории острова Русский создаст комфортные пространства для отдыха.

Литература

(печатные и электронные издания)

1. Глустая С.Е. Ландшафтное проектирование и дизайн: учебное электронное издание. Учебное пособие/ С.Е. Глустая. – Владивосток: Дальневосточный федеральный университет, 2018.
2. Прибрежные растения, растения прибрежной зоны [Электронный ресурс]/ - URL: https://www.greeninfo.ru/marginal_plants/index.html (дата обращения: 12.05.2023).

3. Растения для Приморского края. Атлас × Растений [Электронный ресурс] - URL: [https://plantatlas.ru/Туристическая дорога процессий](https://plantatlas.ru/Туристическая_дорога_процессий) (дата обращения: 15.05.2023).

4. Эко-стиль в ландшафтном дизайне – преимущества и недостатки, сложности оформления — [Электронный ресурс] - URL: <https://ilandshaft.ru/stilistika-sada/eko-stil-v-landshaftnom-dizajne-preimushhestva-i-nedostatki-slozhnosti-oformleniya.html> (дата обращения: 16.05.2023).

5. Статья сайта Пита Удольфа [Электронный ресурс] - URL <https://ru.wikipedia.org/wiki/%D0%A3%D0%B4%D0%BE%D0%BB%D1%8C%D1%84,%D0%9F%D0%B8%D1%82> (дата обращения: 12.05.2023).

6. Сайт Пита Удольфа [Электронный ресурс] - URL <https://oudolf.com/>(дата обращения: 12.05.2023).

РОЛЬ ПЕДАГОГА-НАВИГАТОРА В СИСТЕМЕ ПРОФЕССИОНАЛЬНОЙ ОРИЕНТАЦИИ РОССИЙСКИХ ШКОЛЬНИКОВ

Аннотация. В статье даётся краткая характеристика деятельности педагога-навигатора в рамках реализации Всероссийского проекта «Билет в будущее», направленного на раннюю профессиональную ориентацию обучающихся 6-11 классов. Основная идея проекта заключается в предоставлении школьникам из любого региона страны возможности принять участие в мероприятиях, позволяющих принять осознанное решение о направлении своей дальнейшей профессиональной деятельности. Итогом деятельности педагога-навигатора по реализации проекта в общеобразовательной школе является построение индивидуальной траектории дальнейшего профессионального развития обучающегося.

Summary. The article gives a brief description of the activity of a teacher-navigator in the framework of the implementation of the All-Russian project "Ticket to the Future", aimed at early professional orientation of students in grades 6-11. The main idea of the project is to provide schoolchildren from any region of the country with the opportunity to take part in events that allow them to make an informed decision about the direction of their future professional activities. The result of the activity of the teacher-navigator for the implementation of the project in a secondary school is the construction of an individual trajectory of further professional development of the student.

Ключевые слова: профориентация, «Билет в будущее», педагог-навигатор, профессиональное самоопределение школьников.

Keywords: career guidance, "Ticket to the future", teacher-navigator, professional self-determination of schoolchildren.

Одной из основных тенденций развития отечественной системы образования последнего десятилетия является внедрение в образовательный процесс тех форм, методов и технологий, которые в первую очередь направлены на формирование личностных качеств ученика. Разностороннее развитие современных российских школьников и создание условий для их самореализации выступают в качестве одной из приоритетных задач

государственной политики, что нашло отражение в принятии национального проекта «Образование», важным направлением которого является профориентация российских школьников.

В феврале 2018 года в рамках встречи с участниками всероссийского форума «Наставник» Президент РФ В.В. Путин выступил с инициативой создания и реализации проекта «Билет в будущее», направленного на раннюю профессиональную ориентацию обучающихся 6-11 классов. Основная идея заключалась в том, чтобы школьники в любом регионе страны смогли бы принять участие в мероприятиях, позволяющих им принять осознанное решение о направлении своей дальнейшей профессиональной деятельности. В том же 2018 году в рамках федерального проекта «Успех каждого ребёнка» произошёл пилотный запуск «Билета в будущее», охватившего около 100000 школьников в 32 регионах страны и вызвавшего искренний интерес участников образовательного процесса [1, с.685-686].

Появление подобного профориентационного проекта связано не только с личной инициативой президента, но и с тенденциями развития российской экономики, среди которых следует выделить возрождение и развитие высокотехнологичного производства и переход от офисного мышления к реальному инжинирингу [3, с.114].

Необходимо отметить, что проблема профессионального самоопределения школьников для отечественных педагогов и психологов не нова, в частности Е.А. Климовым были выделены основные факторы, влияющие на выбор профессии:

- учет своих склонностей;
- учет внешних и внутренних способностей;
- престижность профессии;
- степень личной информированности о профессии;
- мнение родителей;
- мнение одноклассников, друзей и сверстников;
- учет потребностей рынка труда.

Перечисленные факторы демонстрируют, что в результате профессионального самоопределения человек должен стремиться соблюсти, как свои личные интересы, так и интересы общества [8, с.340-341].

В нашей стране профессиональная ориентация как система действий по сопровождению профессионального самоопределения обучающихся в том или ином виде существовала всегда, именно поэтому «Билет в будущее» выступает не как инновационный проект, а скорее, как совокупность лучших профориентационных педагогических практик, усовершенствованных в соответствии с требованиями времени [3, с.114].

При выборе профессии школьники зачастую сталкиваются с некоторыми трудностями, связанными с тем, что ребёнок не учитывает свои личностные особенности, имеет разные взгляды с родителями по поводу своей будущей карьеры или боится трудностей при освоении профессии, которая для него привлекательна. Проект «Билет в будущее» помогает ребятам разрешить данные проблемы, так как он информирует школьников и их родителей о современных профессиях и состоянии рынка труда, выявляет их профессиональные интересы и формирует навык осознанного выбора направления своего развития [2, с.66].

Главным наставником для учеников во время их участия в проекте является педагог-навигатор-«специалист, непосредственно осуществляющий педагогическую поддержку обучающихся в процессе формирования и дальнейшей реализации их индивидуальных образовательно-профессиональных траекторий» [4, с.4]. Педагог-навигатор выбирается из числа педагогических работников образовательной организации и осуществляет основную работу по реализации проекта. [4, с.12].

Подготовке педагогов-навигаторов уделено большое внимание, в частности для них предусмотрена специальная программа повышения квалификации, объём которой составляет не менее 36 академических часов. Содержание данной программы направлено на «совершенствование профессиональных компетенций по формированию осознанности и готовности к профессиональному самоопределению у обучающихся 6-11 классов». В рамках обучения педагоги-навигаторы знакомятся с методологическими и практическими принципами, основными инструментами и технологиями профориентационной работы в современной школе [4, с.14].

Наставничество в профессиональной ориентации школьников включает в себя ряд подходов, которые находят отражение в деятельности педагога-навигатора в рамках реализации проекта «Билет в будущее»:

- диагностический – позволяет выявить склонности и интересы школьников;
- информационный – дает возможность разобраться, что происходит на рынке труда;
- лично-развивающий – помогает научиться делать осознанный выбор, подчеркивает важность активной жизненной позиции;
- погружение – это мероприятия, позволяющие прочувствовать профессиональную деятельность изнутри (стажировки, профпробы и др.) [5, с.16].

Реализация «Билета в будущее» в общеобразовательных учреждениях начинается с информирования школьников о возможности участия в проекте. Все желающие при помощи педагога-навигатора регистрируются на специальной цифровой платформе

bvbinfo.ru [6]. На данном этапе педагог-навигатор организует сбор согласий на обработку персональных данных учащихся, вступает в активный диалог с родителями, сообщает им о целях проекта, рассказывает о возможностях цифровой платформы «Билета в будущее», на которой предусмотрен личный кабинет не только для детей и педагогов, но и для родителей.

Первый этап проекта подразумевает проведение педагогом-навигатором профориентационных уроков для учащихся 6-11 классов, в рамках которых ребята узнают о профессиях будущего, навыках, востребованных в современном обществе и основных правилах выбора профессионального пути. Профориентационные уроки выступают в качестве яркого примера реализации «наставничества в группе». Несмотря на то, что уроки проводятся по готовым методическим материалам, разработанным в соответствии с возрастными особенностями обучающихся каждого класса, педагог должен отлично владеть информацией о тенденциях развития рынка труда и при необходимости наиболее полно отвечать на уточняющие вопросы учащихся с целью их ещё большего вовлечения в процесс профессионального самоопределения.

Следующим немаловажным этапом является организация педагогом-навигатором первой профориентационной онлайн-диагностики для каждой возрастной группы учащихся, в рамках которой определяются профессиональные склонности школьников для их дальнейшей навигации в рамках проекта. Результаты диагностики обучающиеся могут интерпретировать как при помощи информации, содержащейся на платформе, так и в ходе индивидуальной беседы с педагогом-навигатором, который даёт соответствующие пояснения школьникам и их родителям. В данном случае имеет место быть «ситуационное наставничество», при котором наставник оказывает помощь или консультацию всякий раз, когда наставляемый нуждается в них.

«Билет в будущее» предусматривает участие школьников в различных мероприятиях по профессиональному выбору. Это могут быть профессиональные пробы, организованные предприятиями или учреждениями среднего/высшего профессионального образования региона, мультимедийные выставки-практикумы, а также профессиональные онлайн-пробы на платформе проекта. Один школьник может посетить сразу несколько проб, чтобы получить наиболее полное представление об интересующих его профессиях. На данном этапе педагог-навигатор помогает ребятам выбрать пробы в соответствии с их склонностями и увлечениями сопровождает учащихся на профориентационные мероприятия и контролирует заполнение школьниками формы обратной связи на платформе проекта.

Завершающим этапом проекта является итоговый рефлексивный профориентационный урок, на котором педагог-навигатор не только обсуждает с

учащимися рекомендации, полученные ими за период участия в проекте, но и помогает каждому школьнику построить траекторию дальнейшего профессионального развития [4, с.12-13].

Для правильного построения индивидуального профессионального плана, каждого обучающегося педагогу-навигатору необходимо оценить комплекс личностных психофизиологических качеств ученика, произвести анализ результатов диагностики его интересов и предпочтений, организовать участие школьника в профессиональных пробах и только затем с учётом всего вышеперечисленного разработать для каждого участника проекта профессиональный маршрут [7, с.3-4].

Таким образом, в ходе реализации проекта «Билет в будущее» педагог-навигатор осуществляют свою деятельность в двух основных видах наставничества: наставничество в группе и ситуационное наставничество. Однако, в заключении хотелось бы отметить, что педагог-навигатор может стать для школьников наставником в процессе профессионального самоопределения только при условии, что он будет готов оказать подростку и его семье необходимую помощь и поддержку в вопросе выбора профессии, а не только транслировать разработанную авторами проекта информацию. Вместе с тем деятельность педагога-навигатора очень важна, так в настоящее время именно он является одной из ключевых фигур в системе профессиональной ориентации российских школьников, выступая в качестве главного связующего звена между координаторами проекта «Билет в будущее», учащимися, родителями и потенциальными работодателями.

Литература

1. Блинов А. Ю. Управление реализацией проекта ранней профориентации школьников «Билет в будущее» в общеобразовательной организации / А. Ю. Блинов, М. С. Алехина // Горизонты и риски развития образования в условиях системных изменений и цифровизации: Сборник научных трудов XII Международной научно-практической конференции. В 2-ух ч., Москва, 25 января 2020 года. Том Ч. 2. Москва: Некоммерческое партнерство «Международная академия наук педагогического образования», 2020. С. 685-688.
2. Копылова Н. А. О становлении новой сферы социально-экономической деятельности педагогов-навигаторов / Н. А. Копылова // Образование. Культура. Общество: сборник избранных статей по материалам Международной научной конференции, Санкт-Петербург, 29 октября 2020 года. Санкт-Петербург: ГНИИ «Нацразвитие», 2020. С. 65-68.
3. Малкин, М. Ю. От «билета в будущее» до чемпиона страны / М. Ю. Малкин // Инновационное развитие профессионального образования. 2021. № 1(29). С. 113-119.

4. Методические рекомендации по реализации проекта «Билет в будущее» по профессиональной ориентации обучающихся 6-11 классов образовательных организаций Российской Федерации, реализующих образовательные программы основного общего и среднего общего образования (Письмо Министерства просвещения России от 18.08.2022 N 05-1403 «О направлении методических рекомендаций»). URL: https://www.consultant.ru/document/cons_doc_LAW_432908/ (дата обращения 14.03.2022).

5. Наставничество в профориентации в образовательной организации: методические рекомендации / Е.В. Овчинникова, Е.А. Афолина, Г.К. Парина и др. Саратов: ГАУ ДПО «СОИРО», 2021. 40 с.

6. Образовательная платформа проекта «Билет в будущее». URL: <https://bvbinfo.ru> (дата обращения 14.03.2022).

7. Паландузян Е. Ю. Профессиональный план и его роль в профориентационной работе с обучающимися в основной общеобразовательной школе при реализации проекта «Билет в будущее» / Е. Ю. Паландузян, Ю. Х. Паландузян // От ранней профориентации к выбору профессии инженера - Формирование престижа профессии инженера у современных школьников : Сборник статей II (VII) Всероссийской очно-заочной научно-практической конференции с международным участием в рамках Петербургского международного образовательного форума Международной очно-заочной научно-практической конференции. В 2-х частях, Санкт-Петербург, 28 марта 2019 года. Том Часть 2. Санкт-Петербург: ЧУ ДПО «Академия Востоковедения», 2019. С. 53-58.

8. Сикорская О. В. Профессиональное самоопределение обучающихся в аспекте социального воспитания в современном образовательном пространстве / О. В. Сикорская, Е. В. Малыхина // Проблемы педагогической инноватики в профессиональном образовании: Материалы XXI Международной научно-практической конференции, посвященной 90-летию Макаренни Александра Александровича, Санкт-Петербург, 23–25 апреля 2020 года. Санкт-Петербург: Издательство Российского государственного педагогического университета им. А.И. Герцена, 2020. С. 339-342.

Ракова Елизавета Анатольевна, 89081415814, elizaveta-rakova@mail.ru

ОСОБЕННОСТИ ПОЗИЦИОНИРОВАНИЯ ГЛЯНЦЕВЫХ ЖУРНАЛОВ (НА ПРИМЕРЕ COSMOPOLITEN)

Аннотация. В статье рассматриваются особенности позиционирования глянцевого журнала через архетип. Приводится определение понятия «позиционирование», выделяются его характеристики, специфика и направления реализации. В рамках изучения позиционирования через архетип проведен анализ позиционирования и рекламной коммуникации глянцевого журнала Cosmopolitan, в рамках которого изучается популярность журнала, его архетип и особенности коммуникации с аудиторией. Метод исследования – контент-анализ. Определяется уникальность позиционирования глянцевого журнала, формируются рекомендации по проведению рекламной коммуникации в них.

Summary. The article discusses the features of the positioning of glossy magazines through the archetype. The definition of the concept of "positioning" is given, its characteristics, specifics and directions of implementation are highlighted. As part of the study of positioning through the archetype, an analysis of positioning and advertising communication of the glossy Cosmopolitan magazine was carried out, in which the popularity of the magazine, its archetype and features of communication with the audience are studied. The research method is content analysis. The uniqueness of the positioning of glossy magazines is determined, recommendations for advertising communication in them are formed.

Ключевые слова: глянец журналы, рекламная коммуникация, позиционирование, архетип, Cosmopolitan, традиционные методы рекламы.

Keywords: glossy magazines, advertising communication, positioning, archetype, Cosmopolitan, traditional advertising methods.

В эпоху современной цифровизации традиционные методы рекламы постепенно уступают свои позиции digital-маркетингу. Печатная, телевизионная и транзитная реклама имеют ограничения в виде географического барьера и высокой стоимости. Тем не менее, традиционные методы рекламы все еще используются рекламодателями и не без причин.

Рекламная коммуникация в глянцевах журналах имеет ряд преимуществ, среди которых ненавязчивость рекламы, нацеленность на четкий сегмент аудитории, престиж. Но главным преимуществом рекламной коммуникации в глянцевах журналах выступает их позиционирование.

Позиционирование – это маркетинговая активность, направленная на выбор целевых сегментов, специфика которых предопределяет дальнейшие действия компании [1, С.107]. Основной принцип позиционирования состоит не в том, чтобы создавать нечто новое и отличное от других, а в манипулировании тем, что уже живет в умах потребителей, использовать уже имеющиеся связи [2, С. 144]. Знакомые аудитории взаимосвязи и образы, отраженные в позиционировании бренда, способны задействовать эмоциональный фактор аудитории и вызывать у нее чувство причастности и симпатии к компании.

Для краткого представления позиции бренда формулируются его миссия, видение и ценности. Миссия – это философия организации, которая раскрывает смысл и предназначение ее существования. Видение – конечная точка, цель, к которой стремится бренд. Ценности показывают стандарты, которыми руководствуется компания в своей работе [3, С. 163].

Позиционирование может происходить через трансляцию аудитории определенных качеств товара или бренда, или же представления бренда в формате определенного архетипа. Архетипы представляют собой врожденные символы и образы, содержащиеся в коллективном бессознательном; универсальные конструкты психики, коллективные установки, идеи и воспоминания в форме предрасположенности к определенному типу восприятия и действия [4, С.162]. При позиционировании через архетип миссия, видение и ценности бренда транслируют в сознание аудитории единый очеловеченный образ, понятный, знакомый и приятный потребителям бренда.

Cosmopolitan заслужено считается одним из наиболее популярных глянцевах журналов в России и мире. Сайт Cosmopolitan (электронная версия журнала) посещают около 55 млн раз в месяц. В среднем пользователи задерживаются на сайте 2 минуты и просматривают 1–2 страницы. Большая часть аудитории журнала проживает в США, также много читателей из Тайвани, Канады, Великобритании [5]. Журнал переводится на множество языков и имеет поклонников в том числе и в России.

В позиционировании Cosmopolitan обозначены следующие тезисы:

1. Журнал называет себя «непримиримо честным, бесстрашно аутентичным и действительно чертовски веселым». Cosmopolitan позиционирует себя как искренний и дерзкий бренд, готовый раскрыть все секреты своим читателям. Такая философия

направлена на построение равных и доверительных отношений с аудиторией, «говорить с ней на одном языке».

2. «Крупнейший медиабренд для молодых женщин в мире». *Cosmopolitan* действительно является одним из наиболее популярных глянцевого журналов во многих странах. Акцентирование внимания на данном факте подчеркивает масштабность и популярность журнала. Это побуждает аудиторию прислушаться к мнению мнимого большинства и заинтересоваться журналом.

3. «Мы поставляем свежую, забавную и фундаментальную информацию обо всем, что вы действительно хотите знать». Данный тезис подтверждает архетип бренда, представленный ранее, - подруга, рассказывающая аудитории секреты обо всем на свете.

4. «Мы знаем, что у вас есть мнение — и уверенность, чтобы поделиться им». Бренд подталкивает аудиторию к коммуникации, собирает обратную связь. Обратная связь в перспективе может помочь бренду скорректировать свой контент и более точно направить его на аудиторию журнала.

5. «Почему нам доверяют: точность, раскрытие партнерской информации, конфиденциальность». *Cosmopolitan* гарантирует поставку качественного и проверенного контента [6].

В отношении рекламы на своих страницах журнал высказывает следующую позицию: «Поскольку мы верим в полную прозрачность отношений с вами, ребята, мы хотим, чтобы вы знали, что мы участвуем в различных программах партнерского маркетинга, а это значит, что мы можем получать комиссионные при покупке того, что вы обнаружили на нашем сайте. Однако мы рекомендуем вам только те товары, которые нам действительно нравятся и которые мы поддерживаем на 100 процентов. Товары, которые мы размещаем на нашем сайте, всегда руководствуются редакционными стандартами, а не партнерскими соглашениями или рекламными отношениями» [6]. *Cosmopolitan* убеждает аудиторию в подтвержденном качестве рекламируемых товаров. Таким образом, реклама вписывается в общий концепт журнала, подтверждая его архетип – подруга, которая делилась с тобой секретами, теперь советует купить новую вещь.

Позиционирование *Cosmopolitan* соответствует организации и идее журнала, и, основываясь на статистических данных посещения сайта, аудиторию привлекает такой подход. Такая стратегия продвижения товаров делает рекламу не навязчивой, а ожидаемой с интересом. Поклонники журнала, доверяющие его решениям и советам, обратят на рекламируемую продукцию на его страницах более пристальное внимание, чем в каком-либо другом канале коммуникации.

Благодаря позиционированию глянцевого журнала через архетип продвижение воспринимается аудиторией как совет от друга. Рекомендации глянцевого журнала под влияние авторитетности бренда и доверия аудитории привлекают внимание и заставляют задуматься о покупке.

Таким образом, благодаря специфичному позиционированию реклама в глянцевых журналах как способ продвижения сохраняет актуальность, несмотря на массовую цифровизацию. Такая реклама имеет свой целевой сегмент аудитории и воздействует напрямую на него.

Литература

1. Ремета А.А. Теоретические аспекты позиционирования товара // Вестник Ростовского государственного экономического университета (РИНХ). 2019. №1(65). С. 106–116.
2. Тлеумбетов И.О., Аликулла С.З. Разработка маркетинговой стратегии позиционирования организации // Вестник науки. 2023. Т.3. №1(58). С. 138–151.
3. Баурина С.Б. Технологии разработки и позиционирования бренда // Вестник Российского экономического университета им. Г. В. Плеханова. 2021. Т.18. №2(116). С. 160–169.
4. Багдасарова Р.А., Силенко В.А. Комьюнити-блоггерство: архетипы и бренды // Вестник Финансового университета. 2022. №12(1). С. 161–166.
5. Website Traffic – Check and Analyze Any Website | Similarweb [Электронный ресурс]. URL: <https://www.similarweb.com/> (дата обращения: 28.06.2023).
6. About Cosmopolitan Magazine [Электронный ресурс]. URL: <https://www.cosmopolitan.com/about/a26950060/about-us-contact-information-masthead/> (дата обращения: 28.06.2023).

Асфандиярова Рима Абдрафиковна

доцент, кандидат экономических наук, Уфимский университет науки и технологий,
Россия, респ. Башкортостан, г. Стерлитамак

Вишнякова Анастасия Андреевна

Студент, 4 курс, экономический факультет, Уфимский университет науки и технологий,
Россия, респ. Башкортостан, г. Стерлитамак

АУДИТ ФИНАНСОВОЙ (БУХГАЛТЕРСКОЙ) ОТЧЕТНОСТИ

В статье рассматривается сущность аудиторской проверки финансовой (бухгалтерской) отчетности предприятия, приводится ее цель, источники получения аудиторских доказательств, а также этапы аудиторской проверки в разрезе ее направлений.

Ключевые слова: аудит, аудиторская проверка, финансовая отчетность, бухгалтерская отчетность, аудит бухгалтерской отчетности, достоверность отчетности.

Под бухгалтерской отчетностью понимается свод взаимосвязанных показателей, представляемых соответствующим образом в утвержденных формах, итогов работы организации за истекший отчетный период [2, с. 1098].

Аудит бухгалтерской отчетности представляет собой независимую проверку, которая проводится аудиторскими организациями и имеет цель – выразить мнение относительно уровня достоверности бухгалтерской отчетности проверяемого субъекта во всех существенных аспектах [2, с. 1098].

Аудиторская проверка финансовой бухгалтерской отчетности осуществляется на основании данных годовой бухгалтерской отчетности, представляющей общую систему данных относительно имущественного и финансового состояния предприятия и его результатах финансово-хозяйственной деятельности.

Источниками получения аудиторских доказательств при аудите бухгалтерской отчетности выступают следующие:

- первичная документация субъекта хозяйствования и третьих лиц;
- бухгалтерские регистры учета субъекта хозяйствования;
- результаты проведенного анализа финансовой и хозяйственной деятельности субъекта хозяйствования;
- устный опрос работников субъекта хозяйствования;
- сопоставление документации субъекта хозяйствования между собой и с документацией третьих лиц;

- результаты инвентаризации имущества и финансовых обязательств субъекта хозяйствования, осуществленной внутри предприятия;

- регистры бухгалтерского учета (главная книга, журналы-ордера и так далее);

- статистическая отчетность предприятия;

- бухгалтерская финансовая отчетность экономического субъекта и пояснения к ней.

В таблице 1 представлена программа аудиторской проверки бухгалтерской финансовой отчетности [1, с. 436].

Таблица 1 – Программа аудиторской проверки бухгалтерской финансовой отчетности

Направления проверки	Период проведения	Рабочие документы	Метод проверки
1. Аудит проведения подготовительных работ перед составлением бухгалтерской отчетности:			
- проверка результатов проведенной инвентаризации имущества и обязательств;	Декабрь отчетного года	-	Опрос, проверка документов
- проверка закрытия операционных счетов;		Проверка закрытия операционных счетов	Опрос, арифметический расчет
- проверка закрытия результативных счетов.		Проверка правильности отражения оборот по счету 90 «Продажи»	Опрос, арифметический расчет, прослеживание
2. Аудит составления бухгалтерской отчетности:			
- проверка правильности составления бухгалтерского баланса;	Отчетный год	Альтернативный баланс	Прослеживание, опрос, арифметический расчет
- аудит соответствия данных по всем счетам главной книги показателям баланса;		Тест тождественности оборотно-сальдовой ведомости строкам баланса	Составление сравнительной таблицы

- аудит достоверности показателей во всех существенных отношениях:		-	Опрос, проверка документов, арифметические расчеты
аудит основных средств (наличие, движение, начисление амортизации);		Договоры купли-продажи, расчеты, регистры	Опрос, проверка документов, арифметические расчеты
аудит расчетов с дебиторами и кредиторами;		Первичные документы (договоры, акты сверки, расчетные документы, акты взаимозачетов)	Опрос, проверка документов, арифметические расчеты
аудит расчетов по кредитам.		Кредитные договоры, договоры займа, залога, дополнительные соглашения	Опрос, проверка документов, арифметические расчеты
3. Формирование аудиторского мнения о достоверности бухгалтерского баланса:			
- формирование пакета рабочих документов, составление аудиторского отчета.	Отчетный год	Представление рабочей документации руководителю группы	Сбор итоговых данных

Программа аудита бухгалтерской финансовой отчетности подлежит обязательному документальному оформлению, а каждой аудиторской процедуре присваивается определенный номер для того, чтобы в ходе проведения проверки аудитор мог делать ссылки на них в своих рабочих документах. Аудиторская программа выстраивается в виде программы осуществления аудиторских процедур по существу.

Аудиторские процедуры по существу предполагают детальную проверку достоверности отражения в бухгалтерской финансовой отчетности сальдо по бухгалтерским счетам.

В ходе осуществления аудита бухгалтерской финансовой отчетности на предмет ее соответствия законодательным нормам решается следующая совокупность задач:

- проверяется состав бухгалтерской финансовой отчетности и ее содержание;
- проверяется достоверность показателей бухгалтерской финансовой отчетности;
- проводится проверка каждого объекта статей бухгалтерской финансовой отчетности;
- проверяется правильность осуществленной оценки статей бухгалтерской финансовой отчетности [1, с. 437].

Процесс подтверждения достоверности показателей бухгалтерской финансовой отчетности предполагает изучение результатов проведенной инвентаризации перед формированием годовой бухгалтерской финансовой отчетности.

Процесс проверки правильности проведенной оценки статей бухгалтерской финансовой отчетности дает возможность удостовериться в соблюдении ряда основных принципов при ее формировании:

- стоимость имущества и обязательств предприятия отражается в бухгалтерской финансовой отчетности в рублях;
- имущество и обязательства оцениваются посредством суммирования осуществленных расходов;
- не допущен зачет между статьями активов и пассивов бухгалтерского баланса, а также между статьями отчета о финансовых результатах;
- методика формирования показателей бухгалтерской финансовой отчетности соответствует требованиям нормативно-правовых актов законодательства Российской Федерации.

Пообъектная аудиторская проверка бухгалтерской финансовой отчетности предполагает проведение проверки в разрезе элементов бухгалтерской финансовой отчетности. К числу таких элементов относятся: разделы бухгалтерского баланса и их соотношение между собой; статьи бухгалтерского баланса и их соотношение в рамках раздела. Путем сбора доказательств достоверности или недостоверности каждого отдельно взятого элемента бухгалтерской финансовой отчетности аудитор получает общее представление о бухгалтерской финансовой отчетности в целом.

Такая проверка проводится по направлениям, определенным в вопросе о частном уровне существенности, на базе вычисленного уровня существенности с отбором только тех счетов, имеющих наибольшее сальдо в доле балансовой валюты.

Таким образом, под программой аудиторской проверки бухгалтерской финансовой отчетности понимается комплекс приемов и методов аудита, который документально

оформлен по утвержденной форме. Программа включает в себя совокупность аудиторских процедур, используемых в этой проверке, специфику, объемы и сроки, а также ряд конкретных ее исполнителей.

Список литературы

1. Мадова А.В. Порядок проведения аудита форм бухгалтерской отчетности организации / А.В. Мадова, Е.П. Поликарпова // Научно-образовательная среда как основа развития агропромышленного комплекса арктических территорий. – 2021. – С. 434-438.

2. Сулейманова Д.А. Роль и значение аудита в подтверждении достоверности бухгалтерской отчетности коммерческой организации / Д.А. Сулейманова // Экономика и предпринимательство. – 2022. – № 2. – С. 1098-1101.

К ВОПРОСУ О ПРАВОВОЙ ГЛОБАЛИЗАЦИИ И ПРИМЕРАХ ЕЁ ПРОЯВЛЕНИЯ

Аннотация. В данной статье рассматривается понятие правовой глобализации, которая является явлением присущим современному миру, при этом приводятся конкретные примеры того, почему процесс правовой глобализации неизбежен и в чем она выражается. Раскрывается понятие правовой интеграции и международного регионализма. Также уделяется внимание вопросу влияния правовой глобализации на мусульманские правовые системы, дальнейшие перспективы развития правовой глобализации в условиях современного общества, в том числе с учетом международно-правового аспекта.

S u m m a r y. This article discusses the concept of legal globalization, which is a phenomenon inherent in the modern world, while providing concrete examples of why the process of legal globalization is inevitable and what it is expressed in. The concept of legal integration and international regionalism is revealed. Attention is also paid to the impact of legal globalization on Muslim legal systems, further prospects for the development of legal globalization in modern society, including considering the international legal aspect.

Ключевые слова: Правовая глобализация, международное право, международный регионализм, межрегиональные правовые системы, мусульманские правовые системы

Keywords: Legal globalization, international law, international regionalism, interregional legal systems, Muslim legal systems

К вопросу о правовой глобализации и примерах её проявления

В наше время, скорость с которой происходят процессы интеграции различных сфер жизни, будь то культурной, экономической, политической, религиозной или правовой ошеломляют. В самом деле, мы дали данным процессам общее название – глобализация. Можно однозначно сказать, что глобализация является многоаспектным явлением, которое следует рассматривать с различных точек зрения. Например,

1)глобализация, как не заканчивающийся и постоянно продолжающийся исторический процесс;

2)глобализация, как разрушение национальных границ и объединение государств в определенных сферах деятельности;

3)А также глобализация как универсализация мира в целом.

Естественно, что из-за огромного масштаба данного явления позиция по его поводу ни в коем случае не может быть однозначна и поэтому ученые в основном придерживаются одного из двух мнений по данному вопросу. Они либо настаивают на исключительно положительных последствиях глобализации, как для мирового сообщества в целом, так и для отдельных граждан, проживающих в странах, которые активно вовлечены в процесс глобализации, либо занимаются критикой данного явления, так как нередко оно выступает причиной возникновения международных конфликтов, а также способствует потере национальной идентичности государств.

Логично предположить, что процесс глобализации не обходит стороной и правовую сферу. Обычно под глобализацией права понимается интеграция правовых систем. Интеграцией правовых систем, в свою очередь, принято называть процесс унификации правовых систем различных стран, выработку системы единых наднациональных норм, стандартов.

Говоря о правовой глобализации, наиболее правильно было бы назвать ее процессом формирования единой системы правовых норм, общей для всех государств. В случае, если такая система будет создана, международное и национальное право могут оказаться в состоянии взаимной зависимости. В теории, при абсолютизированном подходе к глобализации права, по итогу национальные правовые системы неминуемо утрачивают свое значение, однако следует понимать, что правовой глобализации по большей части подвержены региональные правовые системы. Например, если мы взглянем на страны Европейского Союза, то для нас станет очевидным то, что их механизм правового регулирования и характер правовых систем не случаен и, что в его формировании играли большое значение социокультурные, цивилизационные факторы.

Международный регионализм имеет не только свое юридическое выражение. Он также может быть политическим, идеологическим или экономическим. Раньше целью регионализма была защита от внешних противников, в данный же момент он способствует получению взаимной выгоды и налаживанию тесных взаимоотношений. В результате регионализма формируются пути сотрудничества между государствами и в то же механизмы контроля, принудительные для государств (В качестве яркого примера может выступать Совет Европы или Организация по Безопасности и Сотрудничеству в Европе). Политика «регионализации» стала причиной кардинальных изменений в большинстве стран мира. Был пересмотрен подход к вопросам философии государственного управления

и местного самоуправления. Основные направления изменений нацелены на дальнейшую демократизацию управления, административные реформы органов власти, децентрализацию и децентрацию полномочий и ответственности.

Правовая глобализация также имеет ряд определенных особенностей, а именно:

1. Новые институты и отрасли права создаются посредством правовой глобализации.
2. Как уже было отмечено в данной статье, правовая глобализация имеет ярко выраженный региональный характер (примером этому может служить ЕС и ОБСЕ).
3. Правовая глобализация в целом влияет на всю правовую систему государства и не оставляет без своего влияния какие-либо отрасли права конкретного государства.
4. Увеличение силы транснациональных компаний и надгосударственных объединений, а не самих государств.
5. Также в качестве особенности можно выделить и то, что нормы международного права имеют юридическую силу для государства, только при наличии непосредственного согласия самих государств.

Таким образом, мы можем наблюдать, что процесс глобализации права на данный момент является неизбежным и уже находит свое практическое выражение, как минимум в свехимперативных нормах *Jus Cogens*, которые отражены в законодательствах различных государств, а также он является неизбежным, потому что в таких структурах, как, например, Таможенный Союз, невозможно предотвратить сближение права государств в данных структурах состоящих. Наглядным примером этого может служить создание Таможенного кодекса Таможенного союза, который по большому счету стал единым нормативным правовым актом, существующим в правовых системах пяти государств (Российская Федерация, Беларусь, Казахстан, Армения и Киргизия).

Также емкий пример можно привести с помощью рассмотрения эволюции мусульманской правовой системы. Мусульманская правовая система считается наиболее неизменной и следующей традициям правовой системой. Она основана на догматическом и религиозном подходе, при котором преступление является не только нарушением права, но и одновременно грехом. Насколько мы знаем из истории, подобные правовые системы и государства в целом практически никогда не были склонны к изменениям и существовали внутри определенного социального вакуума, регулируемого сложившимися

за огромное количество лет обычаями. Однако, процесс глобализации настолько масштабен, что коснулся даже мусульманских правовых систем. В процессе торговли и социальных взаимодействий мусульманские правовые системы стали постепенно меняться, теперь в них постепенно внедряются элементы романо-германской (например, в Сирии, Египте, Ливане) или англо-саксонской (например, Ирак, Судан) системы.

Литература

1. Дураев Таулан Азреталиевич Современное исламское право: содержание, доктрина, тенденции развития // Базис. 2019. №2 (6). URL: <https://cyberleninka.ru/article/n/sovremennoe-islamskoe-pravo-soderzhanie-doktrina-tendentsii-razvitiya> (дата обращения: 20.06.2023).
2. Каминская Н.В. — Влияние глобализационных тенденций на становление региональных правовых систем // Международное право. – 2014. – № 2. – С. 20 - 33. DOI: 10.7256/2306-9899.2014.2.10941 URL: https://nbpublish.com/library_read_article.php?id=10941
3. Кулизаде Т.А. Правовая глобализация: понятие и содержание // МНИЖ. 2018. №1-2 (67). URL: <https://cyberleninka.ru/article/n/pravovaya-globalizatsiya-ponyatie-i-soderzhanie> (дата обращения: 25.06.2023).
4. Морозов Игорь Константинович Особенности правовой глобализации в современном мире // Концепт. 2018. №9. URL: <https://cyberleninka.ru/article/n/osobennosti-pravovoy-globalizatsii-v-sovremennom-mire> (дата обращения: 20.06.2023).
5. Тирских Максим Геннадьевич, Аббасов Орхан Техран-Оглы Аппроксимация права и взаимодействие правовых систем // Сибирский юридический вестник. 2016. №4. URL: <https://cyberleninka.ru/article/n/approksimatsiya-prava-i-vzaimodeystvie-pravovuyh-sistem> (дата обращения: 20.06.2023).
6. Федина А.С., Егоров К.Б. История становления мусульманской правовой системы // Вестник НАСА. 2011. №1 (7). URL: <https://cyberleninka.ru/article/n/istoriya-stanovleniya-musulmanskoj-pravovoy-sistemy> (дата обращения: 24.06.2023).

УДК 378.147.88

Рахманова Анна Владимировна, старший преподаватель кафедры дизайна, Амурский государственный университет, г. Благовещенск
Лощина Юлия Михайловна, ассистент кафедры дизайна, Амурский государственный университет, г. Благовещенск

ПРАКТИКО-ОРИЕНТИРОВАННЫЙ ПОДХОД В ОБУЧЕНИИ СТУДЕНТОВ-ДИЗАЙНЕРОВ

Аннотация. В статье рассматриваются способы внедрения методов и технологий практико-ориентированного обучения в учебный процесс студентов-дизайнеров, обучающихся по специальности 54.05.01 Монументально-декоративное искусство, специализация «Монументально-декоративное искусство (интерьеры)», в Амурском государственном университете. Основой данного обучения становится создание особой формы профессиональной деятельности обучающихся с целью выполнения ими реальных проектов, поступающих от реальных заказчиков. Данный подход в обучении рассмотрен на примере разработки дизайн-проекта детского морского учебно-тренировочного центра для дружины «Океанская Эскадра» в г. Владивостоке (ФГБОУ «ВДЦ «ОКЕАН»).

Annotation. The article discusses ways to introduce methods and technologies of practice-oriented learning into the educational process of design students studying in the specialty 54.05.01 Monumental and decorative art, specialization "Monumental and decorative art (interiors)," at the Amur State University. The basis of this training is the creation of a special form of professional activity of students in order to carry out real projects coming from real customers. This approach to training is considered on the example of the development of a design project for a children's marine training center for the Ocean Squadron squad in Vladivostok (FGBOU "VDC" OCEAN").

Ключевые слова: практико-ориентированное обучение, образовательная среда, практическая деятельность, профессиональная деятельность, проектный метод, техническое задание, эскизный проект, студент-дизайнер.

Key words: practice-oriented learning, educational environment, practical activities, professional activities, project method, terms of reference, draft design, student designer.

Современным работодателям нужны конкурентоспособные, грамотные и квалифицированные, специалисты, хорошо разбирающиеся в своей профессии и способные

быстро адаптироваться к изменениям производственных, экономических и социальных процессов региона. Однако молодые специалисты не всегда способны конкурировать на рынке труда, поскольку их профессиональное развитие часто занимает несколько лет после окончания учебы и требует дополнительных усилий.

Социальное развитие и экономические условия требуют от образовательных учреждений подготовки специалистов нового поколения. Специалисты нового поколения должны быть хорошо подготовлены к жизни в быстро меняющемся мире, быть конкурентоспособными на рынке труда, обладать мобильностью, динамичностью, нацеленностью на саморазвитие и самообучение.

В условиях современного образования возрастает значение применения практико-ориентированных методов и технологий обучения для формирования личностной и профессиональной компетенции специалиста.

Практико-ориентированное обучение - это вид обучения, основной целью которого является обучение студентов развитию профессиональных способностей, требуемых сегодняшними работодателями в практической деятельности, а также понимание места, метода и цели использования приобретенных способностей на практике.

В отличие от традиционного образования, которое фокусируется на приобретении знаний, практико-ориентированное образование предназначено для того, чтобы позволить учащимся приобретать практический опыт, развивать знания, навыки и умения в процессе практической деятельности [1].

Вопросу развития практико-ориентированного обучения посвятили свои работы такие исследователи как М.Н. Скаткин, Ю.П. Ветров, М.Я. Виленский, И.Я. Лернер, Ю. К. Бабанский, И.Ю. Калугина, В.А. Слостенин, А.А. Цхай, И.А. Зимняя, П.И. Образцов, С.А. Лебедев и другие. Исследователи высказывают разные подходы к пониманию сущности практико-ориентированного обучения, выбору и использованию соответствующих приемов, технологий и методов в подготовке специалистов разных направлений подготовки, однако сходятся во мнении, что современная система высшего образования, не теряя свой фундаментальный характер, должна приобрести практико-ориентированную направленность в процессе формирования будущих специалистов [2].

Сегодня практико-ориентированное обучение понимается и чаще всего используется в следующих формах работы:

- работа студентов над реальными проектами;
- практика на производстве;
- мастер-классы профессионалов-практиков;
- решение кейсов;

Масштабы и характер реализации практико-ориентированных методов обучения зависят от особенностей самой профессиональной деятельности. Поскольку профессиональная деятельность дизайнера построена на проектном подходе, то в процессе их обучения этот метод используется чаще остальных[3].

В Амурском государственном университете при подготовке студентов старших курсов, обучающихся по специальности 54.05.01 Монументально-декоративное искусство, специализация «Монументально-декоративное искусство (интерьеры)» на занятиях по дисциплинам «Художественное проектирование интерьера», «Основы производственного мастерства», «Конструирование в проектировании интерьера», «Инженерно-технологические основы проектирования» активно внедряются методы и технологии практико-ориентированного обучения. В основе этого обучения лежит создание особой формы профессиональной деятельности студентов для выполнения реальных проектов от реальных клиентов.

В основе этого обучения лежит создание особой формы профессиональной деятельности студентов для выполнения реальных проектов от реальных клиентов.

Возможность работы с реальными заказчиками предоставляется обучающимся с лучшей успеваемостью. Таким образом, происходит стимулирование мотивации студентов к обучению по специальности. Интерес является главной движущей силой человеческого поведения, трудового процесса и формирования будущей профессии. Поэтому вопрос мотивации учебной и профессиональной деятельности студентов очень важен.

Один из реальных проектов, над которым работали студенты Амурского государственного университета, – дизайн-проект детского морского учебно-тренировочного центра для дружины «Океанская Эскадра» в г. Владивостоке (ФГБОУ «ВДЦ «ОКЕАН»).

Студентам важно научиться получать знания непосредственно на рынке труда, ведь нужны не знания как таковые, а умение специалистов применять знания на практике, выполняя определенные профессиональные функции. Поэтому главными задачами данного проекта стало: научиться адаптироваться к реальному рабочему процессу, получить опыт командной работы, научиться распределять задачи в рабочем коллективе, контролировать сроки выполнения работ, генерировать идеи.

Студентам важно научиться получать знания непосредственно на рынке труда, ведь нужны не знания как таковые, а умение специалистов применять знания на практике, выполняя определенные профессиональные функции.

Реальные задачи дизайнера сильно отличаются от учебных упражнений. При выполнении учебных проектов методисты создают брифы четкими и понятными, тогда как

в реальности задачи клиента могут быть неточными, с непонятными, непроработанными для дизайнера моментами. Подобный опыт повышает качество выполнения проектов студентами, создаёт условия значительной их заинтересованности.

В данном проекте, студентами соблюдалась следующая последовательность в работе над созданием художественного образа объекта проектирования.

Первый этап – выдача технического задания. На данном этапе происходит тесная работа с заказчиком, который озвучивает свои требования к проекту, а студент-дизайнер знакомится с объектом проектирования.

Так как разрабатываемый объект находится в другом городе, с целью сбора информации была организована рабочая командировка группы студентов совместно с преподавателем кафедры дизайна в г. Владивосток. Там была проделана следующая работа:

- собрана предварительная информация – бриф проекта;
- проделана фотофиксация;
- создан обмерный план;
- подобраны референсы;
- спроектировано функциональное зонирование;
- оформлена предварительная презентация.

По итогам рабочей командировки студентами был создан альбом технического задания, который являлся отправной точкой для разработки полного эскизного проекта.

Второй этап – эскизный проект. На данном этапе происходит разработка концепции, идеи, пути, по которому будет развиваться построение всего дизайн-проекта ДМЦ «Океанская Эскадра». Параллельно идет работа с заказчиком, обсуждается и утверждается окончательное планировочное решение, эскизы геометрии, подобранные материалы, цветовые решения и оборудование, демонстрируются первые визуализации проекта. В процессе данной работы вносятся коррективы в изначальный бриф проекта. Например, в ходе обсуждения функционального зонирования, студентами были предложены незначительные изменения, отхождения от изначального технического задания заказчика, так как объект проектирования оказался достаточно сложным в функциональном плане и по специфике помещений, а требования заказчика не укладывались в первоначальную конфигурацию помещений.

Студентами были разработаны первые трехмерные эскизы главной зоны ДМЦ – холла совмещённого с коворкингом. На 3D-визуализациях заказчик увидел, какой именно будет интерьер в реальности.

Третий этап – разработка рабочего проекта.

На основе эскизного проекта, с учетом внесённых корректировок, студенты разрабатывают окончательные визуализации всех помещений, и выполняют рабочий проект. В итоге заказчик получает три комплекта документов, необходимых для реализации дизайна:

1. Комплект 3D-визуализаций.
2. Комплект документов с подбором материалов и оборудования.
3. Комплект рабочих чертежей.

На каждом этапе проектирования в учебный процесс систематически включаются практики: руководители архитектурных фирм, дизайнеры, работающие в проектных отделах, проводятся мастер-классы и семинары. Такой тандем позволяет студентам узнать особенности выбранной ими профессии, лучше разбираться в конкретных производственных ситуациях, помогает быстрее решать поставленные заказчиками задачи, В результате этой работы формируется производственно-творческая цепочка для решения конкретной задачи: педагог – профессионал – студент – конкретный результат.

Таким образом, практико-ориентированный подход включает в себя:

Усвоение курсов не только в рамках образовательных организаций, но и путем выполнения практических заданий в реальных условиях;

Трансформация образовательного процесса из дисциплинарного в междисциплинарный;

Изменение роли преподавателя в образовательном процессе: педагог становится «менеджером», который организует и направляет образовательный процесс.

В заключение обозначим некоторые характерные особенности образовательного процесса, возникающие при внедрении практико-ориентированного обучения в вузе:

1. Преодоление стереотипа мышления у преподавателя по организации учебного процесса: переход от технологий передачи знаний к технологиям обучения с приобретением опыта.
2. Повышение профессиональной компетенции преподавателя в знании технологических процессов производства.
3. Развитие долгосрочных связей и сотрудничества с предприятиями и организациями.
4. Развитие научно-исследовательских и проектно-технологических работ с участием студентов.
5. Создание общеузовских практико-ориентированных площадок, позволяющих реализовать практико-ориентированное обучение в процессе выполнения студентами реальных задач по заказу предприятий и организаций по осваиваемой специальности [4].

6. Стимулирование мотивации студентов к обучению по специальности [5].

Практико-ориентированное обучение – перспективное направление развития образовательного процесса, открывающее простор для творчества и инноваций. Методы и приемы, реализуемые в условиях данного обучения, обеспечивают выполнение требований федеральных государственных образовательных стандартов, максимально приближая условия образовательного процесса к реальным условиям работы будущих специалистов-дизайнеров. В процессе обучения студенты становятся самостоятельными, мобильными, творчески активными. Практико-ориентированная технология дает свободу выбора образовательных маршрутов, позволяя гибко преобразовывать структуру и содержание высшего образования в условиях быстро меняющегося рынка труда.

Литература

1. Светашова А. Л. Практико-ориентированная обучающая среда, как условие повышения качества образования [Электронный ресурс]. URL: <http://nsportal.ru/shkola/obshchepedagogicheskie-tehnologii/library/2013/11/10/praktiko-orientirovannaya> (дата обращения: 14.06.2023).

2. Зинченко В.О., Россомахина О.М. Методологическая основа практико-ориентированного обучения в вузе // Вестник Костромского государственного университета. Серия: Педагогика. Психология. Социокинетика. 2020. №1. URL: <https://cyberleninka.ru/article/n/metodologicheskaya-osnova-praktiko-orientirovannogo-obucheniya-v-vuze> (дата обращения: 14.06.2023)

3. Фалько Л.Ю., Коновалова Н.А. Модернизация образовательного процесса на основе практико-ориентированной модели обучения // Университетское управление: практика и анализ. 2012. №4. URL: <https://cyberleninka.ru/article/n/modernizatsiya-obrazovatel'nogo-protsessa-na-osnove-praktiko-orientirovannoy-modeli-obucheniya> (дата обращения: 14.06.2023).

4. Ваганова О.И., Булаева М.Н., Шагалова О.Г. Методы и технологии образования в условиях практико-ориентированного обучения // АНИ: педагогика и психология. 2019. №1 (26). URL: <https://cyberleninka.ru/article/n/metody-i-tehnologii-obrazovaniya-v-usloviyah-praktiko-orientirovannogo-obucheniya> (дата обращения: 14.06.2023).

5. Гергерт Д.В., Артемьев Д.И. Практика внедрения проектно-ориентированного обучения в вузе // Университетское управление: практика и анализ. 2019. №4. URL: <https://cyberleninka.ru/article/n/praktika-vnedreniya-proektno-orientirovannogo-obucheniya-v-vuze> (дата обращения: 03.07.2023).

Автор: Евсеев Р.В

*Студент, факультет системного анализа и управления
Институт Высшая Инжиниринговая Школа НИЯУ МИФИ, г. Москва*

*1 - Национальный исследовательский ядерный университет «МИФИ», Институт
промышленных и ядерных технологий, Москва, Россия, E-mail: roma.evseev90@gmail.com*

СИСТЕМНЫЙ АНАЛИЗ ПРОБЛЕМ ВЗАИМОДЕЙСТВИЯ ГОСУДАРСТВА И КРУПНОГО БИЗНЕСА В КОНТЕКСТЕ ОТВЕТА НА ВНЕШНИЕ ВЫЗОВЫ РАЗВИТИЮ РОССИИ

Аннотация: В научной статье выполняется исследование взаимодействия государства и крупного бизнеса в контексте ответа на внешние вызовы развитию России.

В условиях современного мира Россия сталкивается с различными внешними факторами, например, COVID-19. Вызов COVID-19 требует совместных усилий государства и крупного бизнеса для достижения устойчивого развития страны.

Взаимодействие государства и крупного бизнеса становится ключевым фактором в ответе на эти вызовы. Сотрудничество и партнерство между государством и бизнесом позволяют объединять ресурсы, экспертизу и опыт для реализации инноваций, развития новых отраслей и преодоления экономических и социальных проблем.

Проблема, которая возникает при взаимодействии государства и крупного бизнеса в ответ на внешние вызовы, являются недостаточная координация, неравномерное распределение ресурсов и интересов, а также различия в стратегических приоритетах. Для эффективного решения этих проблем необходимо провести системный анализ и разработать механизмы партнерства и сотрудничества, основанные на доверии, прозрачности и взаимной выгоде.

Путем эффективного взаимодействия государства и крупного бизнеса Россия сможет лучше адаптироваться к изменяющимся условиям, использовать свои ресурсы и потенциал для достижения конкурентных преимуществ, привлекать инвестиции, развивать инновации и обеспечивать устойчивое развитие в глобальной среде.

Ключевые слова: Механизм взаимодействия, системный анализ, подход, технологические прорывы, инновации, ресурсы, координация.

ВВЕДЕНИЕ

Актуальность выбранной темы.

В условиях глобализации и постоянно меняющейся мировой экономической ситуации особую актуальность приобретает изучение и поиск оптимальных механизмов взаимодействия между государством и крупным бизнесом. Эффективная система сотрудничества между государством и крупными индустриальными предприятиями является одним из главных факторов устойчивого роста и развития экономики России, которая способствует формированию благоприятного инвестиционного климата и ответу на различные вызовы, стоящие перед страной.

Взаимодействие государства и крупного бизнеса является одним из ключевых факторов развития экономики России. Однако, несмотря на важность этого взаимодействия, существует ряд проблем, которые мешают эффективному сотрудничеству между государственными и частными структурами [1].

Проблема взаимодействия государства и крупного бизнеса в контексте ответа на внешние вызовы развитию России является сложным и многогранным вопросом. Взаимодействие этих структур (государства и крупного бизнеса) определяет, насколько успешно страна сможет адаптироваться к внешней среде и использовать имеющиеся внутренние ресурсы для обеспечения устойчивого экономического роста и социально-экономического развития [2].

Объектом исследования является процесс взаимодействия государственных структур и крупного бизнеса в России.

Предметом исследования являются механизмы взаимодействия между государством и крупным бизнесом, основные проблемы, возникающие в данной сфере в контексте ответа на внешние вызовы развитию России, а также пути их решения.

Целью является комплексное исследование основных проблем взаимодействия государства и крупного бизнеса в России и выявление возможных путей их решения для эффективного реагирования на внешние вызовы развитию страны.

Задачи, которые необходимо решить для достижения указанной цели:

1. Обосновать актуальность выбранной темы;
2. изучить и проанализировать имеющиеся научные подходы к исследованию данной проблемы;
3. разработать предложения и пути решения актуальных проблем взаимодействия государства и крупного бизнеса в контексте ответа на внешние вызовы развитию страны.

Научная новизна данной работы заключается в комплексном подходе к исследованию проблем взаимодействия государства и крупного бизнеса в России, а также

разработке предложений по устранению выявленных проблем для достижения эффективного сотрудничества между указанными субъектами с учетом внешних вызовов.

Практическая значимость работы заключается в возможности использования полученных результатов и предложений решения проблем при формировании стратегических планов и программ развития, а также при проведении мероприятий, направленных на улучшение взаимодействия между государством и крупным бизнесом.

1 Теоретическая основа исследования

1.1 Анализ внешних вызовов и их влияние на развитие России во взаимодействии государства и крупного бизнеса

Внешние вызовы, такие как COVID-19, экономические санкции, геополитические изменения, рыночные колебания, имеют значительное влияние на развитие России во взаимодействии государства и крупного бизнеса. Они могут вызывать неопределенность и риск, что может отразиться на инвестиционной привлекательности страны и на отношениях между государством и бизнесом.

Санкции в отношении России, введенные многими западными странами, имели значительное влияние на экономику страны. Крупные российские компании были вынуждены перестраивать свой бизнес в условиях ограничений и рисков. Однако санкции также привели к развитию отечественных производственных компаний и повышению конкурентоспособности России на рынке [3].

Внешние вызовы стимулируют инновации и развитие новых технологий, что в свою очередь может привести к появлению новых рынков и возможностей для государства и крупного бизнеса.

Внешние вызовы необходимо рассматривать как возможности для развития и изменения стратегии бизнеса. Государство должно содействовать решению проблем и обеспечению стабильности экономической и политической ситуации, а крупный бизнес должен быть готов к быстрому реагированию на изменения внешней среды. Кроме того, важно развивать инновации и научно-технический потенциал для укрепления конкурентоспособности России на мировом рынке.

В данной статье приводится подробный анализ такого внешнего вызова, как COVID-19 и его влияние на развитие России во взаимодействии государства и крупного бизнеса.

1.1.1 Влияние COVID-19 на развитие России во взаимодействии государства и крупного бизнеса

COVID-19 оказал существенное влияние на экономику и развитие России, и в частности, на взаимодействие государства и крупного бизнеса. В условиях пандемии и

карантинных мер принимались специальные действия для стабилизации экономики и поддержки предприятий.

1. Государственная финансовая поддержка

Российское правительство предоставило множество государственных грантов, субсидий и льготных кредитов для крупного бизнеса, чтобы поддержать их в сложной экономической ситуации, вызванной пандемией.

2. Цифровизация и новые технологии

Пандемия COVID-19 ускорила развитие цифровых технологий и дистанционного образования. В связи с этим, государство стимулировало крупный бизнес на внедрение цифровых технологий, онлайн-платформ и программ для управления производством и маркетингом.

Влияние пандемии COVID-19 на развитие России во взаимодействии государства и крупного бизнеса можно охарактеризовать как сложное и противоречивое. С одной стороны, есть рост государственного влияния на экономику и поддержка крупных компаний, но, с другой стороны, пандемия выявила множество слабых мест и неэффективности в этом взаимодействии. В долгосрочной перспективе, преодоление последствий COVID-19 потребует совместных усилий и взаимодействия государства и бизнеса для стабилизации экономики и развития новых технологий и отраслей.

1.1.2 Анализ разработанного плана во время пандемии COVID-19 в России на укрепление взаимодействия государства и крупного бизнеса

Во время пандемии COVID-19 в России государство разработало ряд мер и программ, которые направлены на поддержку бизнеса, а также на укрепление взаимодействия государства и бизнеса.

Такие пункты включают в себя:

1. Антикризисный план

В апреле 2020 года правительство России разработало антикризисный план, который предусматривает ряд мер поддержки экономики, включая субсидии для крупных и малых компаний, льготы по налогам и отсрочку выплат кредитов.

Антикризисный план, который был разработан правительством России во время пандемии COVID-19, включает в себя несколько мер, направленных на поддержку как государственных, так и частных предприятий. Взаимодействие государства и крупного бизнеса в рамках реализации этого плана играло важную роль [4].

Таким образом, антикризисный план правительства России включал широкий спектр мер по поддержке государства и крупного бизнеса в условиях пандемии COVID-19. Взаимодействие между государством и крупными компаниями играло важную роль в

реализации этих мер и минимизации негативных последствий пандемии для экономики страны.

2. Налоговые льготы

В рамках антикризисного плана правительство России предоставило ряд налоговых льгот для бизнеса, включая снижение ставки страховых взносов на 15% для малых и средних предприятий.

3. Взаимодействие с крупным бизнесом

Во время пандемии правительство России активно взаимодействовало с представителями крупного бизнеса, проводило консультации и слушало их мнения при разработке мер поддержки экономики.

Во время COVID-19 государство взаимодействовало с крупным бизнесом через различные организации и ассоциации. Например, был создан совет при президенте России по развитию гражданского общества и правам человека, в котором принимали участие представители крупного бизнеса. Также были созданы рабочие группы при правительстве России, в которых участвовали представители крупных компаний [5].

Кроме того, в России существуют различные ассоциации, объединяющие крупный бизнес. Например, Российский союз промышленников и предпринимателей (РСПП) и Союз экспортёров России (СЭР) активно взаимодействовали с правительством во время пандемии для разработки и реализации мер поддержки крупного бизнеса.

Также стоит отметить, что многие крупные компании в России имеют прямые контакты с представителями правительства и государственных ведомств через своих лоббистов или руководителей.

4. Создание фонда поддержки

В России во время COVID-19 были созданы различные фонды поддержки крупного бизнеса.

Для поддержки крупного бизнеса созданы следующие фонды:

- Фонды поддержки отраслей. Например, в авиационной отрасли был создан фонд поддержки «Авиасолидарность», который помогал авиакомпаниям справляться с трудностями, связанными с пандемией.

- фонды поддержки предпринимателей. Так, Фонд микрофинансирования предоставлял микрокредиты предпринимателям, испытывающим трудности из-за пандемии.

- фонды поддержки занятости. Они помогали работодателям сохранять рабочие места и выплачивать зарплату работникам в условиях кризиса.

- фонды поддержки инноваций и развития технологий. Они предоставляли финансовую и консультативную помощь стартапам и малому бизнесу в различных отраслях экономики.

Все приведенные фонды поддержки были созданы с целью предоставить бизнесу дополнительные ресурсы и возможности для преодоления трудностей, связанных с пандемией.

5. Упрощение процедур

В целях ускорения получения разрешений и сокращения бюрократических процедур правительство России упростило процедуры лицензирования и сертификации для многих видов бизнеса.

Во время пандемии COVID-19 в России были введены различные меры упрощения процедур взаимодействия государства и крупного бизнеса.

Для поддержки крупного бизнеса созданы следующие процедуры:

5.1. Упрощенные процедуры получения разрешений и лицензий

Правительство сократило сроки и упростило процедуры получения разрешений и лицензий, необходимых для работы в некоторых отраслях, таких как медицинская и фармацевтическая.

5.2. Упрощенные процедуры получения государственной поддержки

Компании могли быстрее получить государственную поддержку, такую как субсидии и займы, без необходимости проходить сложные процедуры проверки и предоставления документов.

Эти меры помогли ускорить процессы взаимодействия государства и крупного бизнеса в России и сделать их более эффективными в условиях пандемии.

1.1.3 Анализ ущерба крупного бизнеса во время COVID-19

Ущерб от COVID-19 для крупного бизнеса в России был значительным. Ниже приведены некоторые цифры и статистика:

- По оценкам Минэкономразвития России, выручка крупных предприятий России снизилась на 16,7% в апреле 2020 года по сравнению с апрелем 2019 года.
- российские компании, включенные в список Forbes Global 2000, потеряли более \$ 82 миллиардов своей рыночной стоимости в марте 2020 года.
- по данным Росстата, в первом полугодии 2020 года прибыль крупнейших предприятий России сократилась на 21,9% по сравнению с аналогичным периодом прошлого года.
- опрос Российской ассоциации менеджеров показал, что около 90% крупных компаний в России потеряли доходы из-за COVID-19.

- в 2020 году более 50 крупнейших российских компаний, включая «Газпром», «Роснефть» и «Сбербанк», потеряли в совокупности около \$ 40 миллиардов рыночной стоимости.

COVID-19 оказал серьезное влияние на крупный бизнес в России, приведя к значительным потерям доходов и рыночной стоимости для многих крупных компаний.

2 Практическая часть исследования

2.1 Анализ эффективности взаимодействия государства и крупного бизнеса в контексте ответа на внешние вызовы развитию России

Анализ эффективности взаимодействия государства и крупного бизнеса во время пандемии COVID-19 в России можно осуществить, рассмотрев несколько ключевых аспектов:

2.1.1 Государственная поддержка и стимулы для бизнеса

Во время пандемии правительство России предприняло ряд мер для поддержки крупного бизнеса, таких как налоговые каникулы, кредитные гарантии, финансовая поддержка для системно значимых компаний и жесткий контроль цен на лекарственные препараты и товары первой необходимости.

2.1.2 Участие бизнеса в предупреждении пандемии

Многие крупные компании активно присоединились к борьбе с пандемией, например, производители масок, антисептиков и лекарств. Кроме того, компании активно внедряли программы для обеспечения безопасности своих работников, такие как работа на дому.

2.1.3 Сохранение рабочих мест и зарплат

Важным аспектом взаимодействия государства и крупного бизнеса в пандемию было давление на компании, чтобы они сохранили рабочие места и зарплаты своих работников. Несмотря на экономические трудности, многие компании смогли удержаться от массовых сокращений благодаря государственной поддержке.

3 Заключение

3.1 Выводы и рекомендации

Пандемия COVID-19 стала стресс-тестом для экономики и отношений между государством и крупным бизнесом в России. В условиях кризиса были выявлены слабые и уязвимые места, требующие корректировки.

Государство активно вмешалось в ситуацию, принимая и поддерживая меры для поддержки экономики и социальной сферы. Крупный бизнес также активно наращивал сотрудничество с государством в попытках обеспечить стабильность своего развития.

Библиографический список

1. Марковская Е.И. GR. Взаимодействие бизнеса и органов власти – М.: Издательство Юрайт, 2019. – 304 с.
2. Кунижев А.А. Принципы, методы, формы и модели взаимодействия государства и бизнеса в реализации крупных социально значимых проектов // Вестник Пятигорского государственного университета. 2017. № 22. С. 117–122.
3. Friederike Welter, The Mittelstand: a Specific Entrepreneurial Profile of the Social Market Economy // Портал ResearchGate. - https://www.researchgate.net/publication/332051348_The_Mittelstand_a_Specific_Entrepreneurial_Profile_of_the_Social_Market_Economy (Дата обращения 21.03.2023 г.)
4. Иванов О.П. Государство, бизнес и общество в условиях глобализации экономики // Вестник ЧелГУ. 2004. №1. URL: <https://cyberleninka.ru/article/n/gosudarstvo-biznes-i-obschestvo-v-usloviyah-globalizatsii-ekonomiki> (дата обращения: 05.05.2023).
5. Казанцева Е.Г. Крупный бизнес и органы власти: особенности взаимодействия // Российское предпринимательство. 2011. №6-2. URL: <https://cyberleninka.ru/article/n/krupnyu-biznes-i-organy-vlasti-osobennosti-vzaimodeystviya> (дата обращения: 05.05.2023).

Автор: Евсеев Р.В.¹

*Студент, факультет системного анализа и управления
Институт Высшая Инженеринговая Школа НИЯУ МИФИ, г. Москва*

*1 - Национальный исследовательский ядерный университет «МИФИ», Институт
промышленных и ядерных технологий, Москва, Россия, E-mail: roma.evseev90@gmail.com*

ВВЕДЕНИЕ В СИСТЕМНЫЙ АНАЛИЗ: ОСНОВНЫЕ КОНЦЕПЦИИ И ПОДХОДЫ

Аннотация: Данная статья посвящена введению в системный анализ, рассматривая его основные концепции и подходы. В современном мире, где сложность и взаимозависимость различных явлений и процессов становятся все более значимыми, системный анализ играет важную роль в анализе и оптимизации сложных систем. В статье обсуждаются актуальность системного анализа и его применимость в различных областях, таких как экономика, бизнес, экология и социология. Цель статьи заключается в рассмотрении основных концепций и подходов системного анализа, предоставляя читателям ключевые принципы, методы и инструменты этого подхода. Разделы статьи включают обзор определений системного анализа, раскрытие сущности и принципов системного подхода, а также уточнение терминологии и ключевых понятий. Основные вопросы, которые будут рассмотрены, включают различные методы и инструменты анализа сложных систем, подходы к моделированию систем, оптимизацию процессов и принятие решений. Статья призвана предоставить читателям полное понимание системного анализа и его значимость в современном мире.

Ключевые слова: Системный анализ, концепции, подходы, сложные системы, междисциплинарный подход, анализ данных, принятие решений, взаимозависимость, взаимодействие, структура системы, функции системы.

ВВЕДЕНИЕ

Цель исследования состоит в том, чтобы предоставить читателям базовую основу для понимания и применения системного анализа в различных контекстах и способствовать его дальнейшему развитию и использованию.

Объект исследования является системный анализ как междисциплинарная область знания, основанная на принципах и методах анализа, моделирования и оптимизации сложных систем.

Актуальность темы «Введение в системный анализ: основные концепции и подходы» является крайне актуальной в современном мире, где сложность и взаимозависимость различных систем и процессов играют все более важную роль. Ни одна область деятельности не может быть полностью понята и эффективно управляема без применения системного подхода и анализа.

Системный анализ позволяет не только понять сложность и взаимосвязь различных элементов и компонентов системы, но и выявить скрытые факторы, оптимизировать процессы, предсказать и анализировать возможные последствия изменений. Системный анализ находит свое применение в широком спектре областей, таких как экономика, управление, инженерия, экология, социология и другие.

Таким образом, изучение основных концепций и подходов системного анализа является актуальным и важным для развития научных и практических знаний, обеспечения эффективности управления и принятия решений, а также достижения устойчивого развития в различных областях человеческой деятельности.

Определение системного анализа

1.1. Обзор основных определений системного анализа

Обзор основных определений системного анализа представляет собой важный аспект введения в данную тему. Ниже приведены основные определения системного анализа, которые широко используются в научной литературе:

Системный анализ

Системный анализ включает в себя исследование структуры системы, ее элементов, взаимодействий и свойств, а также разработку моделей и методов для анализа системных проблем и принятия решений [1].

Система

Система определяется как совокупность взаимосвязанных элементов, образующих единое целое и функционирующих вместе для достижения определенных целей.

В системном анализе системы могут быть представлены различными объектами, начиная от физических систем, таких как машины и технологические процессы, до абстрактных систем, таких как организации и социальные структуры.

Системный подход

Системный подход основан на понимании того, что система не может быть полностью понята, рассмотренная или изменена, не учитывая взаимодействия ее компонентов.

Моделирование систем

Моделирование позволяет исследовать различные сценарии, проверять гипотезы, оптимизировать решения и прогнозировать результаты [2].

1.2. Раскрытие сущности и принципов системного подхода

Системный подход представляет собой фундаментальный подход к анализу и пониманию сложных систем, который основан на предположении, что системы состоят из взаимосвязанных элементов, которые взаимодействуют друг с другом и функционируют в целом для достижения определенных целей. Раскрытие сущности и принципов системного подхода позволяет понять его основные принципы и применение в различных областях [3].

1.3. Уточнение терминологии и ключевых понятий

Уточнение терминологии и ключевых понятий является важным аспектом при изучении системного анализа. В данном контексте, уточнение терминологии и ключевых понятий позволяет установить общее понимание и единообразие терминов, используемых в системном анализе. Ниже представлены основные термины и понятия, которые широко используются в области системного анализа:

Система

Система определяется как совокупность элементов, взаимодействующих между собой и функционирующих в целом для достижения определенной цели. Система может быть физической, абстрактной или социальной и может быть описана с помощью элементов, связей и функций.

Элемент

Элемент является составной частью системы и может быть физическим объектом, концепцией или переменной. Элементы взаимодействуют друг с другом и выполняют определенные функции в системе.

Подходы к системному анализу

Существует несколько подходов к системному анализу, включая системную динамику, системный инжиниринг, системное мышление и другие. Каждый подход имеет свои особенности и инструменты, но все они направлены на изучение и управление системами.

Уточнение терминологии и ключевых понятий помогает создать общий язык и понимание в области системного анализа, что способствует более точному и глубокому исследованию и применению системного подхода в различных областях.

2. Основные концепции системного анализа

2.1. Иерархический подход

Иерархический подход в системном анализе является одним из основных методов для изучения сложных систем. Иерархический подход основан на представлении системы

как иерархической структуры, состоящей из уровней, подуровней и элементов. Каждый уровень системы имеет свою специфическую функцию и взаимодействие с другими уровнями [4]. Основной целью иерархического подхода является анализ системы на разных уровнях детализации, что позволяет более полно и глубоко понять ее функционирование и взаимосвязи [5].

Основные концепции и принципы иерархического подхода в системном анализе включают:

Иерархическая структура

Система рассматривается как иерархическая структура, состоящая из уровней и подуровней. Каждый уровень представляет собой отдельную систему, в то время как элементы на более низких уровнях взаимодействуют для обеспечения функционирования системы на более высоких уровнях.

Декомпозиция

Система разбивается на более простые и понятные компоненты или элементы. Декомпозиция позволяет анализировать систему на разных уровнях детализации и обнаружить связи и взаимодействия между ее элементами.

Взаимосвязи и взаимодействие

В иерархическом подходе уделяется внимание взаимосвязям и взаимодействию между элементами системы на разных уровнях, что в свою очередь помогает понять, как изменения на одном уровне могут влиять на другие уровни и на всю систему в целом.

Уровни управления

Иерархический подход предлагает разделение системы на уровни управления, где каждый уровень имеет свои функции и цели. Нижние уровни отвечают за выполнение конкретных задач и операций, в то время как высшие уровни отвечают за принятие стратегических решений и контроль над системой.

Восхождение и нисхождение

В иерархическом подходе происходит движение от низших уровней системы к высшим (восхождение) и от высших уровней к низшим (нисхождение). Восхождение позволяет обобщить информацию с низших уровней и принять решения на более высоких уровнях, а нисхождение позволяет детализировать инструкции и рекомендации для выполнения задач на низших уровнях.

Применение иерархического подхода помогает улучшить эффективность работы системы, выявить проблемы и возможности для улучшения, а также разработать стратегии управления системой на разных уровнях.

2.2. Круговая обратная связь и управление

Круговая обратная связь и управление являются важными концепциями в системном анализе, которые позволяют организовать процессы управления и контроля в системе, основываясь на информации, получаемой из обратной связи между системой и ее окружением. В данном контексте круговая обратная связь представляет собой процесс передачи информации обратно в систему для коррекции и улучшения ее работы.

Обнаружение и измерение

Важным аспектом круговой обратной связи является обнаружение и измерение параметров и характеристик системы. Для этого могут использоваться различные инструменты и методы, например, системы измерения, которая позволяет получить информацию о текущем состоянии системы и ее элементов.

Сравнение и анализ

Полученные данные сравниваются с желаемыми или оптимальными значениями, установленными для системы. Сравнение позволяет выявить расхождения и отклонения и провести анализ причин этих отклонений, что в свою очередь помогает идентифицировать проблемы и найти пути их решения.

Круговая обратная связь и управление, являются важным инструментом для управления и совершенствования сложных систем в различных областях, таких как производство, транспорт, информационные технологии и другие.

2.3. Эмерджентность и самоорганизация

Эмерджентность описывает появление новых свойств и характеристик на более высоком уровне организации системы, которые не могут быть объяснены только через свойства и взаимодействия ее отдельных компонентов. Эмерджентные свойства проявляются в результате синергетических эффектов и взаимодействия компонентов системы. Эмерджентные свойства могут возникать на разных уровнях иерархии системы и представлять собой новые функции, возможности или характеристики, которые не присущи компонентам системы по отдельности.

Самоорганизация относится к процессу, в котором система организует свою структуру и поведение без внешнего управления или контроля [6]. В результате самоорганизации система достигает устойчивого и эффективного состояния, приспосабливается к изменяющимся условиям и оптимизирует свою работу. Процесс самоорганизации возникает благодаря взаимодействию и взаимодействию компонентов системы, где каждый компонент реагирует на изменения в окружающей среде и взаимодействует с другими компонентами для достижения оптимального состояния [7].

Основные концепции и принципы эмерджентности и самоорганизации в системном анализе включают:

Взаимодействие и синергия

Эмерджентные свойства возникают в результате взаимодействия и синергии между компонентами системы. Взаимодействие может быть нелинейным и приводить к неожиданным эффектам и поведению.

2.4. Границы системы и взаимодействие с окружающей средой

Границы системы и взаимодействие с окружающей средой являются ключевыми концепциями в системном анализе. Они определяют, что включено в систему и что находится за её пределами, а также как система взаимодействует с окружающей средой.

Границы системы

Границы системы определяют её область действия и определяют, какие элементы и процессы включены в систему, а какие находятся за её пределами. Границы могут быть физическими, функциональными или концептуальными.

Физические границы определяются физическими препятствиями, которые разграничивают систему от окружающей среды.

Функциональные границы определяются задачами и функциями, которые выполняет система.

Концептуальные границы связаны с уровнем абстракции и определяют, какие аспекты системы рассматриваются в данном контексте, а какие игнорируются.

3. Применение системного анализа в практике

3.1. Примеры применения системного анализа в различных областях (производство, бизнес)

Системный анализ находит применение во многих областях, включая производство и бизнес. Ниже описаны примеры его применения:

Производство и управление производством

В производственных предприятиях системный анализ помогает оптимизировать производственные процессы, управлять запасами, минимизировать затраты на производство и максимизировать эффективность производственных линий.

Стратегическое управление

В стратегическом управлении системный анализ помогает анализировать внутренние и внешние факторы, определять стратегические приоритеты и разрабатывать долгосрочные планы развития организации.

Заключение

Обобщение основных результатов статьи

В статье «Введение в системный анализ: основные концепции и подходы» были рассмотрены основные концепции и подходы, связанные с системным анализом.

В рамках обзора литературы были рассмотрены различные определения системного анализа, которые подчеркивают его междисциплинарный и комплексный характер. Были выделены ключевые аспекты системного подхода, такие как рассмотрение системы в целом, учет взаимосвязей и взаимодействий между компонентами, а также учет окружающей среды и контекста.

Статья предоставляет обзор основных концепций и подходов системного анализа, позволяя читателям получить общее представление о данной области и вдохновиться для дальнейшего исследования и применения системного анализа в своей работе.

Библиографический список

1. Ackoff, R.L. (1981). *Creating the Corporate Future: Plan or Be Planned For*. Wiley.
2. Checkland, P., & Poulter, J. (2006). *Learning for Action: A Short Definitive Account of Soft Systems Methodology, and its use Practitioners, Teachers, and Students*. Wiley.
3. Meadows, D.H. (2008). *Thinking in Systems: A Primer*. Chelsea Green Publishing.
4. Senge, P.M. (2006). *The Fifth Discipline: The Art and Practice of the Learning Organization*. Doubleday.
5. Sterman, J.D. (2000). *Business Dynamics: Systems Thinking and Modeling for a Complex World*. McGraw-Hill.
6. Vester, F. (2007). *The Art of Interconnected Thinking: Tools and Concepts for a New Approach to Tackling Complexity*. Campus Verlag.
7. Checkland, P., & Scholes, J. (1999). *Soft Systems Methodology in Action*. Wiley.
8. Forrester, J.W. (1994). System Dynamics, Systems Thinking and Soft OR. *System Dynamics Review*, 10(2-3), 245-256.

Картушина Л. Е.
преподаватель высшей категории кафедры ОПиПТ
Филиала СГПИ
г. Ессентуки

ЭКОЛОГИЧЕСКОЕ ВОСПИТАНИЕ МЛАДШИХ ШКОЛЬНИКОВ, КАК СРЕДСТВО ФОРМИРОВАНИЯ НРАВСТВЕННОГО КОМПОНЕНТА ЛИЧНОСТИ

Аннотация: В статье раскрывается такая проблема, как формирование нравственных качеств у детей младшего школьного возраста через экологическое воспитание. Здесь представлены понятия нравственной идентичности, сущность экологического воспитания, направленного на формирование у младших школьников нравственных качеств личности.

Ключевые слова: нравственные качества, младший школьник, экологическое воспитание.

Abstract: The article reveals such a problem as the formation of moral qualities in children of primary school age through environmental education. Here are presented the concepts of moral identity, the essence of environmental education aimed at the formation of moral qualities of personality in younger schoolchildren.

Keywords: moral qualities, junior high school student, environmental education.

Важнейшим этапом становления нравственной культуры человека является младший школьный возраст. У школьника начинается обособление из окружающей среды. Происходит развитие эмоционально – ценностного отношения к окружающему. Формирование основ нравственно – экологических позиций личности. На этом этапе развития происходит формирование у обучающихся экологических знаний, норм и правил взаимодействия с природой, формирование гуманного отношения к ней.

Исследования Н.Ф. Виноградовой, В.Н. Мясичева, С.Н. Николаевой доказывают, экологическое воспитание – основной регулятор экологических действий, поступков по охране природы.

Исследования Н.Ф. Виноградовой, С.Н. Николаевой, В.Г. Фокиной и других показали, развитие экологического воспитания детей младшего школьного возраста возможно, когда оно строится на основе учёта жизненно важных потребностей живого организма, понимания хрупкости жизни. Ребёнок причастен с эмоциональной, интеллектуальной и практической сторон. С практической стороны учитель должен создавать условия для полного общения детей с природой.

Педагогика должна решить проблему, связанную со становлением нравственно развитой и экологически направленной личности. Когнитивная, мыслительная сфера ребенка формируется при освоении окружающего мира с помощью эмоций и чувств. Плавное погружение детей в природную среду – залог правильно организованного образовательного процесса.

Известные педагоги и философы Я.А. Коменский, Ж.Ж. Руссо, И.Г. Песталоцци, К.Д. Ушинский, Л.Н. Толстой, Е.Н. Водовозова, Л.К. Шлегер, В.А. Сухомлинский и другие считали, что необходимо открыть ребенку книгу природы как можно раньше. Проблема нравственно – экологического воспитания детей отражена в работах и исследованиях Н.А. Рыжовой, Н.Н. Вересова, Н.Ф. Виноградовой, Н.В. Груздевой, Л.С. Римашевской, Е.И. Тихеевой, С.Н. Николаевой и др.

Экологическое воспитание подрастающего поколения – одна из важнейших проблем мира, находящегося на грани экологической катастрофы. Социальная ответственность это универсальная форма связи, взаимной зависимости личности и общества.

Существенную роль в процессах развития экологического воспитания играют мораль общества, общественные отношения. С таких позиций рассматривается структура личностных качеств человека. И. Д. Зверева, И.Т. Суравегиной и другие утверждали, взаимоотношение человек – природа требует общественного объяснения [4, с. 120].

Выделено 3 стадии развития отношения человека к природе.

Первая стадия развития – производство проходило в форме собирательства и охоты, отношение к природе было приспособительным. Природа представлялась людям, всемогущей, чуждой силой, чьей власти они должны подчиняться. Природа понимается в качестве высшего начала, становится объектом религиозного поклонения и уважения [8, с. 10-11; 38].

Выделившись из природы, общество и природа стали противоречивыми в двух отношениях:

1. Общество – социальная действительность, нечто другое, чем природа;
2. Общество целенаправленно влияет при помощи орудий труда на природу.

Во второй стадии происходит совершенствование орудий труда, изучение законов природы, люди стали возвышать себя над природой. Сильно заметно во времена перехода к машинному производству. Изменяя природные силы, человек пытается подстроить их под свои потребности. В этот период это носило враждебный характер [2, с. 98].

На третьей стадии произошло глобальное изменение с потребительского отношения на бережное. Отношение опирается на то, что исходит из оценки ее социальной значимости. В структуре нравственных ценностей общества природа – это необходимое условие

жизнедеятельности общества, источник духовной и материальной жизни, вместилище человеческой культуры [1, с. 29 – 32].

Важнейшей потребностью в развитии общества является формирование у подрастающего поколения нравственного поведения, которое формируется через бережное отношение к природе и ко всему окружающему.

Уделяется внимание экологическому воспитанию младших школьников для предупреждения экологической катастрофы. В теории и практике педагогики – это приоритетное направление, связанное с экологической ситуацией на планете. При быстром росте населения, важно его обеспечение продуктами питания, сырьем для промышленности, энергией. Итог – загрязненная природная среда, создающая угрозу жизни на Земле. В конце 20 века люди поняли, как пагубно их влияние на Землю. Экологически неграмотное население, не предвидящее своих последствий вмешательства в природу – одна из причин. Поэтому международные организации ЮНЕСКО (англ. аббревиатуры UNESCO – The United Nations Educational, Scientific and Cultural Organization – Организация Объединённых Наций по вопросам образования, науки и культуры) и ЮНЕП (ЮНЕП – (UNEP; United Nations Environment Programme). Программой ООН поднят вопрос о пересмотре содержания, сроков положительного отношения жителей Земли к природе [6, с. 36].

Педагогами и психологами признаны положительные качества природы в воспитании. Я. А. Коменский в работах отмечал, природа – источник знаний, средство развития чувств, ума; В.Г. Белинский и А.И. Герцен отмечали, важно приобщать детей к природе, возбуждать у них стойкий и глубокий интерес к ней. К.Д. Ушинский считал – необходимо «вводить детей в природу», благодаря этому они получают все доступное и полезное для умственного и словесного развития.

Природа – это природный объект, также как и геосистемы и экосистемы, и человек в качестве природного существа. В структуру положительных отношений к природной среде вовлечены и отношения, которые связаны с деятельностью по использованию и охране природы. Эти отношения выявляются в виде потребности, а также привязанности, эмоций, равнодушия, симпатии, любви, вражды, антипатии [3, с. 52].

Положительным отношением называется отношение учащегося к природе как предмету и объекту труда, к деятельности по охране природы, соответствующее правовым нормам общества, нормам и принципам морали [7].

Ответственным отношением к природе называется возможность и способность обучающегося сознательно, добровольно и намеренно решать задачи, выполнять

требования морального выбора, при этом условием будет достижение положительного отношения к природе [5, с. 50].

Положительное отношения к природе является внутренним качеством, элементом сознания является форма принятия системы зависимости человека и природы. Эту ответственность должны закладывать в младшем школьном возрасте учителя и педагогические работники [9].

В учебно – воспитательном процессе учителем учитываются все степени отношения к природе. Учитель находит приемы оценки, поощрения, осуждения и убеждения школьников, развивает их способности и готовность стать субъектом ответственности в целом и положительного отношения к природе в частности.

Младший школьный возраст – начальный этап формирования личности человека, его ценностной ориентации в окружающем мире. Именно здесь закладывается позитивное отношение к природе, к себе и к окружающим людям, закладывается нравственный компонент личности.

Список литературы

1. Корчажкина О.М. Реализация педагогических проектов в общеобразовательной школе // Педагогика, 2012 – №8. С. 29–32.
2. Новикова Т. Проектные технологии на уроках и во внеурочной деятельности // Народное образование, 2013 – №7.
3. Пахомова Н.Ю. Проектное обучение – что это? Из опыта методической работы. Дайджест журнала «Методист» / Н.Ю. Пахомова, науч. ред. Э.М. Никишин. – М.: АМК и ПРО, 2014.
4. Серебрякова Т.А. Экологическое образование в дошкольном возрасте: Учеб. пособие для студ. высш. учеб. заведений / Т.А. Серебрякова. – М.: Издательский центр «Академия», 2016.
5. Сидельковский А.П. Психологические основы отношения школьников к природе: (Учеб. пособие.) / А.П. Сидельковский. – М.: Ставрополь, Ставр. госпединст. – 2015.
6. Симонова Л.П. Экологическое образование в начальной школе: Учеб. пособие для студ. учереж. сред. пед. учеб. заведений / Л.П. Симонова – М.: Академия, 2012.
7. Сластенин В.А. Введение в педагогическую аксиологию: Учеб. пособие для студ. высш. пед. учеб. заведений / В.А. Сластенин, Г.И. Чижаква. – М.: Издательский центр «Академия», 2013.
8. Ушинский К.Д. Материалы по «Педагогической антропологии» / К.Д. Ушинский. СПб. 1908. С. 10 – 11.

9. Фефилова Е.П. Поурочные разработки по курсу «Окружающий мир», 1 класс.
– 3-е изд. / Е.П. Фефилова, Е.А. Проточина, Дмитриева О.И. М.: ВАКО, 2015. – С. 168.

DESIGNOPS ИЛИ НОВЫЕ СТАНДАРТЫ УПРАВЛЕНИЯ

Аннотация. Статья посвящена новым стандартам организационной деятельности в различных компаниях. В статье рассматривается система управления целой командой по созданию дизайна проблем мыслителями различных направлений. Осуществлен системный анализ методологии набора системных решений, благодаря которым формируется налаженный процесс по реализации поставленной цели. Автор исследует методологию DesignOps и ее характерные составляющие. На основании результатов исследования были предложены примеры успешного внедрения данной системы. Автор приходит к выводу, что указанная методология активно адаптируется под реалии отечественного рынка, внедряя новые и смелые решения. Тем самым, трансформация, которая началась не так давно, уже на данный момент приобретает все более отчетливый вид.

S u m m a r y . The article is devoted to new standards of organizational activity in various companies. The article discusses the management system of an entire team to create problem design by thinkers of various directions. A systematic analysis of the methodology of a set of system solutions has been carried out, thanks to which an established process for the implementation of the set goal is formed. The author explores the DesignOps methodology and its characteristic components. Based on the results of the study, examples of successful implementation of this system were proposed. The author comes to the conclusion that this methodology is actively adapting to the realities of the domestic market, introducing new and bold solutions. Thus, the transformation that began not so long ago is already becoming more and more distinct at the moment.

Ключевые слова: *Дизайн, стандарты, designops, Airbnb, SimpleOne, управление.*

Keywords: *Design, standards, designops, Airbnb, SimpleOne, management.*

Дизайн занимает всё более значимое положение в процессе разработки продукта. Руководство современных корпораций осознаёт ценность и высокую рентабельность

инвестиций в UX и начинает оперативно нанимать сотрудников в команду. Теперь это не просто этап разработки, а часть стратегии.

На сегодняшний день, у каждой компании есть цель, но также есть задачи и действия для достижения ее. Другими словами, каждая организация должна понимать для чего она создает тот или иной продукт. Например, целью строительной компании является возведение кирпичных стен, то кладка кирпичей — основной вид ее деятельности. Другим примером является таксопарк, основной целью которого является перемещение пассажира из пункта А и пункт Б, достигается она за счет вождения такси.

Если говорить простыми словами, DesignOps – это некоторая система управления целой командой по созданию дизайна. Однако, в данное определение входит еще набор системных решений, благодаря которым формируется налаженный процесс по реализации поставленной цели. DesignOps выходит за рамки классических представлений и компетенций дизайн-команды во главе с арт-директором и менеджером. Это совокупность методологий, процессов и практик, позволяющих не только выстроить процессы в креативных индустриях, но и сделать их более эффективными.

Как уже говорилось ранее, DesignOps – это совокупность множества факторов, объединяющих в себе одну цель. Условно, можно выделить 3 измерения, на которых держится указанная установка (рис.1).



«Рис.1 – Методология DesignOps»

Культура дизайна является, пожалуй, ключевым элементом в методологии. В первую очередь, он позволяет создать благоприятные для команды, создающей один проект

и работающие над одним делом. Поэтому одна из целей DesignOps — инвестировать в создание и продвижение культуры дизайна внутри компании. Важно указать, что данный элемент методологии включает в себя несколько подпунктов: образование, удержание, обмен знаниями. Для первого характерно анализ имеющихся навыков в команде. В случае отсутствия важных компонентов – поиск для их скорейшего получения. Под пунктом удержания понимается создание среды, в которой все члены команды чувствуют себя настолько хорошо, что не хочется выходить из такого окружения. Тем самым, все навыки, которые были приобретены – остаются и сохраняются среди работающих людей над проектом. Под обменом знаниями понимается создание культуры, где каждый субъект команды может поделиться какими-то уникальными навыками со всеми.

Экосистема обеспечивает необходимую инфраструктуру для функционирования и гибкой трансформации. Выстраивает процессы, обеспечивает поддержание культуры, сохраняет опыт и обратную связь.

Элемент методологии – процессы, в свою очередь, включает в себя последовательность взаимозависимых и связанных процедур, которые состоят из рабочих процессов и обратной связи.

Важно также отметить, что не для каждой компании необходима указанная установка. Однако в процессе достижения успеха, может возникнуть необходимость в системе управления. Индикаторами для начала использования инструментами DesignOps могут быть различными, основными являются:

- Низкий уровень понимания ценности дизайна внутри корпорации
- Проблемы взаимодействия внутри команды
- Отстранённость дизайнеров от других команд в компании
- Отсутствие четкого карьерного пути

Так, хорошим примером может послужить компания Airbnb. Создание DesignOps было обусловлено ростом команды дизайнеров и, как следствие, возникновением разрыва между ними. Команда SimpleOne в процессе роста команды дизайнеров также применила лучший опыт компаний для создания эффективной культуры управления.

DesignOps занимается всем, кроме дизайна. Это отдельный юнит, роль которого заключается в том, чтобы обеспечивать стратегическое управление и защитить время и свободное пространство сотрудников проектной команды: дизайнеров, копирайтеров, иллюстраторов, исследователей и т.п., что позволяет каждому сосредоточиться на своем ремесле. Такой фокус на задачах приносит пользу и проектным менеджерам, которые могут

вырваться из повседневной суеты, чтобы сконцентрироваться на долгосрочном развитии проектов, а творческим специалистам – на развитии своих навыков.

С практической точки зрения, команды DesignOps помогают повысить эффективность бизнеса в масштабе, но что важнее, они помогают улучшить концентрацию и моральный дух сотрудников, внедрить дизайн как часть ДНК компании и наладить кросс-функциональные отношения между департаментами.

Однако, мир настолько разнообразен и уникален, что невозможно построить уникальный девайс по управлению, так как для каждой аудитории и страны необходим свой подход. Тем самым, в каждой точке часового пояса, где предоставлен хоть какой-нибудь бренд, необходима адаптация визуального контента. DesignOps очень быстро позволяет развернуть дизайн-поддержку и управление брендом на любом новом рынке. На сегодняшний день множество крупных компаний успешно внедряют систему управления и продолжают работать в таком ключе. Примером таких компаний может послужить: Amazon, Uber, Didi, Airbnb и т.д. В России принципы DesignOps используются, например, компанией inDriver. Важно отметить, что указанные принципы системы управления активно адаптируются под реалии отечественного рынка, внедряя новые и смелые решения. Тем самым, трансформация, которая началась не так давно, уже на данный момент приобретает все более отчетливый вид.

Литература

1. Dave Malouf. What Is DesignOps? / Dave Malouf. – O'Reilly Media, Inc. – Калифорния, 2019.
2. DesignOps 101: Руководство по проекту [Электронный ресурс]. — Режим доступа: \www/ URL: <https://iecp.ru/articles/item/412631-ep-dlya-novichkov?ysclid=I9x75ebcmz312279987/>— Загл. с экрана.
3. DesignOps [Электронный ресурс]. — Режим доступа: \www/ URL: <https://simpleone.ru/blog/designops/?ysclid=lhd63m579s332895537/>— Загл. с экрана.
4. DesignOps 101[Электронный ресурс]. — Режим доступа: \www/ URL: <https://www.nngroup.com/articles/design-operations-101/>— Загл. с экрана.
5. Данилин, В.И., Зернов, Б.В., Куркин, В.В., Назимов, В.С. (2014). Информационные системы и бизнес-процессы: учебник для вузов. Москва: Юрайт.
6. Данилин, В.И., Зернов, Б.В., Куркин, В.В., Назимов, В.С. (2014). Информационные системы и бизнес-процессы: учебник для вузов. Москва: Юрайт.

УДК 159.9.072.432

Кочерга Екатерина Андреевна, студент 5 курса, факультет «Психологии и педагогике»

Кузбасский гуманитарно-педагогический институт Кемеровского государственного университета
Россия, г. Новокузнецк

ОСОБЕННОСТИ ДЕЗАДАПТИВНОГО ПОВЕДЕНИЯ В ЗАВИСИМОСТИ ОТ ИНТЕЛЛЕКТУАЛЬНОЙ ЛАБИЛЬНОСТИ СОТРУДНИКОВ СЛУЖБЫ ОХРАНЫ (НА ПРИМЕРЕ ОХРАННИКОВ ООО ЧОО «АМУЛЕТ»)

Аннотация. В статье исследуется проблема зависимости особенностей дезадаптивного поведения от интеллектуальной лабильности у сотрудников службы охраны ООО ЧОО «Амулет». Обсуждаются основные подходы к изучению дезадаптивного поведения и интеллектуальной лабильности в работах различных авторов. Дезадаптивное поведение рассматривалось через такие понятия, как агрессия, истерия и стрессоустойчивость. Также производилось исследование с помощью применения метода математико-статистической обработки Стьюдента для выявления значимости различий между вышеперечисленными показателями в группах с невыраженной интеллектуальной лабильностью и с выраженной.

S u m m a r y . The article examines the problem of the dependence of the characteristics of maladaptive behavior on intellectual lability among the security service employees of LLC Amulet. The main approaches to the study of maladaptive behavior and intellectual lability in the works of various authors are discussed. Maladaptive behavior was considered through such concepts as aggression, hysteria and stress resistance. A study was also carried out using the Student's method of mathematical and statistical processing to identify the significance of the differences between the above indicators in groups with unexpressed intellectual lability and with a pronounced one.

Ключевые слова: интеллектуальная лабильность, дезадаптивное поведение, агрессия, истерия, стрессоустойчивость, сотрудники, частная охранная организация.

Keywords: *intellectual lability, maladaptive behavior, aggression, hysteria, stress resistance, employees, private security company.*

Общественное внимание обращено к изучению проблемы дезадаптивного поведения из-за того, что оно выступает одним из ведущих факторов, влияющих на успешность личности во многих аспектах. Для лучшего понимания дезадаптивного поведения, рассмотрим понятие «социальная адаптация». Оно обозначает процесс интеграции человека в общество, в результате которого достигается формирование самосознания и ролевого поведения, способности к самоконтролю и самообслуживанию, адекватных связей с окружающими [4]. При нарушении данного процесса у человека возникают сложности с регуляцией собственных эмоций, образуется система поступков (или отдельных поступков), противоречащих общепринятым нормам и проявляющихся несбалансированностью психических процессов, адаптационных механизмов и неспособностью (уклонением) к нравственному и эстетическому контролю за своим поведением [5]. Е. С. Рапацевич определял дезадаптивное поведение как Нарушение приспособительного поведения индивида в силу действия тех или иных внешних или внутренних причин - непосильных или несправедливых требований, чрезмерных нагрузок, трудностей и возникающего в ответ несогласия, сопротивления, самозащиты и т.д. Основу дезадаптации, как правило, составляет конфликт, а под его влиянием неадекватное реагирование на условия или требования среды в форме тех или иных отклонений в поведении [6]. А. С. Решкович под понятием дезадаптивного поведения также имел в виду полную или частичную потерю способности адаптироваться к условиям социума вследствие невозможности осуществить свою положительную социальную роль в определенных социальных условиях. Дезадаптация обусловлена несоответствием психофизиологического, психологического и социопсихологического статуса человека тем требованиям, которые предъявляются обществом в процессе обучения и межличностного взаимодействия [7].

Агрессия, агрессивное поведение является следствием расстройства способности к регуляции собственного эмоционального фона, что влияет на социализацию человека. При слишком ярком выражении может приносить опасность для окружающих, реагирование на внешние раздражители при повышенном уровне агрессии будет слишком импульсивным и непредсказуемым. При пониженном уровне сотрудник, занимающийся охранной деятельностью, не сможет должным образом реагировать в случае необходимости оперативного вмешательства по устранению нарушений правил [11]. Л. Н. Цыганова считает, что агрессивное поведение – это мотивированное деструктивное поведение, противоречащее нормам и правилам существования людей в обществе, наносящее вред объектам нападения, приносящее физический либо психический ущерб людям [9, 10].

Также одним из проявлений данного вида поведения может выступать истерия, или если использовать современное название истерический невроз. Истерия – невроз, характеризующийся эмоциональной неустойчивостью, подавленностью, диссоциацией, а также рядом физических симптомов и уязвимостью к внушению [1].

Истерия – невротическое заболевание, имеющее многообразные клинические проявления и характеризующееся разнообразным расстройством телесных (моторных, сенсорных, визуальных) функций и психических состояний человека [3].

Истерический невроз, по З. Фрейду подчиняется двум условиям: наличию интенсивного психотравмирующего фактора и длительности травмирующего воздействия [8]. Ж. Шарко видел истоки истерии в нарушении работы нервной системы. Такого рода нарушения, по его мнению, приводят человека в особо чувствительное к внешним воздействиям состояние, а это, как правило, влечёт за собой различные истерические проявления (при этом органы больного могут быть в норме). По его мнению, истерия – это своеобразная форма невроза, характеризующаяся периодическими судорожными припадками, а также постоянными признаками/стигмами. К ним относится расстройство чувствительности (анестезия и гипертрофированная чувствительность) и органов чувств (глухота и сужение полей зрения), а также двигательные нарушения (парезы и спастические расстройства) [2].

Истерический невроз подразумевает под собой патологическое перенесение внутреннего конфликта на соматическое состояние, уход от ответственности с помощью телесных заболеваний. Отклонение от нормы данного показателя будет свидетельствовать о следующем.

Если описывать характерологическое поведение для истерического склада психики, а не психическое заболевание, проявляющееся на уровне патологии, то для такого человека характерна способность к вытеснению факторов, вызывающих тревогу. Игнорирование отрицательных сигналов извне позволяет сохранить высокую самооценку. Демонстративность, театральность, поверхностность социальных контактов, а также слабость задержки своих желаний, т.е. отсутствие толерантности к фрустрации. Некритичность по отношению к оценке внешней ситуации, отсутствие дисциплинированности будет пагубно сказываться на трудовом процессе, приводя к снижению эффективности деятельности. Но этот показатель мог быть модернизирован если для человека характерна интеллектуальная лабильность, с помощью которой модернизировалась эта модель поведения в адекватное реагирование на отрицательную сторону жизнедеятельности, выработка способности противофобичного восприятия стрессовых ситуаций.

Причина возникновения такого поведения, по нашему мнению, заключается в низкой стрессоустойчивости человека, обладающего дезадаптивным поведением. В понимании зарубежных исследователей Л. Филлон, Л. Лемур и Р. Тисье, взгляды которых были рассмотрены Н. Е. Водопьяновой, стресс представляет собой состояние дезадаптации, психического дискомфорта и нервно-психической напряженности.

По мнению Н. Н. Даниловой стрессоустойчивость может быть определена как способность человека переносить большие физические и умственные нагрузки, успешно решать задачи в экстремальных ситуациях и даже сохранять здоровье в среде с плохой экологией. Качество стрессоустойчивости зависит от функциональной организации индивидуального мозга, которая определяется как его природными свойствами, так и влиянием на него средовых факторов. Индивидуальная стрессоустойчивость зависит от природного соотношения ориентировочного и оборонительного рефлексов, т.е. доминирование оборонительного рефлекса над ориентировочным, который связан с пассивно оборонительным поведением, характеризующееся ростом гормона стресса – кортизола при уменьшении тестостерона и редукции опиоидов будет выступать характеристикой низкой стрессоустойчивости человека.

В. Д. Трошин считал, что стрессоустойчивость человека понимается как умение преодолевать трудности, подавлять свои эмоции, понимать человеческие настроения, проявляя выдержку и такт. Уравновешенность нервных процессов будет нарушена, что проявляется либо в преобладании процесса возбуждения над процессом торможения, либо наоборот. В первом случае, человек будет воспринимать социальную ситуацию гиперболизировано, что выражается в “расторженности” эмоциональных реакций, повышенной агрессии, демонстративности испытываемых эмоций. Во втором случае, человек эмоционально “заторможен”, не может оперативно реагировать на внезапно возникшую ситуацию. И в том, и другом случае будет снижаться эффективность профессиональной деятельности.

В нашем исследовании мы предполагали, что такая характеристика как интеллектуальная лабильность оказывает влияние на проявления дезадаптивного поведения. Также мы использовали такие методики, как тест «Интеллектуальная лабильность» О. В. Козловского, тест «Руки» Э. Вагнера, сокращенный многофакторный опросник для исследования личности «Смол» Дж. Кинканнона, аппарат психофизиологической оценки состояния «Нейрософт».

Полученные результаты по диагностике интеллектуальной лабильности представлены на рисунке 1.



Рисунок 1 – Средние значения показателя допущения ошибок при решении теста, изучающего интеллектуальную лабильность

Группа с выраженной интеллектуальной лабильностью имеет среднее значение 8,8 допущения ошибок, численность группы составляет 15 сотрудников. Группа с невыраженной интеллектуальной лабильностью имеет средний уровень допущения ошибок 10,5. Численность группы составляет 15 человек.

В результате написания данного параграфа было проведено исследование интеллектуальной лабильности с помощью методики О. В. Козловского «Интеллектуальная лабильность». Были сформированы две подгруппы: первая – сотрудники с невыраженной интеллектуальной лабильностью, вторая – сотрудники с выраженной интеллектуальной лабильностью.

Для исследования дезадаптивных форм поведения сотрудников службы охраны «Амулет», а именно агрессии, истерии, стрессоустойчивости мы использовали тест «Руки» Э. Вагнера, сокращенный многофакторный опросник для исследования личности «Смол» Дж. Кинканнона, аппарат психофизиологической оценки состояния «Нейрософт» в группе с невыраженной интеллектуальной лабильностью и в группе с выраженной интеллектуальной лабильностью. Полученные результаты представлены на рисунке 2.

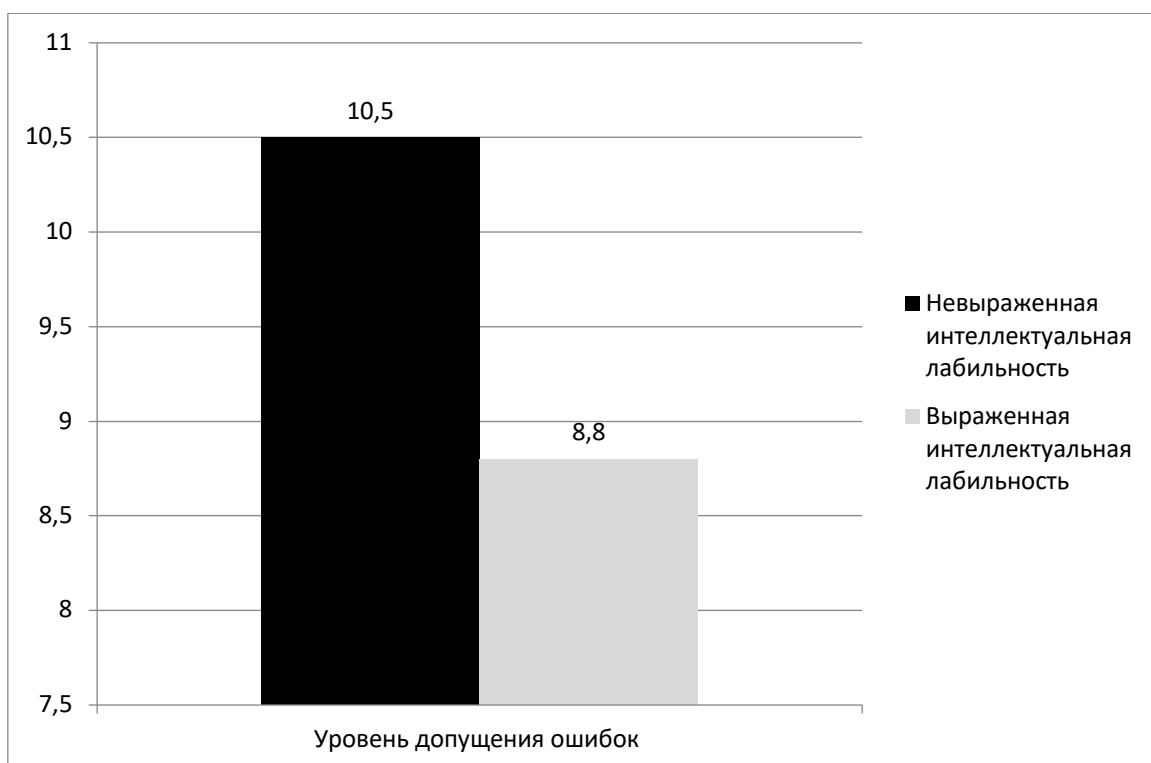

Рисунок 2 – Средние значения показателей агрессии, истерии, стрессоустойчивости в группе с невыраженной интеллектуальной лабильностью и в группе с выраженной интеллектуальной лабильностью

Из представленных на рисунке 2 данных видно, что в группе с выраженной интеллектуальной лабильностью понижены средние показатели агрессии 6,73 ($\pm 4,8$) и истерии 2,5 ($\pm 2,9$), повышен показатель стрессоустойчивости 60,2 ($\pm 15,4$) по сравнению со средними значениями, полученными в группе с невыраженной интеллектуальной лабильностью по показателям агрессии 9,13 ($\pm 2,0$), истерии 4,3 ($\pm 2,9$), стрессоустойчивости 50,06 ($\pm 15,8$).

Таким образом, для группы с невыраженной интеллектуальной лабильностью повышенный показатель агрессии (69%), повышенный показатель истерии (54%) и пониженный показатель стрессоустойчивости (29%). В группе с выраженной интеллектуальной лабильностью показатель агрессии (31%), показатель истерии (46%), показатель стрессоустойчивости (71%). Для группы с невыраженной интеллектуальной лабильностью характерно агрессивное поведение, повышенная чувствительность к окружающим событиям. Также сотрудники, входящие в эту группу, склонны к демонстративному поведению, отрицанию негативных сигналов внешней обстановки с целью сохранения завышенной самооценки. И при нахождении в стрессовых ситуациях для этих сотрудников характерно высокое психоэмоциональное напряжение, которое может выражаться в хаотичности действий, неадекватном реагировании.

Разность (средняя изменчивость) показателей агрессии, истерии, стрессоустойчивости в группах с невыраженной интеллектуальной лабильностью и с выраженной интеллектуальной лабильностью представлена на рисунке 3.

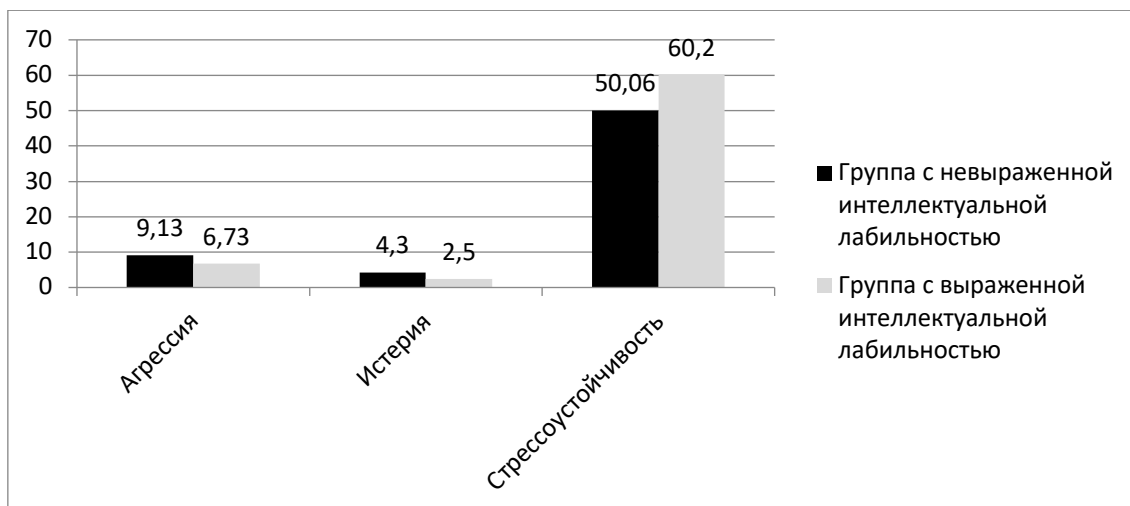

Рисунок 3 – Среднее значение разницы показателей дезадаптивного поведения в зависимости от выраженности интеллектуальной лабильности

Из представленных на рисунке 3 данных видно, что среднее значение разницы для показателя агрессии среднее значение разницы составляет 2,4, что свидетельствует о преобладании агрессивного поведения среди сотрудников, относящихся к группе с невыраженной интеллектуальной лабильностью.

Для показателя истерии среднее значение разницы составляет 1,8, что свидетельствует об отсутствии разницы выраженности демонстративности поведения среди сотрудников с невыраженной интеллектуальной лабильностью и среди сотрудников с выраженной интеллектуальной лабильностью.

Для показателя стрессоустойчивости среднее значение разницы составляет -10,13, что свидетельствует о преобладании способности справляться со своим эмоциональным состоянием в ситуациях повышенного психоэмоционального напряжения у сотрудников, состоящих в группе с выраженной интеллектуальной лабильностью.

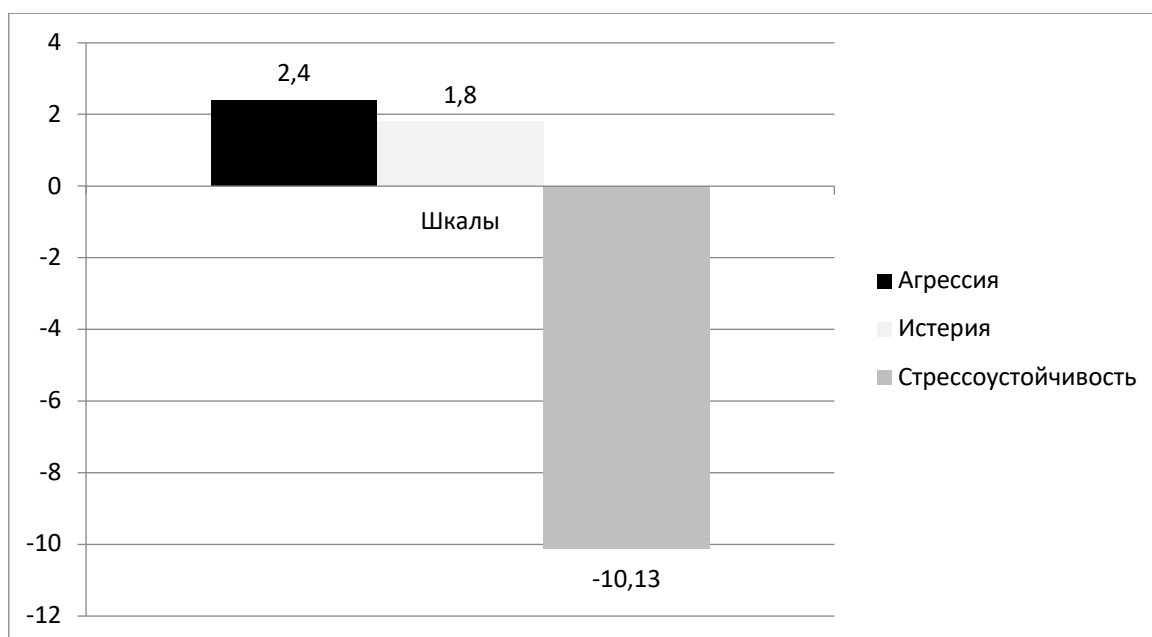
Для определения статистической значимости различий средних величин использовался t-критерий Стьюдента. Критерий позволяет найти вероятность того, что оба средних значения в выборке относятся к одной и той же совокупности.

Результаты применения t-критерия Стьюдента при расчёте показателей агрессии, истерии, стрессоустойчивости в зависимости от выраженности интеллектуальной лабильности, представлены в таблице 1.

Таблица 1 – Средние значения и расчеты t-критерия Стьюдента дезадаптивного поведения в группах с разной выраженностью интеллектуальной лабильности.

Показатели дезадаптивного поведения	Математический показатель	Группа с невыраженной интеллектуальной лабильностью	Группа с выраженной интеллектуальной лабильностью
Агрессия	Средняя изменчивость	9,13	6,73
	t-критерий	2,053**	
Истерия	Средняя изменчивость	4,3	2,5
	t-критерий	1,95*	
Стрессоустойчивость	Средняя изменчивость	50,06	60,2
	t-критерий	-2,055*	

*Уровень значимости: $p \leq 0,05$

** Уровень значимости: $p \leq 0,01$

Для оценки различий средних показателей уровня интеллектуальной лабильности, агрессии, истерии и стрессоустойчивости у охранников было определено количество степеней свободы (28), в результате чего было определено табличное значение равное 2,049 (при $p \leq 0,05$) и 2,763 (при $p \leq 0,01$). Исходя из этого, была произведена оценка t-критерия Стьюдента.

Анализируя полученные данные, можем сделать вывод о том, что от выраженности интеллектуальной лабильности зависит выраженность агрессивного поведения и стрессоустойчивость охранников частной охранной организации «Амулет». Сотрудники с выраженной интеллектуальной лабильностью способны проявлять оперативное переключение с выполнения одной производственной задачи на другую без потери эффективности. В стрессовых ситуациях стремятся к саморегуляции эмоционального фона для осуществления грамотного выбора стратегии поведения.

Литература

1. Библиотека учебной и научной литературы. Медицинский словарь, 2012. – Текст: электронный. – URL: <http://sbiblio.com/biblio/content.aspx?dictid=33&wordid=173194>.
2. Козлова, Э. М. Социальная психология : учебное пособие / Э. М. Козлова, С. В. Нищитенко. – Ставрополь : СКФУ, 2017. – 170 с. – Текст : непосредственный.

3. Колядко, С. П. Жан-Мартен Шарко: великая личность, врач, ученый, учитель / С. П. Колядко. – Харьков, 2017. – С. 60-66. – Текст: непосредственный.
4. **Кондаков, И. М. Психология. Иллюстрированный словарь: Более 600 ил. и 1700 ст. / И.М. Кондаков. - СПб.; М. : Прайм-ЕВРОЗНАК, 2003. - 508 с. - ISBN 5-93878-093-4. - URL: <https://vocabulary.ru/slovari/psihologicheskii-slovar.html> (дата обращения: 10.04.2023).**
5. Менделевич, В.Д. Психиатрическая пропедевтика / В.Д.Менделевич. –. 4 е изд. – М. : МЕДпрессинформ, 2008. – 528 с. - ISBN 5 98322 402 6. – Текст: непосредственный.
6. Миракян, К. Ф. Особенности мотивации у студентов: взаимосвязи между интеллектуальной лабильностью и учебной мотивации у студентов / К. Ф. Миракян; Курский государственный университет. – 2022, № 4. – С. 51–59. – ISBN: отсутствует. – Текст: непосредственный.
7. Мудрик, А. В. Инструментальный интеллект. / А. В. Мудрик // Вестник ПСТГУ IV: Педагогика. Психология, 2010. - Вып. - 2 (17). - С. 107–111. - ISBN: отсутствует. - Текст: непосредственный.
8. Рубинштейн, С. Бытие и сознание: о месте психического во всеобщей взаимосвязи явлений материального мира / С. Рубинштейн // Российская академия образования, Институт психологии Российской академии наук. – Москва : АСТ, 2022. – 399 с. - ISBN978-5-17-146217-8. – Текст : непосредственный.
9. Рустанович, А. В. Клиническая психиатрия в схемах, таблицах и рисунках / А. В. Рустанович, В. К. Шамрей. — СПб. :Элби-СПб., 2006. – 156 с. - ISBN 5-93979-012-7. – URL: https://tashpmi.uz/wp-content/uploads/2020/08/rustanovich_a_v_shamrej_v_k_klinicheskaya_psihiatriya_v_shemah_i_tabliczah.pdf(дата обращения:15.04.2023).
10. Фрейд, З. Собрание сочинений: В 10-ти т. Т.6. Истерия и страх / З. Фрейд. – М:ООО Фирма, 2006 . – 319 с. - ISBN. 5-89808-040-6. – Текст: непосредственный.
11. Шатковский, Ю. В. Вестник Санкт-Петербургского университета МВД России. – Санкт-Петербург, 2006 - № 3 (31). – С. 35- 41. – ISBN: 0-41-023-7894. – Текст: непосредственный
39. Nastoiascha, U. V. Subculture of convicted as from criminal subculture: cultural and historical aspect / U. V. Nastoiascha / Scientific Herald of Sivershchyna. – Series: Education. SocialandBehaviouralSciences. –2021. – № 1. – P. 98–111.

ВЛИЯНИЕ ТУРИЗМА НА ЭКОЛОГИЮ ОЗЕРА БАЙКАЛ

Аннотация: Настоящая статья исследует влияние туризма на экологию озера Байкал, самого крупного и глубокого пресноводного озера в мире. В статье анализируются негативные последствия туризма для экологии озера, в том числе загрязнение воды, эрозия и нарушение местообитаний животных. Также обсуждаются усилия по снижению отрицательного влияния туризма на озеро Байкал, включая регулирование управления отходами и практики устойчивого туризма. Статья подчеркивает необходимость ответственных практик туризма для сохранения экологического здоровья озера Байкал для будущих поколений.

Annotation: This article explores the environmental impacts of tourism on Lake Baikal, the world's largest and deepest freshwater lake. The article analyzes the negative effects of tourism on the lake's ecology, including water pollution, erosion, and disruption of wildlife habitats. The article also discusses efforts to reduce the negative impacts of tourism on Lake Baikal, including regulations on waste management and sustainable tourism practices. Overall, the article highlights the need for responsible tourism practices to preserve the ecological health of Lake Baikal for future generations.

Ключевые слова: влияние туризма, экология, озеро Байкал, загрязнение воды, разрушение природных местообитаний, устойчивый туризм

Key words: tourism impact, ecology, Lake Baikal, water pollution, destruction of natural habitats, sustainable tourism

Введение

В современном мире одним из наиболее актуальных вопросов является вопрос экологии. Каждый год все больше людей становятся осознанными проблем, связанных со здоровьем и экологическими проблемами окружающей среды. В данном контексте, тема влияния туризма на экологию озера Байкал становится крайне актуальной. В основном, это связано с огромными потоками туристов, которые посещают Байкал каждый год.

Озеро Байкал — это крупнейшее озеро на планете, расположенное в России, в восточной части Сибири. Байкал — это не только источник питьевой воды, но также уникальный объект природы, который содержит множество видов животных и растений. Безусловно, туризм играет важную роль в самом озере Байкал. Это может способствовать его улучшению, но также может оказать негативное влияние на его экосистему [5, С. 78].

По мнению многих экспертов, основными проблемами, связанными с туризмом на озере Байкал, являются загрязнение воды и берегов озера, а также нарушение цепочки пищевого питания рыб и других животных. Всё это может привести к серьезным последствиям для экосистемы озера Байкал в целом [2, С. 232].

Огромное количество туристов на озере Байкал может привести к вероятным колебаниям водного уровня, что может существенно повлиять на его экосистему. Более того, постоянный шум и затраты на энергию, связанные с туризмом, также могут влиять на здоровье животных и растительности.

Таким образом, туризм имеет как положительные, так и отрицательные стороны для экосистемы озера Байкал. Однако, основным вопросом остается сохранение озера, как места уникальной природной красоты и объекта важности для экосистемы. Именно поэтому важно разработать экологически чистые и безопасные меры для туризма на озере Байкал.

Для этого, необходимы комплексные программы, которые позволят регулировать потоки туристов, ориентированные на экологически чистый туризм, а также на осуществление контроля за загрязнением озера. Также следует предусмотреть меры, которые позволят сохранить уникальную флору и фауну озера. Важным аспектом здесь является информационно-просветительская компания, направленная на повышение осведомленности людей о важности сохранения нашего озера.

Тем не менее, туристическая индустрия может сыграть положительную роль в сохранении озера Байкал. Именно через туризм можно реализовать меры по сохранению природы, создать новые экологически чистые рабочие места, а также способствовать развитию экономики региона в целом. Таким образом, вопрос устойчивого развития туризма на озере Байкал является важным заданием для высших органов власти и экспертов по природоохране.

Решение проблем, связанных с туризмом на озере Байкал, требует всестороннего подхода, с учетом не только экологических, но и социально-экономических аспектов. Необходимо сохранять и защищать экосистему озера, одновременно удовлетворяя потребности и запросы туристов. Только таким образом мы можем сохранить наше

наследие для будущих поколений и обеспечить устойчивое развитие региона в целом [7, С. 173].

С каждым годом, число туристов на озере Байкал только увеличивается. Вследствие этого, возникают серьезные проблемы с загрязнением воды. На озере Байкал отсутствуют очистные сооружения, что даёт возможность туристам сбрасывать отходы непосредственно в воду. Это включает в себя мусор, пищевые отходы и т.д. Вода становится все более и более загрязненной каждый год.

В зоне озера Байкал существует большое количество туристических объектов, которые оказывают негативное влияние на экосистему озера. Открытие гостиниц и курортов, расширение дорог, а также разгон водных гонок приводит к уменьшению площади суши и увеличению ареала человеческой деятельности на озере [2, С. 233].

Нельзя также забывать о том, что озеро Байкал является домом для большого количества редких видов рыб и животных, которые находятся под угрозой из-за экологических нарушений. Описание разнообразия и уникальности животного мира Байкала, которые медленно уходят в прошлое, должно стать главным катализатором в борьбе с загрязнением воды и иными видами экологической деструкции.

Туризм оказывает негативное воздействие на Байкал и его экосистему

Одна из причин этого - увеличение количества туристов. Число посетителей озера Байкал увеличивается с каждым годом. Этот рост приводит к необходимости строительства новых туристических объектов, что в свою очередь ведет к уничтожению растительности и деградации почвы.

Также туризм приводит к загрязнению воды озера. Множество лодок и катеров, которыми пользуются туристы, выбрасывают свои отходы в воду. Это приводит к ухудшению качества воды и повышению уровня загрязнения озера.

Большое внимание также уделяется проблеме влияния туристических маршрутов на животный мир. Как показывают исследования, люди оказывают негативное воздействие на животный мир озера Байкал, и эта проблема ухудшается вместе с увеличением числа туристов.

Необходимо принимать меры для сохранения озера Байкал и его экосистемы. Нужно контролировать количество туристов и строительство туристических объектов вблизи озера. Также необходимо введение санкций и штрафов за попытки нарушения экосистемы [1, С. 39].

Туризм - это важная отрасль для экономики региона. Но, несмотря на это, необходимо задуматься о том, как его влияние может нанести вред окружающей среде.

Важно учитывать факторы, такие как постоянный рост числа туристов и необходимость создания условий для удовлетворения их потребностей.

На сегодняшний день существует множество исследований, посвященных влиянию туризма на экосистемы природных объектов. Но озеро Байкал - это не просто один из таких объектов, это один из самых неповторимых и уникальных природных объектов, который нужно сохранить и защитить от вредных влияний [4, С. 160].

Создание баланса между экономической выгодой туризма и сохранением природы - это ключевая задача для властей региона. Необходимо продолжать работу над выявлением проблем, связанных с туристической деятельностью, и созданием мер, направленных на минимизацию их влияния на окружающую среду.

Один из способов сохранения озера Байкал и его экосистемы - это создание экотуризма. Этот вид туризма нацелен на сохранение природы, и позволяет людям наслаждаться красотой природных объектов без их уничтожения.

Введение программы экотуризма для озера Байкал может помочь сохранить природу и экосистему озера и привлечь людей, которые поддерживают экологически чистый туризм. Это позволит получать прибыль от туризма и сохранять окружающую среду одновременно.

Пример такого экотуризма - это пешеходные маршруты. Туристы могут исследовать озеро пешком, имея возможность наслаждаться красотой окружающей природы и не нарушать экосистему [3, С. 446].

Также необходимо обратить внимание на экологически чистые технологии и использовать их для туристических объектов вблизи озера Байкал. Можно использовать солнечные панели для получения энергии, создавать станции для сбора и переработки отходов, а также использовать воду из озера в качестве источника питьевой воды.

Массовый туризм на Байкале в высокий сезон

Еще одним важным фактором, влияющим на экосистему озера Байкал, является массовый туризм в высокий сезон. В это время, обычно в июле-августе, на берегу озера может собраться огромное количество туристов. Это приводит к не только к загрязнению озера и прибрежной территории, но и к перегрузке инфраструктуры озера и стрессу для животного мира.

В связи с этим, многие экологические организации предлагают варианты распределения туристов на весь год, включая не только летний сезон, но и весну и осень. Это помогло бы снизить загрузку озера и экологический ущерб, вызванный туризмом [6, С. 334].

Необходимо проводить больше научных исследований для изучения влияния туризма на экосистему озера Байкал. Только так можем получить более точную картину взаимодействия природного объекта и человеческой деятельности.

Таким образом, туристическая деятельность имеет значительное влияние на экологическую ситуацию на озере Байкал. Но, если правильно подходить к развитию туризма, необходимо рассматривать экологически чистый туризм и создание экологически чистых объектов в окрестностях озера Байкал.

Туризм как угроза биоразнообразию Байкала

Следующий вид влияния туризма на озеро Байкал - это угроза для биоразнообразия. Загрязнение воды и нарушение экологического баланса негативно влияют на жизнь всех его обитателей, начиная от микроорганизмов и заканчивая крупными животными, которые находят свое убежище на берегах озера. Постоянно увеличивающееся число туристов в горах, а также использование транспортных средств, в том числе моторных лодок, для перемещения по озеру, повышают уровень шума и вибрации, которые также могут негативно повлиять на местных жителей подводного мира.

Вторгающиеся в жилище диких животных туристы также могут оказать сильное негативное воздействие на экосистему Байкала. Хотя существуют определенные правила и рекомендации для туристов, касающиеся минимальной дистанции между ними и животными, однако многие туристы не придерживаются этих правил, что может как непосредственно повредить животным, так и разрушить их среду обитания [6, С. 336].

Туризм - это прекрасный способ познакомиться с красотами и природными чудесами озера Байкал, но он также несет определенные риски и угрозы для экосистемы и биоразнообразия региона. Очень важно, чтобы туристы придерживались правил, рекомендаций и мер безопасности, чтобы сохранить чистоту окружающей среды и защитить местных обитателей от воздействия их деятельности.

Туристические объекты и инфраструктура играют важную роль в воздействии на биоразнообразие Байкала. Так, строительство гостиниц, кемпингов, пирсов и других сооружений на берегах озера может наносить значительный ущерб местным экосистемам. Это происходит из-за ухудшения водопроницаемости грунта, нарушения режима водоотбора и водоотвода, негативного воздействия светового покрова на местную флору и фауну и так далее.

В результате туризма нарушается режим сезонности озера. Многие организаторы туров предлагают поездки в горы вне сезона, что может иметь негативные последствия для окружающей среды, так как это может привести к тому, что туристы попадут в экстремальные погодные условия, что повышает риск непредсказуемых ситуаций.

Однако, туризм может также иметь положительное влияние на биоразнообразие озера Байкал. Человек, осваивающий новые места, может развивать уважение к природе и общество для ее сохранения. Информационные кампании, направленные на сохранение региональной экосистемы и биоразнообразия, могут помочь повысить осведомленность туристов об экологических проблемах, связанных с их пригодностью к использованию, а также помочь им понять, какую роль они могут сыграть, чтобы сделать мир более пригодным для проживания.

Несмотря на негативные влияния туризма на экологию озера Байкал, возможно совместить туризм и экологический смысл с сохранением биоразнообразия. Однако, при проведении туристических мероприятий следует учитывать многие факторы, чтобы минимизировать негативные последствия для экосистемы региона. Необходимо определить взаимодействие между экологической, экономической и социальной стабильностью в долгосрочной перспективе [1, С. 40].

В этом плане рекомендуется проводить стратегический анализ, а также специальные экологические исследования, для выявления проблем, которые связаны с развитием туризма и его инфраструктуры. Политика экологического управления также может быть важна для решения проблем в будущем. Одним из способов является создание специальных зон, которые могут быть открыты для туризма и организованы таким образом, чтобы минимизировать вред, наносимый экосистеме.

Оценка влияния туризма на Байкал

В связи с активным развитием туризма в регионе Байкала возникает необходимость провести оценку его влияния на экологию озера. Несмотря на то, что туризм приносит региону значительный доход, он также отрицательно сказывается на природной среде. В результате туризма на озеро выпускается большое количество отходов, которые затрудняют работу экосистемы. Кроме того, туризм оказывает серьезное давление на природу, особенно на редкие виды животных и растений, многие из которых занесены в Красную книгу России.

Одним из основных рисков, связанных с туризмом на озере Байкал, является нарушение процесса самоочищения водоема. Большое количество туристических судов и катеров нарушают водную обстановку, что приводит к загрязнению воды. При этом, такие загрязнения не только негативно сказываются на состоянии водного сооружения, но и приводят к понижению качества воды, что угрожает жизни многих видов животных и растений.

Также туризм на озере Байкал стимулирует развитие других отраслей народного хозяйства, в том числе заброс сельскохозяйственных угодий. Это несет огромный потенциал разрушения экосистемы и биологической разнообразности региона [3, С. 449].

Поэтому, необходимым условием сохранения девственной природы озера Байкал, является разработка стратегии развития туризма, в которой необходимо учитывать экологические потребности природы, мнение экспертов, а также результаты проводимых экологических исследований. Разработка такой стратегии может быть достигнута только при общей помощи национального и местного правительств, а также благодаря активной работе частного сектора.

Туризм на озере Байкал – это необходимость, не только для экономического развития региона, но и для сохранения культурного и природного наследия России. Однако, необходимым условием его развития является учет экологических аспектов и разработка мер по их минимизации.

Развитие туризма на озере Байкал, естественно, повышает потребности в различных ресурсах. В их число входят вода, земля, воздух и т.д. Население региона испытывает на себе последствия такого туристического развития, так как мировой мышление постепенно идет к сохранению природы в любых ее проявлениях [5, С. 79].

Туризм на озере Байкал должен быть максимально экологичным, чтобы сохранять прекрасную природу этого уголка России. Это можно сделать путем поддержки естественного развития жизни в регионе, либо улучшения экологических условий жизни информированностью посредством создания экологических площадок, музеев, центров природоохранного характера и т.д.

Методы сохранения экологии Байкала

Направлениями развития «зеленого» туризма на Байкале являются: здравоохранение и активные виды спорта, развитие экотуризма, прогулки на яхтах, дайвинг, оздоровительные программы и экскурсии.

Байкал имеет статус Всемирного природного наследия. Поэтому необходимыми условиями развития туристического бизнеса на этом участке России является сохранение экологической чистоты и природной красоты озера Байкал. Меры, которые позволят сохранить жизнь и здоровье туристов, а также улучшить климатическую ситуацию на Байкале, должны быть частью любых туристических стратегий развития озера.

Для того, чтобы сохранить экологию озера Байкал при развитии туризма необходимо принять комплекс мер и изменить подход к туризму. Обязательным условием является пересмотр технологий туристической отрасли и отказ от технологий, которые наносят вред окружающей среде. Также требуется контроль за сбросами отходов в водоем и проведение

профилактических инспекций, направленных на выявление нарушений и причин их возникновения. Одним из решений может стать выделение средств на поддержку и развитие мер по безотходной экономике, что в свою очередь позволит избежать загрязнения водоема и сохранить экологическую целостность озера Байкал.

Следует развивать новые виды туризма, которые не наносят вреда окружающей среде. Например, это экотуризм, который позволяет посетителям озера Байкал познакомиться с уникальной природой региона и при этом не оставлять негативный след. Важным направлением является развитие велосипедного и пеших туристических маршрутов, которые позволяют увидеть красоту окружающей природы, не нанося вреда окружающей среде.

Также необходимо проводить информационно-просветительскую работу среди туристов, направленную на формирование ответственного отношения к природе и рекомендовать использование продуктов для личной гигиены и ухода за вещами, которые не наносят вреда окружающей среде.

Развитие экотуризма и создание экологически чистого образа жизни являются наиболее перспективными стратегиями развития туризма на озере Байкал. Тем не менее, успех этих мер будет определяться степенью открытости органов власти для новых идей и их готовностью поддерживать такие проекты. Также важно учесть, что проблема сохранения природы не только в интересах туристического бизнеса, но и в интересах региона и всей страны в целом [6, С. 337].

Сохранение экологии озера Байкал и развитие туризма на этом участке России являются взаимосвязанными процессами, и способностей сохранить природу Байкала, снизить негативные влияния и создать условия для развития туристического сектора на Байкале объединены в единое целое. Поэтому поддержка устойчивого развития туризма должна стать приоритетной задачей для всех заинтересованных сторон, включая власти, региональные организации, общественность, бизнес-структуры и туристов.

Одним из наиболее перспективных методов развития экологического туризма на озере Байкал является развитие транспортной инфраструктуры, которая не наносит вреда окружающей среде. Развитие туристической инфраструктуры должно быть направлено на создание экологически безопасных объектов, обеспечение транспорта на альтернативных видах топлива, и поощрение экологической культуры среди туристов.

Для успешного развития экотуризма на озере Байкал власти должны сотрудничать с местными жителями в разработке эко-бизнеса, а также поддерживать малый и средний бизнес. Альтернативной направлением туризма является развитие сельскохозяйственного туризма, который способствует знакомству туристов с жизнью местных жителей,

искусством традиционного ремесла и отдыхом в сельской местности. Это позволяет предоставить туристу возможность ознакомления с экологической обстановкой в регионе, налаживания контактов с местным населением и обмена опытом в области охраны окружающей среды [3, С. 447].

За последние годы наблюдается значительный рост туризма на озере Байкал. В связи с этим, необходимо проведение профилактических работ, направленных на сохранение экосистемы озера. Развитие экологического туризма на Байкале позволит не только сохранить природный уникальный объект, но и поддерживать развитие экосистемы, а также повышать уровень культуры туристов. Развитие экотуризма на Байкале может не только формировать экологические привычки у туристов, но и привлекать иностранных туристов, что будет способствовать экономическому развитию регионов.

Заключение

Туризм может иметь как положительные, так и отрицательные последствия для экосистемы озера Байкал. Однако, важно понимать, что в наших силах сохранить уникальность этого объекта, с помощью устойчивых мер, направленных на сохранение природы. Быстро растущий поток туристов требует наших усилий, чтобы обеспечить сохранение озера, которое представляет собой яркую икону российского природного наследия.

Экологически чистые меры при развитии туристических программ на озере Байкал могут играть важную роль для регулирования потоков туристов и сбережения экосистемы. Регулирование туристических потоков и создание более интеллектуальных туристических маршрутов вокруг озера Байкал будет способствовать сохранению уникальной экосистемы озера Байкал и будет полезно для его будущего развития, которое связано с устойчивыми экологическими мерами и сохранением культурных и исторических ценностей в регионе.

Литература

1. Бычков, И. В. Фундаментальные основы, методы и технологии цифрового мониторинга и прогнозирования экологической обстановки Байкальской природной территории / И. В. Бычков // Россия в XXI веке в условиях глобальных вызовов: проблемы управления рисками и обеспечения безопасности социально-экономических и социально-политических систем и природно-техногенных комплексов. – Москва: Государственный университет управления, 2022. – С. 37-41.
2. Гайнетдинова, Я. Р. Экология и туризм / Я. Р. Гайнетдинова // Проблемы развития индустрии туризма. – Чита: Забайкальский государственный университет, 2022. – С. 231-234.

3. Мирязов, Т. Р. Проблемы социально-экономического развития районов центральной экологической зоны оз. Байкал в Иркутской области, демографический и природоохранный факторы / Т. Р. Мирязов // Уровень жизни населения регионов России. – 2021. – Т. 17, № 4. – С. 442-453.
4. Новинкина, М. С. Современное состояние и перспективы развития туризма на Байкале / М. С. Новинкина // Современные проблемы туризма и сервиса. – Москва: Российский государственный университет туризма и сервиса, 2022. – С. 158-167.
5. Проблемы сохранения экологической безопасности озера Байкал / В. С. Невиницына, Ю. А. Осипкина, В. О. Ноткина, А. И. Слободенюк // НАУКА и ИННОВАЦИИ в XXI ВЕКЕ: АКТУАЛЬНЫЕ ВОПРОСЫ, ОТКРЫТИЯ и ДОСТИЖЕНИЯ. – Пенза: Наука и Просвещение, 2021. – С. 76-79.
6. Удалых, С. К. Год Байкала и проблемы туристического развития Байкальской природной территории / С. К. Удалых // Перспективные направления в области физической культуры, спорта и туризма. – Нижневартовск: Нижневартовский государственный университет, 2021. – С. 331-338.
7. Удалых, С. К. Развитие индустрии туризма в Прибайкальских регионах: состояние и перспективы / С. К. Удалых // Туризм и гостеприимство: новые концепции, возможности и инструменты развития. – Белгород: Белгородский государственный национальный исследовательский университет, 2022. – С. 171-175.

Веденин Д. И.

студент

*4 курс, факультет «Бизнес-информатики и управления
комплексными системами»*

Национальный исследовательский ядерный университет «МИФИ»

Гирман К. С.

студент

*4 курс, факультет «Бизнес-информатики и управления
комплексными системами»*

Национальный исследовательский ядерный университет «МИФИ»

Бочкарёв Пётр Владимирович

Научный руководитель

Россия, г. Москва

ПРИМЕНЕНИЕ ИСКУССТВЕННОГО ИНТЕЛЛЕКТА ДЛЯ ПОИСКА, АНАЛИЗА И УПРАВЛЕНИЯ НАУЧНО-ТЕХНИЧЕСКОЙ ИНФОРМАЦИЕЙ

Аннотация: В статье рассматриваются различные подходы и методы применения искусственного интеллекта для поиска, анализа и управления научно-технической информацией. Одним из основных инструментов являются интеллектуальные поисковые системы, которые используют алгоритмы машинного обучения для анализа больших объемов данных и предоставления точных и релевантных результатов.

Ключевые слова: искусственный интеллект, информационно-поисковых систем, семантический поиск, научно-техническая документация, автоматизация.

Annotation: The article discusses various approaches and methods of using artificial intelligence to search, analyze and manage scientific and technical information. One of the main tools is intelligent search engines that use machine learning algorithms to analyze large amounts of data and provide accurate and relevant results.

Keywords: artificial intelligence, information retrieval systems, semantic search, scientific and technical documentation, automation.

1. Определение искусственного интеллекта в жизни человека

Двадцать первый век — это век открытий и нововведений в сфере информационных технологий. Искусственный интеллект занимает одно из лидирующих и перспективных направлений, обсуждаемых учеными и обычным народом.

Искусственный интеллект (ИИ) представляет собой возможность компьютерных систем выполнять действия, аналогичные тем, что совершает человек, такие как выбор или принятие решения, основываясь на предыдущем накопленном опыте.

Искусственный интеллект широко используется в сфере образования, медицинского обслуживания, пенсионного обеспечения, охраны окружающей среды, осуществления государственного управления и в правоприменительной деятельности. Технология искусственного интеллекта может точно воспринимать, прогнозировать и предупреждать основные тенденции в инфраструктуре и операциях социального обеспечения. [1]

Если посмотреть с технической точки зрения, то искусственный интеллект — это метод, позволяющий вычислительным машинам выполнять задачи, которые ранее считались исключительно человеческими. Искусственный интеллект представляет собой программу, которая позволяет системам обладать не только человекоподобным интеллектом, но и процессами, присущими интеллекту живого человека.

ИИ не только предназначен для использования, но и разработан с целью применения в различных областях жизни. В образовательной сфере понятие искусственного интеллекта описывает науку, которая позволяет компьютерным системам действовать подобно тому, как поступил бы человек в конкретной ситуации. В этих системах заложены элементы поведения, разработанные людьми и предназначенные для последующего самообучения. Искусственный интеллект создан с целью помощи людям в различных сферах деятельности.

Исследования в области искусственного интеллекта основаны на изучении когнитивных способностей человека, а полученные результаты используются для разработки интеллектуальных программ и систем. Одной из главных целей ИИ является реализация человеческого интеллекта в компьютерной системе, то есть обучение ее понимать, учиться, мыслить и вести себя схоже с человеком. Однако ИИ также может выступать в роли помощника. [2]

Искусственный интеллект играет важную роль в жизни человека, потому что он позволяет выполнять задачи, которые ранее могли быть выполнены только человеком. С помощью ИИ мы можем автоматизировать многие процессы, упростить их и повысить эффективность. Например, искусственный интеллект используется в медицине для диагностики и лечения заболеваний, в банковской сфере для управления рисками и предотвращения мошенничества, в производственной сфере для управления производственными процессами и многих других областях. В итоге, ИИ позволяет нам экономить время и ресурсы, увеличивать производительность и повышать качество жизни.

Кроме того, искусственный интеллект также может помочь решать глобальные проблемы, такие как изменение климата, защита окружающей среды, борьба с болезнями и т.д. ИИ может использоваться для анализа больших объемов данных, на основе которых можно принимать более эффективные решения в различных областях. В итоге, использование искусственного интеллекта может привести к созданию более устойчивой, экономически и экологически устойчивой и безопасной будущей общества.

2. Поиск научно-технической информации

Поиск информации в интернете стал одной из наиболее актуальных проблем, и из ее основных сложностей является то, что компьютеры не способны понимать содержимое веб-страниц. В результате, при использовании существующих информационно-поисковых систем, пользователю необходимо обладать умением подбирать определенные ключевые слова для обнаружения нужной информации на странице и получения релевантных документов в первых результатах поиска. Таким образом, полное семантическое соответствие между найденными документами и запросом пользователя остается задачей, требующей дальнейших усовершенствований.

Данный факт является одной из основных причин возникновения и развития направления интеллектуализации, которое представляет собой концепцию создания и развития семантической паутины, предложенной и разрабатываемой консорциумом. Важной особенностью развития интернета и информационно-поисковых систем (ИПС) является переход от компьютера, способного только прочесть документы, к компьютеру, способному их понять.

Главная идея интеллектуального или семантического поиска заключается в распознавании значения запроса, который был сформулирован на естественном языке, с использованием заранее определенных стандартных семантических структур. Эти структуры включают в себя семантические отношения и являются прототипами, отражающими типичные ситуации в запросах. Семантические сети объединяют синтаксис, морфологию и семантику языка, используя обширные словари, тезаурусы и другие семантические ресурсы. Они предоставляют пользователям встроенную базу знаний для интеллектуального поиска информации. Таким образом, семантические сети внедряют элементы искусственного интеллекта в интеллектуальные поисковые системы (ИПС), реализуя концептуальный поиск. Он основан на алгоритме поиска информации, который предполагает использование не только ключевых слов, но и слов, словосочетаний и терминологии, связанных с данной тематикой. [3]

Искусственный интеллект является мощным инструментом для поиска научно-технической информации. С помощью ИИ можно быстро и эффективно находить нужные

научные статьи, патенты и другие источники информации, используя различные алгоритмы и методы анализа. Это позволяет значительно сократить время на поиск и сбор информации, повысить ее достоверность и качество.

Кроме того, искусственный интеллект находит применение в создании системы рекомендаций, которая позволяет находить наиболее релевантные и интересные источники информации для конкретного пользователя. ИИ анализирует предпочтения пользователя, его историю поиска и другие факторы, чтобы предложить наиболее подходящие научные статьи и источники информации. Это упрощает процесс поиска и позволяет получать наиболее полную и актуальную информацию о состоянии научно-технической отрасли.

2.1. Особенности технологии семантического поиска информации

Одной из основных характеристик данного текста является применение алгоритма, который группирует результаты по темам и ключевым словам запроса. Это позволяет пользователям расширять или сужать свой поиск и, как следствие, повышать его релевантность. Данный алгоритм предоставляет возможность упорядочивания результатов, полученных от набора стандартных ИПС. Для реализации морфологии в этих информационно-поисковых системах используется метод дублирования запросов, где представлены часто встречающиеся морфологические формы слов, которые запрашиваются. Предложенный алгоритм русской морфологии для обычных информационно-поисковых систем отличается от имеющихся реализаций тем, что он не уменьшает, а наоборот, увеличивает количество обнаруженных документов. Это достигается путем объединения морфологически измененного запроса с исходным в процессе предоставления результатов поиска. В результате используется как собственный индекс документов, так и индексы других информационно-поисковых систем. Кроме того, высокий уровень интеллектуальной ИПС проявляется в способности разбираться в словесных сокращениях и предлагать англоязычные эквиваленты важных терминов, которые вводит пользователь.

Технология имеет еще одну интересную особенность - она способна распознавать ключевые слова в фразах и вопросах, а затем пытается понять их значение или интерпретацию в контексте поисковых запросов. Такой подход обеспечивает более точные результаты поиска, соответствующие запросу. Работа системы основана на применении технологий машинного распознавания человеческого языка. Однако на данный момент она имеет определенные ограничения, например, ограничение в поиске ответов только в базе данных онлайн-энциклопедии.

Упомянутые выше характеристики интеллектуального поиска и достигаемые ими новые возможности интеллектуальной информационно-поисковой системы (ИПС)

существенно уменьшают уровень информационного шума и значительно ускоряют процесс формирования релевантного ответа системы на запрос пользователя. Использование нейросетевых технологий семантических сетей позволяет пользователям формулировать запросы на естественном языке и осуществлять интеллектуальный поиск на основе логического вывода и баз знаний. Это обеспечивает высокую эффективность и точность поиска. [4]

3. Анализ научно-технической информации

Применение искусственного интеллекта (ИИ) в анализе научно-технической документации — это современный и эффективный подход, который позволяет быстро и точно обрабатывать большие объемы информации, выделять ключевые элементы, выявлять тенденции и закономерности. Основными методами, используемыми в ИИ для анализа научно-технической документации, являются машинное обучение, нейронные сети, анализ естественного языка и глубокое обучение.

Использование ИИ в анализе научно-технической документации позволяет оптимизировать процессы исследования, обнаруживать новые тенденции и прогнозировать возможные развития в различных областях науки и технологий. Например, на основе анализа научных статей и патентов можно выявлять перспективные направления развития исследований и прогнозировать будущие тенденции в данной области.

Одной из главных проблем, с которой сталкиваются исследователи при анализе научно-технической документации, является большой объем информации и сложность ее обработки. Применение ИИ позволяет автоматизировать процесс анализа документации, снизить ошибки и ускорить процесс принятия решений.

Несмотря на все преимущества, применение ИИ в анализе научно-технической документации имеет и свои ограничения. Важно понимать, что алгоритмы машинного обучения могут допускать ошибки, особенно если данные не были предварительно обработаны и подготовлены для работы с ними. Кроме того, не всегда возможно автоматически интерпретировать результаты. [5]

В настоящее время искусственный интеллект используется в научных исследованиях для создания математических моделей, которые позволяют прогнозировать различные процессы и явления. AI также находит применение в создании систем автоматического контроля качества научных исследований, что повышает их достоверность и значимость. В целом, применение искусственного интеллекта в анализе

научно-технической информации позволяет значительно ускорить процесс развития технологий и науки, а также повысить их эффективность и качество.

Для достижения наилучших результатов в анализе научно-технической документации с помощью ИИ, необходимо профессиональное знание предметной области и опыт работы с алгоритмами машинного обучения. Также важно подготовить данные и провести их первичную обработку, чтобы алгоритмы могли эффективно использовать информацию. Работа с ИИ в анализе научно-технической документации — это комплексный процесс, который требует совместной работы исследователей и разработчиков ИИ, чтобы получить наиболее точные и полезные результаты.

4. Управление информацией

Искусственный интеллект (ИИ) является мощным инструментом для управления научно-технической документацией. Он может помочь автоматизировать процессы поиска, анализа и обработки информации в документах, что ускоряет работу с ними и позволяет находить новые знания и идеи. Ниже представлено 5 способов применения ИИ в управлении научно-технической документацией:

1. Автоматический поиск и анализ документов. ИИ может проанализировать множество документов и найти нужные с помощью алгоритмов машинного обучения и нейронных сетей. Это позволяет быстро находить информацию и ускорять процесс исследования.

2. Интеллектуальный поиск по ключевым словам. Используя алгоритмы машинного обучения, ИИ может улучшить поиск, по ключевым словам, и фразам, чтобы найти более релевантную информацию. Это помогает сократить время на поиск и сэкономить ресурсы.

3. Автоматизация анализа и обработки данных. ИИ может использоваться для обработки больших объемов данных и выделения полезной информации из них. Например, он может автоматически классифицировать документы по теме или находить связи между ними.

4. Генерация новых идей и концепций. Используя нейронные сети и алгоритмы глубокого обучения, ИИ может генерировать новые идеи и концепции на основе существующих данных. Это может помочь исследователям находить новые решения и разрабатывать новые технологии.

5. Поддержка принятия решений. ИИ может помочь принимать решения на основе анализа данных и сценариев. Например, он может предсказывать результаты экспериментов или рассчитывать вероятность успеха новой технологии на основе имеющихся данных.

Таким образом, применение ИИ в управлении научно-технической документацией может значительно ускорить процессы исследования, обработки данных и принятия решений. Кроме того, это позволяет находить новые знания и идеи, что важно для развития науки и технологий. Однако, при использовании ИИ в управлении научно-технической документацией есть и некоторые недостатки, например, сложность поддержки и обновления систем, необходимость обучения и подготовки данных для работы с алгоритмами машинного обучения, а также возможность ошибок, связанных с недостаточной точностью алгоритмов. [6]

Для максимальной эффективности применения ИИ в управлении научно-технической документацией необходимо учитывать особенности каждой конкретной задачи. Например, для автоматической классификации документов может потребоваться разработка собственной модели классификации, которая будет учитывать специфику данных и задачи. Кроме того, важно учитывать мнение экспертов и специалистов, которые могут помочь определить правильные критерии и настройки алгоритмов.

Тем не менее, применение ИИ в управлении научно-технической документацией имеет большой потенциал для оптимизации работы и ускорения процессов. Более того, это может помочь сделать научные и технические исследования более точными, эффективными и интересными. Важно следить за новыми разработками в области ИИ и использовать их для развития науки и технологий.

Искусственный интеллект также может использоваться для создания математических моделей, которые позволяют прогнозировать различные процессы и явления в научно-технической отрасли. ИИ анализирует большой объем данных, выделяет закономерности и тренды, и на основе этого строит прогнозы развития технологий и науки. Это позволяет предсказывать изменения в отрасли и принимать соответствующие решения заранее.

Использованные источники:

1. Минбалеев Алексей Владимирович «Проблемы регулирования искусственного интеллекта» // Вестник ЮУрГУ. Серия: Право. 2018. №4. – С. 82-85.
2. Искусственный интеллект. [Электронный ресурс]. URL: [https://www.tadviser.ru/index.php/Продукт:Искусственный_интеллект_\(ИИ,_Artificial_intelligence,_AI\)](https://www.tadviser.ru/index.php/Продукт:Искусственный_интеллект_(ИИ,_Artificial_intelligence,_AI)) (дата обращения: 07.06.2023).
3. Макаров Владимир Александрович, Молчанова Елена Ивановна «Модель процесса семантического поиска в веб-пространстве» // Современные технологии. Системный анализ. Моделирование. 2012. №4 (36). – С. 2-5.

4. Романов А Одинцов Б «Интеллектуализация сетевых систем поиска экономической информации» Монография М Инфра-М. – С. 125-128
5. Красильникова К.В., Антонова Н.Л. «ПРОБЛЕМА ИНФОРМАЦИОННОГО ОБЕСПЕЧЕНИЯ В ПРИНЯТИИ УПРАВЛЕНЧЕСКИХ РЕШЕНИЙ» // Экономика и бизнес: теория и практика. 2021. №5-2. – С.95-97.
6. ИИ в принятии решений. [Электронный ресурс]. URL: https://www.tadviser.ru/index.php/Статья:ИИ_в_принятии_решений:_компьютер_как_интеллектуальный_партнер_человека (дата обращения: 11.06.2023).

Таскин Фёдор Александрович

студент,

3 курс, департамент международных отношений,

ФГАОУ ВО «Уральский федеральный университет имени первого Президента России

Б.Н. Ельцина»

Россия, г. Екатеринбург

ПРАВОВАЯ ОСНОВА УСТОЙЧИВОГО РАЗВИТИЯ ФЕДЕРАЛЬНЫХ ЗЕМЕЛЬ ГЕРМАНИИ

Аннотация. В статье рассмотрено изменение нормативных правовых документов в области устойчивого развития Германии и ее федеральных земель. Проанализированы структура и содержание действующих в настоящее время стратегий и индикаторных отчетов федеральных земель по устойчивому развитию; рассмотрены органы, ответственные за проведение политики устойчивого развития в землях; выделены основные направления деятельности в каждой федеральной земле; проанализированы индикаторы устойчивого развития земель, их специфика и соответствие национальным индикаторам Германии; изучена деятельность сети Региональных сетевых центров стратегий устойчивого развития. Сделаны выводы о наличии развитой системы нормативно-правовых актов по устойчивому развитию в Германии и ее федеральных землях; о сформированных стратегиях устойчивого развития в 14 федеральных землях; о наличии общих и различных направлений деятельности, индикаторов в области устойчивого развития. Даны рекомендации по совершенствованию правовой базы земель. Все это может служить информационной основой для принятия решений в области реализации политики устойчивого развития Германии.

Annotation. The article considers the change in regulatory legal documents in the field of sustainable development in Germany and its federal states. The structure and content of the current sustainable development strategies and indicator reports of the federal states are analyzed; the bodies responsible for the implementation of sustainable development policy in the German states are examined; the main areas of activity in each federal state are highlighted; the indicators of sustainable development, their specificity and compliance with the national indicators of Germany are analyzed; the activities of the network of Regional Network Centers for Sustainable Development Strategies are studied. Conclusions about the *presence of a high-developed system of legal acts on sustainable development in Germany and its federal states* are drawn; on the

established sustainable development strategies in the 14 federal states; conclusions about the availability of common and different areas of activity and sustainable development indicators are made. Recommendations are given in order to improve the legal framework of the states. All this can become a significant information basis for decision-making in the field of implementing the German sustainable development policy.

Ключевые слова: Германия, федеральные земли, стратегия устойчивого развития, направления деятельности, ЦУР, индикатор.

Keywords: Germany, federal states, sustainable development strategy, areas of activity, SDGs, indicator.

Введение

Реализация политики устойчивого развития на национальном уровне осуществляется правительством Германии путем создания соответствующей законодательной базы, оказания поддержки хозяйствующих субъектов, ведущих социально ответственный бизнес с сохранением окружающей среды, и предоставления предприятиям различных льгот.

Национальная стратегия устойчивого развития разрабатывается в Германии с 2002 г. Первая стратегия называлась «Перспективы для Германии. Наша стратегия устойчивого развития». Она включала в себя 21 сферу и 38 индикаторов устойчивого развития [1]. Центральные направления устойчивого развития определены в разделах: межпоколенческая справедливость, качество жизни, социальная сплоченность и международная ответственность.

В стратегии обосновывается методика создания системы индикаторов устойчивого развития и отмечается, что количество ключевых индикаторов намеренно занижено, поскольку цель стратегии состоит в том, чтобы спроектировать всеобъемлющую, а не детальную картину устойчивого развития и связать индикаторы с конкретными и количественными целями. При этом подчеркивается, что как индикаторы, так и цели будут неоднократно пересматриваться, корректироваться и совершенствоваться в соответствии со степенью эффективности их реализации [2].

ООН способствует тому, чтобы страны проводили политику устойчивого развития и создавали национальные стратегии [3, с. 62–64; 4, с. 87–89; 5, с. 106]. Для осуществления более эффективной политики в области устойчивого развития в Повестке дня в области устойчивого развития на период до 2030 г. были закреплены 17 целей устойчивого развития (далее – ЦУР) [6]. В соответствии с ними был опубликован новый проект стратегии устойчивого развития Германии в мае 2016 г., а 11 января 2017 г. новая редакция стратегии была принята Федеральным правительством. На этот раз стратегия претерпела самые

большие изменения с момента ее первого принятия в 2002 г. Помимо названия, изменились и ее составляющие. Новая стратегия стала включать в себя 36 сфер и 63 индикатора в соответствии с ЦУР [7].

В ноябре 2018 г. Федеральный кабинет принял решение об обновлении стратегии устойчивого развития Германии, которая дополнила стратегию от 11 января 2017 г. В новой редакции появились 2 новые сферы: «Продовольственная безопасность» и «Экологически устойчивая система закупок» – и 3 новых индикатора. Общее количество сфер составило 38, индикаторов – 66 [8].

В настоящее время в Германии действует Стратегия, которая была разработана Федеральным правительством и опубликована 10 марта 2021 г. Стратегия включает в себя меры, предпринимаемые Германией в Десятилетие действий, информацию по реализации политики устойчивого развития на международном, европейском и национальном уровнях, историю развития стратегии, сферы преобразований, цели и национальные индикаторы. Общее количество сфер составляет 39, индикаторов – 75 [9].

В стратегии утверждается приверженность курсу улучшения экологического состояния и ускорения реализации устойчивого развития. Большое внимание в стратегии уделяется «зеленой» экономике. Германия стремится более устойчиво использовать природные ресурсы, снизить выбросы углеродных соединений и проводить мероприятия по защите окружающей среды [10, с. 116]. В целом для Германии характерен достаточный уровень сбалансированности экономического, социального и экологического аспектов ЦУР в рамках национальной политики устойчивого развития [11, с. 168–178; 12, с. 212–215].

Реализация стратегии устойчивого развития Германии зависит от вклада каждой федеральной земли. Проведение анализа нормативно-правовой базы в области устойчивого развития на уровне федеральных земель Германии позволит оценить ее соответствие национальной стратегии устойчивого развития и национальным ЦУР.

Оценка нормативно-правовой базы в области устойчивого развития федеральных земель Германии

Теоретической основой и методологической базой исследования послужили национальные нормативно-правовые акты в области устойчивого развития Германии и ее федеральных земель. В исследовании использованы методы сопоставительного и статистического анализов.

Политика устойчивого развития реализуется как на федеральном, так и на региональном уровнях. Большинство федеральных земель имеют собственные стратегии устойчивого развития и формируют регулярные отчеты для мониторинга достижения поставленных целей. Правительства основного количества земель уже согласовали

стратегии с глобальными целями в области устойчивого развития, изложенными в Повестке дня в области устойчивого развития на период до 2030 г.; в других федеральных землях предпринимаются усилия по адаптации или разработке стратегий устойчивого развития для конкретной земли.

В стратегиях федеральных земель определены центральные направления устойчивого развития, обоснованы методики создания систем индикаторов. Однако структура стратегий земель не является единообразной. Среди общих разделов можно выделить историю создания стратегии, ее цели, проводимые и запланированные мероприятия. В стратегии отдельных земель также включены разделы, посвященные ключевым направлениям деятельности и 17 ЦУР с определенными в каждой цели индикаторами устойчивости.

По состоянию на 2022 г. стратегии нет только у Берлина, Бремена, Гамбурга и Мекленбурга-Передней Померании. Берлин находится в процессе разработки стратегии, однако у него уже появился индикаторный отчет, в котором определен набор индикаторов устойчивого развития. Бремен руководствуется Стратегией по адаптации к изменению климата. Гамбург определил план по реализации ЦУР. Информация по процессу разработки стратегии устойчивого развития отсутствует только у Мекленбурга-Передней Померании [13].

Действующие в настоящее время стратегии и актуальные индикаторные отчеты по устойчивому развитию, органы, ответственные за проведение политики устойчивого развития, и количество индикаторов федеральных земель представлены в табл. 1.

Таблица 1.

Стратегии и отчеты по устойчивому развитию федеральных земель Германии

Федеральная земля	Ответственный орган	Стратегия/ Индикаторный отчет, г.	Количество индикаторов, шт.
Баден-Вюртемберг	Министерство окружающей среды, климата и энергетики Баден-Вюртемберга с отделом стратегии устойчивого развития	2011/ 2022	58
Бавария	Государственное министерство окружающей среды и защиты прав потребителей Баварии	2022/ 2021	40
Берлин	-	-/ 2021	40

Бранденбург	Государственная канцелярия земли Бранденбург; Министерство сельского хозяйства, окружающей среды и защиты климата	2019/ 2016	33
Бремен	-	-/ -	-
Гамбург	Межведомственная рабочая группа по ЦУР (координационный орган); Гамбургский форум по устойчивому развитию (NFH) (мониторинг процесса устойчивого развития)	-/ -	-
Гессен	Отделение стратегии устойчивого развития в Министерстве окружающей среды, защиты климата, сельского хозяйства и защиты прав потребителей	2022/ 2022	94
Мекленбург-Передняя Померания	Государственная канцелярия земли Мекленбург-Передняя Померания	-/ -	-
Нижняя Саксония	Министерство окружающей среды, энергетики, строительства и защиты климата Нижней Саксонии	2017/ 2020	60
Северный Рейн-Вестфалия	Министерство окружающей среды, сельского хозяйства, охраны природы и защиты прав потребителей земли Северный Рейн-Вестфалия	2020/ 2020	67
Рейнланд-Пфальц	Государственная канцелярия земли Рейнланд-Пфальц	2021/ 2021	27
Саар	Министерство окружающей среды и защиты прав потребителей	2016/ 2022	39
Саксония	Координация осуществляется Государственным министерством энергетики, защиты климата, окружающей среды и сельского	2018/ 2022	58

	хозяйства Саксонии, а реализация – всеми специализированными отделами		
Саксония-Анхальт	Министерство окружающей среды, сельского хозяйства и энергетики	2022/ 2022	30
Шлезвиг-Гольштейн	Министерство энергетического перехода, сельского хозяйства, окружающей среды, природы и цифровизации совместно с Государственной канцелярией	2004/ 2020	75
Тюрингия	Министерство окружающей среды, энергетики и охраны природы Тюрингии	2018/ 2020	33

Источник: составлено автором по материалам стратегий и индикаторных отчетов федеральных земель Германии.

Федеральные земли Германии приступили к реализации концепции устойчивого развития в разное время. Поэтому годы создания стратегий, а также их содержание существенно отличаются. В настоящее время в большинстве федеральных землях действуют обновленные стратегии, однако определенные земли обновляют не стратегию, а набор индикаторов и выпускают новые индикаторные отчеты. Например, Стратегия устойчивого развития Шлезвиг-Гольштейна 2004 г. действует до сих пор, в то время как актуальный индикаторный отчет с расширенным набором индикаторов был выпущен в 2020 г. [14].

С другой стороны, некоторые федеральные земли стремятся отразить в своих стратегиях текущее состояние реализации устойчивого развития. Так в 2022 г. были изданы стратегии Баварии, Гессена и Саксонии-Анхальт [15, 16, 17]. Причем стратегии Гессена и Саксонии-Анхальт включали в себя также и индикаторный отчет.

Практически в каждой федеральной земле есть орган, ответственный за реализацию концепции устойчивого развития на локальном уровне. Чаще всего таким органом выступает Министерство окружающей среды или других сфер, непосредственно связанных с устойчивым развитием. В то время как в Берлине и Бремене уполномоченный орган не определен, в Гамбурге действуют Межведомственная рабочая группа по ЦУР в качестве координационного органа и Гамбургский форум по устойчивому развитию (NFH), который следит за процессом устойчивого развития [18].

В целях эффективной реализации прикладываемых усилий по достижению устойчивости федеральные земли определяют направления деятельности, в которых реализуемые мероприятия будут иметь ведущее значение для воплощения в жизнь устойчивого развития в целом (табл.2).

Таблица 2.

**Направления деятельности по устойчивому развитию федеральных земель
Германии**

Федеральная земля	Направления деятельности
Баден-Вюртемберг	<ol style="list-style-type: none"> 1. Климат и энергетика; 2. Устойчивое потребление; 3. Образование в целях устойчивого развития
Бавария	<ol style="list-style-type: none"> 1. Изменение климата; 2. Энергия, ориентированная на будущее; 3. Природные ресурсы; 4. Устойчивая мобильность; 5. Социальная сплоченность; 6. Образование и исследования; 7. Устойчивая экономика и потребление; 8. Питание; 9. Здоровье; 10. Уход; 11. Государство и управление; 12. Устойчивая финансовая политика; 13. Глобальная ответственность и взаимосвязь;
Берлин	Не определены
Бранденбург	<ol style="list-style-type: none"> 1. Пригодные для жизни деревни и города; 2. Образование и устойчивое развитие; 3. Экономика и работа в столичном регионе Берлин-Бранденбург; 4. Бранденбург как модель для энергетического перехода и адаптации к изменению климата; 5. Финансовая политика, ориентированная на будущее
Бремен	Не определены
Гамбург	<ol style="list-style-type: none"> 1. Окружающая среда и город; 2. Устойчивая экономическая и финансовая политика;

	<ul style="list-style-type: none"> 3. Участие и социальная сплоченность; 4. Образование и наука
Гессен	<ul style="list-style-type: none"> 1. Образование в интересах устойчивого развития; 2. Биоразнообразие; 3. Защита и адаптация к изменению климата; 4. Устойчивый образ жизни; 5. Устойчивое потребление; 6. Сделать понятие устойчивости понятным для граждан и ощутимым в повседневной жизни
Мекленбург-Передняя Померания	<ul style="list-style-type: none"> 1. Расширение использования возобновляемых источников энергии; 2. Внедрение устойчивых форм землепользования в сельское хозяйство, лесное хозяйство, энергетику и туризм; 3. Стабилизация водного баланса ландшафта; 4. Дальнейшее развитие межсекторального образования в интересах устойчивого развития; 5. Создание климатически нейтральной администрации земли
Нижняя Саксония	<ul style="list-style-type: none"> 1. Устойчивая финансовая политика; 2. Обеспечение квалифицированными кадрами; 3. Обеспечение социальной сплоченности; 4. Интеграция мигрантов; 5. Политика устойчивого городского строительства и жилищного строительства; 6. Устойчивое сельское хозяйство; 7. Сохранение ресурсов; 8. Устойчивое энергоснабжение
Северный Рейн-Вестфалия	<ul style="list-style-type: none"> 1. Структурные изменения в экономической зоне земли Северный Рейн-Вестфалия посредством инноваций и исследований; 2. Сделать энергоснабжение экологически чистым, безопасным и доступным; 3. Соблюдение парижских целей в области изменения климата; 4. Сделать землю Северный Рейн-Вестфалия устойчивой в разных климатических условиях; 5. Ускорить переход на цифровые технологии и сделайте его устойчивым; 6. Сохранение регионального разнообразия в земле Северный Рейн-

	<p>Вестфалия, создание сбалансированных и пригодных для жизни городских центров и сельских регионов;</p> <p>7. Сохранение естественных средств к существованию;</p> <p>8. Обеспечить ресурсосберегающую, эффективную, интеллектуальную и отвечающую потребностям мобильность с помощью соответствующей инфраструктуры по всей земле Северный Рейн-Вестфалия;</p> <p>9. Поддерживать здоровье и благополучие в условиях демографических изменений;</p> <p>10. Способствовать социальной и общественной сплоченности;</p> <p>11. Улучшить профессиональные возможности женщин;</p> <p>12. Интеграция беженцев;</p> <p>13. Обеспечить равные возможности для получения образования для всех и использовать образовательный потенциал людей;</p> <p>14. Обеспечить жизнеспособность государственных финансов</p>
Рейнланд-Пфальц	<p>1. Естественные средства к существованию;</p> <p>2. Экономика и мобильность;</p> <p>3. Общество и население;</p> <p>4. Образование, наука и инновации</p>
Саар	<p>1. Образование, знания, инновации для устойчивых изменений;</p> <p>2. Финансовая устойчивость – основа для формирования устойчивости;</p> <p>3. Демография и устойчивое развитие населенных пунктов;</p> <p>4. Защита климата и ресурсов;</p> <p>5. Сохранение и укрепление экономической и промышленной базы – основа для Саара, нацеленного на будущее;</p> <p>6. Мобильность</p>
Саксония	<p>1. Образование и наука;</p> <p>2. Государственные финансы;</p> <p>3. Энергия и климат;</p> <p>4. Естественные средства к существованию и охрана ресурсов;</p> <p>5. Города и сельская местность;</p> <p>6. Экономика, инновации, специалисты;</p> <p>7. Здоровье и качество жизни;</p> <p>8. Культурное разнообразие, социальная сплоченность и равенство</p>

	<p>возможностей;</p> <p>9. Международные отношения и сотрудничество в целях развития</p>
Саксония-Анхальт	<ol style="list-style-type: none"> 1. Финансовая политика; 2. Демографические изменения; 3. Здоровье; 4. Сокращение бедности и социальная защита; 5. Экономика; 6. Развитие рынка труда; 7. Развитие сельской местности / Реорганизация территории и развитие деревни; 8. Внедрение цифровых технологий; 9. Экологический альянс Саксонии-Анхальт; 10. Климат и энергетика; 11. Образование и наука; 12. Руководящие принципы политики в области развития; 13. Образование в интересах устойчивого развития; 14. Документы земли Саксония-Анхальт, касающиеся устойчивого развития
Шлезвиг-Гольштейн	<ol style="list-style-type: none"> 1. Эффективное управление и участие в общественной жизни; 2. Здоровый образ жизни; 3. Образование; 4. Социальная справедливость; 5. Инфраструктура и защита климата; 6. Устойчивое ведение бизнеса и охрана ресурсов; 7. Сохранение естественных источников средств к существованию; 8. Глобальная ответственность
Тюрингия	<ol style="list-style-type: none"> 1. Образование и обучение на протяжении всей жизни; 2. Климат, энергия и устойчивая мобильность; 3. Устойчивое потребление и устойчивая экономика; 4. Защита биоразнообразия; 5. Сокращение неравенства

Источник: составлено автором по материалам стратегий федеральных земель Германии.

В настоящее время приоритетные сферы действий определены у 14 федеральных земель. В Берлине и Бремене ключевые сферы деятельности не выделены. В Стратегии Северного Рейна-Вестфалии 2020 г. 14 актуальных проблем рассматриваются как направления деятельности и в целом совпадают с приоритетными сферами других федеральных земель [19].

Гамбург является единственным городом со статусом федеральной земли, который определил приоритетные направления деятельности. Основными областями действий являются «Окружающая среда и город», «Устойчивая экономическая и финансовая политика», «Участие и социальная сплоченность» и «Образование и наука». Тем самым Гамбург в своем плане по достижению устойчивости охватывает все три аспекта устойчивого развития [20].

Несмотря на региональную специфику, некоторые сферы имеют универсальное значение для земель. В частности, темы «Климат», «Энергетика» и «Образование» являются приоритетными направлениями деятельности большинства земель. Помимо стратегий устойчивого развития, эти темы могут быть представлены в отдельных документах земель. Например, стратегии по образованию в целях устойчивого развития (BNE – Bildung für Nachhaltige Entwicklung) действуют в Саксонии, Северном Рейне-Вестфалии и Шлезвиг-Гольштейне [21, 22, 23]. В образовательных планах федеральных земель отмечается возросшая тематизация BNE. Образование в целях устойчивого развития получает все большее распространение и все чаще преобладает над другими концепциями образования, такими как экологическое образование и глобальное обучение [24].

Помимо сфер деятельности, в стратегиях и отчетах федеральных земель представлен набор индикаторов устойчивого развития, индивидуальный для каждой земли. Наборы индикаторов всех федеральных земель согласованы с ЦУР. Однако в связи с региональной спецификой большинство индикаторов отличаются от индикаторов Стратегии устойчивого развития Германии 2021 г. Только некоторые из них (например, 2.1.b «Экологическое земледелие», 13.1.a «Выбросы парниковых газов», 16.1 «Уголовно наказуемые деяния» и другие) имеют одинаковые формулировки [16].

Кроме этого, в некоторых федеральных землях представлены не все ЦУР, что главным образом связано с географическим положением. В частности, в стратегии Баварии не представлена ЦУР 14 (Сохранение морских экосистем). От анализа вклада земли в достижение этой цели отказались, поскольку Бавария как внутриматериковая территория не имеет береговой линии и, следовательно, прямого наземного контакта с морями и океанами [15].

В целях поддержки представителей гражданского общества, муниципалитетов, бизнеса, администрации в Германии была создана сеть Региональных сетевых центров стратегий устойчивого развития (RENN – Regionale Netzstellen Nachhaltigkeitsstrategien). Сеть охватывает всю федеральную территорию через четыре сетевых центра: RENN.nord, RENN.mitte, RENN.süd и RENN.west. RENN состоит из шестнадцати организаций-партнеров, по одной на федеральную землю, четыре из которых являются организациями-лидерами консорциума (табл. 3).

Таблица 3.

Организации-партнеры RENN по федеральным землям Германии

Сетевой центр	Федеральная земля	Организация-партнер
RENN.nord	Гамбург	Немецкая ассоциация защиты леса (SDW). Федеральное отделение Гамбург
	Бремен	Отдел экологической компании Бремен
	Мекленбург-Передняя Померания	Академия устойчивого развития Мекленбург-Передняя Померания
	Нижняя Саксония	Муниципальная экологическая ассоциация (UAN)
	Шлезвиг-Гольштейн	Образовательный центр природы, окружающей среды и сельских районов земли Шлезвиг-Гольштейн
RENN.mitte	Тюрингия	Устойчивая Тюрингия
	Берлин	Берлин 21
	Бранденбург	Бранденбург 21, Ассоциация по устойчивому местному и региональному развитию в земле Бранденбург
	Саксония	Земельная ассоциация устойчивая Саксония
	Саксония-Анхальт	Сеть «Будущее Саксония-Анхальт»
RENN.süd	Баден-Вюртемберг	Земельный институт окружающей среды Баден-Вюртемберга
	Бавария	Центр устойчивого муниципального развития в Баварии,

		с/о Национальная сеть гражданской активности Баварии (LBE)
RENN.west	Северный Рейн-Вестфалия	Земельная рабочая группа Повестка 21 NRW
	Гессен	Рабочая группа по природопользованию и экологическому образованию (ANU), Федеральное отделение Гессен
	Рейнланд-Пфальц	Земельная сеть по вопросам развития Рейнланд-Пфальца (ELAN)
	Саар	Экологический кампус Биркенфельд университета Трира

Источник: составлено автором по материалам [25].

Общая координация сети RENN возложена на центр управления RENN, который находится в отделении Совета по устойчивому развитию (RNE) в Берлине [26]. Работа RENN согласована с 17 ЦУР. В 2020–2021 гг. в каждой федеральной земле был выпущен буклет «17 идей для мира завтрашнего дня», в котором представлены реализуемые на локальном уровне проекты в рамках каждой ЦУР. Буклеты направлены на то, чтобы сделать устойчивое развитие наглядным, понятным и практичным и предназначены для тех, кто хочет получить информацию о местных проектах и стремится внести свой вклад в устойчивое развитие [27].

Заключение

Таким образом, Германия имеет развитую систему нормативно-правовых актов по устойчивому развитию, которая включает стратегии Федерального правительства, стратегии федеральных земель, индикаторные отчеты и Национальные планы действий. В стратегии устойчивого развития Германии определены сферы развития и индикаторы в соответствии с ЦУР ООН.

Вслед за федеральным центром земли также выражают приверженность идее интеграции устойчивого развития во все сферы, рассматриваемые в рамках ЦУР. В первую очередь, это проявляется в создании собственных стратегий устойчивого развития и публикации отчетов, представляющих статистическую информацию и оценку развития выбранных землями индикаторов. По состоянию на 2022 г. в большинстве земель утверждены стратегии устойчивого развития, кроме Берлина, Бремена, Гамбурга и Мекленбурга-Передней Померании. Многие индикаторы земель совпадают с национальными индикаторами Германии, но также есть ряд индикаторов, которые

уникальны для земель вследствие приоритетного значения по сравнению с другими землями или федеральным центром.

Приоритеты каждой земли в рамках политики устойчивого развития отражены в основных направлениях деятельности, акцентирующих внимание на одной или нескольких ЦУР. Универсальными для земель являются области защиты климата, развития энергетики, в частности, расширения использования возобновляемых источников энергии, и образования в интересах устойчивого развития.

В целях организации эффективной деятельности по достижению устойчивости в землях действуют уполномоченные органы. В большинстве земель таким органом выступает Министерство окружающей среды или Государственная канцелярия земли. В некоторых землях действуют только координационные органы.

Чтобы связать мероприятия федерального центра, федеральных земель и муниципалитетов по обеспечению устойчивости, на территории Германии действует сеть RENN. Вместе с 16 партнерами из каждой федеральной земли RENN образует региональную сеть для устойчивых преобразований. RENN призвана укрепить взаимосвязь земель и расширить осведомленность муниципалитетов и граждан о реализованных и планируемых мероприятиях в интересах устойчивого развития.

Для реализации национальной стратегии устойчивого развития федеральным землям Германии рекомендуется:

- 1) утвердить стратегии устойчивого развития Берлину, Бремену, Гамбургу и Мекленбургу-Передней Померании;
- 2) разработать систему индикаторов и утвердить индикаторный отчет Мекленбургу-Передней Померании;
- 3) утвердить орган, ответственный за реализацию стратегии устойчивого развития на локальном уровне в Берлине и Бремене;
- 4) определить ключевые сферы деятельности в области устойчивого развития в Берлине и Бремене.

Литература

1. 10 лет устойчивого развития «made in Germany». Национальная стратегия устойчивого развития // Good Governance in Public Administration. URL: <http://gogov.org.ua/wp-content/uploads/2016/06/Natsyonalnaya-strategyya-ustojchivogo-razvytyyya-Germanyy.pdf> (дата обращения: 10.03.2023).
2. Perspectives for Germany. Our Strategy for Sustainable Development // The Federal Government. URL: <https://www.bundesregierung.de/resource/blob/98220/354630/3c4a42c0e125a732407d16b5420d>

[7c6e/perspektives-for-germany-langfassung-data.pdf?download=1](https://www.bundesregierung.de/resource/blob/992814/730844/3d30c6c2875a9a08d364620ab7916af6/deutsche-nachhaltigkeitsstrategie-neuaufgabe-2016-download-bpa-data.pdf?download=1) (дата обращения: 10.03.2023).

3. Ковалев Ю.Ю. Концепция устойчивого развития и ее реализация в Европейском союзе // Известия Уральского Федерального университета. Серия 3: Общественные науки. 2014. № 4 (134). С. 54–65.

4. Ковалев Ю.Ю. Политика устойчивого развития ЕС: становление, факторы, перспективы // История и современное мировоззрение. 2020. Т. 2. № 1. С. 82–91.

5. Эркенов Р.А. Цели устойчивого развития ООН и их адаптация в мире // Ученые записки. 2020. Т. 19. № 1. С. 104–110.

6. Резолюция «Преобразование нашего мира: Повестка дня в области устойчивого развития на период до 2030 года» // United Nations Conference on Trade and Development. URL: https://unctad.org/system/files/official-document/ares70d1_ru.pdf (дата обращения: 10.03.2023).

7. Deutsche Nachhaltigkeitsstrategie – Neuaufgabe 2016 // Die Bundesregierung. URL: <https://www.bundesregierung.de/resource/blob/992814/730844/3d30c6c2875a9a08d364620ab7916af6/deutsche-nachhaltigkeitsstrategie-neuaufgabe-2016-download-bpa-data.pdf?download=1> (дата обращения: 10.03.2023).

8. Deutsche Nachhaltigkeitsstrategie – Aktualisierung 2018 // Bundesministerium für Familie, Senioren, Frauen und Jugend. URL: <https://www.bmfsfj.de/resource/blob/137856/65089964ed4a2ab07ca8a4919e09e0af/deutsche-nachhaltigkeitsstrategie-aktualisierung-2018-data.pdf> (дата обращения: 10.03.2023).

9. Deutsche Nachhaltigkeitsstrategie – Weiterentwicklung 2021 // Bundesministerium für Umwelt, Naturschutz, nukleare Sicherheit und Verbraucherschutz. URL: <https://www.bundesregierung.de/resource/blob/998006/1873516/3d3b15cd92d0261e7a0bc8f43b7839/2021-03-10-dns-2021-finale-langfassung-nicht-barrierefrei-data.pdf?download=1> (дата обращения: 10.03.2023).

10. Тимошенко Е.П. Политика Германии в области развития: основные задачи, принципы, структура // Научно-аналитический вестник Института Европы РАН. 2021. № 5 (23). С. 109–118. DOI 10.15211/vestnikieran52021109118.

11. Игнатов А.А., Михневич С.В., Попова И.М., Сафонкина Е.А., Сахаров А.Г., Шелепов А.В. Подходы ведущих стран-доноров к внедрению ЦУР в национальные стратегии устойчивого развития // Вестник международных организаций. 2019. Т. 14. № 1. С. 164–188. DOI 10.17323/1996-7845-2019-01-10

12. Ланьшина Т.А., Барина В.А., Логинова А.Д., Лавровский Е.П., Понедельник И.В. Опыт локализации и внедрения Целей устойчивого развития в странах – лидерах в данной сфере // Вестник международных организаций. 2019. Т. 14. № 1. С. 207–224. DOI: 10.17323/1996-7845-2019-01-12.
13. Nachhaltigkeitsstrategien der Bundesländer // Statistisches Bundesamt (Destatis). URL: <https://www.destatis.de/DE/Themen/Gesellschaft-Umwelt/Nachhaltigkeitsindikatoren/Deutsche-Nachhaltigkeit/nachhaltigkeit-laender.html> (дата обращения: 13.03.2023).
14. Nachhaltigkeitsstrategie Zukunftsfähiges Schleswig-Holstein // Landesportal Schleswig-Holstein. URL: <https://www.schleswig-holstein.de/DE/fachinhalte/N/nachhaltigeentwicklung/Downloads/ZukunftsfahigesSH.pdf?blob=publicationFile&v=1> (дата обращения: 13.03.2023).
15. Für ein nachhaltiges Bayern. Bayerische Nachhaltigkeitsstrategie. Stand 2022 // Bayerische Staatsregierung. URL: https://www.nachhaltigkeit.bayern.de/doc/bayerische_nachhaltigkeitsstrategie_2022_bf.pdf (дата обращения: 13.03.2023).
16. Nachhaltigkeitsstrategie Hessen – Ziele und Indikatoren. Fortschrittsbericht 2022 // Hessisches Ministerium für Umwelt, Klimaschutz, Landwirtschaft und Verbraucherschutz. URL: https://www.hessen-nachhaltig.de/files/content/downloads/ziele_und_indikatoren/Fortschrittsbericht_Hessen_nachhaltig_2022.pdf (дата обращения: 13.03.2023).
17. Nachhaltigkeitsstrategie des Landes Sachsen-Anhalt – Neuauflage 2022 // Landesportal Sachsen-Anhalt. URL: https://mwu.sachsen-anhalt.de/fileadmin/Bibliothek/Politik_und_Verwaltung/MWU/Umwelt/Nachhaltigkeit/00_Startseite_Nachhaltigkeit/220919_Nachhaltigkeitsstrategie_Sachsen-Anhalt.pdf (дата обращения: 13.03.2023).
18. Hamburg macht einfach. 17 Ideen für eine Welt von morgen // RENN. URL: https://www.renn-netzwerk.de/fileadmin/user_upload/leitstelle/docs/17_Ideen/RENN_Hamburg_macht_einfach_-_17_Ideen.pdf (дата обращения: 13.03.2023).
19. Die globalen Nachhaltigkeitsziele konsequent umsetzen. Weiterentwicklung der Strategie für ein nachhaltiges Nordrhein-Westfalen // NRW2030. URL: https://nachhaltigkeit.nrw.de/fileadmin/user_upload/NRW_Nachhaltigkeitsstrategie_2020.pdf (дата обращения: 13.03.2023).

20. Nachhaltigkeitsziele der Vereinten Nationen – Hamburgs Fahrplan zur Umsetzung // Offizielles Stadtportal für Hamburg. URL: <https://www.hamburg.de/contentblob/9095842/af96908a91c535e31f04e656603f987d/data/d-nachhaltigkeitsziele-un-hamburgs-fahrplan.pdf> (дата обращения: 13.03.2023).
21. Sächsische Landesstrategie Bildung für nachhaltige Entwicklung (BNE) // Sächsische Landesstiftung Natur und Umwelt. URL: https://www.lanu.de/media/tyfo20352-0a6ca8ef3de18c8d115b3209461d247b/LaNUProspekt_bne-landesstrategie.pdf (дата обращения: 13.03.2023).
22. Landesstrategie Bildung für nachhaltige Entwicklung – Zukunft Lernen NRW (2016–2020) // Ministerium für Umwelt, Naturschutz und Verkehr des Landes Nordrhein-Westfalen. URL: https://www.umwelt.nrw.de/fileadmin/redaktion/Broschueren/bne_landesstrategie_2016.pdf (дата обращения: 13.03.2023).
23. Landesstrategie Bildung für nachhaltige Entwicklung // Landesportal Schleswig-Holstein. URL: <https://www.schleswig-holstein.de/DE/fachinhalte/B/bne/Downloads/bneStrategie.pdf?blob=publicationFile&v=1> (дата обращения: 13.03.2023).
24. Clemens I., Hornberg S., Rieckmann M. Bildung und Erziehung im Kontext globaler Transformationen. Leverkusen-Opladen: Verlag Barbara Budrich, 2019. 257 p.
25. Organisation und Struktur // RENN. URL: <https://www.renn-netzwerk.de/ueber-uns> (дата обращения: 13.03.2023).
26. Über uns // RENN. URL: <https://www.renn-netzwerk.de/ueber-uns> (дата обращения: 13.03.2023).
27. RENN-Materialiensammlung // RENN. URL: <https://www.renn-netzwerk.de/materialien> (дата обращения: 13.03.2023).

АНАЛИЗ ВЛИЯНИЯ СТРУКТУРЫ ПОРОВОГО ПРОСТРАНСТВА НА ПРОНИЦАЕМОСТЬ ГОРНЫХ ПОРОД

Аннотация. Структура порового пространства – свойство горной породы, оказывающее влияние на ее петрофизические характеристики. Для количественной оценки структуры порового пространства используется коэффициент пористости, через который оценивается объем порового пространства. Пористость является интегральной характеристикой. Геометрическими характеристиками порового пространства являются размер пор и удельная поверхность.

Пористость определяется: размером и формой зерен, их укладкой, отсортированностью (чем лучше сортировка, тем выше пористость), степенью сцементированности, однородностью, окатанностью, наличием глинистой фракции.

Известно, что размер пор и удельная поверхность, в терригенном разрезе, определяются глинистостью, то есть зависят от ее свойств, которые определяются ее минералогическим составом.

Цель работы: провести анализ влияния структуры порового пространства на петрофизическую зависимость $k_{пр} = f(k_p)$.

Задачи: 1) провести поиск, анализ и обобщение информации по литературным источникам;

2) реализовать методический подход к анализу влияния структуры порового пространства на петрофизическую зависимость $k_{пр} = f(k_p)$.

Объект исследования: данные исследования керн Ардатовского горизонта Знаменского месторождения.

Предмет исследования: структура порового пространства изучаемых отложений.

S u m m a r y. The structure of the pore space is a property of a rock that influences its petrophysical characteristics. To quantify the structure of the pore space, the porosity coefficient is used, through which the volume of the pore space is estimated. Porosity is an integral characteristic. The geometric characteristics of the pore space are the pore size and specific surface area.

Porosity is determined by: the size and shape of the grains, their stacking, sorting (the better the sorting, the higher the porosity), the degree of cementation, uniformity, rolling, the presence of a clay fraction.

It is known that the pore size and specific surface area, in a terrigenous section, are determined by clay, that is, they depend on its properties, which are determined by its mineralogical composition. The purpose of the work: to analyze the influence of the structure of the pore space on the petrophysical dependence $k_{pr} = f(k_p)$.

Tasks: 1) to search, analyze and summarize information on literary sources;

2) implement a methodological approach to analyzing the influence of the pore space structure on the petrophysical dependence $k_{pr} = f(k_p)$.

Object of research: data from the core study of the Ardatov horizon of the Znamenskoye field.

Subject of research: the structure of the pore space of the studied deposits.

Ключевые слова: структура порового пространства, размер пор, удельная поверхность порового пространства, коэффициент пористости, коэффициент проницаемости, петрофизические зависимости.

Keywords: structure of the pore space, pore size, specific surface area of the pore space, porosity coefficient, permeability coefficient, petrophysical dependencies.

Введение

Проницаемость, как одно из фильтрационно-емкостных свойств горной породы, является функцией от структуры порового пространства. Структура порового пространства - одно из самых важных свойств горных пород. Этим обусловлена актуальность рассмотрения данной темы.

Важно понимать, что структура порового пространства оказывает влияние в той или иной степени на практически на все физические свойства, составляющие основу ГИС (радиоактивные, упругие, электрические, теплофизические свойства горных пород).

Цель работы: проанализировать влияние структуры порового пространства на проницаемость горных пород.

Задачи: 1) провести анализ литературных источников;

2) реализовать методический подход к изучению влияния структуры порового пространства на проницаемость по данным исследования керна.

Объект исследования: данные исследования керна ардаатовского горизонта Знаменского месторождения.

Теория

Согласно литературным источникам [1, 2, 3, 10] структура порового пространства в терригенных породах количественно определяется коэффициентом пористости k_p , размером пор, удельной поверхностью порового пространства.

Удельная поверхность порового пространства определяется наличием субкапиллярных пор, то есть наличием глинистой фракции и связана с ее минералогическим составом.

Размер пор оценивается размером зерен, то есть минералогическим составом породы.

Согласно источнику [7] основной количественной характеристикой, отражающей способность породы-коллектора содержать в себе флюид или газ, является коэффициент пористости k_p .

Свойство горной породы пропускать газы, жидкости и их смеси при наличии перепада их давления называется проницаемостью [2, 8] и зависит от размеров и конфигурации порового пространства породы.

Экспериментальная часть

На рисунке 1 представлено поле регрессии $k_{пр} = f(k_p)$ для Ардатовского горизонта Знаменского месторождения.



Рисунок 1. Зависимость $k_{пр} = f(k_p)$ для Ардатовского горизонта Знаменского месторождения

При анализе поля регрессии, представленной на рисунке 1 возникает вопрос о причине такого разброса точек.

Как было описано в первом разделе работы структура порового пространства в терригенных породах количественно оценивается k_p , размером пор, удельной поверхностью порового пространства.

Для ответа на поставленный выше вопрос были сформированы основные этапы работы:

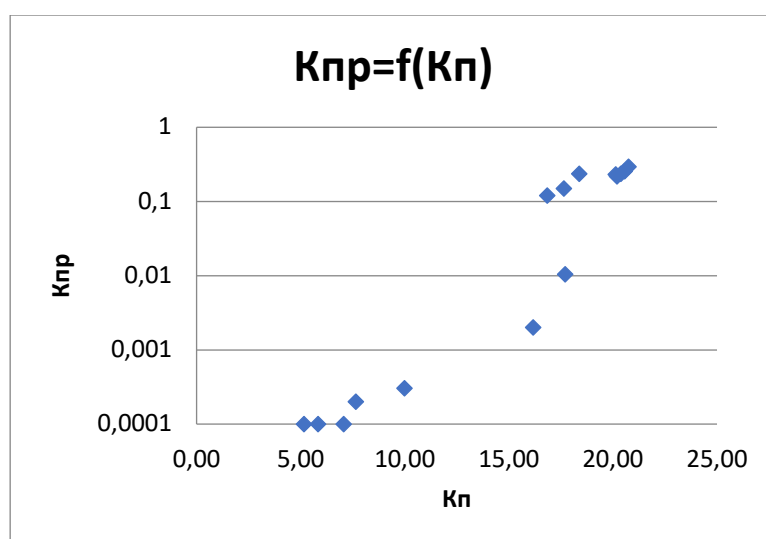
- 1) Анализ данных гранулометрии;
- 2) Определение диапазонов изменения $k_{п}$ и $k_{пр}$;
- 3) Определение преобладающего типа глин;
- 4) Построение петрофизической зависимости типа “кern-кern”.

На первом этапе был проведен гранулометрический анализ. Результат гранулометрического анализа представлен на рисунке 2.



Рисунок 2. Результат гранулометрического анализа

Результатом анализа, представленной на рисунке 2 гистограммы, является вывод о присутствии зерен разного размера. Как было описано это будет оказывать влияние на первичную пористость.

На рисунках 3 и 4 представлены гистограммы показывающие диапазоны изменения $k_{п}$ и $k_{пр}$.



Рисунок 3. Диапазон изменения k_p



Рисунок 4. Диапазон изменения $k_{пр}$

Результатом анализа, представленных на рисунках 3 и 4 гистограмм, стало разделение образцов по величине пористости на 2 кластера, с более высокими и малыми значениями k_p соответственно. Это разделение подтверждается и результатом гранулометрического анализа, то есть данные отложения представлены как песчанистой фракцией (2 кластер), так и фракцией алевролита (1 кластер).

Эти кластеры также можно выделить и по величине $k_{пр}$. Однако это нецелесообразно в рамках данной работы, так как она нацелена на анализ влияния структуры порового пространства на проницаемость горных пород.

Далее определялся преобладающий тип глины.

Производился расчет массовой глинистости. Согласно источникам [1, 2, 3] гранулометрическая глинистость $C_{гд}$ осадочных пород характеризуется содержанием в минеральном скелете породы частиц с эффективным диаметром менее 10 мкм. Величина

$C_{гд}$ устанавливается по данным гранулометрического анализа и рассчитывается по формуле (1):

$$C_{гд} = \frac{m_{<0,01}}{m_{тв}}, \quad (1)$$

где $C_{гд}$ – массовая глинистость в долях единицы;

$m_{тв}$ – масса сухой навески анализируемого порошка – твердой фазы минерального скелета породы;

$m_{<0,01}$ – масса фракции с $d_{эф} < 10$ мкм.

В результате проведения расчетов была массовая глинистость составила 8%.

На рисунке 5 приведена палетка фирмы Schlumberger для определения преобладающего типа глин по отношению содержания Th к содержанию K.



Рисунок 5. Палетка фирмы Schlumberger

Было определено отношение содержания Th к содержанию K.

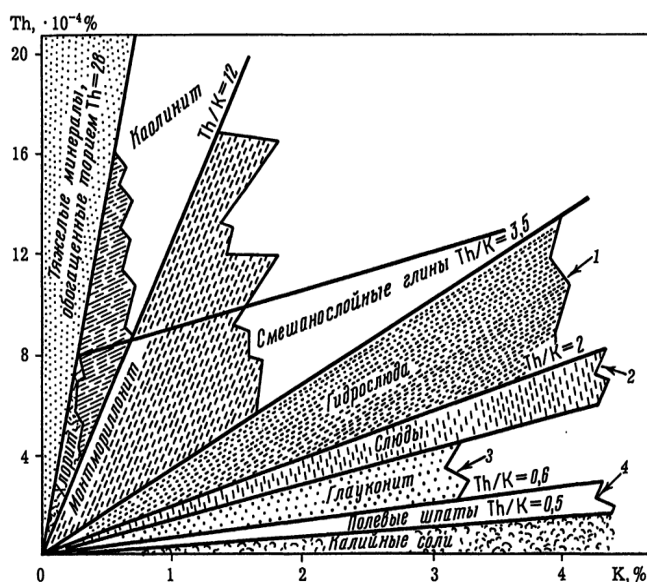

Диаграмма 1. Процентное содержание глин

По данному отношению, с помощью палетки, был определен тип глины. Из диаграммы 1 видно, что присутствуют: гидрохлорит, глауконит, калийная соль, иллит, монтмориллонит. Преобладают калийсодержащие глины, то есть глины одного типа. Опираясь на литературные источники [1, 2, 3, 9, 10], можно сделать вывод, что минералогический состав глин, а значит и удельная поверхность не оказывают влияния на проницаемость представленных образцов горных пород. Поэтому на структуру порового пространства будет, прежде всего, оказывать влияние пористость. Затем осуществлялось построение петрофизической зависимости типа “керна-керна”. Она представлена на рисунке 7.

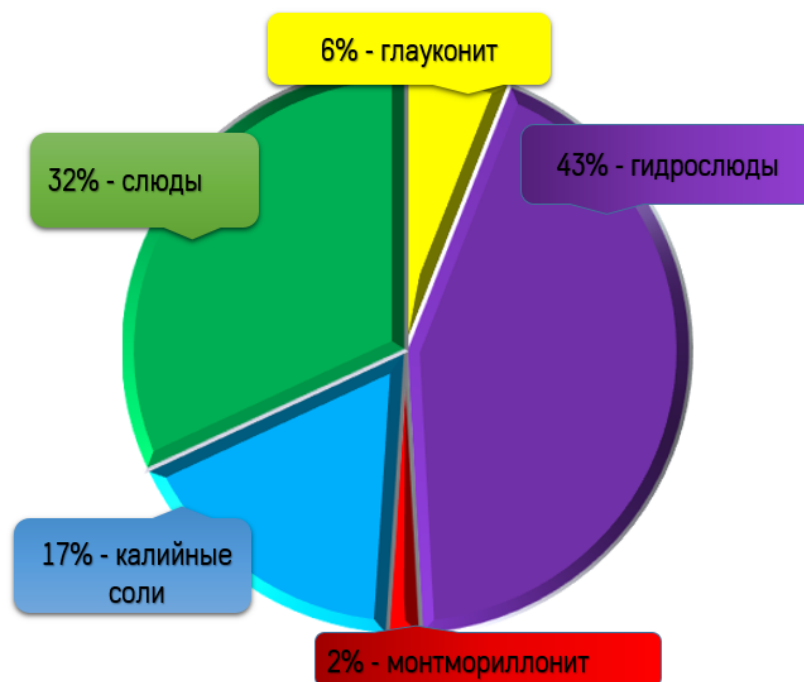

Рисунок 7. Петрофизическая зависимость типа «кern – kern»

Опираясь на вышеизложенный материал, предлагается при анализе данной зависимости разделить представленное на рисунке 1 поле регрессии на 2 кластера по величине $k_{п}$.

Еще одной характеристикой, которая в большей степени является зависимой от структуры порового пространства является $P_{п}$, который определяется проводимостью (удельным электрическим сопротивлением) пластовой воды, соответственно путями ко которым перемещаются ионы [4, 5, 6].

На рисунке 7 представлено поле регрессии типа «кern – kern» $P_{п} = f(k_{п})$. На которой также по $k_{п}$ выделяются 2 группы: алевролиты и песчаники. Петрофизическая зависимость типа «кern – kern» $P_{п} = f(k_{п})$ представлена на рисунке 8.

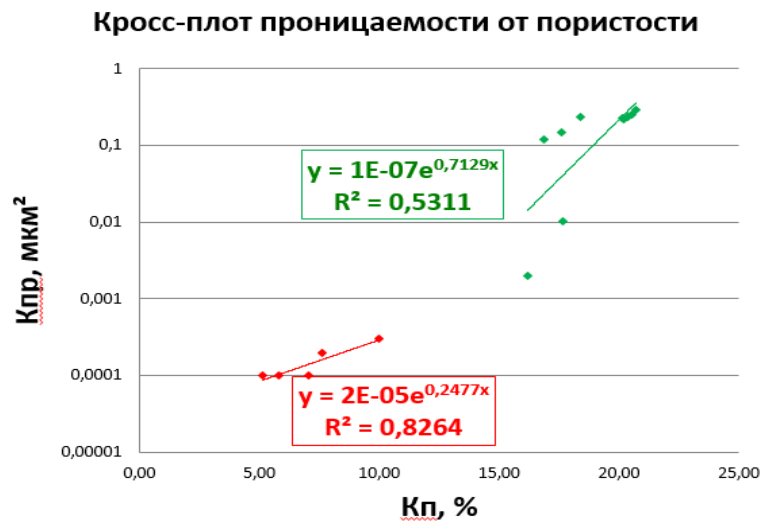

Рисунок 7. Поле регрессии типа «кern – kern» $P_{п} = f(k_{п})$

Кросс-плот параметра пористости от пористости

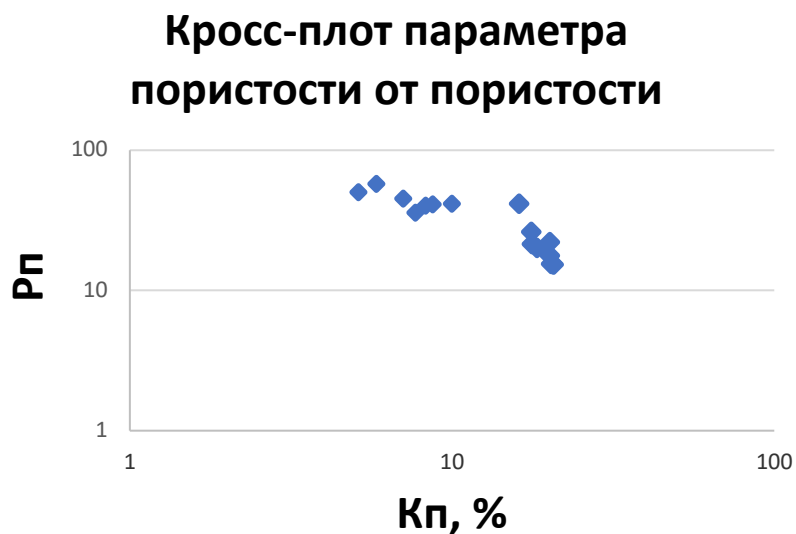

Рисунок 8. Петрофизическая зависимость типа «керна – керн» $P_p = f(k_p)$

Вывод

Было рассмотрено влияние структуры порового пространства на проницаемость горных пород и величину параметра пористости.

Структура порового пространства - одно из самых важных свойств горных пород, так как она оказывает влияние на характер насыщения порового пространства, практически на все физические и коллекторские свойства. количественно структура порового пространства в терригенных породах определяется прежде всего k_p (оценивается объем пустот), размером пор, удельной поверхностью порового пространства, которые в терригенном разрезе определяются, прежде всего, глинистостью.

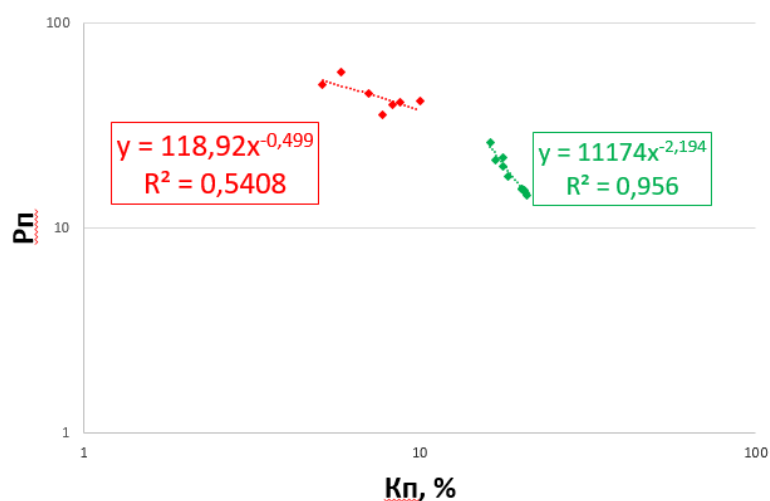
Зависимость $k_{пр} = f(k_p)$ является одним из основных уравнений для определения $k_{пр}$.

Целесообразность рассмотрения данной темы обусловлена тем, что проницаемость, как одно из фильтрационно-емкостных свойств горной породы, является функцией от структуры порового пространства и будет определяться всеми характеристиками, определяющими структуру порового пространства.

Литература

1. Добрынин В. М., Вендельштейн Б. Ю., Кожевников Д. А. Петрофизика (Физика горных пород). / Добрынин В. М., Вендельштейн Б. Ю., Кожевников Д. А. // Издательство "Нефть и газ", РГУ нефти и газа им. И. М. Губкина, Москва.- 2004
2. Кобранова В. Н. Петрофизика. Учебник для вузов. – 2-е изд. перераб. и доп. – М.: Недра, 1986.-392 с.
3. Иванов В. А., Храмова В. Г., Дияров Д. О. Структура порового пространства коллекторов нефти и газа. – М.: Недра, 1974.-98 с.
4. Закоулова И. О., Ошняков И. О. Влияние структуры порового пространства на фильтрационно-емкостные свойства опоквидных отложений Березвской свиты.
5. Багринцева К. И., Куц Т. Г., Садыбеков А. Т. Оценка удельной поверхности карбонатных пород-коллекторов порового типа месторождений Прикаспийской впадины. 1996
6. Рогозин А. А., Игнатъева Т. С., Чурков А. В. Комплексирование данных ЯМР-релаксометрии и электрометрических исследований на примере пород-коллекторов месторождений Тимано-Печорской нефтегазоносной провинции. Экспозиция Нефть Газ. 2021. №6. С 62-66.
7. Жуков В. С., Иселидзе О. В., Дахнов А. В., Рыжов А. Е. Взаимосвязь фильтрационно-емкостных свойств и петрофизических параметров Юрских отложений Штокмановского месторождения. Сборник научных трудов, 2010.
8. Жуков В. С., Моторыгин В. В. Влияние межзерновой пористости и трещинной пустотности на проницаемость. Научно-технический сборник. Вестник газовой науки
9. Дахнов В. Н. Геофизические методы определения коллекторских свойств и нефте-газонасыщения горных пород. – 2-е изд., перераб. и доп. – М.: Недра, 1985. – 310 с.
10. Тиаб Дж., Доналдсон Эрл. Ч. Петрофизика: теория и практика изучения коллекторских свойств горных пород и движения пластовых флюидов / Перевод с английского. – М.: ООО «Премиум Инжинирнг», 2009. – 868 с.

РАЗВИТИЕ ИТ-СФЕРЫ И ЕЕ ВЛИЯНИЕ НА ЭКОНОМИКУ РОССИИ В 2022 Г.

Аннотация. Статья посвящена анализу развития ИТ-сферы и ее влияния на экономику России в 2022 г. Автор рассматривает состояние данной сферы в условиях санкций, а также меры по предотвращению кризиса. Кроме того, в статье поднимаются вопросы влияния всего сектора ИКТ на экономику и роль ИТ-сферы в данном процессе. Анализируя текущую ситуацию, автор статьи также выявляет основные тенденции и направления совершенствования изучаемой отрасли, включая поддержку инноваций и разработку новых технологических решений. Результаты исследования позволяют лучше понять роль ИТ-сферы в экономическом развитии и определить оптимальные пути развития данного сектора в будущем.

Annotation. The article analyzes the development of the IT sector and its impact on the Russian economy in 2022. The author considers the state of this sector under sanctions, as well as measures to prevent a crisis. In addition, the article raises the impact of the entire ICT sector on the economy and the role of the IT sector in this process. Analyzing the current situation, the author of the article also identifies main trends and areas for improvement in the studied industry, including innovation support and development of new technological solutions. The results of the study provide a better understanding of the role of IT in economic development and identify the best ways for the sector to develop in the future.

Ключевые слова: ИТ-сфера, экономика, ВВП, информационные технологии, развитие, импортозамещение.

Keywords: IT sector, economy, GDP, information technology, development, import substitution.

Начало 2022 года стало переломным для российской экономики, которая оказалась в условиях значительного оттока иностранных инвестиций и передовых технологий. В ответ на эти санкции Правительство РФ предприняло антикризисные меры и разработало программу поддержки цифрового сектора, что позволило снизить негативные последствия. Однако эти меры были разработаны в условиях ограниченного времени и неопределенности, что привело к отсутствию необходимого научного и экспертного

обоснования. Так, в марте 2022 г. был принят Указ о мерах по обеспечению ускоренного развития отрасли информационных технологий в России, согласно которому выделялись деньги из государственного бюджета для поддержки новых разработок, повышались заработные платы работников компаний ИТ-сферы, а также предоставлялись льготные процентные ставки по кредитам для реализации проектов [1].

При этом проблема такая зависимость от зарубежных инвестиций и технологий была выявлена еще до событий 2022 г. Так, в 2014–2015 гг. в связи с ухудшением отношений с некоторыми развитыми странами и кризисом правительство РФ начало поддержку развития отечественных технологий и агропромышленного комплекса. Однако проблема требовала совершенно новых стратегических подходов к развитию и использованию цифровых технологий, с учетом более широких задач экономического развития и обеспечения стратегической безопасности страны [2].

Объем рынка информационных технологий в России в 2021 г. составил 31,2 млрд долларов с незначительным темпом роста в 1,3%. Однако, международные исследовательские агентства прогнозировали резкое снижение объема российского ИТ-рынка в 2022 г. на 12,1 млрд долларов, что составило 39% относительно предыдущего года, и отразилось на общей сумме рынка в 19,1 млрд долларов. При этом, в начале 2022 г. можно отметить существенный рост числа зарегистрированных ИТ-компаний и оборота российских ИТ-компаний в сравнении с 2021 г [3].

Если говорить об отдельных отраслях, то сегменте телекоммуникаций в 2022 г. наблюдался небольшой рост стоимостного объема услуг, хотя он не покрыл инфляцию. Инвестиции мобильных операторов сократились из-за отсутствия доступа к ключевому импортному оборудованию, включая базовые станции. В отрасли производства ситуация была довольно неоднозначной. Некоторые производители компьютерного оборудования начали демонстрировать двукратный рост реализации уже с II квартала 2022 г. Однако в других сегментах, таких как микроэлектроника, коммуникационное оборудование и бытовая электроника, заметного роста импортозамещающих производств не было замечено.

За последние несколько лет сектор информационно-коммуникационных технологий (ИКТ) вырос значительно, превратившись в один из крупнейших и наиболее динамичных отраслей страны. Согласно данным, вклад ИТ-отрасли в ВВП России увеличился с 0,81 трлн рублей в 2018 г. до 1,51 трлн рублей в 2021 г. Это позволило ИТ-отрасли увеличить свою долю в секторе ИКТ с 31% до 41%, делая ее самым крупным сегментом [4, с. 96].

Телекоммуникационные компании также внесли значительный вклад в сектор ИКТ, составляя 28% ВДС (Валовая добавленная стоимость) в 2021 г. Однако, за последние годы

этот сегмент развивался медленнее из-за насыщенности рынка и роста средней выручки на пользователя.

Развитие сектора ИКТ и цифровых технологий в России также сопровождалось увеличением импорта ИКТ-товаров и программного обеспечения (ПО). В 2021 г. объем импорта в этой отрасли достиг 1,22 трлн рублей, что составляет 81% от всех поставок. Однако, стране есть потенциал для развития отечественного производства в секторе ИКТ [5, с. 18].

По некоторым данным в 2022 г. объем продукции в секторе информационно-коммуникационных технологий (ИКТ) превзошел ожидания, составив 5,4 трлн рублей. Это на 8,4% больше, чем в 2021 г. Особенно успешным оказался год для ИТ-отрасли, которая увеличила свой объем на 22% до 2,2 трлн рублей. Сегмент ИТ-услуг также продемонстрировал высокий рост - более чем на 11%, достигнув отметки в 309 млрд рублей. Рынок телекоммуникаций также показал положительную динамику, увеличившись на 4,3%, до 2,1 трлн рублей при учете среднего номинального курса доллара в 2022 г. Однако производство ИКТ-продукции и оптовая торговля ИКТ-товарами сократились на 6,9% и 42,5% соответственно [6, с. 95].

Рост ИТ-отрасли в течение 2022 г. объясняется несколькими факторами. Во-первых, значительный вклад в этот рост внесло увеличение масштабов внедрения отечественного программного обеспечения и заказной разработки. Компании и организации все чаще предпочитают использовать местные решения, что способствует развитию ИТ-сектора. Во-вторых, спрос на российскую облачную инфраструктуру также значительно вырос. Большое количество организаций и предприятий начали использовать облачные решения для оптимизации своих бизнес-процессов и снижения затрат на инфраструктуру. Кроме того, расширение аудитории российских интернет-компаний и цифровых платформ сыграло свою роль в росте ИТ-отрасли. Западные аналоги постепенно уступают место российским платформам, что привлекает новых пользователей и создает дополнительные возможности для развития и монетизации.

В целом, эти факторы совместно способствуют стабильному и непрерывному росту ИТ-отрасли в России.

Телекоммуникации по-прежнему составляют значительную долю в общем объеме реализуемых товаров и услуг в секторе ИКТ. В третьем квартале 2022 г. была отмечена положительная квартальная динамика, которая составила 2,7% по сравнению с вторым кварталом 2022 г. Годовой прирост в отрасли остается невысоким, но положительным, и составляет 0,6% по сравнению с третьим кварталом 2021 г. Эти данные свидетельствуют о постепенном росте отрасли телекоммуникаций в течение года.

Таким образом, сектор ИКТ играет важную роль в экономическом развитии России. Реализация потенциала этой отрасли и интеграция цифровых технологий во все сферы общества могут способствовать дальнейшему росту и улучшению экономического положения страны.

Литература

1. Указ о мерах по обеспечению ускоренного развития отрасли информационных технологий в России// официальный сайт Президента России. [Электронный ресурс]. URL: <http://www.kremlin.ru/events/president/news/67893> (дата обращения 1.07.2023).
2. Импортзамещение в России: вчера и завтра// Высшая школа экономики. [Электронный ресурс]. URL: <chrome-extension://efaidnbmnnnibpcajpcglclefindmkaj/https://www.hse.ru/mirror/pubs/share/814560067.pdf> (дата обращения 1.07.2023).
3. Изменение структуры IT рынка по итогам 2022 года: льготы, развитие, импортзамещение, рынок IT-специалистов// Delovoy Profil. 2023. [Электронный ресурс]. URL: <https://delprof.ru/press-center/open-analytics/izmenenie-struktury-it-rynka-po-itogam-2022-goda-lgoty-razvitie-importozameshchenie-rynok-it-spetsia/> (дата обращения 3.07.2023).
4. Цифровая экономика: 2022: краткий статистический сборник / Г. И. Абдрахманова, С. А. Васильковский, К. О. Вишневский. Нац. исслед. ун-т «Высшая школа экономики». – Москва: НИУ ВШЭ, 2022. – 124 с.
5. Цифровая трансформация: ожидания и реальность: докл. к XXIII Ясинской (Апрельской) междунар. науч. конф. по проблемам развития экономики и общества, Москва, 2022 г./ Г. И. Абдрахманова, С. А. Васильковский, К. О. Вишневский, М. А. Гершман, Л. М. Гохберг и др.— Москва: Изд. дом Высшей школы экономики, 2022. —221 с.
6. Ганичев, Н. А. Цифровая экономика России: к стратегии развития в условиях санкций// Проблемы прогнозирования. 2022. №6. С. 94–108.

Шарина Кристина Алексеевна, студент 1 курса магистратуры кафедры
«Прикладная психология»
Пензенский государственный университет
Россия, г. Пенза

БАЗИСНЫЕ УБЕЖДЕНИЯ У УЧАЩИХСЯ С НЕНОРМАТИВНЫМ ИНДЕКСОМ МАССЫ ТЕЛА

Аннотация. В статье рассматриваются вопросы базисных убеждений и нарушений пищевого поведения учащихся с ненормативным индексом массы тела, а именно с избыточной массой тела. В практической части статьи приводится исследование с использованием метода математической обработки данных, который доказывает существование значимых различий между выделенными группами испытуемых, т.е. группа с избыточной массой тела показала большую выраженность нарушений пищевого поведения, а также низкую ценность своего «Я».

S u m m a r y . The article deals with the issues of basic beliefs and eating disorders of students with non-normative body mass index, namely, overweight. The practical part of the article presents a study using the method of mathematical data processing, which proves the existence of significant differences between the selected groups of subjects, i.e. the overweight group showed a greater severity of eating disorders, as well as a low value of their "I".

Ключевые слова: пищевое поведение, нарушения пищевого поведения, индекс массы тела, ненормативный индекс массы тела, базисные убеждения, учащиеся.

Key words: eating behavior, eating disorders, body mass index, abnormal body mass index, basic beliefs, students.

В настоящее время избыточный вес и ожирение, распространенность которого в экономически развитых странах достигает 40%, являются не только фактором риска для возникновения проблем со здоровьем, но и, нарушая приспособляемость к социальной среде, способствуют дисфункции психической сферы учащихся.

По данным Всемирной организации здравоохранения (ВОЗ), в 2016 г. более 1,9 млрд (39%) взрослых старше 18 лет имели избыточную массу тела, из них свыше 650 млн (13%) страдали ожирением (11% мужчин и 15% женщин). Согласно эпидемиологическим расчетам ВОЗ, к 2030 г. ожирение будут иметь 33% мужчин и 26% женщин [2].

Ненормативным индексом массы тела в данном исследовании считается индекс массы тела (ИМТ) как величина, позволяющая оценить степень соответствия массы тела и роста, тем самым косвенно судить об избыточности в значениях (25 и более), нормативности (18,5–25) или недостаточности (18,5 и менее) массы тела.

В процессе жизнедеятельности человека масса тела может колебаться даже в течение суток. «Нормальный вес — это вес, который наблюдается в В нашей стране Т. Г. Вознесенская, проанализировала основные причины, приводящие к рецидиву переедания (диетическому срыву и набору массы тела) при диетическом лечении ожирения [1]. Первая причина - эмоциональная нестабильность, возникающая в результате применения строгих диет, которая получила название «диетическая депрессия». Вторая причина связана с тем, что со временем вес перестает снижаться на фоне продолжающейся терапии. Возникновение «весового плато» приводит к неверию в эффективность лечения и, соответственно, к его прекращению. По данным автора, больные ожирением с эмоциогенным пищевым поведением при применении изолированной диетотерапии в 100 % случаев испытывают симптомы «диетической депрессии» той или иной степени выраженности. Более того, у 30 % больных ожирением без клинически выраженных форм нарушения пищевого поведения на фоне диетотерапии появляется ощутимый эмоциональный дискомфорт, заставляющий их отказываться от терапии.

Однако нельзя говорить только об одностороннем влиянии данных факторов на возникновение лишнего веса. Правильнее будет говорить о взаимосвязи избыточного веса и биопсихосоциальных особенностей личности.

«В ситуации выработанных семейных стереотипов культа еды при недостатке положительных эмоций человек может использовать прием пищи в качестве компенсаторного способа нормализации эмоционального фона» [5].

«Переедание становится источником положительных эмоций, вариантом адаптации при неблагоприятных социальных условиях или психическом неблагополучии» [6].

Существует множество классификаций типов перееданий. Однако, все они сводятся к трем основным: ограничительному, эмоциогенному и экстернальному.

Экстернальное ПП характеризуется повышенной чувствительностью больного не к внутренним стимулам к приему пищи (чувство голода, уровни глюкозы и свободных жирных кислот, наполнение желудка, его моторика), а к внешним (например, накрытый стол, принимающий пищу человек, реклама пищевых продуктов и др.).

В случае эмоциогенного ПП, или гиперфагической реакции на стресс, эмоционального переедания, которое встречается у 60% больных ожирением, стимулом к приему пищи является не голод, а эмоциональный дискомфорт - человек ест не потому, что

голоден, а потому что беспокоен, тревожен, у него плохое настроение, он удручен, раздражителен, обижен и т.д.

Ограничительное ПП представляет собой избыточные хаотичные и несистематические пищевые самоограничения и бессистемные слишком строгие диеты, к которым время от времени прибегают все больные ожирением и которые не приводят к похудению. Такие периоды могут сменяться периодами переедания с новым интенсивным набором массы тела [3,4].

Исследование образа психологических особенностей учащихся с ненормативным индексом массы тела проводилось с помощью комплекса методов и методик: Голландский опросник пищевого поведения (DEBQ), шкала базисных убеждений, индекс массы тела (ИМТ).

По данным Голландского опросника пищевого поведения группе с нормативным ИМТ у учащихся наблюдаются следующие показатели, представленные в табл. 1.

Таблица 1

Результаты по Голландскому опроснику пищевого поведения
у учащихся с нормативным ИМТ

Типы пищевого поведения	Количество испытуемых	Проценты (%)	ф эмп при 1,64 для $p \leq 0.05$ 2,28 для $p \leq 0.01$
Эмоциогенное	2	10	1,638
Экстернальное	1	5	
Ограничительное	6	30	
Смешанные типы	2	10	
Не выражено	9	45	

*В группу «выражено» входят эмоциогенный, экстернальный, ограничительный и смешанные типы ПП

В данной группе можно наблюдать нарушения в отношениях с едой у испытуемых с нормативным ИМТ.

Для проверки достоверности, представленного выше вывода, был использован критерий углового преобразования Фишера, по результатам которого можно сказать, что доля лиц в выборке, у которых проявляются нарушения в пищевом поведении не больше, чем тех, у кого условно здоровые отношения с едой, т. е. количество учащихся с отклонениями в ПП и условно здоровым поведением с нормативным ИМТ не различается.

В группе с избыточным ИМТ можно увидеть следующие показатели по DEBQ, представленные в табл. 2.

Таблица 2

Результаты по Голландскому опроснику пищевого поведения у учащихся с избыточным ИМТ

Типы пищевого поведения	Количество испытуемых	Проценты (%)	ф эмп при 1,64 для $p \leq 0.05$ 2,28 для $p \leq 0.01$
Эмоциогенное	3	22	3.702
Экстернальное	1	6	
Ограничительное	5	33	
Смешанные типы	5	33	
Не выражено	1	6	

*В группу «выражено» входят эмоциогенный, экстернальный, ограничительный и смешанные типы ПП

В данной группе можно наблюдать продолжительные нарушения в отношении с едой более чем у половины испытуемых, которые возникают из-за ограничений в питании. Можно сказать, что у испытуемых ограничения приобретают больший масштаб и большее влияние на стратегии поведения в питании.

Для проверки достоверности статистической значимости был использован критерий Фишера, который показал, что доля лиц в выборке, у которых проявляются нарушения в пищевом поведении достоверно больше, чем тех, у кого условно здоровые отношения с едой.

Далее переходим к анализу базисных убеждений испытуемых.

Результаты по опроснику «Шкала базисных убеждений» в группе испытуемых с нормативным ИМТ представлены в табл.3.

Таблица 3

Результаты по опроснику «Шкала базисных убеждений» в группе испытуемых с нормативным ИМТ (%)

Шкала	Количество испытуемых			ф эмп при 1,64 для $p \leq 0.05$ 2,28 для $p \leq 0.01$
	низкий	средний	высокий	

Доброжелательность окружающего мира	5	10	85	3,01
Справедливость	14	30	56	1,67
Образ «Я»	4	10	86	2,99
Удача	10	23	67	1,61
Убеждения о контроле	10	11	79	2,87

В данной группе испытуемых преобладают высокие значения по большинству пунктов, что говорит о максимально положительном отношении к жизни и доверительном отношении к людям.

Значимые различия в высоком и среднем уровнях были обнаружены в таких базисных убеждениях, как «Доброжелательность окружающего мира», «Образе Я» и «Убеждении о контроле». Так, испытуемые данной группы убеждены, что сами могут контролировать свою жизнь и от их действий зависит нужный им результат, они убеждены в ценности своего «Я» и верят в преобладании позитивного над негативным.

Результаты по опроснику «Шкала базисных убеждений» в группе испытуемых с избыточным ИМТ представлены в табл.4.

Таблица 4

Результаты по опроснику «Шкала базисных убеждений» в группе испытуемых с избыточным ИМТ (%)

Шкала	Количество испытуемых			φ эмп при 1,64 для $p \leq 0.05$ 2,28 для $p \leq 0.01$
	низкий	средний	высокий	
Доброжелательность окружающего мира	13	67	20	2,56
Справедливость	8	11	81	3,02
Образ «Я»	15	75	10	2,87
Удача	17	32	51	1,54
Убеждения о контроле	17	42	41	0,58

В данной группе испытуемых преобладают средние значения по большинству пунктов, что уже в сравнении с предыдущей группой говорит о менее положительном отношении к жизни и доверительном отношении к людям.

Значимые различия в высоком и среднем уровнях были обнаружены в таких базисных убеждениях, как «Доброжелательность окружающего мира», «Образе Я» и «Справедливость». Так, испытуемые данной группы убеждены, что только к хорошим и достойным людям в большинстве случаев приходит счастье и удача и они получают то, чего заслуживают в жизни, также они слабо верят в ценность своего «Я» и в преобладание позитивного над негативным.

Для проверки достоверности статистической значимости был использован критерий Фишера, который использовался для сравнения базисных убеждений высокого и среднего уровней двух групп испытуемых. Были получены следующие значимые результаты:

1. Доброжелательность окружающего мира [ф эмп 2, 34 при 1,64 для $p \leq 0.05$ 2,28 для $p \leq 0.01$], где доля лиц в выборке с нормативным ИМТ, у которых более высокое значение по шкале достоверно больше, чем тех, у кого избыточный ИМТ.

2. Справедливость [ф эмп 2, 30 при 1,64 для $p \leq 0.05$ 2,28 для $p \leq 0.01$], где доля лиц в выборке с нормативным ИМТ, у которых более высокое значение по шкале достоверно больше, чем тех, у кого избыточный ИМТ.

3. Образ «Я» [ф эмп 3,01 при 1,64 для $p \leq 0.05$ 2,28 для $p \leq 0.01$], где доля лиц в выборке с нормативным ИМТ, у которых более высокое значение по шкале достоверно больше, чем тех, у кого избыточный ИМТ.

Таким образом, значимые различия были выявлены по трем шкалам: доброжелательное отношение окружающего мира, справедливость и образ «Я», где более высокие значения наблюдаются у группы испытуемых с нормативным ИМТ.

В данной статье мы выявляли распространение и распределение отклонений в пищевом поведении групп испытуемых с разным ИМТ, а также их уровень базисных убеждений.

Так, отклонения в ПП были обнаружены во всех группах учащихся. Однако, более высокие значения были обнаружены у группы с избыточным ИМТ.

Также более высокие значения по шкалам базисных убеждений наблюдаются у группы испытуемых с нормативным ИМТ, что говорит об их максимально положительном отношении к жизни и доверительном отношении к людям.

Таким образом, можно говорить о том, что ненормативный индекс массы тела у учащихся сопровождается нарушениями пищевого поведения и определенными психологическими особенностями, проявляющимися в: преобладании неконструктивных глубинных убеждений, более низкой ценности «Я».

Литература:

1. Вознесенская Т.Г. Расстройства пищевого поведения при ожирении и их коррекция // Международный эндокринологический журнал. - 2007. -№ 3(9).
2. Всемирная организация здравоохранения. [Электронный ресурс]. URL: <https://www.who.int/ru> (дата обращения: 28.06.2023).
3. Малкина-Пых И.Г. Лишний вес. Освободиться и забыть. Навсегда. М.: Эксмо, 2007.
4. Малкина-Пых И.Г. Терапия пищевого поведения. М.: Эксмо, 2007. 1040 с. (Справочник практического психолога).
5. Савчикова Ю.Л. Психологические особенности женщин с проблемой веса: дис.. канд. психол. наук. - СПб., 2005. - 208 с.
6. Салмина-Хвостова О. И. Расстройства пищевого поведения при ожирении (эпидемиологический, клинико-динамический, реабилитационный аспекты // Вестник психиатрии Чувашии. - 2009. - № 5. - С. 19–29.

Яворский Сергей Сергеевич

Студент 5 курс, «факультет психология и социальная педагогика»
Нижевартовский государственный университет

Пряжникова Елена Юрьевна

профессор, доктор психологических наук, профессор кафедры
Нижевартовский государственный университет

**ПРОФИЛАКТИКА БЕЗОПАСНОГО ПОВЕДЕНИЯ
АУТОАГРЕССИВНЫХ ПОДРОСТКОВ
В ОБРАЗОВАТЕЛЬНОЙ СРЕДЕ**

Аннотация. Осуществляя глубокий и обширный анализ подросткового возраста, как важного и сложного этапа в становлении личности, автор статьи поднимает проблему тщательного изучения явления аутоагрессии у несовершеннолетних и осмысление их деструктивного поведения в социуме с точки зрения современных реалий. В публикации даётся определение понятию «аутоагрессия», её классификация, виды и формы проявления этого девиантного поведения современных подростков. Особое внимание в статье отводится содержанию психологической профилактики безопасного поведения аутоагрессивных личностей в образовательной среде.

Ключевые слова: безопасное поведение, особенности профилактики, аутоагрессивный подросток, образовательная среда, негативные эмоции.

Abstract. Carrying out the profound and extensive analysis of teenage years as an important and difficult stage in the formation of personality the author of the article raises the problem of thorough studying of autoaggression phenomenon in juveniles and comprehension of their destructive behavior in the society from the point of view of modern realities. The publication defines the concept of "autoaggression", its classification, types and forms of this deviant behavior of modern teenagers. The article pays special attention to the content of psychological prevention of safe behavior of autoaggressive personalities in the educational environment.

Key words: safe behavior, peculiarities of prevention, autoaggressive teenager, educational environment, negative emotions.

При написании статьи автор преследовал цель выявить и компетентно охарактеризовать особенности профилактики безопасного поведения аутоагрессивных подростков в образовательной среде.

Актуальность обозначенной темы объясняется тем, что происходящие кардинальные изменения в политической, экономической, социальной, духовной сферах нашего общества влекут за собой радикальные изменения требований, предъявляемых к индивиду, вызывая внутренний диссонанс и рост личностного напряжения, приводящий к утрате смысла жизни. Наиболее чувствительным к подобным изменениям оказывается подростковый возраст, так как личность подростка формируется в период так называемого «двойного кризиса» — возрастного и социального, накладывающегося один на другой.

Подростки в силу особенностей развития в период взросления оказываются наиболее уязвимыми в условиях социальных перемен, изменений нравственных устоев жизни. Именно в этом возрасте мальчики и девочки начинают возлагать на себя ответственность за решение возникающих проблем. Когда ресурсов личности недостаточно, а внешнее окружение неблагоприятно подросток переживает критическую ситуацию, не может найти адекватный выход, растет внутреннее эмоциональное напряжение, и как следствие возникают защитные образования, в том числе и аутоагрессия. Напомним, что аутоагрессия – это один из внутренних факторов, который может мешать личности на пути к личностному, физическому и нравственному благополучию.

Рост числа суицидов, как крайнего проявления аутоагрессии, наблюдается сегодня во всем мире и в России. По данным Следственного комитета РФ зафиксирован рост числа завершённых детских суицидов - с 548 случаев в 2020 году до 753 в 2021 году. Таким образом, число погибших в результате самоубийства несовершеннолетних в 2021 году возросло на 37,4%.

Высокий уровень аутоагрессивного поведения является отражением социально-психологических проблем окружения и неспособности общества выйти на качественно новый уровень восприятия молодого человека. К основным психосоциальным факторам аутоагрессивного поведения современной молодежи можно отнести постоянные проблемы в семьях и неуверенность в межличностных отношениях со сверстниками, трудности в обучении, связанные с перегрузками, неуспеваемостью, конфликтами с учителями или сверстниками и общении, негативные эмоции, которые переживают подростки, ослабляют их адаптационные ресурсы. Не менее значительным фактором аутоагрессивного поведения является буллинг и кибербуллинг во всех их проявлениях, что также может приводить к суицидальному поведению.

В настоящее время необходимо тщательное изучение явления аутоагрессии у несовершеннолетних и осмысление их деструктивного поведения в контексте современных реалий.

Аутоагрессия относится к такой форме отклоняющегося поведения, которая характеризуется враждебными действиями, направленными на себя

Понятие аутоагрессия изучается такими науками, как медицина, биология, социология, педагогика, психология и др. Сложность заключается в многоаспектности исследуемого термина, в разнообразии и неоднозначности подходов к его структуре, факторам и причинам возникновения. Выделению понятия аутоагрессия способствовали попытки классификации агрессии на внешнюю и внутреннюю.

Наряду с открытой агрессией, которая направлена на людей, окружающие предметы и прочее, то есть выражается вовне; существует внутренняя, «скрываемая» агрессия, направленная человеком на себя. Последняя и получила название аутоагрессия А. А. Реан и др. разработали классификацию агрессивных проявлений. По критерию направленности агрессии выделили агрессию, направленную вовне, и аутоагрессию, направленную на себя

Аутоагрессия проявляется в самообвинении, самоунижении, самонаказании, в действиях: употребление угрожающих здоровью веществ, нанесение себе телесных повреждений вплоть до самоубийства; а также в выборе деструктивных способов реагирования на ситуацию и общего поведения, которые делают его агрессивным, девиантным, аддиктивным, суицидальным, саморазрушительным и пр.

В подростковом возрасте преодоление проблемных эмоциональных переживаний, скрытых за маской, усиливает критическую ситуацию возраста, нарушает адаптацию личности, а, следовательно, защитные формирования жизнедеятельности проявляются в виде поведенческих отклонений в подростковом возрасте, в том числе самоагрессии.

Психологическая профилактика – один из видов профессиональной деятельности психолога, включающий комплекс мероприятий, направленный на предотвращение у людей возникновения нарушений, их обострений, социально-психологической и личностной дезадаптации

В работе психологической службы образования речь может идти о сохранении психического здоровья ребенка и предупреждении различных нарушений в его развитии, которые могут быть связаны с тем или иным неблагоприятным воздействием условий обучения. Это означает, что главным смыслом психопрофилактики в школе является правильное и своевременное распознавание индивидуально-психологических особенностей обучающегося с целью, во-первых, предупреждения возможного

неблагополучия в психическом и личностном развитии учащихся, а также отклонений в их деятельности и поведении; во-вторых, создания психологических условий, максимально благоприятных для развития. Наконец, в-третьих, препятствия усугублению уже имеющихся недостатков

По рекомендации ВОЗ выделяют три уровня профилактики аутоагрессивного поведения: первичный, вторичный, третичный.

По способу организации психопрофилактической работы выделяют следующие формы: индивидуальная работа; работа с семьей; работа в группе.

Содержание психопрофилактики аутоагрессивного поведения подростков во многом определено видом аутоагрессии.

При профилактике суицидального поведения делается акцент на ее многофакторности и возможности развития программ профилактики по сложным траекториям. На уровне универсальной профилактики могут использоваться мероприятия по ограничению доступа к ядовитым препаратам, на уровне выборочной профилактики — терапия для пациентов с зависимостями и личностными расстройствами, а на уровне указывающей профилактики — терапия для пациентов с суицидальным поведением. В специальной литературе указана высокая эффективность таких мер профилактики, как ограничение доступа к средствам осуществления суицида и обучение «контролеров» — людей, которые распознают признаки суицидального поведения у других и оказывают им помощь

Разработка программы профилактики самоповреждающего поведения должна быть системной, учитывать влияние и взаимодействие различных факторов: социальных, гендерных, возрастных (подростково-юношеский период наиболее уязвим к самоповреждениям), психологических (дисфункциональная Я-концепция, нарушенная регуляция эмоций, тревожность и нейротизм и т.п.).

Оптимальным является сочетание разных форм работы с целевыми группами:

- информационно-обучающая — с педагогами, медицинским персоналом и родителями;
- обучающая — с психологами и другими специалистами, работающими с подростками группы риска;
- психолого-развивающая — с подростками и взрослыми из группы риска;
- информационно-аналитическая — с административными и государственными структурами.

Цель первичной профилактики — предотвращение самоповреждающего поведения у подростков. К мероприятиям первичной профилактики относят:

- издание и распространение листовок и буклетов, связанных с проблематикой самоповреждения;

- тренинг-семинары для родителей подростков, где они не только получают информацию о самоповреждающем поведении, специалистах и центрах оказания психологической помощи, но и проходят тренинг по оказанию первичной психологической поддержки своему ребенку.

Распространение наглядной информации в школах НЕ рекомендуется, так как не суицидальные самоповреждения и суицидальные действия заразительны, а подростки высоко восприимчивы к поведению сверстников.

Цель вторичной профилактики — развитие психологически поддерживающей среды, инициирование мотивации на отказ от самоповреждений.

К мероприятиям вторичной профилактики относят:

- работа с группами риска (например, с жертвами сексуального и физического насилия; с подростками из неблагополучных семей);

- обучение родителей, педагогов, психологов, работающих в образовательных организациях, приемам выявления самоповреждения и взаимодействия с подростком, наносящим самоповреждения.

Цель третичной профилактики — снижение ущерба от самоповреждений, а также снижение интенсивности и тяжести самоповреждающего поведения у подростков, которые регулярно повреждают себя. Как правило, эти подростки находятся под медицинским наблюдением (в клинике или амбулаторно). На этом уровне профилактики основная роль должна быть отведена разным формам профессиональной психологической помощи: психотерапии и психологическому консультированию, направленным на развитие навыков эмоциональной регуляции, совладания с негативными эмоциями.

По Григорьевой А.А., стратегия первичной профилактики предусматривает активность профилактических мероприятий, направленных:

- на формирование личностных ресурсов, обеспечивающих развитие у детей и молодежи социально-нормативного жизненного стиля с доминированием ценностей здорового образа жизни, действенной установки на отказ от приема психоактивных веществ;

- на формирование ресурсов семьи, способствующих воспитанию у детей и подростков законопослушного, успешного и ответственного поведения. Также обеспечивающих поддержку ребенку, который уже начал употреблять наркотики, сдерживающих его разрыв с близкими и помогающих ему на стадии социально-медицинской реабилитации при прекращении приема наркотиков;

– на внедрение в образовательной среде инновационных педагогических и психологических технологий, обеспечивающих развитие ценностей ЗЛЖ и мотивов отказа от «пробы» и приема наркотиков, а также технологии раннего обнаружения случаев употребления наркотиков учащимися;

– на развитие социально-поддерживающей инфраструктуры, включающей семью в микросоциальное окружение ребенка «группы риска наркотизации» и ребенка, заболевшего наркоманией.

Огромным потенциалом в реализации первичных психопрофилактических программ, направленных на профилактику аддиктивного поведения, Профилактические программы подразделяются на две основные категории:

– личностно-центрированные: воздействуют на определенные характеристики личности (личностные ресурсы);

– средоцентрированные: воздействуют на социальную среду, учителей, сверстников, терапевтические сообщества.

Различные формы психопрофилактики аутоагрессивного поведения в образовательной организации осуществляются посредством разработки реализации разработанных программ. Такие программы, как правило, направлены на:

- развитие у подростков социального интеллекта, социально-психологической компетентности (обучение навыкам проявлять осознанное поведение в различных ситуациях, грамотно отвечать на критику, вести комфортную для всех беседу, быть искренним, сохранять спокойствие, обучение навыкам активного слушания, критического мышления, способам формирования адекватной самооценки);

– создание условий для становления у подростков навыков повышающих устойчивость к негативному воздействию социальной среды, групповому давлению;

– содействие развитию социально-эмоциональных навыков у подростков (обучение подростков методам саморегуляции эмоциональных состояний, работа с самооценкой, умение формулировать позитивные и реалистичные цели и достигать их, развитие навыков самоконтроля).

Подводя черту под всем, выше нами изложенным, можем заключить, что подростковый возраст - период активного формирования мировоззрения, самосознания, самооценки, Я-концепции, стремления проявить свои возможности, занять определенную социальную позицию - позволяет подростку самоутвердиться и оказывает сильное влияние на развитие личности. В подростковом возрасте происходит становление социальных установок и нравственных ценностей, усовершенствование способностей, совершенствование личностных качеств.

Подростки со склонностью к аутоагрессивному поведению характеризуются нарушением социально-психологической адаптации к внешним условиям окружающего мира, среди которых ведущими являются: наличие дисгармоничных отношений в семье и в школе, в межличностном общении, аддиктивное поведение и правонарушения. Главным смыслом психопрофилактики в школе является правильное и своевременное распознавание индивидуально-психологических особенностей обучающегося с целью: предупреждения возможного неблагополучия в психическом и личностном развитии учащихся, а также отклонений в их деятельности и поведении; создания психологических условий, максимально благоприятных для развития; препятствие усугублению уже имеющихся недостатков.

Список источников и литературы

1. Аутодеструктивное поведение в подростковом возрасте: профилактика и основы психолого-медико-педагогической помощи. Польская Н.А. Методические рекомендации. – М.: ФГБНУ «Центр защиты прав и интересов детей», 2019.-58 с.

2. Григорьева, А.А. Социально-демографические характеристики подростков с рисками аутоагрессивного поведения / А.А. Григорьева //Мир науки. Педагогика и психология. - 2019. - Том 7. - №4

3. Григорьева, А. А. Феномен самореализации как условие профилактики аддиктивного поведения / А. А. Григорьева, Ю. П. Поваренков // Ярославский педагогический вестник. – 2016. – № 5. – С. 211-215.

4. ИА Интерфакс. Электронный ресурс. URL: <https://www.interfax.ru/russia/856106>.

5. Ипатов А. В. Личность аутодеструктивного подростка. Исследование и коррекция: Монография. СПб.: Аура Инфо, 2012. 248 с.

6. Костромина, С. Справочник школьного психолога. Астрель, 2012. С. 316.

7. Реан, А.А. Социальная педагогическая психология/А.А. Реан, Я.Л. Коломинский. - М: Прайм-ЕВРОЗНАК, 2008.

*Яковлева Н.М.,
Магистрант 2 курса,
Тамбовский государственный университет им. Г.Р. Державина
г. Тамбов*

**КОНТАКТНАЯ ИМПРОВИЗАЦИЯ, КАК ИННОВАЦИОННЫЙ
ПЕДАГОГИЧЕСКИЙ МЕТОД ВОСПИТАНИЯ В УЧРЕЖДЕНИЯХ
ДОПОЛНИТЕЛЬНОГО ОБРАЗОВАНИЯ**

Аннотация. В работе автором анализируется современный процесс интеграции форм контактной хореографической импровизации в систему отечественного дополнительного образования детей. Отдельное внимание уделяется рассмотрению конкретных примеров педагогических приемов и упражнений контактной импровизации, а также возможным путям приобщения обучающихся к использованию различных техник контактной импровизации в работе над составлением пластического рисунка. По итогу работы, выработаны новаторские научные предложения, направленные на совершенствование системы дополнительного образования в России.

Ключевые слова: искусство, творчество, хореография, импровизация, контактная импровизация, интеграция, пластический диалог, партнер, творческая лаборатория, педагогика, детская психология, система дополнительного образования детей, педагог, ребенок, подросток.

Annotation: In the work, the author analyzes the modern process of integrating forms of contact choreographic improvisation into the system of domestic additional education of children. Special attention is paid to the consideration of specific examples of pedagogical techniques and exercises of contact improvisation, as well as possible ways of introducing students to the use of various techniques of contact improvisation in the work on the compilation of plastic drawing. As a result of the work, innovative scientific proposals aimed at improving the system of additional education in Russia have been developed.

Keywords: art, creativity, choreography, improvisation, contact improvisation, integration, plastic dialogue, partner, creative laboratory, pedagogy, child psychology, system of additional education for children, teacher, child, teenager.

Введение

Актуальность. Хореография, как вид искусства возникла очень давно, меняясь с течением времени, в зависимости от динамики развития общественных отношений, изменений в социальной структуре и в духовной сфере. Реалии приносят все новые и новые формы во все виды и структуры деятельности. Современная хореография не является исключением, рождаются новые формы танца, в пластический диалог внедряются, не использованные структуры. Все это требует неординарного подхода к созданию хореографической композиции, внедрению новых пластических структур и методик в хореографическое образование, среди которых контактная импровизация занимает одно из ведущих мест.

Таким образом, обуславливается необходимость и актуальность научного рассмотрения места и роли контактной импровизации в системе дополнительного образования.

Цель работы заключается в определении места и роли контактной импровизации в детском хореографическом творчестве представлено в учреждениях дополнительного образования.

Основные научные методы используемые в данной работе: метод интеграции, моделирования, анализ, синтез, наблюдение, метод аналогии и обобщения.

Основная часть

Импровизация, как вид деятельности, является постоянной частью человеческого бытия.

Современная наука определяет импровизацию, как особый вид творчества, предполагающий создание продукта творчества непосредственно в момент его исполнения, без предварительной подготовки. Под истиной подразумевается «то, что существует в действительности, согласно с действительностью, правда».

Хореография же тот вид искусства, где импровизация одно из основных структурных начал.

Она есть и в классическом танце, и в народном, и во всех остальных, существующих ныне, хореографических направлениях

Если же мы имеем в виду парный танец или же групповой, то здесь уже можно говорить о контактной импровизации, как о важном элементе в структуре хореографической композиции

(определение контактной импровизации и ссылка на источник)

Контактная импровизация - это вид хореографии, располагающий партнёров к тактильному творческому диалогу на невербальном уровне.

Их задача состоит в том, чтобы, помогая друг другу, в тактильном прикосновении формировать импровизационный фундамент, создавать источник для вдохновения и творческой реализации.

Важно импровизационной настрой танцующих, стремящихся к максимальному раскрепощению, при этом крайне важна поддержка друг друга, обеспечивающая безопасность и свободу восприятия танца, раскрытие его эмоционального воздействия, как на самих танцующих, так и на зрителя.

Контактная хореография - некий технический подход, при котором крайне важно сочетать как непосредственную работу тела танцоров, так и активную мыслительную деятельность всех партнеров, занятых в импровизационном хореографическом процессе, их фантазию и художественное воображение.

Рисунок 1. Демонстрация работы в паре



Умение работы в паре или в более широком танцевальном коллективе крайне важно в системе постановки хореографической композиции.



Рисунок 2. Демонстрация коллективной работы

Чем сплочённее коллектив, чем сильнее в нем развито понимание и знание партнёра, тем интереснее и сложнее могут быть танцевальные элементы, тем значительнее и более масштабно раскроются нюансы творческого взаимодействия, что, без сомнения, положительно скажется и на самом танце

Система дополнительного образования детей, в нашей стране, это форма творческого развития ребёнка за пределами школы или иной формы общеобразовательной деятельности. Формат детского дополнительного образования, уже сам по себе, нацелен на ориентацию детей к творческому восприятию мира, а ребёнок, по своей сути, является - первооткрывателем.

Ему свойственны и творческое отношение к жизни, и импровизация в различных областях деятельности (вспомним детские игры).

Любой педагог, работающий с детьми, в первую очередь, должен быть знатоком детской психологии, педагогики, физиологии, причём, педагог-хореограф, в большей степени, чтобы направлять свою работу, исключительно, только на пользу ребёнку, профессионально подходить к проблеме обучаемости детей, их творческого, эмоционального, интеллектуального и физического развития.

Объектом изучения психологии ребёнка, в первую очередь, является анализ его индивидуального развития, в целом, определение уровня зрелости отдельных элементов и процессов психики, среди которых процессы, связанные с развитием эмоциональной сферы, уровневый порог познавательной и волевой активности.

Используя психо - педагогическую методологию, в процессе деятельного и пассивного наблюдения, игровой и образовательной деятельности педагог формирует определённый класс творческих методов, способных развить в детях основные навыки, необходимые в достижении той или иной цели.

В хореографии одним из таких методов, как раз и является метод контактной импровизации. Постигая его, дети формируют в себе целый комплекс полезных качеств: взаимовыручка, взаимответственность, чувство сплочённости и коммуникативности, не говоря уже, о развитии фантазии, творческого воображения, трудолюбия, творческих способностей и навыков. Как правило, детям, обучающимся в хореографических кружках, классах и студиях, интересен процесс работы в паре. Они с удовольствием выполняют элементы классического танца, и народного, историко- бытового и современного, спортивного и тд.

Творческое взаимодействие рождает интересные продукты, позволяющие, в дальнейшем, использовать их при создании разножанровых хореографических композиций. Хотелось бы остановиться на анализе методов контактной импровизации в работе с детьми 11-14 лет.

Подобные хореографические технологии нелегки для подросткового понимания и восприятия.

Так как в этом возрасте ребенок начинает испытывать некоторое стеснение при взаимодействии, к примеру, с ровесниками противоположного пола, ему пока еще мало подвластна наука тактильного анализа состояния своего партнера, дети, как правило, зажаты и неуверенные в себе.

В деле устранения подобных проблем техника контактной импровизации в хореографии превосходит многие другие методики. На сегодняшний день имеется целый ряд упражнений, помогающих детям снять эмоциональные и коммуникативные зажимы.

Контактная импровизация является именно тем важным инструментом, помогающим наладить взаимодействие между партнерами, развить понятийные способности, пластику и музыкальность ученика.

Основная цель работы педагога, действующего в данном направлении, помочь детям с определением осознанного пути, ведущего к полноценной коллективной пластической работе, в условиях чуткого и отзывчивого понимания и уважения к чужому

труду, что необратимо приведет к формированию продуктивной совместной творческой деятельности детей, их активному взаимодействию между собой.

Если говорить о технических моментах в работе педагога, работающего с детским хореографическим коллективом в направлении обучения контактной импровизации, то можно определить следующие обучающие задачи:

- первичное знакомство обучающихся с техникой контактной импровизации,
- формирование у детей умения работать в паре, в малой или большой группе,
- постановка совместной хореографической композиции, направленной на проверку работы обучающихся в технике контактной импровизации,
- подключение самих обучающихся к постановке танца,
- создание, так называемой, «творческой лаборатории», предоставляя право каждому ее участнику на реализацию своего собственного видения создаваемого творческого продукта.

Подобный подход позволит преодолеть первоначальную зажатость детей, наладить стабильный, доверительный микроклимат в коллективе, развить в обучающихся творческий импровизационный подход к работе.

Упражнения, проводимые для реализации, озвученных выше, задач могут быть следующие:

Первое упражнение: «Зеркало» заключается в том, чтобы пара танцоров попеременно повторяла движения друг друга в их зеркальном отображении.

Это упражнение поможет партнерам научиться максимально концентрировать внимание друг на друге, разовьет способность внимательного восприятия и точного воспроизведения движений партнера, оно способствует развитию синхронности действий, развитию фокусировки внимания, позволяющей моментально реагировать на импровизационные действия партнера.

В итоге, приходят первичные навыки групповой импровизации, когда исполнитель может фиксировать и моментально воспроизводить все, что происходит в течении танца, независимо от того танцует ли он в группе или в паре.

Продолжением данного упражнения является «групповое зеркало».

Для его выполнения обучающимся, необходимо зеркально отобразить движения не только своего партнера, но и движения, выполняемые уже целой группой участников хореографического коллектива. Цель считается достигнутой, когда сторонний наблюдатель не сможет определить, кто в паре или в группе ведет, а кто повторяет за ним. Разумеется, роль ведущего должен испробовать каждый участник группы.

Следующее упражнение заключается в том, что один из партнеров в паре должен закрыть глаза, а второй - провести его по залу или сцене, в зависимости от того, где проходят репетиции хореографического коллектива.

Сперва, пары ходят медленно, затем, скорость нарастает, меняется траектория движения пары, присоединяются различные движения, к примеру, пара может кружиться, садиться, вставать и тд.

Потом происходит смена ведущего партнера, при которой ведомый не должен догадаться о том, что его ведет уже другой человек.

Танцоры двигаются под музыкальное сопровождение, не прерываясь и не останавливаясь, даже при смене партнера.

При выполнении этого упражнения важно периодически менять роли - ведущий становится ведомым, а ведомый - ведущим, подавая знаки для этого определенным тактильным прикосновением.

Помимо отработки технических навыков, это упражнение способствует возникновению полного доверия своему партнеру, уверенности в его действиях, дает возможность полностью положиться на него.

Еще одно упражнение, называется оно «один контакт».

Суть его такова, что один из партнеров танцевальной пары, аккуратно берет другого за руку или за ногу.

Задача второго партнера, которого, собственно, и держат, найти различные пластические формы, выражаемые в поворотах, танцевальных движениях, изгибах тела, наклонах и пр, которые доступны ему в данных условиях.

Это упражнение чрезвычайно полезно при обучении детей хореографической пластической импровизации, так как помимо формирования навыков взаимодействия партнеров друг с другом, обучающиеся так же учатся управлять своими телами на осознанном и бессознательном уровнях.

Здесь же можно говорить и о развитии взаимопонимания, взаимовыручке и прочих качеств, присущих контактной импровизации в хореографии.

Для развития пластической памяти, что очень важно в формате хореографической контактной импровизации, можно предложить упражнение «цепочка имен».

Суть упражнения состоит в том, что каждый ребенок составляет небольшую танцевальную фразу, давая ей, в качестве названия, свое собственное имя.

Услышав имя, танцоры повторяют танцевальную фразу, соответствующую ему, затем следующий танцор произносит свое имя и тоже демонстрирует собравшимся свою танцевальную фразу.

И так, пока последний участник группы не назовет свое имя и не продемонстрирует собственную танцевальную фразу.

В продолжении выполнения данного упражнения, называются имена детей, что предполагает выполнение всем коллективом тех танцевальных движений, которые соответствуют названному имени.

Упражнение нелегкое, задача педагога здесь обучить детей нивелировать конфликты, которые могут возникнуть при его выполнении, обучить самоконтролю и умению работать в команде, подчинять свою волю и свои интересы интересам партнера.

Здесь представлено всего несколько упражнений, способствующих развитию у обучающихся навыков контактной импровизации, на самом деле, подобных упражнений много, поэтому у педагога есть вариантность их включения в творческий и педагогический процесс.

Знакомство с технологией контактной импровизации позволит обучающимся, в дальнейшем, применять ее в качестве одного из приемов при создании самостоятельных танцевальных номеров, исполняемых дуэтом или же целым коллективом¹.

Заключение

Современные хореографические направления предъявляют все более высокие требования, как к мастерству танцора, так и к формам самого танца: развиваясь в различных направлениях, базируясь на фундаменте классической хореографии, танец приобретает черты и формы, соответствующие духу времени, моде. Творческая динамика обязывает искать и вносить в жизнь различные техники и пластические формы танцевального искусства, одной из которых и является контактная импровизация

Система дополнительного образования детей давно отошла от простого обучения детей навыкам того или иного вида деятельности. Сегодня ее задача направить энергию обучающихся в русло саморазвития, формировать в детях стремление к самоактуализации.

Одной из основных задач педагога, работающего сейчас в системе дополнительного образования, заключается в предоставлении обучающимся возможности развивать интеллект, фантазию, ответственность, творческое мышление... не только в границах образовательной программы, но и далеко за ее пределами, самостоятельно регламентируя этот процесс.

Здесь, как раз, одним из ведущих компонентов и может выступить контактная импровизация, как механизм формирования подобных качеств, дающий возможность свободы творческого диалога, облаченного в пластические формы.

Список источников:

1. Базелюк В. В., Чурашов А. Г. Становление эстетической культуры старших дошкольников в дополнительном образовании средствами хореографической деятельности как актуальная педагогическая проблема // Вестник ЮУрГГПУ. 2011. №12-1. С.10-17.
2. Кузнецова Т. М. Хореография в системе дополнительного образования детей: традиции и новации // Вестник Академии русского балета им. А. Я. Вагановой. 2012. №27. С. 80-90.
3. Мацаренко Т. Н. К вопросу о повышении квалификации педагога-хореографа в системе дополнительного образования детей // Культура. Духовность. Общество. 2013. №7. С. 34-41.
4. Мацаренко Т. Н. Реализация компетентностного подхода в деятельности педагога-хореографа дополнительного образования детей // МНКО. 2014. №2 (45). С. 8-13.
5. Мацаренко Т. Н. Особенности саморазвития педагога–хореографа системы дополнительного образования детей // Проблемы Науки. 2013. №3 (17). С. 109-116.

*Яковлева Н.М.,
Магистрант 2 курса,
Тамбовский государственный университет им. Г.Р. Державина
г. Тамбов*

КОНТАКТНАЯ ИМПРОВИЗАЦИЯ, КАК АДАПТИВНЫЙ МЕТОД В ПЕДАГОГИЧЕСКОЙ РАБОТЕ С ПОДРОСТКАМИ, ИМЕЮЩИМИ РАЗЛИЧНЫЕ ФОРМЫ СОЦИАЛЬНОЙ ДЕЗОРИЕНТАЦИИ

Аннотация: В работе рассматривается осмысление педагогической сущности контактной импровизации педагогических работников с подростками, имеющими социальную дезориентацию. Отдельное внимание уделяется научному анализу приемов контактной импровизации в одном ряду с психологическими технологиями и педагогическими методиками и последующее влияние контактной импровизации на социальное становление молодежи, формирование здорового психологического пространства путем вовлечения подростков в откровенный и спокойный пластический диалог.

Ключевые слова: социальная ориентация и дезориентация, девиация, девиантное поведение, делинквентность, педагогика, психология, искусство, творчество, импровизация, контактная импровизация, пластический диалог.

Annotation: The paper considers the understanding of the place of contact improvisation of teaching staff with adolescents with social disorientation. Special attention is paid to the scientific analysis of contact improvisation techniques along with psychological technologies and pedagogical techniques and the subsequent impact of contact improvisation on the social formation of young people, the formation of a healthy psychological space by involving adolescents in a frank and calm plastic dialogue.

Keywords: social orientation and disorientation, deviation, deviant behavior, delinquency, pedagogy, psychology, art, creativity, improvisation, contact improvisation, plastic dialogue.

Введение

Актуальность. На современном этапе развития общественных отношений, воспитанию молодежи государством уделяется особое место в развитии государства. Исходя из чего, девиантное и делинквентное поведение отдельных подростков представляет собой комплексную проблему, требующую научного анализа и конкретных

мер, направленных на совершенствование методов и способов педагогической коррекции, а также отдельного подхода в воспитании категорий подростков имеющих в своем поведении признаки различных девиаций

Ввиду этого, педагогической наукой ведущую роль в решении вопросов корректирования девиаций отводиться – социальной адаптации через изучение искусства, как одного из самых ярчайших эмоциональных раздражителей, в хорошем смысле этого понятия. Наиболее востребованной формой социальной реабилитации, предлагаемой искусством, на современном этапе развития общества, является контактная импровизация.

Это обуславливается, особым и неподкупным интересом современной молодежи. Контактная импровизация обладает развивающим стимулом, решает проблемы затруднённости общения, выводит молодых людей из виртуального мира социальных сетей, транслирует позитивизм, способствует решению ряда поведенческих проблем, путем приобщения подростков к диалогу, но диалогу на невербальном, пластическом уровне, средствами импровизационной хореографии. Чем и обуславливается еще раз необходимость и актуальность проведения исследования по выбранной тематике работы.

Основные используемые научные методы, рассматриваемые: эмпирические методы, моделирование, анализ, наблюдение, методы психологической и педагогической диагностики

Основная часть

Рассматривая истоки происхождения контактной импровизации, как хореографического приема, первоочередно следует отметить, что она была разработана Стивом Пэкстоном в 1972 году. В течение своего, более чем полувекового существования этот вид творчества претерпел значительную трансформацию не только в техническом плане, но и, в качестве социального явления.

В настоящее время контактная импровизация становится все более популярным методом развития не только танца, когда ее исполняют в виде перформанса, но в том числе используется и в качестве современного психологического приема, педагогической методики, что и предлагается исследовать подробнее в рамках темы данной работы.

Очевидно, что отклоняющееся поведение имеет в своей основе целый комплекс психо-педагогических проблем, с которыми сталкиваются подростки на определенном этапе социализации. Это и неуверенность в себе, и неумение строить общение, излишняя нервозность, гнев, зажатость, скованность или же наоборот, разнузданность в общении с

противоположным полом, заниженная или же, наоборот, завышенная самооценка и еще целый ряд проблем подобного рода.

Потребность научного поиска современных и более эффективных подходов к коррекции различных девиаций поведения подростков обусловила использование в качестве адаптационного механизма методы и способы контактной импровизации, продемонстрировавшей себя как эффективный способ коррекции поведения подростков за короткий период времени.

Эстетика восприятия прекрасного, видение его, как в окружающем мире, так и в себе самом, возможность познания мира и себя, механизмы самовыражения и саморазвития, развития понимания гармонии и свободы, вот далеко не полный перечень тех возможностей, которые дает индивиду приобщения к занятиям контактной импровизацией.

Являясь важным элементом социального развития подростка, контактная импровизация успешно справляется с реализацией целого комплекса психо - педагогических и воспитательных целей Она предоставляет подростку, в том числе и социально дезориентированному, выражать свои чувства и эмоции, которые, возможно, в силу объективных обстоятельств, ему трудно выразить посредством речи, выразить с помощью пластики тела, в тесном сотрудничестве со своим партнером. Это, своего рода, молчаливый пластический диалог, осуществляемый приемами хореографического искусства.

Благодаря подобной технике, подросток учится расслабляться не только физически, но и эмоционально: уходят неуверенность в себе, зажатость, гнев, страх, нетерпимость, которые прежде приносили ему эмоциональный урон, который, порой, приходилось восполнять развитием различного рода зависимостями, что наносило еще больший вред его здоровью и личности, в целом.

Получив положительный эмоциональный заряд, имея возможность прямого неречевого общения с партнером или группой партнеров, избавившись, таким образом, от излишка мышечного и эмоционального напряжения, рассказав о волнующих его проблемах, пусть в такой неречевой, пластической форме, подросток, возможно, откажется от ряда негативных потребностей и намерений, изменит, сложившиеся стойкие поведенческие установки, влекущие за собой возникновение проблем непонимания своего места в обществе, то есть, собственно, проблем, обозначающих социальную дезориентацию.

В процессе танца с использованием методик контактной импровизации, подросток учится как доверять окружающим, так и самостоятельно нести ответственность за человека, доверившегося ему, что, в конечном итоге, позволит верно рассчитывать свои силы и собственную оценку самого себя.

За время своего существования превратившаяся в широкое глобальное социальное явление, характеризующееся приветливым отношением к участникам импровизационного действия, заботой друг о друге, пониманием и приветливостью, как со стороны танцевальных партнеров, так и со стороны преподающего педагога, что не может не сказаться положительно на внутреннем социально - психологическом состоянии подростка - участника данного педагогического и творческого процесса, а, следовательно, и на его социальной ориентированности в сторону обратную девиационному процессу.

Заключение

Подводя итоги вышесказанному, можно с уверенностью утверждать, что в совокупном анализе форм и методов социальной реабилитации подростков, утративших жизненные ориентиры, контактный импровизационный танец поддерживает и творческое сознание, и спонтанность и развитие физических и психических особенностей личности, провоцируя ее на развитие, развитие интеллектуальное, эмоциональное, физическое и социальное.

Вовлекая подростка в это развитие, педагог стремится сформировать в его сознании стремление к пониманию своих внутренних проблем и своевременному самостоятельному их разрешению.

Видя разницу между эмоциональным отчуждением и творческим развитием, посредством пластических импровизационных форм диалога, подросток постигает поведенческую эстетику, свободного от негативных «якорей» и устоев, человека.

Очищенное от социальной дисфункции, сознание подростка приступает к формированию новой социальной эстетики, основанной на верных ориентирах, ставших доступных ему благодаря спокойному анализу бытия, ставшего возможным в результате эмоционального раскрепощения в ходе пластического диалога в формате контактной импровизации.

Использованные источники

1. Голубев Д. В. Инновационные методы преподавания "контактной импровизации" как средство создания композиции современных форм танца // МНКО. 2016. №6 (61). С. 109-114.
2. Голубев Д. В. Использование метода Фельденкрайза в преподавании контактной импровизации // МНКО. 2018. №5 (72). С. 12-18.
3. Грехнёв В. С. Девиации поведения людей и педагогические возможности их коррекции // Философия и общество. 2012. №2. С. 67-72.
4. Карпенко В. Н., Чалова А. И. Методика танцевальной импровизации в системе непрерывного образования(бакалавриат-магистратура) // Культурная жизнь Юга России. 2018. №1. URL: <https://cyberleninka.ru/article/n/metodika-tantsevalnoy-improvizatsii-v-sisteme-nepreryvnogo-obrazovaniya-bakalavriat-magistratura>.
5. Нестерова К. В. Современный танец как средство развития творческой индивидуальности подростков // Наука и школа. 2010. №5. С. 30-39.

*Яковлева Н.М.,
Магистрант 2 курса,
Тамбовский государственный университет им. Г.Р. Державина
г. Тамбов*

КОНТАКТНАЯ ИМПРОВИЗАЦИЯ, КАК ТАНЦЕВАЛЬНЫЙ СТИЛЬ И СОЦИАЛЬНОЕ ЯВЛЕНИЕ

Аннотация. Представленный материал можно рассматривать, в качестве теоретического обоснования важности контактной импровизации в оценке влияния искусства на пути социализации человека, его физическое, интеллектуальное и эмоциональное восприятие, взгляды и устои, а, следовательно, в какой-то степени, и на общественное развитие, в целом.

Ключевые слова: общество, общественный прогресс, социализация, педагогика, психология, социум, искусство, творчество, хореография, танец, импровизация, контактная импровизация, интеграция, партнер.

Annotation. The presented material can be considered as a theoretical justification of the importance of contact improvisation in assessing the influence of art on the path of human socialization, his physical, intellectual and emotional perception, views and foundations, and, consequently, to some extent, on social development in general.

Keywords: society, social progress, socialization, pedagogy, psychology, society, art, creativity, choreography, dance, improvisation, contact improvisation, integration, partner.

Введение

Актуальность: Танец, как форма творчества и снятия психологического напряжения был популярен всегда на всем протяжении существования общества. Сперва, этим процессом управляли ритуальные устои общества, затем, он стал элементом эстетического воздействия на эмоции людей.

Не секрет, что современное общество с каждым годом расширяет возможности хореографии. Это уже не только вид искусства, но и средство психологического влияния, возможность объяснить свою жизненную позицию, приобщить человека к общественно-важным формам бытия. И все это без нотаций и нудного объяснения его неправоты.

Формы контактной импровизации имеют свойство воздействия на чувства людей, занимающихся этим видом творчества, мобилизуя их к развитию, терпимости, взаимопонимания и взаимоподдержки. Эти качества всегда ценились обществом, не стоит

забывать о них и сегодня, чем и обуславливается необходимость настоящего исследования по популяризации новаторских подходов к танцам.

Цель работы – рассмотреть принципы контактной импровизации в контексте ее творческих и социализирующих возможностей.

Основные научные методы, используемые в данной работе: методика активного и пассивного наблюдения, методы психологической и педагогической диагностики и коррекции, анализ, сравнение, абстрагирование

Основная часть

Танец – это привлекательная и приятная форма творческого самовыражения. Люди давно открыли для себя этот вид искусства, который развивается вместе с прогрессом человеческого общества.



Рисунок 1. Процесс выполнения контактного танца

Владение танцевальными навыками обычно оценивается на основе физических возможностей исполнителя: координации, гибкости и силы, а также других объективных и субъективных представлений и эстетических компонентов.

Танцоры варьируют свои движения в зависимости от пространства, скорости, ритма и т. д., Координируют их в пространстве, в соответствии с идеей хореографа. Кроме того, танцоры совершенствуют движения в соответствии с собственными эстетическими и техническими возможностями, в соответствии с танцевальным стилем.

В современном обществе массовая культура оказывает глубокое воздействие на творческий интерес молодёжи и порождает новое поколение хореографов. Эти мастера объединяют традиционные методы хореографии и, возникшие относительно недавно, для возникновения принципиально новых направлений художественной эстетики в современном обществе, тем самым. Направляя развитие эстетического интереса аудитории.

Создание танца включает в себя и сложную психологическую деятельность, и нормы общественной морали и нравственности, явления моды и прочие общественные проявления: танцорам необходимо сочетать физические движения с когнитивными навыками, чтобы наблюдать, выполнять и координировать сложные модели движений в режиме творческого поиска, основанного, как уже было сказано выше, на тенденциях общественного развития, моды, социальных и эстетических интересах в современном общественном пространстве

Одной из форм, служащей соединительным элементом эстетики и социальных проявлений современности можно назвать контактную импровизацию. Это модель импровизированного танца с партнером, которая развивается с 1972 года. Она включает в себя исследование своего тела, с использованием основ совместного веса, прикосновения и осознания движения. Из сугубо хореографического явления она давно перетекла в широкое глобальное сообщество социальных танцев, «джермов», характеризующихся приветливым отношением к новичкам в танцах и к опытным танцорам.

Формально контактная импровизация – это вид творческого танцевального взаимодействия с партнером или с группой партнеров, направленный на создание пластических импровизационных моделей хореографического искусства в режиме реального времени, то есть здесь и сейчас. Требования формы диктуют формат движения, который является расслабленным, осознанным, взаимноответственным. В качестве основного требования данной методики выступает правило, ставящее задачу партнерам постоянно оставаться в физическом взаимодействии, вести пластический диалог друг с другом.

Они стремятся не к достижению определённых результатов, которые могут быть пока и не до конца сформированы в сознании партнеров, а к постоянно меняющейся физической реальности, то есть здесь важен не только конечный итог, важен сам процесс контактного импровизационного действия, как процесс, похожий на медитацию, погружение в глубины собственного сознания, познание себя, как личности, как продукта общественного сознания.

«Кто я? Кто я в общественном взаимодействии? Что я могу дать своему партнеру, какую помощь он ждет в данный конкретный момент? Готов ли я принимать на себя ответственность за свои поступки и мысли и за подобные действия другого?»- эти вопросы, которые призван рождать процесс контактной импровизации, выводит ее далеко за пределы творческой эстетики, возводя уже в ранг социального явления.

Можно с уверенностью утверждать, что в совокупности контактный танец поддерживает творческое сознание, спонтанность и развитие физических и психических особенностей. Это, бесспорно, элемент гармоничного развития личности, как на физическом, так и на социальном, эстетическом, интеллектуальном, эмоциональном уровнях.

Контактная импровизация, как хореографическая методика, стала развиваться благодаря творчеству известных танцоров и хореографов, таких как А. Дункан, Р. фон Лабан, М. Вигман, Рут Сен-Дени, Д. Хамфри, М. Грэм, У. Форсайт, М. Каннингем, давших определённый импульс дальнейшего прогрессирования этому, тогда еще, пока только эстетическому явлению. Непосредственным основателем же контактной импровизации в том виде, в котором мы преподносим ее в нынешнее время, является Стив Пэкстон.

В 1973 году Стив Пэкстон, Курт Сиддал, Нэнси Старк Смит, Нита Литтл и Карен Радлер совершили тур по Западному Побережью США, проводя мастер-классы по контактной импровизации и выступая под девизом «Вы придете и, мы покажем вам что мы делаем».

Атмосфера выступлений была неформальной: без музыки, специального освещения и костюмов - только зрители, танцевальные дуэты и трио, чередующиеся с сольными танцами. В июне 1973 Стив привез группу в Европу для демонстрации контактной импровизации в Ля'Аттико галерее в Риме.

В 1974, в районе залива Сан-Франциско, Нита, Курт и Нэнси преподавали контактную импровизацию, популяризируя эту форму, создавая творческую среду. Вместе со Стивом Пэкстоном уже в 1975 они образовали «Re-Union»- первую формальную группу, встречающуюся, лишь, один раз в год, работающую в технике контактной импровизации. Вскоре подобный формат хореографической эстетики привлек уже большое сообщество заинтересованных исполнителей.

Контактная импровизация – это многослойное явление, прежде всего, современного искусства перформанса (на пересечении театра и танца), при некотором упрощении ее также можно считать художественным видом спорта. Можно выделить ее оздоровительный аспект, используя как вид танцевальной терапии, а также идентифицировать ее как коммуникативную практику, социальное явление, способствующее формированию

позитивного оптимистического, деятельного взгляда на общество и окружающий мир, в целом.

Со временем, приёмы и методики контактной импровизации выходят за пределы искусства. Они обращают на себя внимание психологии, медицины, педагогики, как современные технологии грамотной социализации, адаптационные социальные механизмы, агенты развития физических свойств человеческого организма.

Современные хореографы и исполнители используют стили контактной импровизации чтобы выразить свои эмоции, личное видение. окружающей их, действительности, желая понять самого себя, приблизиться к истокам понимания личной эстетики. В попытке поставить большую хореографическую комбинацию или короткий танец современный танцор решает какой диалог он хотел бы провести со зрителем, о чем рассказать, на какой отклик рассчитывать.

Современные танцоры выбирают тему, близкую их мировосприятию, например, потерянную любовь, поиска своего места в общественном взаимодействии, а может это будет спонтанный диалог о насущном, мотивирующий задуматься о личном, возможно осознать необходимость каких-либо изменений себя или своего окружения.

Многие исполнители самостоятельно пишут музыку для своего выступления или используют готовые композиции, близкие им по духу и эмоциональному восприятию, если считают музыкальное сопровождение уместным в том диалоге с партнерами и зрителем, который они собираются организовать.

Формы контактной импровизации, несмотря на полувековую историю своего существования, не устарели, они продолжают развиваться и оставаться актуальными в любых своих проявлениях. С точки зрения классической контактной импровизации, тело – это физический объект. Есть такая фраза: «если вы танцуете физику, вы танцуете контактную импровизацию, если химию (отношения, эмоции), то вы танцуете что-то другое».

С другой стороны человек – это эволюционный продукт, причём эволюции не только органической - эволюции тела, но и социальной, то есть эволюции мировоззрений, жизненного опыта, отношений в социуме

Представители данного хореографического направления осуществляют свою художественно - образовательную деятельность и с детьми, и с подростками, с пожилыми людьми, с людьми с разным уровнем способностей и физических возможностей, и это уже не просто танцевальный курс, это серьёзная социально - педагогическая методика, действия которой тем привлекательней, чем более возможно здесь психо - педагогическое

взаимодействие, а именно, взаимодействие хореографа и психолога, хореографа и социального педагога.

Заключение

Методология контактной импровизации, создавая чувства общности, подчёркивая единение и связанность способствует формированию целого комплекса черт и качеств человека, которые являются основополагающими в развитии общественных отношений.

«Золотое правило» общественного поведения гласит: «Не делай ничего, чего не хотел бы для себя», и этот общественный закон очень хорошо прослеживается во взаимоотношениях партнеров, участвующих в контактно- импровизационном процессе.

Это и помощь, оказанная тобой партнеру, находящемуся в сложной ситуации, и открытие возможности самому рассчитывать на помощь извне, научиться доверять и оправдывать доверие, верить человеку и самому быть искренним с окружающими.

Разрушая ограничения танца, искусства, спорта, терапии и игры и всякой другой деятельности, контактная импровизация формирует широкий спектр социального опыта, который можно использовать во многих различных сферах общественной жизни, интегрируя его полезным и обогащающим образом.

Философия, кроющаяся в идеях контактной импровизации, служит отказу от произвола, эффективному использованию основных рефлексов выживания, снятию ненужного напряжения и использованию необходимого количества силы, чтобы испытать неограниченный поток движения, свойственный, как человеку, так и целому обществу в его поступательном движении вперед.

Список литературы:

1. Алякринская М. А. Культурный и идеологический факторы в решении «Проблемы танца» в 1920-е гг. // Управленческое консультирование. 2013. №2 (50). С. 40-50.
2. Ефимова Н. Д. Творчество Марты Грэхем как социально-культурный феномен // Культура: теория и практика. 2015. №8. С. 90-112.
3. Лавренникова Д. Heterotropical arts lab // Шаги/Steps. 2019. №4. URL: <https://cyberleninka.ru/article/n/heterotropical-arts-lab>.
4. Монахова Е. Г. Социальная функция танца // Austrian Journal of Humanities and Social Sciences. 2014. №9-10. С. 64-71.
5. Фомин А.С. Философские и методологические проблемы танца в системе образования и воспитания // Journal of Siberian Medical Sciences. 2006. №2. URL:

Вершинина Диана Ринатовна

Бакалавр Школы Иностранных Языков НИУ ВШЭ

Россия, г. Москва

Эл. почта: drmukhamadeeva@edu.hse.ru

МЕТАФОРИЗАЦИЯ КОНЦЕПТА «ГЛОБАЛЬНОЕ ПОТЕПЛЕНИЕ» В МЕДИДИСКУРСЕ

Abstract. This paper explores metaphorical strategies within the framework of media discourse devoted to the topic of global warming in the British and Australian press. Although climate change remains a pressing issue for humanity, little research on metaphorical mechanisms of framing has been conducted in this area. Relying on the Conceptual Metaphor Theory (CMT) and critical metaphor analysis, the study aims to identify the source domains employed for climate change-related lexical items, to interpret the metaphors and reveal their manipulative potential. The analysis is based on the articles devoted to the climate change problem from the mainstream British and Australian newspapers websites published between 2017 and 2023. The findings reveal a broad presence of war, vehicle, and entity metaphors in the description of climate change and related issues in the media of both countries. The paper contributes to the study of media discourse language and means of verbal influence, as well as to metaphorology and mechanisms of constructing conceptual metaphors.

Key words: conceptual metaphor, media discourse, global warming, framing, United Kingdom, Australia

Аннотация. В данной статье исследуются метафорические стратегии в рамках массмедиального дискурса, посвященного теме глобального потепления в британской и австралийской прессе. Несмотря на то, что изменение климата является серьезной проблемой как для экологии, так и для политики, в этой области было проведено мало исследований метафорических механизмов фрейминга. Основанное на теории концептуальной метафоры (СМТ) и критическом анализе метафор, исследование направлено на выявление областей-источников, используемых для создания метафорических проекций для лексических единиц, связанных с изменением климата, их интерпретация и выявление манипулятивного потенциала. Анализ основан на статьях, посвященных проблеме изменения климата, ведущих британских и австралийских газет, опубликованных в период с 2017 по 2023 год. Полученные результаты свидетельствуют о

широком использовании метафор войны, транспорта и сущности в описании изменения климата и связанных с ним проблем в СМИ обеих стран. Статья может способствовать изучению языка медиадискурса и средств вербального воздействия, а также метафорологии и механизмов построения концептуальных метафор.

Ключевые слова: концептуальная метафора, медиадискурс, глобальное потепление, фрейминг, Великобритания, Австралия

Introduction

The role of metaphors in any language is difficult to overestimate. Being a stylistic device, they do not only appear to be a descriptive element of literary texts but also serve as a tool for delivering public messages and communicating. In the 1980s, metaphor examination in cognitive linguistics gave birth to the Conceptual Metaphor Theory (CMT) proposed by Lakoff and Johnson which is nowadays considered to be a leading one in terms of analysing the metaphor. According to the theory, the processing of metaphor is seen as mapping between two domains in order to facilitate the comprehension of an abstract phenomenon (Lakoff & Johnson, 1980).

Given the CMT, a lot of scholars have investigated the metaphors used in media discourses to see which concepts are implemented to affect the reader in this or that topic area. While this field of study abounds in research on the role of metaphors in political or business discourse, little is known about the metaphor in context of global warming which is considered a pressing issue nowadays.

This paper specifically examines the metaphors used to frame the British and Australian newspaper discourse devoted to the topic of global warming (2017-2023). The research aims can be formulated in the following way: 1) to detect the metaphors used to conceptualize the GW (global warming) issue in each nation's press; 2) to identify the prevailing source domain groups and elaborate on the salient features highlighted by the metaphors; 3) to make assumptions about the manipulative potential of the metaphorical models detected.

The methodological approach taken in this study is a mixed methodology based on manual selection of the articles and Critical Metaphor Analysis (Charteris-Black, 2004) of the articles published in the British and Australian mainstream newspapers within the last six years which are devoted to the topic of global warming.

The Results section introduces the list of metaphorical models which represent the issue of GW and their interpretation.

The findings should make an important contribution to the field of discourse metaphors analysis by generating fresh insight into the climate change metaphorical framing.

Literature review

The paper explores metaphorisation as a type of verbal representation in media discourse of the UK and Australia with the central focus on the concept of global warming.

The present research focuses on the phenomenon of conceptual metaphor extensively investigated by the scholars specialised in cognitive linguistics. Lakoff and Johnson (1980) made a significant contribution to this field by introducing the Conceptual Metaphor Theory (CMT). According to the CMT, the significance of metaphors does not only cover an aesthetic function but also reflects the nature of the cognitive process. The notion implied is that people are subconsciously prone to address their experience and knowledge to describe particular phenomena more explicitly (it refers both to abstract and concrete ones). Significantly, the theory shows that metaphors are not only means of expression; they shape the cognitive process itself.

Numerous scholars investigating metaphorical projections through the prism of cognitive science pay special attention to discourse metaphors. According to the recent findings in this area, discourse metaphors are believed to fulfil a number of functions. Firstly, metaphors in discourse aim to explain abstract or new concepts using more concrete and, importantly, culturally-accepted ones. A possible explanation to such a phenomenon given by Z. Kövecses (2005) is that cognitive processes to a large extent are shaped by the culture a person belongs to. In this sense, metaphors are differentiated between potentially universal and culturally-dependent ones (Kövecses, 2005). The second function lies in the ability of metaphors to frame the discourse and influence the perception of a message given being a persuasive feature of a media text (Van Dijk, 1988). This suggestion implies that such a stylistic device is used to shape the message given and enforce an attitude presented which sometimes can serve to make the audience support one's position. This function empowers the metaphor with a particular social benefit (Zinken, Hellsten & Nerlich, 2008). In other words, conceptual metaphors in discourse may be used to construct a 'virtual reality' which will eventually make part of a person's cognitive system of concepts (Kövecses, 2018).

Finally, metaphor in media is widely considered as a framing tool. According to the framing theory described by R. Entman, framing involves the deliberate selection and isolation of some aspects of reality and their apparent dominance over other aspects, which, in turn, can be hidden or downplayed (Entman, 1993). The concept of salience plays an important role in framing discourse: the salient elements of the media text will be those which form its main agenda. In this sense, framing serves as a kind of foundation on which the news text is built.

Methods

This study aims to investigate the use of metaphors in framing media discourse describing climate change issues employing a mixed research design.

The research data in this paper is drawn from British and Australian mainstream newspapers: The Guardian, Mail Online, The Independent, News.com.au, ABC, The New Daily, The Age.

The articles are searched in each newspaper website from January 2017 until February 2023 using manual selection with such key words as “global warming”, “climate change” and “global heating”. The articles which do not focus on the environmental problem are further eliminated.

With the help of Critical Metaphor Analysis (Charteris-Black, 2004), the metaphors are detected, interpreted and explained in terms of the concepts they suggest and the purposes they fulfil in the text (by detecting the salient features). The guide proposed by Charteris-Black consists of 4 main stages: 1. Pre-metaphor analysis; 2. Metaphor identification; 3. Metaphor interpretation; 4. Metaphor explanation. Each of the stages is complemented by questions and sub-questions (Charteris-Black, 2004). The concepts are further grouped into metaphorical models and counted in order to identify the predominant source domains.

Results

The findings suggest that the notion of global warming is conceptualized in the British and Australian press through numerous source domains. The results allowed to group the metaphorical projections into the following metaphorical models: GW IS AN ADVERSARY, GW IS AN ENTITY, GW IS A PISRUPTIVE POWER, GW IS A DISEASE, GW IS A BREAKDOWN.

A prevalent strategy of representing the problem of global warming was the usage of military metaphors (GW IS AN ADVERSARY – 130 metaphors). This image was formed mainly with the help of the verbs expressing the struggle with the enemy (*to fight, to combat, to tackle, to battle*): «World leaders gather online to share **strategies to combat** climate change» [201]. This strategy is implemented by the journalists in order to emphasise the destroying effects that climate change may have. A high degree of negativity endows such metaphors with a strong manipulative potential.

The more surprising result which emerged from the analysis implies that climate change was also described with the help of entity and, particularly, vehicle metaphors (GW IS AN ENTITY – 119 metaphors). It seems possible that the salient feature unifying the notions is the ability to gather the pace quickly: «This study adds exclamation points to the already clear message that we must **slow** global warming» [138]. While vehicle metaphors possess a negative connotation, entity ones are rather neutral and their use is signified by the necessity to talk about this phenomenon. The main entity verbs used were *to limit, to keep, to curb, to cap, to restrict, to hold*.

One more popular metaphorical strategy involved presenting GW in terms of an invisible disruptive power (65 metaphors). The metaphors aim to show that a human is unable to curb the aggravation of the ecological process and may fall the victim to the consequences of the GW: («America's south to be '**hammered**' by climate change» [238]; «Climate disruption **is killing** people» [265]). The negative evaluative component inherent to the metaphors of this model appeals to human emotions, causing fear and anxiety.

Other metaphorical models proved to carry a manipulative potential due to high negativity involve such source domains as A CULPRIT, A DISEASE, and A BREAKDOWN. Despite the fact that the role of human beings and their capabilities in terms of dealing with the climate catastrophe are shown in different ways, the main purpose for implementation of such metaphorical strategies in the majority of the cases is to show the threat posed by GW to the planet and to call people to action.

Conclusion

This study was undertaken to analyse metaphorical repertoire presented in the “global warming” media discourse of the UK and Australia. Comparatively few studies have analysed a conceptual metaphor in this context in the British press, while no attention has been paid to Australian discourse metaphorisation. The focus of the work is identifying the source domains of the metaphors with the help of Critical Metaphor Analysis and to interpret them.

First of all, it was concluded that the concept of GW has a high productivity in terms of its metaphorization in the media. Existing projections describe the impact of global warming on the planet and the role of man in interacting with it. Some models did not carry a vivid emotional coloring, but rather structured the phenomenon and gave it a physical form and properties to simplify its perception. Most of the models, however, created a negative image of the phenomenon, aiming at the emotional response of the reader and thus encouraging him to act. For this reason, it would be fair to say that a considerable number of the metaphorical projection had a manipulative function as the main one.

The findings could prove useful in expanding the understanding of “global warming” metaphorisation as a type of verbal influence in the English media discourse and providing the currently used metaphorical projections which describe climate change and related issues.

Future research could examine metaphorical strategies in the “global warming” discourse in different cultures implementing a comparative analysis. Moreover, it can be focused on the study of the metaphors of a particular source domain structuring media discourse.

References

1. Charteris-Black, J. (2004). *Corpus Approaches to Critical Metaphor Analysis*. New York: Macmillan.

2. Dijk, T. V. A. (1988). *News As Discourse* (1st ed.). Hillsdale, NJ: Lawrence Erlbaum Associates.
3. Kövecses, Z. (2005). *Metaphor in Culture: Universality and Variation*. New York, USA: Cambridge University Press.
4. Kövecses, Z. (2018). Metaphor in media language and cognition: A perspective from conceptual metaphor theory. *Lege Artis*, 3(1), 124–141. doi: 10.2478/lart-2018-0004
5. Lakoff, G., & Johnson, M. (1980). *Metaphors We Live By* (1st ed.). Chicago: University of Chicago Press.
6. Zinken, J, Hellsten, I & Nerlich, B. (2008). Discourse metaphors. In R. Dirven, R. Frank, T. Ziemke & J. Zlatev (Eds.), *Body, Language, and Mind*. (Vol. 2, pp. 363–385). Berlin, DC: Mouton de Gruyter.

Эйдус Евгений Игоревич,

Студент

4 курс, факультет «Юриспруденция»

Санкт-Петербургский государственный университет

Россия, г. Санкт-Петербург

Эйдус Евгений Игоревич, Zhenvae000@mail.ru

ЗАЩИТА ПРАВ И ИНТЕРЕСОВ БЕНЕФИЦИАРА В РАМКАХ ДОКТРИНЫ ПРОКАЛЫВАНИЯ КОРПОРАТИВНОЙ ВУАЛИ.

Аннотация. Применение доктрины “прокалывания корпоративной вуали” в правоприменительной практике Российской Федерации является достаточно значимым вопросом, получившим в последнее время серьезный толчок в своем развитии. В правовом сообществе продолжается непрерывная дискуссия о существовании такого правового явления. На передний план выходит вопрос обеспечения защиты интересов бенефициаров в рамках применения доктрины “прокалывания корпоративной вуали”, ответ на который должен обеспечиваться в первую очередь через определение пределов, в рамках которых права и интересы таких бенефициаров могут быть затронуты. Данная тема предоставляет возможность проанализировать ряд злоупотреблений предпринимателей при ведении ими своего бизнеса, с которыми суды борются при помощи снятия корпоративной вуали. Таким образом, данная тема представляется актуальной в настоящее время, а также заслуживает подробного изучения и раскрытия.

Summary. The application of the doctrine of "piercing the corporate veil" in the law enforcement practice of the Russian Federation is a rather significant issue that has recently received a serious impetus in its development. In the legal community there is an ongoing discussion about the essence of such a legal phenomenon. At the forefront is the issue of ensuring the protection of beneficiaries' interests within the framework of application of the doctrine of "piercing the corporate veil", the answer to which should be provided primarily through the definition of the limits within which the rights and interests of such beneficiaries may be affected. This topic provides an opportunity to analyse a number of abuses of entrepreneurs in the conduct of their business, which the courts have dealt with by lifting the corporate veil. Thus, this topic seems to be relevant at the present time and deserves detailed study and disclosure.

Ключевые слова: бенефициар; доктрина; прокалывание вуали; суды; предприниматель.

Key words: beneficiary; doctrine; veil piercing; courts; entrepreneur.

Глава 1: История формирования и применения института снятия корпоративной вуали в других государствах.

§ 1 Практика снятия корпоративной вуали в Великобритании.

“История взаимоотношений английских судов и доктрины снятия корпоративной вуали прошла путь от энтузиазма до неприязни.” При этом традиционно ее разделяют на три периода. Первый из них начался с известного судебного разбирательства, проходившего в Великобритании в 1897 г., - *Salomon v. Salomon* и продолжался приблизительно до начала Второй мировой войны. Этот период характеризовался "экспериментальным" отношением английских судов к доктрине, что, в свою очередь, выражалось в различных подходах к ее применению. Начало второго периода связывают с окончанием Второй мировой войны. Он продлился до 1978 г., когда было принято решение по делу *Woolfson v. Strathclyde Regional Council*, и характеризуется как расцвет доктрины. Третий период, который длится с 1978 г. по наши дни, считается периодом упадка и падения в "немилость" доктрины снятия корпоративной вуали.

Решение Палаты лордов в 1897 г. по делу *Salomon v. Salomon* подтвердило распространение существовавшей на тот момент теории ограниченной ответственности компании, официально признанной в Англии с 1855 г., на компании "одного лица". При этом впервые суд употребил выражение "корпоративная вуаль". Начиная с середины девятнадцатого века идея ограниченности ответственности юридического лица встречала немало противников и до 1897 г. она не применялась к компаниям, состоящим из одного участника. Подтверждением этому служит хотя бы тот факт, что апелляционная инстанция по делу *Salomon v. Salomon* единогласно возложила на мистера Саломона ответственность по долгам учрежденной им компании. Подтвердив своим решением распространение принципа ограниченной ответственности на компании одного лица, Палата лордов в деле *Salomon v. Salomon* не решила существовавшей проблемы, и вскоре суды начали в своей практике "прокалывать" покровы ограниченной ответственности юридических лиц.

После окончания Второй мировой войны доктрина вступила в свой "золотой" век. Классические примеры дел, связанных с ней: *Jones v. Lipman*, *Firestone Tyre and Rubber v. Lewellin*, *Merchandise Transport v. British Transport Commission*. Разнообразные судебные слушания, в которых снимались корпоративные покровы, привели к тому, что в 1976 г. один из авторов, комментировавших принцип ограниченной ответственности юридического лица, закрепленный в деле *Salomon v. Salomon*, написал буквально следующее: "...английское право теперь готово признать основания для исключений из этого принципа, снимая корпоративную вуаль"

Сегодня среди юристов, следящих за судьбой доктрины в Великобритании, популярно мнение о том, что доктрину ждет новый виток развития. Предпосылками для такого "оживления" доктрины, некогда попавшей в "опалу", могут быть судебные разбирательства, происходившие в Великобритании в конце двухтысячных годов. Так, в деле *Beckett Investment Management Group v. Hall* суд "снял" корпоративную вуаль в отношениях между материнской и дочерними компаниями, разрешая спор, связанный с трудовыми контрактами. В деле *Stone & Rolls v. Moore Stephens* единственный акционер и директор компании реализовали мошенническую схему, не обнаруженную внешними аудиторами, и вывели с ее помощью крупные суммы денег из нескольких банков. При этом большинство судей в Палате лордов посчитали необходимым отойти от принципа самостоятельности юридического лица и признали действия акционера и директора действиями самой компании.

§ 2 Практика снятия корпоративной вуали в США.

Следует отметить, что суды в США всегда демонстрировали более гибкий и менее консервативный подход к доктрине снятия корпоративной вуали.

Возможно, что первым упоминанием о "вуали" в США стало решение по делу *County Turnpike Co. v. Thorp*, принятое в 1839 г. В 1865 г. суд в своем решении по делу *Booth v. Bunc* указал, что в случае, когда предъявляется иск к корпорации, суд должен оценить две "конкурирующие ценности". Первая — это общественное стремление придерживаться принципа ограниченной ответственности корпорации, вторая - желание достичь справедливости.

В сравнении с Великобританией развитие доктрины в США шло равными темпами, без сильных разрывов. За более чем столетнюю историю существования были лишь короткие периоды затишья в практике ее применения.

Анализ случаев использования доктрины позволяет выделить ряд ситуаций, когда суды в США "прокалывают покров". Большинство из них возникают в процессе судебного разбирательства, когда истец пытается привлечь к ответственности акционеров корпорации.

Если попытаться обобщить подход судов в США к применению доктрины снятия корпоративных покровов, то для его описания подойдет цитата из решения суда по делу *United States v. Milwaukee Refrigeration Transit Co.* (1905): "Если какое-либо общее правило и применимо при нынешнем состоянии дел, то это то, что корпорация будет восприниматься как юридическое лицо до тех пор, пока не появится достаточная причина,

чтобы доказать обратное; однако когда понятие юридического лица используется для сокрытия нарушений публичных интересов, оправдания правонарушения, сокрытия мошенничества или защиты преступления, закон будет рассматривать корпорацию как ассоциацию лиц." Многие суды в США исходят из того, что проникновение за корпоративный занавес является средством судебной защиты по праву справедливости, а не основанием для иска.

Развитие доктрины снятия корпоративной вуали в США и Великобритании проходило на протяжении более чем ста лет. До сегодняшнего дня в этих странах не выработан однообразный и системный подход к ее применению, и отношение судов к доктрине не однозначно. Такое положение дел в первую очередь является следствием развития самой системы общего права, где роль суда в каждом конкретном деле крайне велика.

Глава 2. Принцип ограниченной ответственности в корпоративных правоотношениях и исключения из него.

§1 Солидарная ответственность основного общества по сделкам дочернего общества.

Основополагающим принципом российского корпоративного права выступает разграничение ответственности юридического лица и ответственности других лиц, в том числе его участников. Участники (акционеры) не отвечают по долгам хозяйственного общества, а хозяйственное общество не отвечает по долгам его участников (акционеров), за исключением случаев, предусмотренных законом. Гражданский Кодекс в ст. 48 закрепляет положение о том, что юридическое лицо наделено правом иметь обособленное имущество и отвечать таким имуществом по своим обязательствам. "Установленное в п. 2 ст. 56 ГК РФ общее правило о невозможности привлечь к ответственности юридическое лицо по обязательствам его участников, а участников по обязательствам юридического лица конкретизировано применительно к категории коммерческих корпоративных организаций в абз. 1 п. 2 ст. 67.3 ГК РФ, который прямо устанавливает, что дочернее общество не отвечает по долгам основного хозяйственного товарищества или общества, и определяет исключительные случаи, когда основное общество может быть привлечено к ответственности по обязательствам основного." Из этого можно сделать вывод о том, что доминирующим подходом к правовому регулированию ответственности юридических лиц в российском корпоративном праве является доктрина «самостоятельной юридической личности» (entity theory).

И.Т. Тарасов отмечал: "имущественная ответственность одним только акционерным капиталом есть естественное следствие полного отделения этого капитала от личного хозяйства акционеров: в этом-то и выражается то начало ограниченной ответственности, в

котором все почти исследователи, а также и законодательства, видят главную характеристическую черту акционерной формы общения.”

Однако существует ограниченное число установленных законом (не подзаконным актом или судебным толкованием) исключений из правила п. 2 ст. 56 ГК РФ, в силу которого участник не отвечает по долгам юридического лица, а юридическое лицо не отвечает по обязательствам своего участника. Такие случаи игнорирования “правовой оболочки” юридического лица получили в российском праве, вслед за зарубежной судебной практикой и доктриной, метафорическое название “снятие корпоративной вуали” или “прокалывание корпоративной вуали”. Д.В. Ломакин точно определяет сущность доктрины снятия корпоративной вуали: “снятие корпоративного покрывала – это не норма, а исключение из общего правила о самостоятельности и независимости юридического лица, в том числе и от своих участников (членов). Оно оправдано в ограниченном числе случаев, когда подконтрольная организационно-правовая структура используется контролирующим лицом в качестве инструмента для реализации своих собственных интересов без учета интересов зависимого субъекта.”

Большинство отечественных ученых, соглашаясь с обозначенной позицией исходят из того, что доктрина снятия корпоративной вуали может быть применена в ограниченных случаях, а именно: в случаях привлечения к ответственности основного общества по сделкам дочернего, заключенным дочерним обществом по указанию или с согласия основного общества; привлечения к ответственности основного общества и иных контролирующих лиц при банкротстве контролируемого юридического лица; привлечение к ответственности лиц, фактически определяющих действия юридического лица за убытки, виновно ему причиненные. В дальнейшем каждый из этих случаев будет подробно рассмотрен и прокомментирован.

В первую очередь необходимо рассмотреть солидарную ответственность основного общества по сделкам дочернего общества. В соответствии с п.2 ст. 67.3 ГК РФ, ст. 6 Закона об “АО” и ст.6 Закона об “ООО”: основное общество отвечает солидарно с дочерним обществом по сделкам, заключенным последним во исполнение указаний или с согласия основного хозяйственного общества. При этом, под указаниями понимают “право волеизъявляющего органа основного общества (генерального директора, директора) давать волеизъявляющему органу дочернего общества (генеральному директору, директору) распоряжения о совершении сделки на определенных условиях.”

Необходимо так же иметь ввиду, что основанием для «снятия корпоративных покровов» является согласие основного общества. Неопределенность такого основания, как согласие основного общества, вызвала критику специалистов в связи с возможностью его широкого

толкования и была исправлена внесением изменений в п. 2 ст. 67.3 ГК РФ Законом от 29 июня 2015 г. № 210-ФЗ. С учетом этих изменений согласием основного общества не считаются случаи голосования основного хозяйственного товарищества или общества по вопросу об одобрении сделки на общем собрании участников дочернего общества, а также одобрение сделки органом управления основного хозяйственного общества, если необходимость такого одобрения предусмотрена уставом дочернего и (или) основного общества. Рассматривая ответственность основного общества по сделкам дочернего, следует отметить специфичность этого вида ответственности, выражающуюся в том, что, исходя из закона, для привлечения к ответственности основного общества не требуется доказательства его вины как одного из условий юридической ответственности, что позволяет рассматривать данное правовое средство, по сути, как меру защиты и подчеркивает обозначенную выше тонкую грань между формами ответственности и мерами защиты в сфере корпоративных отношений. Особенности солидарной ответственности основного общества по обязательствам дочернего, которая может быть возложена при отсутствии вины, позволяют отдельным авторам обосновывать концепцию солидарной обязанности основного и дочернего хозяйственного общества, противопоставляя ей имеющуюся концепцию солидарной ответственности указанных лиц.

Так же, в литературе встречается мнение, что “доктрина “снятия корпоративных покровов” должна ограничиваться только случаями прекращения юридических лиц при недостаточности их имущества для удовлетворения требований кредиторов. При этом ответственность должна носить субсидиарный характер и применяться лишь в случаях, когда недостаточность имущества была вызвана виновными действиями (бездействием) контролирующих лиц. Когда же юридическое лицо нормально действует, никаких лиц к ответственности по долгам юридического лица по общему правилу привлекаться не должно, и дальнейшее развитие указанной доктрины в этом направлении, на наш взгляд, бесперспективно.”

Необходимо иметь в виду, что привлечение основного общества к солидарной ответственности по долгам дочернего в текущей деятельности должно носить исключительный характер, когда основное общество злоупотребляет “оболочкой юридического лица”, специально создает дочернее общество, чтобы переложить на него ответственность, избегая при этом возложение такой ответственности на себя.

§ 2 Субсидиарная ответственность основного общества при банкротстве дочернего общества.

Следующий случай, связанный с применением доктрины прокалывания корпоративной вуали: subsidiарная ответственность основного общества при банкротстве дочернего общества. Положение абз. 3 п. 2 ст. 67.3 ГК РФ устанавливает, что в случае несостоятельности (банкротства) дочернего общества по вине основного общества последнее несет subsidiарную ответственность по его долгам. Ответственность основных обществ при банкротстве дочерних также регулируется законами о хозяйственных обществах. Согласно ст. 3 Закона об “АО”, если несостоятельность (банкротство) общества вызвана действиями (бездействием) его акционеров или других лиц, которые имеют право давать обязательные для общества указания либо иным образом имеют возможность определять его действия, то на указанных акционеров или других лиц в случае недостаточности имущества общества может быть возложена subsidiарная ответственность по его обязательствам. Аналогичная норма содержится в ст. 3 Закона об “ООО”. Заметим, что отдельные положения законов о хозяйственных обществах до настоящего времени не приведены в соответствие с ГК РФ. Так, Закон об “АО” устанавливает необходимость доказательства вины основного общества в форме прямого умысла со стороны основного общества в доведении дочернего общества до банкротства, используя конструкцию “заведомо зная” (п. 3 ст. 6 Закона об “АО”), в то время как ГК РФ не устанавливает форму вины основного общества, т.е. не различает умысел и неосторожность для квалификации действий, детерминирующих несостоятельность (банкротство) дочернего общества. Положения корпоративного законодательства о привлечении к ответственности основного общества при банкротстве дочернего защищают кредиторов дочернего общества при его банкротстве, и именно кредиторы дочернего общества могут подавать иски к основному обществу при привлечении его к ответственности за доведение дочернего общества до банкротства.

§ 3 Ответственность контролирующих лиц должника в процессе банкротства.

Третьим случаем применения доктрины прокалывания корпоративной вуали выступает ответственность контролирующих лиц должника в процессе банкротства. Закон о банкротстве расширяет основания и круг субъектов, которые могут быть привлечены к ответственности при банкротстве юридического лица, поскольку содержит ряд специальных норм, устанавливающих условия и особенности привлечения к ответственности и взыскания убытков с контролирующих должника лиц. Институт имущественной ответственности контролирующих лиц в процессе несостоятельности (банкротства) направлен прежде всего на защиту интересов кредиторов должника путем

реализации двух различных, предусмотренных в ст. 10 Закона о банкротстве правовых механизмов: 1) привлечение контролирующего должника лица к субсидиарной ответственности за нарушение обязанности по подаче заявления должника в арбитражный суд в случаях и в срок, установленных ст. 9 Закона о банкротстве (п. 2 ст. 10 Закона о банкротстве); 2) привлечение к ответственности контролирующих должника лиц, вследствие действия (бездействия) которых должник признан несостоятельным (банкротом) (п. 4 ст. 10 Закона о банкротстве). Между тем природа субсидиарной ответственности контролирующих лиц должника при банкротстве должника вызывает существенные дискуссии среди специалистов. Так, по мнению А.В. Егорова, К.А. Усачева, “законодатель конструирует субсидиарную ответственность контролирующих лиц при банкротстве, вкладывая совершенно иное содержание в термин «субсидиарная». Отныне это ответственность виновного лица не перед кредитором, а перед должником, конкурсной массе которого (и – опосредованно – всем его кредиторам) виновное лицо причинило ущерб. И ответственность эта существует в режиме, дублирующем традиционную деликтную ответственность.” По мнению указанных авторов, “субсидиарная ответственность несет в себе существенную угрозу для стабильности оборота, поскольку из-за недостатков правового регулирования велик риск ее применения во всех случаях неудачного ведения бизнеса юридическим лицом, вследствие чего конструкция юридического лица, в котором участники не несут ответственности по его долгам, окажется разрушенной”.

Примечательным является мнение Мифатхутдинова, который придерживается аналогичной точки зрения, согласно которой ответственность по п. 4 ст. 10 Закона о банкротстве – это не классическая субсидиарная ответственность, а, по сути, возмещение убытков. По его мнению, ответственность по п. 4 ст. 10 Закона не имеет ничего общего с институтом субсидиарной ответственности общей части гражданского законодательства.

Глава 3. Пределы привлечения контролирующего лица к ответственности, сложившиеся в практике правоприменения.

Как уже отмечалось, доктрина снятия корпоративной вуали основывается на том, что в ситуации, когда юридическое лицо учреждено лишь для видимости и в целях избежать ответственности, то по иску кредитора должно отвечать лицо, которое фактически или юридически контролирует деятельность должника. Допускается снятие корпоративной вуали, когда суд, несмотря на самостоятельность юридического лица, заставляет организацию раскрыть информацию о его выгодоприобретателе, чтобы взыскать долги с него, а не самого юридического лица. Для обоснованного привлечения контролирующего

лица к субсидиарной ответственности должны быть доказаны и обоснованы все элементы состава правонарушения. Институт субсидиарной ответственности контролирующих лиц призван обеспечить интересы кредиторов несостоятельного должника и является исключением из общих принципов самостоятельной ответственности юридического лица по своим обязательствам и имущественной обособленности юридического лица и его учредителей. “Привилегии, связанные с использованием в ходе ведения бизнеса корпоративных форм, в том числе ограничение ответственности участников корпорации, не должны применяться при действиях, в которых имеет место злоупотреблением правом. Злоупотребление правом - тот самый исключительный случай, в котором самостоятельность корпорации как субъекта права может быть проигнорирована.”

Масштабные изменения в законах, привели к тому, что самые популярные схемы, которыми пользовались бизнесмены, оказались не работающими. Одна из самых распространенных среди них состоит в возможности накопления долгов и закрытии фирмы через банкротство. Популярность ее заключается в том, что при финансовом крахе фирмы, ответственность ограничивается стоимостью имущества общества и размером уставного капитала. Это даёт иллюзию полной безопасности руководящему составу и учредителям.

При всем при этом, проблема субсидиарной ответственности очень актуальна в настоящее время для многих бизнесменов. Такое внимание вызвано не громкими заявлениями юристов и государственных органов, а весьма наглядной статистикой. Единый федеральный ресурс сведений о банкротстве традиционно ежегодно предоставляет статистические данные по субсидиарной ответственности. В целом за последнее время можно констатировать исторический максимум по всем показателям: самое большое количество привлеченных к ответственности лиц – 3401, 3191 (2019-2020гг. соответственно), рекордная общая взысканная сумма – 440,5 млрд. руб., 395,3 млрд. руб. (2019-2020гг. соответственно). Причинами такого роста показателей являются: во-первых, серьезные экономические кризисы, из-за которых выросло само количество банкротных дел, а во-вторых, реформа института субсидиарной ответственности.

С принятием Закона № 266-ФЗ в Закон о банкротстве введена глава III.2 «Ответственность руководителя должника и иных лиц в деле о банкротстве», изменены основания и порядок привлечения к субсидиарной ответственности контролирующих должника лиц, а также подходы к определению «контролирующего должника лица». В частности, презумпция контроля должника в соответствии с пунктом 4 статьи 61.10 Закона о банкротстве применяется к лицу, которое за три года, предшествующих возникновению признаков банкротства, а также после их возникновения до принятия арбитражным судом заявления о признании должника банкротом: 1) являлось руководителем должника или управляющей

организации должника, членом исполнительного органа должника, ликвидатором должника, членом ликвидационной комиссии; 2) имело право самостоятельно либо совместно с заинтересованными лицами распоряжаться пятьюдесятью и более процентами голосующих акций акционерного общества, или более чем половиной долей уставного капитала общества с ограниченной (дополнительной) ответственностью, или более чем половиной голосов в общем собрании участников юридического лица либо имело право назначать (избирать) руководителя должника; 3) извлекало выгоду из незаконного или недобросовестного поведения лиц, указанных в пункте 1 статьи 53.1 Гражданского кодекса Российской Федерации (далее – ГК РФ).

Пункт 7 постановления Пленума ВС РФ № 53 дополнительно разъясняет, что контролирующим может быть признано лицо, излекшее существенную (относительно масштабов деятельности должника) выгоду в виде увеличения (сбережения) активов, которая не могла бы образоваться, если бы действия руководителя должника соответствовали закону, в том числе принципу добросовестности. В этой же тенденции в 2017 году дали свои разъяснения ФНС России и Верховный Суд РФ. Закономерным результатом формирования правоприменительной практики стало принятие Пленумом ВС РФ Постановления от 21.12.2017 N 53 "О некоторых вопросах, связанных с привлечением контролирующих должника лиц к ответственности при банкротстве" (далее - Постановление N 53) и появления письма Федеральной налоговой службы от 16 августа 2017 г. N СА-4-18/16148 "О применении налоговыми органами положения главы 111.2 Федерального закона от 26.10.2002 N 127-ФЗ". "В итоге, если раньше, было крайне сложно привлечь к субсидиарной ответственности владельцев бизнеса, то теперь наоборот титанических усилий стоит защита ответчиков. И это даже несмотря на указание Пленума ВС РФ – что субсидиарная ответственность является исключительной мерой восстановления нарушенных прав кредиторов." Поэтому, раскрывая тему о защите интересов бенефициаров в рамках доктрины прокалывания корпоративной вуали разумно будет не указать на те случаи, когда такая защита будет предоставлена, а обозначить пределы, в рамках которых, права и интересы последних будут затронуты.

Итак, кого на сегодняшний день могут привлечь к субсидиарной ответственности? Закон о несостоятельности (банкротстве) знает термин КДЛ (контролирующее должника лицо). В теории и на практике контролирующим должника лицом (КДЛ) признаются физические или юридические лица, которые прямо или косвенно. влияют на фирму и определяют ее решения. В п.1 ст. 61.1 Закона о банкротстве определены критерии, по которым можно сделать вывод, что лицо действительно было способно оказывать влияние на фирму. Первый из них, способность влиять на компанию, а второй — это период, в течение

которого КДЛ влияло на фирму. В силу п. 4 ст. 61.10 Закона о банкротстве, пока не доказано иное, предполагается, что лицо являлось контролирующим должника, если это лицо: 1) являлось руководителем должника или управляющей организации должника, членом исполнительного органа должника, ликвидатором должника, членом ликвидационной комиссии; 2) имело право самостоятельно либо совместно с заинтересованными лицами распоряжаться 50% и более голосующих акций акционерного общества, или более чем половиной долей уставного капитала общества с ограниченной ответственностью, или более чем половиной голосов в общем собрании участников юридического лица либо имело право назначать (избирать) руководителя должника и др. Исходя из анализа данного положения, руководитель компании и ее собственники, являются главными «претендентами» на привлечение к субсидиарной ответственности. Вторым признаком – это период, в течение которого КДЛ влияло на фирму («физическое или юридическое лицо, имеющее либо имевшее не более чем за три года, предшествующих возникновению признаков банкротства, а также после их возникновения до принятия арбитражным судом заявления о признании должника банкротом» – ред. п.1 ст.61.10 Закона). Это сужает круг лиц, которые могут быть привлечены к субсидиарной ответственности. Предполагается, что негативные решения, которые привели к неплатежеспособности, не могут быть приняты раньше, чем за три года до наступления признаков банкротства.

Ярким примером отражения такого подхода правоприменителем является Постановление Арбитражного суда Северо-Кавказского округа от 07.08.2019 № Ф08-6050/2019. Требование: о привлечении контролирующих должника лиц к субсидиарной ответственности по обязательствам должника. Решение: дело передано на новое рассмотрение, поскольку не определен период, с которого одно из привлекаемых к субсидиарной ответственности лиц установило контроль над должником, исходя из его полномочий влиять на деятельность должника и давать ему указания, не установлено причинение вреда должнику в результате совершения договора цессии и договора поручительства, не определена дата возникновения неплатежеспособности или недостаточности имущества у должника. Если КДЛ скрывает признаки неплатежеспособности и из-за этого они выявлены позднее, это не повлияет на определение срока, в течение которого лицо считается контролирующим (п. 3 ст. 61.1 Закона о банкротстве). То есть важно, в какой момент у фирмы на самом деле появилась нехватка активов (объективное банкротство), а не когда об этом стало известно.

Так же особое внимание следует обратить на Постановление Арбитражного суда Московского округа от 13.03.2019 № Ф05-16769/2018 по делу № А40-185485/2016. Требование: о привлечении учредителя должника к субсидиарной ответственности.

Решение: дело направлено на новое рассмотрение, поскольку судом не учтено, что для целей применения специальных положений законодательства о субсидиарной ответственности по общему правилу учитывается контроль, имевший место в период, предшествующий фактическому возникновению признаков банкротства, независимо от того, скрывалось действительное финансовое состояние должника или нет, то есть принимается во внимание трехлетний период, предшествующий моменту, в который должник стал не способен в полном объеме удовлетворить требования кредиторов. Важным моментом, на который обращает суд, является исчисление 3-летнего периода подозрительности от объективного банкротства, а не от возбуждения дела о банкротстве. Фактически, предусмотрев открытый перечень оснований контроля, законодатель усилил такой подход положением, что лицо может быть признано контролирующим в судебном порядке по основаниям иным, чем только те, которые перечислены в самом Законе (пункт 5 статьи 61.10 Закона о банкротстве). В качестве таковых могут быть основания, указанные в пункте 2.2 письма Федеральной налоговой службы от 16.08.2017 № СА-4-18/16148 «О применении налоговыми органами положения главы 111.2 Федерального закона от 26.10.2002 № 127-ФЗ», а именно любые неформальные личные отношения, в том числе установленные оперативно-разыскными мероприятиями, например совместное проживание (в том числе состояние в так называемом гражданском браке), длительная совместная служебная деятельность (в том числе военная служба, гражданская служба), совместное обучение (одноклассники, однокурсники) и т. п. Тенденция признания субъектом субсидиарной ответственности лиц, осуществляющих реальный контроль над должником, закреплена в постановлении Пленума ВС РФ № 53, в пункте 3 которого даны разъяснения о том, что осуществление фактического контроля над должником возможно вне зависимости от наличия (отсутствия) формально-юридических признаков аффилированности (через родство или свойство с лицами, входящими в состав органов должника, прямое или опосредованное участие в капитале либо в управлении и т. п.). Суд устанавливает степень вовлеченности лица, привлекаемого к субсидиарной ответственности, в процесс управления должником, проверяя, насколько значительным было его влияние на принятие существенных деловых решений относительно деятельности должника. Если сделки, изменившие экономическую и (или) юридическую судьбу должника, заключены под влиянием лица, определившего существенные условия этих сделок, такое лицо подлежит признанию контролирующим должника. При этом высшей инстанцией обращено внимание, что лицо не может быть признано контролирующим должника только на том основании, что оно состояло в отношениях родства или свойства с членами органов должника, либо ему были переданы полномочия на совершение от имени

должника отдельных ординарных сделок, в том числе в рамках обычной хозяйственной деятельности, либо оно замещало должности главного бухгалтера, финансового директора должника (подпункты 1 - 3 пункта 2 статьи 61.10 Закона о банкротстве). Названные лица могут быть признаны контролирующими должника на общих основаниях, в том числе с использованием предусмотренных законодательством о банкротстве презумпций, при этом учитываются преимущества, вытекающие из их положения. К примеру, в постановлении от 04.02.2019 № Ф03-6009/2018 по делу № А04-3342/20174 суд кассационной инстанции по обособленному спору в рамках дела о банкротстве должника о привлечении к субсидиарной ответственности не согласился с позицией нижестоящих судов о том, что ответчик может быть признан контролирующим должника лицом по тому основанию, что, находясь в родственных отношениях с руководителем должника (является сыном), заключил сделку - договор купли-продажи транспортного средства в ущерб интересам кредиторов должника, поскольку в материалах дела отсутствуют доказательства того, что ответчик, являясь третьим лицом по отношению к должнику, давал обязательные для исполнения должником указания или иным образом определял действия должника в силу нахождения с руководителем должника в отношениях родства, что исключает возможность привлечения данного лица к субсидиарной ответственности.

Важное значение для практики привлечения бенефициаров должника к субсидиарной ответственности и применения доктрины снятия корпоративной вуали имеет определение Судебной коллегии по экономическим спорам Верховного Суда Российской Федерации от 15.02.2018 № 302-ЭС14-1472 (4,5,7) по делу № А33-1677/20138, в котором, указывая на сложность процесса доказывания по спорам о привлечении к субсидиарной ответственности контролирующих должника лиц и в отсутствие формального статуса участника или руководителя, Верховный Суд Российской Федерации отметил, что позиция нижестоящих судов о том, что контроль над юридическим лицом должен быть подтвержден лишь прямыми доказательствами - исходящими от бенефициара документами, в которых содержатся явные указания, адресованные должнику, относительно его деятельности, является ошибочной, поскольку конечный бенефициар, не имеющий соответствующих формальных полномочий, не заинтересован в раскрытии своего статуса контролирующего лица. Наоборот, он обычно скрывает наличие возможности оказания влияния на должника. Его отношения с подконтрольным обществом не регламентированы какими-либо нормативными или локальными актами, которые бы устанавливали соответствующие правила, стандарты поведения. В такой ситуации судам необходимо проанализировать поведение привлекаемого к ответственности лица и должника. О наличии подконтрольности, в частности, могут свидетельствовать следующие обстоятельства:

действия названных субъектов синхронны в отсутствие к тому объективных экономических причин; они противоречат экономическим интересам должника и одновременно ведут к существенному приросту имущества лица, привлекаемого к ответственности; данные действия не могли иметь место ни при каких иных обстоятельствах, кроме как при наличии подчиненности одного другому и т. д.

Указанная правовая позиция Верховного Суда Российской Федерации ориентирует суды на то, что при установлении статуса контролирующего должника лица и оснований для привлечения к субсидиарной ответственности, в ситуации сокрытия реального положения дел, необходимо учитывать и косвенные доказательства, представленные лицами, участвующими в деле, подтверждающими наличие контроля над должником. Процесс доказывания соответствующего контроля может осуществляться путем проверки доводов о существовании между лицами формально-юридических связей, позволяющих ответчикам в силу закона либо иных оснований давать такие указания, а также доводов о наличии между лицами фактической заинтересованности в ситуации, когда путем сложного и непрозрачного структурирования корпоративных связей (в том числе с использованием офшорных организаций) или иным способом скрывается информация, отражающая объективное положение дел по вопросу осуществления контроля над должником.

В современной судебной практике субъектом субсидиарной ответственности может быть признан также и «номинальный руководитель», которым принято называть лицо, не осуществляющее фактически функции органа управления юридического лица, которое лишь формально, по документам значится руководителем. Как правило, деятельность организации в этом случае контролирует иное лицо, которое по тем или иным причинам пожелало остаться неизвестным. Вместе с тем, Верховный Суд РФ уточняет (п. 6 Постановления Пленума ВС РФ N 53), что как «номинальный», так и «фактический директор» несут ответственность (при наличии условий для привлечения к ней) солидарно: - первый - потому, что у него самостоятельная действовать добросовестно отношению к своему обществу и кредиторам и потому, что он тоже участвовал в обмане (наверняка получая определенное вознаграждение); второй – поскольку именно его воля и его действия являются причиной совершения правонарушения. Ст. 15, 393 ГК РФ и п. 6 постановления Пленума ВС РФ N 53 не предусматривают возможность освобождения номинального руководителя от субсидиарной ответственности в полном объеме. Если номинальный руководитель раскрыл информацию, позволившую установить фактического руководителя (конечного бенефициара) и имущество должника, за счет которого могут быть удовлетворены требования кредиторов, то размер субсидиарной ответственности номинального руководителя может быть уменьшен (но не полностью освобожден от

ответственности), исходя из того, насколько его действия по раскрытию информации способствовали восстановлению нарушенных прав кредиторов и компенсации их имущественных потерь (постановление Арбитражного суда Поволжского округа от 28 ноября 2019 г. № Ф06-53425/2019 (дело №А65-28134/2017)). Письмо ФНС России от 16 августа 2017 г. N СА-4-18/16148 «О применении налоговыми органами положений главы III.2 Федерального закона от 26.10.2002 N 127ФЗ» содержит также указание на то, что основной целью привлечения к субсидиарной ответственности названы «поступления в бюджет», а привлечение к ответственности только номинального руководителя «свидетельствует о ненадлежащем использовании территориальными органами института субсидиарной ответственности». Инспекциям рекомендовано во всех случаях выявлять и привлекать «номинального» руководителя должника к ответственности в качестве соответчика с фактически контролирующим должника лицом. Привлечь к ответственности «номинального» директора или учредителя не должно быть целью налоговых органов, ведь с них нечего получить, подчеркивается в указанном письме ФНС.

Однако с учетом обстоятельств конкретного дела суды могут освободить номинального директора от ответственности, если не подтверждена связь между его действиями и наступившими для должника вредными последствиями. Так, по делу № А51-655/2015 (постановление Арбитражного суда Дальневосточного округа от 11.10.2019 № Ф03-3799/201910) судами было установлено, что бывший руководитель должника не принимал ключевых решений в отношении должника, не имел доступа к его документам, а также к электронной цифровой подписи, то есть не имел возможности обеспечить надлежащую работу системы управления юридическим лицом и не имел никакого отношения к руководству финансово-хозяйственной деятельностью общества. В отсутствие доказательств его прямой заинтересованности суды пришли к выводу о недоказанности совершения им как контролирующим должника лицом сделок, направленных на бесосновательный вывод активов, в результате которых причинен существенный вред имущественным правам кредиторов, выразившийся в утрате возможности полного погашения их требований, в связи с чем отказали в привлечении ответчика к субсидиарной ответственности. Другим случаем применения доктрины «снятия корпоративной вуали» является возложение субсидиарной ответственности на основное общество по обязательствам дочернего при его банкротстве. Положение абзаца третьего пункта 2 статьи 67.3 ГК РФ устанавливает, что в случае несостоятельности (банкротства) дочернего общества по вине основного общества последнее несет субсидиарную ответственность по его долгам. Согласно правовой позиции, изложенной в определении Конституционного Суда Российской Федерации от 08.04.2010 № 453-О-О12, в отношении ответственности

основного общества за причиненные его действиями убытки действуют общие принципы ответственности, установленные ГК РФ как для граждан, так и для юридических лиц. В частности, согласно статье 401 ГК РФ основанием ответственности является вина в любой форме (либо в форме умысла, либо в форме неосторожности); лицо признается невиновным, если оно при той степени заботливости и осмотрительности, какая от него требовалась, приняло все меры для надлежащего исполнения обязательства (пункт 1); доказывание же отсутствия вины в причинении убытков основным обществом дочернему возлагается указанной статьей ГК РФ на ответчика (пункт 2).

В постановлении от 26.03.2019 № Ф03-840/2019 Арбитражный суд Дальневосточного округа по делу № А73-8291/201713 указал, что, соглашаясь с доводами ответчика о том, что завод не осуществлял фактический контроль за деятельностью должника и не имел решающей роли в хозяйственной и экономической деятельности должника, суды не учли, что единственный участник общества с ограниченной ответственностью в силу своего статуса и полномочий, установленных Федеральным законом от 08.02.1998 № 14-ФЗ «Об обществах с ограниченной ответственностью» (далее – Закон № 14-ФЗ) оказывает непосредственное влияние на хозяйственную деятельность контролируемого им юридического лица. В случае неблагоприятной финансовой ситуации либо возникновения кассового разрыва на такого участника положениями статьи 30 Закона о банкротстве возлагается обязанность принять своевременные меры по предупреждению банкротства организации, и именно за ним стоит выбор варианта устранения негативных последствий такого положения в целях оздоровления финансового состояния хозяйствующего субъекта. При предупреждении банкротства могут приниматься различные меры, в том числе предусмотренные Законом № 14-ФЗ, а именно внесение вкладов в имущество общества (финансовая помощь) либо увеличение его уставного капитала. В пункте 14 Обзора судебной практики Верховного Суда Российской Федерации № 2 (2018) приведены разъяснения о том, что пока не доказано иное, предполагается, что мажоритарные участники (акционеры), голоса которых имели решающее значение при назначении руководителя, своевременно получают информацию о действительном положении дел в хозяйственном обществе. При наличии такой информации контролирующие участники (акционеры) де-факто принимают управленческие решения о судьбе должника - о даче согласия на реализацию выработанной руководителем стратегии выхода из кризиса и об оказании содействия в ее реализации либо об обращении в суд с заявлением о банкротстве должника.

Заключение.

В ходе написания работы автором были обозначены основные этапы формирования доктрины "прокалывания корпоративной вуали", изучена практика применения доктрины судами, проанализированы пределы, в рамках которых могут быть затронуты права и интересы бенефициаров.

Следует отметить, что основное последствие применения доктрины снятия корпоративной вуали состоит в игнорировании самостоятельности юридического лица, что может проявляться в трех направлениях (распространение долгов лица на юридические лица, которые он контролирует; признание того, что права и обязанности в действительности возникли у того лица, которое фактически руководило юридическим лицом; признание юридического лица представительством контролирующего юридического лица).

На взгляд автора работы, к основным критериям применения доктрины следует отнести следующие: контроль деятельности юридического лица другим лицом, которое фактически или юридически может влиять на принятие хозяйственным обществом решений; имеет место либо правонарушение, либо злоупотребление правом; наличие причинно-следственной связи между правонарушением или злоупотребление правом со стороны выгодоприобретателя и убытками кредитора; наличие исключительных обстоятельств, когда другими правовыми средствами невозможно защитить законные интересы кредиторов; спор возник из частноправовых отношений.

Изучив правовую природу доктрины "прокалывания корпоративной вуали" на опыте трех государств, отследив процесс развития законодательства и судебной практики можно прийти к следующему выводу: доктрина "прокалывания корпоративной вуали" фактически являясь воплощением игнорирования принципа ограниченной ответственности учредителей (участников) юридического лица перед его кредиторами, в современных реалиях обеспечивает подробную выработку критериев, позволяющих затронуть имущественную сферу конечных бенефициаров, что исключает возможность отдельного разговора о защите прав и интересов таких лиц и наталкивает на определение пределов, в рамках которых их права и интересы могут быть затронуты. Ввиду наличия выработанного регулирования следует индивидуально подходить к каждой правовой ситуации и применять соответствующие критерии в системном взаимодействии. Как было подробно указано в главе 3 настоящей работы, возможность не обращения к имущественной сфере конечного бенефициара практически исключается в современных реалиях в указанных случаях, такой вывод свидетельствует о существенном развитии законодательства и практики, связанными с применением доктрины "прокалывания корпоративной вуали".

Список литературы.

1. Thomas K. Cheng *The Corporate Veil Doctrine Revisited: A Comparative Study of the English and the U.S. Corporate Veil Doctrines*, 34 *B.C. Int'l & Comp. L. Rev.* 334 (2011)
2. Егоров А.В., Усачев К.А. Доктрина снятия корпоративного покрыва как инструмент распределения рисков между участниками корпорации и иными субъектами оборота (СПС «КонсультантПлюс)
3. материалы конференции «Субсидиарная ответственность владельцев компании банкрота: как работает этот институт?» (Корпоративные стратегии. 2017. № 4. Приложение к еженедельнику «Экономика и жизнь». 2017. № 15. С. 1)
4. Разумов И.В. Субсидиарная ответственность лиц, контролировавших компанию-банкрота: детальная инструкция от Верховного Суда // *ЭЖ-Юрист*. 2018. № 1. С. 1 - 2.
5. Офицерова А.В. Риски привлечения к субсидиарной ответственности владельца бизнеса: теория и практика.
6. Рыков И. Субсидиарная ответственность в Российской Федерации // Источник – СПС «КонсультантПлюс»
7. Clive M. Schmitthoff, *Salomon in the Shadow*, *J. Bus. L.* 305, 306 (1976).
8. *U.S. v. Milwaukee Refrigerator Transit Co.*, 142 F. 247 (C.C.E.D. Wisc. 1905).
9. Шиткина И.С. *Корпоративное право*. Том 2. М. С.696.
10. Тарасов И.Т. *Учение об акционерных компаниях*. М., 2000. С.73.
11. Ломакин Д.В. Концепция снятия корпоративного покрыва: реализация ее основных положений в действующем законодательстве и проекте изменений Гражданского кодекса РФ // *Вестник ВАС РФ*. 2012. № 9. С. 32.
12. Шиткина И.С. О проблеме обязательных указаний // *Хозяйство и право*. 2006. № 7.
13. Габов А.В. Доклад «Границы юридического лица» на круглом столе «Правовое обеспечение интересов участников корпоративных отношений». Москва, МГУ. 15 ноября 2016 г. (доклад не был опубликован).
14. Гутников А.В. Юридическая ответственность в корпоративных отношениях // *Вестник гражданского права*. 2014. № 6. Т. 14. С. 10–11

Лебедев Игорь Владимирович, аспирант кафедры уголовно-процессуального права
имени Н.В. Радутной
Российский государственный университет правосудия
Россия, г.Москва

ПЕРЕСМОТР ПРИГОВОРА, ПОСТАНОВЛЕННОГО НА ОСНОВЕ ВЕРДИКТА КОЛЛЕГИИ ПРИСЯДНЫХ ЗАСЕДАТЕЛЕЙ, В СУДЕ АПЕЛЛЯЦИОННОЙ ИНСТАНЦИИ

Аннотация. Данная статья посвящена проблематике апелляционного пересмотра приговора суда присяжных. Специфические черты судопроизводства с участием коллегии присяжных оказывают существенное влияние как постановляемое итоговое судебное решение, так и на возможности его обжалования в суде апелляционной инстанции. В статье анализируется предмет апелляционного производства, применительно к приговору суда присяжных, определяющий сущность данного способа пересмотра, а также рассматриваются предусмотренные законом основания для отмены приговора суда присяжных. Раскрывается ряд проблем, связанных с их пониманием и интерпретацией. Статья сопровождается ссылками на современную судебную практику, отражающую судебное толкование положений уголовно-процессуального законодательства, регулирующих производство в суде апелляционной инстанции.

Summary. This article is devoted to the problem of appellate review of the jury verdict. Specific features of proceedings with the participation of a jury panel have a significant impact both on the final judgment and on the possibilities of its appeal in the court of appeal. The article analyzes the subject of appellate proceedings, as applied to the jury verdict, determining the essence of this method of review, and also considers the statutory grounds for setting aside the jury verdict. A number of problems related to their understanding and interpretation are disclosed. The article is accompanied by references to modern judicial practice reflecting judicial interpretation of the provisions of criminal procedural legislation governing proceedings in the court of appeal.

Ключевые слова: уголовный процесс, судопроизводство с участием присяжных, приговор, вердикт, апелляционная инстанция, основания для отмены, апелляционное определение.

Key words: criminal procedure, jury trial, judgment, verdict, verdict, appellate instance, grounds for reversal, appellate determination.

Идея дифференциации уголовного судопроизводства, заложенная в современный отечественный уголовный процесс Концепцией судебной реформы 1991 года, составляет на данный момент одну из его основ и заключается во внедрении усложненных и упрощенных форм рассмотрения и разрешения уголовных дел [8, с.129]. На данный момент современный российский уголовно-процессуальный закон предусматривает как упрощенные, так и усложненные уголовно-процессуальные формы. Ключевое место среди них занимает судопроизводство с участием коллегии присяжных заседателей, являющееся единственным представителем усложненной формы.

Не вдаваясь в раскрытие всех отличительных черт данного производства, следует отметить главное – включение в процесс рассмотрения и разрешения уголовного дела коллегии присяжных заседателей, представляющих собой обычных граждан, наделяемых правом осуществлять ряд исключительно судебных полномочий. Так, в силу положений части 1 статьи 339 УПК РФ к компетенции присяжных отнесено разрешение следующих вопросов: 1) о том, имело ли место событие преступления; 2) о том, образуют ли действия подсудимого состав преступления; 3) о том, виновен ли подсудимый в инкриминируемом ему деянии. Приведенные обстоятельства входят в предмет доказывания по каждому уголовному делу, закрепленный статьей 73 УПК РФ, и подлежат установлению при вынесении приговора в силу положений статей 299 и 334 УПК РФ.

Вместе с тем, процедура принятия присяжными заседателями решений по указанным выше вопросам существенно отличается от той, которая предусмотрена для ординарного порядка. Так, положениями статей 338-343 УПК РФ предусматривается, что по итогам судебного следствия и прений сторон составляется вопросный лист, который передается коллегии присяжных для внесения в него ответов. Принимая решения по поставленным перед ними вопросам, присяжные заседатели не обязаны приводить мотивы или какое-либо доводы в обоснование своей позиции. На это прямо ориентирует Конституционный Суд РФ в Определении от 02.07.2013 года №1052-О: «присяжные заседатели, не будучи профессиональными судьями и основываясь при оценке доказательств и принятии решения преимущественно на своем жизненном опыте и сформировавшихся в обществе представлениях о справедливости, не обязаны мотивировать сделанные ими в вердикте выводы...». Именно эта особенность, как отмечают исследователи, выступает сущностным отличием судопроизводства в суде присяжных от судопроизводства в ординарном порядке [9, с.26].

Решение, принятое коллегией присяжных по вопросам, поименованным в статье 339 УПК РФ, облачается в форму вердикта, который, в силу положений части 1 и 2 статьи 348 УПК РФ, является обязательным для председательствующего судьи. Обязательная сила

вердикта выражается в том, что председательствующий судья обязан руководствоваться фактическими обстоятельствами и позицией присяжных, нашедших свое отражение в принятом вердикте, при постановке приговора [2, с.83]. Таким образом, вердикт коллегии присяжных и постановляемый на его основе приговор оказывают тесно взаимосвязаны друг с другом, поскольку содержание вердикта по общему правилу определяют содержание приговора, юридическую квалификацию деяния и влияет на размер и вид назначаемого судом наказания [3, с.26].

Вместе с тем, действующее законодательство не предусматривает какого-либо особого правового статуса у приговора, постановленного на основании вердикта коллегии присяжных, в связи с чем на него полностью распространяют свое действие положения Главы 39 УПК РФ. Так, в силу положений статей 297, 303, 304, 305 и 308 УПК РФ приговор суда присяжных должен отвечать требования законности, обоснованности, справедливости и мотивированности, и как приговор, постановленный в общем порядке, должен состоять из вводной, описательно-мотивировочной и резолютивной частей. Важное отличие здесь сразу же просматривается в структуре приговора, выносимого на основании вердикта коллегии присяжных. Описательно-мотивировочная часть в нем фактически замещена вердиктом коллегии присяжных, где перечисляются фактические обстоятельства, установленные присяжными, а также их позиция по поводу виновности или невиновности подсудимого. Мотивировка в нем сводится к обоснованию председательствующим судьей той или иной юридической квалификации действий подсудимого, исходя из фактических обстоятельств, установленных присяжными.

Обращаясь к возможности пересмотра приговора, постановленного на основании вердикта коллегии присяжных, следует отметить, что действующее правовое регулирование также не устанавливает для него каких-либо исключений, предусматривая возможность по его обжалованию в апелляционном, кассационном и надзорном порядках [1, с.2823]. Тем не менее, применительно к апелляционному пересмотру приговора суда присяжных, учитывая его сущность и характерные особенности, законодателем предусмотрен ряд ограничений, коренным образом влияющих как на основания для его отмены, так и на саму процедуру апелляционного пересмотра.

В доктрине уголовного процесса отмечается, что классическая апелляция предполагает под собой проверку не вступившего в законную силу судебного решения как с точки зрения соответствия содержащихся в нем выводов суда фактическим обстоятельствам дела, так и с точки зрения соответствия решения требованиям уголовного и уголовно-процессуального законодательства, а также его справедливости [5, с.1067]. Вместе с тем, как было указано выше, приговор суда присяжных существенно отличается

от приговора, постановленного в ординарном порядке, поскольку его фактологическую основу образует вердикт коллегии присяжных, в котором и устанавливаются фактические обстоятельства дела. Приведенная особенность обуславливает невозможность проверки такого приговора с точки зрения обоснованности и мотивированности, на что прямо указывает законодатель в статье 389.27 УПК РФ. Конституционный Суд РФ в Определении от 23.11.2017 года №2737-О в этой связи отмечает следующее: «Уголовно-процессуальный кодекс Российской Федерации, по общему правилу, исключает проверку обоснованности процессуальных решений только в тех случаях, когда на принимающем это решение лице не лежит обязанность привести его мотивы (в частности, при постановлении приговора в случае согласия обвиняемого с предъявленным обвинением или на основе вердикта коллегии присяжных заседателей)...».

Тем не менее следует отметить, что запрет на проверку приговора суда присяжных с точки зрения обоснованности и мотивированности не является всеобъемлющим. Положениями части 1 статьи 348 УПК РФ устанавливается, что вынесенный коллегией присяжных оправдательный вердикт является обязательным для председательствующего судьи, и в любом случае влечет за собой постановку оправдательного приговора. В силу части 3 статьи 348 УПК РФ, председательствующий судья обязан квалифицировать деяние подсудимого в соответствии с обстоятельствами, установленными в вердикте. В соответствии с частью 3 статьи 351 УПК РФ, председательствующий судья в постановляемом приговоре обязан приводить мотивы, которыми он руководствовался при квалификации действий подсудимого на основании той или иной статьи Уголовного кодекса РФ. Верховный Суд РФ, раскрывая существо названного положения в пунктах 40 и 41 Постановления Пленума Верховного Суда РФ от 22.11.2005 года №23 (ред. от 28.06.2022) «О применении судами норм Уголовно-процессуального кодекса Российской Федерации, регулирующих судопроизводство с участием присяжных заседателей», обращает внимание правоприменителей на то, что председательствующий судья обязан в описательно-мотивировочной части как оправдательного, так и обвинительного приговора приводить доводы и мотивы, которыми он руководствовался при юридической квалификации деяния, или же конкретизировать основания оправдания.

Таким образом, приговор суда присяжных, во-первых, должен соответствовать вынесенному вердикту, а во-вторых, должен содержать в себе мотивировку, касающуюся юридической квалификации действий подсудимого. Приведенные особенности обуславливают возможность его проверки с точки зрения соответствия позиции суда, изложенной в приговоре, позиции коллегии присяжных, изложенной в принятом ими вердикте. На это прямо указывают положения ч.1.1 статьи 389.22 УПК РФ,

предусматривающие возможность отмены обвинительного приговора суда присяжных в случае его несоответствия вердикту коллегии присяжных.

Так, например, в пункте 37 Обзора апелляционной практики по уголовным делам Пермского краевого суда за первое полугодие 2022 года, утвержденного президиумом Пермского краевого суда 26.08.2022 года, приводится апелляционное определение от 24.02.2022 года №22-1027/2022, которым был отменен приговор суда присяжных на основании части 1.1. статьи 389.22 УПК РФ. Апелляционная инстанция при этом указала следующее: «квалифицируя действия ФИО, председательствующий в нарушение данных правовых норм, а также положений ст. 334 УПК РФ, выходя за пределы своей компетенции и вторгаясь в компетенцию коллегии присяжных заседателей, изложил в описательно-мотивировочной части приговора собственную оценку представленных сторонами доказательств, отличающуюся от оценки, данной присяжными заседателями, что не позволяет признать постановленный приговор соответствующим вердикту присяжных заседателей. Указанные нарушения судебной коллегией признаны неустранимыми, поскольку суд первой инстанции в нарушение требований ст. 348 УПК РФ к квалификации действий ФИО в соответствии с вердиктом присяжных заседателей по существу не приступал...».

Схожая позиция, но уже применительно к оправдательному приговору суда присяжных, содержится в апелляционном определении Московского городского суда от 22.11.2021 года №10-18137/2021. Проверочная инстанция, отменяя оправдательный приговор, и направляя его на рассмотрение в суд первой инстанции на этап обсуждения последствий вердикта, указала следующее: «суд первой инстанции пришел к выводу о том, что ФИО подлежит оправданию в соответствии с п. п. 2, 4 ч. 2 ст. 302 УПК РФ в связи с его непричастностью к совершению инкриминируемого преступления и вынесением коллегией присяжных заседателей оправдательного вердикта. Данные выводы суда первой инстанции нельзя признать состоятельными, поскольку они противоречат содержанию вердикта присяжных заседателей».

Примером немотивированности решения в части квалификации деяния служит Обзор судебной практики Приморского краевого суда по уголовным делам за второе полугодие 2019 года, утвержденный Президиумом Приморского краевого суда от 10.02.2020 года, где в качестве основания для отмены приговора приводится положение части 3 статьи 351 УПК РФ. Отменяя приговор, суд апелляционной инстанции указал следующее: «суд квалифицировал действия подсудимой по ч. 1 ст. 105 УК РФ, но не привел мотивы, по которым пришел к данному выводу, сделав лишь ссылку на фактические обстоятельства, установленные вердиктом коллегии присяжных заседателей, несмотря на

то, что вопрос о наличии аффекта требовал собственно юридической оценки и не мог быть разрешен присяжными заседателями».

Обобщая вышеизложенное следует заключить, что проверка приговора суда присяжных с точки зрения обоснованности и мотивированности оказывается существенно ограничена по сравнению с ординарным порядком апелляционного пересмотра, и сводится лишь к его проверке на соответствие позиции присяжных, изложенной в вердикте, а также на наличие в приговоре доводов и мотивов, которыми руководствовался суд квалифицируя действия подсудимого в соответствии с положениями Особенной части Уголовного кодекса РФ.

Из этого следует, что апелляционный пересмотр приговора суда присяжных по большей части сводится к его проверке с точки зрения законности и справедливости, что делает его схожим с кассационным пересмотром. На данную особенность обращают внимание многие авторы [6, с.25; 7, с.388]. Соглашаясь с позицией о крайней схожести оснований и порядка апелляционного и кассационного пересмотра приговоров, постановленных на основании вердиктов коллегии присяжных, все же нельзя не отметить его принципиальную значимость. Наличие возможности обжаловать не вступившее в законную силу судебное решение по уголовному делу, а также наличие многоуровневой системы судебного контроля за принимаемыми решениям, является важной составляющей гарантии законности для всего уголовного судопроизводства, обуславливающей снижение вероятности вынесения неправосудного решения [2, с.451-452].

Понятие законности судебного решения подробно раскрывается в Постановлении Пленума Верховного Суда РФ от 29.11.2016 года №55 «О судебном приговоре». В соответствии с пунктом 1 названного выше Постановления, приговор будет считаться законным только в том случае, если при его вынесении не были допущены нарушения требований действующего уголовного и уголовно-процессуального законодательства, а также были соблюдены требования к уголовно-процессуальной форме.

Из вышеизложенного следует, что проверка законности приговора, постановленного на основании вердикта коллегии присяжных, в суде апелляционной инстанции может осуществляется сразу по 3 направлениям: 1) с точки зрения соответствия его положениям уголовно-процессуального закона; 2) с точки зрения соответствия его положениям уголовного закона; 3) с точки зрения соответствия действий и решений, принимаемых в ходе рассмотрения дела, требованиям установленной уголовно-процессуальной формы.

Основания для отмены такого приговора в суде апелляционной инстанции в связи с нарушениями требований уголовно-процессуального законодательства перечислены в статье 389.17 УПК РФ. Положениями названной статьи устанавливаются условные

основания для отмены (в части 1 названной статьи) и безусловные основания (частью 2 названной статьи). Названные в данных статьях процессуальные нарушения являются основаниями как для отмены оправдательного, так и обвинительного приговора суда присяжных

Вместе с тем, положениями статьи 389.25 УПК РФ отдельно выделяются специальные основания для отмены оправдательного приговора суда присяжных в связи с выявлением процессуальных нарушений или нарушений требований установленной уголовно-процессуальной формы. Так, частью 1 названной статьи предусматривается, что оправдательный приговор подлежит отмене с направлением дела в суд первой инстанции в случае, если будет выявлено, что в результате допущенных нарушений требований уголовно-процессуального законодательства: 1) сторона обвинения (прокурор, потерпевший, его представитель) были ограничены в праве на представление доказательств; 2) было оказано влияние на содержание вопросов, включенных в вопросный лист или было оказано влияние на содержание ответов, содержащихся в принятом присяжными вердикте. Частью 2 данной статьи отдельно отмечается, оправдательный приговор подлежит отмене также в том случае, если процессуальные нарушения, допущенные в ходе рассмотрения дела, повлекли за собой принятие коллегией присяжных неясного и противоречивого вердикта.

Понятие неясности и противоречивости вердикта не раскрывается ни на страницах УПК РФ, ни в положениях Постановления Пленума Верховного Суда РФ от 22.11.2005 года №23 (ред. от 28.06.2022) «О применении судами норм Уголовно-процессуального кодекса Российской Федерации, регулирующих судопроизводство с участием присяжных заседателей». Тем не менее, о сформировавшихся подходах к его пониманию у правоприменителей можно судить исходя из сложившейся судебной практики апелляционных судов.

Так, например, Московский городской суд в апелляционном определении от 21.04.2020 года №55-141/2020, отменяя приговор суда присяжных со ссылкой на его неясность и противоречивость, указал, что установить ряд фактических обстоятельств, связанных с действиями подсудимого, не представляется возможным ввиду некорректности формулировок вопросов №1 и №2. В апелляционном определении Пятого апелляционного суда общей юрисдикции от 12.03.2021 года №55-81/2021 проверочная инстанция также отменила приговор суда присяжных, с указанием на его неясность и противоречивость, выразившуюся по мнению суда в том, что ответы присяжных о доказанности одних и тех же фактических обстоятельств противоречили друг-другу. В апелляционном определении от 03.03.2021 года Московский городской суд, отменяя

приговор суда присяжных по причине его неясности и противоречивости, указал на то, что внесенные в вопросный лист формулировки ответов на вопросы №1 и №2 были некорректным, поскольку вместо слова «Единодушно» ими было включено слово «Единогласно».

Обобщая позиции, содержащиеся в апелляционных определениях можно заключить, что вердикт будет признан неясным и противоречивым в том случае, если: 1) из вопросов и внесенных присяжными ответов невозможно установить фактические обстоятельства, входящие в предмет судебного разбирательства; 2) ответы присяжных на основные вопросы противоречат друг-другу; 3) ответы присяжных, внесенные в вопросный лист, содержат некорректные формулировки.

Проверка приговора суда присяжных с точки зрения справедливости, в силу положений статьи 389.18 УПК РФ, представляет собой его ревизию с точки зрения соответствия наказания, избранного подсудимому, тяжести совершенного им преступления и (или) особенностям его личности. При этом необходимо учитывать, что приговор может быть признан несправедливым и в том случае, если избранное наказание хоть и соответствует положениям Общей и Особенной части, но по своему виду или размеру является несправедливым как вследствие чрезмерной мягкости, так и вследствие чрезмерной суровости.

Подводя итоги необходимо подчеркнуть, что возможности по пересмотру приговора, постановленного на основании вердикта коллегии присяжных, в суде апелляционной инстанции напрямую взаимосвязаны с процессуальными особенностями рассмотрения дела в суде присяжных. Вердикт коллегии присяжных, составляющий основу такого приговора, будучи немотивированным по своей форме, не может быть проверен с точки зрения обоснованности. Таким образом, приговор суда присяжных может быть проверен только с точки зрения законности и справедливости, и лишь в части юридической квалификации деяния и его соответствия вердикту коллегии присяжных он может быть проверен на обоснованность и мотивированность. В тоже время, к нему предъявляются особые требования ясности и непротиворечивости, нарушение которых рассматривается как основание для признания его незаконным и его отмены.

Литература

1.Бородинова Т.Г. О специфике пересмотра приговоров, постановленных на основании вердикта коллегии присяжных заседателей, в российском уголовном процессе // Актуальные проблемы российского права. 2014. Т.49. №12. С.2821-2825.

2. Владыкина Т.А. Обязательность вердикта коллегии присяжных заседателей // Уголовное право. 2012. №3. С.83-89.
3. Зеленская Т.В. Некоторые вопросы, связанные с отменой приговора, постановленного на основе вердикт присяжных заседателей // Сибирские уголовно-процессуальные и криминалистические чтения. 2022. №2. С.18-28.
4. Кузаков Д.В. Апелляция в уголовном судопроизводстве Российской Федерации на современном этапе // Вопросы российской юстиции. 2021. №11. С.445-454
5. Курс уголовного процесса / Под ред. д.ю.н., проф. Л.В. Головки. 2-е изд., испр. М.: Статут, 2017. 1280 с.
6. Ляхов Ю.А. Введение апелляции в уголовное судопроизводство России -усиление гарантий правосудия // Российская юстиция. 2011. №10. С.23-25
7. Насонов С.А. Модели пересмотра не вступивших в законную силу приговоров, постановленных на основании вердикта присяжных заседателей, в России и зарубежных странах // LEX RUSSICA (РУССКИЙ ЗАКОН). 2013. № 4. С. 379-390.
8. Погодин С.Б. Возможности развития особых производств в условиях российской модели состязательного уголовного процесса // Судебная власть и уголовный процесс. 2019. №1. С.129-139.
9. Суд присяжных и проблемы народного участия в правосудии: монография / А.А. Тарасов, О.Р. Рахметулина. М.: ЮСТИЦИЯ, 2022. 218 с.

Комлев Юрий Юрьевич, доктор социологических наук, профессор, профессор

кафедры «Уголовного права и процесса»

«УВО» Университет управления «ТИСБИ»

Россия, г.Казань

Алюкова Полина Игоревна,

магистрант

1 курс, факультет «юридический»

«УВО» Университет управления «ТИСБИ»

Россия, г.Казань

РЕСТРИКТИВНОЕ ПРОТИВОДЕЙСТВИЕ АЛКОГОЛИЗАЦИИ НАСЕЛЕНИЯ: МЕРЫ И ПРОТИВОРЕЧИЯ В РЕШЕНИИ ПРОБЛЕМЫ

Аннотация. В статье рассматривается алкоголизм с точки зрения девиантного поведения. Статистика алкоголизма населения России. А также рестриктивные меры противодействия алкоголизму. Приведены выдержки из федеральных законов. Приведены результаты опроса по теме статьи в процентах. Указаны ответы на вопросы респондентов. Приведено сравнение Российского и Шведского законодательства. Указаны особенности Шведской антиалкогольной политики. Кратко прописано предложение государственных властей по усовершенствованию мер борьбы с алкоголизмом. Также выдвинуто собственное предложение по усовершенствованию антиалкогольного законодательства.

S u m m a r y . In the article are considered alcoholism from the point of view of deviant behavior. Statistics of alcoholism of the Russian population. As well as restrictive measures to counteract alcoholism. Excerpts from federal laws are given. The results of the survey on the topic of the article are given as a percentage. The answers to the respondents' questions are indicated. The comparison of Russian and Swedish legislation is given. The features of the Swedish anti-alcohol policy are indicated. The proposal of the state authorities to improve measures to combat alcoholism is briefly spelled out. It has also put forward its own proposal to improve anti-alcohol legislation.

Ключевые слова: алкоголизация населения, девиантное поведение, рестриктивные меры, спиртные напитки, алкогольная зависимость, меры социального контроля

Keywords: alcoholization of the population, deviant behavior, restrictive measures, alcoholic beverages, alcohol dependence, social control measures

Алкоголизм – одна из самых распространённых форм проявления девиантного поведения. По данным Росалкогольрегулирования, в первом полугодии 2022 года в РФ продали 549 млн литров крепкого алкоголя, что на 42 млн больше, чем за тот же период 2021-го, и на 44 млн больше, чем за полугодие 2020-го. Таким образом, только за последний год повышение спроса на крепкое спиртное составило 8,3%. [1]

Какие же меры приняты для снижения количества лиц с алкогольной зависимостью?

Следует обратить внимание на рестриктивные или ограничительные меры. Так, в России были введены меры по ограничению времени продажи алкоголя. Он может быть продан с 8.00 до 23.00. Что касается вопроса об ограничении мест продажи алкоголя, то в нашей стране есть своя специфика. Так, нет определённого места продажи спиртных напитков или типа торговой организации. Напитки разной крепости продаются во всех магазинах как предназначенных для реализации алкоголя, так и в сетевых и иных продовольственных магазинах имеющих соответствующее разрешение. Вместе с тем, шведские власти разрешили гражданам покупать алкоголь только в специализированных магазинах. Причем к крепким напиткам относится все спиртное крепостью 3,5%, а более крепкие алкогольные изделия продаются только в определённом магазине государственной системы Systembolaget.

В РФ розничная торговля не допускается:

1) в зданиях, строениях, сооружениях, помещениях, находящихся во владении, распоряжении и (или) пользовании:

- образовательных организаций;
- индивидуальных предпринимателей, осуществляющих образовательную деятельность, и (или) организаций, осуществляющих обучение;
- юридических лиц, независимо от организационно-правовой формы и индивидуальных предпринимателей, осуществляющих в качестве основного (уставного) вида деятельности медицинскую деятельность на основании лицензии, выданной в порядке, установленном законодательством Российской Федерации, а также юридических лиц независимо от организационно-правовой формы и индивидуальных предпринимателей, осуществляющих наряду с основной (уставной) деятельностью медицинскую деятельность на основании лицензии, выданной в порядке, установленном законодательством Российской Федерации;
- юридических лиц независимо от организационно-правовой формы и индивидуальных предпринимателей, осуществляющих деятельность в области культуры.

Запрет на розничную продажу алкогольной продукции и розничную продажу алкогольной продукции при оказании услуг общественного питания, указанный в настоящем подпункте, действует:

1) в отношении зданий, строений, сооружений и помещений, используемых для непосредственного осуществления соответствующих видов деятельности;

2) на спортивных сооружениях, которые являются объектами недвижимости и права на которые зарегистрированы в установленном порядке;

3) на оптовых и розничных рынках;

4) на всех видах общественного транспорта (транспорта общего пользования) городского и пригородного сообщения, на остановочных пунктах его движения (в том числе на станциях метрополитена), на автозаправочных станциях;

5) на боевых позициях войск, полигонах, узлах связи, в расположении воинских частей, на специальных технологических комплексах, в зданиях и сооружениях, предназначенных для управления войсками, размещения и хранения военной техники, военного имущества и оборудования, испытания вооружения, а также в зданиях и сооружениях производственных и научно-исследовательских организаций Вооруженных Сил Российской Федерации, других войск, воинских формирований и органов, обеспечивающих оборону и безопасность Российской Федерации;

6) на вокзалах, в аэропортах;

7) в местах нахождения источников повышенной опасности, определяемых органами государственной власти субъектов Российской Федерации в порядке, установленном Правительством Российской Федерации;

8) в местах массового скопления граждан в период проведения публичных мероприятий, организуемых в соответствии с Федеральным законом от 19 июня 2004 года N 54-ФЗ "О собраниях, митингах, демонстрациях, шествиях и пикетированиях"[2] и на прилегающих к таким местам территориях, границы которых устанавливаются органами государственной власти субъектов Российской Федерации при согласовании проведения таких мероприятий;

9) в нестационарных торговых объектах, за исключением случаев, предусмотренных настоящим Федеральным законом;

10) на территориях, прилегающих:

- к зданиям, строениям, сооружениям, помещениям, находящимся во владении и (или) пользовании образовательных организаций (за исключением организаций дополнительного образования, организаций дополнительного профессионального образования);

- к зданиям, строениям, сооружениям, помещениям, находящимся во владении и (или) пользовании организаций, осуществляющих обучение несовершеннолетних;

- к зданиям, строениям, сооружениям, помещениям, находящимся во владении и (или) пользовании юридических лиц независимо от организационно-правовой формы и индивидуальных предпринимателей, осуществляющих в качестве основного (уставного) вида деятельности медицинскую деятельность или осуществляющих медицинскую деятельность наряду с основной (уставной) деятельностью на основании лицензии, выданной в порядке, установленном законодательством Российской Федерации, за исключением видов медицинской деятельности по перечню, утвержденному Правительством Российской Федерации;

- к спортивным сооружениям, которые являются объектами недвижимости и права на которые зарегистрированы в установленном порядке;

Помимо выше указанных особенностей стоит указать, что согласно федеральному закону «О государственном регулировании производства и оборота этилового спирта, алкогольной и спиртосодержащей продукции и об ограничении потребления (распития) алкогольной продукции» от 22.11.1995 N 171-ФЗ[3], алкогольную продукцию могут купить только лица, достигшие 18 лет. В законах анализируемой зарубежной страны содержится положение о том, что право на покупку алкоголя имеет только гражданин достигший 20 лет. Как и в России, здесь обязательно предъявление паспорта, но помимо проверки документов продавец просвещает подростков и молодёжь о вреде алкоголя. Что касается запрета на рекламу алкогольной продукции, то в Швеции он введён.[4]

В Российской Федерации также введён запрет на рекламу спиртосодержащей продукции. Он регулируется Федеральным законом № 38 от 13.03.2006 «О рекламе» Реклама не должна:

1) содержать утверждение о том, что употребление алкогольной продукции имеет важное значение для достижения общественного признания, профессионального, спортивного или личного успеха либо способствует улучшению физического или эмоционального состояния;

2) осуждать воздержание от употребления алкогольной продукции;

3) содержать утверждение о том, что алкогольная продукция безвредна или полезна для здоровья человека, в том числе информацию о наличии в алкогольной продукции биологически активных добавок, витаминов;

4) содержать упоминание о том, что употребление алкогольной продукции является одним из способов утоления жажды;

5) обращаться к несовершеннолетним;

б) использовать образы людей и животных, в том числе выполненные с помощью мультипликации (анимации).[5]

Для того, чтобы понять насколько эффективны вышеуказанные ограничительные меры был проведён интернет-опрос в котором приняло участие 42 человека. Опрошенным предлагалось указать свой пол, возраст и ответить на несколько вопросов, которые были составлены в рамках темы диссертаций. После анализа всех данных можно сделать следующий вывод. Количество школьников до 17-18 лет составило 9,8% от общей суммы всех опрошенных. Число студентов от 16 лет составило 46,3%. Все остальные, а это 43,9% являются лицами старше 25 лет. Большинство опрошенных это девушки, которые составляют 70,7% и только 29,3% парней.[6] На вопрос о причинах употребления алкогольных напитков подростками и молодежи были следующие ответы.

Укажем некоторые из них:

- отсутствие интереса к жизни
- влияние интернета
- малообразованность
- поиск новых ощущений
- подражание взрослым и сверстникам
- уход от проблем.

На вопрос, кто, по вашему мнению, чаще подвержен к употреблению спиртных напитков, 82,9% опрошенных ответили что парни, лишь 17,1% уверены, что это девушки. На следующий вопрос об эффективности меры ограничения возраста, с которого можно приобрести алкогольную продукцию многие ответили, что она не эффективна, потому что, по мнению этих людей, подростки могут попросить купить алкоголь лиц постарше, а также, потому что существует множество различных сайтов и нелегальных торговых точек. Если говорить об эффективности меры установление временных рамок продажи алкоголя, то большинство, а это 69,2% считают данную меру удовлетворительно эффективной. По мнению опрошенных, запрет распития алкоголя в общественных местах не на много снижают процент зависимых от алкоголя и лишь 15% высказали мнение о снижении количества людей зависимых от алкоголя. 40% опрошенных придерживаются мнению, что пропаганда жизни без алкоголя при помощи рекламы в сми и интернет ресурсов это эффективная мера в борьбе с алкоголизмом подростков и молодежи. Также анкетированных просили ответить на вопрос «какие по вашему мнению меры социального контроля могут быть эффективными в борьбе с алкоголизмом подростков и молодежи?». Среди ответов были следующие: пропаганда ЗОЖ; не продавать алкоголь совсем; просвещение опасности алкоголя; замена ярких этикеток; поменьше рекламы; с детства

приобщайте к спорту.[6] Государственная Дума планирует снять запрет на проверку бизнеса связанного с выпуском алкогольной продукции.[7]

Нужно увеличить количество проверок на предприятиях по производству алкоголя.

Литература

1. Сведения по статистике Алкоголизма. Новостной сайт [Электронный ресурс] .<https://news.ru/economics/rossiyane-stali-bolshe-pit-i-osobenno-deshevyj-alkogol/> (дата обращения 10.07.2023)
2. Федеральный закон от 19 июня 2004 г. N 54-ФЗ «О собраниях, митингах, демонстрациях, шествиях и пикетированиях» (с изменениями от 05.12.2022)//Российская газета 23.06.2004 № 131.
- 3.Федеральный закон от 22 ноября 1995 г. N 171-ФЗ «О государственном регулировании производства и оборота этилового спирта, алкогольной и спиртосодержащей продукции и об ограничении потребления (распития) алкогольной продукции» (с изменениями от 29.12.2022)//Российская газета от 29.11.1995 № 231.
- 4 Новостной сайт [Электронный ресурс] .<http://www.rosbalt.ru/> (дата обращения 11.07.2023)
- 5/Федеральный закон от 13 марта 2006 г. N 38-ФЗ «О рекламе» (с изменениями от 05.12.2022)//Российская газета от 15.03.2006 № 51
6. Гугл -форма [Электронный ресурс] https://docs.google.com/forms/d/e/1FAIpQLSfiu3OZCjT4_OBdgnlqINbo6M7iurLFBhLUPHK9IjRLOGBpDQ/viewform (дата создания 27.05.2023)
7. Новостной сайт [Электронный ресурс] [https://vedomosti-ru.turbopages.org/vedomosti.ru/s/business/news/2023/06/13/979958-moratoriya-na-proverki](https://vedomosti.ru.turbopages.org/vedomosti.ru/s/business/news/2023/06/13/979958-moratoriya-na-proverki) (дата обращения 11.07.2023)

Бабкин Герман Евгеньевич
Студент 1 курса магистратуры
РЭУ им. Г. В. Плеханова
Россия, Москва
[*gebabkin@gmail.com*](mailto:gebabkin@gmail.com)

ТРАНСФОРМАЦИЯ РЫНКА ИМПОРТНЫХ ЛЕГКОВЫХ АВТОМОБИЛЕЙ В РФ

Аннотация. В 2021 году российский рынок новых легковых автомобилей показал положительную динамику, а от десятки лидирующих стран по количеству проданных автомобилей за год он отставал всего на одну строчку. Менее четверти рынка приходилось на готовые импортные автомобили, более четверти на отечественные автомобили, а половину рынка занимали автомобили иностранных марок, собранные на российских заводах. За последние двадцать пять лет на рынок РФ вышли все наиболее известные автопроизводители, многие из которых локализовали здесь производство. Большинство компаний продолжают развитие, но некоторые из них покинули рынок. Сегодня с уверенностью можно говорить о еще большей нестабильности рынка и перспективах трансформации. В данной статье представлено исследование рынка импортных легковых автомобилей в РФ, рассмотрены особенности влияния актуальных геополитических и экономических условий, определены возможные перспективы.

Annotation. In 2021, the Russian new passenger cars market showed positive dynamics, it was only one line from the top ten countries in the volume of cars sold per year. Sales of finished imported cars took than a quarter of the market, sales of domestic cars took more than a quarter, and half of the market was taken by sales of foreign brands cars assembled at Russian factories. Over the past twenty-five years, most of the automakers have entered the Russian market, many of which have localized manufacturing here. Most companies continue to develop, but some of them have left the market. Nowadays market can be considered as unstable and characterized by the prospects of transformation. This article presents a study of imported passenger cars market in the Russian Federation, the features of current geopolitical and economic conditions influence are considered, and possible prospects are identified.

Ключевые слова: рынок легковых автомобилей, импорт, международная торговля, санкции, локализация производства

Key words: passenger cars market, import, international trade, international sanctions, localization of manufacturing

Общемировые продажи новых легковых автомобилей в 2021 году составили 81,31 миллион единиц. Первые пять строчек списка занимают Китай, США, Япония, Индия и Германия. Наиболее популярными брендами стали Toyota, Volkswagen, Honda, Hyundai, Nissan, также в десятке наиболее востребованных брендов Ford, KIA, Chevrolet, BMW, Mercedes-Benz. Российский рынок занял 11-е место со значением 1,54 миллиона автомобилей, что соответствует росту в 3% по сравнению с 2020-м годом. Наиболее популярными автомобилями в России в 2021 году стали Lada, Kia, Hyundai, Renault, Toyota. Но за I квартал 2022 года продажи автомобилей этих марок в России сократились на 25-40% по сравнению с аналогичным периодом прошлого года. После введения санкций сокращение объема всего рынка легковых автомобилей РФ продолжилось с большей динамикой, и за первое полугодие 2022 года было продано на 56,9% меньше автомобилей по сравнению с прошлым годом. Причины такой отрицательной динамики в долгосрочной перспективе могут значительно изменить структуру рынка, далее представлены возможные направления трансформации.

Ранее уже было сказано, что большая часть легковых автомобилей, покупаемых в России, собираются на локальных заводах. В 2021 году в России было продано 271 тысяча новых легковых автомобилей, собранных за пределами РФ, что соответствует лишь 18% от общего объема рынка. В основном автомобили импортируются из Китая, Японии и Германии. Динамика импорта с 2002 года представлена на рисунке 1.



Рисунок 1. Импорт легковых автомобилей в РФ, 2002-2021 гг., млн. долл.

Из графика видно, что наибольшее падение импорта произошло в 2009 году, основной причиной чего является мировой экономический кризис. Другой причиной является мера поддержки российских автопроизводителей в условиях кризиса в виде повышения импортных пошлин в декабре 2008 года. Затем импорт начал снова расти, но лишь до 2012 года. Дальнейшее сокращение импорта можно объяснить уже повышением локализации

производства иностранными компаниями. В 2011 году был ужесточен режим промышленной сборки иномарок в России, но при соблюдении этого режима иностранным компаниям предлагались льготные условия импорта компонентов для производства на 8 лет. В итоге в период с 2011 по 2014 год доля иномарок в производстве легковых автомобилей в РФ выросла с 62% до 76%. Таким образом, к 2015 году импорт сократился даже ниже уровня 2009 года. В 2012 году Россия вступила в ВТО, одним из обязательств было снижение пошлин на импорт автомобилей в РФ. Условия по снижению выполнялись поэтапно, но наиболее активно пошлины сокращали в период с 2015 по 2019 год, снизив их вдвое к концу периода. Это привело к росту импорта, который продолжался до 2021 года, за исключением кризисного 2020 года.

На данный момент большинство российских заводов приостановили свою работу, официальной причиной чаще всего называется нарушение логистических цепочек, на территорию РФ в необходимом количестве не поступает оборудование, сырье и компоненты для производства. Европейский союз установил эмбарго на поставки в Россию предметов роскоши, к числу которых относятся и некоторые автомобили, подобные ограничение ввели Япония и США. Некоторые компании, например, General Motors и Renault, у которых были совместные предприятия с отечественными брендами, покинули российский рынок. Но если доля рынка General Motors была незначительной, то Renault находились на 4-м месте по объему продаж в РФ по итогам 2021 года, производство всего модельного ряда было локализовано. Если спрос и покупательная способность населения будут значительно сокращаться, то можно предположить, что при текущих геополитических условиях и другие компании начнут закрывать здесь свое производство. Этому может поспособствовать и организация параллельного импорта, под который сейчас попадают около 50 компаний-производителей автомобилей и комплектующих, независимо от того, было ли локализовано их производство на местном рынке. На рисунке 2 представлена динамика доли автомобилей, собранных в РФ, за несколько месяцев текущего года. По графику видно, что доля автомобилей локальной сборки сократилась почти на 5% за пять месяцев с начала года.

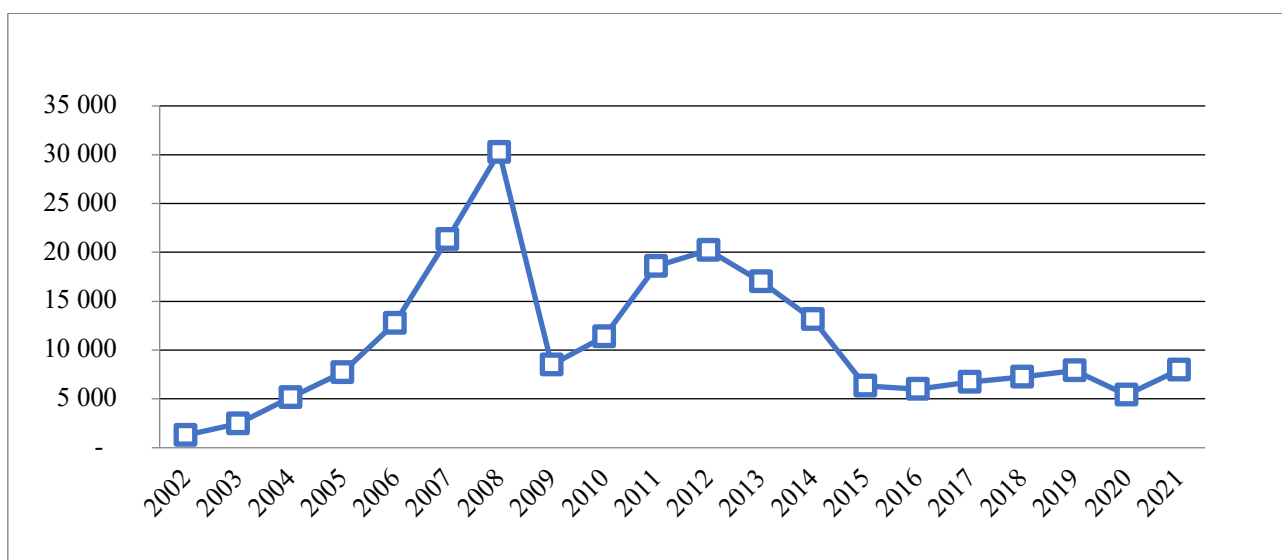

Рисунок 2. Доля автомобилей, собранных на территории РФ в общем объеме рынка с января по май 2022 г., %

В последние несколько месяцев некоторые китайские и корейские автопроизводители активно получают новые сертификаты ОТТС (одобрения типа транспортного средства) на те автомобили, которые ранее собирались в РФ, но теперь в документах указаны заводы и адреса стран происхождения бренда. Вероятнее всего, эти компании будут частично или полностью переходить на импорт вместо локальной сборки. Организация поставок готовых машин через восточные торговые пути теперь кажется более реальной и экономически выгодной, чем поставка комплектующих с последующей сборкой, особенно на заводах, расположенных в европейской части России.

В продолжение темы азиатских автомобилей, важно заметить, что за первые пять месяцев 2022 года в два раза вырос импорт автомобилей из КНР. В мае продажи китайских автомобилей заняли 10,2% рынка. Рост популярности этих автомобилей связан с их доступностью и отсутствием альтернатив. Важно отметить, что китайские и корейские компании и до 2022 года показывали стабильный высокий рост благодаря низкой стоимости и присутствию практически во всех сегментах. Можно предположить, что в текущих условиях азиатские производители продолжают увеличивать свою долю на рынке, сокращая долю европейских брендов. В ближайшее время производство китайских автомобилей Jас будет организовано на мощностях завода Автофрамос, ранее принадлежащего компании Renault. Продавать эти машины планируют под брендом Москвич.

Проведенное исследование позволяет определить возможные перспективы рынка импортных легковых автомобилей в РФ.

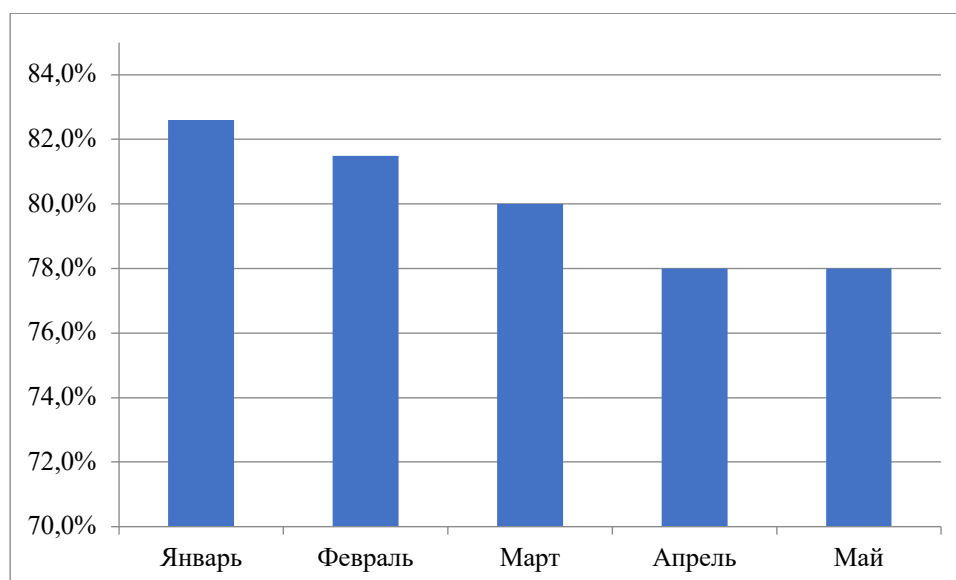
1. Трансформация рынка в пользу китайских и корейских брендов. Транспортная доступность, относительно низкая стоимость продукции, широкий модельный, обеспечивающий присутствие в различных сегментах рынка, являются конкурентными преимуществами, которые обеспечивали стабильный рост до 2022 года. Недоступность европейских, американских и японских автомобилей позволит азиатским компаниям значительно повысить долю рынка.

2. Снижение доли в первую очередь европейских, а также американских и японских брендов. Это перспектива исходит из санкций со стороны стран происхождения, а также логистических сложностей и перспективы, указанной в пункте 1.

3. Снижение доли локализации. Из-за санкций, сбоя в цепях поставок, падения спроса компании могут оптимизировать свое присутствие на рынке за счет перехода на импорт готовых автомобилей. Также такой вариант кажется более безопасным в случае введения новых санкций со стороны государств-стран происхождения брендов.

4. Выход на рынок новых брендов. Эта перспектива относится в первую очередь к китайским автопроизводителям, но в долгосрочной перспективе могут появиться и западные бренды. Это возможно в случае значительного снижения уровня локализации и ослабления санкций.

Список используемой литературы:

1. Приказ Министерства промышленности и торговли Российской Федерации № 1532 от 19 апреля 2022 г. Об утверждении перечня товаров (групп товаров), в отношении которых не применяются положения подпункта 6 статьи 1359 и статьи 1487 Гражданского кодекса Российской Федерации при условии введения указанных товаров (групп товаров) в оборот за пределами территории Российской Федерации правообладателями (патентообладателями), а также с их согласия

2. Догузов Георгий Таймуразович, Анализ мирового рынка и производства легковых автомобилей в современных условиях // Московский экономический журнал. 2021. №7, с.379-383. URL: <https://cyberleninka.ru/article/n/analiz-mirovogo-rynka-i-proizvodstva-legkovykh-avtomobiley-v-sovremennyh-usloviya> (дата обращения: 14.07.2022).

3. Аналитическое агентство Автостат // URL: <https://www.autostat.ru/infographics/47393/> (дата обращения: 14.07.2022).

4. Аналитическое агентство Автостат // URL: <https://www.autostat.ru/news/51585/> (дата обращения: 14.07.2022).

5. Пресс-релиз Ассоциации европейского бизнеса от 6 июля 2022 года // URL: <https://aebrus.ru/upload/iblock/7a9/RUS-Car-Sales-in-June-2022.pdf> (дата обращения: 14.07.2022).

6. Existing and potential trade between Russian Federation and World Product: 8703 //

URL:

https://www.trademap.org/Bilateral_TS.aspx?nvpm=1%7c643%7c%7c000%7c%7c8703%7c%7c%7c6%7c1%7c1%7c1%7c2%7c1%7c1%7c1%7c1%7c1%7c1 (дата обращения: 14.07.2022).

Махненко Г.С.

Студент группы А193

БГТУ «ВОЕНМЕХ» им. Д.Ф. Устинова

Чириков С.А.

Старший преподаватель кафедры «Ракетостроение»

БГТУ «ВОЕНМЕХ» им. Д.Ф. Устинова

МЕТОД БОРЬБЫ С БЕСПИЛОТНЫМИ ЛЕТАТЕЛЬНЫМИ АППАРАТАМИ С ИСПОЛЬЗОВАНИЕМ АКУСТИЧЕСКИХ МИН

Анализируя военный опыт последнего времени можно определить закономерности в использовании тактического оружия, которые при текущем состоянии сил противовоздушной обороны (ПВО) способны перегрузить комплексы защиты. Проведено сравнительное исследование существующих средств ПВО в задачах борьбы с беспилотными летательными аппаратами (БЛА). Предложено альтернативное решение проблемы противодействия БЛА, которое подразумевает использование противоракетных мин с определенными изменениями, специфицирующими их для противодействия БЛА. Проведено моделирование ситуации атаки малоразмерными БЛА на объект приграничной инфраструктуры.

Analyzing the recent military experience, it is possible to determine patterns in the use of tactical weapons, which, with the current state of the air defense forces (air defense), are able to overload the protection complexes. A comparative study of existing air defense systems in the tasks of combating unmanned aerial vehicles (UAVs) has been conducted. An alternative solution to the problem of countering UAVs has been proposed, which implies the use of anti-helicopter mines with certain changes specifying them for countering UAVs. A simulation of the situation of an attack by small-sized UAVs on an object of border infrastructure was carried out.

Ключевые слова: беспилотный летательный аппарат, ПВО, поражение, стоимость, дрон, мина, характеристика, датчики

Актуальность. Вооруженные конфликты последних лет продемонстрировали переход от ситуативного применения дронов до постоянного присутствия БЛА на поле боя. Такая тенденция позволяет предположить, что роль этого вида вооружения будет лишь возрастать. Использование массовых атак дронов на инфраструктурные цели неоднократно применялось в рамках СВО, поэтому защита от таких атак выходит за рамки теоретической проблемы и требует наискорейшего решения. Применение в этих условиях привычных средств ПВО, таких как ЗРС С-300, ЗРС «Тор», экономически нецелесообразно

в виду: огромной ценовой разницы между дроном и ракетой, неспособностью данных комплексов нести значительный боезапас для отражения массовой атаки, требуются постоянное дежурства экипажа. Дополнительно приходится учитывать, что в современных конфликтах при развитых системах обнаружения воздушных целей применяется полет на малых высотах (50-200м), что значительно усложняет работу привычных средств ПВО. Поэтому главными факторами для формирования защиты должны быть автономность, соответствующая стоимость, способность отражать массовые атаки. Рассматриваемым решением является применение противодронных минных заграждений на объектах, подверженным нападением.

Состояние вопроса. Утром 17 октября была применена массовая атака дронов “Герань-2” по целям инфраструктуры в Киеве, в ходе которой был нанесен значительный успех. Ночью 28 февраля в Туапсе украинский беспилотник атаковал нефтебазу. Дополнительно фиксируется регулярное использование беспилотников на фронте. В приведенной таблице 1 приведены характеристики БЛА, имеющие важность для разрешения вопроса.

Таблица 1

Название БЛА	Максимальная скорость, км/ч	Масса боевой части, кг	Стоимость, \$
Bayraktar TB2	222	150	69000000
Switchblade 300	160	2,5	6000
MQ-9 Reaper	400	1700	30000000
"Герань-2"	170	50	20000

Полученный боевой опыт использования этого вида вооружений был истолкован производителями как положительный, так компания Bayraktar намерена увеличить объем выпуска дронов версии TB2 с 200 штук в 2022 году до 500 в 2023, а украинский концерн “Мотор Сич” анонсировал разработку аналога “Герань-2”

На основе этих данных можно сделать вывод, что средства противодействия БЛА должны развиваться не меньшими темпами.

В работе предполагается использовать модернизированный вариант ПВМ.

Техническое предложение.

В приведенной таблице 1 все дроны исполнены в самолетной схеме, отсюда следует, что существует 2 способа поражения БЛА, имеющих разные последствия:

- 1) Поражение двигателей дрона, которое приведет к планированию дрона на некоторое расстояние и дальнейшему падению со взрывом
- 2) Поражение боевой части дрона, которое спровоцирует взрыв и уничтожение всей конструкции

Общая площадь нижней поражаемой плоскости дрона самолетной схемы “Герань-2” составляет 8,75 м², из которых крыльевая и двигательная части составляют порядка 90% площади, остальные 10% приходятся на боевую часть в передней части корпуса.

Таким образом, требуется учесть, какое расстояние может преодолеть дрон поврежденный в крыльевую часть или двигательную установку, при том что известна максимальная скорость, развиваемая перед атакой в 170км/ч. Без помощи двигательной установки дрон не сможет поддерживать прежнюю высоту под действием силы тяжести и при поражении на высоте 50 метров пролетит дополнительно 141 метров до столкновения с землей, с высоты 100 метров - 211 метров. Эти данные указывают на необходимость размещения минного заграждения на удалении, покрывающем расстояние полета.

Принцип работы самой мины заключается в тандемной работе акустической системы и устройства, выстреливающего боевую часть в направлении источника шума. Использование именно акустического принципа обнаружения обусловлено тем, что отраженные звуковые волны по закону Доплера способны нести информацию о скорости цели для выбора оптимальной траектории перехвата, так же учитывается высокий уровень шума двигательной установки, который может выдавать информацию об используемом двигателе с последующим определением вида дрона. ПВМ дополнительно снабжена инфракрасными датчиками, позволяющими определять двигательную установку и поражать низколетящие вертолеты в наиболее нагретые двигательные составляющие. Данный тип сенсора имеет низкую эффективность при обнаружении дронов в виду низкой мощности мотора и частичного перекрытия аэродинамическими поверхностями дрона.

Если шум был распознан как шум мотора воздушной цели, то на удалении до цели в 1 км мина разворачивается в заданном направлении и активирует инфракрасные датчики (до 6 штук), которые определяют точное направление на цель и дальность до нее при работе против целей доступных для обнаружения в этом спектре. Комбинация одновременного использования акустических и инфракрасных датчиков позволяет преодолевать тепловые ловушки, используемые как средство защиты вертолетов. При приближении цели на расстояние в 150 метров от мины производится подрыв мины и ударное ядро движется к цели со скоростью 2500км/ч. Устройство обладает возможностью проводного соединения с другими минами в области, что исключает наведение на цель более 1 мины. Конструкция и внешний вид мины представлены на рисунке 1.

Рисунок 1

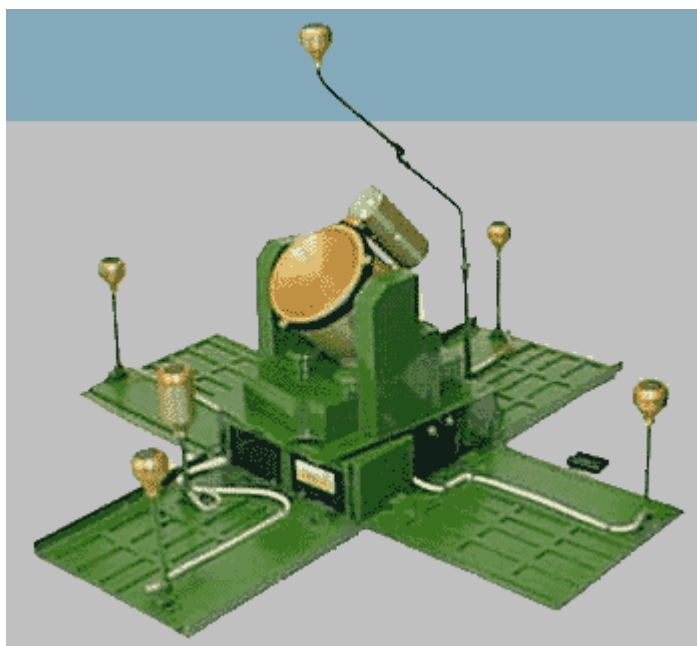

После описания принципа действия установки и ее характеристик перейдем к составляющим, которые необходимо изменить для эффективной борьбы с БЛА.

- 1) Мина ПВМ в текущей комплектации снабжена кумулятивной боевой частью, которая теряет эффективность при борьбе с небронированными высокоскоростными целями, поэтому предлагается специфицировать боевую часть на осколочно-фугасную в виду больше площади поражения, что для вопроса массовой атаки является важным пунктом.
- 2) Предлагается отказаться от использования инфракрасных датчиков для создания версии, направленной на борьбу с низколетающими дронами в виду их низкой эффективности. Данное решение уменьшит количество потенциально поражаемых целей, но снизит стоимость и сложность производства для массового использования на объектах инфраструктуры.

Выводы: стоящая на вооружении ПВМ способна при выполнении определенных модификаций стать эффективным средством борьбы с дронами

Библиографический список:

1. ГОСТ Р 57258-2016. Системы беспилотные авиационные. Термины и определения. – М.: Стандартинформ, 2018. – 22 с.
2. Афонин И.Е., Макаренко С.И., Петров С.В., Привалов А.А. Анализ опыта боевого применения групп беспилотных летательных аппаратов для поражения зенитных ракетных комплексов системы противовоздушной обороны в военных конфликтах в Сирии, Ливии и Нагорном Карабахе // Системы управления, связи и безопасности. – 2020. – № 4. – С. 163-191.

3. Шпигарь Н., Олейник А., Спичак Е. Обнаружение и подавление БПЛА // Арсенал Отечества. – 2021. – № 1 (51). – С. 18-23.
4. Никольский М., Боевые части зенитных управляемых ракет URL:
http://www.xliby.ru/transport_i_aviacija/tehnika_i_vooruzhenie_2001_03/p6.php

УДК: 316.774, 316.776.2

Вершинина Анна Владимировна, магистрант, Донской государственный технический университет, г. Ростов-на-Дону

e-mail: verschinina.anna2016@yandex.ru

ТИПОЛОГИЗАЦИЯ НОВЫХ МЕДИА

Аннотация. Активное развитие инструментов новых медиа делает необходимым постоянное обновление типологизации, мобильность которой превосходит темпы базовой адаптивности специалистов сферы. Появление новых терминов и платформ в виду стабильных изменений сложно регламентировать, однако выделение основных принципов типологизации позволяет ориентироваться в медиaprостранстве. В статье рассматриваются признаки новых медиа, подходы к классифицированию жанров, а также динамика развития медиатехнологий и влияние кроссплатформенности на кросс-медийную журналистику.

Annotation. The active development of new media tools makes it necessary to constantly update typologization, the mobility of which exceeds the pace of basic adaptability of specialists in the field. The emergence of new terms and platforms in view of stable changes is difficult to regulate, however, the allocation of the basic principles of typologization allows you to navigate in the media space. The article examines the signs of new media, approaches to the classification of genres, as well as the dynamics of the development of media technologies and the influence of cross-platform on cross-media journalism.

Ключевые слова: медиа, брендинг, маркетинг, кроссплатформенность

Keywords: media, branding, marketing, cross-platform

Новые медиа – это термин, который определяет новейший цифровой формат существования средств массовой информации в сети Интернет, а также способ распространения контента и новые формы коммуникации.

При определении новых медиа мы говорим не о каком-то конкретном инструменте или абсолютно четко выстроенной типологии, а в большей степени о системе факторов, влияющих на присвоение медиа статуса нового. При этом сам термин далеко не нов: его применение началось в конце XX века, и характеризовалось применением новых, отличных от прежних форматов, теперь выделяющихся своей интерактивной и цифровой составляющей. К признакам новых медиа относят такие явления как дигитализация,

конвергентность, гипертекстуальность, интерактивность. Несмотря на уже давно вошедший в обиход термин, его корректность до сих пор вызывает вопросы. В своей работе «Новые медиа: к вопросу о категориально-понятийном аппарате» А.Ю. Суворова отмечает: «Само определение «новые медиа» очень многими исследователями воспринимается скептически, потому что ничего особенно нового в этих медиа определить нельзя» [1].

Зачастую классификация новых медиа включает в себя типологию сетевых СМИ, разделение которых характеризуется различными типами контента, его тематическим разнообразием и фактической географической направленностью. Таким образом, важной характеристикой новых медиа является то, что контент в данном случае производится при участии технологий сети Интернет. Новые медиа включают в себя широкий перечень медиаформатов. Это интернет-СМИ, электронные версии средств массовой информации, подкастинг, блоги разных видов, социальные сети и даже виртуальные игры. Наиболее распространенными являются социальные сети как вид социальных медиа, так как именно с помощью этого вида коммуникации аудитория создает контент, который впоследствии может стать источником информации для профессиональных журналистов.

К примеру, И. Давыдов в 2000 году предложил классификацию сетевых СМИ, основанную на следующих принципах: тип контента (новостные сайты, авторские, смешанные); принадлежность (государственные СМИ, независимые, принадлежащие бизнесу или политическим партиям); тематика (узконаправленные, затрагивающие много тем); география распространения (международные, федеральные, региональные и городские новые медиа) [2].

Определение составляющих этой модели напрямую влияет на выбор типа новых медиа как инструмента донесения информации через контент. Социальные медиа, имеющие собственную внутреннюю классификацию, являются самым популярным инструментом продвижения 21 века, собирая на площадке тематическое многообразие как нишевых, так и широко направленных Интернет-СМИ и каналов.

Любая классификация, при этом, можно выделять следующие типы медиа: мультимедийные, текстовые и синтетические. К текстовым относятся традиционные жанры (новость, очерк, колонка и т.д.) и новые жанры (текстовая трансляция, статус в социальных сетях). Синтетический тип отличается объединением нескольких форматов – текста, иллюстрации, звука, интерактива. Например, мультимедийная заметка, мультискрипт, слайд-шоу со звуком, flash-игры, интерактивные карты и схемы и т.д. Самая обширная группа мультимедийных жанров включает в себя иллюстративные жанры (статичная

иллюстрация, фоторепортаж, графика, инфографика, 3D-реконструкция), видеожанры (потокное видео с места событий, видеоиллюстрация, видеосюжет, интерактивный видеомост) и аудиальные жанры (аудиоверсия текста, подкаст, аудиосюжет, видеоиллюстрация).

Тим О'Рейли в знаменитой статье «Что такое Веб 2.0» писал: «Главный принцип, лежащий за успехом гигантов, рожденных в эпоху Веба 1.0, гигантов, которые выжили и сделали Веб 2.0 таким, какой он есть, заключается в том, что они усилили веб-технологии за счет коллективного разума» [3]. Таким образом возникла новая форма интеллектуального сотворчества.

Если проследить динамику смены медиатехнологий как процесса, развернутого во времени, нетрудно заметить, что до 1980-х гг. развитие медиа представляло собой поступательный линейный процесс, растянутый на несколько столетий. Коммуникационный взрыв, который в свое время был вызван изобретением печатного станка, выпуском первой книги, потом – первой газеты (что уже подразумевало массовость информационного продукта), а затем и появлением главных игроков медиасферы XX в. – радио и телевидения, с точки зрения формата родившихся медиатехнологий за эти несколько столетий при всей масштабности процесса представлял развитие и сосуществование лишь двух форм медиа – печатной и аналоговой [4].

Глобальная сеть Интернет, являясь своеобразным интегральным элементом в отношении развития новых медиа, представляет собой наиболее показательный пример такой динамики. С одной стороны, за последние 10–15 лет киберпространство продемонстрировало очевидную количественную динамику: по самым общим данным, сегодня Интернет имеет около 15 миллионов абонентов в более чем 150 странах мира. С другой стороны, и это представляет гораздо больший интерес, чем просто обсуждение статистической стороны развития процесса, к 2010 г. сеть, по всей вероятности, уже подошла к тому рубежу, который предполагает превращение количественной динамики в качественную [4]. Электронные библиотеки, музыка в формате mp3, интернет-телевидение, электронная почта, социальные сети в Интернет, онлайн-радио – все это уже не просто новинки мира технологии и коммуникации, а в значительной степени те индикаторы, по которым можно судить о смене образа жизни современного человека. Гипертекстовость и интерактивность онлайн-медиа и новой журналистики создает совершенно иной формат потребления информационного контента медиа – это своеобразное «путешествие» по контенту, где каждый обладает не только возможностью продолжать его до бесконечности,

но и правом мгновенно, прямо по ходу «путешествия» создавать, изменять или публично обсуждать его.

Медиаплатформа – это информационное пространство (а именно, часто эфирное вместилище познаваемых данных), где акторы разглашают сообщения друг к другу. Платформа требует оборудования для отправки и приема сообщений.

Термин «медиаплатформа» является одним из базовых при изучении науки о массовых коммуникациях и медиа в целом. Зачастую встречается аналог понятия – «мультиплатформенный контент». Его существование является свидетельством новых акцентов в продвижении, типологической составляющей медиа. На данный момент в русскоязычном пространстве можно выделить следующие типы платформ: печатные СМИ, вещательные СМИ, интернет-СМИ, социальные сети/веб-сайты, подкаст, онлайн-форумы, фото-, видеохостинг, блоги и издательские сети, обзорные платформы обсуждений [5]. Наличие большого количества медиаплатформ обуславливается запросом и особенностями медиапотребления аудитории: платформа является главным посредником между автором и читателем, и именно качественный подбор инструмента играет фундаментальную роль в эффективности создания, продвижения и представления контента.

При этом современные реалии диктуют новые условия: сегодня для безопасности, активного развития и стабильности продвижения, представление бренда должно быть кроссплатформенным.

Изначально термин «кроссплатформенность» применяется для обозначения возможности сайта работать с более чем одним видом операционной системой, например, с устройствами на Windows и на Linux, а также на мобильных системах. Посетители сайта, т.е. потенциальные клиенты, просматривают страницы сайта на компьютерах, планшетах, смартфонах и ноутбуках, и удобство просмотра контента зачастую является одной из главных причин выбора потребителем того или иного продукта. Вызовы, сформированные применением кроссплатформенности, привели к целому ряду проблем. Из-за информационного шума и кроссплатформенности СМИ теряют свою идентичность, сокращаясь до логотипа, названия и *tone of voice*; новые платформы развиваются независимо от медиа и не для медиа [6]. Правила игры задают крупные IT-компании (Facebook, Google, Яндекс). Контент уступил технологиям место на «троне». Умение «обернуть» и «распространить» все чаще важнее содержания. Медиа пока сохраняют контроль за производством контента, но стремительно теряют управляемость средств распространения. Контроль за доходами также перераспределяется. При этом

кроссплатформенность сподвигла к новым решениям и возможностям, таким как доступ к широкой аудитории, более доступное создание новых медиа, прямое взаимодействие с разнообразными авторами и читателями. Рамки между IT и медиа концептуально размываются, что приводит к использованию термина не только в контексте веб-платформ, но и отдельных медиа. Кросс-медийная журналистика, подразумевающая использование более чем одного СМИ, как аналогового так и цифрового, и контент, транслирующийся на различных устройствах, сегодня все чаще приравнивается к принципу кроссплатформенности.

«Кроссплатформенность является главным трендом мобильной индустрии – успеха в эпоху высоких технологий смогут добиться лишь те, кто последует за своей аудиторией на удобные ей носители информации» - заявил в интервью РИА Новости консультант певицы Lady Gaga Ральф Саймон (Ralph Simon). Таким образом, возможно отметить повсеместную тенденцию к изменению медиасферы, вне зависимости от конкретной отрасли. Современные новые медиа становятся все более мобильными, необходимыми к постоянному контролю, апробации новейших инструментов, функционал которых может быть изменен в течение короткого времени.

Список литературы

1. Подставко, Е.Н. Классификации сетевых изданий Рунета / Е.Н. Подставко // Вопросы журналистики, педагогики, языкознания. – 2011. – №6 (101). – С. 264-269.
2. Киреев, П.С. Новые медиа в современном информационно-коммуникационном пространстве / П.С. Киреев // Социология. – 2010. – № 2. – С. 115-127.
3. Красноярова, О.В. Новые медиаплатформы: принципы функционирования и классификация / О.В. Красноярова // Вопросы теории и практики журналистики. – 2016. – №1. – С. 45-57.
4. Почему медиа обречены на кроссплатформенность [Электронный ресурс] // prexplore. URL: <https://prexplore.ru/media/cross-platform-media/> (дата обращения: 20.06.2022).

5. Ральф Саймон: кроссплатформенность – главный тренд мобильной индустрии [Электронный ресурс] // РиаНовости. URL: <https://ria.ru/20120830/902677645.html> (дата обращения: 20.06.2022).

6. Парфенова, А.А. Использование таксономии образовательных целей Б. Блума при конструировании ситуационных задач по географии / А.А. Парфенова // Современное географическое образование: проблемы и перспективы развития. – 2020. – С. 350-353.

Тычинская Анна Александровна, воспитатель МБДОУ детский сад комбинированного вида № 8 города Ставрополя, г. Ставрополь.

ОСОБЕННОСТИ ГРАФО-МОТОРНЫХ НАВЫКОВ У СТАРШИХ ДОШКОЛЬНИКОВ С АЛАЛИЕЙ

Аннотация. Обучение детей с тяжелыми нарушениями речи до настоящего времени остается важным направлением работы отечественной системы инклюзивного образования. При этом любое образовательное учреждение несет ответственность за выявление и реализацию этих «особых» потребностей детей с тяжелыми нарушениями речи, а также за создание комфортных условий обучения и развития этих детей. В данной статье исследованы особенности графо-моторных навыков у детей дошкольного возраста с системными нарушениями речевого развития, представлена специфика графо-моторных навыков у старших дошкольников с алалией.

Annotation. Teaching children with severe speech disorders remains an important area of work of the national system of inclusive education to date. At the same time, any educational institution is responsible for identifying and implementing these "special" needs of children with severe speech disorders, as well as for creating comfortable learning and development conditions for these children.

This article examines the features of graphomotor skills in preschool children with systemic speech development disorders, presents the specifics of graphomotor skills in older preschoolers with alalia.

Ключевые слова: алалия, графо-моторный навык, старший дошкольный возраст.

Keywords: alalia, graphomotor skill, senior preschool age.

В современном обществе наметилась тенденция к росту численности детей старшего дошкольного возраста с тяжелыми нарушениями речи.

Алалия представляет собой одно из самых сложных речевых патологий и является недостаточно изученной в научной литературе.

Алалия характеризуется глубокой несформированностью речевой функции, обуславливается органическими повреждениями речевых зон коры головного мозга. Недоразвитие речи при алалии принимает системный характер, выражается тем, что у

ребенка нарушены фонетико-фонематический и лексико-грамматический компоненты речи [3].

Алалия, по данным исследований, диагностируется у 1-2% детей дошкольного возраста, клинический диагноз которой соответствует речевому заключению – общее недоразвитие речи [3; 5].

Комплекс симптомов языковых расстройств детей старшего дошкольного возраста с алалией приводит ко вторичному недоразвитию интеллекта и нарушению всех психических процессов. Поведение детей отличается упрямством и капризностью, двигательным беспокойством.

Дальнейшая адаптация и обучение детей с алалией в школе определяется становлением графо-моторного навыка, влияющего на процесс овладения письмом.

Согласно определению М.М. Безруких, графо-моторный навык характеризуется сформированностью определенного привычного положения и движения пишущей руки, позволяющих изобразить письменные звуки и их соединения [1].

Графо-моторные навыки являют собой важную составляющую в цепочке операций, которые составляют письмо, у старших дошкольников с алалией имеют свои специфические особенности.

К примеру, трудности старших дошкольников с алалией в процессе изображения букв дезорганизуют все предшествующие письму операции. У них недостаточно сформированы такие компоненты психоречевого развития, как зрительное восприятие, представления о пространстве, все психические процессы [2].

В исследованиях Т.Б. Филичевой указаны трудности старших дошкольников с алалией при выполнении двигательных актов, которые требуют от ребенка четкого управления движениями. Механизм данного нарушения автор объясняет тем, что у детей старшего дошкольного возраста с алалией наблюдается неполноценность артикуляционного и пальцевого праксиса [6].

Т.Б. Филичева подчеркивает, что у старших дошкольников с алалией слабо развиты мелкие мышцы рук, координация движений нарушена [6].

М.Г. Храковская отметила, что зрительные и двигательные анализаторы старших дошкольников с алалией нарушены. Это влияет на проявление недостаточной четкости и организованности при письме [5].

В связи с этим, М.Г. Храковская считает, что движения руки у старших дошкольников с алалией отличаются темповыми расстройствами, утомляемостью и истощаемостью, что приводит к нарушениям графо-моторных навыков в целом [5].

Специфическими особенностями графо-моторных навыков у старших дошкольников с алалией, указывает в своем исследовании К.Л. Утехина, являются:

- 1) отсутствие умения ориентироваться на бумаге;
- 2) проблема в удержании строки;
- 3) излишняя мышечная напряженность;
- 4) неразвитость мелкой моторики;
- 5) неправильное положение руки;
- 6) несформированность координации тонких движений руки [4].

К.Л. Утехина отмечает, что несформированность графо-моторных навыков у старших дошкольников с алалией являет собой причину особого вида нарушений моторной и кинетической дисграфии [4].

В.А. Илюхина подчеркивает, что старший дошкольный возраст сензитивен к проявлениям творчества и фантазии, креативному мышлению, однако, у детей с алалией возникают трудности в процессе изобразительной деятельности – отсутствуют, увеличены (уменьшены) детали рисунка, наблюдается разрыв прямых линий, неправильное расположение элементов рисунка на бумаге [3].

Т.Б. Филичева, Н.А. Чевелева, Г.В. Чиркина считают, что если в на занятиях по подготовке к школе не проводить с детьми 6-7 лет с алалией коррекционную работу по формированию графо-моторных навыков, то они будут делать ошибки: смешивать буквы, имеющие одинаковые элементы начертания, слитно писать слова в предложениях и словосочетаниях, проявится «зеркальное письмо», возникнут каллиграфические трудности, которые заключаются в не дописывании букв, неправильно сформированном подчерке и частых исправлениях [6].

Таким образом отметим, что специфическими особенностями графо-моторных навыков у старших дошкольников с алалией являются несформированность зрительно-моторной координации, артикуляционного и пальцевого праксиса, пространственной ориентировке при письме и изобразительной деятельности.

Литература

1. Безруких М.М. Этапы формирования навыка письма. М.: «Просвещение», 2002. 126 с.
2. Визель Т.Г. Нарушение чтения и письма у детей дошкольного и младшего школьного возраста. М.: «Астрель», 2005. 431 с.
3. Илюхина В.А. Особенности формирования графических навыков у дошкольников с алалией // Начальная школа. 2008. №8. С.16-19.

4. Утехина К.Л. Развитие графических навыков письма у дошкольников 6-7 лет: Опыт работы практического педагога// Дошкольное воспитание. 2008. №5. С.11-25.
5. Храковская М.Г. Методика восстановления и формирования двигательного навыка письма при нарушении двигательного праксиса у дошкольников с алалией// Логопед. 2014. №3. С.44-53.
6. Филичева Т.Б., Чевелева Н.А., Чиркина Г.В. Основы логопедии. Практическое пособие. М.: Издательство: «Айрис-Пресс», 2008. 223 с.

Аксенов Сергей Геннадьевич

д-р экон. наук, профессор,

ФГБОУ ВО Уфимский университет науки и технологий, РФ, г. Уфа

Галимов Альберт Радикович,

ФГБОУ ВО Уфимский университет науки и технологий, РФ, г. Уфа

К ВОПРОСУ ОБ ОБЕСПЕЧЕНИИ ПОЖАРНОЙ БЕЗОПАСНОСТИ НА НЕФТЯНЫХ ОБЪЕКТАХ

Актуальность данной темы заключается в том, что самым крупным в мире экспортером нефтепродуктов является Российская федерация. В этой стране находится огромное количество промышленных объектов. Промышленный объект сам по себе, является пожароопасным, так как в работе их используются горючие вещества и материалы.

Как показывает статистика, в России за последние 5 лет количество пожаров значительно увеличилось. Вместе с этим заметен рост и прямого материального ущерба. Так за 2021 год произошло 3589 пожаров в зданиях промышленного назначения с материальным ущербом на сумму 1 783 532 руб., в то время как в 2017 это число составляло 2786 [4].

На этих объектах используются, хранятся и обращаются вещества и материалы, имеющие высокую горючесть и взрывоопасность. Для минимизации риска возникновения аварийных ситуаций необходимо соблюдать правила при проектировании, строительстве и эксплуатации пожарной безопасности.

Согласно ФЗ-№123 «Технический регламент о требованиях пожарной безопасности», на всех объектах должна быть проведена оценка пожарной безопасности, включая оценку пожарных рисков.

Основными причинами пожаров и возгораний в нефтяной промышленности являются:

- Нарушение технологического процесса и нерабочее оборудование;
- Несоблюдение правил пожарной безопасности;
- Несоблюдение правил пожарной безопасности при проведении огневых работ и работ, с использованием искрообразующего инструмента;
- Неосторожное обращение с огнем;

- Перенапряжение, перегрев электрооборудования;
- Короткое замыкание (КЗ);
- Большое переходное сопротивление (ПБС).

Неисправное оборудование из-за несвоевременного ремонта, износ могут привести к утечки нефти, газа. Это может привести к образованию паро-газовоздушной смеси, что в свою очередь может привести к пожару или взрыву.

Перегрев оборудования, большое переходное сопротивление, короткое замыкание, при утечке газа, образовании паровоздушных смесей также могут привести к трагическим последствиям.

Несоблюдение требований пожарной безопасности при проведении огневых работ и работ с использованием искрообразующих инструментов также может привести к возгоранию. Основным условием является наличие окислителя, горючего материала и источника зажигания, которым могут послужить искры от инструмента. Все это может привести к затруднению тушению пожара (Рисунок 1).



Рисунок 1 – Тушение пожара в резервуарах с горючими жидкостями

Основные требования к предприятиям нефтегазовой промышленности:

- На предприятиях должны находиться газоанализаторы для определения утечки ГСМ.
- Использование принудительной вентиляции, выполненная из материалов, не способных горению;
- Взрывопожарные участки должны быть обозначены пожарными знаками;

- В помещениях с повышенной взрыво- и пожарной опасностью, а также на путях эвакуации предметы должны быть выполнены из непожароопасных материалов;
- Назначается ответственное лицо, отвечающее за выполнение требований пожарной безопасности за каждой зоной объекта.

Основной задачей пожарной безопасности является своевременное обнаружение, ликвидация пожара, а также оповещение сотрудников о возникновении опасной ситуации. Для выполнения этих аспектов необходимо:

- Применение автоматической пожарной сигнализации;
- Применение систем оповещения и управления эвакуацией;
- Использование системы дымоудаления;
- Использование дренчерных установок для защиты технологических проемов;
- Наличие пожарных гидрантов, кранов, наружного и внутреннего противопожарного водопровода в необходимом объеме.

Еще одним ключевым моментом в обеспечении пожарной безопасности на производственных объектах является профессиональная подготовка инженеров по проведению работ с техническим оборудованием и ведением технологических процессов.

Руководителям предприятий необходимо:

- Проводить инструктажи по пожарной безопасности, а также по охране труда сотрудникам;
- Проводить регулярные тренировки по эвакуации людей;
- Проводить противопожарные мероприятия по работе с огневыми работами.

Учитывая величину пожарной нагрузки и риск возникновения техногенных катастроф необходимо:

- Оборудовать противопожарные разрывы между зданиями по нормам требований по пожарной безопасности;
- Запрещается эвакуация людей через помещения с возможным выделением токсичных и пожаровзрывоопасных веществ.

Из проведенного анализа, следует, что здания нефтяной промышленности, безусловно, являются источником повышенной взрывопожарной опасности. Несоблюдение требований пожарной опасности могут привести к разрушению зданий и сооружений, гибели людей и к экологической катастрофе.

Список литературы

1. Федеральный закон от 22.07.2008 г. № 123-ФЗ "Технический регламент о требованиях пожарной безопасности».
2. Постановление Правительства РФ от 16.09.2020 №1479 «Об утверждении правил противопожарного режима в Российской Федерации».
3. Аксенов С.Г., Елизарьев А.Н., Манякова Г.М., Габдулхаков Р.Р., Кияшко Л.Ю., Акшенцев В.В. Развитие методических основ оценки риска ЧС в резервуарных парках с использованием методов системного анализа // Успехи современного естествознания. – 2019. – № 2. – С. 131.
4. Аксенов С.Г., Синагатуллин Ф.К. Чем и как тушат пожар // Современные проблемы безопасности (FireSafety 2020): теория и практика: Материалы II Всероссийской научно-практической конференции. - Уфа: РИК УГАТУ, 2020. - С. 146-151.
5. Аксенов С.Г., Яппаров Р.М., Губайдуллина И.Н., Шапошников А.С., Тараканов Д.А., Султанова А.Р., Эпимахов Н.Л. Моделирование развития опасных ситуаций при выбросе стирола в резервуарном парке // Международный научно-исследовательский журнал. — 2022. — №8 (122). URL: <https://research-journal.org/archive/8-122-2022-august/10.23670/IRJ.2022.122.57>. DOI: 10.23670/IRJ.2022.122.57.
6. Аксенов С.Г., Синагатуллин Ф.К. К вопросу об управлении силами и средствами на пожаре // Проблемы обеспечения безопасности (Безопасность 2020): Материалы II Международной научно-практической конференции. - Уфа: РИК УГАТУ, 2020. - С. 124-127.
7. Аксенов С.Г., Синагатуллин Ф.К. Обеспечение первичных мер пожарной безопасности в муниципальных образованиях // Проблема обеспечения безопасности: Материалы II Международной научно-практической конференции. - Уфа: РИК УГАТУ, 2020. - С. 242-244.

Аксенов Сергей Геннадьевич

*д-р экон. наук, профессор,
Уфимский университет науки и технологий,
РФ, г. Уфа*

Серода Элина Ахметовна,

*Уфимский университет науки и технологий,
РФ, г. Уфа*

К ВОПРОСУ О ПСИХИЧЕСКОМ ВЛИЯНИИ РАБОТЫ ПОЖАРНОГО

Аннотация. В работе описаны отличительные особенности труда пожарных, определены группы опасных факторов, оказывающих неблагоприятное воздействие на психоэмоциональное состояние и профессиональное здоровье специалистов экстремального профиля. Рассмотрены причины развития дезадаптивных психических состояний у пожарных. Установлено, что данные причины относятся к первичным и вторичным факторам стресса и влияют на состояние пожарного.

Ключевые слова: профессиональное выгорание пожарных, психологическая устойчивость, функциональные состояния, стрессовые факторы.

Актуальность темы заключается в том, что ликвидация пожаров является составным элементом системы противопожарной защиты и основным видом боевых действий подразделений пожарной охраны, направленных на тушение пожаров и снижению последствий от них. Этот процесс необходимо вести в различной обстановке днем и ночью, в сильные морозы и при высоких температурах, в задымленной и отравленной среде, на высотах и в подвалах, в условиях взрывов, обрушений и стихийных бедствий. По данным Всемирной организации здравоохранения профессия пожарного признана одной из сложных и опасных. Это связано с тем, что труд пожарных имеет отличительную особенность хроническим нервно-психическим напряжением, вызываемым работой в необычной среде, постоянной угрозой жизни и здоровью, отрицательными эмоциональными воздействиями, большими физическими нагрузками, высоким темпом работы, наличием неожиданных и внезапно возникающих ситуаций, осложняющих проведение боевых действий [2, с. 165]. При тушении пожаров пожарные подвергаются воздействию опасных факторов пожара или взрыва, которые могут приводить к травме или другому внезапному резкому ухудшению здоровья. По действующим нормам, труд

пожарных при тушении пожаров и ликвидации аварий, катастроф относится к категориям тяжелого и очень тяжелого труда (5-я и 6-я категории тяжести), при которых в связи с неблагоприятными стрессовыми факторами у практически здоровых людей формируются реакции, характерные для патологического функционального состояния организма [3, с. 103].

В таблице 1 показаны четыре группы факторов, представляющих опасность для здоровья пожарных:

Группы факторов	Физические факторы	Химические факторы	Биологические факторы	Психологические факторы
Характеристика	Механические нарушения конструкций, высокие температуры и т.д.	Воздействие разных отравляющих веществ	Наличие болезнетворных бактерий и вирусов	Наличие сверхнормативных физических и нервно-психических перегрузок

Таблица 1 - опасные факторы труда пожарных

В нашей работе особое внимание уделяется изучению психологических стрессовых факторов, воздействующих на пожарных в боевой обстановке и вызывающих у последних нервно-психическое напряжение, представленных в таблице 2.

Психологические факторы	Воздействие стрессогенных факторов
Опасность, содержащая угрозу жизни	Тревога, снижение функциональных резервов организма
Ответственность за выполнение боевой задачи	Психоэмоциональное напряжение функциональных резервов организма
Дефицит времени на принятие решений и выполнение необходимых действий	Боевая готовность к экстренным действиям
Возникновение неожиданных препятствий, осложняющих выполнение боевой задачи	Склонность к риску, пик выброса физических и психических ресурсов
Работа в режиме ожидания	Напряжение адаптационных механизмов, утомление
Сигнал тревоги	Высокий эмоциональный стресс и физическое напряжение функциональных

	резервов организма, в первые 25-30 секунд после подъема по тревоге частота сердечных сокращений может повышаться в среднем на 47 ударов в минуту, а по прибытии к месту пожара пульс может достигать 150 ударов в минуту.
Работа на пожаре	Высокие перегрузки физической и психоэмоциональной сферы
Состояние после пожара	Снижение физической и психической работоспособности, утомление, истощение

Таблица 2 - психологические последствия воздействия стрессогенных факторов на пожарных

Напряженная физическая работа, связанная с теплообразованием в организме, при высокой температуре окружающей среды на пожаре, сочетающаяся со значительной влажностью воздуха ставит организм пожарного в чрезвычайно трудные условия. Чаще всего такой микроклимат создается при тушении пожаров в подвалах, подземных галереях, газопроводных и кабельных коммуникациях. В период работы в этих условиях ухудшается самочувствие, появляются головная боль, головокружение, «круги» перед глазами, стук в висках, ощущение жара и духоты, слабости, нежелание двигаться, повышается температура тела и т.д. Мне лично приходилось спасать пожарных, потерявших сознание во время тушения пожаров. В условиях боевой деятельности пожарных очень часто, а особенно в зимний период, бойцы и командиры подвергаются резкому чередованию воздействия то высокой, то низкой температуры. Пожарные, возвращающиеся с пожара в зимнее время, подчас бывают настолько промокшими, что оказываются не в состоянии снять с себя замерзшую одежду. В результате чего появляются функциональные нарушения организма, которые ведут к возникновению различных заболеваний. Высокая плотность дыма является вторым наиболее распространенным стресс-фактором в боевой деятельности пожарных, отрицательное воздействие которого в первую очередь осуществляется на органы чувств. Высокая плотность дыма ограничивает видимость и действия пожарных. Дым вызывает сильное раздражение слизистой оболочки глаз и носоглотки, вызывает кашель, одышку, приводит к нарушению у пожарных функции дыхания и потере работоспособности. Вдыхание на пожаре дыма с оксидом углерода ухудшает здоровье пожарных, особенно лиц, предрасположенных к сердечным заболеваниям. При работе в задымленной зоне пожарные чаще всего теряют ориентировку. Имеются случаи, когда пожарные, потеряв ориентировку,

погибают. Воздействие шума. Из практики тушения пожаров: на промышленных объектах замечено, что всевозможные шумы — довольно распространенное явление. Нами установлено, что шум на одних пожарных мало влияет, у других же приводит к возникновению неприятных ощущений; страха, тревоги, беспокойства, удрученности, недомогания. Это, безусловно, приводит к снижению боевой деятельности, а иногда и к отказу выполнения боевой задачи некоторыми пожарными.

Наличие указанных стрессогенных факторов создает большие трудности в работе пожарных, снижает их физическую и психическую работоспособность. Для пожарных зачастую характерна работа в режиме ожидания. Находясь постоянно в состоянии оперативного покоя, пожарный должен сохранять готовность к экстренным действиям. Такое состояние влечет за собой быстрое утомление. Кроме этого, важнейшим стрессогенным фактором в работе пожарных, приводящим к возникновению состояния эмоциональной напряженности, является сигнал тревоги. В первые 25-30 секунд после подъема по тревоге частота сердечных сокращений может повышаться в среднем на 47 ударов в минуту, а по прибытии к месту пожара пульс может достигать 150 ударов в минуту. Пожарный не может выполнить свою работу, если частота сердечных сокращений (ЧСС) через 5 минут достигнет 180 и более в минуту.

Эмоциональный стресс, возникающий с получением сигнала о выезде, длительное время не исчезает и после окончания работы, может стать причиной появления у пожарных провалов в памяти, когда пожарные не в состоянии описать последовательность своих действий. Более 70% пожарных при получении сигнала тревоги испытывают нервно-эмоциональный дискомфорт, а более 50% сдвигов ЧСС связаны с эмоциональным стрессом.

Таким образом, выявленные первичные факторы стресса у пожарных связаны с состоянием психологического напряжения, которое вызвано специфичными ситуациями в ходе работы. Это приводит к профессиональному истощению, эмоциональному выгоранию, а более серьезные события при выполнении служебного долга, такие как гибель или тяжелые ранения людей, приводят к появлению у пожарных посттравматического синдрома. Также, существуют факторы появления стресса, обусловленные характером социальных отношений в коллективе, что усиливает действие первичных факторов. К вторичным факторам можно отнести отказ от необходимой медицинской и психологической помощи, агрессия и нетактичность со стороны окружающих.

СПИСОК ЛИТЕРАТУРЫ

1. Аксенов С.Г., Синагатуллин Ф.К. Чем и как тушат пожар // Современные проблемы безопасности (FireSafety 2020): теория и практика: Материалы II Всероссийской научно-практической конференции. - Уфа: РИК УГАТУ, 2020. С. 146-151.
2. Аксенов С.Г., Синагатуллин Ф.К. К вопросу об управлении силами и средствами на пожаре // Проблемы обеспечения безопасности (Безопасность 2020). Материалы II Международной научно-практической конференции. Уфа: РИК УГАТУ, 2020. С. 124-127.
3. Аксенов С.Г., Синагатуллин Ф.К. Обеспечение первичных мер пожарной безопасности в муниципальных образованиях // Проблема обеспечения безопасности: Материалы II Международной научно-практической конференции. - Уфа: РИК УГАТУ, 2020. С. 242-244.
4. Карамова Э.И., Хусайнова Л.И. Проявления эмоционального выгорания у пожарных с разными личностными особенностями // Международный научный журнал «Символ науки». 2016. № 11-4. С.164-168.
5. Марьин М.И., Соболев Е.С. Исследование влияния условий труда на функциональное состояние пожарных // Психологический журнал. 1990. Т. 11. № 1. С. 102–108.

Аксенов Сергей Геннадьевич

*д-р экон. наук, профессор,
Уфимский университет науки и технологий,
РФ, г. Уфа*

Хусаинов Эдуард Искандерович,

*Уфимский университет науки и технологий,
РФ, г. Уфа*

К ВОПРОСУ О ВЛИЯНИИ ЛЕСНЫХ ПОЖАРОВ НА ЭКОЛОГИЮ И ЭКОНОМИКУ

Аннотация. В статье рассмотрена статистика лесных пожаров в определенный период времени. Выявлены опасные факторы, влияющие на экологию и окружающую среду, а также тенденция материального ущерба. Рассмотрены причины возникновения лесных пожаров. Предложены возможные методы уменьшения вреда экологии лесными пожарами.

Ключевые слова: лесной пожар, материальный и экологические ущербы

Актуальность темы заключается в том, что лесные пожары являются глобальной проблемой, которой не указано должное внимание. Пожары оказывают негативное воздействие на лесной массив, не сравнимое с вырубкой. Не только экологическое состояние подвергается ущербу, но и большой ущерб наносится на материальный состояние при тушении лесов.

Существует несколько основных типов горения лесного пожара: торфяной, низовой, верховой

Классификация по интенсивности горения:

Вид Лесного пожара	Параметры пожара	Подвид лесного пожара		
		Слабый	Средний	Сильный
Низовой	Скорость распр., м/мин	До 1	1-3	Свыше 3
Верховой	Скорость распр., м/мин	До 3	3-100	Свыше 100

Торфяной	Глубина прогорания, см	До 25	25-50	Более 50
----------	------------------------	-------	-------	----------

Вместе с тем, низовые пожары – самые распространенные, их количество составляет 97-98% от общего количества лесных пожаров, а площадь 87-89% от всех зарегистрированных, верховые составляют 1,5-2%, а площадь 10-12%, остальную часть составляют торфяные лесные пожары.

Лесные пожары оказывают огромное воздействие на лесные экосистемы в масштабе всей планеты. Почти треть лесных территорий в год охватывается огнем. Погибают деревья, выгорают трава, кустарники, мхи и лишайники, повреждается почва, погибают микроорганизмы, живущие в ней.

Одно из главных негативных экологических последствий пожаров — задымление и загрязнение атмосферы. Животные и люди чаще всего гибнут не от огня, а из-за отравления дымом. Дым от крупных пожаров может распространяться на сотни километров. Задымление нижних слоев атмосферы негативно влияет на здоровье людей, в особенности детей, пожилых, беременных женщин, тех, кто имеет проблемы с сердечно-сосудистыми заболеваниями.

Сильное задымление после пожаров задерживает развитие растений, поэтому они выделяют меньше кислорода, а лес является его главным поставщиком. Недавно красноярские ученые вместе с коллегами из немецкого Института химии общества Макса Планка оценили объемы выбросов парниковых газов в атмосферу при лесных пожарах в Сибири. Во время интенсивного горения леса концентрация угарного газа по сравнению с фоновым содержанием в воздухе повышается почти в 30 раз, метана — в два раза, углекислого газа — на 8%.

Выбросы от пожаров усиливают парниковый эффект. Сущность его заключается в том, что солнечные лучи, отражаясь от земли, трансформируются в длинноволновое тепловое излучение, которое задерживается парниковыми газами. В результате происходит повышение температуры воздуха. По расчетам красноярских ученых, при сгорании одного килограмма сухого вещества в сибирской тайге в атмосферу попадает чуть больше полутора килограммов углекислого газа, немногим больше ста граммов угарного газа и четыре грамма метана.

Ощутимые последствия

Пожары могут вызывать изменение видового биоразнообразия, замещение одних организмов другими. По оценкам красноярских ученых, примерно треть пожаров в России

приводят к смене типа растительности. Например, хорошо известно, что в определенных условиях на гарях вместо погибшего от пожара хвойного леса появляется осина. В хозяйственном отношении эта древесная порода менее ценна.

Пожары способны вызывать смену зоологического и микробного мира. Изменившаяся после пожара среда становится непригодной для животных, живших там ранее. Поэтому они перемещаются в иные более приемлемые условия, а на их место приходят другие организмы, для которых сформировавшаяся на гари среда в большей степени соответствует их экологическим требованиям. Примером этому может служить кедровый лес, населенный белками. После пожара кедровник погибает, у животных исчезает кормовая база, и они переселяются в другие участки леса.

Пожары могут влиять на заболачивание лесных территорий и повышать риск наводнений. Они способны вызывать эрозию почвы, способствовать образованию оползней и солифлюкций – сползанию оттаявшей на склоне почвы по мерзлому нижнему слою вместе с растительным покровом. Особенно этот процесс характерен для северных территорий и зон вечной мерзлоты. Последствиями лесных пожаров часто являются вспышки насекомых-вредителей и болезней леса, которые в первую очередь заселяют ослабленные огнем деревья.

Очаги горения торфяного пожара труднее выявляются дистанционно дистанционными методами, стандартные системы мониторинга торфяных пожаров выявляют их наличие, когда пожар приобретает катастрофические масштабы. Борьба с торфяными пожарами это совокупность сложных которые необходимо предпринимать в труднодоступной среде.

Однако самое губительное влияние на экологию оказывают верховые пожары, благодаря своей высокой интенсивности, а также приводят лес к полной смене насаждений, что подразумевает уменьшение количества еды животным, древесину в виде материала для переработки. Лесные пожары уничтожают жизни, и оставляют людей без жилья.

Влияние лесных пожаров на экосистему:

- загрязнение атмосферы;
- недостаток обогащения грунтовых вод;
- эрозия почв;
- ухудшение продуктивности леса;
- негативное влияние на людей от дыма лесного пожара, являющийся аэрозольно-газовой смесью, в состав которой входят CO, CO₂, NO₂, SO₂. В сгоревшей биомассе массовая доля аэрозольной эмиссии является важнейшей для атмосферного теплообмена.

Помимо экологического ущерба, лесные пожары способствуют колоссальным экономическим потерям: тушение лесных пожаров, восстановление экосистемы, утрата древесины как материала.



Рисунок 1- статистика материального ущерба в период с 2019 по 2022 года, без учета негативных последствий здоровью и жизням людей, а также количество лесных пожаров на территории РФ.

1 ряд – количество лесных пожаров, а 2 ряд – площадь лесных пожаров в миллионах гектар

Из рис.1, наблюдаем небольшую градацию лесных пожаров, однако материальный ущерб имеет тенденцию на спад. Рекордно большое количество пожаров было в 2020 году – 14000 пожаров, однако в выбранном периоде времени в этом году материальный ущерб был наименьшим – 15млрд. рублей . Существует несколько основных причинных возникновения лесных пожаров, это: сельскохозяйственные палы, грозовые разряды, по вине человека, прочие причины

Следовательно, главным виновником лесных пожаров является человек, выброшенная спичка или непотушенный костер может привести к лесному пожару, статистика возникновения пожаров показывает, что чаще всего это происходит в выходные дни. Мониторинг лесов на наличие пожаров происходит посредством наземного и авиационного способов. Устранение низового лесного пожара осуществляется водой, тушение торфяного пожара осуществляется проливанием воды в горящей области, верховые Требуется улучшение системы мониторинга за лесными массивами, уменьшение времени прибытия пожарной бригады, правильное прогнозирование лесных пожаров, а также их предотвращение. Средства массовой информации должны доносить до людей всю опасность лесных пожаров, так как они влияют не только на экосистему леса, но и на здоровье и жизни людей.

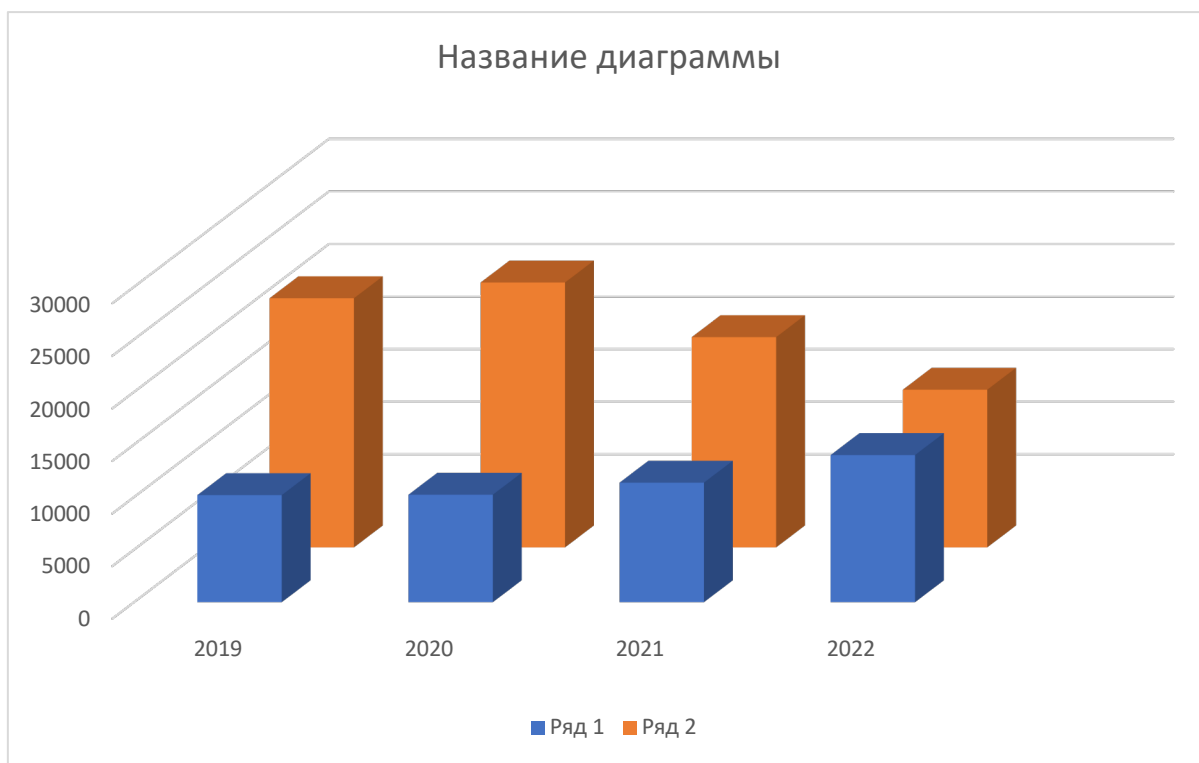
Таким образом, охрана лесов заключается в наземном и воздушном патрулировании, также требуется увеличение количества наблюдательных вышек, особенно в жилых районах приближенных к лесному массиву. В целях уменьшения общего количества пожаров, особенно лесных, уменьшения экологического и экономического ущерба требуется ужесточение штрафов за несоблюдение всех норм пожарной безопасности людям, пребывающим в лесу, а также требуются профилактические меры по предотвращению лесных пожаров.

Список литературы

1. Пожарная безопасность спортивных объектов [Электронный ресурс]: URL: <http://secuteck.ru/articles2/firesec/pozharnaya-bezopasnost-sportivnyh-obektov-kompromissy-nedorustimu> (дата обращения: 4.02.2021)
2. Основы пожарной безопасности в спортивных учреждениях [Электронный ресурс]: URL: https://revolution.allbest.ru/life/00313961_0.html (дата обращения: 4.02.2021)
3. Аксенов С.Г., Синагатуллин Ф.К. Чем и как тушат пожар // Современные проблемы безопасности (FireSafety 2020): теория и практика: Материалы II Всероссийской научно-практической конференции: Уфа: РИК УГАТУ, 2020. С. 146-151.
4. Аксенов С.Г., Синагатуллин Ф.К. К вопросу об управлении силами и средствами на пожаре // Проблемы обеспечения безопасности (Безопасность 2020). Материалы II Международной научно-практической конференции. Уфа - РИК УГАТУ, 2020. С. 124-127.
5. Аксенов С.Г., Синагатуллин Ф.К. Обеспечение первичных мер пожарной безопасности в муниципальных образованиях // Проблема обеспечения безопасности:

Материалы II Международной научно-практической конференции. - Уфа: РИК УГАТУ, 2020. С. 242-244.

6. Федеральный закон Российской Федерации «Технический регламент о требованиях пожарной безопасности» от 22.07.2008 г. №123-ФЗ.

Аксенов Сергей Геннадьевич

д-р экон. наук, профессор,

Уфимский университет науки и технологий,

РФ, г. Уфа

Червяков Марина Денисовна,

Уфимский университет науки и технологий,

РФ, г. Уфа

ОБЕСПЕЧЕНИЕ АВТОМАТИЧЕСКОГО ПОЖАРОТУШЕНИЯ В ВЫСОТНЫХ ДОМАХ

Аннотация: В статье рассмотрены существующие системы автоматического пожаротушения.

Ключевые слова: пожарная безопасность, системы пожаротушения, пожарная безопасность в многоквартирных домах.

В определенных многоквартирных домах проложены пожарные трубы, которые имеют выход к рукавам на каждом этаже жилого дома, однако в условиях экстренной ситуации и создавшейся паники, жильцы не всегда способны принять решение для тушения пожара.

Самым действенным способом для предотвращения негативных последствий является система автоматического пожаротушения.



Рисунок 1 – устройство системы автоматического пожаротушения

Принцип системы работы может быть дренчерным или спринклерным. Большинство предложенных на рынке систем включают в себя металлические трубопроводы, их аналог из композитных материалов дешевле и проще при монтаже, однако данные трубы не выдерживают высоких температур, температура труб при пожаре может превышать 250 градусов Цельсия. Металлические трубопроводы тоже требуют улучшения, так как подвержены ржавлению, из чего следует следить гравиметрическим методом за их состоянием.

Наиболее эффективными современными методами повышения безопасности является использование конструктивных решений препятствующих распространению пожара. К ним относятся:

Противопожарные преграды - включают перегородки, плиты перекрытия, клапаны, зоны и т.д. Преграды обеспечивают безопасность несущих конструкций, предотвращают распространение огня. Способствуют самопроизвольному затуханию пламени.

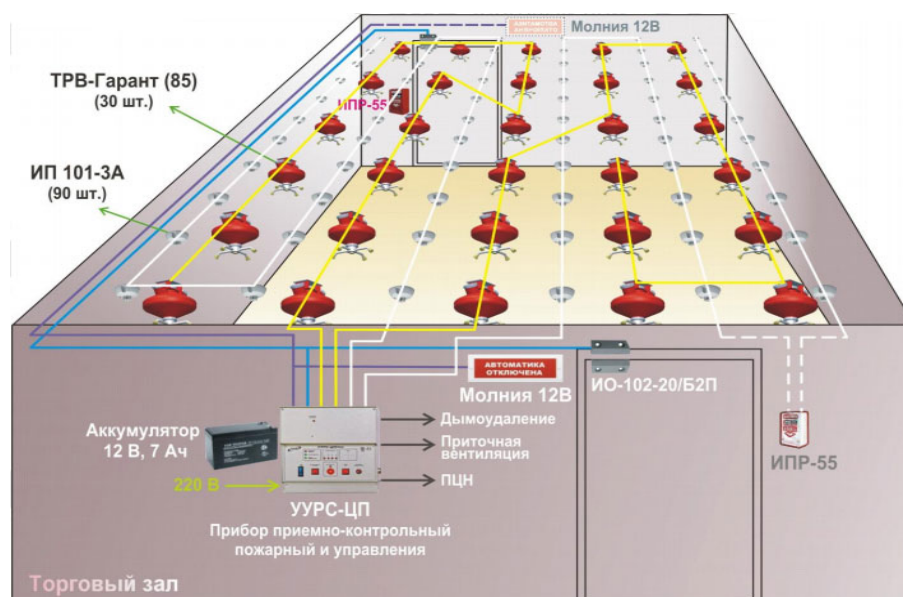
Противопожарные стены. Недостатки высотных зданий состоят в том, что начиная с 30 метров от земли проводить пожаротушение, с помощью механических приспособлений, становится крайне затруднительным. Для предотвращения пожара устанавливаются вертикальные перегородки, начиная с основания здания. Противопожарная перемычка в высотном здании позволяет предотвратить распространение пожара даже в случае обрушения со стороны очага возгорания.

Противопожарные разрывы - расстояние между высотными зданиями предназначено для обеспечения свободного проезда транспорта, в том числе пожарных машин, а также предотвращения распространения пожара на соседний дом.

Методические рекомендации по обеспечению пожарной безопасности указывают, что разрыв для дома с высотой до 9 этажей составит 5-8 м, выше 8-10 м. На этом участке запрещается сажать клумбы и деревья, а также проводить воздушные линии электропередачи.

Во время действий по спасению, при пожаре в многоэтажном здании ничто не должно мешать беспрепятственному проезду спецтехники.

Дополнительно проектируются конструктивные решения, способствующие безопасной эвакуации жильцов дома. Необходимые меры определяют характеристики здания: огнестойкость, высота и т.д. Обязательными нормами при проектировании является необходимость в следующих конструкциях:

знак эвакуационного выхода Эвакуационные выходы - ширина противопожарного коридора высчитывается по количеству проектной вместимости жильцов дома умноженная на 1,25. На дверях устанавливаются дополнительные защитные системы «антипаника». Пожарная эвакуация начинается с сигнала о наличии возгорания. Достаточное пространство коридора позволяет избежать давки.

Противопожарные этажи - предусматриваются в зданиях выше 30 метров. Для создания надежной огнезащиты используют: несущие стены, столбы и опоры, ограждающие конструкции с индексом REI 180. Структурная схема защиты уменьшает пожароопасные факторы, а также дает достаточное количество времени жильцам, чтобы покинуть горящее здание.

Внутреннее пожаротушение высотных зданий выполняется автоматической системой. На всех этажах устанавливаются спринклеры. Спринклеры реагируют на возгорание и тушат огонь, подавая воду. Сухотрубные системы соединены с пожарным трубопроводом. Эффективность достигается благодаря тому, что все здание поделено на зоны по этажам. Автоматика подает сигнал на заполнение пожарного трубопровода. Воду для каждой зоны качает отдельный насос.

Современная многоуровневая автоматика системы противопожарной защиты с сухотрубной разводкой может эффективно использоваться даже в неотапливаемых помещениях, в том числе технических этажах. Монтаж противопожарного оборудования должен происходить на этапе строительства дома. В виде исключения возможна установка в уже готовом здании.

Расположение первичных средств пожаротушения в многоэтажном здании. На каждом этаже и квартире в «высотке» должны находиться системы индивидуальной защиты, сигнализация, пожарные краны, огнетушители. При приобретении жилья хозяин должен проходить обязательный инструктаж о способах применения средств пожаротушения.

Установленные на этажах многоквартирных домов пожарные щитки с установленным рукавом и подведенным трубопроводом чаще всего находятся на общей лестничной площадке, что увеличивает шансы на безопасную эвакуацию из квартиры до лестницы, однако при заблокированном выходе из квартиры данное решение не способно обеспечить безопасность жителям.

Пожарный рукав должен быть присоединен к пожарному крану и пожарному стволу и размещаться в навесных, встроенных или приставных пожарных шкафах, имеющих элементы для обеспечения их опломбирования и фиксации в закрытом положении. Пожарные шкафы (за исключением встроенных пожарных шкафов) крепятся к несущим

или ограждающим строительным конструкциям, при этом обеспечивается открывание дверей шкафов не менее чем на 90 градусов.



Рисунок 2 – пожарный ящик с рукавом, устанавливаемый в многоэтажных домах

В условиях экстренной ситуации, неподготовленные люди поддаются паники, даже эвакуировавшись из квартиры не все способны выполнить размотку пожарного шланга, открывание крана пожарного трубопровода или запуск насоса, с последующим тушением. Именно поэтому, установленный стандарт в области пожарной безопасности, пожарный трубопровод для многоэтажных домов, с количеством этажей более 12, не является самым эффективным методом борьбы с пожарами.

Немаловажным параметром является вентиляционные шахты в многоквартирных домах. Правильно спроектированная система вентиляции способствует меньшему задымлению всего жилого дома, чем уменьшает риск не эвакуироваться из горящего дома остальным жильцам.



Рисунок 3 – различия между домом с правильной вентиляцией и без

Таким образом были рассмотрены существующие меры обеспечения пожарной безопасности в многоквартирных домах, а также способы усовершенствования существующих методов. Рассматривая статистику пожаров в многоквартирных домах,

можно увидеть негативную градацию увеличения числа пожаров, в среднем на 6-8% за год, что свидетельствует о непродуктивной работе по профилактике воспламенений. Система автоматического пожаротушения, правильная система вентиляции установленные в многоэтажных домах будут увеличивать шанс на безопасную эвакуацию людей в случае возникновения пожара.

Список литературы

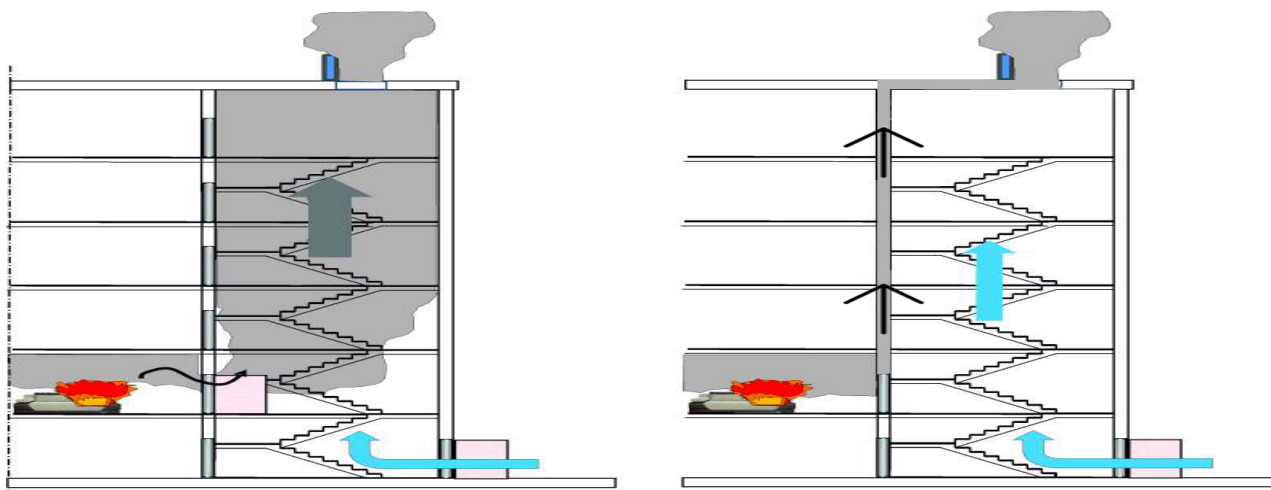
7. Пожарная безопасность спортивных объектов [Электронный ресурс]: URL: <http://secuteck.ru/articles2/firesec/pozharnaya-bezopasnost-sportivnyh-obektov-kompromissy-nedorustimu> (дата обращения: 4.02.2021)
8. Основы пожарной безопасности в спортивных учреждениях [Электронный ресурс]: URL: https://revolution.allbest.ru/life/00313961_0.html (дата обращения: 4.02.2021)
9. Аксенов С.Г., Синагатуллин Ф.К. Чем и как тушат пожар // Современные проблемы безопасности (FireSafety 2020): теория и практика: Материалы II Всероссийской научно-практической конференции. - Уфа: РИК УГАТУ, 2020. С. 146-151.
10. Аксенов С.Г., Синагатуллин Ф.К. К вопросу об управлении силами и средствами на пожаре // Проблемы обеспечения безопасности (Безопасность 2020). Материалы II Международной научно-практической конференции. Уфа: РИК УГАТУ, 2020. С. 124-127.
11. Аксенов С.Г., Синагатуллин Ф.К. Обеспечение первичных мер пожарной безопасности в муниципальных образованиях // Проблема обеспечения безопасности: Материалы II Международной научно-практической конференции. - Уфа: РИК УГАТУ, 2020. С. 242-244.
12. Федеральный закон Российской Федерации «Технический регламент о требованиях пожарной безопасности» от 22.07.2008 г. №123-ФЗ.
13. Пожарная безопасность стадионов [Электронный ресурс]: URL: <https://mosproject-eng.ru/pozharnaya-bezopasnost-stadionov.html> (дата обращения: 4.02.2021)

Аксенов Сергей Геннадьевич

*д-р экон. наук, профессор,
Уфимский университет науки и технологий,
РФ, г. Уфа*

Ямалтдинов Тимур Фларитович,

*Уфимский университет науки и технологий,
РФ, г. Уфа*

К ВОПРОСУ О ВЕДЕНИИ И ОРГАНИЗАЦИИ ДОБРОВОЛЬНОЙ ПОЖАРНОЙ СЛУЖБЫ

Аннотация: в статье рассмотрена структура устройства добровольных отрядов пожарных.

Ключевые слова: добровольная пожарная охрана, пожарная безопасность.

Если обратиться к советскому периоду нашего государства, мы можем получить понимание того, насколько был высоким уровень системы добровольной пожарной охраны. При действующем административном или производственном объекте, требование о введении в работу данного противопожарного звена. Их главной обязанностью было поддержка и содействие профессиональным противопожарным командам. Помимо всего этого также существовал устав добровольной пожарной охраны. Для достижения высокого уровня эффективности работниками пожарной службы осуществлялись различные учения.

Вслед за развалом Советского Союза существование добровольных пожарных команд практически было прекращено. Нормативные документы, которые контролировали данную структуру, перестали функционировать. После перехода ряда предприятий в частную собственность, добровольные пожарные команды были распущены. Следовательно, данное обстоятельство естественно негативно сказалось на уровне пожарной безопасности предприятий.

В этот период времени техническое оснащение в вопросах пожарной безопасности было очень слабо развито. Необходимо было реагировать и исправлять эту ситуацию. Начальными шагами в урегулировании данных вопросов было принятие федерального закона номер 69 в 1994 году «О пожарной безопасности». Но к сожалению в нём по прежнему не было информации о статусе добровольных пожарных команд. Только лишь

позже в государственной думе в 2011 году был принят федеральный закон "О добровольной пожарной охране". Важную роль в регенерации данной службы сыграло Всероссийское Добровольное Пожарное Общество.

На сегодняшний день реализация работы добровольных пожарных организаций может осуществляться в нескольких формах. Первой из этих форм является – подразделение. У них есть автомобильная единица, которая зарезервирована в списке подразделения МЧС РФ. Такая структурная единица, как дружина может иметь в своём арсенале многофункциональной установки передвижной помпы.

Добровольная пожарная охрана — включает в себя все некоммерческие общественные отделы пожарной охраны. Их основание происходит по предложению физических или юридических лиц. Главной целью выступает предотвращение, тушение и ликвидация пожаров, а также участие членов ДПО в спасении людей, животных, имущества.

Добровольная пожарная дружина (ДПД) — отдельная команда, относящаяся к ДПО. Берет на себя профилактику, предотвращение, уничтожение пожаров и участие в аварийно-спасательных работах, на определенной территории или объекте. ДПД оснащается огнетушителями, специальным инвентарем, кранами и изолирующим очаг возгорания полотном. Пожарная мотопомпа — является возможной частью их оснащения.

Добровольная пожарная команда (ДПК) — часть ДПО, которая принимает участие в ликвидации пожаров, проводит их профилактику, участники ДПК заняты в спасательных работах на определенной им территории или объекте. Имеет в пользовании пожарный автомобиль или другую спецтехнику, официально приспособленную для гашения пожаров.

Добровольный пожарный — физическое лицо, которое исключительно бескорыстно и по своему желанию, принимает участие в ликвидации и профилактике пожаров, в аварийно-спасательных работах. В обязательном порядке должен являться членом ДПО.

Чаще всего ДПД организуют на предприятиях, чтобы обеспечить полноценное соблюдение всех требований, правил и норм пожарной безопасности работниками. ДПД создают и в подразделениях предприятия, но число работающих людей в них не должно быть менее 50 человек.

Подконтрольны собственнику предприятия, ответственным за пожарную безопасность и территориальным органам управления ГПС МЧС.

В задачи, которые должна реализовывать добровольная пожарная охрана, входит:

- реализация проведения профилактических мероприятий, которые направлены на профилактику пожаров;

- активное участие в спасательных операциях, которое включает в себя эвакуацию от опасного очага людей и их материального имущества;
- оказание первой медицинской и санитарной помощи пострадавшим в пожарном очаге;
- непосредственная помощь в тушении пожара доступными техническими и механизированными средствами.

После того, как добровольный пожарный попадет в список МЧС, у него появляется важная ответственность:

- он должен обладать информацией и знаниями в области пожарной безопасности;
- прибытие к месту тушения должно производиться без каких-либо задержек. Он должен быть в полной готовности к оказанию помощи и проведению спасательных и аварийных работ;
- должно осуществляться соблюдение установленных правил дисциплины и охраны трудового процесса;
- приказы руководящего звена должны быть на первом месте;
- содержание приписанной материально-технической части в исправном, работоспособном состоянии.

Также, кроме различных обязательств, сотрудники добровольной пожарной охраны имеют право на страхование.

Таким образом, добровольная пожарная охрана является важной структурой противопожарной безопасности. У данного подразделения было долгий исторический период формирования. Несмотря на все трудности, нормативная база, контролирующая данную структуру сформировалась и теперь добровольное пожарное общество может осуществлять свою деятельность.

Список литературы

1. Аксенов С.Г., Синагатуллин Ф.К. Чем и как тушат пожар // Современные проблемы безопасности (FireSafety 2020): теория и практика: Материалы II Всероссийской научно-практической конференции. - Уфа: РИК УГАТУ, 2020. С. 146-151.
2. Аксенов С.Г., Синагатуллин Ф.К. К вопросу об управлении силами и средствами на пожаре // Проблемы обеспечения безопасности (Безопасность 2020). Материалы II Международной научно-практической конференции. Уфа: РИК УГАТУ, 2020. С. 124-127.
3. Аксенов С.Г., Синагатуллин Ф.К. Обеспечение первичных мер пожарной безопасности в муниципальных образованиях // Проблема обеспечения безопасности:

Материалы II Международной научно-практической конференции. - Уфа: РИК УГАТУ, 2020. С. 242-244.

4. Добровольные пожарные. Добровольная пожарная охрана. ВДПО. [Электронный ресурс] URL: <https://bit.ly/3ud3lkN> (дата обращения 05.04.2022).

Аксенов Сергей Геннадьевич

*д-р экон. наук, профессор,
Уфимский университет науки и технологий,
РФ, г. Уфа*

Садретдинова Руслана Рустемовна,

*Уфимский университет науки и технологий,
РФ, г. Уфа*

К ВОПРОСУ О ПОЖАРНЫХ ИЗВЕЩАТЕЛЯХ

Аннотация. В этой статье обсуждается важность пожарных извещателей для обнаружения присутствия дыма или пламени в здании или на территории. В нем описываются различные типы доступных пожарных извещателей. В статье подчеркивалось, что каждый тип детектора имеет свои сильные и слабые стороны. Установка пожарных извещателей необходима для раннего обнаружения, защиты имущества, соблюдения правил. В статье пишется о главной задаче пожарных извещателей.

Ключевые слова: пожарный извещатель, пожарная безопасность, предупреждение о пожарах.

Актуальность темы заключается в том, что пожарный извещатель, также известный как детектор дыма или пожарная сигнализация - это устройство, предназначенное для обнаружения присутствия дыма, тепла или пламени в здании или на территории. Пожарные извещатели являются важными устройствами безопасности, которые могут обеспечить раннее предупреждение о возможном пожаре, позволяя людям быстро и безопасно покинуть помещение.

Существует несколько типов пожарных извещателей, каждый из которых имеет свой собственный метод обнаружения присутствия дыма, тепла или пламени в здании или на территории. Понимание различных типов пожарных извещателей поможет выбрать наилучший вариант для конкретных нужд:

1. Ионизационные детекторы: Эти типы детекторов используют небольшое количество радиоактивного материала для обнаружения присутствия частиц дыма в воздухе. Когда дым попадает в камеру, он создает помехи электрическому току, вызывая сигнал тревоги. Ионизационные детекторы, как правило, более чувствительны к быстрому горению.

2. Фотоэлектрические детекторы: Фотоэлектрические детекторы используют луч света для обнаружения частиц дыма. Когда дым попадает в камеру, он рассеивает свет, вызывая сигнал тревоги. Фотоэлектрические детекторы, как правило, более чувствительны к медленно тлеющему огню.

3. Комбинированные детекторы: Комбинированные детекторы используют как ионизационную, так и фотоэлектрическую технологию для обеспечения более полного уровня обнаружения. Как правило, они более эффективны при обнаружении более широкого спектра типов пожаров.

4. Тепловые датчики: Тепловые датчики предназначены для обнаружения повышения температуры в определенной области. Они не обнаруживают дым или пламя, но полезны в помещениях, где пыль или другие частицы могут мешать работе детекторов дыма.

5. Детекторы пламени: Детекторы пламени используют датчики для обнаружения инфракрасного или ультрафиолетового излучения, испускаемого пламенем. Они обычно используются в промышленных условиях, где присутствуют горючие материалы.

6. Детекторы окиси углерода: Детекторы окиси углерода предназначены для обнаружения присутствия газообразного монооксида углерода, который в высоких концентрациях может быть смертельно опасен. Детекторы окиси углерода часто используются в сочетании с детекторами дыма для обеспечения более полного уровня защиты.

Важно отметить, что ни один тип детектора не подходит наилучшим образом для всех ситуаций. Каждый тип детектора имеет свои сильные и слабые стороны, и наилучший вариант для ваших конкретных нужд будет зависеть от нескольких факторов, включая размер защищаемой территории, тип существующей пожарной опасности и общую планировку здания.

Тепловые извещатели работают на принципе использования явления термоэлектричества. Дымовые извещатели имеют в качестве чувствительных элементов фотоэлементы или ионизационные камеры, а также дифференциальное фотореле. Световые извещатели основаны на фиксации различных составляющих частей спектра открытого пламени.

Тепловые пожарные извещатели следует применять, если в зоне контроля в случае возникновения пожара на его начальной стадии предполагается значительное тепловыделение.

Дифференциальные и максимально-дифференциальные тепловые пожарные извещатели следует применять для обнаружения очага пожара, если в зоне контроля не

предполагается перепадов температуры, не связанных с возникновением пожара, способных вызвать срабатывание пожарных извещателей этих типов.

Максимальные тепловые пожарные извещатели не рекомендуется применять в помещениях, где температура воздуха при пожаре не может достигнуть температуры срабатывания извещателей или достигнет ее через недопустимо большое время.

При выборе тепловых пожарных извещателей следует учитывать, что температура срабатывания максимальных и максимально-дифференциальных извещателей должна быть не менее чем на 20 °С выше максимально допустимой температуры воздуха в помещении.

Типы пожарных извещателей					
Тепловой извещатель	Дымовой пожарный извещатель	Извещатель пламени	Газовый извещатель	Ручной пожарный извещатель	Комбинированный извещатель
Применяются, если на начальных стадиях пожара выделяется значительное количество теплоты, (склады ГСМ) или в случаях, когда применение других извещателей невозможно.	Наиболее распространенный тип пожарного извещателя.	Применяются для защиты зон, где необходима высокая эффективность обнаружения.	Способны предупредить пожары на самых ранних стадиях возгорания	Служит для ручного включения сигнала пожарной тревоги в системах пожарной сигнализации и пожаротушения	Содержит в себе два и более типа извещателей
					

Рисунок 1 – разновидности пожарных извещателей

Установка пожарных извещателей важна по нескольким причинам:

Раннее обнаружение: Пожарные извещатели могут обнаруживать дым и пожар на ранних стадиях, что важно для своевременного оповещения людей, находящихся в здании. Это раннее предупреждение позволяет людям безопасно эвакуироваться до того, как огонь распространится, потенциально спасая жизни.

Защита имущества: Пожарные извещатели также могут помочь защитить имущество, быстро оповещая людей и власти о наличии пожара. Такое быстрое реагирование может помочь ограничить ущерб, причиняемый пожаром, предотвращая его распространение и причинение новых разрушений.

Соответствие требованиям: Пожарные извещатели часто требуются в соответствии с местными строительными нормами и правилами. Соблюдение этих правил важно не

только для того, чтобы избежать юридических санкций, но и для того, чтобы здание было максимально безопасным для его обитателей.

Спокойствие: Установка пожарных извещателей обеспечивает спокойствие людям, которые находятся в здании, а также их владельцам, зная, что существует система обнаружения и оповещения их в случае пожара.

В целом, пожарные извещатели являются важным компонентом безопасности зданий. Они обеспечивают раннее предупреждение о пожарах, защищают имущество, обеспечивают соблюдение правил и обеспечивают душевное спокойствие всем находящимся внутри.

Таким образом, пожарные извещатели являются важными устройствами, которые могут спасти жизни в случае пожара. Различные типы детекторов работают по разным принципам, но все они преследуют общую цель - обнаружить наличие огня или дыма и предупредить людей о необходимости принятия соответствующих мер. Важно установить соответствующий тип детектора в зависимости от конкретных опасностей данного района и регулярно проводить их техническое обслуживание, чтобы обеспечить их надлежащее функционирование.

Список литературы

- 1 Федеральный закон от 22.07.2008 г. № 123-ФЗ "Технический регламент о требованиях пожарной безопасности».
- 2 Постановление Правительства РФ от 16.09.2020 №1479 «Об утверждении правил противопожарного режима в Российской Федерации».
- 3 Аксенов С.Г., Елизарьев А.Н., Манякова Г.М., Габдулхаков Р.Р., Кияшко Л.Ю., Акшенцев В.В. Развитие методических основ оценки риска ЧС в резервуарных

- парках с использованием методов системного анализа // Успехи современного естествознания. – 2019. – № 2. – С. 131.
- 4 Аксенов С.Г., Синагатуллин Ф.К. Чем и как тушат пожар // Современные проблемы безопасности (FireSafety 2020): теория и практика: Материалы II Всероссийской научно-практической конференции. - Уфа: РИК УГАТУ, 2020. - С. 146-151.
 - 5 Аксенов С.Г., Яппаров Р.М., Губайдуллина И.Н., Шапошников А.С., Тараканов Д.А., Султанова А.Р., Эпимахов Н.Л. Моделирование развития опасных ситуаций при выбросе стирола в резервуарном парке // Международный научно-исследовательский журнал. — 2022. — №8 (122). URL: <https://research-journal.org/archive/8-122-2022-august/10.23670/IRJ.2022.122.57>. DOI: 10.23670/IRJ.2022.122.57.
 - 6 Аксенов С.Г., Синагатуллин Ф.К. К вопросу об управлении силами и средствами на пожаре // Проблемы обеспечения безопасности (Безопасность 2020): Материалы II Международной научно-практической конференции. - Уфа: РИК УГАТУ, 2020. - С. 124-127.
 - 7 Аксенов С.Г., Синагатуллин Ф.К. Обеспечение первичных мер пожарной безопасности в муниципальных образованиях // Проблема обеспечения безопасности: Материалы II Международной научно-практической конференции. - Уфа: РИК УГАТУ, 2020. - С. 242-244.

Аксенов Сергей Геннадьевич

д-р экон. наук, профессор,

ФГБОУ ВО Уфимский университет науки и технологий, РФ, г. Уфа

Глушков Алексей Анатольевич,

ФГБОУ ВО Уфимский университет науки и технологий, РФ, г. Уфа

К ВОПРОСУ ОБ ЭВАКУАЦИОННЫХ МАРШРУТАХ

Аннотация. В этой статье представлен всесторонний обзор маршрутов эвакуации и ключевых факторов, которые следует учитывать при их выборе. В статье подчеркивается важность заблаговременного планирования и определения маршрутов эвакуации. Подробно перечислены ключевые факторы, которые следует учитывать при выборе маршрутов эвакуации. В статье также подчеркивается важность доведения этой информации до максимально возможного количества человек. Также в работе пишется о регулярном обслуживании и обновления маршрутов эвакуации.

Ключевые слова: маршруты эвакуации, пожарная безопасность, опасность пожара.

Актуальность темы заключается в том, что маршруты эвакуации - это обозначенные пути, по которым люди могут безопасно и эффективно покинуть здание или территорию во время чрезвычайной ситуации или пожара. Эти маршруты имеют решающее значение для обеспечения безопасности всех людей в и могут иметь значение между жизнью и смертью в случае катастрофы. Важно заранее спланировать и установить маршруты эвакуации, чтобы каждый знал, что делать и куда идти во время чрезвычайной ситуации или опасности пожара.

При выборе путей эвакуации необходимо учитывать несколько факторов, чтобы убедиться, что они безопасны, эффективны и соответствуют конкретным обстоятельствам. Некоторые из ключевых:

1. Количество выходов: Должно быть доступно по крайней мере два пути эвакуации на случай, если один из них окажется заблокированным или недоступным.
2. Доступность: Пути эвакуации должны быть легкодоступными и подходящими для всех людей, включая с ограниченными возможностями или проблемами с передвижением.
3. Расстояние: Расстояние до путей эвакуации должно быть максимально сведено к минимуму, чтобы обеспечить быструю и безопасную эвакуацию.

4. Видимость: Пути эвакуации должны быть хорошо освещены и четко обозначены указателями, чтобы люди могли легко их найти.

5. Препятствия: Пути эвакуации должны быть свободны от каких-либо препятствий, таких как мебель или оборудование, чтобы обеспечить плавный и беспрепятственный выход.

6. Опасности: Пути эвакуации должны избегать любых потенциальных опасностей, таких как районы с высоким уровнем задымления или пожара.

7. Вместимость: Пути эвакуации должны быть рассчитаны на количество людей, находящихся в здании или на прилегающей территории, не вызывая заторов или задержек.

8. Безопасность: Пути эвакуации должны быть безопасными и защищенными от злоумышленников или других потенциальных угроз.

9. Рельеф местности: Следует учитывать рельеф путей эвакуации, особенно на открытом воздухе, чтобы убедиться, что они безопасны и легко проходимы.

10. Доступ аварийных служб: Пути эвакуации должны обеспечивать доступ пожарной службе в здание или на территорию на случай, если им потребуется войти для спасения или других целей.

Принимая во внимание эти факторы при выборе путей эвакуации, люди могут убедиться, что маршруты безопасны, эффективны и соответствуют конкретным обстоятельствам, что может помочь обеспечить безопасность всех людей во время чрезвычайной ситуации.

После определения путей эвакуации важно довести эту информацию до большинства людей, находящихся в здании или на прилегающей территории. Это может быть сделано с помощью различных средств, таких как размещение указателей на видных местах, включение информации о маршруте эвакуации в справочники сотрудников или резидентов, а также проведение регулярных учений.

Важно убедиться, что все люди понимают маршруты эвакуации и знают, что делать в случае чрезвычайной ситуации. Это включает в себя знание того, куда идти, как безопасно покинуть здание или территорию и где собраться, оказавшись снаружи. Кроме того, важно создать систему учета, чтобы гарантировать, что все находятся в безопасности и будут учтены после эвакуации.

Наконец, важно регулярно поддерживать в рабочем состоянии и обновлять маршруты эвакуации, чтобы они оставались безопасными и эффективными. Это включает в себя обеспечение того, чтобы все входные двери и лестничные клетки были чистыми и беспрепятственными, чтобы освещение и вывески были видимыми и актуальными, а также чтобы любые изменения в здании или районе были отражены в плане эвакуации.

Регулярные тренировки также могут помочь убедиться в том, что люди знакомы с маршрутами эвакуации и знают, что делать в чрезвычайной ситуации. Регулярно изучая и практикуя процедуры эвакуации, люди могут быть лучше подготовлены к быстрому и безопасному реагированию в случае стихийного бедствия.

Таким образом, создание и поддержание в рабочем состоянии эффективных путей эвакуации имеет решающее значение для обеспечения безопасности всех людей во время чрезвычайной ситуации или пожара. Определяя подходящие маршруты, доводя эту информацию до сведения всех людей и регулярно поддерживая и обновляя планы эвакуации, люди могут быть лучше подготовлены к реагированию на чрезвычайные ситуации и безопасной эвакуации из здания или района.

- 8 Федеральный закон от 22.07.2008 г. № 123-ФЗ "Технический регламент о требованиях пожарной безопасности».
- 9 Постановление Правительства РФ от 16.09.2020 №1479 «Об утверждении правил противопожарного режима в Российской Федерации».
- 10 Аксенов С.Г., Елизарьев А.Н., Манякова Г.М., Габдулхаков Р.Р., Кияшко Л.Ю., Акшенцев В.В. Развитие методических основ оценки риска ЧС в резервуарных парках с использованием методов системного анализа // Успехи современного естествознания. – 2019. – № 2. – С. 131.
- 11 Аксенов С.Г., Синагатуллин Ф.К. Чем и как тушат пожар // Современные проблемы безопасности (FireSafety 2020): теория и практика: Материалы II Всероссийской научно-практической конференции. - Уфа: РИК УГАТУ, 2020. - С. 146-151.
- 12 Аксенов С.Г., Яппаров Р.М., Губайдуллина И.Н., Шапошников А.С., Тараканов Д.А., Султанова А.Р., Эпимахов Н.Л. Моделирование развития опасных ситуаций при выбросе стирола в резервуарном парке // Международный научно-исследовательский журнал. — 2022. — №8 (122). URL: <https://research-journal.org/archive/8-122-2022-august/10.23670/IRJ.2022.122.57>. DOI: 10.23670/IRJ.2022.122.57.
- 13 Аксенов С.Г., Синагатуллин Ф.К. К вопросу об управлении силами и средствами на пожаре // Проблемы обеспечения безопасности (Безопасность 2020): Материалы II Международной научно-практической конференции. - Уфа: РИК УГАТУ, 2020. - С. 124-127.

- 14 Аксенов С.Г., Синагатуллин Ф.К. Обеспечение первичных мер пожарной безопасности в муниципальных образованиях // Проблема обеспечения безопасности: Материалы II Международной научно-практической конференции. - Уфа: РИК УГАТУ, 2020. - С. 242-244.

Аксенов Сергей Геннадьевич

д-р э.н., к.ю.н., профессор,

ФГБОУ ВО Уфимский университет науки и технологий, РФ, г. Уфа

Кутлуахметов Ришат Рахимьянович,

ФГБОУ ВО Уфимский университет науки и технологий, РФ, г. Уфа

К ВОПРОСУ О ПРОТИВОПОЖАРНОМ ВОДОСНАБЖЕНИИ

Аннотация. В этой статье рассматривается важность противопожарного водоснабжения в системе противопожарной защиты. Описаны основные типы систем противопожарного водоснабжения. В нем подчеркивается необходимость надежного, адекватного и легкодоступного водоснабжения. В статье также подчеркивается важность проектирования систем противопожарного водоснабжения в соответствии с требованиями пожарной службы. В заключение статьи подчеркивается, что достаточное и надежное противопожарное водоснабжение имеет решающее значение для предотвращения крупных бедствий, вызванных пожарами.

Ключевые слова: пожарная безопасность, противопожарное водоснабжение, противопожарная защита.

Актуальность темы заключается в том, что противопожарное водоснабжение является важным компонентом любой системы противопожарной защиты. Водоснабжение должно быть надежным, адекватным и легкодоступным, чтобы обеспечить быстрое и эффективное проведение мероприятий по тушению пожара. Системы противопожарного водоснабжения можно разделить на два типа:

- системы общественного водоснабжения;
- частные системы водоснабжения.

Системы общественного водоснабжения обычно проектируются и устанавливаются муниципалитетами или водоканалами. Эти системы предназначены для обеспечения водой домов и предприятий для бытовых нужд, а также для тушения пожаров. Системы общественного водоснабжения обычно питаются по большим подземным трубам, которые соединены с очистными сооружениями или резервуаром. Эти трубы способны быстро перекачивать большие объемы воды и рассчитаны на выдерживание высоких давлений.

Частные системы водоснабжения, с другой стороны, обычно устанавливаются предприятиями, промышленными предприятиями или крупными жилыми комплексами,

которым требуется дополнительная подача воды для тушения пожаров. Эти системы обычно питаются от подземных резервуаров или водохранилищ, которые заполняются водой из близлежащего общественного водопровода или колодца. Частные системы водоснабжения также могут быть спроектированы таким образом, чтобы включать пожарные насосы, которые могут повышать давление и объем воды, подаваемой в систему пожаротушения.

Независимо от типа системы, противопожарное водоснабжение должно быть спроектировано в соответствии с требованиями местной пожарной службы. Это включает в себя обеспечение достаточного давления и объема воды для удовлетворения потребностей используемого противопожарного оборудования. Пожарные службы часто используют инструмент, называемый расчетом расхода воды при пожаре, для определения минимальных требований к водоснабжению для данного здания или района.



Рисунок 1 – противопожарное водоснабжение.

В дополнение к достаточному водоснабжению системы пожаротушения также должны быть спроектированы таким образом, чтобы предотвращать перекрестное загрязнение бытового водоснабжения. Обычно это достигается путем установки устройства предотвращения обратного потока в том месте, где противопожарный водопровод соединяется с бытовым водоснабжением. Устройство предотвращения обратного потока предотвращает попадание любых загрязняющих веществ, которые могут присутствовать в системе противопожарного водоснабжения, обратно в систему бытового водоснабжения.

Наконец, противопожарные системы водоснабжения должны регулярно проверяться, тестироваться и обслуживаться, чтобы убедиться, что они находятся в хорошем рабочем состоянии. Это включает в себя проверку давления воды, расхода и

качества воды, а также проверку и тестирование любых насосов, клапанов и другого оборудования, которые являются частью системы пожаротушения.

Таким образом, противопожарное водоснабжение является важнейшим компонентом любой системы противопожарной защиты. Он должен быть спроектирован таким образом, чтобы соответствовать требованиям местной пожарной службы, предотвращать перекрестное загрязнение бытового водоснабжения и регулярно проверяться и обслуживаться для обеспечения его надлежащего функционирования. Надежное противопожарное водоснабжение может не дать допустить крупное возгорание.

Список литературы

1. Аксенов С.Г., Синагатуллин Ф.К. Чем и как тушат пожар // Современные проблемы безопасности (FireSafety 2020): теория и практика: Материалы II Всероссийской научно-практической конференции. - Уфа: РИК УГАТУ, 2020. С. 146-151.

2. Аксенов С.Г., Синагатуллин Ф.К. К вопросу об управлении силами и средствами на пожаре // Проблемы обеспечения безопасности (Безопасность 2020). Материалы II Международной научно-практической конференции. Уфа: РИК УГАТУ, 2020. С. 124-127.

3. Аксенов С.Г., Синагатуллин Ф.К. Обеспечение первичных мер пожарной безопасности в муниципальных образованиях // Проблема обеспечения безопасности: Материалы II Международной научно-практической конференции. - Уфа: РИК УГАТУ, 2020. С. 242-244.

4. Противопожарное водоснабжение: виды и порядок обслуживания [Электронный ресурс] URL: <https://bit.ly/405Zx1r> (дата обращения 15.04.2023).

Аксенов Сергей Геннадьевич

*д-р экон. наук, профессор,
Уфимский университет науки и технологий,
РФ, г. Уфа*

Вагапова Аделина Маратовна,

*Уфимский университет науки и технологий,
РФ, г. Уфа*

ОСОБЕННОСТИ ПОЖАРНОЙ БЕЗОПАСНОСТИ В ПРОИЗВОДСТВЕ

Актуальность выбранной темы обусловлена тем, что надлежащая пожарная безопасность на предприятии не только защищает окружающую среду, но и жизнь и здоровье сотрудников и организации. Поэтому важно, чтобы владельцы и руководители уделяли достаточное внимание установке огнетушителей, оборудования для обнаружения канцерогенов и поддержанию температурного режима в производственных помещениях. Кроме того, также важно уделить особое внимание обучению и подготовке всех сотрудников компании.

Пожарная безопасность на предприятии подразумевает защиту рабочей среды и охрану жизни и здоровья работников, которые являются наиболее важными факторами в производственном процессе, и которые определяют уровень пожарной безопасности на предприятии. К сожалению, большинство компаний игнорируют это и просто делают вид, что соблюдают правила.

Планы эвакуации, огнетушители и пожарная сигнализация часто являются лишь средством для проведения проверок, избежания штрафов, преследования нарушителей и поддержания производственных процессов. Обычно их воспринимают всерьез только после того, как что-то происходит.

Пожарная безопасность на рабочем месте - это не только правила. Каждый производственный участок и офис должен быть всегда готов к неожиданностям. В случае пожара не всегда удастся сразу определить источник возгорания, а тушение пожара на больших площадях является сложным, опасным и может быть очень серьезным. Независимо от того, является ли помещение собственным или арендованным, в нем должны быть установлены все необходимые системы пожаротушения.

Важное значение имеет внутренняя система управления пожарной безопасностью. Основная задача менеджеров - обеспечить безопасные условия труда в компании, включая пожарную безопасность. Трудности часто возникают на организационном этапе.

Пожарная безопасность на предприятии должна учитывать следующие аспекты:

1. Стратегия компании в области пожарной безопасности.
2. Характеристики погрузочно-разгрузочного оборудования и материалов, представляющих пожарную опасность.

3. Функции ответственного за пожарную безопасность.
4. Обязанности и ответственность ответственного за пожарную безопасность.
5. Обязанности сотрудников и руководителей предприятия.
6. Планирование обучения персонала.
7. Требования стандартов безопасности.

Основными целями политики пожарной безопасности компании являются:

1. Создать систему обеспечения эффективности мер по предотвращению пожаров.

2. Установить огнетушители во всех организациях для обеспечения контрольно-информационных функций.

3. Обеспечить необходимые условия для соблюдения работниками требований пожарной безопасности.

4. Предоставить сотрудникам информацию о пожарной безопасности.

5. Предотвращение невыполнения рекомендаций.

Организация пожарной безопасности на предприятии должна включать следующие меры:

1. Создание системы управления пожарной безопасностью.

2. Безопасность лиц, находящихся на территории предприятия.

3. Безопасность производственных помещений и другого оборудования

4. Безопасность производственного оборудования, систем отопления и вентиляции, транспортных средств и т.д.

5. Безопасность электроснабжения, безопасность эксплуатации электрооборудования и т.д.

В дополнение к вышеуказанным требованиям, в документе должны быть подробно описаны процедуры, которым должно следовать руководство предприятия в случае пожара.

Особое внимание нужно уделить управлению и контролю пожарной безопасности на предприятиях. Ответственность за пожарную безопасность на предприятии возлагается на руководителя предприятия. Руководители отделов и цехов несут ответственность за

организацию охраны труда на своих участках. В их должностных инструкциях должны быть определены их права и обязанности. Контроль за выполнением приказов и соблюдением правил пожарной безопасности должен быть возложен на лицо, назначенное руководителем.

Крайне необходимо обеспечивать пожарную безопасность при выполнении технологических процессов, эксплуатации оборудования и проведении работ с повышенной пожарной опасностью. К состоянию оборудования (например, транспортных средств, подъемников, электроинструментов, станков), которое может представлять опасность для людей или окружающей среды, должны быть выдвинуты жесткие требования [5].

Необходимо также установить оборудование контроля, сигнализации и пожаротушения.

Пожарная безопасность на предприятии контролируется приказами по диагностике систем сигнализации и ответственности за содержание их в исправном состоянии. Количество первичных средств пожаротушения зависит от классификации помещений. Эти правила подробно изложены в НПБ 105-95.

Компания систематически обеспечивает освоение и выделение финансовых ресурсов, необходимых для реализации мероприятий пожарной безопасности.

Мероприятия пожарной безопасности на предприятии начинаются с планирования работы на год. На основе запланированных мероприятий эта статья расходов затем включается в бюджет компании на следующий год. Конечно, надежная система противопожарной защиты не может быть создана без надлежащего финансирования [4].

Для соблюдения мер пожарной безопасности необходимо обеспечить профессиональную подготовку по вопросам пожарной безопасности:

1. Следует проводить инструктажи по вопросам пожарной безопасности на предприятиях (вводные, первичные, внеплановые, повторные, целевые).
2. Необходимо проводить мероприятия по приобретению базовых знаний по пожарной безопасности.
3. Следует реализовывать практические занятия по пожарной безопасности.

Статистика свидетельствует, что 50% пожаров возникают из-за неправильной эксплуатации электротехнических изделий. Соблюдение электробезопасности способствует предотвращению поражения работников электрическим током и соблюдению пожарной безопасности. Для обеспечения электробезопасности руководителем предприятия должен быть издан приказ о назначении лица, ответственного за электробезопасность.

Необходимо также проводить проверки пожарной безопасности на предприятиях. Руководство организации или его представитель должны время от времени проверять, функционирует ли система охраны труда в организации, т.е. исправны ли извещатели, не работают ли огнетушители, в порядке ли вся документация [3].

Предприятие должно иметь утвержденное руководство по пожарной безопасности и процедуру эвакуации в случае пожара. Лестницы выходов должны проверяться каждые пять лет. Проемы и щели на пересечении противопожарных стен должны быть заделаны [1].

Перед началом общественных мероприятий менеджер должен проверить пожарную безопасность помещения и назначить ответственное лицо по пожарной безопасности. Запрещается использовать несоответствующее электрооборудование и проводку.

Вентиляционные системы не должны быть герметичными и не должны запекать скопившуюся пыль или грязь. Кроме того, вентиляционные системы необходимо чистить раз в год.

Сливные клапаны и промывочные трубы должны быть в хорошем состоянии. Пожарные гидранты следует проверять дважды в год. Их следует ремонтировать, очищать от снега и грязи, а также оповещать пожарную службу, если давление в водопроводных трубах падает.

Вода для пожаротушения не должна использоваться для других целей. Техническое обслуживание и профилактический ремонт противопожарного оборудования в зданиях должны проводиться в соответствии с приложением [2].

В случае неисправности противопожарного оборудования руководитель должен организовать диспетчерский пункт. Руководство должно убедиться, что все противопожарное оборудование, включая огнетушители и приборы, находится в хорошем состоянии.

Список использованных источников

1. Амчславский О. В. Особенности пожарной безопасности в системах вентиляции и кондиционирования // Развитие АПК на основе принципов рационального природопользования и применения конвергентных технологий. – 2019. – С. 299-304.
2. Балувев Д. А., Романюк Е. В. Особенности разработки системы обеспечения пожарной безопасности литейных цехов // Пожарная безопасность: проблемы и перспективы. – 2018. – Т. 1. – №. 9. – С. 49-51.

3. Варнаков Д. В., Дурманов А. В., Бузина К. О. Повышение пожарной безопасности на производстве //Modern Science. – 2019. – №. 6-1. – С. 134-138.
4. Аксенов С.Г., Синагатуллин Ф.К. Чем и как тушат пожар // Современные проблемы безопасности (FireSafety 2020): теория и практика: Материалы II Всероссийский научно-практической конференции. - Уфа; РИК УГАТУ, 2020, С. 146-151.
5. Колобанова Н. А. К вопросу пожарной безопасности технологических процессов //П-76 Научное обоснование стратегии развития АПК и сельских территорий в XXI веке: материалы Национальной научно-практической конференции, г. Волгоград, 10 ноября 2020 г.–Вол. – 2021. – С. 22.
6. Романцов И. И. и др. Особенности подготовки руководителей и специалистов по промышленной и пожарной безопасности в нефтегазовом производстве //Современные проблемы машиностроения: сборник трудов XIII Международной научно-технической конференции, г. Томск, 26-30 октября 2020 г. – 2020. – С. 239-240.

Аксенов Сергей Геннадьевич

д-р э.н., к.ю.н., профессор,

ФГБОУ ВО Уфимский университет науки и технологий, РФ, г. Уфа

Хамматов Вадим Филюзович,

ФГБОУ ВО Уфимский университет науки и технологий, РФ г.Уфа

ОБЕСПЕЧЕНИЕ МЕР ПОЖАРНОЙ БЕЗОПАСНОСТИ С ПОМОЩЬЮ ВЕНТИЛЯЦИОННЫХ КАМЕР

Аннотация: В данной статье рассмотрены нормативные документы, регулирующих пожарную безопасность вентиляционных камер. Приводится пояснение о необходимости наличия первичных средств пожаротушения. В работе описаны категории взрывопожарной и пожарной безопасности. Разобраны категории для приточных систем вентиляций. Указывается каким образом должны быть произведены объединённые приемные конструкции.

Ключевые слова: пожарная безопасность, вентиляционная камера, оценка риска.

Когда происходит проектирование здания, важным аспектом является корректная разработка вентиляционных камер. Только соблюдении данного момента достичь минимизирования развития огня и недопущения разрастания возгорания.

С первоначальной точки зрения может показаться, что данная работа является очень трудным расчётом, но на практике часто хватает соблюдения действительных норм и правил, которые закреплены на рекомендательном и обязательном уровнях.

Существует ряд основных нормативно-правовых актов, регулирующих данную сферу пожарной безопасности:

- Постановление Правительства № 390
- СП 60.13330.2012;
- СП 7.13130.2013;
- СП 5.13130.2009;
- Федеральный закон от 22.07.2008 N 123-ФЗ;
- НПБ 110-03.

Исходя из норм пожарной безопасности необходимо в обязательном порядке производить монтаж устройств и приборов тушения пожара в тех случаях, когда в помещениях присутствуют люди, либо какое-то имущество. Как правило в камерах вентиляции находится дорогое оборудование, которое является ценным имуществом.



Рисунок 1 – первичные средства пожаротушения.

Первичные средства пожаротушения (Рис.1) не всегда должны быть расположены в камерах вентиляции в обязательном порядке. Несмотря на данный факт, оборудование отсека, обслуживание которого происходит, обязательно должно быть реализовано исходя из всех правил.

Тем не менее, если обратиться к Федеральному закону от 22.07.2008 N 123-ФЗ, можно узнать перечень обязательных точек монтажа средств тушения пожара. В данном документе указывается о том, что обширный список указывается в СП 5.13130.2009. В данном своде правил пишется, что в камерах вентиляции не нужны данные приборы и устройства, в том случае, если у них не происходит обслуживание объектов индустриального типа, которые относятся к А и Б категориям либо не имеют горючих материалов.

В конструкции вентиляционных камер, как правило есть электропроводка, подключённая к калориферам, вентиляторам и другим элементам приточно-вытяжных систем. Именно электролиния может быть обстоятельством возгорания и развития огня.

Необходимо стараться обезопасить данный аспект. В СП 5.13130.2009, в пункте 4.1 написано, что силовой кабель обязан быть выполнен с жилами из меди, у него должно быть минимальное выделение газов и дымов во время горения и также он не должен содействовать распространению горения.

Руководствуясь СП 7.13130.2013, конструкция ограждения, если камера расположена в обслуживаемом пожарном отсеке, обязана состоять из материалов, у которых степень огнестойкости от EI 45.

В тех случаях, когда вентиляционная камера расположена за пределами пожарного отсека, степень огнестойкости должна быть - EI 150.

В вентиляционных камерах как и во всех помещениях, согласно Федеральному закону от 22.07.2008 N 123-ФЗ следует произвести оценку риска пожарной безопасности помещения. Согласно Постановлению Правительства № 390 и другим нормативным-правовым актам, руководители предприятия, в котором произведён монтаж вентиляционной камеры, в обязательном порядке должны отметить на её дверях категорию пожарной опасности объекта.



Рисунок 2 – знак категории помещения пожарной опасности.

В пункте 6.6 СП 7.13130.2013 приводится конкретное обозначение классификаций помещений для оборудования вентиляции. В своде правил указывается, что они связываются по категории с теми объектами, сервис которых они производят.

К тому же:

- при расположении систем общего обмена вентиляции различных зданий, в случае когда в этих помещениях смонтированы воздухопроводы, вентиляторы, компрессоры и устройства локальных отсосов с уловителями пыли мокрой очистки — данные помещения относятся к категории Д;

- в случае наличия местных отсосных систем, нужных для ликвидации взрывоопасных смесей — это категория А, Б.

Если происходит обслуживание системой разных классификаций пожаробезопасности помещений, то это является категорией крайней опасности.

Приточные системы также имеют свою систему классификации, если они разделены. Принцип построения системы такой же.



Рисунок 3 – категории взрывопожарной и пожарной опасности.

Конкретно для приточных систем вентиляции определён пункт 6.7:

- если в помещении вентиляционной камеры монтированы фильтры и остальное оборудование с маслом объёмом от 75 л в любой из установок — это категория В1;
- при работающей рециркуляции и если нет мокрых пылеуловителей или отсутствуют выделения в виде горючих газов — это категории В1, В2, В3, В4, Г;
- согласно категории помещения, если оно относится к В1, В2, В3, В4;
- если в помещениях обслуживания установлено оборудование, функционирующее на газе — Г.

При работе с рециркуляцией на несколько категорий помещений, то это является самой опасной.

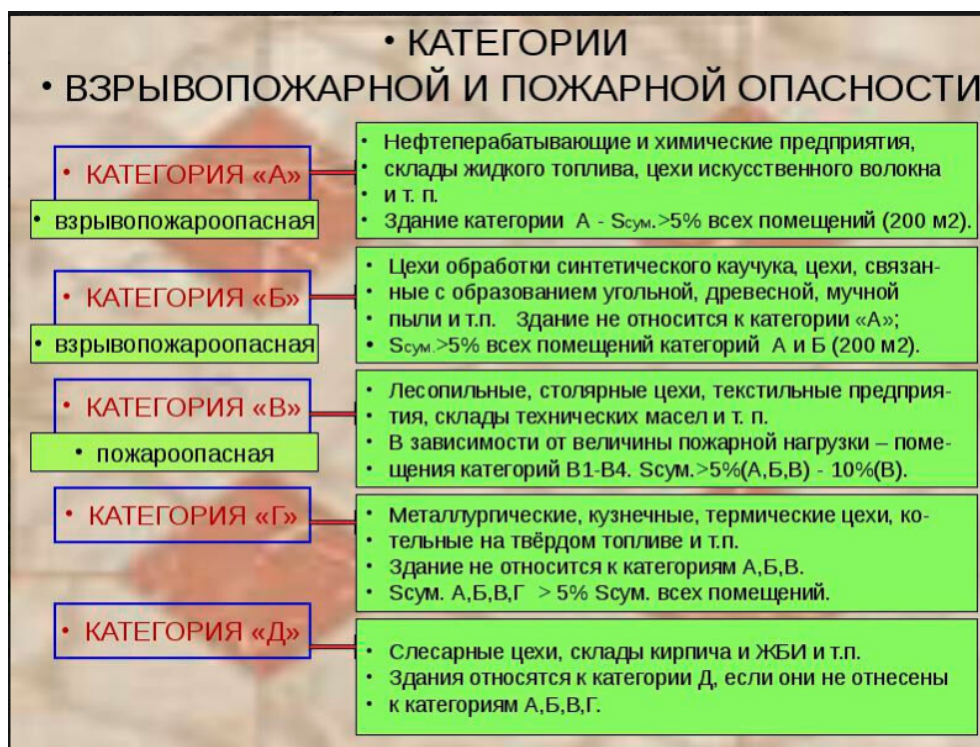
Следующим шагом является проведение, на основании рассмотренных материалов и площади помещения, расчета риска пожароопасности и далее происходит оборудование защитными системами согласно присвоенной категории.

При разработке вентиляционной системы необходимо уяснить, что не нужно делать объединённые приемные конструкции воздуховода для противодымной и приточной вентиляции в едином пожарном отсеке.

При возможном соединении каналов, необходимо выполнить обязательное условие – монтаж противопожарных нормально открытых клапанов на приточных конструкциях непосредственно в месте пересечения ими ограждений.

Таким образом, проектировать и устанавливать вентиляционные камеры должны профессиональные инженеры. Разработка проекта должна происходить в соответствии со всеми нормативными указаниями, а также присвоенной ему категорией. При всём этом необходимо производить правильные вычисления и составлять перечень обязательных и рекомендованных мер защиты.

Список литературы:

- 1 Федеральный закон от 22.07.2008 г. № 123-ФЗ "Технический регламент о требованиях пожарной безопасности».
- 2 Постановление Правительства РФ от 16.09.2020 №1479 «Об утверждении правил противопожарного режима в Российской Федерации».
- 3 Аксенов С.Г. Развития методических основ оценки риска ЧС в резервуарных парках с использованием методов системного анализа / С.Г. Аксенов, А.Н. Елизарьев, Г.М. Манякова и др. // Успехи современного естествознания. – 2019. – № 2. – С. 131.
- 4 Аксенов С.Г., Синагатуллин Ф.К. Чем и как тушат пожар // Современные проблемы безопасности (FireSafety 2020): теория и практика: Материалы II Всероссийской научно-практической конференции. - Уфа: РИК УГАТУ, 2020. - С. 146-151.
- 5 Аксенов С.Г. МОДЕЛИРОВАНИЕ РАЗВИТИЯ ОПАСНЫХ СИТУАЦИЙ ПРИ ВЫБРОСЕ СТИРОЛА В РЕЗЕРВУАРНОМ ПАРКЕ / С.Г. Аксенов, Р.М. Яппаров, И.Н. Губайдуллина [и др.] // Международный научно-исследовательский журнал. — 2022. — №8 (122). — URL: <https://research-journal.org/archive/8-122-2022-august/10.23670/IRJ.2022.122.57> (дата обращения: 26.05.2023). — DOI: 10.23670/IRJ.2022.122.57
- 6 Аксенов С.Г., Синагатуллин Ф.К. К вопросу об управлении силами и средствами на пожаре // Проблемы обеспечения безопасности (Безопасность 2020). Материалы II Международной научно-практической конференции. - Уфа: РИК УГАТУ, 2020. - С. 124-127.
- 7 Аксенов С.Г., Синагатуллин Ф.К. Обеспечение первичных мер пожарной безопасности в муниципальных образованиях // Проблема обеспечения безопасности: Материалы II Международной научно-практической конференции. - Уфа: РИК УГАТУ, 2020. - С. 242-244.

Аксенов Сергей Геннадьевич

д-р экон. наук, профессор,

ФГБОУ ВО Уфимский университет науки и технологий, РФ, г. Уфа

Божко Дмитрий Андреевич,

ФГБОУ ВО Уфимский университет науки и технологий, РФ г.Уфа

К ВОПРОСУ О СОДЕРЖАНИИ ПОЖАРНОГО ИНВЕНТАРЯ

Аннотация: В данной статье описывается пожарный инвентарь и инструмент. Рассматриваются основные его виды. Приводится краткое описание каждого инструмента. В работе приводятся примеры вспомогательного пожарного инвентаря. В статье рассказывается о применении пожарного инструмента.

Ключевые слова: пожарный инструмент, пожарный инвентарь, пожарная безопасность

Пожарный инвентарь играет огромную роль в пожарной безопасности предприятия или объекте. От отсутствия или наличия пожарного инвентаря, ручного немеханизированного инструмента на объекте, зависит насколько оперативно персонал предприятия отреагирует на возникновение очага пожара, постарается его ликвидировать или локализовать до прибытия сотрудников пожарной охраны. Поэтому любой объект или предприятие, на котором при возникновении пожара могут произойти гибель людей или большая катастрофа, необходимо оснащать пожарным инструментом и инвентарём для предотвращения огромных потерь.

Для начала разберемся, что такое пожарный инвентарь и пожарный ручной инструмент:

Пожарный инвентарь щиты, стенды, шкафы, ведра, бочки для воды, ящиков пожарных для песка, тумб, подставок для установки переносных огнетушителей и др [4].

Пожарные ящики - это необходимый элемент при реагировании на возгорание. Наличие соответствующего оборудования и правильных систем пожарной безопасности может дать возможность спасти жизни и сберечь имущество. С точки зрения обеспечения безопасности, важно следить за тем, чтобы пожарные ящики содержали соответствующее оборудование, а также гарантировалось круглосуточный доступ и надлежащее содержание оборудования.

Пожарные ящики располагаются в различных местах, таких как общественные здания, школы, государственные учреждения, торговые центры и прочие объекты. Они могут содержать следующее оборудование:

- Огнетушитель
- Вода шланг
- Шланги для гидрантов
- Рукава и насадки
- Наборы пожарных кранов

Пожарные ящики играют ключевую роль в обеспечении безопасности на местах. Когда происходит пожар, время является критическому фактором, поскольку каждая секунда имеет значение. Без пожарных ящиков и соответствующего содержания, шансы избежать катастрофы сокращаются. Хорошо подготовленные и содержащиеся пожарные ящики могут оказаться полезными для сохранения жизней и имущества.

Пожарный ручной инструмент — его предназначением является выполнение различных работ при проведении тушения пожара (пожарные багры, ломы, топоры, крюки, пилы, лопаты и так далее) [4].

Рассмотрим виды пожарного инвентаря:

- Ручной инструмент подразделяется на механизированный и немеханизированный. К последнему относят ломы, багры, топоры и другое.
- Инвентарь состоит из пожарных шкафов; щитов, стендов; ведер, бочек для воды, ящиков пожарных для песка; тумб, подставок для установки переносных огнетушителей и др.
- Огнетушители подразделяются по виду транспортировки – переносные, передвижные, ранцевые огнетушители; типу ОТВ – от водных до воздушно-эмульсионных огнетушителей [4].

Вид применяемого огнетушащего вещества: водные (ОВ);

- воздушно-эмульсионные (ОВЭ);
- воздушно-пенные (ОВП);
- хладоновые (ОХ);
- углекислотные (ОУ);
- порошковые (ОП).

К вспомогательному пожарному инвентарю обычно относят такие предметы как тележка для перемещения комплектующих пожарного щита, ручной насос с рукавом длиной не более 5 метров. Помимо всего этого в этот список входит защитный экран, используемый, как правило, при проведении газо-электросварочных, огневых работ по разогреву, для ограждения, препятствия разлету искр, раскаленных капель металла, огарков электродов [4].



Рис.1 – Пожарный инвентарь

Разберёмся для каких работ применяется различный пожарный материал:

Ломы и топоры – для вскрытия с применением силы различные внутренние, навесные замки ворот зданий на территории предприятий, разных надворных построек в частных домовладениях. Также их можно использовать для вскрытия дверей и окон в помещениях, где происходит горение. Помимо этого их применяют для разрушения внутренних/межкомнатных перегородок; вскрытия полов, перекрытий, вентиляционных шахт, каналов, коробов, обрешетки, сплошного настила, кровли в чердачных помещениях, мансардных этажах зданий [5].

Багры – для демонтажа и растаскивания деревянных частей зданий, находящихся в стадии горения, таких как: досок стен сараев/стаек, заборов, стропил, обрешетки, сгораемой кровли строений [6].

Конусообразное ведро используется для черпания воды. Оно удобно тем, что благодаря своей форме, при беге, оно не задевается ногами [6].

Ящик для песка с крышкой защищает от влаги сухой материал [7].

Совковая лопата используется для отсыпки сухого материала вокруг разлива горячей жидкости, после чего ликвидировать горение с концами в его границах [5].

Штыковой лопатой можно как подавать песок, землю, снег, щебень, гравий в огонь. Так же ей можно копая, набирать землю, срезав плотный верхний слой почвы [6].

Плотной тканью противопожарного покрывала можно всего лишь несколькими движениями, накинув на очаг пожара, погасить возгорание, воспламенение горючих жидкостей, а также горячей одежды на человеке [7].

Исходя из вышесказанного, нам удалось выяснить что такое пожарный инвентарь и пожарный ручной инструмент. Нами были рассмотрены виды пожарного инвентаря и для чего он применяется. Пожарный инвентарь необходим на предприятиях для обеспечения безопасности и избежание жертв и потерь.

Список литературы

- 1 Федеральный закон от 22.07.2008 г. № 123-ФЗ "Технический регламент о требованиях пожарной безопасности».
- 2 Постановление Правительства РФ от 16.09.2020 №1479 «Об утверждении правил противопожарного режима в Российской Федерации».
- 3 Аксенов С.Г., Елизарьев А.Н., Манякова Г.М., Габдулхаков Р.Р., Кияшко Л.Ю., Акшенцев В.В. Развитие методических основ оценки риска ЧС в резервуарных парках с использованием методов системного анализа // Успехи современного естествознания. – 2019. – № 2. – С. 131.
- 4 Аксенов С.Г., Синагатуллин Ф.К. Чем и как тушат пожар // Современные проблемы безопасности (FireSafety 2020): теория и практика: Материалы II Всероссийской научно-практической конференции. - Уфа: РИК УГАТУ, 2020. - С. 146-151.
- 5 Аксенов С.Г., Яппаров Р.М., Губайдуллина И.Н., Шапошников А.С., Тараканов Д.А., Султанова А.Р., Эпимахов Н.Л. Моделирование развития опасных ситуаций при выбросе стирола в резервуарном парке // Международный научно-исследовательский журнал. — 2022. — №8 (122). URL: <https://research-journal.org/archive/8-122-2022-august/10.23670/IRJ.2022.122.57>. DOI: 10.23670/IRJ.2022.122.57.

- 6 Аксенов С.Г., Синагатуллин Ф.К. К вопросу об управлении силами и средствами на пожаре // Проблемы обеспечения безопасности (Безопасность 2020): Материалы II Международной научно-практической конференции. - Уфа: РИК УГАТУ, 2020. - С. 124-127.
- 7 Аксенов С.Г., Синагатуллин Ф.К. Обеспечение первичных мер пожарной безопасности в муниципальных образованиях // Проблема обеспечения безопасности: Материалы II Международной научно-практической конференции. - Уфа: РИК УГАТУ, 2020. - С. 242-244.

Аксенов Сергей Геннадьевич

*д-р экон. наук, профессор,
Уфимский университет науки и технологий,
РФ, г. Уфа*

Шафиков Раиль Рустэмович,

*Уфимский университет науки и технологий,
РФ, г. Уфа*

СОВЕРШЕНСТВОВАНИЕ СИСТЕМ ПОЖАРОТУШЕНИЯ ТЭЦ

Аннотация: В данной статье описываются существующие системы тушения тэц. Рассматриваются основные его виды. Также в статье приводятся актуальные на сегодняшний день способы тушения и предотвращения возгораний на тэц.

Ключевые слова: тушения тэц, пожарная безопасность.

С точки зрения системы пожаротушения необходимо обратить внимание на особенности, которые касаются непосредственно тушения ТЭЦ. С учетом статистики пожаров и последствий возгорания необходимо детально рассмотреть особенности совершенствования данной системы пожаротушения. При этом рекомендуется регулярно обновлять оборудование в соответствии с современными техническими достижениями и основными нормами в законодательстве.

Важным аспектом становится строгий контроль за системой пожаротушения ТЭЦ, оборудование может не использоваться годами, но при этом регулярно должно проверять на предмет работоспособности и эффективности, а также обновляться в случае реализации мер по совершенствованию пожаротушения.

В настоящий момент особенность модернизированной современной системы заключается в возможности изоляции небольшой площади, полуэтажей. Это означает, что действительно можно в случае возгорания изолировать отдельно помещения, обеспечивая работоспособность ТЭЦ в тех участках, где не было возгорания. Подобный подход гарантирует снижения риска каких-либо последствий и минимизацию риска возгорания всего объекта. В результате возгоранию подвержены отдельные котлы, турбогенераторы, пожар на этих объектах не приводит к пожару на всей станции в целом. Именно поэтому требуется современная система пожаротушения, которая регулярно будет совершенствоваться на основании требований [1].

В настоящий момент в Российской Федерации на многих ТЭЦ установлена система пожаротушения, которая была запущена и утверждена в 1991 году. За прошедший период огромное количество требований обновлены. В частности, есть нормативы по поводу ручного пуска, звукового оповещения о пожаре, а также наличия манометров и сигнализаторов давления по всей системе. Это автоматизация и обеспечение безопасности в случае возгорания на ТЭЦ. Оборудование должно работать стабильно, при этом одних только лишь трубопроводов недостаточно, автоматизация сейчас является обязательной частью современной системы. Помимо ручного управления предусматривается автоматическое срабатывание, которое позволяет быстро локализовать возгорание без учета человеческого фактора [3].

При изучении современной системы можно выделить ряд основных преимуществ. Речь идет о некоторых факторах совершенствования пожаротушения:

- Современные извещатели о возгорании работают одновременно для реакции на ИК излучение и анализ самого пламени. Удастся определить особенности возгорания и сразу передать их в режиме реального времени.

- В случае возгорания автоматически подключается система видеосвязи. Она позволяет оператору оценить особенности конкретного пожара и оперативно принимать решения на основе актуальной информации.

- Автоматически регулярно контролируется давление воды в трубопроводах, предназначенных для тушения пожара. Отдельно рассматриваются особенности, связанные с каждым участком системы.

Дополнительно вопросы, связанные с модернизацией коснулись работы самого оборудования, которое должно быть обновлено на основании существующих в законе требований и технических достижений [2].

С точки зрения совершенствования системы пожаротушения на объектах ТЭЦ обязательно нужно рассмотреть процессы заблаговременной подготовки к тушению. В частности, отдельно стоит анализировать кадровый состав, а именно деятельность руководителей, задействованных в системе пожаротушения ТЭЦ.

В их обязанности входит тщательное изучение существующих методик, а также вопросы совершенствования пожаротушения с их помощью. На каждом объекте уделяется

внимание оперативно-тактическим особенностям. Дополнительно руководители должны доводить в полной мере все особенности до личного состава.

В законодательстве в обязательном порядке регламентируются прохождение тематического инструктажа по подготовленной и утвержденной программе, это должно проходить каждый год с личным составом. Для настоящего прохождения необходимо сопровождение непосредственно инженерно-технического руководства объекта.

Особенностями организации ТЭЦ с точки зрения пожаротушения обязательно является необходимость хранения диэлектрической обуви, а также перчаток и дополнительных устройств для заземления. Создан особый порядок, на основании которого происходит распределение всех этих средств в случае необходимости тушения пожара.

Дополнительно заранее следует на каждом объекте продумать вопросы, связанные с подготовкой пожарной техники, ее заземлением. Для реализации этой задачи следует обучить персонал и составить план работ. Большое внимание уделяется особенностям заземления. При этом использоваться должны непосредственно гибкие медные провода с сечением не менее 1 см². Также стоит иметь струбины, обеспечивающие подключение к заземленным разнообразным конструкциям [4].

Отдельно уделяется внимание с точки зрения совершенствования в этой области работе персонала. Имеется конкретная дежурная команда (начальник смены станции, диспетчер или дежурный подстанции, предприятия энергосети). В случае возникновения возгорания обязательно нужно сразу сообщить в пожарную охрану без каких-либо задержек, а также о ситуации следует проинформировать само руководство объекта, диспетчера, присутствующего на смене. Далее решение принимает старший смены, он должен с помощью имеющихся на объекте систем понять место пожара, а также установить возможные пути для его дальнейшего распространения. Дополнительно на таких объектах стоит немедленно оценить угрозу для разнообразного электрооборудования.

В дальнейшем необходимо оказывать помощь команде пожаротушения. Со стороны сотрудников ТЭЦ, дежурной команды, она заключается в информировании обо всех значимых фактах, а также непосредственно в технической помощи с точки зрения отключения оборудования, обесточивания конкретных помещений. Дополнительно стоит обратить внимание на то, какие именно есть характеристики у определенного оборудования.

Стоит учитывать, что пожар начинают тушить непосредственно подразделения пожарных, при этом в каждой отдельной ситуации организуется штаб непосредственно для тушения пожара. В рамках этого штаба дополнительно должны быть руководители в виде старшего представителя администрации этого объекта для выявления каких-либо деталей.

С точки зрения организации тушения пожара стоит обратить внимание на особый порядок действий, уделяется внимание специфике конкретного объекта, а также основным распоряжениям и информированию, которые поступают непосредственно от администрации ТЭЦ. Обязательной частью совершенствования процесса становится тщательная координация работы и взаимодействия между всеми участниками пожаротушения, это непосредственно как пожарная охрана, так и сама администрация объекта. Дополнительно стоит обратить внимание на четкий обмен информацией между всеми группами лиц.

В результате совершенствование вопросов пожаротушения в ТЭЦ требуется комплексное. В настоящий момент есть множество факторов, которые нуждаются в более внимательном отношении. Условно можно разделить весь процесс совершенствования на три основных этапа.

Первый касается технической части. Он связан с внедрением новых технологий и современных автоматизированных систем. Это дает возможность исключить человеческий фактор, а также обеспечить полноценную изоляцию небольших участков, что позволит локализовать даже большое возгорание.

Во 2 этапе требуется внимательное отношение к кадровому составу. С его помощью появляется возможность оптимизировать работу всех специалистов. Это касается как представителей администрации объекта тэц, так и команды непосредственно пожаротушения на объекте [5].

Наконец, в качестве 3 этапа обязательно нужно рассмотреть организацию процесса тушения совершенствование требует обмена информацией а также систематизация работы с учетом соблюдения всех основных этапов.

Таким образом, с помощью комплексного улучшения системы пожаротушения можно добиться улучшения статистики с точки зрения последствий в результате возгорания. В настоящий момент работа в этой сфере уже началась, проводится модернизация множества объектов в системе пожаротушения.

Список литературы

- 1 Федеральный закон от 22.07.2008 г. № 123-ФЗ "Технический регламент о требованиях пожарной безопасности».
- 2 Постановление Правительства РФ от 16.09.2020 №1479 «Об утверждении правил противопожарного режима в Российской Федерации».
- 3 Аксенов С.Г., Елизарьев А.Н., Манякова Г.М., Габдулхаков Р.Р., Кияшко Л.Ю., Акшенцев В.В. Развитие методических основ оценки риска ЧС в резервуарных парках с использованием методов системного анализа // Успехи современного естествознания. – 2019. – № 2. – С. 131.
- 4 Аксенов С.Г., Синагатуллин Ф.К. Чем и как тушат пожар // Современные проблемы безопасности (FireSafety 2020): теория и практика: Материалы II Всероссийской научно-практической конференции. - Уфа: РИК УГАТУ, 2020. - С. 146-151.
- 5 Аксенов С.Г., Яппаров Р.М., Губайдуллина И.Н., Шапошников А.С., Тараканов Д.А., Султанова А.Р., Эпимахов Н.Л. Моделирование развития опасных ситуаций при выбросе стирола в резервуарном парке // Международный научно-исследовательский журнал. — 2022. — №8 (122). URL: <https://research-journal.org/archive/8-122-2022-august/10.23670/IRJ.2022.122.57>. DOI: 10.23670/IRJ.2022.122.57.
- 6 Аксенов С.Г., Синагатуллин Ф.К. К вопросу об управлении силами и средствами на пожаре // Проблемы обеспечения безопасности (Безопасность 2020): Материалы II Международной научно-практической конференции. - Уфа: РИК УГАТУ, 2020. - С. 124-127.
- 7 Аксенов С.Г., Синагатуллин Ф.К. Обеспечение первичных мер пожарной безопасности в муниципальных образованиях // Проблема обеспечения безопасности: Материалы II Международной научно-практической конференции. - Уфа: РИК УГАТУ, 2020. - С. 242-244.

Аксенов Сергей Геннадьевич

д-р экон. наук, профессор,

ФГБОУ ВО Уфимский университет науки и технологий, РФ, г. Уфа

Кривохижина Оксана Ивановна,

ФГБОУ ВО Уфимский университет науки и технологий, РФ г.Уфа

К ВОПРОСУ О ДЕЙСТВИЯХ ПРИ ПОЖАРЕ В КВАРТИРЕ

Аннотация. В статье приводится перечисление основных причин возгорания. Приведена статистика пожаров по видам. Отличия пожарной безопасности в зданиях нежилого сектора. В работе пишется о действиях во время пожара. Какие профилактические мероприятия проводит МЧС России.

Ключевые слова: многоквартирные жилые дома, пожарная безопасность, риски возникновения пожаров.

Актуальность проблемы заключается в том, что пожар в квартире является редким случаем. Но если же он происходит, то необходимо действовать быстро и принимать правильные решения, чтобы не допустить серьёзных негативных последствий, в том числе и человеческую гибель.

Как правило, к основным причинам возгорания в квартирах относятся:

- некорректная работа или испорченность электроприборов или электронной сети. Обычно подобная причина возгорания присуще дома, в которых давно не осуществлялся капитальный ремонт, где большой процент изношенности проводки. Нестабильная работа сети, а именно периодические скачки напряжения, приводящие к неисправности электроприборов также могут быть причиной возгорания.

- газовая утечка. Конфорка, которая не была выключена, выход из строя газопровода или его повреждение одни из распространённых причин возгорания. Подобные случаи имеют особенность быстрой скорости распространения огня и также есть опасность взрыва.

- не аккуратное пользование детей огнём. Как правило то, что детям запрещают вызывает у них огромное влечение, особенно огонь. Спички или зажигалка, которые были оставлены без присмотра на видном месте, могут стать причинами возгорания. Ведь даже маленькая и случайная искра может стать причиной огромного возгорания.

- отопительные приборы, которые были выполнены самодельным образом или имеющие дефект, могут стать обстоятельством возникшего пожара. У радиаторов отопления, часто применяемых в зимний период, может произойти течь масла, что вызовет быстрое развитие огня.

- печи и камины относятся к распространённым причинам появления горения. Из них может случайно вылететь зола или даже просто открытая дверь топки вызывают возгорание.

- легкомысленность или неаккуратное обращение с огнём, свеча, которую забыли погасить, или не до конца потушенный листок бумаги, выброшенный в мусорный бак, могут вызвать горение.

- наиболее распространённой причиной возгорания является именно не до конца потушенная сигарета. Примером может быть сигарету, которую кинули в окно, она попала на открытый балкон и вызвала пожар. Или же её бросили в мусорный бак, либо человек уснул с горячей во рту сигаретой. Всё это может привести к появлению горения.



Рисунок 1 – статистика пожаров за 2018-2022 года

Наиболее существенными в причинение материального вреда и трудности тушения горения являются пожары, которые были вызваны в ходе электротехнических причин. Согласно статистике на долю таких пожаров приходится до 50% случаев из общего числа возгорания. До 68% всех пожаров происходит в жилом секторе. Печальная статистика фиксирует то, что 81% процентов людской гибели приходится на пожары в жилых зданиях.

На здания производственного и общественного характера приходится не выше 10% смертей. Следствием этому является высокий уровень пожарной безопасности в зданиях подобного типа. Закон регулирует противопожарную защиту в этих зданиях, обязывает

начальников производить периодические испытания противопожарных систем и проводить инструктаж с работниками. Исходя из этого, следует знать действия, которые нужно выполнять в случае появления возгорания в квартире.

В случае если вы находитесь рядом с очагом возгорания или увидели возгорание в своём доме следует выполнять ряд действий, которые могут сохранить вашу жизнь и ваших близких, а также людей которые находятся рядом с вами.

Перечень действий, которые нужно произвести при пожаре в квартире:

1) нужно позвонить в пожарную охрану и сообщить всю информации о возгорании
2) осуществить эвакуацию людей, которые не могут это сделать по физическим причинам. Людей нужно выводить за границы здания, при этом использовать лифт категорически запрещено.

3) нужно полностью отключить всю электроэнергию в квартире.

4) если величина площади горения маленькая, то следует попытаться локализовать возгорание самостоятельным путём, применяя подручные средства.

5) в случае горения такой жидкости, как масло или растворитель, то необходимо помнить, что попытки залить водой только могут ухудшить ситуацию. Хорошим средством в данном случае может послужить например войлок или какой-либо другой плотный материал

6) если произвести тушение своими силами не получилось и ещё существует риск для жизни, в этом случае необходимо как можно оперативно покинуть помещение, предварительно закрыв все окна и двери.

7) если отсутствует возможность покидания помещения через дверь, то следует идти на балкон, максимально плотно закрыв за собой дверь, при наличии пожарной лестницы выполнить эвакуацию по ней. Если отсутствует лестница и находится на балконе остаётся небезопасным, то можно применить для спуска импровизированный канат и разнообразные шланги.

Также нужно помнить один очень главный аспект, что электрические устройства, которые включены в сеть, запрещено тушить водой. Если горит телевизор, холодильник или утюг, а также другие бытовые приборы – необходимо полностью обесточить квартиру или сам источник огня. Чтобы можно было безопасно выдернуть шнур из розетки, необходимо заранее продумать безопасное её расположение или использовать только те розетки, из которых можно вытащить шнур без опасности для жизни и здоровья. На начальном этапе возгорания, нужно накрыть источник шерстяным одеялом или плотной тканью, при этом нужно сильно прижать по краям с целью недопущения подпиткой

кислородом. Если после этих действий горение не прекратилось, необходимо быстро покинуть помещение.

Для того чтобы исключить пожары в квартирах, МЧС России проводит различные профилактические мероприятия, к ним относятся:

- исследование объектов жилого назначения;
- проведение инструктажа с жителями многоквартирных домов, чтобы они могли правильно действовать при опасности пожара;
- сотрудниками МЧС России и волонтерами происходит распространение памяток соблюдения мер пожарной безопасности.

Таким образом, пожары в квартирах могут вызвать много печальных последствий. Для того чтобы сохранить свою жизнь необходимо знать правила в случае пожара в квартире. Эти правила не сильно сложные и их не трудно выучить. Применяя их можно сохранить свою жизнь или даже исключить возможность возгорания.

Список литературы

- 1 Федеральный закон от 22.07.2008 г. № 123-ФЗ "Технический регламент о требованиях пожарной безопасности».
- 2 Постановление Правительства РФ от 16.09.2020 №1479 «Об утверждении правил противопожарного режима в Российской Федерации».
- 3 Аксенов С.Г., Елизарьев А.Н., Манякова Г.М., Габдулхаков Р.Р., Кияшко Л.Ю., Акшенцев В.В. Развитие методических основ оценки риска ЧС в резервуарных парках с использованием методов системного анализа // Успехи современного естествознания. – 2019. – № 2. – С. 131.
- 4 Аксенов С.Г., Синагатуллин Ф.К. Чем и как тушат пожар // Современные проблемы безопасности (FireSafety 2020): теория и практика: Материалы II Всероссийской научно-практической конференции. - Уфа: РИК УГАТУ, 2020. - С. 146-151.
- 5 Аксенов С.Г., Яппаров Р.М., Губайдуллина И.Н., Шапошников А.С., Тараканов Д.А., Султанова А.Р., Эпимахов Н.Л. Моделирование развития опасных ситуаций при выбросе стирола в резервуарном парке // Международный научно-исследовательский журнал. — 2022. — №8 (122). URL: <https://research-journal.org/archive/8-122-2022-august/10.23670/IRJ.2022.122.57>. DOI: 10.23670/IRJ.2022.122.57.
- 6 Аксенов С.Г., Синагатуллин Ф.К. К вопросу об управлении силами и средствами на пожаре // Проблемы обеспечения безопасности (Безопасность 2020): Материалы II

Международной научно-практической конференции. - Уфа: РИК УГАТУ, 2020. - С. 124-127.

- 7 Аксенов С.Г., Синагатуллин Ф.К. Обеспечение первичных мер пожарной безопасности в муниципальных образованиях // Проблема обеспечения безопасности: Материалы II Международной научно-практической конференции. - Уфа: РИК УГАТУ, 2020. - С. 242-244.

Аксенов Сергей Геннадьевич

д-р экон. наук, профессор,

ФГБОУ ВО Уфимский университет науки и технологий, РФ, г. Уфа

Гиззатуллин Фирдус Фирзанович,

ФГБОУ ВО Уфимский университет науки и технологий, РФ г.Уфа

СОЕРЖАНИЕ ЭКИПИРОВКИ ПОЖАРНОГО

Аннотация: В данной статье рассказывается о пожарном снаряжении. Говорится о негативных воздействиях, с которыми должно оно справляться. Перечисляются элементы пожарного снаряжения. В статье даётся описание каждого уровня боевой одежды пожарного. Описываются основные элементы снаряжения.

Ключевые слова: снаряжение пожарного, боевая одежда пожарного, пожарная безопасность

Актуальность выбранной темы заключается в том, что экипировка пожарного бойца является неотъемлемым элементом успешного спасения и ликвидации огня. Она всегда должна соответствовать требованиям и нормам и выполнять её основное предназначение. Основное предназначение боевой экипировки пожарного – это защиты его кожных покровов от опасностей, возникающих при тушении пожаров и выполнении аварийно-спасательных работ.

Защитная одежда и снаряжение пожарного должны проявлять успешную реализацию боевых задач, которые предстоит преодолеть бойцу. Поэтому она должна справляться с негативными воздействиями:

- температурными;
- механическими;
- загрязняющими [6].

Инвентарь и спецодежда для пожарных – объёмный и сложный комплект, который включает в себя:

- защитная одежда для всего тела; защитная обувь; каска; пояс; топор.

Боевая одежда пожарного состоит из:

- куртка пожарная, часто с капюшоном;

- полукомбинезон или брюки;
- защита на руки.

Боевая одежда пожарного состоит из 3 уровней:

БОП I – го уровня защищает от воздействий высокой температуры, тепловых потоков большой плотности и возможных контактов с пламенем при работе в экстремальных ситуациях, возникающих при тушении пожара, проведении разведки и спасании людей.

БОП II – го уровня защищает от воздействия повышенных температур и тепловых потоков. Материалом верха служит брезент со специальными пропитками либо другие материалы, не уступающие брезенту по своим характеристикам.

БОП III – го уровня защиты защищает от тепловых воздействий невысокой интенсивности и изготавливается из искусственной кожи [8].

Лицо и шею пожарного защищает шлем – каска, которая включает в свой комплект:



Рис. 2 – шлем – каска пожарного

- корпуса, формирующего маску;
- щитка для лица — прозрачной защиты, не мешающей обзору;
- ремня под подбородок;
- оснастки внутри, фиксирующей шлем на голове;
- пелерины, прикрывающей шею и затылок;
- подшлемника для утепления зимой [7].

Шлем может выдерживать тупой удар с энергией до 80 Дж.

В комплект снаряжения пожарного входит: пояс, карабин и топор.

Пояс пожарный спасательный с полукольцами и карабином – обязательная составляющая рабочего комплекта. В пояс входят:

- ремень;
- полукольца для карабина;
- ремешок, фиксирующий карабин;
- хомутик;
- люверсы [7].

Карабин пожарный – средство страховки и самоспасения в экстренных ситуациях. В него входят:

- силовая скоба нагрузочного крюка;
- замковое соединение;
- соединенная с крюком откидная часть замка [7].

Пожарный топор содействует перемещению по крутым крышам, помогает вскрывать окна, двери и кровли, а также открывать крышки. Рабочая его часть состоит из лезвия и кирки. Она насаживается на топорище из стали или дерева твердых пород. Крепится металлическими накладками [5].

Элементом, защищающим ноги является резиновые термостойкие сапоги. Такая обувь разрабатывается с гарантией, что даже в самых сложных ситуациях никаких разрушений или повреждений не произойдет [8].



Рис. 3 – сапоги пожарного

Краги или рукавицы пожарного призваны защищать кисти и запястья рук от любых экстремальных воздействий извне. Вся конструкция не заканчивается на кисти и продолжается дальше — внахлест с курткой. Она надежно фиксируется на руке и не спадает во время работы. Иногда пользуются еще и напалками, дополнительно защищающими пальцы рук [8].



Рис. 4 – краги пожарного

Исходя из всего вышесказанного, мы рассмотрели каждую деталь экипировки пожарного, всё это снаряжение необходимо для защиты пожарного от внешних опасностей, которые бывают при пожарах. Благодаря защитному снаряжению пожарным бойцам удаётся успешно и без последствий ликвидировать очаг горения и спасти жизни людей [8].

Список литературы

- 1 Федеральный закон от 22.07.2008 г. № 123-ФЗ "Технический регламент о требованиях пожарной безопасности».
- 2 Постановление Правительства РФ от 16.09.2020 №1479 «Об утверждении правил противопожарного режима в Российской Федерации».
- 3 Аксенов С.Г., Елизарьев А.Н., Манякова Г.М., Габдулхаков Р.Р., Кияшко Л.Ю., Акшенцев В.В. Развитие методических основ оценки риска ЧС в резервуарных парках с использованием методов системного анализа // Успехи современного естествознания. – 2019. – № 2. – С. 131.
- 4 Аксенов С.Г., Синагатуллин Ф.К. Чем и как тушат пожар // Современные проблемы безопасности (FireSafety 2020): теория и практика: Материалы II Всероссийской научно-практической конференции. - Уфа: РИК УГАТУ, 2020. - С. 146-151.
- 5 Аксенов С.Г., Яппаров Р.М., Губайдуллина И.Н., Шапошников А.С., Тараканов Д.А., Султанова А.Р., Эпимахов Н.Л. Моделирование развития опасных ситуаций при выбросе стирола в резервуарном парке // Международный научно-исследовательский журнал. — 2022. — №8 (122). URL: <https://research-journal.org/archive/8-122-2022-august/10.23670/IRJ.2022.122.57>. DOI: 10.23670/IRJ.2022.122.57.

- 6 Аксенов С.Г., Синагатуллин Ф.К. К вопросу об управлении силами и средствами на пожаре // Проблемы обеспечения безопасности (Безопасность 2020): Материалы II Международной научно-практической конференции. - Уфа: РИК УГАТУ, 2020. - С. 124-127.
- 7 Аксенов С.Г., Синагатуллин Ф.К. Обеспечение первичных мер пожарной безопасности в муниципальных образованиях // Проблема обеспечения безопасности: Материалы II Международной научно-практической конференции. - Уфа: РИК УГАТУ, 2020. - С. 242-244.

Аксенов Сергей Геннадьевич

*д-р экон. наук, профессор,
ФГБОУ ВО Уфимский университет науки и технологий, РФ, г. Уфа*

Михайлова Марина Юрьевна,

ФГБОУ ВО Уфимский университет науки и технологий, РФ, г. Уфа

К ВОПРОСУ О ВАЖНОСТИ ОБУЧЕНИЯ РАБОТНИКОВ ПРАВИЛАМ ПРОТИВОПОЖАРНОГО РЕЖИМА В ОФИСЕ

Аннотация. В этой статье подчеркивается важность обучения сотрудников правилам пожарной безопасности в офисе для предотвращения пожаров на рабочем месте. В ней освещаются потенциальные последствия пренебрежения пожарной безопасностью. В статье описываются практические шаги, которые работодатели могут предпринять для обеспечения безопасности на рабочем месте. В работе пишется о нужности инвестирования в противопожарное оборудование. Также о внедрении поощрения для сотрудников, способствующих поддержанию безопасности.

Ключевые слова: пожарная безопасность офисов, противопожарная защита офисных зданий, защита помещений от возгорания.

Актуальность темы заключается в том, что пожарная безопасность - важный аспект безопасности на рабочем месте, который не следует упускать из виду. Каждый год происходят тысячи офисных пожаров, приводящих к значительному материальному ущербу, травмам и даже смертельным исходам. Эти инциденты можно предотвратить с помощью надлежащего обучения сотрудников правилам пожарной безопасности. В этой статье обсуждается важность обучения сотрудников правилам пожарной безопасности в офисе, потенциальные последствия пренебрежения пожарной безопасностью и шаги, которые работодатели могут предпринять для обеспечения более безопасного рабочего места.

Одним из наиболее эффективных способов предотвращения пожаров в офисе является обучение сотрудников правилам и процедурам пожарной безопасности. Многие сотрудники предполагают, что пожары вряд ли произойдут в офисе, но реальность такова, что пожары могут произойти где угодно и в любое время. Обучение сотрудников правилам

пожарной безопасности помогает создать культуру безопасности на рабочем месте, где сотрудники лучше осведомлены об окружающей обстановке и лучше оснащены для предотвращения возникновения пожаров.

В офисных закрытых помещениях необходимо принимать установленные меры пожарной безопасности. Под этими мерами рассматриваются действия по обеспечению пожарной безопасности, в том числе по профилактике пожаров.

Комплекс действий должен быть направлен на то, чтобы не допустить чрезвычайных происшествий или ограничить их последствия. Сюда относят и оценку рисков, и обучение персонала мерам пожарной безопасности на местах в помещениях высокой и низкой категории пожарной опасности.

Обучение пожарной безопасности должно быть обязательным для всех сотрудников, независимо от их роли или положения в компании. Этот тренинг должен охватывать ряд тем, включая наиболее распространенные причины пожаров в офисах, способы выявления потенциальной пожарной опасности, правильное использование огнетушителей и важность процедур эвакуации. Также важно убедиться, что сотрудники понимают, какую роль они играют в предотвращении пожаров и что они могут сделать, чтобы снизить риск возникновения пожара в офисе.

Пренебрежение пожарной безопасностью в офисе может иметь серьезные последствия. Это может привести не только к материальному ущербу и финансовым потерям, но и подвергнуть опасности жизни сотрудников. Пожары в офисе могут быстро распространяться, особенно в многоэтажных зданиях с ограниченными путями эвакуации. Без надлежащего обучения пожарной безопасности сотрудники могут не знать, как реагировать в случае пожара, что может увеличить риск травм и смертельных исходов.

В дополнение к физическим последствиям офисных пожаров, пренебрежение пожарной безопасностью может также иметь юридические и финансовые последствия. Работодатели обязаны обеспечивать безопасные условия труда для своих сотрудников, и невыполнение этого требования может привести к судебным искам, штрафам и увеличению страховых взносов. Кроме того, пожары в офисах могут нарушить бизнес-операции и привести к значительным финансовым потерям, таким как снижение производительности,

затраты на ремонт и повреждение оборудования и инвентаря.



Рисунок 1 – эвакуационные таблички в офисах

Чтобы обеспечить более безопасное рабочее место, работодатели должны предпринять несколько шагов по повышению пожарной безопасности. Первым шагом является проведение оценки пожарного риска для выявления потенциальных пожарных опасностей и разработки плана пожарной безопасности. Этот план должен включать аварийные процедуры, маршруты эвакуации и места расположения огнетушителей и должен регулярно пересматриваться и обновляться.

Работодателям также следует инвестировать в высококачественное оборудование для обеспечения пожарной безопасности, такое как детекторы дыма, пожарная сигнализация и огнетушители, и обеспечивать надлежащее техническое обслуживание и регулярное тестирование этих устройств. Также важно обеспечить сотрудников необходимой подготовкой и ресурсами для реагирования на пожар, такими как обучение работе с огнетушителями, учения по эвакуации и оказанию первой помощи.

Обучение по пожарной безопасности (пожарно-технический минимум) проводится в самой организации

Обучение лиц мерам пожарной безопасности ведется по программам противопожарного инструктажа или программам дополнительного профессионального

или в учебном центре (п. 35 Приказа № 645)	образования (п. 3 Правил противопожарного режима от 16.09.2020 № 1479)
<p>Периодичность обучения по пожарной безопасности:</p> <ul style="list-style-type: none"> • не реже 1 раза в 3 года для всех; • не реже 1 раза в год для работников взрывопожароопасных производств (п. 35 Приказа № 645) 	<p>Периодичность не установлена, должна определяться учебным центром.</p> <p>Исключение: работники организаций, лицензированных на оказание услуг в области пожарной безопасности, должны повышать квалификацию каждые 5 лет (Постановление Правительства РФ от 28.07.2020 № 1128)</p>

В дополнение к этим мерам работодатели могут также способствовать обеспечению пожарной безопасности с помощью политики и процедур на рабочем месте. Это может включать правила, касающиеся курения, использования легковоспламеняющихся материалов и хранения опасных материалов. Работодатели также могут поощрять сотрудников сообщать о потенциальной опасности пожара и предоставлять стимулы для безопасного поведения.

Таким образом, пожарная безопасность является важным аспектом безопасности на рабочем месте, который не следует упускать из виду. Обучая сотрудников правилам и процедурам пожарной безопасности, работодатели могут создать более безопасное рабочее место и снизить риск материального ущерба, травм и смертельных исходов. Пренебрежение пожарной безопасностью может иметь серьезные последствия, как физические, так и финансовые, и может подвергнуть опасности жизни сотрудников. Предпринимая активные шаги по повышению пожарной безопасности, работодатели могут создать культуру безопасности на рабочем месте и обеспечить более безопасную рабочую среду для всех сотрудников.

Список литературы

- 1 Федеральный закон от 22.07.2008 г. № 123-ФЗ "Технический регламент о требованиях пожарной безопасности».
- 2 Постановление Правительства РФ от 16.09.2020 №1479 «Об утверждении правил противопожарного режима в Российской Федерации».

- 3 Аксенов С.Г., Елизарьев А.Н., Манякова Г.М., Габдулхаков Р.Р., Кияшко Л.Ю., Акшенцев В.В. Развитие методических основ оценки риска ЧС в резервуарных парках с использованием методов системного анализа // Успехи современного естествознания. – 2019. – № 2. – С. 131.
- 4 Аксенов С.Г., Синагатуллин Ф.К. Чем и как тушат пожар // Современные проблемы безопасности (FireSafety 2020): теория и практика: Материалы II Всероссийской научно-практической конференции. - Уфа: РИК УГАТУ, 2020. - С. 146-151.
- 5 Аксенов С.Г., Яппаров Р.М., Губайдуллина И.Н., Шапошников А.С., Тараканов Д.А., Султанова А.Р., Эпимахов Н.Л. Моделирование развития опасных ситуаций при выбросе стирола в резервуарном парке // Международный научно-исследовательский журнал. — 2022. — №8 (122). URL: <https://research-journal.org/archive/8-122-2022-august/10.23670/IRJ.2022.122.57>. DOI: 10.23670/IRJ.2022.122.57.
- 6 Аксенов С.Г., Синагатуллин Ф.К. К вопросу об управлении силами и средствами на пожаре // Проблемы обеспечения безопасности (Безопасность 2020): Материалы II Международной научно-практической конференции. - Уфа: РИК УГАТУ, 2020. - С. 124-127.
- 7 Аксенов С.Г., Синагатуллин Ф.К. Обеспечение первичных мер пожарной безопасности в муниципальных образованиях // Проблема обеспечения безопасности: Материалы II Международной научно-практической конференции. - Уфа: РИК УГАТУ, 2020. - С. 242-244.

**НЕКОТОРЫЕ ИТОГИ РЕАЛИЗАЦИИ ПРОЕКТА «СОВРЕМЕННАЯ ШКОЛА» В
РАМКАХ НАЦИОНАЛЬНОГО ПРОЕКТА «ОБРАЗОВАНИЕ» В СВЕРДЛОВСКОЙ
ОБЛАСТИ В 2019-2022 ГГ.**

Аннотация: Реализация федеральных проектов, входящих в состав национального проекта «Образование», является важнейшим условием повышения конкурентоспособности и качества общего образования в Свердловской области. В регионе активно реализуется федеральный проект «Современная школа», в рамках которого в муниципалитетах Свердловской области создается широкая сеть центров «Точка роста» цифрового и гуманитарного, естественно-научного и технологического профиля, формируется сеть центров цифрового образования «ITкуб», ширится сеть детских технопарков «Кванториум». В статье представлен обзор основных результатов, которые были достигнуты регионом в 2019-2022 гг. в этом направлении.

Abstract: The implementation of federal projects that are part of the national project «Education» is an essential condition for improving the competitiveness and quality of general education in the Sverdlovsk region. The federal project «Modern School» is being actively implemented in the region, within the framework of which a wide network of «Point of Growth» centers of digital and humanitarian, natural science and technology profile is being created in the municipalities of the Sverdlovsk region, a network of digital education centers «ITcub» is being formed, a network of children's technoparks «Quantorium» is expanding. The article provides an overview of the main results achieved by the region in 2019-2022 in this direction.

Ключевые слова: национальный проект «Образование», Свердловская область, Екатеринбург, проект «Современная школа», «Точка роста», «ITкуб», «Кванториум».

Key words: The national project «Education», Sverdlovsk region, Yekaterinburg, the project «Modern school», «Point of growth», «ITcube», «Quantorium».

В число приоритетных национальных проектов, которые в настоящее время реализуются на территории Екатеринбурга и Свердловской области и имеют особую социальную значимость как для региона, входит национальный проект «Образование» (далее – НП «Образование») [1]. Ключевые задачи проекта стратегически ориентируют его на обеспечение в ближайшем будущем глобальной конкурентоспособности российского образования, вхождение нашей страны в топ-10 государств-лидеров современного мира по качеству общего образования. Кроме того, важнейшую роль в НП «Образование» играет воспитательная задача, ориентирующая всю систему образования в стране на воспитание внутренне гармоничной, духовно, интеллектуально и этически развитой личности, способной брать на себя социальную ответственность за собственную жизнь, а также за жизнь своего народа и страны.

Базисом в реализации указанных фундаментальных задач, определяющих перспективную ориентацию национального проекта «Образование», является опора на традиционные, извечные для России духовно-нравственные ценности, а также на исторические и разнообразные по своему характеру национально-культурные традиции народов, населяющих территорию Российской Федерации.

С момента принятия НП «Образование» Свердловская область стала активным участником шести федеральных проектов в его составе, таких как «Современная школа» (с 2021 г. в него включены также проекты «Учитель будущего», «Поддержка семей, имеющих детей»), «Успех каждого ребенка», «Цифровая образовательная среда», «Молодые профессионалы», «Социальная активность», «Патриотическое воспитание граждан Российской Федерации». С 2022 г. на территории региона помимо прочего стал реализовываться проект федеральный «Развитие системы поддержки молодежи» («Молодежь России») [1].

Важно, что сегодня Свердловская область не только поддерживает и реализует те направления, которые в НП «Образование» определены как магистральные и наиболее значимые для России в стратегической перспективе. Регион в образовательной сфере активно формирует и собственную перспективную повестку. В 2017 году Главой Свердловской области был издан указ № 546-УГ, определивший концептуальное видение перспектив развития региона на пятилетний период с 2017 по 2021 гг. [2] Составной частью «Пятилетки развития», предложенной губернатором, стали разработанные с целью поддержки мероприятий НП «Образование» проекты регионального уровня в образовательной сфере, в т.ч. такие как «Педагогические кадры XXI века», «Доступное дополнительное образование для детей», «Одаренные дети», «Подготовка высококвалифицированных специалистов и рабочих кадров с учетом современных

стандартов и передовых технологий», «Уральская инженерная школа». Таким образом, можно говорить о том, что НП «Образование» стал для региона катализатором новых перспективных инициатив в развитии образовательной сферы Свердловской области.

Благодаря объединению управленческих усилий федерального центра и региональных властей за последние несколько лет в Свердловской области был осуществлен ремонт и значимо улучшена материальная оснащённость десятков региональных школ и иных образовательных учреждений, что существенно повысило уровень доступности и качества образования [3].

Важнейшим показателем качественного развития образовательной среды Свердловской области и повышения конкурентоспособности региональной системы образования является количественный рост числа Центров образования «Точка роста», создание которых осуществляется в рамках подпроекта «Современная школа» НП «Образование» на базе школ, расположенных в посёлках городского типа и малых городах Свердловской области. Координатором всех таких центров, созданных и уже действующих в регионе, является Центр инновационного и гуманитарного образования «Точка роста», структурное подразделение ГАНОУ СО «Дворец молодежи» г. Екатеринбурга. Кураторское сопровождение деятельности всех центров «Точка роста» в регионе осуществляет Институт развития образования (ИРРО, г. Екатеринбург).

Развитие сети центров «Точка роста» ведётся по двум основным тематическим профилям:

- цифровому и гуманитарному;
- естественно-научному и технологическому.

Всего за 4 года с 2019 по 2022 гг. в Свердловской области было создано 303 центра образования «Точка роста», из них 99 центров образования имеют цифровой и гуманитарный профиль (33%), а 204 – естественно-научный и технологический (рисунок 1). Таким образом, основной акцент в развитии системы общего образования в регионе в рамках НП «Образование» ставится на усилении материальной базы естественно-научного и технологического образования школьников.



Рисунок 1. Соотношение центров «Точка роста», созданных в Свердловской области в 2019-2022 гг. по профилю образования, в %

Источник: Министерство образования и молодежной политики Свердловской области [4]

Согласно планам региональных властей, в ближайшем будущем материальная база естественно-научного и технологического образования школьников в регионе еще упрочится, т.к. 2023-2024 гг. в действие будут введены 104 новые «Точки роста» (по 52 центра ежегодно).

Однако важно отметить, что развиваются и центры цифрового и гуманитарного профиля. К настоящему времени на Среднем Урале в образовательных организациях, расположенных в сельской местности и малых городах региона, введено в действие уже 99 «Точка роста» такой направленности. Каждый подобный центр – это высокотехнологичная образовательная площадка, на базе которой педагоги школ получают уникальные возможности использовать на практике современные методики и оборудование в образовательных программах общего образования. Среди субъектов РФ, входящих в состав Уральского федерального округа, Свердловская область по общему количеству функционирующих центров «Точка роста» цифрового и гуманитарного профилей сегодня является безусловным лидером (рисунок 2).

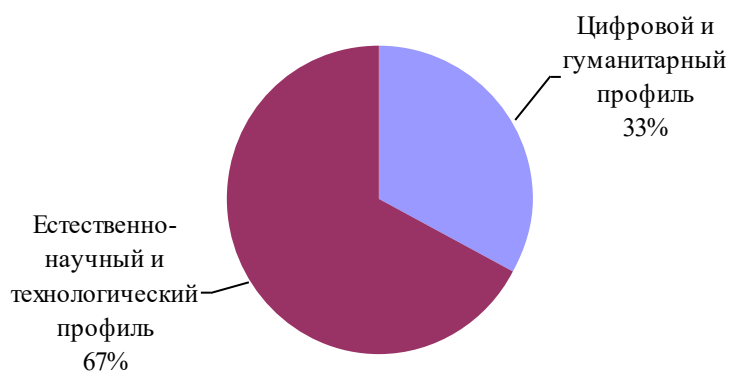

Рисунок 2. Количество центров «Точка роста» цифрового и гуманитарного профилей, действующих в регионах УрФО, по данным на 2022 г.

Из 94 муниципалитетов территории Свердловской области в настоящее время 69 муниципальных образований уже имеют на своей территории действующие центры «Точка роста». Таким образом, проектом охвачено почти две трети (73,4%) муниципалитетов региона. Это говорит о том, что за 4 года реализации НП «Образование» качественное, современное образование по цифровому, гуманитарному, естественно-научному и технологическому профилю стало для школьников Среднего Урала более доступным.

Помимо этого, в Свердловской области активно начато формирование сети центров цифрового образования «ITкуб», предлагающих новый формат технической подготовки школьников в направлении информационных технологий. В рамках таких центров создается современная образовательная экосистема, объединяющая лидеров IT-рынка, опытных наставников и школьников в целях подготовки будущих профессионалов для цифровой экономики. На сегодняшний день в регионе начали работу три центра «ITкуб», из них два в Екатеринбурге и один в Верхней Пышме. Открытие еще одного состоится в 2023 г. в Арамиле. Федеральным оператором центров является ФГАОУ ДПО «Академия Минпросвещения России», а региональным куратором – ГАНОУ СО «Дворец молодежи» г. Екатеринбурга.

Кроме того, в рамках проекта «Успех каждого ребенка» в регионе формируется сеть детских технопарков «Кванториум». Они, по отзывам экспертов, «создают среду, которая обеспечивает условия для формирования у детей нового типа мышления, прививает им ценности саморазвития, помогает в освоении инструментов проектной деятельности, метакомпетенций (soft skills) и профильных компетенций (hard skills) за счет образовательной инфраструктуры, актуальных обучающих программ и высококвалифицированных кадров, в том числе представителей реального сектора экономики» [5].

Сегодня в регионе уже действуют «Кванториумы» в Екатеринбурге, Верхней Пышме, Первоуральске, Краснотурьинске, Нижнем Тагиле, Новоуральске. В 2023 г. планируется открытие «Кванториума» в Красноуфимске, а далее в Ирбите. Важно, что по личной инициативе Губернатора Свердловской области за счет средств областного и местного бюджетов, а также за счет привлечения внебюджетных источников финансирования в регионе в дополнение к детским технопаркам федерального проекта «Успех каждого ребенка» НП «Образование» развивается и сеть муниципальных

технопарков (среди них, в частности, можно назвать муниципальные «Кванториумы» в Новоуральске, Нижнем Тагиле).

Таким образом, можно констатировать, что стратегические идеи, закрепленные государством в федеральном проекте «Современная школа» нацпроекта «Образование» в Свердловской области, развиваются и воплощаются в жизнь опережающими темпами, при этом идет широкий охват мероприятиями как региона в целом, так и входящих в его состав муниципальных образований.

Литература:

1. Национальный проект «Образование»: федеральные проекты // Официальный сайт Минпросвещения РФ. – URL: <https://edu.gov.ru/national-project> (дата обращения: 20.06.2023).
2. Указ Губернатора Свердловской области от 31.10.2017 № 546-УГ (ред. от 12.02.2021) «О программе «Пятилетка развития Свердловской области на 2017-2021 годы». – URL: http://gubernator96.ru/uploads/2021/546ug_red120221.pdf (дата обращения: 15.06.2023).
3. Календарь событий в системе образования Свердловской области 2021. – URL: <https://minobraz.egov66.ru/file/download?id=16266> (дата обращения: 15.06.2023).
4. Создание центров «Точка роста» // Министерство образования и молодежной политики Свердловской области: официальный сайт. – URL: <https://minobraz.egov66.ru/site/item?id=3882> (дата обращения: 20.06.2023).
5. Сапожникова М. В Свердловской области по поручению губернатора откроется новый «Кванториум». – URL: <https://www.oblgazeta.ru/society/142408> (дата обращения: 20.06.2023).

*Холодилин Юрий Дмитриевич,
генеральный директор завода ООО "Тюменские аэрозоли".*

ОБЗОР СРЕДСТВ ЗАЩИТЫ ОТ ЖИВОТНЫХ НА ПРИМЕРЕ ОТПУГИВАТЕЛЕЙ-Антидогов с ментолом

Аннотация. В работе представлен научный обзор средств защиты от агрессивных животных на примере отпугивателей ("антидогов") с ментолом. Приведена характеристика товарной группы. Описаны показания к применению в разных странах мира. Рассмотрено влияние активного вещества (ментола) на зрение и обоняние животных. Определены перспективы развития существующих разработок в данной области.

Ключевые слова: средство защиты, отпугиватель, антидого, аэрозоль, ментол.

Abstract. The paper presents a scientific review an animal protection products' scientific review on the "antidog" repellents with menthol example. The product group characteristic is given. Indications for use in different countries of the world are described. The active substance (menthol) effect on the animals' vision and smell sense is considered. The prospects for the existing developments in this area are determined.

Keywords: animal protection product, repelling device, antidog, aerosol, menthol.

Введение

Актуальность. Сейчас практически полностью отсутствуют обзоры на тему характеристик, назначения, правомерности использования средств защиты от агрессивно настроенных животных. Особенно это касается отпугивателей аэрозольного типа (антидогов), в составе содержимого которых содержится ментол.

Изученность проблемы. История появления средств защиты от агрессии, вредительства животных берет начало со второй половины XX века. В это время велись разработки эффективных моделей газовых баллонов (У. Салливан, Л. Гудхью) [4], химических контактных репеллентов растительного происхождения, включая чилийский перец, эфирные масла (К. Логман) [2], создания токсикологического справочника мелких животных (М. Петерсон, П. Талкотт) [15], олеорезиновых спреев, содержащих соединение капсаицина в качестве активного ингредиента (К. Хант, Ч. Джонкель, Б. О'Гара) [6].

В работах российских экспертов рассматриваются особенности повреждения органов зрения при химических ожогах от использования газовых аэрозольных

баллончиков (А.Д. Казанцев) [1], применение сотрудниками органов внутренних дел защитных приемов от нападения собак (С.А. Николаев) [2], закономерности взаимодействия организма с веществами токсикологического, раздражающего, пульмотоксического и общеядовитого действия (В.В. Хан, И.А. Шперлинг) [3;5].

В федеральном законе «Об оружии» и ГОСТ Р 50743-2019 дана информация по статусу и применению аэрозольных устройств [7;13].

Из вышеприведенного обзора следует, что по поднятой проблеме нет комплексных исследований. Она мало изучена, поэтому отличается научной новизной. При этом информация по теме может быть полезна отраслевым специалистам всего мира.

Цель и задачи. Настоящая статья направлена на обобщение, актуализацию сведений о средствах защиты против агрессивных животных на примере отпугивателей ("антидогов") с ментолом в качестве активного вещества. Задачи предполагают характеристику средств, назначения и особенностей применения в России и прочих странах, обзор раздражающего действия ментола на зверей, сравнение типовых продуктов, выявление перспектив развития существующих разработок в данной области.

Информационно-эмпирическая база содержит источники: научные, экспертные статьи, отраслевые справочники, конвенции, федеральные законы, ГОСТы, статистические материалы по продукции.

Теоретико-практические выводы и результаты актуальны для научных, отраслевых специалистов, деятельность которых связана с активным отдыхом, туризмом, медициной, токсикологией, химией, биологией, ботаникой.

Основная часть

Востребованность продукции. В последнее время бездомные бродячие животные, в частности собаки, стали представлять серьезную опасность в больших городах России [6]. К 2023 г. их количество достигло 735 тысяч особей [9]. Ежегодно в отношении жителей страны, в том числе детей, фиксировалось от 300 тысяч до 400 тысяч случаев нападения со стороны собачьих стай, к которым нередко примыкали дикие волки из ближайших пригородных лесов [9]. Из-за этого на некоторых жилых территориях Приморского края, Магадана, Якутска вводился режим ЧС.

Одним из способов защиты от агрессии животных является использование аэрозольных баллончиков, снаряженных слезоточивыми или раздражающими веществами, включая экстракты красного жгучего перца. Согласно ФЗ «Об оружии», они причисляются к гражданскому оружию, но не подлежат регистрации, могут приобретаться без получения лицензии гражданами РФ, достигшими 18 лет, эксплуатироваться в состоянии

необходимой обороны или крайней необходимости [13]. По закону эти средства запрещены при проведении крупных спортивных мероприятий, не предназначены для покупки, использования детьми и подростками, то есть имеют возрастные ограничения и запрещены к продаже лицам не достигшим 18 лет. При нарушении этого положения возможны: административная ответственность родителей (ст.5.35 КоАП РФ), постановка на учет в подразделении по делам несовершеннолетних граждан, привлечение по достижении 16 лет к уголовной ответственности в случае причинения вреда здоровью третьих лиц (п. «а» ч.1 ст. 213 УК РФ).

Особенности правового режима оборота перцовых баллончиков в России накладывают множество законодательных ограничений в отношении рекламы, перевозки, мест продажи, а также на самих продавцов и определенных категорий покупателей этой продукции, чем ограничивают возможности воспользоваться этим способом противостояния угрозе со стороны агрессивно настроенных собачьих стай и прочих диких животных.

Интересен факт, что в Австралии, Новой Зеландии, ряде стран Юго-Восточной Азии, Европы, Северной Америки местным законодательством вообще запрещено использование экстрактов красного жгучего перца в составе действующего вещества при производстве средств самозащиты и самообороны из-за сильных токсикологических свойств, негативного влияния на здоровье. Вместо него государства Скандинавии, например, Швеция и Финляндия, разрешают в качестве действующего вещества ментол, обладающий более щадящим и более безопасным эффектом.

Для решения проблем покупателей и продавцов во всем мире некоторые производители теперь поставляют на рынок альтернативы газовому оружию самообороны, включая в состав действующих веществ ментол, получаемый из экстракта перечной мяты, что позволяет свободно продавать, покупать и использовать такие средства самозащиты без каких-либо возрастных или иных ограничений.

Характеристики активного компонента. Ментол является органическим веществом природного или синтетического происхождения, стимулирующим холодовые TRPM8 рецепторы кожи и слизистых при вдыхании, употреблении в пищу или нанесении на кожу, не вызывая фактического изменения температуры тела [14]. Обладает слабыми анестезирующими свойствами, используется в фармацевтических препаратах, аэрозольных освежителях воздуха, чистящих средствах, репеллентах, средствах по уходу за животными и прочих товарных группах.

Сравнение капсаицина и ментола в составе отпугивателей ("антидогов"):

Характеристики	Капсаицин	Ментол
Традиционные названия	8-Метил-N-ванилил-транс-6-ноненамид; (E)-капсаицин	3- <i>p</i> -ментанол; гексагидротимол; мятная камфора; (-)-ментол
Формула	$C_{18}H_{27}NO_3$	$C_{10}H_{20}O$
Состояние	твёрдое	кристаллическое
Молярная масса	305,41 г/моль	156,27 г/моль
Температура плавления	от 62 до 65 ° C (от 144 до 149 ° F; от 335 до 338 K)	36-38 °C (311 K), рацемат 42-45 °C (318 K), (-)-форма (α) 35-33-31 °C, (-)-изомер
Температура кипения	от 210 до 220 ° C (от 410 до 428 ° F; от 483 до 493 K)	212 °C
Растворимость	спирт, эфир, бензол	этанол, уксусная кислота, гексан, эфир, ацетон, хлороформ
Действия	нагревание, рецептор TRPV1	охлаждение, рецептор TRPM8
Смертельная доза	100 мг на 1 кг веса человека	50-500 мг на 1 кг веса человека
Маркировка риска	H301, H302, H315, H318	H315, H318, H335

Составлено по материалам: [5;14;15]

В отличие от капсаицина (в составе Олеорезина капсикума) ментол отличается меньшей токсичностью, имеет маркировку с меньшим количеством рисков, предупреждающих о разъедании кожи (H315), серьезном повреждении глаз (H318) и раздражении дыхательных путей (H335) [5;15].

Вдыхание или потребление его больших доз может привести к развитию головокружения, спутанности сознания, спазмов дыхания, мышечной слабости, острой боли, жжения и двоения в глазах, прочих нарушений со стороны центральной нервной системы.

Предполагаемая смертельная доза для человека может составлять от 50 до 500 мг / кг, кошек – 800 мг/ кг, крыс – 3300 мг / кг, мышей – 3400 мг / кг, кроликов – от 5000 до 7000 мг / кг [14;15]. В научных исследованиях также сообщалось о выживаемости после приема доз от 8 до 9 г. вещества [14;15].

Ментол, содержащийся в составе эфирного масла перечной мяты, способен отпугивать определенные виды животных, вызывать у них отвращение, потерю обоняния, раздражение глаз и дыхательных путей, провоцировать чувство страха, способствовать отказу от нападения на человека и бегству.

Эффективность нейтрализации опасности с помощью мятной камфары в составе действующего вещества отпугивателя (антидога) в целом сопоставима с алкалоидом стручкового перца, однако менее продолжительна по времени (до 5-10 мин), вызывает более слабое раздражение и жжение органов у зверей. По этой причине аэрозольные распылители с ментолом разрешены в странах, законодательство которых запрещает контактные репелленты растительного происхождения на основе перца [8]. Однако в отличие от газовых средств самообороны применение этой группы товаров против людей не рекомендовано, кроме случаев необходимой обороны.

Продукция. Российский рынок отпугивателей агрессивных животных ("антидогов") аэрозольного типа обеспечивается продукцией пока всего двух предприятий.

Первым в России производителем отпугивателей животных (т.н. "антидогов") стал завод [ООО «Тюменские аэрозоли»](#) (с 2004 года), который занимается выпуском изделий для самообороны и самозащиты под торговыми марками: "Контроль-УМ", "Нокаут", "Зверогон", "Контроль-АС Antidog" против агрессивных животных (прежде всего бродячих собак) и есть модели даже против медведей. Согласно информации на сайте, компания осуществляла предшествующие серийному выпуску таких изделий испытания, которые длились более 9-и лет на территориях Тюменской области, Сахалина и Дальнего Востока.

Сейчас завод осуществляет и экспортные поставки изделий для самозащиты и самообороны для некоторых государств с жестким законодательством, где утвержден запрет на использование гражданским населением "перцовых баллончиков" раздражающего действия, заводом предложены изделия "Зверогон" и "Контроль-АС Antidog", в жидком составе которых экстракт перца заменен смесью из ментола и растительных экстрактов в концентрации до 15% [10]. Также выпущены модели с маркирующей краской красного и зеленого цветов, которые не смываются до нескольких дней.

Установлено, что после распыления изделий "Зверогон" или "Контроль-АС Antidog" формируется резкий охлаждающий эффект с сильным ментоловым запахом, вызывающий боль в глазах, интенсивное слезотечение, жжение и даже блефероспазм глаз (временная потеря зрения), а также спазмы дыхания у "агрессора", но при этом более безопасный для самозащиты, чем действующие вещества на основе экстрактов перца.

Вторым производителем в России стало ижевское [ЗАО «Техкрим»](#), которое производит две линейки брендов на основе некоего вещества "капсаицин": это марки «AntiDog» против агрессивных собак разных составов и типов распыления (AntiDog,

AntiDog Black, AntiDog Факел, AntiDog Шпага по 65 мл), а также «Anti-Зверь» для отпугивания диких животных (650 мл и 400 мл).

Изделий с ментолом это предприятие пока не производит.





По мнению экспертов, у этой компании почему-то нет открытых данных о проведенных испытаниях своих изделий на животных, предшествующих серийному выпуску "антидогов".

Среди зарубежных аналогов интересна продукция американской компании Fox Labs International, с 1993 г. выпускающей защитные спреи бренда Fox Labs с использованием специальных смол, повышающих интенсивность и эффективность капсаицина, и красителей зеленого цвета. Корпорация SABER Security Equipment Corp. (США) для обеспечения безопасности людей и домашних животных от нападения диких агрессивных зверей производит перцовые спреи Protector Dog Spray, имеющие разрешение EPA и сертификацию ISO 9001:2008.

Изделий с ментолом эти компании пока также не производят.

Таблица 2

Технические характеристики некоторых моделей отпугивающих средств

Бренд	Контроль-АС Anti Dog	AntiDog Факел	Fox Labs Mean Green	Protector Dog Spray
Компания	ООО Тюменские аэрозоли	ООО Техкрим	Fox Labs International, Inc.	SABER Security Equipment Corp.
Изображение				
Ирритант	Ментол	ОС + СС	ОС + МС	ОС
Модель	Ментоловый с маркером	Перцовый	Перцовый с маркером	Перцовый
Объем	65 мл	65 мл	43 мл	54 мл
Тип	Струйно- аэрозольный	Аэрозольный	Струйно- гелевый	Аэрозольный
Дальность	от 1 до 4,5 м	до 2 м	до 5 метров	4,6 метра
Время	3-4 сек	3 сек	до 15 сек	7 сек.
Температура	от -40 °С до +50 °С	от -10 °С до + 50 °С	н/д	не выше + 50 °С

Бренд	Контроль-АС Anti Dog	AntiDog Факел	Fox Labs Mean Green	Protector Dog Spray
Цена	549 – 679 руб.	490 - 550 руб.	3 140 руб.	2 096 руб.

Составлено по материалам: [10;11;12]

Сравнительный анализ отпугивателей (антидогов) показал, что модели с ментоловым активным компонентом не уступают по свойствам перцовым, они также являются эффективным средством для обеспечения защиты от агрессивных животных, обладают небольшими габаритами и весом, отличаются простотой, удобством использования и приемлемой стоимостью. Самым положительным качеством "антидогов" с ментолом является то, что в зимнее время, в условиях низкой температуры воздуха, их действие охлаждающего эффекта еще и усиливается.

Единственным предприятием, которое в России выпускает модели с ментоловым активным компонентом пока является завод [ООО «Тюменские аэрозоли»](#).

Назначение. В России и мире отпугиватели (антидоги) с ментолом могут свободно продаваться, покупаться и применяться при обеспечении безопасности отдельных социальных групп населения (женщины, дети, старшее поколение), проживающих в городской, сельской среде для защиты от крупных опасных зверей (волки, лисы, собаки и другие), мелких животных (крысы, мыши) и прочих источников опасности. У них имеется потенциал спроса в сельском, фермерском хозяйстве, сферах активного отдыха (охота, рыбалка), туризма, спорта (бег, катание на велосипеде). Они интересны для исследований ученых в области медицины, токсикологии, судебной криминалистики, химии, биологии, ботаники [2;5;6].

Заключение

Обзор отпугивателей (антидогов) с ментолом в составе действующего вещества показал востребованность дальнейших разработок в этой сфере, актуальность развития рынка для России и всего мира.

Главные причины:

— Из-за санкций, волатильности валют, нелегального ввоза импортная продукция по стоимости во много раз превосходит новейшие отечественные модели при сопоставимом качестве. Кроме того, применение несертифицированных импортных аналогов повлечет юридические проблемы.

— Отпугиватели животных с ментолом российского производства эффективно обеспечивают самозащиту за счет небольших габаритов и веса, простоты, удобства применения, продаются свободно и не требуют специальных разрешений и лицензий.

— Нейтрализация "агрессоров" с помощью ментоловых отпугивателей по безотказности сопоставима с алкалоидом стручкового перца, однако обладает более щадящим эффектом, вызывает более кратковременное раздражение глаз и спазмы дыхания у "агрессоров".

— В 2021 году американские ученые получили Нобелевскую премию за открытие гена TRPM8, которое стало возможно благодаря использованию ментола как охлаждающего агента. А в 2023 году был открыт более быстрый и эффективный способ синтеза ментола [16]. Эти выдающиеся открытия последних лет позволяют еще шире и эффективнее использовать ментол в составе средств защиты и отпугивателей животных.

— Ментоловые средства для самообороны востребованы в ряде стран Европы, Северной Америки, Юго-Восточной Азии, Австралии, Новой Зеландии из-за законодательных ограничений в производстве, торговле и использовании "перцовых баллончиков". В условиях санкций для России стали особенно перспективны рынки ЮВА (Индия, Китай, Вьетнам, Тайвань и прочие), а также страны Африки и Латинской Америки.

Вышеперечисленные факторы дают возможность российским предприятиям успешнее развивать новое направление импортозамещающей продукции для самообороны и самозащиты как внутри страны, так и совершенствовать экспортную стратегию на мировом рынке.

Список источников

1. Казанцев А.Д. Первая помощь при химических ожогах органа зрения: особенности повреждения газовыми аэрозольными баллончиками // Вестник Совета молодых учёных и специалистов Челябинской области. 2014. №3. С. 26-28.

2. Николаев С.А., Семенченко М.С. Актуальные вопросы применения сотрудниками органов внутренних дел эффективных приемов защиты от нападения собак // Автономия личности. 2022. №1 (27). С. 32-38.

3. Хан В.В. Закономерности взаимодействия организма с веществами раздражающего, пульмотоксического и общеядовитого действия: учебно-методическое пособие. Краснодар, КГМУ, 2011. – 85 с.

4. Холодилин Ю.Д. Обзор способов эксплуатационного контроля дымовых (пожарных) извещателей (датчиков) на примере аэрозольных тестеров // Научный

электронный журнал «Инновации. Наука. Образование \ Отв. ред. Сафронов А.И. – Тольятти: 2023. № 73 (февраль). С. 261-269.

5. Шперлинг И.А. Токсикология химических веществ раздражающего и пульмонотоксического действия: учебное пособие / И.А. Шперлинг, А.И. Венгеровский, Н.В. Шперлинг, Л.Ю. Черникова. – Томск: Сибирский государственный медицинский университет, 2013. – 96 с.

6. Антонов С. Сколько в России бездомных собак и кошек [Электронный ресурс]: Тинькофф Журнал. 08 февраля 2023 г. URL: <https://journal.tinkoff.ru/homeless-stat/> (дата обращения: 26.06.2023)

7. ГОСТ Р 50743-2019 «Механические распылители, аэрозольные и другие устройства, снаряженные слезоточивыми или раздражающими веществами» [Электронный ресурс]: введен в действие от 27 декабря 2019 г. N 1486-ст. URL: <https://docs.cntd.ru/document/1200170680> (дата обращения: 21.06.2023)

8. Конвенция о запрещении разработки, производства, накопления и применения химического оружия и о его уничтожении [Электронный ресурс]: принята Генеральной Ассамблеей ООН от 13 января 1993 г. URL: https://www.un.org/ru/documents/decl_conv/conventions/chemweapons.shtml (дата обращения: 21.06.2023)

9. Соколова Е. Названо количество нападений агрессивных бродячих собак на россиян [Электронный ресурс]: Московский Комсомолец. 17 мая 2022 г. URL: <https://www.mk.ru/social/2022/05/17/> (дата обращения: 26.06.2023)

10. Средства самозащиты [Электронный ресурс] // ООО «Тюменские аэрозоли». URL: <https://aerosol72.ru/product-category/self-defense/> (дата обращения: 24.06.2023)

11. Средства самообороны [Электронный ресурс] // Интернет-магазин пневматики Pnevmat24. URL: <https://pnevmat24.ru/sredstva-samooborony/> (дата обращения: 24.06.2023)

12. Статистика применения газовых баллончиков [Электронный ресурс] // ЗАО «Техкрим». URL: <https://pepper-spray.ru/articles/statistika-primeneniya-gb> (дата обращения: 23.06.2023)

13. Федеральный закон «Об оружии» [Электронный ресурс]: принят Государственной Думой РФ от 13.12.1996 N 150-ФЗ (ред. от 06.02.2023). URL: https://www.consultant.ru/document/cons_doc_LAW_12679/5fc236425073a56a93e21dac7be959c333bcb8bf/ (дата обращения: 21.06.2023)

14. OECD; Sreening Information Data Set (SIDS) Inital Assessment Report for SIDS Initial Assessment Meeting (SIAM) 16 Menthols (CASN 2216-51-5, 15356-60-2, 89-78-1, 1490-

04-6) p. 9 (2003) [Электронный ресурс]. Available from, as of June 2, 2015. URL: <https://www.inchem.org/pages/sids.html> (дата обращения: 26.06.2023)

15. Peterson, Michael E., Talcott, Patricia A. Small Animal Toxicology. Third edition (2012). P. 928. [Электронный ресурс]. URL: <https://www.overdrive.com/media/2161709/small-animal-toxicology-e-book> (дата обращения: 21.06.2023)

16. Max Planck Society “New method to synthesize menthol” (март 2023) URL:<https://phys.org/news/2023-03-method-menthol.html> (дата обращения: 21.06.2023).

Редька Ярослава Евгеньевна, студент, Дальневосточный федеральный университет, г.

Владивосток

e-mail: yaroslava_redka@mail.ru

Левадняя Майя Олеговна, кандидат психологических наук, доцент Департамента психологии и образования, Дальневосточный федеральный университет, г. Владивосток

e-mail: levadniaia.mo@dvfu.ru

КОПИНГ-ПОВЕДЕНИЕ СПЕЦИАЛИСТОВ ПОМОГАЮЩИХ ПРОФЕССИЙ С РАЗНЫМ УРОВНЕМ СТРЕССОУСТОЙЧИВОСТИ

Аннотация. В настоящее время проблему копинг-стратегий в своих научных работах поднимает все большее число психологов. Одним из основных векторов работы в данной сфере – это изучение связи копинг-поведения индивида с его уровнем стрессоустойчивости. Профессиональная деятельность специалистов помогающих профессий подвергается воздействию большого числа стрессоров, и в связи с этим им необходимо обладать повышенными способностями к стрессоустойчивости, а также иметь психологические качества личности, которые могут обеспечить стресс-преодолевающее поведение и эффективность деятельности в критических ситуациях. В статье рассматривается копинг-поведение специалистов помогающих профессий с разным уровнем стрессоустойчивости.

Annotation. Currently, the problem of coping strategies in scientific work is being discussed by an increasing number of psychologists. One of the main vectors of work in this field is the study of the connection between an individual's coping behavior and their level of stress resistance. Specialists of helping professions are exposed to a large number of stressors, and in this regard, they need to have an increased ability to withstand stress, as well as have psychological personality traits that can provide stress-overcoming behavior and efficiency in critical situations. The article discusses the coping behavior of specialists in helping professions with different levels of stress resistance.

Ключевые слова: копинг-поведение, стратегии совладающего поведения, стрессоустойчивость, помогающие профессии, психология, стресс

Keywords: coping behavior, coping behavior strategies, stress resistance, helping professions, psychology, stress

Существует большое количество различных способов адаптации к стрессовой ситуации. Одним из них является копинг-поведение или совладающее поведение.

Стратегии преодоления стрессовых ситуаций делятся на три группы:

1. Стратегия разрешения проблем – в данном случае человек использует все свои личностные ресурсы для того, чтобы максимально эффективно преодолеть проблемную ситуацию;

2. Стратегия поиска социальной поддержки – данная стратегия предполагает обращение за помощью и поддержкой к окружающим его людям, например, семья, друзья, коллеги и т. д.;

3. Стратегия избегания – человек уходит от разрешения проблемных ситуаций, избегает контакта с окружающей его действительностью [5].

Начало активного употребления термина «стресс» связывают с именем канадского биолога и медика Ганса Селье, который активно изучал данную тему. В своей статье «Синдром, вызываемый различными повреждающими агентами» пришел к выводу о том, что всевозможные неблагоприятные факторы такие как холод или тепло, боль, потеря крови, повышение кровяного давления и многие другие чаще всего вызывают одинаковый ответ организма, который был назван «общим адаптационным синдромом» или же, как его стали называть в дальнейшем, стресс [3].

Можно выделить три основных этапа в развитии стрессоустойчивости человека. Первый этап связан с интерпретацией и оценкой ситуации, также в первый этап включается возможности личности и организма, здесь же происходит соотнесение требований ситуации с возможностями личности. На втором этапе происходит оценка стрессовых изменений в организме. И на последней, третьей, стадии происходит процесс адаптации. На данном этапе необходимо выделить доминирующие направления: противодействие, приспособление или же избегание влияния стрессоров. После выделения этих этапов можно непосредственно перейти к основным подходам к определению понятия стрессоустойчивости [1].

П. Б. Зильберман, анализируя и сопоставляя определения эмоциональной устойчивости, которые были даны в работах К. К. Платонова, В. Л. Марищука, О. А. Черниковой и других авторов, дает наиболее полное определение: стрессоустойчивость – это интегративное качество личности, характеризующееся таким взаимодействием её эмоциональных, волевых, интеллектуальных и нравственных свойств, которое обеспечивает успешное достижение цели деятельности в сложной эмотивной обстановке [2].

Всех представителей помогающих профессий объединяет одна из самых главных особенностей – они направлены на помощь отдельным людям или группе лиц, которым эта помощь необходима.

Помогающие или социономические профессии (от лат. общество) – это профессии, предполагающие в процессе деятельности общение типа «человек-человек» (например, учитель, психолог, менеджер, врач, юрист и т. д.) [4].

К основным факторам, обуславливающим возникновению стрессовых ситуаций у специалистов помогающих профессий, можно назвать следующие: необходимость взаимодействовать с большим количеством людей; необходимость постоянного повышения и подтверждения квалификации; перегрузки и неудачи в профессиональной деятельности; развитое чувство повышенной ответственности; высокая ответственность.

В связи с этим стрессоустойчивость можно назвать одним из главных факторов, которые обеспечивают стабильность, эффективность и удовлетворенность профессиональной деятельностью специалистам помогающих профессий.

Актуальность исследования в рамках изучения копинг-поведения и стрессоустойчивости специалистов помогающих профессий обусловлена тем, что стрессоустойчивость выступает одним из самых важных профессиональных качеств сотрудников организаций помогающих профессий, с которой неразрывно связано копинг-поведение.

Описание выборки: в исследовании приняли участие медицинские работники разных специальностей Медицинского центра ДВФУ. Общее количество испытуемых – 69 человек, из которых 34 мужчины и 35 женщин. Выборку составляют 60 врачей узких специальностей (терапевты, анестезиологи, онкологи, неврологи, гинекологи, аллергологи, травматологи, хирурги, врачи клинической лабораторной диагностики, врачи функциональной и ультразвуковой диагностики и др.) и 9 медсестер.

Методики исследования: 1. Опросник «Способы совладающего поведения» Р. Лазаруса; 2. Мельбурнский опросник принятия решений; 3. Тест самооценки стрессоустойчивости С. Коухена, Г. Виллиансона; 4. Тест на определение уровня стрессоустойчивости личности И.А. Усатова.

Результаты и интерпретация

На основе результатов, полученных по методике И.А. Усатова «Тест на определение уровня стрессоустойчивости личности», респонденты были разделены на две подгруппы: специалисты с низким уровнем стрессоустойчивости (18 человек) и с высоким уровнем стрессоустойчивости (13 человек).

Различия в выраженности копинг-стратегий у респондентов с высоким и низким уровнем стрессоустойчивости

Копинг-стратегии	U-критерий Манна-Уитни	Асимптотическая значимость
Конфронтация	50,500	0,007
Дистанцирование	38,500	0,002
Самоконтроль	89,500	0,269
Поиск социальной поддержки	13,000	0,000
Принятие ответственности	67,500	0,046
Бегство-избегание	65,500	0,038
Планирование решения проблем	20,000	0,000
Положительная переоценка	97,500	0,433
Бдительность	92,500	0,324
Избегание	100,500	0,490
Прокрастинация	66,000	0,039
Сверхбдительность	79,000	0,122

Результаты оценки различий в копинг-стратегиях у групп испытуемых с низким и высоким уровнем стрессоустойчивости представлены в таблице 1.

В ходе анализа полученных данных были обнаружены значимые различия в применяемых копинг-стратегиях у специалистов помогающих профессий с высоким и низким уровнем стрессоустойчивости.

Статистически значимые различия между группами медицинских работников с высоким и низким уровнем стрессоустойчивости были получены по следующим копинг-стратегиям: «Конфронтация» ($U=50,500$), «Дистанцирование» ($U=38,500$), «Поиск социальной поддержки» ($U=13,000$), «Принятие ответственности» ($U=67,500$), «Бегство-избегание» ($U=65,500$), «Планирование решения проблемы» ($U=20,000$), «Прокрастинация» ($U=66,000$).

Для того, чтобы определить, в какую сторону происходит сдвиг обратимся к средним рангам (рис. 1).

На этом основании можно сделать следующие выводы:



Рис. 1 – Средние ранги по шкалам в группах с низким и высоким уровнем стрессоустойчивости

1. Группа медицинских работников с низким уровнем стрессоустойчивости имеет значительно более выраженную склонность использовать для преодоления стрессовой ситуации такие стратегии, как «Конфронтация», «Дистанцирование», «Поиск социальной поддержки», «Бегство-Избегание», «Прокрастинация».

2. Группа медицинских работников с высоким уровнем стрессоустойчивости имеет значительно более выраженную склонность использовать такие копинг-стратегии, как «Принятие ответственности», «Планирование решения проблемы».

Таким образом, можно отметить, что люди с низким уровнем стрессоустойчивости могут испытывать более выраженную склонность использовать менее адаптивные стратегии совладающего поведения. В то время как люди с высоким уровнем стрессоустойчивости могут использовать более адаптивные стратегии, что делает их более успешными в управлении эмоциональным состоянием и сохранении психического здоровья в условиях высоких нагрузок, которые характерны для медицинского персонала.

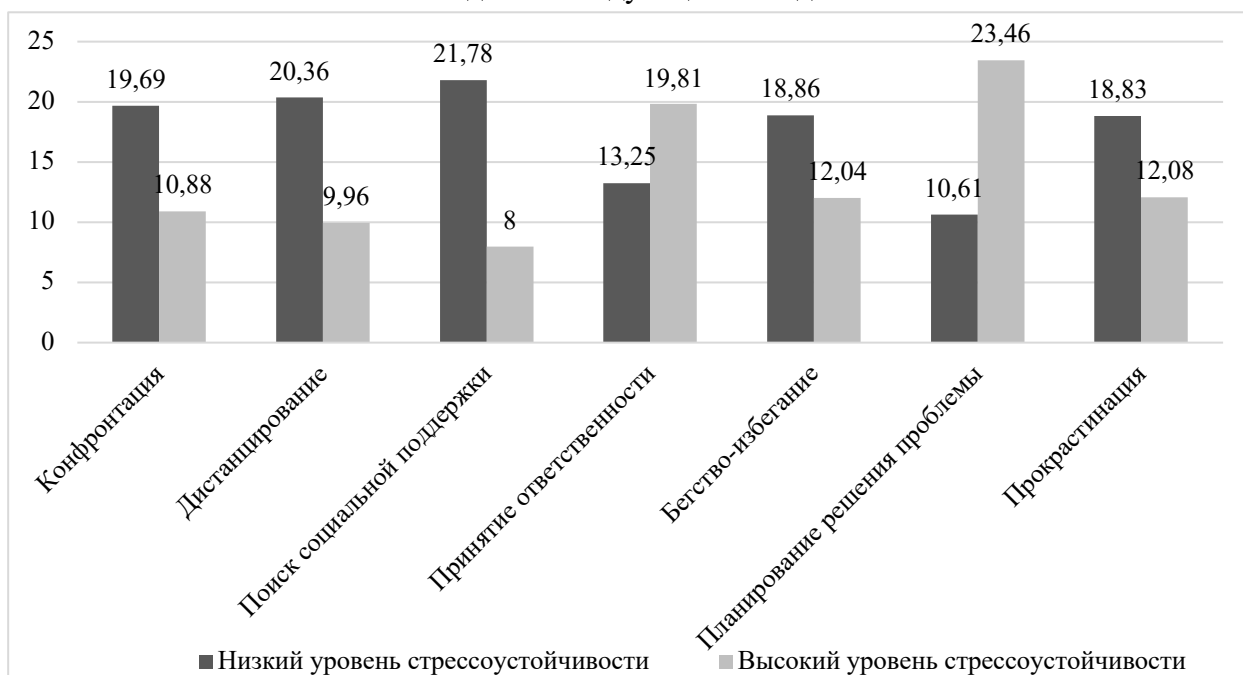
Также был проведен корреляционный анализ, результаты которого представлены в таблице 2.

Результаты корреляционного анализа между копинг-стратегиями и уровнем стрессоустойчивости

Копинг-стратегии	Уровень стрессоустойчивости по всей выборке	Низкий уровень стрессоустойчивости	Высокий уровень стрессоустойчивости
Конфронтация	-0,309**	0,03*	-0,027
Дистанцирование	0,111	0,041*	-0,064
Самоконтроль	0,143	0,253	-0,101
Поиск социальной поддержки	0,129	-0,324	0,065*
Принятие ответственности	-0,039	-0,092	0,043**
Бегство-избегание	0,089	0,325*	-0,025
Планирование решения проблем	0,161	0,056	0,003
Положительная переоценка	0,083	0,173	0,292
Бдительность	0,079	0,318	-0,369
Избегание	-0,042	-0,071	-0,048
Прокрастинация	-0,293*	-0,122	0,222
Сверхбдительность	0,175	0,612**	0,069

*Примечание - * Корреляция значима на уровне 0,05 (двухсторонняя),*

*** Корреляция значима на уровне 0,01 (двухсторонняя)*

Полученные данные позволяют сказать о том, что существует значимая связь между копинг-стратегиями и уровнем стрессоустойчивости у специалистов помогающих профессий.

Анализ полученных данных по всей группе испытуемых, позволяет говорить о существовании значимой связи копинг-стратегий с уровнем стрессоустойчивости, а именно:

- слабая отрицательная связь между стратегией «прокрастинация» и уровнем стрессоустойчивости ($r=-0,293$);

- умеренная отрицательная связь между стратегией «конфронтация» и уровнем стрессоустойчивости ($r=-0,309$).

Это позволяет сделать вывод о том, что чем выше уровень стрессоустойчивости, тем ниже вероятность применения таких копинг-стратегий, как «конфронтация» и «прокрастинация».

В ходе анализа в группе испытуемых с низким уровнем стрессоустойчивости была обнаружена значимая связь копинг-стратегий с уровнем стрессоустойчивости, а именно:

- слабая положительная связь между стратегиями «конфронтация» ($r=0,030$), «дистанцирование» ($r=0,041$) и низким уровнем стрессоустойчивости;
- умеренная положительная связь между стратегиями «бегство-избегание» ($r=0,325$), «сверхбдительность» ($r=0,612$) и низким уровнем стрессоустойчивости.

То есть чем ниже уровень стрессоустойчивости, тем выше вероятность применения таких копинг-стратегий, как конфронтация, дистанцирование, бегство-избегание или сверхбдительность.

Анализируя данные, которые были получены в группе испытуемых с высоким уровнем стрессоустойчивости, была обнаружена значимая слабая положительная связь таких копинг-стратегий, как «поиск социальной поддержки» ($r=0,065$), «принятие ответственности» ($r=0,043$) с уровнем стрессоустойчивости. То есть чем выше уровень стрессоустойчивости, тем выше вероятность того, что человек будет использовать такие копинг-стратегии, как поиск социальной поддержки и принятие ответственности.

Можно сделать вывод о том, что медицинские работники с высоким уровнем стрессоустойчивости используют адаптивные копинг-стратегии, в стрессовых ситуациях могут обращаться за помощью к другим людям, при возникновении проблем ответственность за их появление и ответственность за их решение принимается полностью.

Высокий уровень стрессоустойчивости обычно ассоциируется с более высокой социальной поддержкой и социальной компетентностью, что может объяснить использование более адаптивных стратегий совладающего поведения, отличных от более пассивных и неэффективных стратегий, использованных испытуемыми с низким уровнем стрессоустойчивости. Кроме того, люди с высоким уровнем стрессоустойчивости могут более эффективно использовать ресурсы для управления своим эмоциональным состоянием, что, в свою очередь, может превышать вероятность использования более адаптивных стратегий совладающего поведения.

Проведенное эмпирическое исследование позволило сделать следующие выводы:

1. Группа медицинских работников с низким уровнем стрессоустойчивости имеет значимо более выраженную склонность использовать для преодоления стрессовой ситуации такие стратегии, как «Конфронтация», «Дистанцирование», «Поиск социальной поддержки», «Бегство-Избегание», «Прокрастинация».

2. Группа медицинских работников с высоким уровнем стрессоустойчивости имеет значимо более выраженную склонность использовать такие копинг-стратегии, как «Принятие ответственности», «Планирование решения проблемы».

В ходе корреляционного анализа были обнаружены значимые связи между копинг-стратегиями и уровнем стрессоустойчивости, с возрастом и стажем работы, что позволило сделать следующие выводы:

- у респондентов с низким уровнем стрессоустойчивости была обнаружена связь с такими копингами, как «конфронтация», «дистанцирование», «бегство-избегание», «сверхбдительность», то есть чем ниже уровень стрессоустойчивости, тем выше вероятность применения данных копинг стратегий.

- у испытуемых с высоким уровнем стрессоустойчивости была обнаружена связь с такими стратегиями совладающего поведения, как «поиск социальной поддержки», «принятие ответственности» с уровнем стрессоустойчивости, то есть чем выше уровень стрессоустойчивости, тем выше вероятность применения данных копингов.

Практическая значимость данной работы состоит в том, что проведенное эмпирическое исследование позволило разработать трениговую программу по повышению уровня стрессоустойчивости специалистов помогающих профессий, опираясь на выявленные особенности копинг поведения и стрессоустойчивости.

Поскольку была выявлена связь между адаптивными копинг-стратегиями и высоким уровнем стрессоустойчивости, было предположено, что развитие навыков применения адаптивных стратегий совладающего поведения будет влиять на повышение стрессоустойчивости медицинских работников. Поэтому была разработана трениговая программа по повышению уровня стрессоустойчивости у специалистов помогающих профессий «Ключ к устойчивости», в которой учитывалась данная информация.

Литература

1. Газиева М.В. Современные подходы к проблеме исследования стресса и стрессоустойчивости / М.В. Газиева // Мир науки, культуры, образования, 2018. – С. 348-349.
2. Зильберман П.Б. Эмоциональная устойчивость оператора / П.Б. Зильберман. – Москва:[б.и.], 1970. – 18 с.
3. Селье Г. Очерки об адапционном синдроме / Г. Селье. – М.: МЕДГИЗ. – 1960. – 266 с.

4. Сорокоумова С.Н. Специфика профессиональной деятельности специалистов помогающих профессий / С.Н. Сорокоумова, В.П. Исаев // Педагогическое образование в России, 2013. – С. 186–190
5. Суховой А.В. Копинг-ресурсы и копинг-стратегии как единая система воздействия в поведении личности / А.В. Суховой, С.В. Коваленко, Е.Н. Носов // Проблемы современного педагогического образования, 2018. – С. 363–368.

Веденин Данил Иванович

Студент

Национальный исследовательский ядерный университет «МИФИ»

Хейнштейн Нина Константиновна

Студент

Национальный исследовательский ядерный университет «МИФИ»

Бочкарёв Пётр Владимирович

Научный руководитель

ВЫБРОСЫ МЕЛКИХ ЧАСТИЦ ОТ СИСТЕМ ТОРМОЖЕНИЯ В ТРАНСПОРТНЫХ СРЕДСТВАХ

Аннотация: В статье представлены возможности загрязнения окружающей среды мелкими частицами от систем торможения в автомобилях. Показаны методы уменьшения количества вредных частиц. Отмечено отсутствие мер регулирования выбросов.

Ключевые слова: *мелкие частицы, тормозная пыль, твердые частицы, окружающая среда, двигатель внутреннего сгорания.*

Keywords: *fine particles, brake dust, solid particles, environment, internal combustion engine.*

В наше время не только двигатель внутреннего сгорания автотранспорта выделяет мелкие частицы, которые достаточно вредны для здоровья. Они также образуются в результате торможения и трения шины. Поэтому научные исследования тормозной пыли становятся все более приоритетными в изучении. Выбросы выхлопных газов автомобилей регулируются в Европейском Союзе в соответствии с евростандартом. Этот стандарт устанавливает предельные нормы выбросов от процессов двигателя внутреннего сгорания. Предполагается, что к 2025 году выбросы, не связанные с двигателями внутреннего сгорания, должны регулироваться в соответствии с новым стандартом Евро-7. Однако даже сегодня истирание шин является крупнейшим источником микропластика в окружающую среду [1]. Кроме того, первоначальные исследования в реальных испытаниях показывают, что выбросы от износа шин в 1000 раз превышают предельные значения выбросов при сгорании [2].

Кроме того, истирание тормозов ранее не регулировалось. Однако медицинские исследования показывают, что тормозная пыль вредна для здоровья и значительно увеличивает риск респираторных заболеваний [3].

За последние два десятилетия вредные выбросы, связанные с выхлопными газами, значительно сократились. Это связано с далеко идущим развитием технологии

каталитических нейтрализаторов. Например, внедрение сажевого фильтра позволило значительно сократить выбросы твердых частиц миллионами транспортных средств по всему миру. Можно ожидать, что в будущем такие выбросы твердых частиц от двигателей внутреннего сгорания будут играть второстепенную роль. Ситуация отличается от выбросов мелких частиц, не связанных с двигателями внутреннего сгорания, которые выделяются в результате истирания шин и тормозов. Эти выбросы также известны как выбросы без выхлопных газов (NEE), и, как следствие, они также выделяются аккумуляторными электромобилями. В связи с тенденцией к увеличению массы транспортных средств (которые выделяют больше NEE), можно с уверенностью предположить, что в будущем эти выбросы станут основным источником выбросов твердых частиц от транспортных средств.

Существует два метода благодаря которым можно уменьшить количество вредных частиц, выбрасываемых в атмосферу.

Первый – это изменение образования мелких частиц. Один из подходов заключается в предотвращении образования твердых частиц в результате торможения. При этом особое внимание уделяется гибридным и аккумуляторным электромобилям. Рекуперация или комбинированное торможение уже сегодня могут значительно снизить выбросы. Электромобили могут реализовывать до 90% задержек вредных выбросов за счет электрического торможения [4]. Производители тормозов также делают ставку на новые тормозные материалы и производственные процессы. Таким образом, процессы нанесения покрытия на обычные литые тормозные диски позволяют снизить до 90% выбросов мелких частиц. Однако такие методы являются дорогостоящими и увеличивают производственные затраты.

Если рассматривать функцию торможения как общую функцию системы привода, включая управление и регулирование, то открываются дополнительные возможности для ее реализации. Присутствует возможность переключить функцию торможения на переключаемую многоступенчатую электрическую трансмиссию для достижения повышенной общей эффективности системы. На сегодняшний день не существует законодательной основы для таких подходов в области транспортных средств. С другой стороны, в специальном и сельскохозяйственном машиностроении такие топологии трансмиссии широко используются. Часто тормоза тракторов выполнены в виде пластинчатых тормозов с мокрым ходом на задней оси [5]. В системе мокрого хода масло в тормозе позволяет хорошо отводить тепло и не создает выбросов при торможении. Недостатком являются низкие коэффициенты трения в системе трения и потери при буксировке в процессе эксплуатации. (рис. 1)



Рисунок 1 – Схема строения «мокрых» тормозов

Второй метод уменьшения количества вредных частиц — это предотвращение попадания мелких частиц в окружающую среду. Данный подход к уменьшению количества мелких частиц может быть реализован с помощью дополнительных инженерных систем. Эти системы в основном не уменьшают выбросы мелких частиц тормозом, но предотвращают их выброс из тормоза и попадание в окружающую среду. Уже существуют такие решения, как, например, пассивные фильтры или системы активного всасывания [6]. Недостатком таких подходов является необходимость модернизации. Прежде всего, система всасывания должна быть интегрирована с блоком управления автомобиля в качестве активной технической системы. (рис. 2)



Рисунок 2 - Система фильтрации тормозной пыли Mann+Hummel

Но и другие конструкции тормозов, такие как барабанные тормоза все чаще используются в электромобилях. Герметичная конструкция значительно снижает выбросы мелких частиц в окружающую среду по сравнению с дисковыми тормозами.

Решения по снижению содержания мелких частиц на сегодняшний день либо являются дорогостоящими, либо все еще находятся на стадии разработки. Поскольку транспортные средства оснащены обычными тормозными системами, крайне важно понимать механизмы образования частиц. Это включает в себя рассмотрение того, когда, как и при каких условиях образуются мелкие частицы. Используя эти знания, можно затем создать полезную среду для разработки тормозных систем и, при необходимости, улучшить их эффективность.

Стоит отметить, что уже ведется работа по регулированию выбросов при торможении легковых и легких транспортных средств. Существуют технические решения, такие как, фильтры, системы всасывания или даже другие конструкции тормозов, такие как барабанные тормоза или системы мокрого хода для минимизации и устранения выбросов мелких частиц от тормозов. На сегодняшний день решения либо являются дорогостоящими, либо все еще находятся на стадии разработки. Кроме того, перенос функции торможения на трансмиссию, является возможным подходом к противодействию выбросу мелких частиц в окружающую среду. Однако это имеет тот недостаток, что до сих пор не существует законодательной основы для таких подходов.

Дисковые тормоза являются наиболее широко используемым типом тормозной системы в транспортных средствах и завоевали популярность на рынке благодаря своим преимуществам, таким как простота конструкции и удобство доступа. Открытая конструкция позволяет выбрасывать мелкие частицы пыли в окружающую среду при торможении. Герметизация нелегко поддается конструктивному исполнению, поскольку это повлечет за собой другие последствия, такие как, например, повышение температуры или необходимое уплотнение. Хотя меры в виде технической модернизации (фильтры, системы всасывания) действительно помогают, они просто компенсируют недостатки. Все это необходимо, чтобы выбросы снизились еще в процессе их образования, для этого необходимы знания о механизмах и условиях образования фрикционного контакта.

В этой статье упомянуто текущее состояние законодательства, регулирующего выбросы твердых частиц, не относящихся к двигателям внутреннего сгорания. Также анализируются и оцениваются различные меры по сокращению этих выбросов.

Необходимо так же провести дополнительные исследования, чтобы усовершенствовать методы борьбы с выбросами. В долгосрочной перспективе эти соображения будут расширены, включив в них взаимодействие системы трения, сопряжения тормозов, приводных механизмов, а также алгоритмов управления и регулирования.

Литература:

1. Шулдякова, К. А. Воздействие автомобильных шин на окружающую среду и здоровье человека // Молодой ученый. — 2016. — № 20 (124).
2. Вред от шин в тысячу раз хуже выхлопных газов. [Электронный ресурс]. URL: <https://www.zr.ru/content/news/922125-britanskije-uchenye-shiny-v-tysya/> (дата обращения: 07.06.2023).
3. Вред пыли от колодок. [Электронный ресурс]. URL: <https://s-lin.ru/pyl-ot-kolodok-vred/> (дата обращения: 11.06.2023).
4. Аверьянов Данила Андреевич, Головин Евгений Викторович, Зуев Александр Игоревич Варианты выполнения устройств электрического торможения // Academy. 2018. №8 (35).
5. Поливаев О.И. Повышение тормозных свойств мобильных энергетических средств за счет совершенствования приводов ведущих колес. Монография // 2018.
6. Начало тестирования фильтров тормозной пыли. [Электронный ресурс]. URL: <https://www.drive2.ru/e/B11bgEAAAw?page=0>(дата обращения: 13.06.2023).

Прохорова Валерия Валерьевна, бакалавр, Санкт-Петербургский государственный университет, г. Санкт-Петербург

ТИП ТЕМПЕРАМЕНТА КЛИЕНТА КАК КЛЮЧЕВОЙ ФАКТОР ЭФФЕКТИВНОГО ВЗАИМОДЕЙСТВИЯ

Аннотация. Данная научная статья исследует роль определения типа темперамента клиента в работе психологов, медиаторов и других специалистов. Статья освещает классификацию темпераментов и историческое развитие теорий в этой области, включая труды Гиппократов, К. Галлена и И. П. Павлова. Дана описательная характеристика четырех основных психотипов (холерик, сангвиник, флегматик, меланхолик) и ряд рекомендаций по работе с каждым из них. Автор подчеркивает значимость определения типа темперамента клиента и его влияния на прогнозирование поведения и реакции клиента в конфликтных ситуациях, что способствует эффективному регулированию и разрешению конфликтов.

Annotation. This article explores the role of determining the client's temperament type in the work of psychologists, mediators, and other specialists. The article discusses the classification of temperaments and the historical development of theories in this field, including the works of Hippocrates, C. Galen, and I. P. Pavlov. It provides a descriptive characterization of the four primary psychotypes (choleric, sanguine, phlegmatic, melancholic) and offers a set of recommendations for working with each of them. The author emphasizes the significance of determining the client's temperament type and its influence on predicting client behavior and reaction in conflict situations, which contributes to effective conflict regulation and resolution.

Ключевые слова: типы темперамента, конфликтология, психология, поведение клиента, эффективное взаимодействие, разрешение конфликтов, стресс, прогнозирование.

Keywords: temperament types, conflictology, psychology, client behavior, effective interaction, conflict resolution, stress, prediction.

Научные исследования показывают, что определение типа темперамента клиента имеет важное значение при работе психологов, медиаторов и других специалистов. В повседневной жизни некоторые люди проявляют выраженные черты определенного типа темперамента, в то время как у других это может быть менее заметно. Однако, когда человек оказывается в конфликтной ситуации или подвергается стрессу, его

темпераментные особенности становятся более выраженными. В таких ситуациях специалисту гораздо проще определить характер клиента и выбрать наиболее эффективный подход.

Существует протопсихологическая теория, которая полагает, что существует четыре типа темперамента: холерик, сангвиник, меланхолик и флегматик. Темперамент – “закономерное соотношение устойчивых индивидуальных особенностей личности, характеризующих различные стороны динамики психической деятельности и поведения”. Впервые их описал древнегреческий врач Гиппократ в рамках своей гуморальной теории, он рассматривал состояние человека как основу, состоящую из четырех соков: кровь (вырабатывается в сердце), слизь (вырабатывается в мозгу), желтая желчь (вырабатывается из печени), черная желчь (вырабатывается из селезенки).

Далее в своем трактате о темпераментах “De temperamentis” древнеримский ученый Клавдий Галлен продолжил развивать теорию Гиппократа и выделил 13 темпераментов, дав каждому из них объяснение и описание, тем самым разработав первую типологию темперамента. Согласно его труду тип темперамента зависит от преобладания конкретного сока внутри организма человека, которые были описаны выше: например, преобладание крови у человека является основой сангвистического темперамента (от лат. *sanguis* — кровь), слизи — флегматического (от греч. *phlegma* — слизь), желтой желчи — холерического (от греч. *choie* — желчь), черной желчи — меланхолического (от греч. *melaina choie* — черная желчь).

Также вопросом изучения темпераментов занимался нобелевский лауреат, русский и советский ученый Иван Петрович Павлов, на основе учения о высшей нервной деятельности, он выделил четыре типа нервной системы (3 сильных и 1 слабый) и сопоставил их с классическими типами темперамента:

1. Сильный, подвижный, неуравновешенный — холерик (возбудимый, безудержный тип);
2. Сильный, подвижный, уравновешенный — сангвиник (живой тип);
3. Сильный, неподвижный, уравновешенный — флегматик (спокойный, медлительный тип);
4. Слабый тип — меланхолик.

В своей работе “Общие типы высшей нервной деятельности животных и человека” он размышляет о возможных вариациях, подвидах этих четырех типов откуда делал вывод о «возможных сочетаниях, которые способны простираться уже до двадцати четырех».

Следует понимать тот факт, что в реальности практически не существует

сто процентных холериков или флегматиков и т.д., каждое живое существо совмещает в себе те или иные типы высшей нервной деятельности с заметным преобладанием одного конкретного из четырех.

Приведем описательные характеристики каждого типа темперамента: холериков можно охарактеризовать как эмоционально-активных и непредсказуемых личностей, они подвержены частой смене настроения, вспыльчивости, несдержанности, что обуславливается строением их нервной системы в которой идет преобладание возбуждения над торможением.

Сангвиникам присуща жизнерадостность, беззаботность и общительность, склонны к непостоянству в привязанности. Данный тип темперамента, благодаря своей сильной, подвижной и уравновешенной нервной системе обладает быстрой реакцией и изменчивостью чувств, взглядов и интересов, именно поэтому такие люди такие непостоянные.

Меланхолики впечатлительны, обидчивы, часто застенчивы и очень чувствительны. Слабая нервная система меланхолика обладает невероятно повышенной чувствительностью, даже мелкая деталь способна вызвать глубокие чувства и серьезно ранить человека с подобным темпераментом, а сильный раздражитель способен вызвать сильный стресс и даже срыв.

Флегматики сдержанные и уравновешенные личности, спокойные и неторопливые, часто складывается впечатление о их медлительности в действиях и эмоциях, ввиду строения своей сильной, уравновешенной и неподвижной нервной системы. Они редко становятся лидерами и инициаторами, но обладают высокой работоспособностью.

Для медиаторов, психологов особенно важно уметь определять тип темперамента клиента по внешним и разным другим признакам. В повседневной жизни у каких-то людей акцентуация ярко выраженная, а у кого-то нет, но все меняется, когда индивид становится участником конфликта. В конфликтной ситуации, ситуации стресса черты темперамента обостряются, и специалисту уже не так сложно определить характер клиента и какой подход для него будет наиболее эффективным. Не менее важно понимать и предполагать как его можно найти и в какой форме он будет выражаться, например, холерику рекомендуется дать высказаться, время от времени переключать его внимание, в особых вспышках возбуждения активно провентилировать эмоции.

В работе с сангвиником стоит большое внимание уделить эмпатическому слушанию, такой человек может довольно долго говорить о своей проблеме, специалисту в свою очередь нужно не перебивать его, а лишь дать понять клиенту что его слушают с помощью

невербальных сигналов (кивнуть, улыбнуться, удивиться и тд), а также помочь оценить реалистичность, эмоции.

Флегматика наоборот надо расшевелить, чтобы он открылся и был готов к обсуждению, повысить его гибкость в выработке решений, иногда даже и припугнуть, чтобы показать ему последствия с помощью техники «адвокат дьявола». Из-за свойственной ему медлительности, у некоторых специалистов могут возникнуть сложности при работе с таким темпераментом. С одной стороны, подобный темп работы с клиентами может раздражать его, а с другой – чрезмерная активность специалиста данного типа может быть дискомфортна для флегматиков.

При работе с клиентом меланхоликом необходимо создать благоприятную и надежную обстановку, оказывать поддержку человеку, давать ему понять, что он не один на один со своей проблемой, консультанту же нужно быть уверенным в себе и уметь передать эту уверенность, авторитетным и спокойным. Помимо того, что в большинстве случаев индивид с меланхолическим типом темперамента интроверт, он еще может оказаться трудным типом, а именно «пессимистом». Такой тип личности будет отвергать все варианты разрешения ситуации, считая их не рабочими. В таком случае специалисту рекомендуется внимательно отнестись к его словам и найти в них нечто полезное и рациональное, чтобы стать ближе к нему, согласиться и даже утрировать возникшие перед ним трудности.

Знание и умение определить тип темперамента конкретного человека позволяет прогнозировать его поведение и реакцию в конфликтных ситуациях, что в свою очередь способствует развитию конфликта. Данный факт позволяет специалистам эффективно регулировать их, ведь, чем точнее специалист осуществляет прогноз развития конфликта, тем выше вероятность его успешного разрешения.

Таким образом, понимание и умение определять тип темперамента клиента являются важными навыками для специалистов, работающих в области конфликтологии и психологии. Они позволяют адаптировать свой подход к клиенту и эффективно взаимодействовать с ним, способствуя разрешению конфликтов и достижению положительных результатов.

Литература

1. *Ждан А.Л.* История психологии: От Античности до наших дней: Учебник для вузов. — Изд. 8-е, испр. и доп. — М.: Академический Проект; Трикста, 2008. С. 71

2. *Иванова Е. Н.* Коммуникативные инструменты конфликтолога. — СПб.: Санкт-Петербургское философское общество, 2008. С.84
3. *Иванова Е. Н.* Проявление особенностей разных типов переговорщиков и медиаторов в работе с клиентами // Социально-экономические процессы современного общества: теория и практика : Материалы Всероссийской научно-практической конференции, 2021
4. *Мещеряков Б.Г., Зинченко В.П.* - Большой психологический словарь. 3-е изд., 2002 г.
5. *Павлов И. П.* Общие типы высшей нервной деятельности животных и человека // Последние сообщения по физиологии и патологии высшей нервной деятельности. Л.; М., 1935: АН СССР. Вып. 3 URL: http://az.lib.ru/p/pawlow_i_p/text_1935_obschie_tipu.shtml?ysclid=l33cqcgq5k
6. *Galen C.* De temperamentis libri III // Trent university library, 1986. P. 132 URL: <https://archive.org/details/detemperamentisl0000gale/page/n5/mode/2up>

ТЕОРИЯ ИГР: КОНЦЕПЦИЯ И ПРИМЕНЕНИЕ

Аннотация: В данной статье приводятся основные концепции теории игр, включая понятие равновесия Нэша, и рассматриваются методы нахождения оптимальных стратегий для различных типов игр.

Abstract: This paper presents the basic concepts of game theory, including the concept of Nash equilibrium, and discusses methods for finding optimal strategies for various types of games.

Ключевые слова: теория игр, оптимальные стратегии, равновесие Нэша, игры с последовательным принятием решений, метод Монте-Карло, линейное программирование, динамическое программирование.

Keywords: game theory, optimal strategies, Nash equilibrium, sequential decision-making games, Monte Carlo method, linear programming, dynamic programming.

Введение

Теория игр является важной исследовательской областью, которая находит применение в различных сферах жизни. Она анализирует стратегии, платежи и их взаимодействие, чтобы предсказывать результаты и находить оптимальные решения для игроков.

Представление игры

Игра в теории игр представляется формальной моделью, состоящей из следующих элементов:

- участники игры (игроки);
- стратегии;
- платежи (выигрыши).

Игра включает двух или более игроков, каждый из которых имеет свои собственные стратегии и интересы. Игроки могут принимать решения одновременно или последовательно, в зависимости от типа игры.

Каждый игрок имеет набор возможных стратегий, которые он может выбрать для достижения своей цели. Стратегии могут быть простыми (например, выбор числа в диапазоне) или сложными (например, последовательность действий).

Каждый игрок получает платеж в зависимости от выбранных стратегий всех игроков и правил игры. Платежи могут быть представлены числами или другими значениями, которые отражают выигрыши, потери или полезность для игроков [1].

В теории игр существует понятие оптимальной стратегии, которая является наилучшим выбором для игрока в зависимости от целей и предположений о стратегиях других игроков. Оптимальная стратегия может быть найдена с помощью различных методов, таких как равновесие Нэша, минимаксная стратегия, доминирующие стратегии и другие.

Равновесие Нэша

Равновесие Нэша – это состояние игры, при котором ни одному игроку не выгодно изменять свою стратегию, при условии, что остальные игроки также не меняют свои стратегии. В равновесии Нэша каждый игрок выбирает стратегию, оптимальную с точки зрения его собственного интереса, принимая во внимание стратегии остальных игроков.

Формально равновесие Нэша определяется как набор стратегий, при котором ни один игрок не может увеличить свой платеж, выбирая другую стратегию, при условии, что стратегии остальных игроков остаются неизменными. То есть, если все игроки находятся в равновесии Нэша, ни один игрок не имеет стимула отклониться от своей стратегии.

Равновесие Нэша может быть найдено с помощью различных методов, включая:

- аналитическое решение;
- эконометрические методы;
- итеративные алгоритмы;
- симуляции и численные методы.

В некоторых играх равновесие Нэша может быть найдено путем аналитического решения системы уравнений или оптимизационных задач. Это возможно в случае, когда игра имеет простую структуру и известные математические модели.

В более сложных играх, где аналитическое решение затруднено, могут быть использованы эконометрические методы. Это включает моделирование игры с использованием статистических методов и оценку равновесия Нэша на основе эмпирических данных.

Итеративные алгоритмы, такие как алгоритмы динамической адаптации, могут использоваться для приближенного нахождения равновесия Нэша в играх с повторяющимися взаимодействиями. В этих алгоритмах игроки последовательно обновляют свои стратегии, и игра сходится к равновесию Нэша.

Для некоторых сложных игр с большим числом игроков или неопределенностями может потребоваться применение численных методов и симуляций для оценки равновесия Нэша. Это может включать использование методов Монте-Карло или алгоритмов оптимизации для поиска равновесия.

Линейное программирование

Линейное программирование (ЛП) – это математический метод, который может быть использован для поиска оптимальных стратегий в некоторых играх. В играх, где цели игроков представлены линейными функциями, а ограничения также являются линейными, ЛП может быть эффективным инструментом для нахождения равновесия Нэша или оптимальных стратегий.

Для применения линейного программирования к игре необходимо определить цели игры и стратегии каждого игрока в виде линейных функций. Это может включать выигрыши или потери игроков в зависимости от их стратегий. Также требуется определить ограничения на доступные стратегии, которые также должны быть линейными.

Сформулированная математическая модель, представляющую игру в виде линейной оптимизационной задачи, содержит переменные для представления стратегий игроков, функции для выражения целей и ограничения.

Для нахождения тактики определяется целевая функция, которую нужно минимизировать или максимизировать в зависимости от целей игры. Целевая функция может быть линейной комбинацией выигрышей или потерь игроков, а также весов, отражающих их предпочтения. Это может включать методы симплекса или внутреннюю точку.

Важно отметить, что линейное программирование применимо только к определенным классам игр, где цели и ограничения могут быть линейно выражены. В более сложных играх, таких как игры с нелинейными функциями или нечеткими целями, может потребоваться применение других методов, таких как нелинейное программирование или эволюционные алгоритмы.

Динамическое программирование

Динамическое программирование – это метод оптимизации, который может использоваться для нахождения оптимальных стратегий в играх с последовательным принятием решений. Он основан на принципе разбиения сложной задачи на более простые подзадачи и последовательном решении их для получения оптимального решения всей задачи.

Применение динамического программирования заключается в определении цели игры и стратегий игроков, а также ограничений и правил игры. Требуется установить временные

шаги игры и определить последовательность решений, которые должны быть приняты на каждом шаге.

Определенная функция ценности позволит измерить степень состояния игры для каждого игрока. Функция ценности может быть определена для каждого состояния игры и каждого игрока.

С помощью принципа оптимальности Беллмана определяется рекурсивное соотношение для функции ценности. Это соотношение позволяет выразить ценность состояния игры через ценности будущих состояний и возможных действий [2].

Решение задачи динамического программирования происходит путём вычисления значения функции ценности для каждого состояния игры на основе рекурсивного соотношения. Это может быть выполнено с помощью метода прямого или обратного прохода.

На основе вычисленных значений функции ценности можно определить оптимальные стратегии игроков. Оптимальная стратегия для каждого игрока будет соответствовать наилучшему действию в каждом состоянии игры.

Динамическое программирование может применяться в различных типах игр, таких как игры с нулевой суммой, игры с кооперацией или конфликтом интересов, а также игры с несколькими игроками. Он позволяет эффективно находить оптимальные стратегии, учитывая последовательность принимаемых решений и взаимодействие между игроками.

Однако применение динамического программирования может быть ограничено размером пространства состояний игры и сложностью рекурсивного соотношения. В некоторых случаях может потребоваться использование приближенных методов или комбинации динамического программирования с другими алгоритмами, чтобы получить оптимальные стратегии.

Метод Монте-Карло

Метод Монте-Карло – это численный метод, используемый для решения различных задач путем проведения случайных выборок и статистического моделирования. В контексте теории игр, метод Монте-Карло может быть использован для оценки платежей и вероятностей, а также для нахождения оптимальных стратегий в играх.

В этом методе игра моделируется с использованием стохастических (случайных) элементов. Это может включать случайный выбор стратегий игроков, случайные платежи или другие факторы, которые влияют на исход игры. Моделирование может быть выполнено с помощью программного кода или специализированного программного обеспечения.

Случайные выборки генерируются для имитации игры с различными стратегиями игроков и случайными событиями. Количество выборок обычно является параметром, который определяет точность оценки. Чем больше выборок, тем точнее оценка платежей и вероятностей.

Для каждой случайной выборки вычисляются платежи игроков и вероятности исходов игры. Платежи и вероятности могут быть агрегированы и усреднены на основе всех выборок для получения оценок платежей и вероятностей.

Используя оценки платежей и вероятностей, можно принять решение относительно оптимальных стратегий игроков. Это может включать выбор стратегии с наивысшим ожидаемым платежом или использование других критериев принятия решений.

Данный метод является статистическим методом и основан на идее проведения большого количества случайных выборок для получения приближенных оценок. Чем больше выборок, тем более точными становятся оценки. Однако это может быть вычислительно ресурсоемким процессом, особенно для сложных игр с большим числом возможных стратегий и исходов [3].

Метод Монте-Карло может быть применен для различных типов игр, включая игры с нулевой суммой и игры с кооперацией или конфликтом интересов. Он также может использоваться для оценки равновесия Нэша и нахождения оптимальных стратегий в играх, где аналитическое решение затруднено или невозможно.

Литература:

1. Нейлбафф Б. Дж., Диксит А. Теория игр. Искусство стратегического мышления в бизнесе и жизни // – М.: МИФ, 2014. – 750 с.
2. Рафгарден Т. Совершенный алгоритм. Жадные алгоритмы и динамическое программирование // – М.: Питер, 2019. – 256 с.
3. Метод Монте-Карло // [Электронный ресурс] URL: http://www.machinelearning.ru/wiki/index.php?title=%D0%9C%D0%B5%D1%82%D0%BE%D0%B4_%D0%9C%D0%BE%D0%BD%D1%82%D0%B5-%D0%9A%D0%B0%D1%80%D0%BB%D0%BE

(дата обращения: 01.07.2023).

Санкт-Петербургский государственный университет аэрокосмического приборостроения

ЭТИЧНОСТЬ ПРИМЕНЕНИЯ СИСТЕМ ИСКУССТВЕННОГО ИНТЕЛЛЕКТА

Аннотация: В данной статье исследуется проблема оценки и использования систем с искусственным интеллектом в различных сферах с точки зрения понимания ими контекста в используемых задачах.

Эти системы демонстрируют широкие возможности интеллекта, включая рассуждение, планирование и способность учиться из опыта, а также способности на уровне или выше уровня человека, что может вызывать опасения со стороны общества.

Abstract: This paper explores the problem of evaluating and utilizing artificial intelligence systems in various fields is explored from the perspective of their understanding of context in the tasks they are employed in.

These systems demonstrate broad capabilities of intelligence, including reasoning, planning, and the ability to learn from experience, as well as human-level or superhuman-level abilities, which can raise concerns from society.

Ключевые слова: искусственный интеллект, нейронные сети, тест Тьюринга, общество, черный ящик, информационные системы, принятие решений.

Keywords: artificial intelligence, neural networks, Turing test, society, black box, information systems, decision making.

Введение

Интеллект является многогранным и трудно-постижимым понятием, которое долго вызывало интерес у психологов, философов и ученых. Интеллект не ограничивается определенной областью или задачей, а охватывает широкий спектр когнитивных навыков и способностей.

Системы искусственного интеллекта (ИИ) представляют собой комплексные программные и аппаратные системы, которые способны выполнять задачи, требующие интеллектуального мышления.

Сферы применения систем ИИ

В связи с технологиями и сферами применения можно выделить множество подобных систем. Ниже приведены некоторые виды систем искусственного интеллекта:

1. Экспертные системы

Экспертные системы, использующие базу знаний и правила вывода для решения сложных проблем и формирования рекомендаций.

2. Системы с нейронными сетями

Нейронные сети моделируют работу человеческого мозга и используются для обработки информации и распознавания образов. Они могут обучаться на основе большого объема данных и применять полученные знания для решения задач.

3. Системы, использующие генетические алгоритмы

Генетические алгоритмы воспроизводят принципы естественного отбора и эволюции в целях оптимизации задач. Они используются для нахождения оптимальных решений в сложных задачах, таких как планирование маршрутов или оптимизация параметров.

4. Системы для обработки естественного языка

Системы обработки естественного языка (Natural Language Processing, NLP) предназначены для понимания и генерации естественного языка. Они могут использоваться для автоматического перевода, распознавания речи, анализа текстов и создания чат-ботов.

5. Системы с компьютерным зрением

Системы компьютерного зрения позволяют компьютерам анализировать, интерпретировать и понимать изображения и видео. Они применяются в различных областях, включая распознавание образов, видеонаблюдение, медицинскую диагностику и автономные автомобили.

6. Робототехника

Робототехника сочетает в себе механику, электронику и программное обеспечение для создания устройств, способных выполнять различные задачи. Роботы могут быть использованы в производстве, медицине, автоматизации и других областях.

7. Системы поддержки принятия решений

Эти системы помогают анализировать информацию, предлагать варианты и оценивать последствия различных решений. Они могут использоваться в бизнесе, финансах и других областях, где принятие решений основано на данных и аналитике.

Невероятно популярным стало использование нейронных сетей для проектирования различных систем после появления в 2022 году ChatGPT –многоязычной языковой модели, которая способна находить данные и выполнять множество действий: например, писать программный код.

После этого скачка все большее количество компаний заинтересованы во внедрении систем с ИИ для организации своей работы. Проблематикой для появления новых исследований и создания новых систем оценки является до конца неопределенные возможности ИИ и их дальнейшее развитие.

Оценка «понимания» нейросетей

«Понимание» в контексте нейросетей относится к способности модели осознавать и интерпретировать входные данные, обладать знаниями и способностью делать разумные выводы на основе этого понимания.

Тест Тьюринга был предложен Аланом Тьюрингом в 1950 году в качестве способа оценки, насколько машина может проявлять «интеллект» сравнимый с человеком. В классическом варианте теста, наблюдатель задает вопросы машине и человеку в такой форме, чтобы не знать, кто из них отвечает. Если наблюдатель не может отличить ответы машины от ответов человека, то машина считается прошедшей тест.

Однако, тест Тьюринга не является полным методом измерения осознанности модели. Во-первых, тест сосредоточен на поведении и способности имитировать человека, но не фокусируется на внутреннем понимании или разуме. Бот может эффективно обманывать наблюдателя, не обладая глубоким пониманием вопросов и ответов.

Во-вторых, тест Тьюринга ориентирован на конкретную форму общения вопрос-ответ, но не учитывает другие аспекты интеллекта, такие как способность к творческому мышлению, решению проблем, анализу и построению новых знаний.

Таким образом, хотя тест Тьюринга является интересным историческим экспериментом, он не предоставляет полного измерения «понимания» ботов и требует дополнительных подходов и критериев для более полной оценки [1].

Почему применение ИИ вызывает тревогу

Термин «черный ящик» относится к системам искусственного интеллекта (ИИ), которые имеют сложные внутренние процессы и принимают решения, но их внутреннее функционирование и принципы работы недоступны для полного понимания человеком. То

есть, мы можем наблюдать входы и выходы системы, но не всегда можем полностью разобраться в том, каким образом система пришла к этим результатам.

Существует несколько причин, почему системы ИИ называют «черными ящиками» и почему это вызывает тревогу у исследователей по всему миру.

Многие алгоритмы и модели ИИ, такие как нейронные сети, имеют большое количество слоев и параметров, их взаимодействие и внутренние веса могут быть сложно интерпретированы. Это делает системы непрозрачными и затрудняет понимание принятых ими решений.

Поскольку крупные системы требуют проведения обучения на больших объемах данных, необходимо понимать, как эти данные влияют на принимаемые решения. Однако, при обучении моделей на миллионах или миллиардах примеров, становится сложно понять, каким образом конкретные входные данные влияют на выходные результаты [2].

Иногда сами системы ИИ могут демонстрировать непредсказуемое поведение или принимать решения, которые не могут быть объяснены логически. Это может создавать опасность и вызывать тревогу, особенно когда системы принимают важные решения в критических областях, таких как здравоохранение или финансы [3].

Заключение

В свете этих проблем, исследователи и общество в целом проявляют тревогу относительно этического, прозрачного и ответственного развития ИИ-систем. Они стремятся разработать методы и подходы, которые помогут понять и объяснить принимаемые системами ИИ решения, а также создать рамки и нормативные правила для обеспечения безопасности и этичности применения ИИ в различных областях.

Литература:

1. Маркофф, Д. Homo Roboticus? Люди и машины в поисках взаимопонимания // – М.: Альпина нон-фикшн, 2020. – 536 с.
2. Бутл Р. Искусственный интеллект и экономика. Работа, богатство и благополучие в эпоху мыслящих машин. // – М.: Альпина Диджитал, 2023. – 556 с.
3. Овчинский В., Ларинова Е. Искусственный интеллект. Этика и право // – М.: Книжный мир, 2019. – 161 с.

СИНТЕЗ РЕЧИ

Аннотация: Синтез речи имеет множество применений, включая озвучивание текста в аудиокнигах, голосовых помощниках, системах навигации и других технологиях, где важно представить информацию в устной форме.

Abstract: Speech synthesis has many applications, including voice-over text in audiobooks, voice assistants, navigation systems, and other technologies where it is important to present information verbally.

Ключевые слова: синтез речи, рекуррентные слои, нейронные сети, спектрограмма, сверточные слои, пулинг, факторы качества синтеза.

Keywords: speech synthesis, recurrent layers, neural networks, spectrogram, convolutional layers, pooling, synthesis quality factors.

Введение

Синтез речи (англ. Text-to-Speech, TTS) – это технология, которая преобразует текст в аудиофайл, имитируя голос человека. Она основывается на синтезе и анализе звуков речи, чтобы создать реалистичное звучание [1].

Существует несколько методов синтеза речи. Одним из них является синтез речи на основе конкатенации, при котором заранее записанные звуки и фразы объединяются вместе, чтобы сформировать полное предложение. Этот подход может обеспечить высокую натуральность речи, но требует большого объема записанных данных.

Другой метод – это синтез речи на основе синтеза формант. Здесь звук речи моделируется с помощью математических моделей, которые управляют основными характеристиками звуковых формант, таких как частота и амплитуда.

Факторы, влияющие на качество синтезируемой речи

Улучшение качества синтезируемой речи – это сложная задача, требующая комбинации всех факторов. Каждый из этих факторов влияет на окончательный результат, и их оптимизация является ключевым фактором для достижения наилучшего качества синтеза речи. Эти факторы описаны ниже [2]:

1. Модель синтеза речи и её архитектура

Выбранная модель синтеза речи играет важную роль в определении качества синтезированного звука. Более продвинутые модели, основанные на глубоком обучении, обычно обеспечивают более естественное звучание речи.

Различные архитектуры моделей имеют свои сильные и слабые стороны в синтезе речи. Некоторые модели сосредоточены на генерации звуковых волн, в то время как другие модели сначала генерируют мел-спектрограмму (спектрограмма, где частота выражена не в Гц, а в мелах) и затем преобразуют ее в аудио. Выбор подходящей архитектуры для конкретной задачи может повлиять на качество синтезируемой речи.

2. Количество и качество обучающих данных

Чем больше данных используется для обучения модели, тем лучше может быть качество синтезируемой речи. Большой объем данных позволяет модели лучше захватывать различные аспекты речи, такие как произношение, интонация, ритм и выразительность. С таким крупным набором данных модель может обучиться на разнообразных образцах речи и стать более универсальной в воспроизведении различных типов текста.

3. Выбор оптимальных параметров модели

Настройка параметров модели и процесса обучения может существенно повлиять на качество синтеза речи. Оптимальная настройка гиперпараметров, методы обучения и регуляризация могут помочь улучшить результаты.

4. Тестирование результатов

Оценка и обратная связь пользователей также могут играть важную роль в улучшении качества синтеза речи. Сбор обратной связи пользователей и итеративное улучшение модели на основе этой информации может привести к более качественной речи.

Рекуррентные нейронные сети

Рекуррентные нейронные сети (RNN) – это класс нейронных сетей, специально разработанных для работы с последовательными данными, где учитывается контекст и зависимости между элементами последовательности.

Основная идея RNN заключается в том, чтобы использовать обратные связи, чтобы передавать информацию о предыдущих состояниях в текущее состояние, что позволяет сети сохранять информацию о прошлых событиях в контексте текущего входа. Это делает

RNN способными моделировать зависимости, простирающиеся на большой промежуток времени или пространства.

Архитектура RNN включает в себя рекуррентный слой, который содержит набор нейронов, работающих с последовательными данными. Каждый нейрон в слое принимает на вход текущий вход и состояние из предыдущего шага времени, а затем генерирует выход и передает состояние следующему шагу времени. Это создает циклическую структуру, позволяющую передавать информацию через различные временные шаги.

Одним из применений RNN в синтезе речи является модель Tacotron. Tacotron – это модель синтеза речи, которая принимает на вход текстовую последовательность и генерирует соответствующий аудиосигнал. Она состоит из двух основных компонентов: энкодера и декодера.

Энкодер преобразует текст во внутреннее представление, называемое контекстом. Рекуррентные слои RNN, такие как LSTM (Long Short-Term Memory) или GRU (Gated Recurrent Unit), могут использоваться в энкодере для захвата последовательной информации в тексте.

Декодер получает контекст от энкодера и генерирует спектрограмму аудиосигнала. В RNN-декодере также используются рекуррентные слои для генерации последовательности звуковых кадров на основе контекста и предыдущего состояния декодера [3].

Одна из проблем RNN-моделей – это ограниченная способность удерживать долгосрочные зависимости из-за проблемы затухания или взрыва градиента. В таких случаях более продвинутые архитектуры, такие как LSTM или GRU, могут помочь в решении этой проблемы, обеспечивая долгосрочную зависимость внутри модели.

Сверточные нейронные сети

Сверточные нейронные сети (англ. Convolutional Neural Network, CNN) также могут быть использованы для синтеза речи. И хотя они более распространены в обработке изображений, их применение в синтезе речи дает хорошие результаты.

Одно из распространенных применений CNN в синтезе речи – это генерация спектрограммы, которая является представлением аудио сигнала в форме двумерного изображения. Это позволяет использовать методы обработки изображений, такие как сверточные слои и пулинг, для извлечения характеристик из аудио.

Процесс обработки аудио с помощью CNN включает в себя следующие шаги:

1. Предварительная обработка аудио

Аудиосигнал обычно разбивается на фиксированные фрагменты, называемые окнами или кадрами. Каждый кадр представляет собой небольшой отрезок аудио с фиксированной продолжительностью.

2. Преобразование аудио в спектрограмму

Каждый кадр аудиосигнала преобразуется в спектрограмму, которая представляет амплитуды или энергию аудио на различных частотах в виде двумерной матрицы. Для создания спектрограммы обычно используется преобразование Фурье, такое как быстрое преобразование Фурье (FFT).

3. Сверточные слои

Сверточные слои могут использоваться для обнаружения локальных шаблонов и признаков в спектрограмме. Они применяются с помощью фильтров, которые скользят по спектрограмме и вычисляют свертку для каждого фрагмента. Это позволяет обнаруживать различные характеристики, такие как форманты, переходы и амплитудные модуляции.

4. Пулинг (субдискретизация)

После сверточных слоев может быть применен слой пулинга для уменьшения размерности данных. Например, слой максимального пулинга выбирает максимальное значение из определенного окна в спектрограмме, тем самым уменьшая количество данных и сосредотачиваясь на наиболее значимых признаках.

5. Полносвязные слои и генерация речи

После сверточных и пулинг-слоев можно добавить полносвязные слои, которые принимают выходные данные от предыдущих слоев и генерируют соответствующий аудиосигнал. Полносвязные слои могут выполнять классификацию или регрессию для предсказания значения амплитуды или других характеристик звука.

Стоит отметить, что использование только сверточных нейронных сетей может иметь ограничения в моделировании долгосрочных зависимостей в речевом сигнале.

Заключение

Рекуррентные нейронные сети могут быть успешными в синтезе речи, особенно при достаточном количестве обучающих данных и правильной настройке модели. Однако с развитием других архитектур, таких как сверточные нейронные сети (CNN) и трансформеры, эти модели становятся менее распространенными в синтезе речи.

Некоторые современные системы синтеза речи, такие как Tacotron 2 или WaveNet, используют комбинацию сверточных слоев и авторегрессивных моделей, чтобы достичь более высокого качества синтезируемой речи. Они позволяют генерировать более естественную и выразительную речь, учитывая контекст и интонацию.

Литература:

- 1 Taylor P. Text-to-Speech Synthesis // P.: University of Cambridge, 2009. – 626 p.
- 2 Рыбин С.В. СИНТЕЗ РЕЧИ: учебное пособие по дисциплине «Синтез речи» // – М.: Университет ИТМО, 2014. – 92 с.
- 3 Vaswani A. Attention Is All You Need [Текст] / A. Vaswani, N. Shazeer, N. Parmar, J. Uszkoreit, L. Jones, A. N. Gomez, L. Kaiser, I. Polosukhin // NIPS'17: Proceedings of the 31st International Conference on Neural Information Processing Systems: тезисы докл. межд. конф. (Long Beach California USA December 4-9, 2017). – Long Beach, 2017.

Санкт-Петербургский государственный университет аэрокосмического приборостроения

СОЗДАНИЕ РЕАЛИСТИЧНОЙ КОМПЬЮТЕРНОЙ ГРАФИКИ С ПОМОЩЬЮ ИНТЕЛЛЕКТУАЛЬНЫХ ИНСТРУМЕНТОВ

Аннотация: в статье проведен анализ и обзор новейших технологий и инструментов создания реалистичной компьютерной графики при помощи интеллектуальных инструментов, генеративно-сопоставительной нейронной сети, малых нейронных сетей CUDA.

Abstract: the article analyzes and reviews the latest technologies and tools for creating realistic computer graphics using intelligent tools, a generative adversarial neural network, and CUDA small neural networks.

Ключевые слова: искусственный интеллект, компьютерная графика, информационные технологии в дизайне, рендеринг, нейронные сети.

Keywords: artificial intelligence, computer graphics, information technology in design, rendering, neural networks.

Важнейшей основой мировоззрения человека за практически весь период развития и жизни является представление и визуальная интерпретация увиденных предметов, событий и того, что его окружает. Смотря на вещи, предметы или объекты мы сопоставляем их с известными нам образами, домысливаем существующие в соответствии с нашим представлением или создаем новую абстрактную интерпретацию.

Однако границы нашего восприятия не ограничиваются лишь полем нашего зрения - существующие программные комплексы, развивающиеся в последнее время быстрыми темпами информационные технологии могут привнести новые абстракции в наше понимание и представление о вещах и событиях. Интерпретация изображений или графики же обусловлена за счет визуального контекста и других влияющих факторов, получаемого нами посредством человеческого зрения.

Актуальные на данный момент направления использования инновационных методов создания графики, приближенной к реальному восприятию представляются использованием рендеров и трехмерных объектов, сцен, эффектов в области игровой индустрии, рекламы, медиа контента, кинематографа и дизайна. Работа с графическими представлениями объектов, таким образом, существенно идут в сторону улучшения восприятия закладываемого смысла и посыла через визуальный анализ человеком.

Компьютерная графика представляется комплексом инструментов и средств, представляющих собой визуализированную интерпретацию геометрии объекта через компьютерную логику. Область создания какой-либо графической составляющей при помощи любого программного комплекса или инструмента в настоящий момент также не обходится без использования возможностей искусственного интеллекта, позволяющего производить более сложные и трудоемкие операции в генерировании растровых, фрактальных изображений, векторных иллюстраций и 3D сцен дополненной и виртуальной реальности.

Сложный процесс создания компьютерной графики и рендеринга, приближенной к реальному восприятию является одной из приоритетных задач по обеспечению более приближенно понятного взаимодействия компьютера и человека. Серьезным ограничением служат необходимые для воспроизведения эффектов большие вычислительные мощности, существенно являясь пока на данный момент задачей оптимизации используемого количества памяти и реализацией соответствующих технических средств в embedded-разработках.

Присутствие уникальности создаваемого продукта графической обработки или генерации свойственно работе каждого отдельного дизайнера. Автоматизация многих операций без исключения части творчества каждого отдельно создаваемого графического искусства или продукта может быть реализовано посредством синтезированного алгоритмами интеллекта.

В дополнение, использование 3D адаптированной компьютерной графики, может открыть новые горизонты в представлении результатов работы дизайна и искусства. Недавние новейшие разработки исследователей NVIDIA продемонстрировали возможность создания такого рода технологий с трассировкой путей и отрисовкой контента в режиме реального времени, которые позволяют решать самые сложные задачи в отрисовки компьютерной графики [2, 3, 4].

Одна из самых сложных задач в данном направлении – это воссоздание корректного динамически меняющегося освещения трехмерных объектов. Сложность реализации при использовании множества методов значительно ограничивает продвижение в данном направлении работы с компьютерной графикой. Интегральные работы исследователей МГУ, NVIDIA и других значимых организаций оптимально приняли в качестве одних из самых эффективных - семейство методов Монте-Карло по схеме марковских цепей, основанный на выборке вероятностных распределений до некоторой неизвестной нормировочной константы, а также шумоподавление (Рис. 1) [1, 3].

Технология основана на первоначальном этапе 3D репрезентации объекта, наблюдения топологии, материалов и освещения для 2D изображения в разных проекциях. Таким образом проводится оптимизация треугольной сетки и дифференцируемый рендеринг, позволяющий создавать анимированные 3D сцены, основанные на многоракурсных двумерных фотографиях.



Рис. 1 – Метод Монте-Карло по схеме марковских цепей и шумоподавление

Большинство используемых алгоритмов рендеринга в предложенном методе отфильтрованы либо на изученных представлениях освещенности, либо реализованы при прямом освещении. При этом для более реалистичной модели добавленный метод Монте-Карло и трассировка лучей, значительно улучшили эффекты затенения, отрисовки материалов и разложение формы [1].

Работа с градиентом при декомпозиции шума, даже с большим количеством обучающих выборок делает процесс обратного рендеринга довольно сложным и трудно реализуемым для средних компьютерных мощностей, поэтому было предложено использовать множественную выборку с некоторой степенью важности и веса в новый обрабатывающий слой генеративно-состязательной сети (GAN). Это позволило обеспечить оптимизацию и сходимость градиента даже на небольшом количестве обучающих датасетов.

Для создания абсолютно нового контента, применительно в области искусства и уникального дизайна в последнее время становится популярной технология преобразования семантического изображения в фотореалистичное, имеющее высокое качество и разрешение.

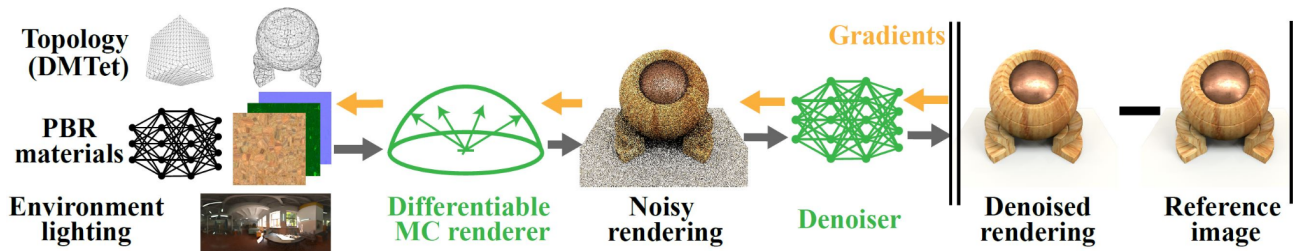
В основу работы технологии SPADE положен алгоритм глубокого обучения - генеративно-состязательной сети GauGAN, состоящей также от классического представления GAN наличием генератора и дискриминатора. Генератор нейронной сети обучается на представлениях текстовых описаний предложенных изображений, в частности пейзажей,

однако дискриминатор направлен на проверку соответствия предположений алгоритма истинным [4].

Техники сегментированного картирования, ретуши и преобразования текста в изображения позволили создать комплексный инструмент креативно-реалистичного контента от ручных набросков (Рис. 2).

Новейшим достижением генерации в условиях высокой зашумленности реалистичных сцен в HDR играют мгновенные нейросетевые примитивы, создаваемые посредством реализации NeRF [2]. Более продвинутая работа с изменением точки обзора, экспозиции, фокуса и тонального изображения дали мощный инструмент для улучшения решений в области виртуальной реальности (VR).



Рис. 2 – Преобразование сегментированного ручного наброска в фотореалистичное изображение с помощью технологии SADE

Новейшим достижением генерации в условиях высокой зашумленности реалистичных сцен в HDR играют мгновенные нейросетевые примитивы, создаваемые посредством реализации NeRF [4]. Более продвинутая работа с изменением точки обзора, экспозиции, фокуса и тонального изображения дали мощный инструмент для улучшения решений в области виртуальной реальности (VR).

Основу реализации составляют архитектуры малых нейронных сетей CUDA, содержащих многослойный перцептрон и универсальное хеш-кодирование по нескольким разрешениям, имеющих значительную производительность за счет входных кодировок и оптимизаторов [2] (Рис. 3а, Рис. 3б).



Рис. 3а – Производительность малых нейронных сетей CUDA в генерации фотореалистичных изображений



Рис. 3б – Изменение качества генерируемого изображения в зависимости от эпохи обучения по количеству итераций

Составленная хеш-таблица имеет множество разрешений обучаемых векторов признаков, значения которых оптимизированы с помощью стохастического градиентного спуска. Структура с несколькими разрешениями позволяет генеративно-состязательной сети устранять неоднозначность, при этом появляется возможность оптимизировать и распараллелить работу на нескольких GPU (графических процессорах), что значительно ускоряет процесс работы алгоритмов и сокращает затраченное время и ресурсы.

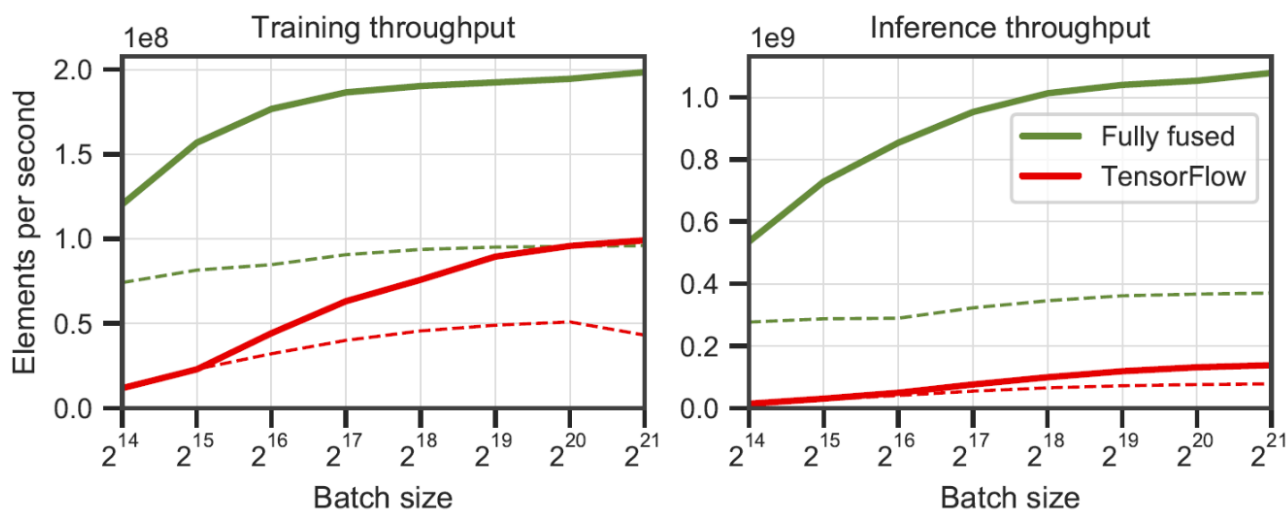
В заключение стоит отметить важность изучения принципов работы и функционирования новейших разработок и технологий в области искусственного

интеллекта на стыке компьютерной графики и ее реалистичного представления, поскольку это позволит увеличить степень восприятия пользователем программных продуктов искусства и дизайна на более высоком уровне.

Такие интеллектуальные инструменты позволят получать изображения и анимированные сцены в высоком разрешении всего лишь за считанные секунды, затрачивая на это только лишь вычислительные мощности. Учитывая скорость оптимизации процессов работы с компьютерной памятью, возможно будет использовать в будущем такие инструменты в условиях требовательной техники.

Библиографический список

1. Фролов В. А., Ершов С. В., Галактионов В. А., Освещенность в реалистичной визуализации: современные методы моделирования // *Programming and Computer Software*. - М.: МГУ. - 2021.
2. Alex Evans, Thomas Muller, Alexander Keller Instant Neural Graphics Primitives with a Multiresolution Hash Encoding // *ACM Trans. Graph.* - Vol. 41. - No. 4. - Article 102. - 2022.
3. Jon Hasselgren, Nikolai Hofmann, Jacob Munkberg Shape Light, and Material Decomposition from Images using Monte Carlo Rendering and Denoising // *Cornell University. - Computer Science.* - V. 2. - 2022.
4. Taesung Park, Ming-Yu Liu, Ting-Chun Wang, Jun-Yan Zhu Semantic Image Synthesis with Spatially-Adaptive Normalization // *Cornell University. - Computer Science.* - V.2. - 2019.

ГЕНЕРАЦИЯ ИЗОБРАЖЕНИЙ ГЕНЕРАТИВНЫМ ИСКУССТВЕННЫМ ИНТЕЛЛЕКТОМ В МЕДИАИНДУСТРИИ

Аннотация: в статье проведен анализ возможностей использования генеративного искусственного интеллекта в медиаиндустрии для генерации текста и изображений, приведены принципы функционирования алгоритмов и нейронных сетей в задаче генерации медиаконтента по текстовому описанию.

Abstract: the article analyzes the possibilities of using generative artificial intelligence in the media industry to generate text and images, and presents the principles of functioning of algorithms and neural networks in the task of generating media content from a text description.

Ключевые слова: искусственный интеллект, медиа контент, генерация изображений по текстовому описанию, информационные технологии.

Key words: artificial intelligence, media content, image generation from text description, information technology.

Информационные технологии в настоящее время стали частью нашей повседневной жизни, где невозможно себе представить отсутствие технологических благ для общества. Количество потребляемой информации стало настолько велико, что появилась необходимость более быстрой и менее трудоемкой обработки столь больших и разнородных данных. Трудно переоценить и растущую роль с недавнего времени искусственного интеллекта в информационных технологиях, поскольку предоставляемые возможности использования его инструментов находят самое широкое применение практически во всех областях науки, деятельности человека и искусства [1].

Самыми обсуждаемыми на сегодняшний момент темами являются обработка естественного языка, нейронные сети, компьютерное зрение, машинное обучение и генеративный искусственный интеллект, способные справляться не только с алгоритмически поставленными задачами, но и нетривиальными случаями обработки больших данных для самостоятельного принятия решений и создания ранее не существовавших медиа материалов и контента.

Искусственный интеллект представляется некоторой имитацией работы человеческого мозга и нашего интеллекта, направленного на самостоятельное решение

поставленных человеком перед ним задач. При этом создаются программные средства в виде компьютерных машин и программ, имитирующих конкретные операции или вычисления, способные выдавать на выход рекомендации или генерации разного рода контента посредством машинного обучения.

Актуальность интеллектуальных инструментов в настоящее время трудно недооценить, при этом стоит отметить, что доступность для обычного обывателя существенно не ограничена. Создание нового актуального и ранее не существовавшего контента является задачей именно генеративного искусственного интеллекта.

Используемые технологии глубокого обучения, реализованные посредством генеративных нейронных сетей, ничуть не уступают в создании текста, изображений и видео контента человеку. Среди преимуществ использования таких инструментов выделяется скорость создания и обработки контента, его оригинальность и креативность.

Среди лидирующих технологий в распознавании естественного языка на сегодняшний момент являются разработки умных чат ботов и голосовых ассистентов, способные поддерживать контекст текстовых или голосовых команд и учитывать его при выдаче каждого последующего ответа пользователю. Всеми известная разработка ChatGPT представляется языковой моделью трансформерной архитектуры, интегрированной в формат чат бота. Такое архитектурное решение позволило смотреть на предсказание последовательности генерируемого текста не последовательно слово за словом, а в коллаборации всего контекста слов для выдачи оценки вероятностей возможных следующих за контекстом словарем слов (Рис. 1).

Для использования возможностей интеллектуальных моделей ведется разработка интерфейсов взаимодействия и создаются специальные программные решения, интегрированные в социальные сети, чаты и веб приложения, являющиеся привычными для пользователя с возможностью использовать их не только в профессиональной среде, но и повседневной деятельности.

В рекламном контексте алгоритмы языковых моделей берут на себя роль копирайтеров, технических писателей и генераторов идей [3]. По схожему принципу реализовано их взаимодействие: все что требуется от пользователя для реализации его идей, автоматизации написания текстов по заданной тематике, повышения оригинальности, редактированию и прочему - это формирование промта или запроса к языковой модели, от которого будет зависеть качество выдачи или генерации и степень соответствия ожиданиям пользователя.

Как и в парадигме естественного распознавания языка (NLP) начало работы архитектуры ChatGPT заключается в пред-обработке входного текста или текстового

запроса, которая заключается в очистке текста методами сегментации, составлении токенов из предложения (деление его на смысловые части - обычно представляющие собой слова или словосочетания), заполнение отсутствующей или некорректной орфографии в предложении и т.д. [2].

Вторым этапом следует кодирование элементов пред-обработки в более понятном виде для машины в виде последовательного вектора чисел. Одним из таких методов является One-hot-encoding (бинарное кодирование вектора) или составление эмбедингов (не двумерный вектор кодирования).



Рис 1. - Принцип работы трансформерной архитектуры ChatGPT (составлено автором)

Далее поступившая на вход последовательность закодированных векторов в языковую модель обрабатывается входным слоем, скрытыми слоями и выходным слоем в нейронной сети. В разных версиях ChatGPT варьируется как количество разных категорий слоев нейронов в архитектуре LLM (Large Language Model), так и количество параметров для оптимизации модели.

На выходе обработки получаем последовательность вероятностей, следующих за контекстом токенов в убывающем порядке. Таким образом алгоритм может оценить количественно - насколько релевантно то или иное слово по смыслу в зависимости от общей мысли в предложении, причем при каждом последующем обучении эта оценка будет разниться точно также, как и отличаются точки зрения разных людей в схожей ситуации.

Специальные функции работы интеллектуальных помощников также позволяют обрабатывать и писать блоки программного кода на любых языках программирования, что существенно облегчает взаимодействие человека и машины на данный момент развития искусственного интеллекта. Это достижение значительно упрощает использование новых трендовых инструментов и позволяет работать алгоритмам намного точнее.

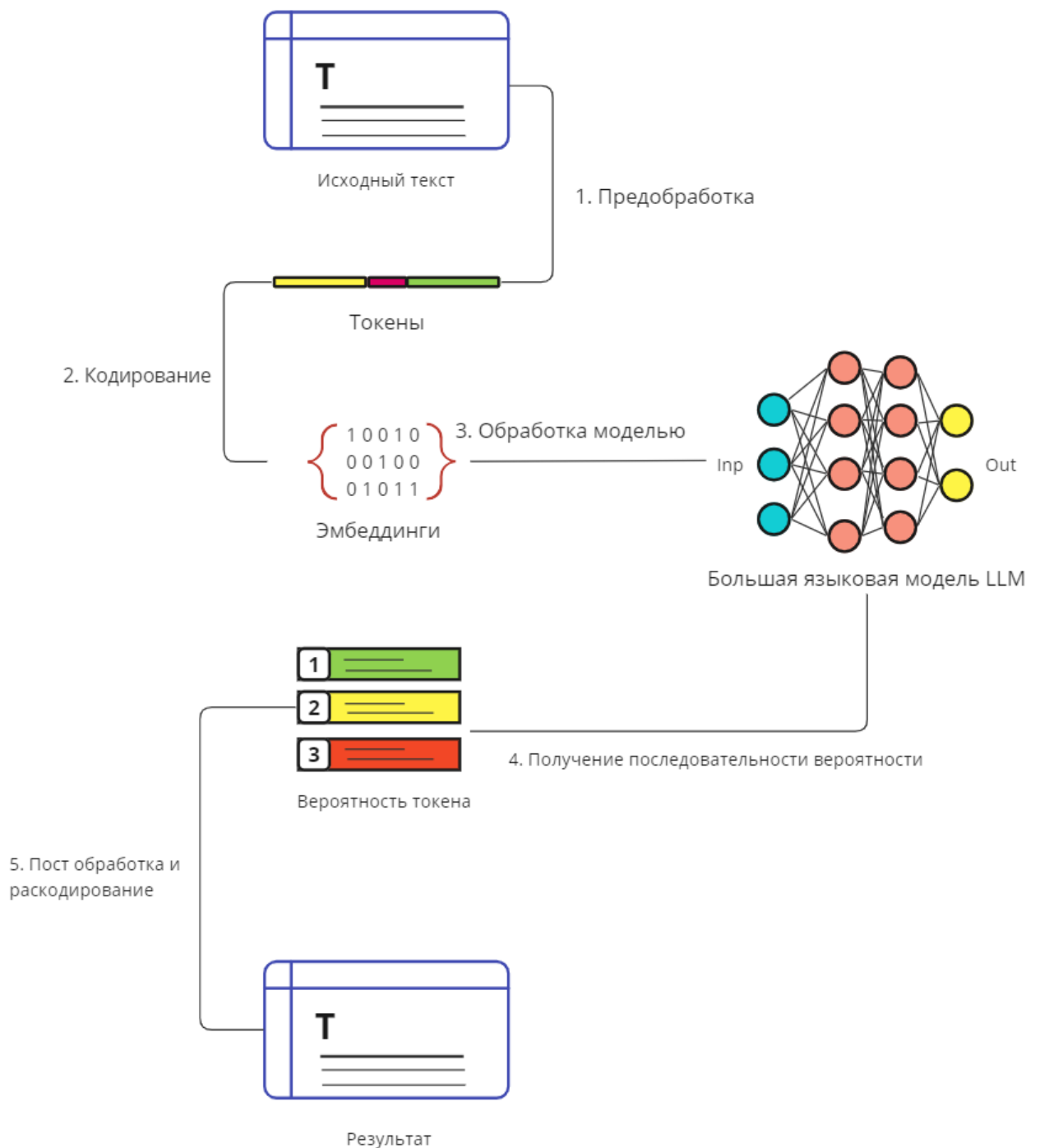
Скорость обработки текстовых запросов пользователей при этом обычно колеблется в пределах от 2 до 5 минут, что является значительным результатом в оптимизации работы LLM (Large Language Model) для качественного и быстрого распознавания промта и выдачи на него релевантного ответа. Количество параметров при обучении таких моделей обычно составляет огромное количество, и при их дальнейшем увеличении, как правило, точность работы алгоритма повышается.

Творческие наклонности алгоритмов искусственного интеллекта выражаются в способности не только предсказывать каждое единственное последующее слово в предложении, но и оценивать вероятности каждого последующего слова в контексте предыдущего. Этот факт подталкивает работу запрограммированного алгоритма на принятие какого-либо решения, подкрепленного полученными количественными признаками, и требует некоторый объем заложенной памяти определенной размерности.

Не является исключением использование возможностей генеративного искусственного интеллекта и в медиаиндустрии [3]. В основу работы алгоритмов по генерации медиаконтента с помощью искусственного интеллекта также лежат большие языковые модели и принципы естественного распознавания языка, которые конвертируют текстовый запрос (промт) от пользователя в изображение. Среди лидирующих

архитектурных решений в генерации изображений по текстовому описанию следует отметить специализирующиеся на этом нейросетевые алгоритмы Midjourney, DALL-E, Stable-fusion и другие, которые могут в том числе использоваться для создания креативного медиаконтента.

Пайплайн в генерации изображений состоит из трех этапов. Так, например, в аналоге для русского языка ruDALL-E происходит генерация разных вариантов картинок, ruCLIP подбирает методом ранжирования под текстовый промт самое подходящее изображение, а технология Super Resolution производит операции улучшения качества и разрешения [2]. Предварительно в процессе обучения моделей подаваемые на вход изображения сжимаются авто энкодером в матрицу, а трансформер обучается сопоставлять этим матрицам последовательности токенов.

Мультимодальность технологий в генерации медиа также базируется на концептуальных принципах и методах компьютерного зрения (CV). Такое дополнение несколько различных направлений искусственного интеллекта позволяют создавать комплекс автоматизированных средств в совокупности позволяющих в будущем выполнять разнородные задачи практически одновременно.

Как было сказано ранее, доступ для обычного обывателя существенно не ограничен, однако на сегодняшний момент существует ряд проблем в доступе к некоторым запатентованным зарубежным технологиям. В качестве решения данного рода проблем ведется разработка аналогичных технологий и в России. Интеграция голосового ассистента и текстового чат бота в коллаборации реализованы такими компаниями как Яндекс, VK, Сбер и другими, и позволяют свободно пользоваться всеми необходимыми инструментами для быстрого поиска необходимой информации в интернете, создании креативных изображений по текстовым запросам без использования графических инструментов и т.д.

В использовании инструментов генеративного искусственного интеллекта есть свои особенности, заключающиеся в требовании четко формулировать текстовые запросы по некоторым правилам для облегчения распознавания алгоритмами основополагающей мысли или идеи, по которой требуется создать креативный контент или домыслить существующий. Безусловно осознание принципов работы и функционирования программных компонентов подобных моделей значительно улучшат понимание, а возможно и привнесут дополнительные мысли по улучшению работы технологии и дадут дальнейший толчок к развитию. В основном именно эти условия и являются залогом получения качественного точного результата в генерации изображений или другого медиаконтента.

Библиографический список

1. Бурнашев Р. Ф., Бурнашева Ф. С., Тамаева Д. Р. Роль новых информационных технологий в преобразовании социума на пороге информационного общества // Science and Education. - 2020. - Т. 1. - №3. - с. 250-254.
2. Alec Radford, Karthik Narasimhan, Tim Salimans, Ilya Sutskever Improving language understanding by generative pre-training. // Preprint. Work in progress. - 2018.
3. Nicholas Diakopoulos Automating the News: How Algorithms Are Rewriting the Media // Harvard University Press. - 2019.

ФИЗИЧЕСКИЙ МАТЕРИАЛ В UNITY: СОЗДАНИЕ РЕАЛИСТИЧНОГО ВЗАИМОДЕЙСТВИЯ ОБЪЕКТОВ

Аннотация: В данной статье исследуется применение физических материалов в Unity для создания реалистичных поверхностей в игровых объектах. Представлено подробное описание взаимодействия с настройками данного элемента и продемонстрированы результаты экспериментов, подтверждающие достигнутые эффекты.

Abstract: This paper explores the use of physical materials in Unity to create realistic surfaces in game objects. A detailed description of the interaction with the settings of this element is presented, and the results of experiments confirming the achieved effects are demonstrated.

Ключевые слова: физические материал в Unity, реалистичные поверхности в игре, взаимодействие игровых объектов, настройка физического материала.

Keywords: physical material in Unity, realistic surfaces in the game, game object interaction, physical material customization.

В современном мире активного развития технологий, даже самые молодые дети интересуются созданием игр для мобильных устройств и компьютеров. В начале своего творческого пути, благодаря различным руководствам и статьям, игры могут получаться не слишком реалистичными, особенно в отношении физики поведения персонажей и объектов [2]. Для того чтобы прогрессировать в игровой индустрии и создавать более реалистичные проекты, важно изучить взаимодействие между объектами, такие как трение и упругость.

В среде разработки Unity для этой цели используется функционал физических материалов (physic material). Физический материал применяется к коллайдерам объектов и определяет их поведение при столкновениях и взаимодействии в игровом мире. Настройка физических свойств с помощью этих материалов позволяет приблизить поведение объектов в игре к реальности, что делает игровой процесс более убедительным и интересным для игроков [1].

Для начала рассмотрим основные параметры физического материала:

1. Динамическое трение: определяет силу трения объекта во время движения. Значение 0 означает слабое трение, а значение 1 - сильное трение. Большие значения усложняют перемещение объекта без воздействия внешних сил.
2. Статическое трение: определяет силу трения объекта в состоянии покоя. Значение 0 означает отсутствие трения, а значение 1 - абсолютное трение.
3. Упругость: определяет, насколько объект упругий. Значение 0 означает отсутствие упругости, а значение 1 - наличие упругости.
4. Комбинация силы трения: определяет, как комбинируются значения трения между двумя объектами. Минимальное значение использует меньшее из двух трений, а максимальное - большее значение.
5. Комбинация силы упругости: определяет, как комбинируется упругость двух сталкивающихся объектов. Значение аналогично параметру «Комбинация силы трения» [3].

Для того что бы создать физический материал в Unity необходимо:

6. В панели проекта создать необходимые объекты (например сферу и плоскость), которым нужно задать физический материал.
7. Создать физический материал в панели проекта и настроить его параметры согласно требованиям.
8. Применить созданный физический материал к объектам, выбрав его из списка доступных материалов.

Для демонстрации взаимодействия объектов друг с другом были созданы несколько платформ и кубиков, которые использовались в качестве тестируемых объектов. Кроме того, были подготовлены несколько физических материалов с настроенными параметрами, имитирующими различные типы материалов. Во время тестирования платформы были настроены с физическими свойствами древесины и наклонены, как показано на рисунке 1.



Рисунок 1 – Демонстрация созданного окружения (сделано автором)

После запуска проекта были получены следующие сведения о физических материалах:

9. Лёд: падение кубика на платформу из древесины выглядело очень реалистично. Лёд обладал упругостью и небольшим трением, что позволяло объекту плавно перемещаться по поверхности древесины.
10. Металл: кубик, падающий на платформу, также великолепно взаимодействовал с поверхностью. Металл обладал практически нулевой упругостью и большим трением, что не дало ему скатиться до конца поверхности, создавая эффект падения металлического объекта.
11. Резина: при падении кубика на платформу из резины была заметна хорошая амортизация и упругость. Резина великолепно адаптировалась к форме кубика и поглощала удары.
12. Упругий мяч: Этот материал был настроен с высокой степенью упругости. Мяч, падая на платформу с таким материалом, отскакивал с большой силой и отлетал в сторону.

Таким образом, благодаря использованию физических материалов удалось достичь реалистичного взаимодействия между объектами. Физические свойства, заданные материалам, позволили объектам вести себя согласно ожиданиям, имитируя трение, упругость и другие физические явления.

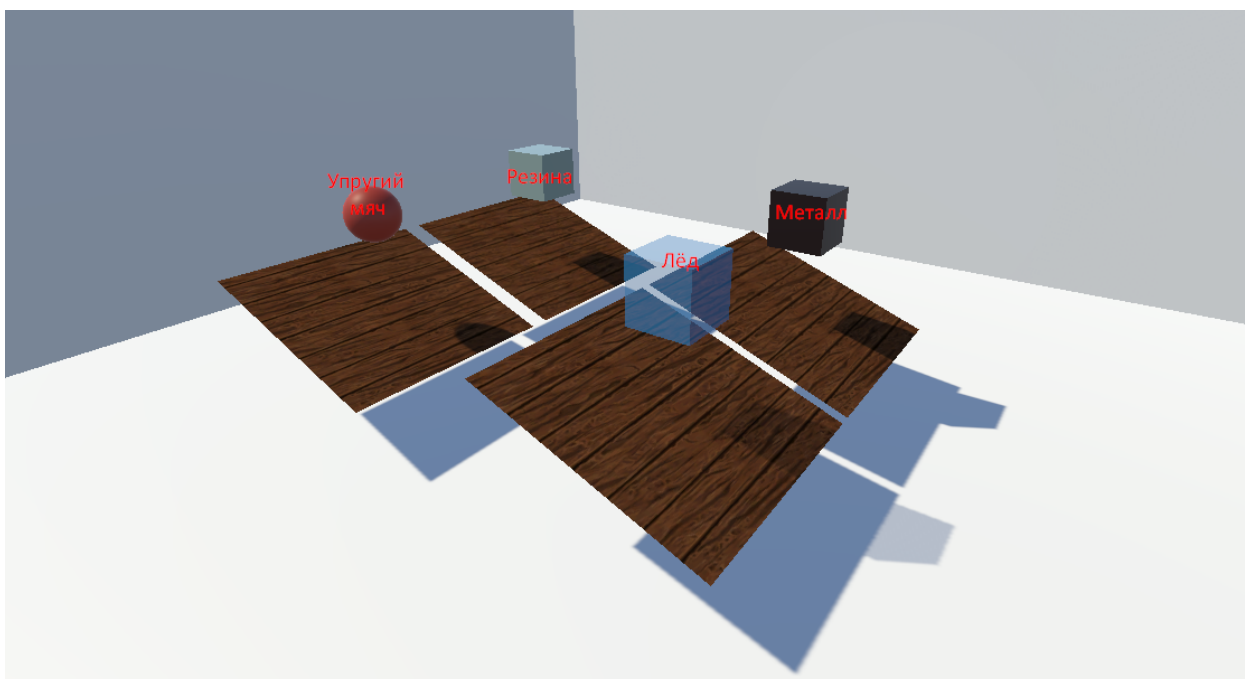
Помимо физических материалов, в Unity доступно множество других функциональных возможностей. Однако именно функция физического материала позволяет на начальных этапах придавать игре реалистичность путем настройки параметров, таких как упругость, трение и комбинация сил. Это позволяет достичь интересных эффектов и имитировать различные материалы. Такой подход открывает широкие возможности для создания увлекательных и визуально привлекательных игровых сцен.

Литература:

4. Бонд Д.Г., Киселев А.Н. Unity и C#. Геймдев от идеи до реализации. 2-е изд. // Издательство Питер. 2019,2022. – с.928
5. Creighton R.H. Unity 3D Game Development by Example Beginner's Guide. Lite Edition // Packt Publishing. 2011. – с. 104
6. Джозеф Х.С., Черников Unity в действии. Мультиплатформенная разработка на C# // Питер. 2023. – с. 448

ОПТИМИЗАЦИЯ ИГРЫ НА UNITY

Аннотация: В данной статье исследуются методы оптимизации игр, созданных на Unity. Представлено подробное описание наиболее доступных систем и функций, которые могут быть использованы для улучшения производительности игр.

Abstract: This article explores methods of optimizing games created on Unity. A detailed description of the most available systems and features that can be used to improve game performance is presented.

Ключевые слова: методы оптимизации игр на Unity, производительность игры, повышение стабильности игры, увеличение частоты кадров, повышение производительности.

Keywords: optimization methods for Unity games, game performance, increase game stability, increase frame rate, improve performance.

Unity — это мощный инструмент, который может помочь разработчикам создавать удивительные игры. Однако оптимизировать игры для повышения эффективности на этой платформе может быть непросто. В данной статье описаны основные шаги, необходимые для повышения производительности и скорости игры в Unity.

Основными элементами оптимизации являются уменьшение вызовов отрисовки, оптимизация текстур, уменьшение перерисовок, обеспечение правильной оптимизации сетки и уменьшение количества полигонов, где это возможно. Для дальнейшего совершенствования игры можно использовать определенные стратегии, например, наладить повторное использование компонентов, как можно чаще использовать пакетную обработку и убедиться, что все скрипты используют наиболее быстрое кодирование [3].

Для начала нужно отметить инструмент Draw call. Это один из самых эффективных способов повышения производительности в играх Unity. Вызовы этой функции отвечают за отправку данных из памяти на видеокарту для отрисовки каждого кадра. Уменьшая

их количество, значительно снижается нагрузка на процессор, что приводит к повышению производительности.

Чтобы уменьшить количество вызовов отрисовки, следует группировать объекты с общими материалами. Это достигается объединением объектов с похожими материалами в меньшее количество. Также важно проверить, есть ли объекты, которым не требуется собственный материал, и они могут использовать общий материал с другими объектами.

Эта техника особенно хорошо работает при создании ландшафтов, таких как леса или пустыни, так как многие объекты часто имеют схожие текстуры, которые можно объединить в единый материал, установленный для всех объектов, использующих его. Кроме того, стоит рассмотреть использование спрайт-листов вместо нескольких отдельных файлов активов. Спрайт-листы содержат несколько изображений в одном файле, что сокращает количество вызовов рендеринга на кадр. Это может привести к повышению производительности всей игры.

Оптимизация текстур - еще один важный аспект для повышения производительности в играх на Unity. Размеры текстур должны быть кратны двум — это позволяет избежать дополнительного зазора вокруг текстуры, который может привести к ненужному увеличению объема памяти и потенциальным проблемам с производительностью, особенно на старых устройствах с ограниченной памятью.

При изменении размеров текстур важно использовать фильтры сглаживания, чтобы избежать растяжения пикселей и искажения визуального качества во время игры. Настройка правильных фильтров сглаживания поможет сохранить четкость и детализацию.

Сжатие форматов PNG или JPEG для текстур позволяет значительно уменьшить их размер, что помогает уменьшить объем загружаемых файлов и ускорить время загрузки. Это особенно полезно при разработке игр для мобильных платформ с ограниченной пропускной способностью и медленным соединением [2].

Функцию `mipmaps` должна быть включена (если она поддерживается оборудованием), поскольку она автоматически создает уменьшенные версии текстур на основе их расстояния от камеры, экономя таким образом время вычислений, необходимое видеокarte, а также намного эффективней использует доступную память, освобождая ресурсы в других местах во время игры.

Уменьшение перерисовки — это важная стратегия для повышения производительности в Unity. Ее можно достичь путем уменьшения записываемых и читаемых байтов, что связано с уменьшением глубины пикселя. Это включает оптимизацию шейдеров и материалов, замену непрозрачных/прозрачных шейдеров на шейдеры с вырезами и удаление ненужных эффектов постобработки. Эти тактики помогают освободить ресурсы графического процессора, ускоряют отрисовку кадров и сохраняют время автономной работы.

Разумное использование сложных источников света, таких как точечные светильники или прожекторы, тоже влияет на производительности. Их чрезмерное использование может негативно сказаться на скорости кадров. Вместо этого, рекомендуется минимизировать количество сложных источников света и использовать методы запекания света (lightmapping) там, где это возможно.

Метод запекания света позволяет предварительно рассчитать освещение сцены и сохранить его в текстуре или в формате световой карты. Затем эта информация применяется к объектам сцены, что позволяет значительно снизить вычислительную нагрузку на каждый кадр. Это применяется для статичных сцен или сцен, где источники света остаются неизменными [1].

Оптимизация сеток (meshes) является важным фактором для общей эффективности любой игры, созданной на Unity. Контроль над содержимым только необходимых данных в моделях позволяет движку правильно использовать ресурсы вершин, сохраняя детализацию поверхности и минимизируя количество полигонов.

Система уровней детализации (LOD) представляет отличный способ оптимизации сеток, особенно в больших играх с открытым миром. Эта система динамически заменяет высоко детализированные объекты на удаленные низко детализированные в зависимости от расстояния до них. Такой подход значительно снижает вычислительные затраты на каждый кадр. При этом объекты остаются почти неразличимыми визуально для игрока, обеспечивая хороший баланс между точностью визуализации и общим игровым опытом.

Оптимизация игры на Unity является процессом, требующим тестирования и профилирования для выявления узких мест и выбора соответствующих методов оптимизации. Конечный результат оптимизации будет зависеть от конкретной игры и ее требований. Следуя указанным ключевым советам, можно значительно улучшить производительность и оптимизировать игру на Unity.

Литература:

- 1 Creighton R.H. Unity 3D Game Development by Example Beginner's Guide. Lite Edition // Packt Publishing. 2011. – с. 104
- 2 Джозеф Х.С., Черников Unity в действии. Мультиплатформенная разработка на C# // Питер. 2023. – с. 448
- 3 Джинсон К., Рагимов Р.Н. Оптимизация игр в Unity 5 // ДМК Пресс, 2017. – с. 306

НАСТЕННЫЕ СПЛИТ-СИСТЕМЫ: ПОДРОБНЫЙ ОБЗОР И КЛЮЧЕВЫЕ ОСОБЕННОСТИ

Актуальность темы обусловлена популярностью настенных сплит-систем, т.к. кондиционеры помогают сделать жизнь более комфортной, создавая оптимальную температуру и влажность в помещении. Летом они охлаждают воздух, предотвращая перегревание и усталость, а зимой – нагревают, обеспечивая защиту от холода и сохранение здоровья. Современные кондиционеры предлагают разнообразие функций и опций, от интеллектуального управления до увлажнения воздуха. При выборе такого девайса обращают внимание на площадь помещения, производительность и энергоэффективность.

Автором рассмотрены современные сплит-системы, отличающиеся высокой технической характеристикой, недостатки и уникальные особенности, методы анализа и оценки качества, для улучшения их работ.

Ключевые слова: сплит-системы, типы сплит-систем, характеристики сплит-систем.

The relevance of the topic is due to the popularity of wall-mounted split systems, because air conditioners help to make life more comfortable by creating optimal temperature and humidity in the room. In summer they cool the air, preventing overheating and fatigue, and in winter they heat it, providing protection from the cold and preserving health. Modern air conditioners offer a variety of functions and options, from intelligent control to humidification. When choosing such a device, pay attention to the area of the room, performance and energy efficiency.

The author considers modern split systems with high technical characteristics, disadvantages and unique features, methods of analysis and quality assessment to improve their performance.

Keywords: split systems, types of split systems, characteristics of split systems.

Введение. Один из более распространенных методов обеспечения комфортного климата в помещении считается использование настенных сплит-систем. Они состоят из двух частей: внутренний блок и наружный блок. Внутренний блок устанавливается на стену помещения и отвечает за обработку воздуха внутри. Он оборудован фильтрами с

целью очищения воздуха и испарителем, который отвечает за охлаждение или нагрев воздуха в зависимости от выбранного режима работы. Наружный блок устанавливается на улице или на стене здания и выполняет функцию конденсатора, который принимает горячий воздух, охлаждает и отводит его в окружающую среду [1].

Процесс работы настенной сплит-системы осуществляется по принципу работы хладагента. Хладагент – это вещество, которое находится в наружном блоке и передается внутреннему блоку с помощью медных трубок. Хладагент переносит тепло из помещения на улицу, совершая цикл постоянного охлаждения и нагрева воздуха. Работа настенной сплит-системы регулируется термостатом, который поддерживает заданную температуру в помещении. Многие модификации настенных сплит-систем имеют дополнительные функции, такие как увлажнение или осушение воздуха, очищение от пыли и аллергенов [1].

Когда мы выбираем настенную сплит-систему, мы предпочитаем определенные характеристики, такие как мощность, производительность, энергоэффективность, уровень шума и другие факторы. Рассмотрим наиболее популярные модели настенных сплит-систем и их характеристики [2].

1. Модель Daikin FTXB35C / RXB35C

Данная форма от Daikin предполагает мощность 3,5 кВт и обладает производительностью 12000 БТУ/ч. Она относится к классу энергоэффективности A++ и гарантирует высокую производительность и мощность при минимальном потреблении энергии. Уровень шума составляет 22 дБ в режиме охлаждения и 23 дБ в режиме нагрева, что является одним из самых тихих альтернатив на рынке.

2. Модель Mitsubishi Electric MSZ-EF25VE / MUZ-EF25VE

Эта модель имеет мощность 2,5 кВт и производительность 9000 БТУ/ч. В ней выделяют высокую энергоэффективностью и класс A+++. Система оборудована инверторным компрессором, который дает возможность гарантировать быстрый и равномерный комфорт в помещении. Уровень шума составляет 19 дБ, что делает эту модель одной из наиболее тихих на рынке.

3. Модель LG Standard Plus S09ET3

Эта модель от LG имеет мощность 2,6 кВт и производительность 9000 БТУ/ч. Она относится к классу энергоэффективности A++, что обеспечивает снижение потребления электроэнергии на 30% по сравнению с обычными моделями. Система имеет функцию автодиагностики, которая позволяет самостоятельно исправлять возможные ошибки в работе.

Основная часть. Настенные сплит-системы - это удобное и эффективное решение для обеспечения комфортной температуры в помещении. Они могут использоваться как в домашней обстановке, так и в офисах или коммерческих зданиях.

Преимущества настенных сплит-систем [3].

1. Компактность. Настенные сплит-системы обладают малогабаритным объемом и не захватывают много места, что особенно важно в маленьких помещениях.

2. Простота монтажа. Установка настенных сплит-систем не требует больших затрат на время и труд, так как устройства уже собраны и готовы к применению. Такого рода установка способен осуществить каждый высококвалифицированный специалист в отсутствие специальных приборов.

3. Эффективность. Настенные сплит-системы обеспечивают эффективное охлаждение и обогрев воздуха в помещении. Некоторые модели могут работать до -30 градусов Цельсия в режиме обогрева.

4. Экономичность. Вследствие того, что настенные сплит-системы охлаждают только конкретную долю помещения, они потребляют меньше электроэнергии, нежели центральные кондиционеры, которые обслуживают целую квартиру или дом.

Недостатки настенных сплит-систем [4].

1. Внешний вид. Установленная на стене сплит-система не всегда выглядит эстетично и может портить общий вид интерьера.

2. Шум. Некоторые модели настенных сплит-систем могут шуметь во время работы, что может быть раздражающим в тихой обстановке.

3. Стоимость. Настенные сплит-системы могут быть дороже, чем другие типы кондиционеров, так как они имеют два блока – внутренний и наружный, каждый из которых требует отдельной установки.

4. Место установки. Установка настенной сплит-системы требует определенного места на стене, что может быть проблематично в некоторых помещениях.

Есть большое число производителей настенных сплит-систем, которые дают разнообразные модификации, отличающиеся по характеристикам, функционалу и цене. К примеру, одним из самых популярных брендов является Mitsubishi Electric, он предлагает обширный ассортимент моделей для различных помещений.

Из числа характеристик настенных сплит-систем можно выделить следующие параметры [4]:

Мощность. Мощность настенных сплит-систем измеряется в Вт или кВт и указывает на скорость охлаждения или обогрева воздуха в помещении. Обычно мощность зависит от площади помещения и находится в диапазоне от 1,5 кВт до 7 кВт.

Коэффициент энергоэффективности (EER). Показатель энергоэффективности является одним из основных параметров настенных сплит-систем, показывающим, какое количество электроэнергии потребляет устройство при работе. Чем выше коэффициент, тем меньше энергии потребляет устройство.

Уровень шума. Уровень шума настенных сплит-систем измеряется в децибелах и зависит от мощности и скорости вентилятора. Чем больше мощность и скорость, тем больше уровень шума.

Дополнительные функции. Отдельные модели настенных сплит-систем имеют все шансы обладать вспомогательными функциями, такими как автоматический переход в режим экономии электроэнергии, управление с помощью пульта дистанционного управления и много другое.

Настенные сплит-системы отличаются простотой установки и экономичностью, а также хорошим дизайном. Но, потребность на подобные системы велика, а предложение – многообразно и разнообразно. Потому, как подобрать настенную сплит-систему – провозгласившийся девиз потребителя [5].

1. Внимательно выбирать мощность устройства

Более значимым параметром для хорошо ходовой сплит-системы – является ее мощность. Стандартные нормы рекомендуют 1 кВт мощности на каждые 10 квадратных метров площади. Каждый раз консультируйтесь со специалистом, так как у каждой настенной системы есть собственные характеристики.

2. Обращать внимание на уровень шума

Иногда может показаться, что устройство не производит много шума, но в некоторых случаях проблема обстоит не таки образом. Для тихой и комфортной работы многочисленной внутренней установки, выберите более тихие модели сплит-систем.

3. Изучать функциональность

Некоторые устройства имеют дополнительные функции, такие как режим экономии энергии, режимы автоматического настройки и прочее. Изучите их, чтобы сделать выбор наиболее выгодным для вашего помещения.

4. Размер и внешний дизайн

Размер и внешний вид являются важными факторами в выборе стены для

настенной установки. Они обязаны быть оптимальными для размеров помещения, могут корректироваться ручными опциями и маскироваться при помощи драфта и отделки [5].

Обзор настенных сплит систем

Mitsubishi MSZ-FH25VE2 / MUZ-FH25VE2

MSZ-FH25VE2 / MUZ-FH25VE2 – наиболее современная форма из серии Мицубиси. Именно она отличается большим числом дополнительных функций, таких как очищение воздуха, функция управления громкостью и многое другое. Помимо этого, устройство имеет отличный дизайн, компактные размеры и удобную установку [6].

Panasonic CS-UE12RKE / CU-UE12RKE

Panasonic CS-UE12RKE / CU-UE12RKE – это отличное устройство для обеспечения тепла в зимние месяцы. Оно оснащено функцией размораживания, которая позволяет использовать устройство при отрицательной температуре воздуха. Кроме того, данное устройство имеет несколько режимов работы, а также достаточно тихое [7].

LG Artcool Mirror A09AW1 / NU0

LG Artcool Mirror A09AW1 / NU0 представляет собой устройство высокого класса, отличающееся инновационным дизайном, высокой мощностью и надежностью работы. Устройство имеет гладкую поверхность и инновационный светодиодный дисплей, показывающий нужную температуру.

Daikin FTXG50LW / RXG50L

Daikin FTXG50LW / RXG50L – это устройство, которое способно гарантировать сохранение подходящей температуры как в летние, так и в зимние периоды года. Модуль отличается компактностью, быстрое действие и несколькими режимами работы.

При выборе настенной сплит-системы немаловажно принимать во внимание технических характеристик.

В первую очередь, следует понимать эффективность кондиционера. Она составляет количество охлаждения или обогрева, выраженное в Британских термических единицах в час (BTU/h) или в киловаттах (кВт). Для определения нужной мощности кондиционера можно пользоваться следующей формулой: 1 кВт на 10 квадратных метров общей площади.

Кроме того, следует обращать внимание на коэффициент энергоэффективности (SEER), который дает возможность оценить энергоэффективность кондиционера. Чем выше SEER, тем экономичнее кондиционер [8].

Важной характеристикой является громкость работы кондиционера, выражаемая

в децибелах (дБ). Многие производители указывают различные уровни шума в зависимости от режима работы.

Вдобавок нужно концентрировать внимание на наличие дополнительных функций, таких как фильтры воздуха, управление через приложение в телефоне, автоматическая настройка температуры и другое.

Рассмотрим наиболее популярные настенные сплит-системы на рынке [9].

1. LG P24EN – настенный кондиционер с мощностью охлаждения 24000 BTU/h. Кондиционер обладает высоким коэффициентом энергоэффективности (SEER 5,6), а также функцией автоматического перезапуска после снижения напряжения в сети.

2. Samsung AR24FSSSBQ – настенный кондиционер с мощностью охлаждения 24000 BTU/h. Он оборудован технологией Inverter, что дает возможность значительно сократить потребление электричества. Сплит-система имеет функцию Smart Saver, которая улучшает расход энергии.

3. Daikin FTXB25C/RXB25C – настенный кондиционер с мощностью охлаждения 9000 BTU/h. Он обладает высоким коэффициентом энергоэффективности (SEER 6,1) и технологией Quiet Mode, которая позволяет снизить уровень шума до минимального значения.

4. Midea MSMA2-24HRDN1 – настенный кондиционер с мощностью охлаждения 24000 BTU/h. Он оборудован функцией автоматической очистки внутреннего блока от пыли и бактерий. Сплит-система также имеет режим Eco, который дает возможность соблюдать экономию энергии.

5. Electrolux EACS-09HG/N3 – настенный кондиционер с мощностью охлаждения 9000 BTU/h. Кондиционер оснащен функцией самодиагностики, которая позволяет быстро определить причину неисправности. Он также имеет фильтр с ионами серебра, который уничтожает бактерии и вирусы [6].

Заключение. Настенные сплит-системы – это популярное решение для охлаждения и/или нагрева воздуха в помещениях. Они просты в монтаже, комфортны в эксплуатации, а также имеют шансы быть настроены с учетом индивидуальных потребностей пользователя.

Для того, чтобы подобрать наилучший вариант настенной сплит-системы, превосходный способ – просмотреть и изучить все продвинутые модели на рынке.

Посмотреть какая мощность и совместимость с архитектурой здания. Изучить технические параметры и отзывы, чтобы сделать максимально обоснованный выбор. Средняя стоимость настенных сплит-систем – от 20-25 тысяч рублей.

Конечно, выбор кондиционера зависит от множества факторов, включая размер помещения, количество жильцов, наличие дополнительных функций и многое другое. Однако, обращая внимание на технические характеристики и функции кондиционера, можно выбрать наиболее подходящий вариант для своего помещения.

Библиографический список

1. Для чего нужна сплит-система в помещении // [сайт]. – URL: <https://union-z.ru/articles/dlya-chego-nuzhna-split-sistema-v-pomeschenii.html> (дата обращения: 22.06.2023).
2. Топ-15 рейтинг настенных сплит-систем кондиционирования. Советы по выбору, их характеристики и обзор, плюсы и минусы // [сайт]. – URL: <https://jollyphonics.ru/klimaticheskaya-split-sistema-dlya-doma.html> (дата обращения: 22.06.2023).
3. Настенные сплит-системы: комфортное охлаждение и отопление для вашего помещения. // nalugah.ru: [сайт]. – URL: <https://nalugah.ru/bez-rubriki/nastennye-split-sistemy-komfortnoe-oxlazhdenie-i-otoplenie-dlya-vashego-pomeshheniya.html> (дата обращения: 22.06.2023).
4. Характеристики и расчет кондиционеров. // [сайт]. – URL: <https://i-klimat.com/poleznaya-informazia/harakteristiki-i-raschet-kondiczionerov/> (дата обращения: 22.06.2023).
5. Какой кондиционер лучше выбрать для квартиры рейтинг. // [сайт]. – URL: <https://strop-snab.ru/novosti/kak-vybrat-split.html> (дата обращения: 22.06.2023).
6. Обзор инверторной сплит-системы Mitsubishi Electric MSZ-FH25VE // [сайт]. – URL: https://btest.ru/reviews/obzor_invertornoj_splitsistemy_mitsubishi_electric_mszfh25ve/ (дата обращения: 22.06.2023).
7. Настенный кондиционер Panasonic CS/CU-HZ12RKE-1 Nodric. // [сайт]. – URL: <https://www.prom-20.ru/konditsionery/polupromyshlennye-i-bytovye-konditsionery->

split-sistemy/22987-nastennyj-konditsioner-panasonic-cs-cu-hz12rke-1-nodric (дата обращения: 22.06.2023).

8. Как выбрать кондиционер и не ошибиться: девять важных фактов о сплит-системе. // [сайт]. – URL: <https://news.rambler.ru/tech/48760084-kak-vybrat-konditsioner-i-ne-oshibitsya-devyat-vazhnyh-faktov-o-split-sisteme/> (дата обращения: 22.06.2023).

9. Лучшие сплит-системы 2023. // [сайт]. – URL: <https://bitprice.ru/top/1138> (дата обращения: 22.06.2023).

Об авторах:

Кучеркова Анастасия Дмитриевна, студентка кафедры «Управление в технических системах» Донского государственного технического университета (344003, РФ, г. Ростов-на-Дону, пл. Гагарина, 1), ku4erkova@mail.ru.

About the Authors:

Kucherkova, Anastasia D., Student of the department «Management in Technical Systems», Don State Technical University (1, Gagarin sq., Rostov-on-Don, 344003, RF), ku4erkova@mail.ru.

Сведения об авторах

Ф. И. О. (полностью)	Кучеркова Анастасия Дмитриевна
На русском и английском языке	Kucherkova Anastasiya Dmitrievna
Ученая степень	–
Ученое звание	–
Должность	Студентка кафедры «Управление качеством»
Место работы, учебы (полное наименование организации)	Донской государственный технический университет (ДГТУ)
Адрес места работы, учебы	РФ, г. Ростов-на-Дону, пл. Гагарина, 1
Контактный телефон	8(929)802 29 95
Адрес электронной почты	ku4erkova@mail.ru

Попов Матвей Николаевич, бакалавр Санкт-Петербургского государственного университета, г. Санкт-Петербург.

РЕАЛИЗАЦИЯ ПАТРИОТИЧЕСКОГО ВОСПИТАНИЯ В ОБРАЗОВАТЕЛЬНОЙ СИСТЕМЕ НА ПРИМЕРЕ ОПРОСА УЧАЩИХСЯ 9-11 КЛАССОВ.

Аннотация. В статье рассматриваются практики реализации патриотического воспитания в системе школьного образования. Школа является важным агентом социализации, в которой происходит воспитательное воздействие на молодёжь. В современных российских реалиях патриотическое воспитание набирает популярность в связи со своей важностью как для общества, так и для государства. Важное значение имеет эмпирическая составляющая исследования, так как проведённый анализ показывает положительное отношение школьников к реализации патриотизма в образовании.

Annotation. The article discusses the practice of implementing patriotic education in the school system. School is an important agent of socialization, in which there is an educational impact on young people. In modern Russian realities, patriotic education is gaining popularity due to its importance both for society and for the state. The empirical component of the study is of great importance, since the analysis shows a positive attitude of schoolchildren to the realization of patriotism in education.

Ключевые слова: образование, личность, воспитание личности, патриотизм, патриотическое воспитание, реализация патриотизма.

Keywords: education, personality, personality education, patriotism, patriotic education, realization of patriotism.

В современной России патриотическое воспитание осуществляется в рамках образовательной системы, а также через военную службу, патриотические клубы, организации и социальные сети. Так, насчитывается около 2000 организаций, ведущих деятельность в данном направлении. В рамках образовательной системы проводится работа по формированию уважения к культуре и истории России, развитию гражданской позиции и активного участия в жизни общества.

Некоторые элементы советской системы патриотического воспитания граждан сохранились и по сей день, а именно – Суворовские и Нахимовские училища, ДОСААФ, военно-патриотические клубы. Появляются и новые форматы патриотического воспитания. Так, для решения вопросов организационного характера в данной сфере была

сформирована специальная структура – Российский государственный военный историко-культурный центр при Правительстве Российской Федерации (Росвоенцентр).

Наиболее важной в контексте патриотического воспитания граждан современной России является Государственная программа «Патриотическое воспитание граждан Российской Федерации». Она была разработана на период с 2006 по 2010 гг., а далее обновлена на период 2010-2016 гг., 2016-2020 гг. и 2020-2024 гг. Обеспечением реализации данной Программы занимается, в первую очередь, Росвоенцентр.

Прежде всего патриотическое воспитание призвано формировать морально-психологические, личностные качества, необходимые для решения задач обеспечения безопасности Отечества, личности, общества и государства. Как следствие, целью патриотического воспитания является формирование у школьников глубокого понимания патриотического долга, готовности встать на защиту Родины и в целом – воспитание граждан, способных обеспечивать безопасность Отечества и его граждан, решение задач укрепления целостности и единства страны.

Патриотическое воспитание является одним из важнейших элементов образовательного процесса в современной России. Это, в свою очередь, отражено в государственных образовательных стандартах. В соответствии со стандартами, целью патриотического воспитания является формирование у учащихся любви к России, ее истории, культуре, традициям, языку и народу, а также осознания своей гражданской и патриотической ответственности.

Так, в российских школах патриотическое воспитание осуществляется через различные форматы работы: уроки истории, обществознания, литературы и языка, участие в праздничных мероприятиях и тематических конкурсах, посещение музеев и памятников истории и культуры, общение с ветеранами и др.

В целом можно выделить следующие направления патриотического воспитания школьников, которые представлены в таблице 1.

Таблица 1 – Основные направления патриотического воспитания школьников в Российской Федерации

№	Направление	Мероприятия
1	Воспитание на истории и традициях государства и общества	<ul style="list-style-type: none"> – изучение истории Отечества; – мероприятия по увековечиванию памяти павших в борьбе за независимость Родины (шефство над памятниками и братскими захоронениями; вахты памяти; выставление почетного караула у памятников, возложение цветов; проведение митингов и других патриотических мероприятий на местах захоронения воинов и в других памятных местах); – создание музеев, аллей, выставок боевой славы в образовательных учреждениях; – проведение экскурсий, уроков мужества, встреч с ветеранами Великой Отечественной и других войн, участниками боевых действий, участниками контртеррористической операции на Северном Кавказе и др. – празднование памятных дат, организация концертов, выставок, викторин, конкурсов, просмотров видеофильмов и др.
2	Военно-спортивное воспитание	<ul style="list-style-type: none"> – организация туристских слетов и походов по местам боевой, воинской славы, спартакиад и спортивных соревнований, посвященных памятным датам в истории России, Вооруженных сил, других силовых ведомств; – организация и участие в военно-спортивных играх, которые в комплексе решают задачи патриотического воспитания: организационное укрепление коллектива школьников, развитие общественной активности молодежи, формирование качеств, необходимых гражданину, защитнику Отечества; – проведение месячников оборонно-массовой и спортивно-оздоровительной работы, военно-спортивных эстафет и праздников, Дня защитника Отечества, дней полиции, внутренних войск, спасателя и т.п.
3	Воспитание через взаимосвязь и взаимодействие школьных и	<ul style="list-style-type: none"> – участие военнослужащих в организации и ведении военно-прикладных кружков и секций для школьников; – организация оборонно-спортивных лагерей, военно-полевых сборов;

воинских коллективов	– проведение встреч с военнослужащими, сотрудниками правоохранительных органов.
----------------------	---

При анализе удовлетворенности учебным процессом в общем было выявлено, что 71,8% школьников удовлетворены процессом обучения в своем учебном заведении. Только 4,4% респондентов абсолютно не удовлетворены учебным процессом. Ниже в тексте приведена диаграмма, визуализирующая полученные данные (Рисунок №2).

Рисунок №2. Диаграмма распределения ответов на вопрос об удовлетворенности школьников процессом обучения



Кроме того, этот вопрос позволяет проверить, насколько удовлетворенность учебным процессом влияет на удовлетворенность патриотическими программами, реализуемыми в школе.

Что касается понимания школьниками патриотизма, у большинства сложилось четкое представление о нем, которое сводится к понятиям любви и уважения к Родине, гордости за свою страну, стремления сделать свою страну лучше и другим. Только у трех респондентов (2,2%) возникли сложности с формулировкой понятия патриотизма. Полученные данные позволяют сделать вывод о том, что состояние патриотического сознания школьников сейчас на высоком уровне.

При этом, стоит отметить, что абсолютное большинство респондентов (94%) считают себя патриотами своей страны, что может в какой-то степени иллюстрировать

эффективность методов патриотического воспитания, которые используются в настоящее время.

Кроме того, практически все школьники отмечают необходимость обсуждения в школе вопросов патриотизма. Только 14,8% от числа всех респондентов не согласны с тем, что такое обсуждение нужно в школе. Распределение по этому вопросу позволяет сделать вывод о том, что обсуждение вопросов, связанных с любовью к Родине, не вызывает отторжения и недовольства со стороны школьников. Напротив, если они отмечают необходимыми подобные практики, значит, они откликаются им.

Рисунок №3. Диаграмма распределения ответов на вопрос о необходимости обсуждения патриотизма в рамках образовательных учреждений.



Среди патриотических мероприятий, которые проходят в учебных заведениях, школьники выделяют практики, отраженные в гистограмме. Вопрос был открытым, и респондентам была предоставлена возможность написать любое количество практик, так что анализ этого вопроса производился с помощью процедур для обработки

множественных ответов. Так, наиболее популярными в школах являются такие практики, как уроки «Разговоры о важном», начало учебной недели с поднятия флага и пения гимна, а также концерты. Также важно отметить, что у 14 респондентов (10,4%) вызвало затруднение перечисление патриотических практик, которые исполняются в их учебном заведении, что может быть связано с безразличием к происходящим мероприятиям, связанным с патриотизмом, или непониманием сути таких мероприятий.

При этом, больше внимания уделяется практикам. Ниже представлена гистограмма распределения ответов (Рисунок №4). При ответе на этот вопрос респондентам предлагалось выбрать не более 5 вариантов ответа из предложенных. Таблица распределения построена на основе анализа множественных ответов на вопрос. Так же, как и в прошлом вопросе, школьники отмечают, что больше внимания уделяется поднятию флага и пению гимна в начале учебной недели и урокам «Разговоры о важном». Также, достаточно популярными в этом вопросе, но не так часто упоминающиеся в предыдущем, стали такие практики, как Юнармия, празднование памятных дат и «Уроки мужества».

Рисунок №6. Гистограмма распределения практик, наиболее часто реализуемых в школах



При рассмотрении пользы различных практик патриотического воспитания, респондентам предлагалось выразить степень своего согласия с утверждениями о пользе различных методов патриотического воспитания. По результатам ответов на эти вопросы была составлена обобщающая таблица по вопросам этой группы факторов, для удобства представления в Таблице №7 в этом параграфе отмечены валидные проценты каждого значения.

Таблица №7. Отношение респондентов к пользе различных практик патриотического воспитания

Насколько вы согласны, что следующие мероприятия полезны для патриотического воспитания школьников?	Абсолютно согласен, %	Скорее согласен, %	Скорее не согласен, %	Абсолютно не согласен, %	Всего, %
Подъем флага и пение гимна	40,5	33,6	16	9,9	100
Военные сборы	39,5	42,6	7,8	10,1	100
Юнармия	44,6	33,8	10	11,5	100
Экскурсии	56,6	34,9	4,7	3,9	100
Уроки мужества	55,9	35,4	6,3	2,4	100
"Разговоры о важном"	40,5	30,5	11,5	17,6	100
Школьные мероприятия	49,2	34,1	7,9	8,7	100
Школьный лекторий	47,2	40,2	8,7	3,9	100
Празднование памятных дат	66,4	28,1	3,1	2,3	100

По Таблице №7 можно сделать выводы о том, что самыми полезными в рамках развития патриотизма школьники считают празднование памятных дат, экскурсии в музеи и на выставки, связанные с Родиной, а также Уроки мужества. Наименьшую пользу, по мнению респондентов, приносят «Разговоры о важном», подъем флага и пение гимна в начале недели, а также «Юнармия». Таким образом, практики, которые являются обязательными в рамках образовательного процесса, вызывают меньше поддержки со стороны школьников, по сравнению с методами, которые предполагают необязательное участие и разнообразие вариантов исполнения.

Далее будет рассмотрен вопрос о том, как часто школьники участвуют в различных видах патриотической активности. Для получения информации респондентам было задано несколько вопросов, по каждому виду патриотической активности. Результаты этих вопросов обобщены в одну таблицу (Таблица №8).

Таблица №8. Частота участия респондентов в различных видах патриотических практик,
% от числа всех респондентов

Насколько часто вы участвуете в следующих видах патриотической активности?	Очень часто	Часто	Иногда	Редко	Очень редко	Никогда	Всего
Концерты	11,9	14,8	28,1	11,1	11,9	22,2	100
Встречи с ветеранами	10,4	13,3	30,4	17	15,6	13,3	100
Юнармия	11,9	8,1	9,6	5,2	6,7	58,5	100
Посещение музеев	16,3	17	33,3	11,9	8,9	12,6	100
Просмотр патриотических кинофильмов	17	31,1	22,2	12,6	7,4	9,6	100
Патриотические мероприятия	31,9	25,2	23	11,1	4,4	4,4	100

Таким образом, по Таблице №8 можно сделать следующие выводы: во-первых, чаще всего школьники участвуют в патриотических мероприятиях, смотрят кинофильмы, связанные с патриотизмом, а также посещают музеи. Иногда участвуют в концертах и встречаются с ветеранами. Эти две практики носят периодический характер, потому что, скорее всего, они привязаны к празднованию памятных дат. Реже всего ученики участвуют в Юной Армии, больше половины респондентов отметили, что никогда не принимали участие в этой организации. В целом, тенденция распределения ответов в этом вопросе схожа с предыдущим: отношение респондента зависит от обязательности участия в какой-либо деятельности, а также от того, насколько вариативно и интересно такое участие.

Вопрос о том, в каких организациях состоят ученики, был открытым, респондентам была предоставлена возможность написать любое количество организаций. Однако, несмотря на это, абсолютное большинство (114 респондентов, 84,4%) отметили, что не участвуют ни в одной организации. Из тех, кто участвует, 1 человек состоит в «Молодой Гвардии», 1 человек – в «РДДН», и 19 человек (14,1% от всех опрошенных) в «Юнармии».

Далее будет рассмотрен блок вопросов, посвященных отдельным практикам патриотического воспитания в школе. Так, было проанализировано наличие «Стены памяти» в учебных заведениях респондентов, а также отношений учащихся к ней. Больше половины респондентов (61,5%) отметили, что в их школе присутствует «Стена памяти».

Стоит также отметить, что 29 респондентов (21,5% опрошенных) затруднились ответить на этот вопрос, что может быть связано с тем, что они не знают, что это такое, или никогда не видели в школе.

Что касается отношения к «Стене памяти» большинство респондентов (54,8% опрошенных) относятся к такой практике очень положительно и положительно. Также, стоит отметить, что ни один респондент не отметил свое отношение как отрицательное и очень отрицательное, что может свидетельствовать о том, что школьники достаточно уважительно относятся к культурным и патриотическим предметам в школе.

Существование организации «Юнармия» в рамках своего учебного заведения отметили большинство респондентов (58,5% опрошенных). 17% респондентов затруднились ответить на вопрос о наличии этой организации. Это можно объяснить неосведомленностью школьников о существовании такой организации в их образовательном учреждении, или непониманием сущности организации.

Обязательная с недавнего времени практика поднятия флага и пения гимна в начале учебной недели более, чем у половины (57,8% опрошенных) респондентов вызывает чувство патриотизма, что может свидетельствовать о том, что эффект от этой практики достаточно велик. Распределение ответов респондентов по этому вопросу отражено в Таблице №20. Несмотря на то, что в вопросе о пользе различных практик, пение гимна и подъем флага были отмечены как приносящие наименьшую пользу, так же, как и «Разговоры о важном» и «Юнармия», полученные данные не противоречат друг другу. Разницу сформулированных выводов объясняется тем, что в первом случае вопрос подразумевал сравнение нескольких практик между собой и ранжирование их по степени полезности. Во втором случае было рассмотрено частное проявление эффективности одной практики. Следовательно, если рассматривать отдельно практику поднятия флага и исполнения гимна в начале учебной недели, то можно отметить ее эффективность. Однако, при сравнении с другими практиками, менее формализованными и необязательными, польза поднятия флага и пение гимна оказывается менее выраженной.

В следующем блоке респондентам было предложено субъективно оценить эффективность методов патриотического воспитания и удовлетворенность программами патриотизма, реализуемыми в рамках образовательных организаций. Для оценки по этим двум вопросам была предоставлена количественная шкала, где 1 – это наименьшее значение измеряемого признака, а 5 – наибольшее значение.

Использование количественной шкалы позволяет узнать среднее значение измеряемых признаков. Так, субъективная оценка школьниками эффективности методов патриотического воспитания составляет 3,14 со стандартным отклонением – 1,198. Оценка

удовлетворенности программы патриотического воспитания – 3,13 со стандартным отклонением 2,128.

Подводя итог результатам анализа анкетного опроса учащихся средних общеобразовательных учреждений 9-11 классов, можно сделать выводы о том, что школьники достаточно восприимчивы к проводимым программам патриотического воспитания в школе, они отмечают эффективность некоторых методов и практик воспитания патриотизма, однако, отмечают, что существующая система достаточно формализована. Ученики выражают необходимость введения более вариативных, подвижных практик, в которых они могли бы выразить свои предпочтения. В целом, патриотическое сознание у школьников сформировано вполне четко, они осознают, что такое патриотизм, считают себя патриотами, и отмечают актуальность этой проблемы и необходимость ее обсуждения.

Литература:

1. Абрамов А. В. Современный российский патриотизм: каков он? //Вестник Московского государственного областного университета. – 2013. – №. 4. – С. 20.
2. Агузаров М. В. Восстание декабристов. – М: ИМ., 1927. – 789 с.
3. Азарова А. В. К вопросу об истории развития идеологии патриотизма в России //Армия и общество. – 2010. – №. 3. – С. 21-25.
4. Аллахвердов В. М. Психология: учеб. — М.: Проспект, 2005. – 457 с.
5. Астафьев Я. У., Шубкин В. Н. Социология образования в СССР и России //Мир России. Социология. Этнология. – 1996. – Т. 5. – №. 3. – С. 161-178.
6. Баймуратов К. К. О психолого-педагогических основах межпредметных связей (интеграции) в современном образовательном процессе //Наука и новые технологии. – 2010. – №. 9. – С. 193-194.
7. Белинский В.Г. Сочинения. – М.: ИМ, 1954. – 167 с.
8. Бойченко Г. Н., Кундозерова Л. И. Образование как ценность личности, семьи и социума //Научное обеспечение системы повышения квалификации кадров. – 2012. – №. 3. – С. 20-25.
9. Бондаренко, В.Н. Пламенные реакционеры. Три лика русского патриотизма: монография. – М.: Алгоритм, 2015. – 752 с.
10. Бочарников И. В. Феномен патриотизма в мировой политической истории //Международные отношения. – 2013. – №. 4. – С. 513-518.

Голубин Максим Алексеевич

студент

Северного (Арктического) федерального университета имени М.В. Ломоносова,
г. Архангельск, Россия

Научный руководитель: Андрей Анатольевич Плотников

доцент кафедры конституционного и муниципального права высшей школы экономики,
управления и права Северного (Арктического) федерального университета имени М.В.
Ломоносова, кандидат юридических наук, доцент,
г. Архангельск, Россия

ПРОТИВОДЕЙСТВИЕ КОРРУПЦИИ: СРАВНИТЕЛЬНО ПРАВОВОЙ АНАЛИЗ

Аннотация: Проявление коррупции является актуальной проблемой и для России, и для других стран. Вопрос формирования эффективной системы мер по противодействию коррупции постоянно обсуждается чиновниками и учеными. Для продуктивного принятия мер, современные государства проводят сравнительно-правовые исследования в сфере противодействия коррупции и развивают международное сотрудничество, основанное на применении опыта других стран по предупреждению и пресечению коррупционных правонарушений.

Abstract: The manifestation of corruption is an urgent problem both for Russia and for other countries. The issue of forming an effective system of anti-corruption measures is constantly discussed by officials and scientists. In order to take productive measures, modern states conduct comparative legal research in the field of combating corruption and develop international cooperation based on the application of the experience of other countries in the prevention and suppression of corruption offenses.

Ключевые слова: антикоррупционные меры, борьба с коррупцией, взяточничество, коррупционные действия, методы противодействия коррупции, чиновник.

Key words: anti-corruption measures, fight against corruption, bribery, corruption actions, methods of combating corruption, official.

Начнем с рассмотрения официальной статистики, которую предоставляет МВД РФ в своих отчетах. С января по июль 2022 года зарегистрировано 24613 дел коррупционной направленности, это значение составляет 0,4 % от общего количества преступлений, которые были зарегистрированы за этот период. От общего количества коррупционных дел, большую часть составляли преступления, связанные со взяточничеством, это 13252

дела. Из них мелкое взяточничество – 4963 дела, получение взятки – 3946 дел, дача взятки – 3164 дела, посредничество во взяточничестве – 1179 дел. Помимо этого, было зарегистрировано 887 дел по коммерческому подкупу и 178 дел по мелкому коммерческому подкупу. Всего в январе-июле 2022 года сотрудниками органов внутренних дел было выявлено 76,8 % криминальных деяний коррупционной направленности.

За семь месяцев 2022 года в России было привлечено к ответственности за совершенные коррупционные преступления 11574 человека. Раскрываемость коррупционных преступлений в 2022 году была очень высокая и составила 98 % от общего числа дел [1].

В настоящее время законодательство в сфере противодействия коррупции изменяется и модернизируется. В России сформирована основополагающая правовая база противодействию коррупции, которая включает Федеральный закон «О противодействии коррупции» от 25.12.2008 № 273-ФЗ и антикоррупционные нормы, содержащиеся в других федеральных законах. К таким законам относятся Федеральный закон «О государственной гражданской службе Российской Федерации» от 27.07.2004 № 79-ФЗ, а также Федеральный закон «Об общих принципах организации местного самоуправления в Российской Федерации» от 06.10.2003 № 131-ФЗ. Они направлены на минимизацию и ликвидацию последствий коррупции. Ее проявление на государственной гражданской службе является актуальной проблемой в Российской Федерации. Подобного рода правонарушения негативно сказываются на авторитете государственных служащих и влекут недоверие населения [2].

Помимо этого, цели и задачи по противодействию коррупции прописаны в Национальном плане противодействия коррупции на 2021 - 2024 годы, утвержденном указом Президента Российской Федерации от 16.08.2021 № 478. План разработан с целью устранения коренных причин коррупции и является механизмом противодействия такому рода правонарушений, посредством закрепления систематизированного перечня антикоррупционных мероприятий.

Вместе с тем, остаются нерешенные проблемы в действующем антикоррупционном законодательстве. На данный момент в Российской Федерации не выработана качественная модель противодействия коррупции, даже при том условии, что существуют разнообразные меры и инструменты минимизации и борьбы с ней. К причинам этого относят:

- проблему морали и восприятия коррупции;
- проблему многочисленности органов различных ведомств, деятельность которых направлена на противодействие коррупции;

- проблему формирования у населения правовой культуры и антикоррупционного правосознания;
- проблему многообразия проявлений коррупции, не учтенных в законодательстве о противодействии коррупции.

Из этого следует, что несовершенные нормативные акты могут способствовать усугублению уровня коррупции [3].

Рассмотрим, какие методы противодействия коррупции используются в мире и сравним их с теми, которые уже применяются в России. Одной из самых успешных стран в борьбе с данным видом правонарушения является Германия. Немецкое правосудие создало эффективные антикоррупционные меры с дифференцированным подходом к субъекту правонарушения. В этой стране к наиболее популярным видам наказаний относят лишение свободы, лишение права занимать определенные должности, конфискацию имущества нарушителя, полученного нечестным путем, в пользу государства и превращением этого имущества в общественное благо. В Германии созданы такие условия, что нарушитель рискует потерять намного больше, чем потенциально может приобрести в результате коррупционных действий. Из этого следует, что экономическая привлекательность коррупционного правонарушения значительно минимизируется. Кроме того, преступника наказывают косвенным образом – все данные о лице, совершившем правонарушение, вносят в различные базы данных, что в последующем негативно сказывается на кредитной истории, а также аннулируют его резюме во время поиска новой работы.

В Германии активно применяются «горячие» телефонные линии и телефоны доверия, через которые можно обратиться и заявить о замеченных коррупционных действиях. Такие линии поощряют, когда немецкие граждане уведомляют компетентные органы о правонарушениях, при этом заявителю гарантируется анонимность сообщений.

Еще одним действенным методом в Германии выделяют «принцип четырех глаз». Суть этой меры в том, что при приеме товаров или оказании услуг, где могут возникать коррупционные правонарушения, присутствуют несколько человек, наблюдающих за процессом. После этого информация о заказе публикуется в Интернет-ресурсе в свободном доступе [4].

Попробуем спроецировать эффективно используемые меры борьбы с коррупцией в Германии на российскую действительность. Вполне возможно применить опыт «горячих» телефонных линий, однако можно столкнуться с несколькими проблемами. При плохом освещении в средствах массовой информации о возможности анонимно сообщать об известных случаях коррупции, граждане могут не обладать данной информацией и

соответственно не пользоваться «горячими» телефонными линиями. Другой проблемой может послужить различие между немецким и российским менталитетом. Немцы более законопослушные и, если есть возможность сообщить о выявленном правонарушении, они спокойно ею воспользуются. Стоит упомянуть, что немецкое государство проводит активную антикоррупционную разъяснительную работу через СМИ. Это позволяет им сформировать негативное отношение граждан к коррупции.

Следующая мера – «принцип четырех глаз», используемая немецкими сотрудниками, может найти свое практическое применение и в России, при этом, не должно возникнуть каких-либо проблем с закреплением данного метода в законодательстве.

Перейдем к рассмотрению антикоррупционных механизмов США, которые не применяются в России. Одним из них является установление ответственности за предложение или обещание дать взятку, а также за просьбу или требование ее дать, однако данный метод не применим в Российской Федерации из-за существующих нормативно-правовых актов, так как согласно российскому уголовному законодательству, наказание наступает только за деяние, то есть непосредственное получение или дачу взятки. Еще один метод, с помощью которого в Америке борются с коррупцией – это регулярная и повсеместная проверка чиновников на полиграфе. Этот способ может иметь сложности в применении на практике в России, так как на данный момент не существует нормативно-правового акта, на основании которого повсеместно в принудительном порядке можно было бы проверять чиновников на полиграфе [5].

В КНР за некоторые коррупционные и связанные с ними преступления в законодательстве, в качестве наказания, закреплена смертная казнь. Данная мера приводится к исполнению посредством смертельной инъекции. Также в Уголовном кодексе КНР предусмотрено, что при установлении «особенно серьезных» обстоятельств преступления, помимо смертной казни, производится конфискация имущества [6]. Однако китайский опыт борьбы с коррупцией по средствам смертной казни проблематично внедрить в российскую систему, так как в Российской Федерации действует мораторий на назначение и применение этого вида наказания.

В Сингапуре ключевой задачей решения проблемы коррупции было стремление к минимизации условий ее появления. Для достижения этой цели было создано Бюро по расследованию коррупции, обладающее обширными полномочиями, к тому же, в Бюро производится очень жесткий отбор сотрудников. В России нет отдельной структуры, созданной исключительно для противодействия коррупции, но при этом сформированы специальные подразделения или отделы в прокуратуре, ФСБ и иных силовых ведомствах.

В данном случае российский опыт скорее более эффективный, так как полномочия не сконцентрированы в одном органе, который может стать коррумпированным.

Государство Сингапура поставило перед собой цель по минимизации коррупционных проявлений в органах власти. Было важно сформировать представление о том, что профессия чиновника является почетной. Достигается это за счет большой строгости рассмотрения дел о коррупции, в которых участвуют высокопоставленные чиновники. Помимо этого, уровень коррупции в органах власти снижается за счет установления высоких заработных плат государственным служащим. Размер заработной платы чиновников определяется соотношением к средней плате труда лиц, работающих в частном секторе [5].

Борьба с коррупцией – сложная задача, требующая детального исследования эффективного зарубежного опыта для внедрения его в российскую практику. Однако, даже с практической точки зрения, непросто полностью внедрить и применить зарубежный опыт в российское законодательство. Для решения этой проблемы необходим комплексный подход, включающий в себя совершенствование законодательства, работы правоохранительных органов и судебной системы, а также воспитания в гражданах нетерпимости к любым, в том числе бытовым проявлениям коррупции.

Литература:

1 Общероссийская общественная организация содействия реализации гражданских антикоррупционных инициатив «Комиссия по борьбе с коррупцией», Статистика по коррупции в России 2022. Данные за январь-июль от МВД // [Электронный ресурс]. – Режим доступа: <https://komiss-korrup.ru/статистика-по-коррупции-в-россии-2022/>.

2 Михалкин, Д. А. проблемы противодействия коррупции на государственной гражданской службе / Д. А. Михалкин // *Colloquium-Journal*. – 2020. – № 5-8(57). – С. 7-9.

3 Чекашкина, С. Г. Проблемы противодействия коррупции в современном мире / С. Г. Чекашкина // Проблемы противодействия коррупции в современном обществе : Сборник научных трудов по материалам докладов V ежегодной открытой молодежной дискуссионной площадки, Волгоград, 25 марта 2022 года. – Волгоград: Волгоградский технологический колледж, 2022. – С. 167-172.

4 Коваль, С. Е. Антикоррупционная деятельность в Германии / С. Е. Коваль, Т. И. Минина // *Хроноэкономика*. – 2019. – № 2(15). – С. 99-104.

5 Шорохов, В. Е. Противодействие коррупции в мире: с кого брать пример России / В. Е. Шорохов // *Успехи современной науки и образования*. – 2016. – Т. 4, № 11. – С. 166-169.

6 Войтик, С. А. Обзор мер применяемых при противодействии коррупции в России и мире / С. А. Войтик // . – 2019. – Т. 1, № 9(36). – С. 504-506.

Саяхутдинова Милена Ильшатовна

Бакалавр архитектуры, СПбГАСУ,
Российская Федерация, г.Санкт-Петербург
milena.sayahutdinova@yandex.ru

Мартыненко Артем Андреевич

Бакалавр архитектуры, СПбГАСУ,
Российская Федерация, г.Санкт-Петербург
martovskiy27@yandex.ru

ПРИНЦИПЫ ФОРМИРОВАНИЯ ЖИЛЫХ КВАРТАЛОВ ГОРОДОВ КРАЙНЕГО СЕВЕРА

Аннотация: Территории Крайнего Севера и Арктики являются экономически и стратегически важным ресурсом нашей страны. Формирование грамотной застройки северных городов поможет бороться с возросшей в последние годы миграцией трудоспособного населения. В статье приводятся выявленные принципы формирования градостроительной ситуации и рекомендации к проектированию зданий и сооружений в северных регионах.

Annotation: The territories of the Far North and the Arctic are an economically and strategically important resource of our country. The formation of competent development of northern cities will help to combat the increased migration of the able-bodied population in recent years. The article presents the identified principles of the formation of the urban situation and recommendations for the design of buildings and structures in the northern regions.

Ключевые слова: Крайний Север, застройка, инфраструктура, общественные пространства

Keywords: Far North, development, infrastructure, public spaces

В последние годы стабильно возрастает интерес к освоению и развитию территорий Крайнего Севера и Арктики. Для обозначения архитектурной деятельности в северных условиях даже был введен отдельный термин – «Архитектура высоких широт».

Для России северные территории, занимающие примерно 57% всей территории страны, являются стратегически и экономически важным ресурсом.

Однако в течение нескольких десятилетий наблюдается увеличенный отток населения из северных регионов. Одной из причин является неприспособленная к экстремальным климатическим условиям городская среда, а также отсутствие системы общественных пространств, способных обеспечить необходимый уровень комфорта и социального взаимодействия жителей.

В качестве основных недостатков планировочной структуры северных городов можно выделить:

- отсутствие пешеходного и зеленого каркаса города;
- отсутствие благоустройства рекреационных зон;
- хаотичная жилая застройка;
- отсутствие удобных пешеходных маршрутов, связывающих основные общественные пространства;
- радиус доступности социальных учреждений не охватывает всю жилую застройку;
- малое количество инфраструктуры, способной создать условия для комфортной жизни людей.

Влияние условий Крайнего Севера на комфортность среды также обусловлено рядом факторов, среди которых наиболее важными в контексте проектирования являются:

- суровые природно-климатические условия;
- «вечная мерзлота»;
- резкие перепады естественной освещенности (полярный день, полярная ночь);
- сложности логистики сборных конструктивных элементов;

Особые природные и климатические условия районов Крайнего Севера определяют специальные требования к проектированию (защита от снеговых и ветровых нагрузок, поднятый от уровня земли первый этаж, устройство теплых проходных галерей между корпусами и двойных тамбуров, увеличенная ширина жилых секций для повышения энергоэффективности зданий), возведению (устройство свайного фундамента, возможность строительства в ограниченный период времени) и эксплуатации зданий и сооружений.

На основе анализа генеральных планов (в частности г.Салехард, ЯНАО) были выделены основные пути развития территории:

1. Реорганизация жилой зоны.

Возведение на месте хаотичной и аварийной малоэтажной застройки секционных домов со встроенными функциями в пространстве первого этажа.

2. Создание ветрозащитного фронта вдоль наветренных участков.

Данный прием необходим для противодействия ветровым нагрузкам и снегозаносам во внутренних дворах

3. Размещение в жилой застройке объектов социальной инфраструктуры.

Связь основных общественных объекты и создание коротких и удобных путей передвижения поможет существенно сократить время в пути от дома до детского сада/школы/спортивного центра/больницы, что особенно важно в условиях сурового арктического климата.

4. Создание пешеходных направлений, связывающих основные точки притяжения людей.

В контексте проектирования зданий и сооружений, а также малых архитектурных форм, можно выделить следующие принципы:

1. Увеличенная ширина корпуса жилых и общественных зданий.

Увеличение ширины вновь проектируемых жилых секций до 18 м необходимо для повышения энергоэффективности и устройства дополнительных кладовых комнат для сушки одежды и обуви и/или хранения спортивного инвентаря.

2. Создание цветовых и световых ориентиров (архитектурные доминанты, внедрение цвета в застройку, МАФ).

Данный прием необходим для удобства ориентации в пространстве даже в условиях плохой видимости (полярная ночь/метель/и др.). Такие элементы будут служить маяками, а также станут неотъемлемыми чертами архитектурной идентификации города.



Рис. 1. Остановка общественного транспорта в Умео, Швеция.

3. Внедрение цвета в застройку.

Использование разнообразной цветовой гаммы на фасадах зданий резко контрастирует со снежным окружением, помогая в борьбе со снежной» или «белой» депрессией.



Рис. 2. Застройка г.Берген, Норвегия

Список литературы

1. Абрамов Р.А. Особенности развития северных регионов России. 2008 г. [электронный ресурс] – URL: <https://cyberleninka.ru/article/n/osobennosti-razvitiya-severnyh-regionov-rossii/viewer>, 02.02.23.

2. Баранов Н.С. Стратегическое значение Севера для экономики России // Общество и право. 2014. №3 (49) – URL: <https://cyberleninka.ru/article/n/strategicheskoe-znachenie-severa-dlya-ekonomiki-rossii>, 02.02.2023.
3. СП 42.13330.2016 «Градостроительство. Планировка и застройка городских и сельских поселений» – URL: <https://rkc56.ru/attach/orenburg/docs/kodeks/SP-42-13330-2016-Svod-pravil-Gradostroitelstvo.pdf>, 04.02.23.
4. СП 20.13330.2020. «Нагрузки и воздействия. Актуализированная редакция СНиП 2.01.07-85*» – URL: <https://mchs.gov.ru/uploads/document/2022-03-15/079727a84b6dfc87f4f6c2db1a5693ed.pdf>, 12.02.23.
5. СП 131.13330.2020 «СНиП 23-01-99* Строительная климатология" (с изменением N 1)» – URL: <https://greers.ru/wp-content/uploads/2017/05/sp-131.13330-stroitel'naya-klimatologiya.pdf>, 07.02.23.

Аксенов Сергей Геннадьевич

д-р экон. наук, профессор,

ФГБОУ ВО Уфимский университет науки и технологий, РФ, г. Уфа

Фатхуллин Денис Радикович,

ФГБОУ ВО Уфимский университет науки и технологий, РФ, г. Уфа

РАЗНОВИДНОСТИ И ПРИНЦИПЫ РАБОТЫ ПОРОШКОВЫХ ОГнетушителей

Актуальность темы заключается в том, что порошковый огнетушитель является самым распространённым средством тушения пожара. Он является одним из наиболее экономичных и выгодных средств тушения горения.

Порошковый огнетушитель – это огнетушитель, средство тушения в котором является порошок огнетушащий. Принцип действия этого устройства заключается в распыление вещества, которое находится под давлением. Сила напора создаётся при помощи газа, который находится внутри или в отдельной ёмкости. Мелкодисперсная пыль покрывает объект, перекрывая тем самым воздух, после чего элементы, которые питают огонь, уничтожаются. Эффект охлаждения у данных огнетушителей наиболее высокий, что является повышением эффективности процесса тушения. Крупные частицы мощной струёй сбивают пламя. Он состоит из:

1. Запорно-пускового узла, который вкручен в горловине с пломбой и блокирующей чекой. Они бывают разного вида: закачной (пистолетного типа); со встроенным газогенератором; с баллоном сжатого источника холодного газа.

2. От пусковой составляющей идёт резиновый шланг у которого есть наконечник. Есть модели, в шланге которых находится пистолет-распылитель и рассекатель.

3. В место, где соединена запорная часть с баллоном и трубкой, входит клапан, ниппель, прокладка, уплотнительного кольца, а также задвижки. Как правило, баллон бывает: с кольцом держателем, нужным для шланга, и без него; передвижным.

4. Манометр, имеется не у всех, обычно, как правило, на закачных.

5. Внутренняя часть состоит из: сифонной трубки; баллончик, который прикреплён, отсутствующий у нагнетаемых моделей; огнетушащего вещества.

У огнетушителя этапы работы состоят из:

- в начале активируется пусковой узел и открывается клапан. Под силой закаченного внутрь газа, состав тушения вылетает наружу из огнетушителя. Напор формируется либо из-за интегрированного генератора, либо из-за источника холодного газа;

- следующим этапом является увеличение давления, при содействии сопла и рассекателя происходит выпуск наружу огнетушащего вещества.

- заключительным этапом является процесс тушения горения, при котором можно осуществлять контроль подачу порошка, останавливая её и возобновляя.

Порошковые огнетушители подразделяются на четыре основных вида:

Закачные

Преимущественными особенностями этого типа являются то, что: газ и тушащее вещество расположены в едином баллоне; пистолетный тип конструкции; есть возможность выполнить дозаправку или перезарядку баллона. Ввиду воздействия силы на стенки, появляется нужда в периодической проверки данных манометра.

Газогенераторные

Газогенерирующие порошковые огнетушители имеют внешний преимущественный признак, которым является круглая насадка с рычагом активирования и переносной ручкой. У него внутри есть специальный механизм, который выполнен из маленького баллона на сифонной трубке. Целью данного механизма является разрыхление огнетушащего вещества, попутно формируя силу выталкивания.

Ампульные

У ампульного типа огнетушителя есть баллончик, в котором находится сжатый газ, расположенный внутри и вставленный в раздвинутую сифонную трубку. Запускной механизм выполнен из кнопки с пружинным бойком. У них также имеется шланг, у которого есть насадка и курок.

Свободновысыпные

В них находится порошкообразное вещество тушения и являются ручного или автоматического принципа срабатывания. Их конструкция выполнена из дымового, температурного датчиков, также датчика, указывающего о наличии загазованности. Помимо этого у него есть закрепляющий механизм для работы в автоматическом режиме. В ручных присутствует ёмкость со снимающейся крышкой.

У порошка, применяемого для ликвидации горения, практически отсутствует вредность. Он не способствует появлению отравлений и остальных серьёзных последствий. Но тем не менее в некоторых случаях может появиться негативное воздействие, примером может быть аллергическая реакция. Углекислотные огнетушители являются более вредными, чем порошковые модели. Так как первые могут быть источниками отравлений,

проблем с дыханием, ожогов. Применение порошковых типов разрешается государством и отвечает нормам.

Технические характеристики порошковых огнетушителей

Наименование показателей	Номинальные значения показателей огнетушителей									
	ОП-1(з)	ОП-2(з)	ОП-3(з)	ОП-4(з)	ОП-5(з)	ОП-8(з)	ОП-10(з)	ОП-50(з)	ОП-100(з)	
Вместимость корпуса огнетушителя, не менее, л	1,25	2,5	3,75	5	6,3±0,2	10	12,6±0,3	50±2,50	100±5,00	
Тип огнетушащего вещества (ОТВ)	порошок огнетушащий, применяемый для тушения пожаров классов А, В, С или для тушения пожаров классов В, С и электроустановок под напряжением электрического тока до 1000 В (класс Е)									
Масса применяемого ОТВ, кг	1,0±0,05	2,0±0,10	3,0±0,15	4,0±0,20	5±0,1	8,0±0,40	10±0,2	35±1,75	70±3,50	
Продолжительность приведения огнетушителей в действие, не более, с	5								20	
Рабочее давление в корпусе огнетушителя, МПа	1,6									
Продолжительность подачи ОТВ, не менее, с	6	6	8	10	9	15	15	20	30	
Длина струи ОТВ, не менее	2 м	2 м	2 м	3 м	3 м	4 м	4 м	6 м		
Огнетушащая способность по тушению модельного очага пожара:										
- по классу А	0,5А	0,7А	1А	2А	3А	4А	6А	6А	10А	
- по классу В	13В	21В	34В	55В	89В	144В	183В	233В	233В-2	
Утечка вытесняющего газа	не допускается									
Температура эксплуатации и хранения	минус 40°С - плюс 50°С									
Обеспечение прерывания подачи ОТВ	обеспечивается									
Наличие гибкого шланга	нет	нет	нет	имеется						
Вероятность безотказной работы огнетушителя, не менее	0,95%									
Назначенный срок службы огнетушителя, лет	5									
Габаритные размеры:										
- высота, не более, мм	300	370	470	495	520	560	720	550	1120	
- диаметр корпуса, не более, мм	90	110	130	130	130	175	175	365	365	
Масса огнетушителя:										
- полная, не более, кг	2,00	3,3	5,1	6,3	8,2	12,8	15,2	85	150	

Рисунок 1 – технические характеристики порошковых огнетушителей.

Область использования у порошковых огнетушителей достаточно обширная:

- общественные пространства, где находится большое количество человек, к ним относятся различные образовательные учреждения, общепит, офисы, из-з того что использование порошка не составляет опасности и отсутствует потребность в эвакуации;

- автозаправочные станции, объекты на которых осуществляется работы с топливом и горюче-смазочными материалами. У порошкового огнетушителя есть свойство – им можно сразу тушить твердые и жидкие материалы. Его применение в библиотеках и других местах с наличием материальных ценностей ограничивается, ввиду его повреждающего воздействия на обрабатываемые поверхности.

- транспортные средства. Огнетушители порошковые можно применять в личном автотранспорте;

- ликвидации горения электрической проводки, а также других элементов.

Для корректного выбора огнетушителя для помещения необходимо иметь понимание о характере возгорания, которому оно подвержено в первую очередь. В зависимости от условий помещений нужно делать выбор в либо сторону передвижных, либо в сторону переносных или самосрабатывающих моделей.

Как и любое пожарно-техническое средство, огнетушитель также подвергается периодической проверке. Она бывает выборочная раз в год и полная раз в пять лет. Помимо

этого существует проверка манометром, проходящая раз в квартал. Также раз в год осуществляется весовая проверка.

Таким образом, порошковый огнетушитель является одним из универсальным средством тушения пожара, из-за своих преимуществ. У них существует четыре вида. Он имеет достаточно широкую область применения. Также как и любое оборудование защиты от огня, порошковый огнетушитель должен подвергаться периодической проверке.

Список литературы:

- 4 Аксенов С.Г., Елизарьев А.Н., Манякова Г.М., Габдулхаков Р.Р., Кияшко Л.Ю., Акшенцев В.В. Развитие методических основ оценки риска ЧС в резервуарных парках с использованием методов системного анализа // Успехи современного естествознания. – 2019. – № 2. – С. 131.
- 5 Аксенов С.Г., Синагатуллин Ф.К. Чем и как тушат пожар // Современные проблемы безопасности (FireSafety 2020): теория и практика: Материалы II Всероссийской научно-практической конференции. - Уфа: РИК УГАТУ, 2020. - С. 146-151.
- 6 Аксенов С.Г., Яппаров Р.М., Губайдуллина И.Н., Шапошников А.С., Тараканов Д.А., Султанова А.Р., Эпимахов Н.Л. Моделирование развития опасных ситуаций при выбросе стирола в резервуарном парке // Международный научно-исследовательский журнал. — 2022. — №8 (122). URL: <https://research-journal.org/archive/8-122-2022-august/10.23670/IRJ.2022.122.57>. DOI: 10.23670/IRJ.2022.122.57.
- 7 Аксенов С.Г., Синагатуллин Ф.К. К вопросу об управлении силами и средствами на пожаре // Проблемы обеспечения безопасности (Безопасность 2020): Материалы II Международной научно-практической конференции. - Уфа: РИК УГАТУ, 2020. - С. 124-127.
- 8 Аксенов С.Г., Синагатуллин Ф.К. Обеспечение первичных мер пожарной безопасности в муниципальных образованиях // Проблема обеспечения безопасности: Материалы II Международной научно-практической конференции. - Уфа: РИК УГАТУ, 2020. - С. 242-244.

Аксенов Сергей Геннадьевич

*д-р экон. наук, профессор,
ФГБОУ ВО Уфимский университет науки и технологий, РФ, г. Уфа*

Фатхуллин Денис Радикович,

ФГБОУ ВО Уфимский университет науки и технологий, РФ, г. Уфа

К ВОПРОСУ ОБ ОБЕСПЕЧЕНИИ ПОЖАРНОЙ БЕЗОПАСНОСТИ

Актуальность проблемы заключается в том, что российская правовая база строго контролирует обеспечение объектов, которые имеют официальную регистрацию в нашем государстве, пожарной безопасностью. Это сделано с целью не допустить негативные последствия, в том числе человеческие жертвы.

Каждый нормативный документ регулирует определённые аспекты сферы пожарной безопасности:

- основным документом, определяющим требования противопожарного режима, безусловно, является Федеральный закон №69-ФЗ «О пожарной безопасности»;
- регулирование реализации практического исполнения защитных решений от пожара лежит на Федеральном законе от 22 июля 2008 года №123-ФЗ «Технический регламент о требованиях пожарной безопасности»;
- также является активным Постановление Правительства РФ от 25 апреля 2012 года №390 «О противопожарном режиме», помимо этого также Правила противопожарного режима в Российской Федерации.

Правительство отдельных субъектов наделены полномочиями утверждения собственных нормативных документов, но при этом важным аспектом является отсутствие противоречия требованиям Федерального закона №69.

Позаботиться о защите от возгорания в здании или сооружении необходимо в процессе проектирования. Для реализации мероприятий по обеспечению пожарной безопасности нужно обращаться к ответственному и профессиональному специалисту, чтобы не допустить проблем в будущем. Ведь пожарная безопасность это та отрасль, где недобросовестное выполнение требований может привести к человеческим жертвам.

Однако, существуют объекты проектирование и возведение которых было осуществлено ещё до введения в законную силу «Технического регламента» №123-ФЗ. Вероятность их соответствия ему минимальная. Могут быть и случаи, в которых

осуществление деятельности по проектированию и строительству согласно всем нормам невозможно или неоправданно, из-за технического или экономического аспекта.

Для этих случаев существует комплекс инженерных мероприятий по противопожарной защите. Основной целью которых является довести эксплуатируемый объект к соответствующим требованиям и нормам, фактическим образом осуществить обеспечение и подтверждение его безопасности. При реализации данного комплекса происходит решение следующих задач:

- сокращаются к минимуму вероятность появления возгорания;
- обеспечивается прочность конструкции от огня (как минимум необходимо гарантировать их устойчивость в течение периода осуществления эвакуации людей);
- создаётся возможность быстрой ликвидации горения, если не удалось его не допустить.

Комплекс мероприятий по обеспечению пожарной безопасности состоит из перечня этапов. Первым делом происходит изучение пожарно-технических характеристик объекта. Учитываются следующие параметры:

- для чего нужно здание (данный фактор влияет на требования пожарной безопасности);
- пожарная нагрузка, вычисление которой происходит из зависимости всех горючих веществ к площади;
- значение количества человек, которые одновременно пребывают в здании (в тех местах, где может быть большая концентрация человек, будут действовать более строгие требования защиты от пожара);
- итоги по проектированию в области планирования помещений (есть ли на объекте конструкции противопожарного назначения, каким образом расположены эвакуационные пути и выходы);
- системы сигнализации, а также установки защиты от пожара (есть ли они на объекте, их функционирование, имеют ли они соответствие требованиям).

Следующим не менее важным этапом является вычисление риска пожарной опасности. Законодательная база предусматривает максимально разрешаемые значение риска пожарной опасности. Не всегда он соответствует требуемым параметрам, поэтому необходимо осуществить дополнительные меры защиты:

- улучшение конструктивных особенности, а также планировки, с целью увеличения их противопожарной безопасности;
- использование негорюемых материалов отделки;
- осуществление монтажа огнестойких дверей в пожароопасных помещениях;

- реализовать условия свободного доступа для работников пожарных служб (к этому относятся оснащение подъездными путями, установка лестниц и т.д.);

- разработка и монтаж актуальных систем тушения возгорания, а также оповещения и защиты.

Помимо всех вышеперечисленных мероприятий на каждом объекте должно проходить обучение персонала правилам пожарной безопасности, а также их применение. Без данного фактора, люди не могут быть допущены к работе. В ходе инструктажа по технике безопасности при пожаре, даются знания

- о требованиях пожарной безопасности на их объекте;
- о правилах действия на объекте, чтобы не допустить выгорание;
- об обеспечении защите во время промышленного процесса;
- о перечне действий в случае появления пожара.

Лицо, которое является ответственным за пожарную безопасность, на предприятии, осуществляет инструктаж. Инструктаж проводится каждый год, а на объектах повышенной опасности два раза – это делается для того чтобы работники не забывали полученную информацию. В особых случаях его могут проводить вне плана.

Любое предприятие должно иметь план занятий по пожарной эвакуации. Он является комплектом документации, разработанный сотрудниками, которые являются ответственными за пожарную безопасность, и утверждается начальником. Проведение данных мероприятий должно осуществляться не менее одного раза в полгода. В особых случаях могут проводиться вне плана.

На данных занятиях сотрудники приобретают навыки по оперативным действиям в чрезвычайных ситуациях, не поддаваясь при этом панике, проводя адекватную оценку опасности, помимо этого учатся корректно выбирать пути движения, применения устройств тушения горения, а также помогать пострадавшим. Затем специальная комиссия оценивает итоги и даёт свою оценку. В случае отсутствия достижения цели, необходимо повторить учебную эвакуацию.

Ответственное лицо должно производить контроль за выполнением правил пожарной безопасности. К его обязанностям также относится заполнения журнала проверок и учёта.

Таким образом, любой объект должен отвечать требованиям пожарной безопасности. Каждое предприятие обязано быть оборудована средствами защиты от огня. Так как именно с помощью базовых оборудования и инструмента есть возможность локализации возгорания до приезда пожарных, при выполнении условия прохождения работниками инструктажа и их умелого обращения с этим инвентарём.

Список литературы:

- 1 Аксенов С.Г., Елизарьев А.Н., Манякова Г.М., Габдулхаков Р.Р., Кияшко Л.Ю., Акшенцев В.В. Развитие методических основ оценки риска ЧС в резервуарных парках с использованием методов системного анализа // Успехи современного естествознания. – 2019. – № 2. – С. 131.
- 2 Аксенов С.Г., Синагатуллин Ф.К. Чем и как тушат пожар // Современные проблемы безопасности (FireSafety 2020): теория и практика: Материалы II Всероссийской научно-практической конференции. - Уфа: РИК УГАТУ, 2020. - С. 146-151.
- 3 Аксенов С.Г., Яппаров Р.М., Губайдуллина И.Н., Шапошников А.С., Тараканов Д.А., Султанова А.Р., Эпимахов Н.Л. Моделирование развития опасных ситуаций при выбросе стирола в резервуарном парке // Международный научно-исследовательский журнал. — 2022. — №8 (122). URL: <https://research-journal.org/archive/8-122-2022-august/10.23670/IRJ.2022.122.57>. DOI: 10.23670/IRJ.2022.122.57.
- 4 Аксенов С.Г., Синагатуллин Ф.К. К вопросу об управлении силами и средствами на пожаре // Проблемы обеспечения безопасности (Безопасность 2020): Материалы II Международной научно-практической конференции. - Уфа: РИК УГАТУ, 2020. - С. 124-127.
- 5 Аксенов С.Г., Синагатуллин Ф.К. Обеспечение первичных мер пожарной безопасности в муниципальных образованиях // Проблема обеспечения безопасности: Материалы II Международной научно-практической конференции. - Уфа: РИК УГАТУ, 2020. - С. 242-244.

Аксенов Сергей Геннадьевич

*д-р экон. наук, профессор,
ФГБОУ ВО Уфимский университет науки и технологий, РФ, г. Уфа*

Фатхуллин Денис Радикович,

ФГБОУ ВО Уфимский университет науки и технологий, РФ, г. Уфа

К ВОПРОСУ О ПРИМЕНЕНИИ СИСТЕМ ГАЗОВОГО ПОЖАРОТУШЕНИЯ

Актуальность темы заключается в том, что применение автоматических систем газового пожаротушения набирает всё большую популярность. Одними из их главных достоинств является то, что они безопасны для людей, они наносят ущерб объект, который тушат, их можно неоднократно применять, а также они могут тушить в труднодоступных местах. Во время проектирования данных систем необходимо правильно выбрать огнетушащее вещества из огромного количества.

В настоящее время популярны состава, которые часто применяются в тушении можно поделить на три главные группы:

- хладоны;
- оксид углерода;
- инертные газы, а также их смеси.

В соответствии с нормативной документацией, данные перечисленные составы используются при тушении пожаров А, В и С классов по ГОСТ 27331, а также электрическое оборудование, у которого величина напряжения не больше чем в технической документации на используемые вещества газового огнетушения.

Как правило, данные вещества в большинстве случаев применяют для тушения объёмного пожаротушения на первоначальном этапе. При процессе флегматизации взрывоопасной среды нефте-химической, химической и других индустриях также применяют эти вещества. Газовые огнетушащие вещества не обладают электропроводностью, процесс испарения происходит недолго, после них не остаётся следы тушения, они пригодны для тушения дорого электрического оборудования, которое находится под напряжением.

Но также существуют вещества, для которых применение газовых веществ огнетушения строго запрещено:

- волокнистые, сыпучие и пористые материалы, которые имеют способность к самовозгоранию, со свойством внутри объёмного тления (опилки дерева, хлопок и т.п.);
- химические вещества и смеси, различные полимерные материалы, у которых присутствует склонность тлеть и гореть, не имея кислородного доступа;
- металлы, которые легко вступают в реакцию, то есть являются химически активными;
- водородные соединения металлов;
- материалы, обладающие пирофорностью;
- различные окислители.

В зависимости от механизма тушения газовые огнетушащие соединения делят на две квалификационные группировки:

- инертные разбавители, которые уменьшают наличие кислорода в зоне возгорания и создают в ней инертную среду;
- ингибиторы, которые осуществляют замедление процесса горения.

Исходя из зависимости от агрегатного состояния, газовые вещества тушения огня в условиях сохранения делят на: жидкие и газобразные. К жидким относятся жидкости или сжиженные газы, а также растворы газов в жидкостях.

К главным критериями, которые учитывают при выборе огнетушащего состава относятся:

- сохранность человеческой жизни;
- показатели по технической и экономической эффективности;
- отсутствие нарушения сохранности материалов и оборудование;
- ограничение по использованию;
- влияние на среду окружения;
- наличие возможности устранения после использования.

Преимущественно используют газы, у которых:

- токсичность находится на приемлемом уровне концентрации (у них должна быть пригодность для дыхания, а также у персонала должна быть возможность покидания помещения в условиях подачи газа);
- есть термическая стойкость (создают маленькое количество продуктов термического распада, являющиеся активными в образовании коррозии, а также имеющие опасность когда их вдыхает человек);
- высокая эффективность тушения

- высокая экономичность (они должны гарантировать небольшие финансовые затраты в результате тушения);
- минимальное негативное влияние на экологию;
- гарантируют универсальные методы заполнения модулей, хранения, перемещения и перезарядки.

Именно хладоны имеют большую эффективность. Процесс их реагирования основывается на двух факторах: химическое ингибирование и уменьшение объёма кислорода.

Хладон 125 имеет концентрацию величиной 9,8% для пожаров класса А2. При этом данная концентрация может быть увеличена до 11,5%, при сохранении возможности дыхания на протяжении 5 минут.

Концентрация,%(об.)	9,0	9,5	10,0	10,5	11,0	11,5	12,0	12,5	13,0	13,5
Время безопасного воздействия, мин. :										
Хладон 125ХП	5,00	5,00	5,00	5,00	5,00	5,00	1,67	0,59	0,54	0,49
Хладон 227еа	5,00	5,00	5,00	5,00	1,13	0,60	0,49	-	-	-

Рисунок 1 – таблица времени безопасного воздействия хладонов на человека.

Применение в тушении хладонов является практически полностью безопасным для человека, ввиду меньшей смертельной концентрации. Термическому распаду подвергается только около 5% массы этого вещества, который идёт на ликвидацию горения, в результате чего токсичность, в площади пожара при тушении данными веществами, будет гораздо меньше токсичности продуктов пиролиза и разложения.

Также нужно знать тот факт, что Хладон причисляется к озонобезопасным веществам. У него достаточно высокая температурная стабильность, если сравнивать его с остальными хладонами, величина температуры термического разложения составляет более 900 градусов. Из-за того что при температуре тления терморазложение практически не осуществляется, Хладон 125 легко применим для тлеющих материалов.

Хладон 227еа не обладает менее безопасными свойствами по сравнению с хладоном 125. Но его экономическая составляющая в составе установки пожаротушения уступает хладону 125, а эффективность не сильно отличается. По термической стабильности он также отстаёт от хладона 125.

У оксида углерода и хладона 227е удельные затраты сильно схожи. Оксид углерода обладает термической стабильностью в период тушения горения. Но у эффект от его тушения не сильнее в сравнение хладоном 125. Хладон может защищать на 83% больший объём по сравнению с оксидом углерода. Для сжатых газов появляется необходимость большего числа тар с их содержанием, так как в среднем им нужно на 25-30% больше газа, ввиду более высокой огнетушащей концентрации.

В продаже стали появляться новые огнетушащие вещества. Как правило их выпуск находится за рубежом и они обладают высокой стоимостью продажи. Но благодаря их невысокой огнетушащей концентрации, низкого влияния на экологию и возможность применения модулей с маленьким давлением делают их более привлекательными. Исходя из чего они обещают неплохую перспективу применения.

Таким образом, одним из самых эффективных и доступных веществ тушения являются хладоны. Их повышенная стоимость компенсируется величиной цены монтажа, установки системы и произведения работ по техническому обслуживанию. Наиболее главным критерием их применения в тушения можно считать высокая безопасность для людей.

Список литературы:

- 6 Аксенов С.Г., Елизарьев А.Н., Манякова Г.М., Габдулхаков Р.Р., Кияшко Л.Ю., Акшенцев В.В. Развитие методических основ оценки риска ЧС в резервуарных парках с использованием методов системного анализа // Успехи современного естествознания. – 2019. – № 2. – С. 131.
- 7 Аксенов С.Г., Синагатуллин Ф.К. Чем и как тушат пожар // Современные проблемы безопасности (FireSafety 2020): теория и практика: Материалы II Всероссийской научно-практической конференции. - Уфа: РИК УГАТУ, 2020. - С. 146-151.
- 8 Аксенов С.Г., Яппаров Р.М., Губайдуллина И.Н., Шапошников А.С., Тараканов Д.А., Султанова А.Р., Эпимахов Н.Л. Моделирование развития опасных ситуаций при выбросе стирола в резервуарном парке // Международный научно-исследовательский журнал. — 2022. — №8 (122). URL: <https://research-journal.org/archive/8-122-2022-august/10.23670/IRJ.2022.122.57>. DOI: 10.23670/IRJ.2022.122.57.
- 9 Аксенов С.Г., Синагатуллин Ф.К. К вопросу об управлении силами и средствами на пожаре // Проблемы обеспечения безопасности (Безопасность 2020): Материалы II Международной научно-практической конференции. - Уфа: РИК УГАТУ, 2020. - С. 124-127.
- 10 Аксенов С.Г., Синагатуллин Ф.К. Обеспечение первичных мер пожарной безопасности в муниципальных образованиях // Проблема обеспечения

безопасности: Материалы II Международной научно-практической конференции. - Уфа: РИК УГАТУ, 2020. - С. 242-244.

Аксенов Сергей Геннадьевич

д-р экон. наук, профессор,

ФГБОУ ВО Уфимский университет науки и технологий, РФ, г. Уфа

Фатхуллин Денис Радикович,

ФГБОУ ВО Уфимский университет науки и технологий, РФ, г. Уфа

ОБЕСПЕЧЕНИЕ ПРОТИВОПОЖАРНОЙ ВЕНТИЛЯЦИИ В ЗАКРЫТЫХ ПОМЕЩЕНИЯХ

Актуальность темы заключается в том, что противопожарная вентиляция играет решающую роль в обеспечении пожарной безопасности и борьбе с задымлением внутри зданий. При возникновении пожара выброс дыма и токсичных газов представляет значительную угрозу для жильцов и сотрудников служб экстренного реагирования. Надлежащие системы вентиляции предназначены для управления перемещением дыма, тепла и газов, что обеспечивает безопасную эвакуацию и эффективные операции по тушению пожара. В этой статье рассматривается важность противопожарной вентиляции, ее ключевые задачи и стратегии эффективной борьбы с задымлением.

Важность противопожарной вентиляции:

- безопасность жизнедеятельности: основной целью противопожарной вентиляции является обеспечение безопасности жильцов путем содействия их своевременной эвакуации. Правильно спроектированные системы вентиляции помогают удалять дым и тепло с путей эвакуации, улучшая видимость и снижая риск вдыхания дыма, которое может привести к летальному исходу.

- безопасность пожарных: противопожарная вентиляция имеет решающее значение для создания более безопасной среды для работы пожарных. Это помогает удалять дым и тепло из здания, улучшая видимость и снижая вероятность возникновения вспышек, когда горючие газы воспламеняются одновременно.

- защита имущества: эффективная борьба с задымлением с помощью вентиляционных систем может ограничить ущерб от пожара и задымления в определенных зонах, сводя к минимуму потери имущества и облегчая восстановление после пожара.

Стратегии эффективной борьбы с курением:

- естественная вентиляция: естественная вентиляция использует естественную плавучесть горячего дыма для его удаления из здания. Это предполагает стратегическое размещение отверстий, таких как окна или вентиляционные отверстия, для облегчения

выхода дыма из помещения. Естественная вентиляция особенно эффективна в малоэтажных зданиях или помещениях с большими проемами.

- механическая вентиляция: механическая вентиляция предполагает использование вентиляторов и систем воздуховодов для активного удаления дыма из здания. Вентиляторы дымоудаления стратегически расположены таким образом, чтобы создавать перепад давления, заставляя дым выходить через специально отведенные места выпуска. Механическая вентиляция подходит для более крупных и сложных сооружений, таких как высотные здания или подземные помещения.

- системы контроля задымления: системы контроля задымления используют комбинацию стратегий естественной и механической вентиляции для оптимизации управления задымлением. Эти системы часто включают в себя детекторы дыма, автоматические заслонки и панели управления для включения систем вентиляции в ответ на пожары. Системы борьбы с задымлением обеспечивают скоординированное и эффективное реагирование на чрезвычайные пожарные ситуации.

- герметизация лестничных клеток: системы герметизации лестничных клеток предназначены для поддержания положительного давления на выходах с лестничных клеток, предотвращая проникновение дыма в эти критически важные пути эвакуации. Благодаря тому, что лестничные клетки не задымлены, у жильцов есть свободный и безопасный путь для эвакуации из здания.

- борьба с задымлением в атриумах: атриумы с их открытым и просторным дизайном требуют специальных мер по борьбе с задымлением. Дымовые завесы, системы дымоудаления и стратегически расположенные детекторы дыма помогают сдерживать и отводить дым в помещениях атриума, защищая пути эвакуации и сводя к минимуму распространение дыма в другие помещения здания.

- борьба с задымлением в подземных помещениях: подземные сооружения, такие как гаражи-стоянки и туннели, создают уникальные проблемы для борьбы с задымлением. Специальные системы вентиляции, включая струйные вентиляторы и продольную вентиляцию, используются для контроля движения дыма и обеспечения безопасных путей эвакуации пассажиров.

Противопожарная вентиляция играет решающую роль в смягчении последствий пожаров и содействии усилиям по тушению пожаров. Благодаря эффективному контролю дыма, тепла и токсичных газов противопожарная вентиляция обладает рядом преимуществ, которые способствуют общему успеху операций по тушению пожара. Вот некоторые ключевые преимущества противопожарной вентиляции:

- улучшенная видимость: системы вентиляции помогают удалять дым из здания, улучшая видимость как для жильцов, так и для пожарных. Улучшенная видимость позволяет улучшить навигацию, поисково-спасательные операции и эффективные методы пожаротушения, снижая риски, связанные с ограниченной видимостью.

- повышенная безопасность пожарных: пожарные сталкиваются с многочисленными опасностями во время операций по тушению пожара. Надлежащая вентиляция способствует их безопасности за счет снижения уровня тепла и токсичных газов внутри сооружения. Удаляя дым и тепло, вентиляционные системы помогают предотвратить возгорание и обратные потоки воздуха, которые потенциально опасны для жизни пожарных.

- расширенный доступ и мобильность: эффективная вентиляция очищает пути эвакуации и точки доступа, позволяя пожарным более свободно передвигаться по зданию. Расчищенные пути облегчают проведение более быстрых поисково-спасательных операций и позволяют пожарным быстро добраться до очага пожара.

- повышенная эффективность пожаротушения: вентиляция помогает контролировать рост и распространение пожара. Отводя тепло и дым, это помогает снизить интенсивность пожара, что позволяет пожарным более эффективно применять методы тушения. Контролируемая среда, создаваемая вентиляцией, помогает локализовать пожар и предотвращает его распространение на прилегающие помещения.

- уменьшенный материальный ущерб: противопожарные вентиляционные системы помогают ограничить степень повреждения конструкции огнем и дымом. Удаляя дым, тепло и газы, эти системы могут локализовать пожар на определенной территории, сводя к минимуму материальные потери и облегчая восстановление после пожара.

- повышенная безопасность жильцов: быстрое удаление дыма с помощью вентиляционных систем помогает создать более безопасные условия для жильцов, пытающихся эвакуироваться из здания. Пониженный уровень задымления улучшает видимость и снижает риск вдыхания дыма, обеспечивая более эффективный и безопасный процесс эвакуации.

- эффективное расследование пожара: после того, как пожар потушен, вентиляция может сыграть решающую роль в удалении остаточного дыма и уменьшении стойкого запаха дыма внутри здания. Это улучшает условия для пожарных следователей для осмотра места происшествия, сбора улик и определения происхождения и причины пожара.

- гибкость и приспособляемость: противопожарные вентиляционные системы обеспечивают гибкость с точки зрения конструкции и эксплуатации. Они могут быть настроены в соответствии с различными типами зданий и размерами, а их работа может

быть скорректирована в соответствии с конкретными требованиями каждого случая пожара. Такая адаптивность гарантирует, что вентиляционные системы могут эффективно поддерживать операции по тушению пожаров в различных сценариях.

Хотя противопожарная вентиляция является важнейшим аспектом операций по тушению пожаров, она также сопряжена с определенными недостатками и проблемами, которые необходимо учитывать. Вот некоторые из недостатков противопожарной вентиляции:

- повышенное распространение огня: проветривание очага пожара может непреднамеренно обеспечить поступление дополнительного кислорода, что может ускорить рост и распространение пожара. При неправильном контроле подача свежего воздуха в горящее сооружение может привести к усилению пожара, что потенциально может привести к более сложной ситуации с тушением пожара.

- распространение дыма и токсичных газов: в некоторых случаях вентиляция может привести к распространению дыма и токсичных газов в другие помещения здания или прилегающие сооружения. Это может представлять опасность для пассажиров и пожарных, которые могут подвергаться воздействию опасных паров и ухудшать видимость в зонах, которые ранее не были затронуты дымом.

- подверженность пожарных опасностям: пожарные, участвующие в операциях по вентиляции, могут столкнуться с повышенным воздействием тепла, дыма и токсичных газов. Открытие вентиляционных отверстий может привести к выбросу горячих газов, потенциально подвергая пожарных непосредственной опасности, если они не защищены должным образом или если поведение пожара не до конца изучено.

- непредсказуемое поведение при пожаре: вентиляция может оказывать непредсказуемое влияние на поведение при пожаре в зависимости от таких факторов, как размер очага, местоположение и путь вентиляции. Внезапные изменения воздушного потока могут привести к взрывам пожарного газа, вспышкам или обратным потокам, подвергая опасности как пожарных, так и пассажиров.

- риски для стабильности конструкции: вентиляция потенциально может нарушить структурную целостность здания, особенно в ситуациях, когда имеется значительный ущерб от пожара. Быстрая вентиляция может создавать перепады давления, которые могут привести к выходу из строя или обрушению конструктивных элементов, создавая значительный риск для пожарного персонала.

- ограниченная эффективность в некоторых сценариях: при определенных сценариях пожара, таких как сильно изолированные помещения или здания с ограниченными возможностями вентиляции, традиционные методы вентиляции могут оказаться не столь

эффективными. Это может препятствовать удалению дыма и тепла, что усложняет операции по тушению пожара.

- погодные условия и внешние факторы: внешние факторы, такие как направление и скорость ветра, погодные условия и планировка здания, могут влиять на эффективность работы вентиляции. Неблагоприятные погодные условия, такие как сильный ветер, могут повлиять на управление воздушным потоком и потенциально усугубить пожарную ситуацию.

- требуемое время и ресурсы: эффективные операции по вентиляции требуют надлежащего планирования, координации и ресурсов. Пожарные должны оценить условия пожара, определить подходящую стратегию вентиляции и соответствующим образом распределить персонал и оборудование. Этот процесс может занять ценное время и ресурсы, которые можно было бы использовать для других задач пожаротушения.

Важно отметить, что, несмотря на недостатки, связанные с противопожарной вентиляцией, надлежащая подготовка, понимание поведения при пожаре и внедрение эффективной тактики вентиляции могут помочь свести к минимуму эти риски. Пожарные и специалисты по пожарной безопасности должны тщательно оценить ситуацию, взвесить преимущества и недостатки и принимать обоснованные решения относительно стратегий вентиляции во время операций по тушению пожара.

Таким образом, противопожарная вентиляция является важнейшим аспектом пожарной безопасности и борьбы с задымлением. Эффективно управляя перемещением дыма, тепла и токсичных газов, вентиляционные системы повышают безопасность жизни, защищают имущество и поддерживают усилия по тушению пожаров. Внедрение комбинации естественной вентиляции, механической вентиляции, систем борьбы с задымлением и специализированных стратегий для конкретных конфигураций зданий обеспечивает комплексный подход к борьбе с задымлением. Владельцам зданий, проектировщикам и специалистам по пожарной безопасности важно уделять приоритетное внимание правильному проектированию, монтажу и техническому обслуживанию систем противопожарной вентиляции, чтобы максимально повысить их эффективность в случае чрезвычайной пожарной ситуации.

Список литературы:

- 1 Аксенов С.Г., Елизарьев А.Н., Манякова Г.М., Габдулхаков Р.Р., Кияшко Л.Ю., Акшенцев В.В. Развитие методических основ оценки риска ЧС в резервуарных парках с использованием методов системного анализа // Успехи современного естествознания. – 2019. – № 2. – С. 131.

- 2 Аксенов С.Г., Синагатуллин Ф.К. Чем и как тушат пожар // Современные проблемы безопасности (FireSafety 2020): теория и практика: Материалы II Всероссийской научно-практической конференции. - Уфа: РИК УГАТУ, 2020. - С. 146-151.
- 3 Аксенов С.Г., Яппаров Р.М., Губайдуллина И.Н., Шапошников А.С., Тараканов Д.А., Султанова А.Р., Эпимахов Н.Л. Моделирование развития опасных ситуаций при выбросе стирола в резервуарном парке // Международный научно-исследовательский журнал. — 2022. — №8 (122). URL: <https://research-journal.org/archive/8-122-2022-august/10.23670/IRJ.2022.122.57>. DOI: 10.23670/IRJ.2022.122.57.
- 4 Аксенов С.Г., Синагатуллин Ф.К. К вопросу об управлении силами и средствами на пожаре // Проблемы обеспечения безопасности (Безопасность 2020): Материалы II Международной научно-практической конференции. - Уфа: РИК УГАТУ, 2020. - С. 124-127.
- 5 Аксенов С.Г., Синагатуллин Ф.К. Обеспечение первичных мер пожарной безопасности в муниципальных образованиях // Проблема обеспечения безопасности: Материалы II Международной научно-практической конференции. - Уфа: РИК УГАТУ, 2020. - С. 242-244.

Аксенов Сергей Геннадьевич

д-р экон. наук, профессор,

ФГБОУ ВО Уфимский университет науки и технологий, РФ, г. Уфа

Фатхуллин Денис Радикович,

ФГБОУ ВО Уфимский университет науки и технологий, РФ, г. Уфа

К ВОПРОСУ О ПРОТИВОПОЖАРНЫХ БАРЬЕРАХ

Актуальность темы заключается в том, что пожарная безопасность имеет первостепенное значение в любом здании или сооружении. Для предотвращения распространения пожаров и защиты жизни и имущества решающее значение имеет внедрение надежных мер противопожарной защиты. Среди этих мер противопожарные барьеры играют жизненно важную роль. Противопожарные барьеры являются важными компонентами, которые разделяют здания на части, предотвращая быстрое распространение пламени, тепла и дыма. В этой статье исследуется значение противопожарных барьеров и их роль в повышении пожарной безопасности.

Противопожарные барьеры - это строительные элементы, предназначенные для создания отсеков внутри здания, разделяющих различные помещения или этажи, чтобы сдерживать распространение огня. Эти барьеры препятствуют распространению тепла, пламени и дыма, обеспечивая жильцам безопасные пути эвакуации и облегчая работу пожарных во время реагирования на чрезвычайные ситуации. Противопожарные барьеры обычно включают в себя стены, полы, потолки, двери, окна и другие компоненты, соответствующие определенным показателям огнестойкости.



Рисунок 1 – противопожарный барьер.

Основные преимущества противопожарных барьеров:

- сдерживание пожара: противопожарные барьеры эффективно ограничивают распространение пожаров, ограничивая их зоной возникновения. Такая изоляция сводит к минимуму материальный ущерб, снижает риск обрушения конструкций и повышает безопасность жильцов, предоставляя им защищенные зоны и пути эвакуации.

- борьба с задымлением: противопожарные барьеры действуют как барьеры для дыма, предотвращая его быстрое распространение по зданию. Такая защитная оболочка помогает поддерживать чистоту путей эвакуации, снижает риск вдыхания дыма и помогает в тушении пожаров, улучшая видимость в пострадавших районах.

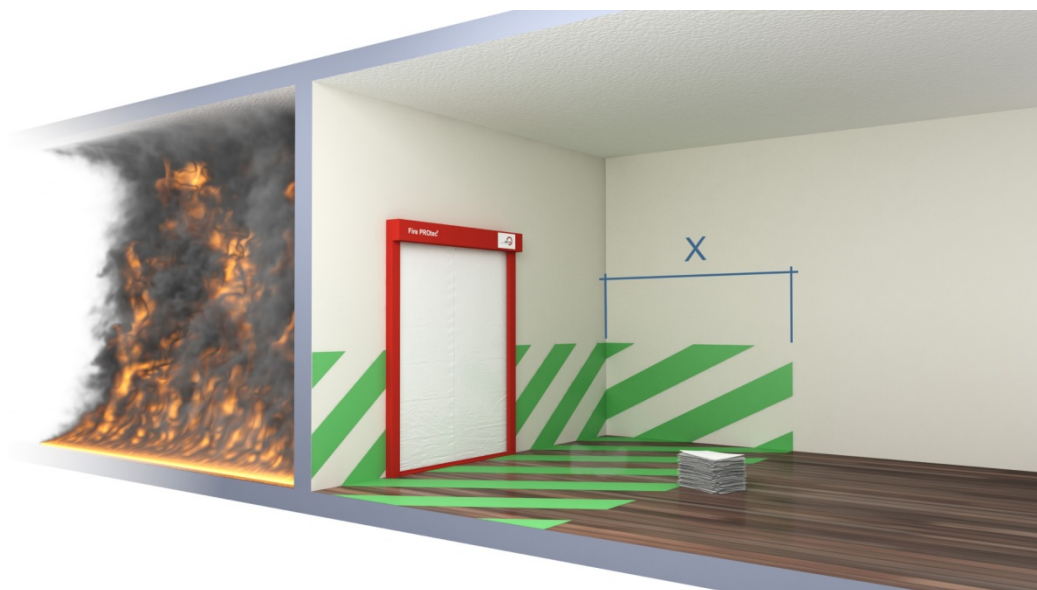
- разделение на отсеки: противопожарные барьеры разделяют большие здания на более мелкие отсеки, ограничивая размер и серьезность пожаров. Ограничивая пожары меньшими площадями, противопожарные барьеры позволяют пожарным более эффективно контролировать и тушить пламя, снижая вероятность неконтролируемого распространения огня.

- структурная целостность: противопожарные барьеры предназначены для поддержания структурной целостности здания во время пожара. Они обеспечивают устойчивость к разрушительному воздействию тепла и пламени, гарантируя, что здание остается стабильным в течение более длительного времени, позволяя жильцам безопасно эвакуироваться и предоставляя больше времени для тушения пожара.

- усовершенствованные пути эвакуации: противопожарные ограждения устанавливают обозначенные пути эвакуации, направляя пассажиров в безопасные зоны или к выходам. Предотвращая попадание огня и дыма на эти маршруты, противопожарные барьеры помогают обеспечить четкий и беспрепятственный путь для безопасной эвакуации людей.

- защита имущества: противопожарные барьеры играют решающую роль в защите имущества, ограничивая ущерб от пожара определенными участками. Такая локализация может значительно снизить финансовые и эмоциональные последствия пожара, позволяя предприятиям и частным лицам быстрее восстанавливаться и возобновлять нормальную работу.

- соблюдение нормативных требований: противопожарные барьеры, как правило, требуются в соответствии со строительными нормами и правилами. Соблюдение этих стандартов гарантирует, что здания строятся и обслуживаются с соблюдением надлежащих мер пожарной безопасности, обеспечивая спокойствие жильцов и соответствуя требованиям законодательства.

Помимо преимуществ у них также есть и недостатки:

- стоимость: установка противопожарных барьеров может быть дорогостоящей, особенно в больших зданиях или сооружениях. Расходы на материалы, строительство и техническое обслуживание могут быть значительными, что становится финансовым бременем для некоторых владельцев недвижимости или застройщиков.

- сложное проектирование и монтаж: проектирование и установка противопожарных барьеров требуют специальных знаний и опыта. Это может быть сложным процессом, особенно при установке противопожарных барьеров в существующих зданиях. Неправильный дизайн или установка могут поставить под угрозу их эффективность и снизить их способность сдерживать возгорания.

- ограниченное пространство и доступность: противопожарные барьеры создают отсеки внутри здания, которые могут ограничивать полезное пространство и доступность между различными зонами. Это может создать проблемы для пассажиров с точки зрения передвижения и функциональности, особенно в условиях большого скопления людей.

- требования к техническому обслуживанию и проверке: противопожарные барьеры требуют регулярного технического обслуживания и проверок для обеспечения их постоянной эффективности. Это может занять много времени и потребовать дополнительных ресурсов, таких как обученный персонал и оборудование. Несоблюдение надлежащих проверок или технического обслуживания может привести к нарушению противопожарных барьеров.

- проблемы модернизации: модернизация противопожарных барьеров в старых зданиях может быть особенно сложной задачей. Конструктивные ограничения и существующие конфигурации могут затруднить установку противопожарных барьеров без значительных модификаций, что скажется на эстетике и функциональности здания.

- ложное чувство безопасности: хотя противопожарные барьеры играют решающую роль в сдерживании пожаров, у жильцов может развиться ложное чувство защищенности, предполагая, что только барьеры гарантируют их безопасность. Это неправильное представление может привести к самоуспокоенности и неподготовленности к чрезвычайным ситуациям.

Чтобы максимально повысить эффективность противопожарных барьеров, при их проектировании и текущем техническом обслуживании следует учитывать несколько факторов:

- показатели огнестойкости: противопожарные барьеры должны проектироваться и изготавливаться в соответствии с применимыми показателями огнестойкости. Эти показатели определяют продолжительность времени, в течение которого барьер может выдерживать воздействие огня, прежде чем нарушится его целостность.

- проникновение и герметизация швов: правильная герметизация проникновений и стыков в противопожарных барьерах имеет решающее значение. Эти отверстия должны быть надлежащим образом защищены огнеупорными материалами, чтобы предотвратить распространение огня, тепла и дыма между отсеками.

- регулярные проверки и техническое обслуживание: регулярные проверки и техническое обслуживание противопожарных барьеров необходимы для обеспечения их постоянной эффективности. Следует проводить регулярные проверки на наличие повреждений, деградации или зазоров в барьерах, при этом любые проблемы должны быть оперативно устранены для поддержания их целостности.

- модернизация и дооснащение: в старых зданиях противопожарные барьеры могут потребовать модернизации или дооснащения в соответствии с действующими стандартами пожарной безопасности. Модернизация противопожарных дверей, окон и настенных узлов может повысить их эксплуатационные характеристики и соответствие нормативным требованиям.

Противопожарные барьеры являются незаменимыми элементами обеспечения пожарной безопасности внутри зданий и сооружений. Разделяя помещения и препятствуя распространению пламени, тепла и дыма, эти барьеры играют решающую роль в защите жизни, имущества и структурной целостности здания во время чрезвычайной пожарной ситуации.

Преимущества эффективных противопожарных барьеров многочисленны. Они сдерживают пожары, ограничивая их масштабы и предотвращая быструю эскалацию. Контролируя движение дыма, противопожарные барьеры обеспечивают более четкие пути эвакуации и снижают риск вдыхания дыма. Эти барьеры также облегчают операции по тушению пожаров, ограничивая огонь определенными районами, позволяя службам реагирования сосредоточить свои усилия и более эффективно взять ситуацию под контроль.

Помимо защиты человеческих жизней, противопожарные барьеры обеспечивают защиту имущества. Локализуя пожар в ограниченном пространстве, они уменьшают ущерб и снижают финансовые и эмоциональные последствия пожара. Соблюдение строительных норм и правил, касающихся противопожарных барьеров, гарантирует, что конструкции возводятся и обслуживаются с соблюдением надлежащих мер пожарной безопасности, обеспечивая спокойствие жильцов.

Для максимальной эффективности противопожарных барьеров решающее значение имеют тщательное проектирование, правильная установка и регулярное техническое обслуживание. Соблюдение норм огнестойкости, герметизация проходов и стыков, а также

проведение плановых проверок являются необходимыми методами для поддержания целостности этих барьеров.

Таким образом, противопожарные барьеры являются неотъемлемыми компонентами стратегий пожарной безопасности, обеспечивая решающее время для эвакуации, помогая в тушении пожаров и сводя к минимуму последствия пожаров. Их наличие и надлежащее внедрение необходимы для создания более безопасной среды, снижения рисков и защиты как людей, так и имущества в случае чрезвычайной пожарной ситуации.

Список литературы:

- 1 Аксенов С.Г., Елизарьев А.Н., Манякова Г.М., Габдулхаков Р.Р., Кияшко Л.Ю., Акшенцев В.В. Развитие методических основ оценки риска ЧС в резервуарных парках с использованием методов системного анализа // Успехи современного естествознания. – 2019. – № 2. – С. 131.
- 2 Аксенов С.Г., Синагатуллин Ф.К. Чем и как тушат пожар // Современные проблемы безопасности (FireSafety 2020): теория и практика: Материалы II Всероссийской научно-практической конференции. - Уфа: РИК УГАТУ, 2020. - С. 146-151.
- 3 Аксенов С.Г., Яппаров Р.М., Губайдуллина И.Н., Шапошников А.С., Тараканов Д.А., Султанова А.Р., Эпимахов Н.Л. Моделирование развития опасных ситуаций при выбросе стирола в резервуарном парке // Международный научно-исследовательский журнал. — 2022. — №8 (122). URL: <https://research-journal.org/archive/8-122-2022-august/10.23670/IRJ.2022.122.57>. DOI: 10.23670/IRJ.2022.122.57.
- 4 Аксенов С.Г., Синагатуллин Ф.К. К вопросу об управлении силами и средствами на пожаре // Проблемы обеспечения безопасности (Безопасность 2020): Материалы II Международной научно-практической конференции. - Уфа: РИК УГАТУ, 2020. - С. 124-127.
- 5 Аксенов С.Г., Синагатуллин Ф.К. Обеспечение первичных мер пожарной безопасности в муниципальных образованиях // Проблема обеспечения безопасности: Материалы II Международной научно-практической конференции. - Уфа: РИК УГАТУ, 2020. - С. 242-244.

Аксенов Сергей Геннадьевич

*д-р экон. наук, профессор,
ФГБОУ ВО Уфимский университет науки и технологий, РФ, г. Уфа*

Фатхуллин Денис Радикович,

ФГБОУ ВО Уфимский университет науки и технологий, РФ, г. Уфа

К ВОПРОСУ ОБ УГЛЕКИСЛОТНОМ ОГNETУШИТЕЛЕ

Актуальность темы заключается в том, что огнетушитель необходим для ликвидации горения, которое развивается при наличии кислорода. Он необходим в тушении там, где иными средствами отсутствует возможность тушения. Это может быть как опасность для человеческой жизни, так и нецелесообразность применения из-за материального ущерба.

Углекислотный огнетушитель представляет собой закачной огнетушитель с повышенным уровнем давления, с находящимся внутри него оксидом углерода.



Рисунок 1 – конструкция углекислотного огнетушителя.

Принцип работы заключается в том, что углекислый пар, находящийся в охлаждённом состоянии, образует условия с отсутствием доступа кислорода. С целью повышения

эффективности, происходит понижение температуры объекта тушения до такого значения, при котором процесс горения не может развиваться.

Данный вид огнетушителей подразделяется на различные виды, исходя из зависимости:

- каким способом образуется давление. Бывают модели с газом, который заправляется в ёмкость. С отдельным прибором, который расположен внутри и снаружи;
- особенности строения. Могут быть передвижные или переносные модели. Также бывают те, которые могут срабатывать автоматически.
- способ, которым они приводятся в действие. Они бывают с вентильным, запорно-пусковым механизмом;
- марки вещества, которым непосредственно осуществляется процесс ликвидации горения. Успешность напрямую зависит от того, чем тушат.

Бывают пожары, которые невозможно ликвидировать при помощи воды или порошка. Горение топлива или электроприборов следует тушить с ограничением подачи кислорода. Благодаря углекислотной модели огнетушителя, в которой находится оксид углерода, можно выполнить данную задачу.

В случае если объект находится под напряжением и у данного типа огнетушителя в конструкции есть металлический раструб, то его использование строго запрещено. Так как у появившейся, в ходе выпуска вещества наружу, угольной кислоты есть способность проведения тока.

Если у предмета, который необходимо потушить высокая температура, то применять в данном случае этот тип огнетушителя не стоит, так как это может привести к повреждению структуры баллона, утрата герметичности, из-за чего также может происходить утечка взрывоопасных материалов.

Область применения данного средства тушения горения достаточно обширная:

- к ним относятся помещения, в которых находятся ценные с материальной точки зрения вещи;
- помещения, внутри которых находятся электрощиты, кабинеты технологического назначения, электрические установки, напряжение которых достигает 10 000 Вольт;
- здания и сооружения с плохой электрической проводкой;
- их можно применять в тушения электрических моторов, двигателей внутреннего сгорания, а также их частей, которые находятся под напряжением;
- кабинеты с актуальным оснащением, также можно отнести помещения производственного назначения;

- предприятия на которых находится производство, работа которых связана с горючими веществами и различными газами;
- ликвидация горения технического офисного оборудования;
- масло, подверженного процессу горения;
- вещества и материалы, имеющих свойство воспламенятся, расположенных в гаражах;
- различных бытовых приборов, а также электрической проводки.

Оксид углерода обладает рядом преимуществ:

- в период тушения, а также после него он в достаточно короткие сроки испаряется и практически полностью исчезает с поверхности применения, оставив после себя минимальное количество следов;
- после него не остаётся грязь, а также различные вредные пары;
- в процессе его выпуска наружу, сохраняется хорошая видимость горения, отсутствует нужда в использовании специальных средств дымовой защиты;
- единственным негативным воздействием, которым он обладает, является холодная температура, которая может портить объект тушения;
- данное вещество создают среду с отсутствием кислорода, что является преимущественным фактором в тушении топлива и различных горючих веществ.

Во время применения данного средства противопожарной борьбы следует в обязательном порядке соблюдать требования техники безопасности. Из-за того что температурное значение раструба уменьшается на 70 градусов, запрещено его держать руками без каких-либо элементарных средств защиты. С этой целью возле сопла сделана специальная деревянная рукоятка. Во время тушения нужно обязательно встать на такую позицию, при которой будет возможность отойти на безопасную дистанцию от место горения.

Углекислотный огнетушитель имеет свой срок годности, который указан в нормативной документации, и равен 15 годам, по достижению которого он признаётся негодным для эксплуатации. Также как и любое средство противопожарной борьбы, он должен периодически подвергаться проверке. Один раз в год и каждый квартал, он осматривается на предмет выявления повреждений, контроля манометра, а также проверка веса. Раз в пять лет одушевляется полный контроль, в котором он вскрывается и опустошается, происходит осмотр всех его составляющих, одушевляется полная заправка.

Таким образом, углекислотный огнетушитель помимо того что он является эффективным средством борьбы с пожаром, он также обладает свойством затруднения его

развития. Они практически не оставляют после себя следов. Объект возгорания сохраняется после того, как он подвергся тушению.

Список литературы:

- 6 Аксенов С.Г., Елизарьев А.Н., Манякова Г.М., Габдулхаков Р.Р., Кияшко Л.Ю., Акшенцев В.В. Развитие методических основ оценки риска ЧС в резервуарных парках с использованием методов системного анализа // Успехи современного естествознания. – 2019. – № 2. – С. 131.
- 7 Аксенов С.Г., Синагатуллин Ф.К. Чем и как тушат пожар // Современные проблемы безопасности (FireSafety 2020): теория и практика: Материалы II Всероссийской научно-практической конференции. - Уфа: РИК УГАТУ, 2020. - С. 146-151.
- 8 Аксенов С.Г., Яппаров Р.М., Губайдуллина И.Н., Шапошников А.С., Тараканов Д.А., Султанова А.Р., Эпимахов Н.Л. Моделирование развития опасных ситуаций при выбросе стирола в резервуарном парке // Международный научно-исследовательский журнал. — 2022. — №8 (122). URL: <https://research-journal.org/archive/8-122-2022-august/10.23670/IRJ.2022.122.57>. DOI: 10.23670/IRJ.2022.122.57.
- 9 Аксенов С.Г., Синагатуллин Ф.К. К вопросу об управлении силами и средствами на пожаре // Проблемы обеспечения безопасности (Безопасность 2020): Материалы II Международной научно-практической конференции. - Уфа: РИК УГАТУ, 2020. - С. 124-127.
- 10 Аксенов С.Г., Синагатуллин Ф.К. Обеспечение первичных мер пожарной безопасности в муниципальных образованиях // Проблема обеспечения безопасности: Материалы II Международной научно-практической конференции. - Уфа: РИК УГАТУ, 2020. - С. 242-244.

Аксенов Сергей Геннадьевич

д-р экон. наук, профессор,

ФГБОУ ВО Уфимский университет науки и технологий, РФ, г. Уфа

Фатхуллин Денис Радикович,

ФГБОУ ВО Уфимский университет науки и технологий, РФ, г. Уфа

ПРОБЛЕМЫ ОБЕСПЕЧЕНИЯ ПОЖАРНОЙ БЕЗОПАСНОСТИ НА ЛЕСНЫХ ТЕРРИТОРИЯХ

Актуальность выбранной темы заключается в том, что пожар является одним из основных факторов, негативно влияющих на экологический и ресурсный потенциал лесов. Лесные пожары являются самыми опасными. Пожары уничтожают посеы и приводят к эрозии почвы. Охрана лесов от пожаров - один из важнейших вопросов охраны национальных памятников.

Предупреждающие об угрозе граждан противопожарные таблички на въездах в лес оказались практически неэффективными. Более 90% лесных пожаров вызваны действиями человека. Предотвращение пожаров и тушение тех, которые все же возникли, является первоочередной задачей [4].

Меры по обнаружению пожара и наземному пожаротушению включают в себя сеть пожарных наблюдательных вышек, высотных постов и пожарно-химических станций со специальным оборудованием и технологиями для борьбы с лесными пожарами (автоцистерны, лесопожарные установки, пожарные машины, тракторы, бульдозеры, насосы высокого давления, огнетушители, ручной инструмент и т.д.).

Все меры по охране лесов должны быть основаны на устранении причин, а не на борьбе с огнем. Главная проблема в том, что основными причинами лесных пожаров является человеческий фактор. Крупные лесные пожары могут уничтожить огромные площади леса за один-два дня [3].

Факторы риска возникновения лесных пожаров:

- Сложный рельеф местности (пожары всегда следуют направлению ветра, обычно в гору)
- Плохая видимость (из-за дыма и пыли).
- Чрезмерное тепло от огня (пожары всегда возникают в жаркую погоду).

- Трудности с обеспечением пожарных (вода, еда, инструменты, топливо).
- Часто приходится работать ночью.
- Невозможность спастись от огня при сильном ветре.
- Внезапные изменения направления ветра, так что никто не может предсказать дальнейшее распространение огня
- Стресс и усталость заставляют людей совершать катастрофические ошибки, часто приводящие к смерти.

Если заметить пожар на ранней стадии, когда он еще слаб, его легче потушить.

Ранее обнаружение пожара основывается на наблюдении с земли. Теперь инфракрасное и микроволновое оборудование, установленное на самолетах и беспилотниках, позволяет обнаруживать зарождающиеся пожары.

Эта информация передается на компьютер, который может быстро обработать ее и указать точное местоположение и температуру пожара, даже если на небе есть облака. Это позволяет бригадам атаковать пожар до его широкого распространения.

Проблема борьбы с лесными пожарами сложна и многогранна, и она актуальна как никогда. Решение требует участия и сотрудничества специалистов в разных областях - экологов, лесников, экономистов, пожарных, педагогов-экологов, специалистов по сохранению биоразнообразия и охране здоровья человека и т.д [5].

Чтобы повысить эффективность использования ресурсов и экологический потенциал лесов, необходимо сосредоточиться на решении важных проблем.

Необходимо более активно развитие услуг по мониторингу лесных пожаров на основе современного оборудования наземного и дистанционного зондирования с использованием геоинформационных технологий, способных обрабатывать данные наземных, воздушных и космических наблюдений.

Следует решить проблему отсутствия слаженной региональной лесной охраны в Национальном лесном фонде и развития лесопатологического мониторинга как подсистемы интегрированного лесного мониторинга для поддержки информации, необходимой для принятия решений по охране лесов в Лесном фонде.

Также есть еще одна важная проблема - отсутствие запаса средств и материалов для быстрого реагирования на чрезвычайные ситуации, связанные с лесными и торфяными пожарами, в течение всего пожароопасного сезона; отсутствие программы модернизации пожарных машин и пожарного оборудования для лесного хозяйства.

Следовательно, имеется необходимость в разработке и совершенствовании машин и оборудования. Кроме того, в этой сфере заметно отсутствие необходимых инвестиций в

модернизацию физической инфраструктуры лесопожарных бригад, работы по координации работы лесопожарных бригад, разделенных по регионам.

Отметим также еще одну важную проблему. Лесная авиация резко сократила облеты лесов по установленным маршрутам, даже в периоды высокого риска пожаров из-за погодных условий, поэтому пожары обнаруживаются поздно, когда для их тушения требуются огромные усилия [2].

Для решения большинство проблем нужно запустить комплексную федеральную кампанию по предотвращению лесных пожаров.

Подавляющее большинство лесных пожаров возникает из-за неосторожного обращения с огнем во время отдыха или работы.

Поэтому необходима широкая пропаганда о лесных пожарах среди граждан в населенных пунктах, общественном транспорте, на рабочих местах и в условиях массового отдыха по соблюдению правил пожарной безопасности.

Требуется также организация отдыха в лесу с целью снижения неорганизованного притока людей, обеспечение пожарной безопасности в зонах отдыха. Необходим контроль за соблюдением требований пожарной безопасности в лесах. Государству необходимо усилить ответственность за умышленные лесные пожары или пожары по неосторожности.

На данный момент в целях предупреждения и борьбы с лесными пожарами органы исполнительной власти совместно с органами управления лесным хозяйством обязаны:

- организовать разработку и внедрение мер по предупреждению и борьбе с лесными пожарами на предприятиях, в учреждениях и организациях, ответственных за охрану и защиту лесов, а также у лесопользователей;
- утвердить порядок привлечения населения, работников сельскохозяйственных формирований, а также пожарной техники, транспорта и других средств предприятий, учреждений и организаций для тушения лесных пожаров;
- перед началом пожароопасного сезона провести оперативные утверждения оперативных планов по борьбе с лесными пожарами;
- обеспечить, чтобы в периоды высокой пожарной опасности в лесах из задействованных сил и средств формировались лесопожарные бригады, и чтобы они были готовы к быстрому выезду в случае возникновения лесных пожаров
- оказывать содействие в строительстве и содержании противопожарных дорог, аэродромов и посадочных площадок для самолетов и вертолетов, используемых для охраны лесов, выделять органам государственного лесного хозяйства необходимое количество автомобилей, катеров и других транспортных средств с запасом топлива в качестве аварийного транспорта в пожароопасный период

- обеспечивать регулярное освещение в прессе, на радио и телевидении вопросов охраны лесов и соблюдения правил пожарной безопасности в лесах.

Эти мероприятия подготавливаются, координируются и осуществляются органами лесного хозяйства от имени соответствующих органов власти.

Государственный пожарный надзор, направленный на обеспечение охраны лесов от пожаров, осуществляется должностными лицами Государственной лесной службы Российской Федерации в форме проверки соблюдения гражданами и юридическими лицами правил пожарной безопасности в лесном фонде [6].

Охрана лесов от пожаров должна стать важным направлением государственной политики для обеспечения экологической безопасности страны и сохранения ресурсного потенциала лесов.

Система защиты леса должна функционировать в быстро меняющихся природных условиях. Налаженное сотрудничество между различными структурами по борьбе с лесными пожарами играет важную роль в обеспечении пожарной безопасности в лесах.

Совместные инициативы по мониторингу и оценке пожаров позволяют быстро применять информацию и тактические действия в текущей ситуации [1].

Российские леса защищаются от пожаров в соответствии с положениями Лесного кодекса Российской Федерации. Охрана лесов от пожаров осуществляется наземными и воздушными методами, а также с помощью авиабазы охраны лесов федерального управления лесного хозяйства.

Основными задачами охраны лесов от пожаров являются предотвращение лесных пожаров, их обнаружение, ограничение распространения и тушение, а для их успешного решения необходимо решить рассмотренные в данной статье проблемы.

Список литературы:

- 1 Аксенов С.Г., Елизарьев А.Н., Манякова Г.М., Габдулхаков Р.Р., Кияшко Л.Ю., Акшенцев В.В. Развитие методических основ оценки риска ЧС в резервуарных парках с использованием методов системного анализа // Успехи современного естествознания. – 2019. – № 2. – С. 131.
- 2 Аксенов С.Г., Синагатуллин Ф.К. Чем и как тушат пожар // Современные проблемы безопасности (FireSafety 2020): теория и практика: Материалы II Всероссийской научно-практической конференции. - Уфа: РИК УГАТУ, 2020. - С. 146-151.

- 3 Аксенов С.Г., Яппаров Р.М., Губайдуллина И.Н., Шапошников А.С., Тараканов Д.А., Султанова А.Р., Эпимахов Н.Л. Моделирование развития опасных ситуаций при выбросе стирола в резервуарном парке // Международный научно-исследовательский журнал. — 2022. — №8 (122). URL: <https://research-journal.org/archive/8-122-2022-august/10.23670/IRJ.2022.122.57>. DOI: 10.23670/IRJ.2022.122.57.
- 4 Аксенов С.Г., Синагатуллин Ф.К. К вопросу об управлении силами и средствами на пожаре // Проблемы обеспечения безопасности (Безопасность 2020): Материалы II Международной научно-практической конференции. - Уфа: РИК УГАТУ, 2020. - С. 124-127.
- 5 Аксенов С.Г., Синагатуллин Ф.К. Обеспечение первичных мер пожарной безопасности в муниципальных образованиях // Проблема обеспечения безопасности: Материалы II Международной научно-практической конференции. - Уфа: РИК УГАТУ, 2020. - С. 242-244.

Аксенов Сергей Геннадьевич

д-р экон. наук, профессор,

ФГБОУ ВО Уфимский университет науки и технологий, РФ, г. Уфа

Фатхуллин Денис Радикович,

ФГБОУ ВО Уфимский университет науки и технологий, РФ, г. Уфа

К ВОПРОСУ О ПРИМЕНЕНИИ СИСТЕМ ПОЖАРНОЙ БЕЗОПАСНОСТИ

Актуальность выбранной темы заключается в создании эффективной системы пожарной безопасности, которая в свою очередь является основной задачей каждого объекта, предприятия, здания. Как всем известно, пожары наносят колоссальный урон объекту защиты, вследствие чего могут пострадать, погибнуть люди, а также причинен материальный ущерб.

Как показывает статистика, пожары нанесли за последние годы более 84 млн. рублей материального ущерба, что в значительной степени сказывается на материальной составляющей страны.

Системы противопожарной защиты – это совокупность действий, а также технического оборудования, направленное на своевременное обнаружение, локализацию и ликвидацию горения, обеспечения безопасной эвакуации людей и ограничение распространения опасных факторов пожара [1].

Согласно Федеральному закону "Технический регламент о требованиях пожарной безопасности" от 22.07.2008 N 123-ФЗ каждый объект защиты должен быть оборудован системой пожарной безопасности [2].

В современном мире средств обеспечения пожарной защиты довольно много. Основными элементами этой системы являются [3]:

- автоматические установки пожарной сигнализации (АУПС);
- системы оповещения и управления эвакуацией (СОУЭ);
- автоматические установки пожаротушения (АУПТ);
- обработка строительных конструкций огнезащитными составами;
- системы приточно-вытяжной вентиляции;
- использование противопожарных преград.

Пожарная сигнализация, как правило, состоит из блоков, которыми выступают различные устройства, соединенные кабельными линиями.

Основные функции:

1. своевременное обнаружение очага возгорания по характерным признакам (дым, повышение температуры, наличие открытого горения);
2. обработка сигнала;
3. передача сигнала на пульт управления.

Как правило, система пожарной сигнализации состоит из:

- пожарных датчиков (дымовые, тепловые, датчики пламени, комбинированные, ручные);
- приемно-контрольные приборы (ПКП). После регистрации датчиками, сигнал передается на ПКП. Приборы устанавливаются на первом этаже здания или на посту охраны;
- периферийные устройства (ПК, блоки индикации и управления и т.д.).

Система пожарной сигнализации бывает следующих видов:

- адресная;
- неадресная.

В неадресных системах извещатели имеют постоянный порог чувствительности и включены в один шлейф, в котором в случае сработки ПИ в шлейфе формируется сигнал тревоги. Сигнал передается на приемно-контрольный прибор, который его фиксирует. Точное место сработавшего или неисправного извещателя нет возможности. При неисправности неадресного пожарного извещателя может поступать ложный сигнал тревоги. Поэтому чаще используются адресные системы, имеющие больший функционал.

Выделяют следующую структуру АУПС (рисунок 1).



Рисунок 1 – Структура системы ПС

СОУЭ предназначена для осуществления безопасной эвакуации людей. При этом осуществляется передача специального звукового сигнала или речевого оповещения, с заранее разработанным текстом, не способный вызвать паники. Происходит трансляция текста, указывающий направление движения, включаются световые оповещатели направления эвакуации.

Существует 5 видов СОУЭ. Каждый тип определяет способ оповещения, уровень автоматизации, а также выполняемые функции.

Автоматическая установка пожаротушения необходима для немедленного осуществления тушения пожара, срабатывающая при достижении пороговых значений опасных факторов пожара.

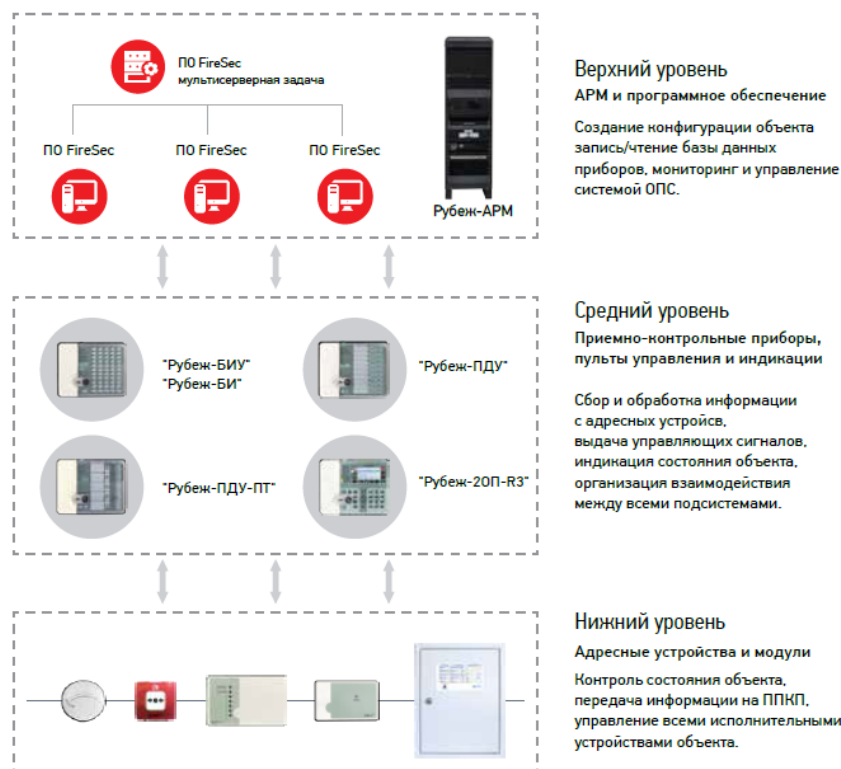
Видов АУПТ также огромное количество. По конструктивному исполнению бывают:

- агрегатные. Представляют собой целую систему по тушению пожара, имеющую насосные агрегаты, резервуары для хранения ОТВ, а также распылители (спринклерные, дренчерные);
- модульные. Способны самостоятельно производить пожаротушение.

По виду ОТВ разделяются на:

- водяные;

- пенные;
- аэрозольные;
- порошковые;
- газовые;
- комбинированные.

Обработка строительных конструкций также является неотъемлемой частью обеспечения пожарной безопасности. Главной задачей является сохранить и обезопасить конструкции от воздействия опасных факторов пожара, а также продлить время сохранения несущей способности. Благодаря использованию огнезащитных составов и покрытий возможно избежать обрушения конструкции, что может привести к многочисленным жертвам.

Противопожарная вентиляция необходима для удаления опасных продуктов горения из путей эвакуации, а также подачи воздуха, что в свою очередь создает более благоприятные условия для эвакуации людей.

Безусловно, все системы пожарной безопасности должны проектироваться и монтироваться под каждый объект индивидуально. Необходимо учитывать объемно-планировочные решения, класс пожарной опасности, а также функциональное назначение здания.

Таким образом, можно сделать вывод, что добиться полного обеспечения пожарной безопасности возможно только при комплексном применении всех систем, а также мероприятий пожарной защиты.

Список литературы:

- 1 Аксенов С.Г., Елизарьев А.Н., Манякова Г.М., Габдулхаков Р.Р., Кияшко Л.Ю., Акшенцев В.В. Развитие методических основ оценки риска ЧС в резервуарных парках с использованием методов системного анализа // Успехи современного естествознания. – 2019. – № 2. – С. 131.
- 2 Аксенов С.Г., Синагатуллин Ф.К. Чем и как тушат пожар // Современные проблемы безопасности (FireSafety 2020): теория и практика: Материалы II Всероссийской научно-практической конференции. - Уфа: РИК УГАТУ, 2020. - С. 146-151.
- 3 Аксенов С.Г., Яппаров Р.М., Губайдуллина И.Н., Шапошников А.С., Тараканов Д.А., Султанова А.Р., Эпимахов Н.Л. Моделирование развития опасных ситуаций при выбросе стирола в резервуарном парке //

Международный научно-исследовательский журнал. — 2022. — №8 (122).

URL: [https://research-journal.org/archive/8-122-2022-](https://research-journal.org/archive/8-122-2022-august/10.23670/IRJ.2022.122.57)

[august/10.23670/IRJ.2022.122.57](https://research-journal.org/archive/8-122-2022-august/10.23670/IRJ.2022.122.57). DOI: 10.23670/IRJ.2022.122.57.

- 4 Аксенов С.Г., Синагатуллин Ф.К. К вопросу об управлении силами и средствами на пожаре // Проблемы обеспечения безопасности (Безопасность 2020): Материалы II Международной научно-практической конференции. - Уфа: РИК УГАТУ, 2020. - С. 124-127.
- 5 Аксенов С.Г., Синагатуллин Ф.К. Обеспечение первичных мер пожарной безопасности в муниципальных образованиях // Проблема обеспечения безопасности: Материалы II Международной научно-практической конференции. - Уфа: РИК УГАТУ, 2020. - С. 242-244.

АКЦИОНЕРНОЕ ОБЩЕСТВО В УСЛОВИЯХ ЦИФРОВИЗАЦИИ

Аннотация на русском языке: в сегодняшнем быстро меняющемся мире сильное влияние на преобразование происходит благодаря информационным технологиям и инновационным бизнес-моделям. Управленческие инструменты активно поддерживают и развивают эти изменения. Этот процесс можно назвать грандиозным и впечатляющим, ибо он представляет огромное сочетание творчества, технического мастерства, научных и предпринимательских усилий.

Когда мы анализируем внедрение цифровизации в предприятиях, важно ясно определить термины "цифровые технологии" и "цифровизация". Цифровые технологии проникают во все сферы деловых процессов, существенно влияя на сущность экономического развития государств. Частое использование современных информационно-коммуникационных технологий в различных секторах экономики приводит к возникновению новых эффективных управленческих методов, предпринимательских практик и успешных предприятий. Традиционные экономические действия изменяются и оптимизируются, наполняются информационными потоками и становятся неизбежно более динамичными. В результате происходят как процессные, так и структурные изменения. Эта тенденция подчеркивает необходимость применения цифровых технологий в современной экономике и деятельности современных предприятий.

Ключевые слова: акционерное общество; цифровизация; рынок ценных бумаг; цифровые технологии.

Key words: joint stock company; digitalization; securities market; digital technologies.

Акционерное общество в условиях цифровизации: преимущества и риски

Цифровизация неизбежно влияет на принципы и методы руководства бизнесом, в том числе на работу акционерных обществ. Ввод новых технологий не только улучшает процесс управления, но и открывает новые возможности для инвесторов, акционеров и клиентов. Однако, использование цифровых технологий также может привести к появлению новых рисков и возможным угрозам.

Использование цифровых технологий в работе акционерных обществ может помочь улучшить прозрачность процессов и обеспечить более эффективное и удобное взаимодействие со всеми сторонами. Одним из примеров такого использования является создание онлайн-платформ для голосований на общих собраниях акционеров. Это позволяет сократить время, уменьшить риски и снизить издержки.

Однако, цифровизация также открывает новые возможности для мошенничества и кибератак, которые могут опустошить финансовые ресурсы компании. Поэтому, значительно важным является внедрение систем и программ для защиты данных, а также обучение работников компании мерам безопасности.

Приватность данных также является одной из основных проблем в условиях цифровизации. Сбор и обработка персональных данных клиентов может стать источником непреднамеренного и неблагонадежного использования этих данных, если нет достаточных гарантий и контроля со стороны компании.

Однако, также есть и положительные стороны цифровизации, которые тянут сектор акционерных обществ к постоянному развитию и модернизации. Большой объем данных может быть analyzed при помощи искусственного интеллекта и машинного обучения, которое может помочь в прогнозировании курсов акций и рисков, а также снизить риски потенциальных убытков, что является выгодным явлением для всех заинтересованных сторон.

Таким образом, цифровизация привносит в работу акционерных обществ множество новых возможностей, улучшает процесс руководства и взаимодействия, но также вносит внутренние и внешние риски, которые должны быть преодолены при помощи современных технологий и правильной стратегии руководства компании.

Роль цифровых технологий в развитии акционерных обществ

Цифровые технологии имеют растущее влияние на бизнес-процессы и ключевые аспекты управления акционерными обществами. Новые технологические инструменты помогают найти более эффективные способы управления активами и обеспечения циркуляции ценных бумаг, а также повышения качества обслуживания клиентов. Ниже приведены основные примеры того, как цифровые технологии влияют на развитие акционерных обществ.

Улучшенный доступ и обработка данных. Акционерные общества имеют доступ к огромному объему информации, связанной с рынками, бизнес-стратегиями конкурентов, новыми продуктами и технологиями. Цифровые технологии позволяют обрабатывать эту информацию значительно быстрее и эффективнее, что помогает принимать более точные

решения. К примеру, использование аналитики данных и интеллектуальных систем машинного обучения позволяет предотвращать риски и прогнозировать будущие изменения, что повышает шансы на успех.

Улучшенное взаимодействие со стейкхолдерами. Цифровые технологии позволяют акционерным обществам улучшить коммуникацию и взаимодействие со всеми заинтересованными сторонами. К примеру, мобильные приложения и онлайн-платформы позволяют клиентам совершать операции с акциями, получать информацию об обществе и его результативности, а также участвовать в голосовании на собраниях акционеров.

Создание более эффективных механизмов управления. Цифровые технологии помогают улучшить механизмы управления акционерными обществами, такие как процедуры голосования на собраниях и обмен ценными бумагами на вторичном рынке. Новейшие технологии позволяют руководству акционерных обществ управлять процессом ликвидности и обмена ценных бумаг, оптимизировать портфели и управлять рисками, гарантируя высокую прибыльность.

Ускорение инновации и улучшение позиций. Цифровые технологии могут помочь акционерным обществам стать более гибкими и эффективными, улучшая их позиции на рынке, привлекая новых клиентов и скорректировать стратегию роста. К примеру, использование новых форматов данных, таких как ИИ и машинное обучение, помогают акционерным обществам быстрее адаптироваться к изменениям.

Таким образом, цифровые технологии предоставляют акционерным обществам новые возможности для улучшения практик управления, повышения производительности и общей прибыльности, усовершенствования сервисов и общения со стейкхолдерами. В то же время, необходимость защиты конфиденциальности и безопасности данных при использовании цифровых платформ меняет роли и задачи акционерных обществ.

Цифровые технологии существенно повышают эффективность и конкурентоспособность акционерных обществ. Они позволяют быстрее и точнее обрабатывать данные, увеличивать взаимодействие со стейкхолдерами и, следовательно, повышать лояльность их клиентов. Цифровые инструменты также позволяют более эффективно управлять активами, минимизировать риски и повышать прибыльность. Более того, цифровые технологии являются сильным катализатором инноваций и способствуют усилению и улучшению позиций акционерных обществ на рынке.

В целом, цифровые технологии становятся все более важными для автоматизации бизнес-процессов и повышения эффективности управления акционерными обществами в быстро меняющейся экономической среде. Однако, в ходе применения новых технологий,

следует учитывать ряд важных аспектов - от защиты данных до бухгалтерской отчетности и экономических показателей.

Тем не менее, в целом, цифровые технологии внесли существенный вклад в улучшение качества управления акционерными обществами и здесь заметен рост интереса со стороны руководства таких обществ. Обычные методы управления уже необходимо обновлять, чтобы не отставать от своих конкурентов и соответствовать вызовам современной экономики. Акционерные общества могут использовать цифровые технологии в своих целях, чтобы повышать свою эффективность и конкурентоспособность. Имея возможность быстрого и точного анализа большого объема информации и использования инновационных методов управления, акционерные общества могут повысить уровень удовлетворенности клиентов и сотрудников, улучшить финансовые показатели и укрепить свои позиции на рынке. Следовательно, активное использование цифровых технологий может стать решающим фактором при принятии стратегических решений и путем современного развития акционерных обществ в целом.

Преимущества и риски акционерных обществ в условиях цифровизации

Преимущества акционерных обществ в условиях цифровизации:

1. Быстрый доступ к информации: Цифровые технологии позволяют быстро получать и обрабатывать информацию, что является важным преимуществом для акционерных обществ, так как они могут оперативно принимать решения, основанные на актуальных данных.

2. Расширение географии бизнеса: Цифровые технологии дают возможность расширять географию бизнеса, что позволяет акционерным обществам увеличивать свою клиентскую базу и, следовательно, доходы.

3. Увеличение эффективности: Цифровые технологии способствуют автоматизации бизнес-процессов и повышению эффективности деятельности акционерных обществ.

4. Привлечение инвестиций: Использование цифровых технологий способствует повышению привлекательности акционерных обществ для потенциальных инвесторов, так как они могут демонстрировать высокий уровень инновационности.

Риски акционерных обществ в условиях цифровизации:

1. Кибербезопасность: Цифровые технологии подвержены риску кибератак и хакерских атак, что угрожает конфиденциальности и безопасности данных акционерных обществ.

2. Риск утечки данных: Использование цифровых технологий может привести к утечке конфиденциальной информации, что может нанести ущерб репутации акционерных обществ.

3. Недостаток квалифицированных кадров: Успешное использование цифровых технологий требует наличия квалифицированных сотрудников, что может быть недоступно для некоторых акционерных обществ.

4. Высокая стоимость: Цифровые технологии могут быть достаточно дорогими внедрению, что может отрицательно сказаться на финансовых показателях акционерных обществ.

В целом, необходимо учитывать как преимущества, так и риски цифровизации для акционерных обществ. Правильно организованное внедрение цифровых технологий может привести к оптимизации бизнес-процессов и значительному повышению эффективности деятельности компании, однако, неправильное использование технологий может нанести ущерб репутации компании и привести к финансовым и кадровым проблемам.

Цифровизация – это неотъемлемая часть современного мира, которая затрагивает все сферы жизни в том числе и деловую среду. Одной из форм организации бизнеса являются акционерные общества, которые также сталкиваются с изменениями в условиях цифровизации. Преимуществами акционерных обществ в этих условиях являются быстрый доступ к информации о клиентах, повышение эффективности деятельности за счет использования цифровых технологий, расширение географии бизнеса, а также возможность привлечения инвестиций за счет инновационности компании. Однако, к рискам акционерных обществ на фоне цифровизации можно отнести возможные кибератаки и утечки данных, недостаток квалифицированных кадров, высокую стоимость внедрения технологий и т.д. Поэтому, компании должны учитывать как плюсы, так и минусы цифровизации, и организовывать свою деятельность таким образом, чтобы максимально использовать все выгоды, которые она предоставляет, и одновременно минимизировать риски.

В целом, цифровизация не только создает новые возможности для развития бизнеса, но и представляет новые вызовы. Акционерные общества должны сделать осмысленный выбор внедрения технологий, учитывая свои потребности и цели, а также риски, которые могут возникнуть в процессе цифровой трансформации. Таким образом, при правильном подходе к внедрению цифровых технологий, акционерные общества могут повысить свою конкурентоспособность, улучшить качество продукции или услуг, оптимизировать бизнес-процессы, а главное - удовлетворять потребности своих клиентов, что позволяет сохранять лидерство в своей отрасли и получать прибыль.

Перспективы развития акционерных обществ в условиях цифровизации

Цифровизация стала неотъемлемой частью современного бизнеса, и акционерные общества не исключение. В условиях цифровой экономики акционерные общества имеют потенциал по увеличению доходов и удовлетворению потребностей клиентов, используя новые технологии и электронные каналы коммуникации.

Одной из перспектив развития акционерных обществ в условиях цифровизации является увеличение эффективности бизнес-процессов. Внедрение цифровых технологий позволяет автоматизировать многие процессы и уменьшить затраты на их реализацию, а также повысить скорость и точность выполняемых операций.

Второй перспективой развития является расширение географии бизнеса. Благодаря цифровым технологиям, акционерные общества могут легче взаимодействовать с клиентами из других регионов, стран и континентов, что открывает новые возможности для увеличения объемов продаж и получения большей прибыли.

Третьей перспективой развития является привлечение инвестиций за счет инновационности и цифровизации бизнес-процессов. Инвесторы могут видеть в акционерных обществах, которые используют цифровые технологии, большой потенциал для роста и увеличения прибыли, что может приводить к привлечению большего количества инвесторов и капитала для развития компании.

Кроме того, цифровизация дает возможность более эффективно управлять финансовыми ресурсами, улучшить качество аудиторской проверки и увеличить открытость финансовой отчетности, что помогает поддерживать доверие со стороны акционеров и рынка в целом.

Таким образом, акционерные общества, которые успешно адаптируются к изменяющимся условиям цифровой экономики, могут получить значительные преимущества в своей отрасли. Но для этого необходимо правильно выбрать и внедрить соответствующие технологии, а также учитывать потребности и ожидания клиентов и инвесторов.

Кроме перспектив, цифровизация также представляет некоторые риски для акционерных обществ. Это может быть связано с утечкой конфиденциальных данных, увеличением количества кибератак и другими аспектами. Поэтому внедрение цифровых технологий должно сопровождаться мерами по обеспечению безопасности.

Кроме того, цифровизация может повлечь за собой необходимость изменения модели бизнеса и перестройки бизнес-процессов, что порой может быть проблематичным и требовать дополнительных затрат на обучение и переобучение сотрудников.

В целом, перспективы развития акционерных обществ в условиях цифровизации радужны, но для успешной адаптации к этому процессу необходимо учитывать как возможности, так и риски. Акционерные общества, которые правильно подходят к выбору технологий и адаптируют свой бизнес-модель, смогут получить значительные преимущества в своей отрасли и удержаться на рынке в долгосрочной перспективе.

В цифровой экономике акционерные общества оказываются в постоянном изменении, и те компании, которые будут впереди других в цифровой трансформации своего бизнеса, выиграют. Цифровизация позволяет существенно улучшить бизнес-процессы, повысить уровень обслуживания клиентов, расширить географию бизнеса, повысить эффективность управления компанией, привлечь новых инвесторов и удержать старых.

Однако, чтобы получить все преимущества цифровой трансформации, компании должны хорошо подготовиться и правильно выбрать и внедрить технологии, обеспечить безопасность данных и перестроить свою бизнес-модель. Необходимо также заботиться о переобучении сотрудников, чтобы они могли адаптироваться к новым технологиям и бизнес-процессам.

Таким образом, цифровая трансформация является неизбежной для акционерных обществ, которые хотят оставаться конкурентоспособными и расти в условиях цифровой экономики. Компании, которые будут реагировать на изменения быстро и правильно, имеют все шансы на успех и развитие в ближайшие годы.

Список литературы

1. "Цифровизация акционерного общества: преимущества и риски" - Денисов, А.В. [2018, с. 35-45]
2. "Технологические риски цифровизации акционерных обществ" - Лутов, Д.В. [2019, с. 20-30]
3. "Акционерное общество в эпоху цифровых технологий" - Гребнев, А.В. [2020, с. 50-62]
4. "Цифровизация бизнеса: преимущества и риски для акционерных обществ" - Иванов, Д.М. [2017, с. 80-90]

ХАРАКТЕРИСТИКА РАЗВИТИЯ ПРЕДПРИНИМАТЕЛЬСТВА В ЭКОНОМИКЕ РОССИИ

Аннотация: целью научной статьи является проведение анализа характеристики развития субъектов предпринимательской деятельности в экономике России. Рассмотрена роль субъектов предпринимательства для социально-экономического развития государства. Проанализировано текущее развитие предпринимательства в национальной экономике России. Определены основные проблемы и угрозы, с которыми сталкиваются субъекты предпринимательской деятельности.

Ключевые слова: предпринимательство; экономика России; субъекты предпринимательства; предпринимательская деятельность; малые и средние предприятия.

Abstract: The purpose of the scientific article is to analyze the characteristics of the development of business entities in the Russian economy. The role of business entities for the socio-economic development of the state is considered. The current development of entrepreneurship in the national economy of Russia is analyzed. The main problems and threats faced by business entities are identified.

Key words: entrepreneurship; Russian economy; business entities; entrepreneurial activity; small and medium enterprises.

Институт государственной власти является одним из наиболее заинтересованных лиц в наблюдении развития субъектов предпринимательства. Это связано с тем, что благодаря предпринимательской деятельности создаются условия для роста национальной экономики. Поэтому государство проводит активную работу при предоставлении различной помощи, чтобы позволить предпринимателям найти ресурсы для расширения своей экономической деятельности.

Субъекты предпринимательской деятельности занимают важнейшую практическую роль в обеспечении национальной экономической безопасности России. Это связано с их влиянием на различные макроэкономические и микроэкономические процессы. Предпринимательские организации создают не только стимулы роста совокупного предложения на рынках, но в то же время, являются активными потребителями, ведь в

процессе производства продукции необходимы различные ресурсы, технологии, средства и материалы [1].

Субъекты предпринимательской деятельности развиты во всех отраслях национальной экономики России. В случае, если предпринимательство слабо развито в определенном сегменте рынка – это значит, что существуют институциональные факторы и барьеры, создающие монополию и/или олигополию в конкурентной борьбе. Это имеет негативное влияние на общее состояние экономической системы страны.

При классификации субъектов предпринимательства различают разные формы организаций. Данная классификация может зависеть от масштабов деятельности, где есть малые, средние и крупные предприятия. Есть классификация субъектов предпринимательства по форме собственности, где определяют государственные, иностранные и частные предприятия.

Особое внимание необходимо уделить малым формам предпринимательства, что связано с их высоким влиянием на тенденции и перспективы социально-экономического развития России. Однако в современных условиях российская экономика не характеризуется, как экономическая система, у которой малые предприятия имеют конкурентные преимущества над крупными предприятиями. Наблюдается обратная ситуация.

Органами государственной власти установлены приоритетные цели социально-экономического развития, которые невозможны без участия субъектов малого предпринимательства. К данным целям и задачам относятся [2]:

- создание условий для того, чтобы стимулировать не экстенсивный, а интенсивный экономический рост (путем качества, а не количества);
- стимулирование инновационно-ориентированной предпринимательской деятельности организаций с производством продукции высокой добавленной стоимости;
- создание условий для того, чтобы обеспечить рост качества жизни населения через занятость и увеличение заработной платы.

Как результат, актуальность поиска форм и методов государственной поддержки развития субъектов малого предпринимательства связана с тем, что данные организации обеспечивают социальное и экономическое развитие территорий государства. В случае же присутствия проблем в развитии предпринимательской деятельности, возможны аналогично трудности и для государственного сектора экономики.

Малые предприятия можно классифицировать на несколько групп:

1) микропредприятия, где объем годовой выручки не должен превышать 120 млн руб., а количество сотрудников – не более 15 чел.;

2) малый бизнес, где объем годовой выручки не должен превышать 800 млн руб., а количество сотрудников – не более 100 чел.;

3) средний бизнес, где объем годовой выручки не должен превышать 2 млрд руб., а количество сотрудников – не более 250 чел. (для отдельных отраслей легкой промышленности – не более 1000 чел.).

Как показывает современная практика в 2023 г., субъекты малого предпринимательства в России не имеют того уровня развития, который позволили бы реализовать вышеперечисленные цели и приоритеты органов государственной власти. Есть серьезные проблемы, создающие барьеры для их развития. Среди них не только факторы внешней среды, но и внутренние управленческие проблемы.

К тому же, стоит перечислить следующий список актуальных проблем, с которыми сталкиваются малые предприятия российской экономики в современной практике [3]:

- проблемы в привлечении капитала для финансирования бизнеса и реализации инвестиционных проектов;
- во многих отраслях экономики высокий уровень рыночной конкуренции;
- в некоторых отраслях экономики высокие барьеры для входа в рынок, которые созданы монополиями и естественными монополиями;
- незначительное влияние государственных мероприятий поддержки и финансовой помощи, которые не способны решить все возникшие проблемы предпринимателей;
- масштабные международные экономические, торговые и финансовые санкции.

На рис. 1 изображена доля малых предприятий при формировании ВВП и рынка труда в различных странах. Значительное отличие показателей России от других стран можно объяснить сохранением большего списка актуальных проблем. Также среди причин можно считать то, что в тех странах создана эффективная система государственной поддержки и помощи предпринимательской деятельности [4].



Рисунок 1 – Доля малого бизнеса при формировании ВВП и рынка труда.

Необходимость развития субъектов предпринимательской деятельности для экономики России связана с тем, что благодаря предприятиям создаются условия обеспечения экономической безопасности. Однако современные предприниматели столкнулись с различными факторами-угрозами, из-за чего необходимо увеличение роли государства, как субъекта поддержки, особенно для малого и среднего бизнеса. Именно данные субъекты бизнеса сталкиваются с наибольшими проблемами в своем развитии на современном этапе.

Государственная политика развития предпринимательства характеризуется такими недостатками, как:

- отсутствие эффективных отношений и коммуникаций между представителями органов власти и предпринимателями;
- существование высокого уровня нагрузки административного и фискального контроля на деятельность начинающих предпринимателей.

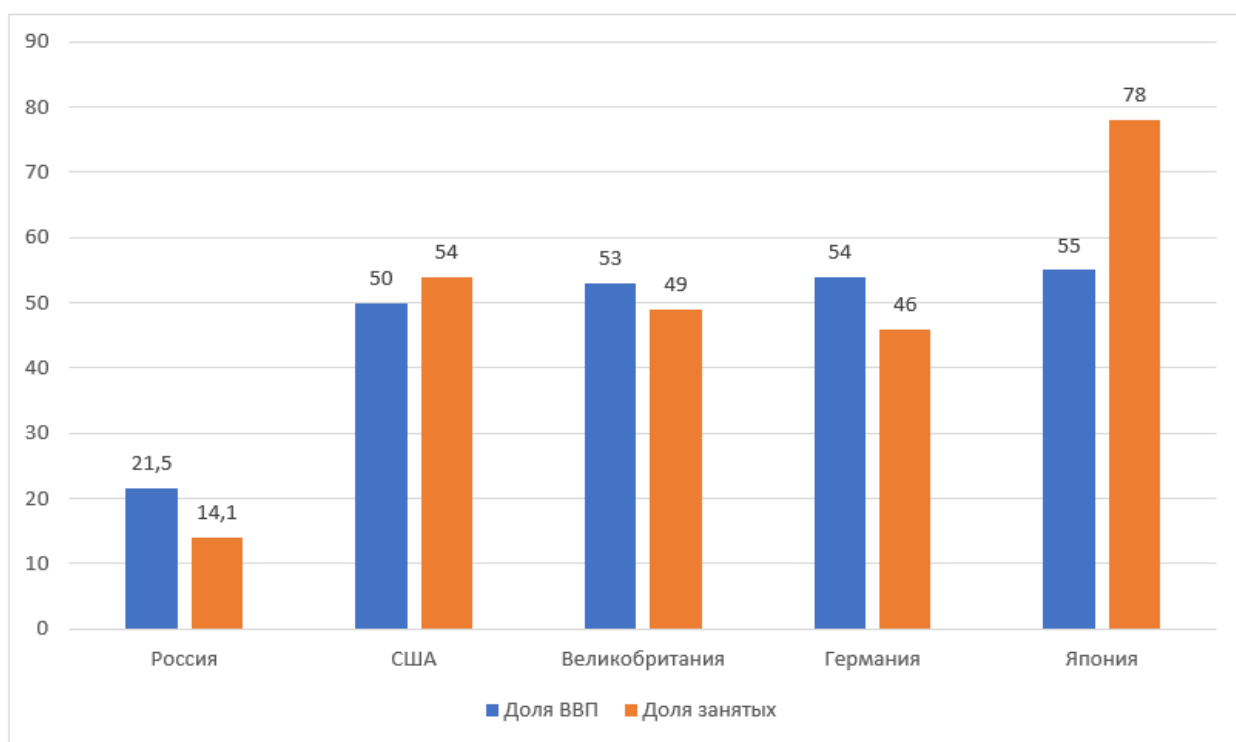
Кроме того, 2022 год оказался неблагоприятным для экономики России, обусловленное принятием санкционных ограничений, препятствующих развитию предпринимательской деятельности и реализации ранее налаженных внешнеэкономических и внешнеторговых связей.

Опрос российских предпринимателей, проведенный Российским союзом промышленников и предпринимателей, показал, что российский бизнес в 2022 году столкнулся с такими проблемами:

- просроченные платежи контрагентов и дистрибьюторов;
- рост цен на закупку сырья, комплектующих и оборудования;
- замедление скорости реализации глобальных цепей поставок;
- сокращение покупательной способности населения.

Несмотря на то, что текущие условия российской экономики демонстрируют отрицательную динамику, условия развитие субъектов предпринимательства в России уже созданы на достаточном уровне, чтобы малые и средние предприятия способствовали социально-экономическому развитию государства. Поэтому приоритетными направлениями государственной поддержки в российской экономике являются программы финансирования субъектов предпринимательства, которые позволяют решить такую острую проблему начинающих предпринимателей, как дефицит финансовых ресурсов и капитала.

Подытожив, заключим, что необходимость развития субъектов предпринимательской деятельности для экономики России связана с тем, что благодаря предприятиям создаются условия обеспечения экономической безопасности. Однако современные предприниматели столкнулись с различными факторами-угрозами, из-за чего необходимо увеличение роли государства, как субъекта поддержки, особенно для малого и среднего бизнеса. Именно данные субъекты бизнеса сталкиваются с наибольшими проблемами в своем развитии на современном этапе.

Библиографический список

1. Воронова С.М., Ордынская О.Н. Санкции и их влияние на деятельность российских предприятий // Теория и практика сервиса: экономика, социальная сфера, технологии. 2022. № 4 (54). С. 26-30.
2. Байсиев И.Х., Савостицкий А.С. Реализация национального проекта «Малое и среднее предпринимательства и поддержка индивидуальной предпринимательской инициативы»: ключевые проблемы // Академическая публицистика. 2021. № 4. С. 188-190.
3. Галлямова И.А., Муфтиева Л.В. Роль малого и среднего бизнеса в экономике // Modern Science. 2021. № 4-3. С. 83-88.

4. Лысаковская Е.В., Качалина Р.В. Государственная поддержка и развитие сферы малого и среднего предпринимательства в постковидный период // Вестник Академии управления и производства. 2022. № 1. С. 93-103.

ХАРАКТЕРИСТИКА ДЕЯТЕЛЬНОСТИ ГОСУДАРСТВЕННОГО СЕКТОРА НАЦИОНАЛЬНОЙ ЭКОНОМИКИ РОССИИ В СОВРЕМЕННЫХ УСЛОВИЯХ

Аннотация: целью научной статьи является проведение анализа характеристики деятельности государственного сектора национальной экономики с учетом современных реалий России. Рассмотрены теоретические аспекты понятия «государственный сектор». Проанализировано текущее развитие государственного сектора в национальной экономике России. Определена ее практическая роль и место в структуре национальной экономической системы. Рассмотрены недостатки и угрозы, к которым приводит деятельность предприятий государственного сектора в экономике России.

Ключевые слова: государственный сектор; экономика России; государственные предприятия; конкурентная политика; национальная экономическая система.

Abstract: The purpose of the scientific article is to analyze the characteristics of the activities of the public sector of the national economy, taking into account the current realities of Russia. Theoretical aspects of the concept of "public sector" are considered. The current development of the public sector in the national economy of Russia is analyzed. Its practical role and place in the structure of the national economic system are determined. The shortcomings and threats to which the activities of public sector enterprises in the Russian economy lead are considered.

Keywords: public sector; Russian economy; state enterprises; competition policy; national economic system.

В современных условиях масштабных международных санкций и экономической нестабильности деятельности государственного сектора национальной экономики в России сопряжена негативному воздействию факторов-угроз внешней среды. Это, в свою очередь, снижает устойчивость хозяйствующих субъектов государственного сектора, управление которыми предполагает разработку антикризисных управленческих решений.

В современности управления государственным сектором в национальной экономике России является актуальной тематикой, которая связана с тем, что ключевые направления

государственной политики связаны как раз с необходимостью регулирования состояния сфер, входящих в государственный сектор российской экономики. От решения данных задач зависит социальное развитие и экономический рост страны.

Характеристика формирования государственного сектора национальной экономики в современной России отличается от зарубежного опыта многих других стран. В тот момент, когда в международной практике проводилось развитие рыночной модели экономической системы, что стимулировало и развитие государственных предприятий, производящих общественные блага, в российской практике проводилась приватизация государственной собственности, экономическая эффективность которой была очень низкой [5].

В России в начале 1990-х гг. было принято решение о необходимости формирования условий развития конкурентной политики, которая позволяла увеличивать экономическую эффективность предпринимательских организаций, повышать качество производимых товаров, а также снижать потребительские цены на ряд продукции. С государственным сектором, который доминировал в экономике и не давал возможности развиваться частным организациям, ситуация была иной, что, возможно, и стало одной из причин кризиса советского периода 1980-х гг.

В 2023 г. конкурентная политика в России уже иная и имеет высокий уровень развития, свидетельствующий о конкурентной борьбе между частными предприятиями в большинстве отраслей национальной экономики. Однако государственный сектор остается актуальным, ведь вопросы обеспечения производства и предоставления общественных благ так и остаются в рамках компетенций государства.

При этом есть большая группа ученых, экспертов, экономистов и политиков, которые считают, что государственный сектор приводит к снижению социальной и экономической эффективности развития российского государства. Например, активное участие государственных предприятий во многих отраслях экономической деятельности считается причиной на создание барьеров, не позволяющих входить в рынки субъектам малого и среднего бизнеса.

Возможно, что по этой причине доля малых предприятий при формировании ВВП России составляет не более 20-22%. В сравнении с другими странами, где показатели экономики входят в лидирующую группу, это крайне низкий показатель. В некоторых странах доля малого бизнеса при формировании ВВП может составлять более 50-60%.

Рассматривая понятие «государственный сектор экономики» стоит отметить, что под ним подразумевается совокупность организаций и учреждений, находящихся в

государственной собственности и управляемых государственными органами власти или лицами, назначенных ними.

Это та самая часть экономической системы, которая контролируется и владеет государств. К государственному сектору экономики можно отнести все ресурсы и имущество, принадлежащие государству. Практическая значимость организации хозяйственной деятельности предприятий государственного сектора экономики обусловлена необходимостью производства неких благ, которые удовлетворяют общественные потребности. Например, в России к государственному сектору национальной экономики относятся социальные организации, государственные предприятия, медицинские учреждения, образовательные учреждения и т. д.

Основными отраслями национальной экономики, где представлено государства, являются транспортная (пример, крупнейшая компания ОАО «РЖД»), нефтепроводная (пример, монополист ОАО «Транснефть»), производство судов (сосредоточено под управлением нескольких государственных предприятий), аэрокосмическая (пример, государственная корпорация «Роскосмос»). При этом большую долю государство занимает в таких отраслях, как электроэнергетика и нефтегазовая промышленность. Практически полное отсутствие наблюдается в сфере пищевой промышленности, легкой промышленности, угледобывающей промышленности и розничной торговли [3].

Вышеперечисленные отрасли экономики России имеют высокую степень поддержки со стороны государства, участвующего в развитии. Однако в тот же момент, органы государственной власти используют нерыночные методы конкуренции, создавая естественные монополии. Во многих системообразующих и важных в вопросах жизнедеятельности отраслях российской экономики функционирование и развитие естественных монополий позволяет обеспечить стабильность производства и потребления.

Однако в тот же момент, важно уделять особое внимание антимонопольному регулированию таких естественных монополий, поскольку их административные, технологические и финансовые ресурсы позволяют злоупотреблять своими полномочиями, препятствия развитию технологий, малого бизнеса и конкурентной политики [2].

Отрицательной стороной конкурентоспособности предприятий, относящихся к государственной собственности, является то, что управленческие процессы стратегического менеджмента необходимо четко согласовать со стороны государства, а также скоординировать на всех уровнях управления с целью действенного и эффективного функционирования системы государственных институтов [4].

Главной характеристикой деятельности государственного сектора национальной экономики в современных условиях является то, что ее организации финансово обеспечиваются, как правило, за счет государственных финансов. К ним, в свою очередь, относятся бюджетные средства федерального бюджета, бюджетов региональных субъектов РФ и муниципальные бюджеты.

Учитывая же современные реалии, которые связаны с дефицитом федерального бюджета, финансирование хозяйственной деятельности предприятий государственного сектора национальной экономики в России сталкивается с проблемой, как недостаток денежных средств, необходимых для капитальных вложений, проектной деятельности, внедрения инноваций и т. д.

Например, по итогам 2022 г., доходы федерального бюджета России составили 27,8 трлн руб., а расходы – рекордные 31,1 трлн руб., из-за чего был зафиксирован дефицит федерального бюджета в размере 3,3 трлн руб. (см. рис. 1).

В 2023 г. ситуация не улучшается и текущий дефицит исполнения федерального бюджета уже больше, чем прогнозируемый показатель, указанный в проекте планового бюджета России на 2023 г.



Рисунок 1 – Динамика исполнения доходов и расходов федерального бюджета России за период 2014-2022 гг., в трлн руб. [1].

Несмотря на такие проблемы, деятельность предприятий государственного сектора национальной экономики России имеет важную практическую роль, поскольку обеспечивается решение следующих задач:

- стимулируется экономический рост ВВП страны;
- обеспечивается повышение инвестиционной привлекательности экономики;
- стимулируется деятельность экономических субъектов частного сектора;
- реализация социально-экономической политики страны;
- реализация планов, сформированных в целях стратегического экономического развития;
- обеспечение надлежащего качества жизни населения.

Таким образом, в выводах статьи подытожим, что характеристикой деятельности государственного сектора национальной экономики в современных условиях является высокая зависимость от бюджетного финансирования, стимулирование развития естественных вопросов, обеспечения решения задач социально-экономической политики страны, а также содействие производства в системообразующих отраслях.

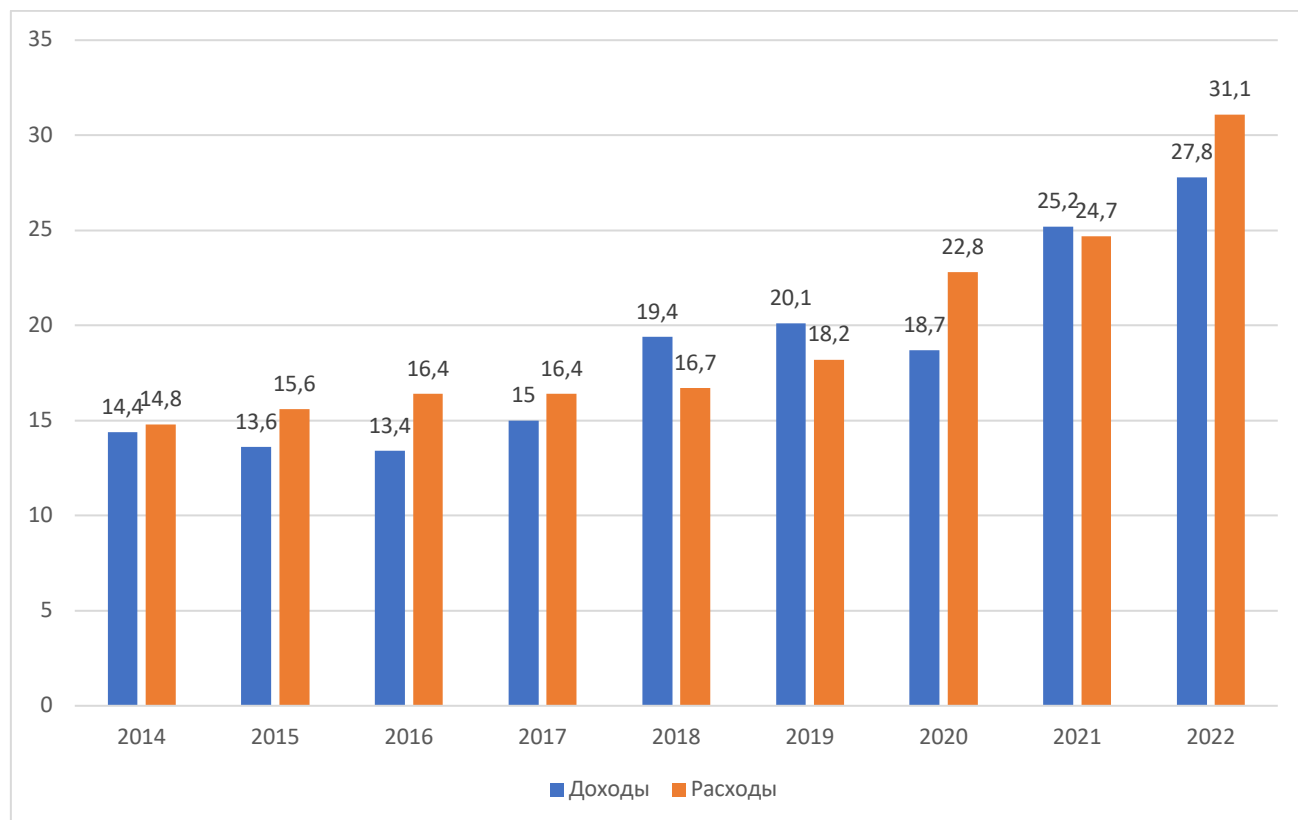
Государственный сектор занимает важную роль в структуре национальной экономики России. Предприятия государственного сектора обеспечивают производство общественных благ и стимулируют социально-экономическое развитие государства. Однако деятельность государственного сектора не должна создавать барьеры для конкурентной политики в отраслях российской экономики, поскольку это может привести к снижению потенциала развития предпринимательства.

Библиографический список

5. Информация об исполнении федерального бюджета. Минфин России. URL: https://minfin.gov.ru/ru/statistics/fedbud/execute?id_57=80042-informatsiya_ob_ispolnenii_federalnogo_byudzheta (дата обращения: 05.07.2023).
6. Жабинская И.С., Мартыненко А.С. Естественные монополии и их роль в экономике России // Научно-методический электронный журнал «Концепт». 2020. № 5. С. 193-200.
7. Шаверская А.И., Аллагулов Р.Х. Государственный сектор экономики: роль и модели // Актуальные проблемы и перспективы развития экономики: российский и зарубежный опыт. 2020. № 4 (29). С. 29-32.

8. Ромашенко Т.Д., Герсонская И.В. Институциональная структура государственного сектора экономики на современном этапе развития // Вестник Воронежского государственного университета. Серия: Экономика и управление. 2021. № 2. С. 5-14.

9. Плаксина А.М. Государственный сектор экономики: методологический аспект // Новое в экономической кибернетике. 2020. № 2. С. 222-237.

Насенников Никита Николаевич

Бакалавр

Санкт-Петербургский государственный университет аэрокосмического приборостроения

Nasennikov Nikita Nikolaevich

Bachelor Student

St. Petersburg State University of Aerospace Instrumentation

УЛУЧШЕНИЕ ГРАФИКИ В UNITY

Аннотация: В данной статье исследуются методы улучшения графики в играх, созданных на Unity. Представлено подробное описание ключевых моментов улучшения, которые помогут начинающим и продвинутым разработчикам в достижении более реалистичной и качественной графики.

Abstract: This article explores methods for improving graphics in games created on Unity. It provides a detailed description of the key points of improvement that will help beginners and advanced developers to achieve more realistic and better graphics.

Ключевые слова: улучшение графики в Unity, оптимизация текстур и материалов, пост-обработка в Unity, настройки освещения, настройка графики и шейдеров, настройка обзора камеры в играх.

Keywords: improving graphics in Unity, optimizing textures and materials, post-processing in Unity, adjusting lighting, tweaking graphics and shaders, adjusting camera view in games.

Улучшение графики в Unity является одним из ключевых аспектов разработки игр. Использование эффективных техник и советов позволяет создавать визуально впечатляющие игровые миры. В этой статье рассмотрим некоторые из них.

Перед началом работы необходимо выбрать подходящий шаблон рендеринга в Unity. Всего есть два варианта: Universal Render Pipeline (URP) и High Definition Render Pipeline (HDRP). URP предлагает более оптимизированную графику, подходящую для различных устройств, в то время как HDRP позволяет достичь более фотореалистичного визуального эффекта. В данной статье используется URP, так как он предоставляет хороший баланс между качеством и производительностью [1].

Первое, на что стоит обратить внимание, это использование высококачественных текстур. Путем замены низко разрешенных текстур на более детализированные изображения можно значительно улучшить качество графики игры. Высококачественные текстуры обеспечивают более четкие детали и реалистичность объектов в игровом мире. Разработчики могут создавать собственные текстуры высокого разрешения или использовать готовые ресурсы, предоставляемые сообществом Unity.

Следующим шагом, для улучшения графики и визуальных эффектов в Unity можно воспользоваться настройками графики и шейдеров. Шейдеры — это программы, которые определяют визуальное представление объектов в игре. Unity предлагает широкий спектр встроенных шейдеров, а также возможность создания собственных. Использование шейдеров позволяет добавить сложные эффекты освещения, теней, прозрачности и других материалов в игровые объекты, делая графику более реалистичной и привлекательной для игроков[2].

В URP можно легко настроить нужные шейдеры и параметры. В меню "Graphics" или "Settings" выберите URP и настройте следующие параметры:

- Глубина динамического пакетирования.
- Настройки сглаживания.
- Настройки теней.
- Дальность и внешний вид теней при отрисовке.
- Качество текстур.

Далее, необходимо уделить свое внимание освещению. Создание правильного освещения игрового мира имеет большое значение для визуального опыта игроков. Разработчики могут экспериментировать с различными типами источников света, такими как направленное освещение, точечные источники света и прожекторы, чтобы достичь нужного эффекта. Также важно настроить параметры, такие как яркость, цвет и тени, чтобы создать желаемую атмосферу в игре.

Применение пост-обработки - четвертый пункт, который позволяет добавить финальные штрихи визуальному представлению игры. Unity предлагает множество эффектов пост-обработки, такие как Bloom, Lens Distortion и Motion Blur, чтобы придать сцене живость и реалистичность. Применение этих эффектов может значительно повысить качество графики и создать желаемую атмосферу в игровом мире.

Пятый этап улучшения графики игры заключается в создании и использовании сложных моделей и анимации. Более детализированные модели и плавные анимации способны добавить реализма и качества в графику игры. Разработчики могут использовать

высоко полигональные модели с более детализированными текстурами и анимацией, чтобы создать более убедительный игровой мир. Важно найти баланс между качеством графики и производительностью игры, чтобы она могла работать плавно на различных платформах.

Чтобы игрок мог полностью насладиться Оптимизация настроек камеры. Настройки камеры, такие как угол обзора, глубина резкости и расстояние до объектов, влияют на визуальный опыт игроков. Экспериментирование с настройками камеры позволяет найти оптимальные параметры, которые подходят для конкретной игры [3].

Для обеспечения полного наслаждения игроками и оптимального визуального опыта важно уделить внимание оптимизации настроек камеры. Настройки камеры, такие как угол обзора, глубина резкости и расстояние до объектов, имеют существенное влияние на визуальную привлекательность и ощущение игры.

Угол обзора камеры определяет поле зрения игрока. Широкий угол обзора может создать ощущение простора и широты, в то время как узкий угол обзора сосредоточит внимание на конкретных деталях.

Глубина резкости — это настройка, которая определяет, как близко или далеко объекты будут находиться в фокусе. В некоторых случаях может быть полезно применить эффект глубины резкости для акцентирования внимания на определенных объектах или создания эстетического стиля.

Расстояние до объектов - еще один важный аспект настройки камеры. Оно определяет, насколько близко или далеко объекты будут отображаться на экране игрока. Например, более близкое расстояние может усилить ощущение интимности с игровым миром, в то время как более дальнее расстояние может подчеркнуть обзорность и пространственную широту.

Важно помнить, что оптимальные настройки камеры будут зависеть от конкретной игры, ее жанра, графического стиля и целевой аудитории. Поэтому лучше всего проводить тестирование и получать обратную связь от игроков, чтобы определить наиболее комфортные и привлекательные настройки камеры для игры.

Седьмой пункт заключается в использовании эффектов частиц. Unity предоставляет инструменты для создания различных эффектов частиц, таких как дым, огонь, взрывы и многое другое. Применение эффектов частиц позволяет добавить динамизм и реализм в графику игры.

Композиция сцены и уровней - восьмой пункт, который стоит учесть при улучшении графики в Unity. Создание интересных и разнообразных сцен и уровней, учет игрового

баланса и настройка освещения и объектов помогут создать качественный визуальный дизайн и обеспечить увлекательное игровое окружение.

Заключительный пункт улучшения графики связан с оптимизацией производительности. Плохая производительность может негативно сказаться на графике игры. Удаление неиспользуемых ресурсов, использование уровней детализации (LOD) для уменьшения полигонов моделей, оптимизация кода и сценариев игры - все это помогает обеспечить плавную работу игры и оптимальное качество графики.

Разработка игр — это творческий процесс, в котором эксперименты с различными настройками и эффектами графики играют важную роль. Тестирование игры с разными настройками графики поможет определить, какие изменения работают лучше и создают наилучший визуальный опыт для игроков.

Улучшение графики в Unity — это непрерывный и итеративный процесс, который требует постоянного и тщательного подхода. Разработчики игр должны быть готовы постоянно совершенствовать графическое представление своих игр и применять новые техники и методы.

Экспериментирование с различными настройками камеры, освещением, текстурами и эффектами позволяет достичь уникального визуального стиля для каждой игры. Нет универсальной формулы для улучшения графики в Unity, поэтому разработчики должны быть готовы к творческому исследованию и пробам различных подходов.

Литература:

- 1 Akenine-Moller T., Haines E., Hoffman N. Real-Time Rendering, Third Edition// A K Peters/CRC Press. 2008. – с. 1045
- 2 Ламмерс К., Шапочкин Е. А. Шейдеры и эффекты в Unity. Книга рецептов//ДМК Пресс. 2016. – с. 276
- 3 Creighton R.H. Unity 3D Game Development by Example Beginner's Guide. Lite Edition // Packt Publishing. 2011. – с. 104

Санкт-Петербургский государственный университет аэрокосмического приборостроения
**АЛГОРИТМЫ ВЕКТОРИЗАЦИИ ТЕКСТА ДЛЯ ОБРАБОТКИ ЕСТЕСТВЕННОГО
ЯЗЫКА**

Аннотация: В данной статье рассматриваются основные методы векторизации текстов в сфере обработки естественного языка. Полученные векторы могут быть применены в методах машинного обучения и анализа текстов.

Abstract: This paper discusses the basic methods of text vectorization in the field of natural language processing. The obtained vectors can be applied in methods of machine learning and text analysis.

Ключевые слова: обработка естественного языка, векторизация текстов, Python, мешок слов, тональность текста, Word2Vec, Doc2Vec, Term Frequency-Inverse Document Frequency.

Keywords: natural language processing, text vectorization, Python, bag of words, text tonality, Word2Vec, Doc2Vec, Term Frequency-Inverse Document Frequency.

Введение

Обработка естественного языка (англ. Natural Language Processing, NLP) является областью искусственного интеллекта, которая занимается анализом, пониманием и генерацией естественного языка, используемого людьми для коммуникации. Она включает в себя различные методы и техники для работы с текстовыми данными и речевыми сигналами, с целью извлечения смысла, классификации, перевода, генерации текста и других задач. К одним из методов NLP относится векторизация текстов [1].

Векторизация текстов

Векторизация текстов – это процесс преобразования текстовых данных в числовые векторы (эмбеддингов), чтобы они могли быть использованы в алгоритмах машинного обучения или других моделях обработки данных. Сформированный из текста вектор представляет собой текстовую информацию в форме, понятной для компьютера, и позволяет извлекать признаки из текста для дальнейшего анализа или классификации.

Существует несколько популярных методов векторизации текстов:

- мешок слов (Bag-of-Words);
- TF-IDF (Term Frequency-Inverse Document Frequency);
- Word2Vec;
- Doc2Vec;
- BERT (Bidirectional Encoder Representations from Transformers).

Выбор метода векторизации текстов зависит от конкретной задачи и объема данных. Каждый метод имеет свои особенности и предназначен для определенных типов анализа текстовых данных.

Мешок слов

Один из простых и популярных методов векторизации текста – это «мешок слов». Этот подход представляет текстовые данные в виде множества слов, игнорируя их порядок. В этом подходе каждый текст рассматривается как «мешок» слов, и его представление основывается на подсчете частоты вхождения каждого слова в текст.

Для применения векторизации необходимо выполнить предварительную обработку текста. Из текста удаляются знаки препинания, числа и другие символы, которые могут нести незначительную информацию для анализа тональности текста. Для получения столбца с препроцессированным текстом может быть применен метод `apply` из библиотеки `Pandas` для анализа данных на `Python`.

Затем требуется создать словарь, который будет сопоставлять словам уникальные коды. Для этого может быть использована структура данных `Counter` из модуля `collections` в `Python`. Структура данных `Counter` позволяет определить наиболее часто встречающиеся слова и их частоту в наборе данных. Затем каждому слову присваивается уникальный код в соответствии с его частотой встречаемости [2].

После создания словаря тексты преобразуются в последовательности кодов слов. Для этого используется функция, которая принимает на вход текст и словарь. В результате выполнения функции получена последовательность чисел, где каждое число представляет собой код соответствующего слова.

Формируется некий «мешок», т.е. вектор, в котором каждый элемент соответствует определенному слову из словаря, а его значение равно количеству раз, которое данное слово встречается в тексте. Это позволяет представить текст в виде числового вектора фиксированной длины.

Преимущества мешка слов включают простоту реализации и интерпретируемость. Он также позволяет учесть важность слов, основываясь на их частоте в тексте. Однако этот

подход не учитывает семантические отношения между словами и полностью игнорирует порядок слов в тексте, что может приводить к потере некоторой информации.

Мешок слов часто используется в задачах классификации текстов, где каждый текст представляется вектором мешка слов, и эти векторы передаются в модель машинного обучения для обучения и предсказаний. Также существуют расширения мешка слов, которые включают веса слов с использованием методов, таких как TF-IDF, чтобы учитывать важность слов в контексте всего корпуса текстов.

Оценка важности и частоты появления слов

Term Frequency-Inverse Document Frequency (TF-IDF) – это статистическая мера, используемая в области обработки естественного языка для оценки важности слова в контексте коллекции документов. Она объединяет информацию о частоте встречаемости слова в документе (англ. Term Frequency, TF) и обратной частоте документа (Inverse Document Frequency, IDF).

TF измеряет, насколько часто слово появляется внутри документа. Вычисляется как отношение числа вхождений слова к общему числу слов в документе. Если слово встречается часто в документе, его TF будет высоким.

IDF, с другой стороны, измеряет важность слова в коллекции документов. Вычисляется как обратная частота, то есть логарифм от общего числа документов, деленного на число документов, в которых встречается данное слово. Если слово встречается редко во множестве документов, его IDF будет высоким.

TF-IDF комбинирует TF и IDF, умножая их значения, чтобы получить итоговую оценку важности слова. Чем выше значение TF-IDF для слова в документе, тем больше его вклад в описание содержания этого документа по сравнению с другими словами.

Применение TF-IDF состоит в вычислении весов слов для представления текстовых документов. Более весомые слова, с высоким значением TF-IDF, имеют большую информационную ценность и могут использоваться для классификации документов, извлечения ключевых слов, ранжирования поисковых результатов и других задач обработки текстовых данных.

Стоит отметить, что для получения более точных оценок важности слова в некоторых случаях могут быть использованы различные вариации TF-IDF, такие как сглаживание и нормализация.

Использование нейронных сетей для векторизации

Word2Vec – это алгоритм для создания векторных представлений слов на основе нейронных сетей. Он позволяет представить слова в виде плотных числовых векторов

фиксированной длины, где семантически похожие слова имеют близкие векторные представления.

Word2Vec предлагает две основные архитектуры: Continuous Bag-of-Words (CBOW) и Skip-gram. В обоих случаях нейронные сети обучаются на больших объемах текстовых данных с целью прогнозирования контекста слова или самого слова.

CBOW предполагает предсказание целевого слова на основе контекста из окружающих его слов. То есть, для каждого слова известно его окружение, а модель пытается предсказать само слово.

В архитектуре Skip-gram наоборот, целевым предсказываемым элементом является контекст, а модель пытается предсказать окружающие слова на основе данного целевого слова.

Word2Vec обучается путем применения алгоритма обратного распространения ошибки (backpropagation) в нейронной сети. После обучения получаются векторные представления слов, где семантически близкие слова имеют схожие векторы.

Векторные представления слов, полученные с помощью Word2Vec, могут быть использованы в различных задачах обработки естественного языка, таких как анализ тональности текста, кластеризация, машинный перевод, поиск похожих слов и многое другое. Благодаря семантическим свойствам этих векторов, можно эффективно работать с семантическими аспектами естественного языка, не привлекая большого количества размеченных данных.

Doc2Vec (также известный как Paragraph Vector) – это алгоритм для создания векторных представлений целых документов или абзацев текста. Он является расширением алгоритма Word2Vec для работы с текстовыми блоками большего масштаба, такими как предложения, абзацы или документы.

Аналогично Word2Vec, Doc2Vec основан на нейронных сетях и использует идею векторного представления для слов. Однако, в отличие от Word2Vec, Doc2Vec генерирует не только векторы слов, но и учитывает контекст всего документа при создании эмбедингов.

Архитектура Doc2Vec включает две основные вариации:

1. Distributed Memory Model of Paragraph Vectors (PV-DM)
2. Distributed Bag of Words (PV-DBOW)

В PV-DM варианте модели каждому документу или абзацу присваивается уникальный идентификатор, и совместно с контекстными словами в предложении подаются на вход нейронной сети. Нейронная сеть пытается предсказать следующее слово в предложении,

учитывая контекст и идентификатор документа. В результате обучения формируются векторы документов, которые захватывают семантическую информацию о содержимом документа.

В PV-DBOW идентификатор документа пропускается, и нейронная сеть обучается предсказывать слова в предложении, игнорируя их порядок. Векторы документов получаются путем объединения предсказанных слов векторов.

Оба варианта Doc2Vec позволяют получить плотные векторные представления для документов или абзацев, которые можно использовать в различных задачах, таких как классификация документов, поиск похожих документов или ранжирование результатов поиска. Эмбединги Doc2Vec улавливают семантическую информацию и контекстуальные связи внутри документов, что помогает моделям лучше понимать и обрабатывать текстовые данные на уровне документов [3].

Заключение

Полученные векторы используются в различных алгоритмах машинного обучения для анализа текста и предсказания его тональности. Для этого могут быть применены нейронные сети, позволяющие обработать и классифицировать большие наборы данных.

Литература:

- 1 Хобсон Л., Ханнес Х., Коул Х. Обработка естественного языка в действии // – М.: Питер, 2020. – 576 с.
- 2 Макмахан Р., Пао Д. Знакомство с PyTorch // – М.: Питер, 2020. – 256 с.
- 3 Kudo T., Richardson J SentencePiece: A simple and language independent subword tokenizer and detokenizer for Neural Text Processing [Текст] // Proceedings of the 2018 Conference on Empirical Methods in Natural Language Processing: System Demonstrations: тезисы докл. межд. конф. (Brussels, Belgium, November 2018).

Санкт-Петербургский государственный университет аэрокосмического приборостроения

РОЛЬ КВАНТОВЫХ ВЫЧИСЛЕНИЙ В БУДУЩЕМ ПРОГРАММИРОВАНИЯ

Аннотация: Подробный обзор роли квантовых вычислений в будущем программирования. Обсуждение текущих тенденций, предполагаемых изменения в индустрии и технологические преимущества и вызовы.

Abstract: A detailed overview of the role of quantum computing in the future of programming. Discuss current trends, anticipated changes in the industry, and technological advantages and challenges.

Ключевые слова: Программирование, квантовое программирование, квантовые вычисления, квантовые компьютеры.

Keywords: Programming, quantum programming, quantum computing, quantum computers

Введение

В последние десятилетия квантовые вычисления вызывают все больший интерес в научном сообществе. Они обещают революцию в области вычислений, предлагая новые подходы к решению задач, которые на классических компьютерах решаются невероятно медленно. Это открывает широкие возможности для применения квантовых вычислений в областях, таких как криптография, оптимизация, материаловедение и многое другое.

Вместе с развитием квантовых вычислений возникает потребность в новых подходах к программированию. Стандартные парадигмы программирования, которые были разработаны для классических компьютеров, не всегда подходят для квантовых систем. Это ставит перед нами задачу разработки новых языков программирования и средств разработки, специально предназначенных для квантовых вычислений.

Основы квантовых вычислений

Квантовые вычисления основываются на принципах квантовой механики, которые существенно отличаются от классической физики. В то время как классические компьютеры оперируют битами, которые могут принимать значение 0 или 1, квантовые компьютеры работают с квантовыми битами (кубитами), которые могут находиться в состоянии суперпозиции, представляющей собой комбинацию состояний 0 и 1.

Кроме того, кубиты обладают свойством квантовой запутанности, которое позволяет им быть связанными таким образом, что состояние одного кубита немедленно влияет на состояние другого, независимо от расстояния между ними. Эти свойства открывают потенциально гораздо большие возможности для обработки и передачи информации по сравнению с классическими компьютерами.

Квантовое программирование

Программирование квантовых компьютеров существенно отличается от программирования классических машин. Квантовые алгоритмы, такие как алгоритм Шора для факторизации чисел и алгоритм Гровера для поиска в неструктурированной базе данных, используют свойства суперпозиции и запутанности для выполнения задач более эффективно, чем это возможно на классических компьютерах.

Вместе с этим, квантовое программирование требует от программистов обладания знаниями квантовой механики, чтобы корректно использовать и объединять квантовые операции, называемые вентилями.

Языки квантового программирования

С появлением квантовых компьютеров были разработаны специальные языки программирования, такие как Q#, Quipper и Qiskit. Эти языки предназначены для описания квантовых алгоритмов и включают в себя специальные конструкции для работы с кубитами, квантовыми вентилями и другими аспектами квантовых вычислений.

Перспективы квантовых вычислений в программировании

Возможность одновременно обрабатывать множество возможных результатов может привести к значительному ускорению в широком спектре проблем, от моделирования квантовой механики до оптимизации сложных систем.

Ускорение научных расчетов

Возможно, самая важная область применения квантовых вычислений — это научные расчеты, включая моделирование квантовых систем. Сегодня ученые ограничены в возможности симулировать большие квантовые системы на классических компьютерах из-за экспоненциального роста необходимых ресурсов. Квантовые компьютеры, будучи сами по себе квантовыми, могут моделировать такие системы намного более эффективно, открывая новые горизонты в физике, химии и материаловедении.

Расшифровка криптографии

Существующие квантовые алгоритмы, такие как алгоритм Шора, могут в теории расшифровать современные криптографические системы. Это означает, что широкодоступные квантовые компьютеры могли бы поставить под угрозу многие из наших текущих систем цифровой безопасности. В то же время, эта угроза стимулирует

исследования в области "пост-квантовой" криптографии, которые могут выжить в эпоху квантовых компьютеров.

Оптимизация и машинное обучение

Квантовые компьютеры также могут оказаться полезными в области оптимизации и машинного обучения. Некоторые проблемы оптимизации могут быть решены квантовыми алгоритмами быстрее, чем классическими методами. Многие алгоритмы машинного обучения также можно рассматривать как задачи оптимизации, поэтому здесь также могут найти применение квантовые алгоритмы.

Преграды и вызовы

Существует много преград на пути квантового программирования. Одним из самых больших является проблема квантовой устойчивости: квантовые состояния легко нарушаются внешними воздействиями. Это означает, что квантовые компьютеры требуют экстремально чистых и холодных условий, а также специальных алгоритмов для исправления ошибок.

Еще одной преградой является сложность самого квантового программирования. Понимание и использование квантовых алгоритмов требуют глубокого понимания квантовой механики, что существенно увеличивает порог входа для программистов.

Наконец, остается открытым вопрос, когда квантовые компьютеры станут достаточно мощными и доступными для широкого использования. Несмотря на все достижения, нам еще далеко до полноценного квантового превосходства — точки, когда квантовые компьютеры смогут решать задачи, недоступные для классических машин.

Заключение

Итак, роль квантовых вычислений в будущем программирования не может быть недооценена. С развитием технологии квантовых вычислений и увеличением мощности квантовых компьютеров, мы увидим все больше приложений и алгоритмов, использующих квантовые принципы для решения сложных задач. Квантовое программирование и квантовые языки программирования станут важной частью образования и навыков для программистов и исследователей в ближайшем будущем.

Литература:

1. Что такое квантовое программирование и есть ли у него будущее? [Электронный ресурс]. – Режим доступа: <https://foxminded.ua/ru/kvantovoe-programmirovanie/>

2. Квантовые компьютеры: без математики и философии [Электронный ресурс].
– Режим доступа: <https://habr.com/ru/articles/690786/>
3. Разнообразие квантовых технологий: вычисления, сети, криптография, сенсорика [Электронный ресурс]. – Режим доступа: <https://habr.com/ru/companies/superjob/articles/650315/>

Биджиев Мурат Иммолатович , студент бакалавриата, 4 курс
Абдулкеримов Бислан Назбинович , студент бакалавриата, 4 курс
Максименко Александр Тимофеевич, кандидат архитектуры,
профессор кафедры строительства
СКФУ, г. Ставрополь

АРХИТЕКТУРА ГОРОДСКОЙ ЗАСТРОЙКИ

Аннотации. В статье приводятся примеры совершенствования архитектурно-планировочных и инженерно-технических принципов формирования жилых зданий, стремление к более сложным, содержательным решениям их силуэтов. Это позволяет создавать качественные, запоминающиеся архитектурные композиционные решения городской застройки, отдельных зданий и эстетических элементов зданий, так как архитектурные качества должны отвечать требованиям общества к городской среде, обеспечивая повышение ее эстетических качеств.

Ключевые слова: *архитектура, архитектурный комплекс, городская застройка, объемно-пространственная композиция, пластика, силуэт, фасад.*

В классическом понимании в функции объекта архитектурного творчества - градостроительство заложены определяющие направления создания городской структуры как искусственной среды, в наибольшей степени удовлетворяющей материальные и духовные потребности населения. С течением времени, при формировании ткани городской застройки совершенствуются архитектурно-планировочные и инженерно-технические принципы формирования жилых зданий. Наряду с ними должны обретать ведущее значение вопросы совершенствования эстетики застройки городской среды: объемно-пространственная организация застройки и аспекты ее восприятия; формирование индивидуализации фасадов и их архитектурных решений; взаимоотношения отдельных частей застройки, зданий и их фасадов; взаимоотношения фрагментов фасадов и отдельных элементов; взаимосвязь застройки, отдельных зданий и архитектуры природного окружения.

Современная практика градостроительства отличается застройкой городских территорий безликими «на одно лицо» зданиями с невыразительными фасадами, без архитектурной детализации и без учета особенностей исторической застройки и качеств природного окружения. Повсеместным или обыденным стала застройка сплошной стеной значительной протяженности. Такие стены формируют панорамы застройки, состоящей из зданий одной высоты с одинаковыми фасадами, с ограниченной пластикой поверхностей стен.

Современные технологии строительной индустрии представляют широкую палитру возможностей, позволяющую создавать качественные, запоминающиеся архитектурные

композиционные решения городской застройки, отдельных зданий и эстетических элементов зданий.

Современны и актуальны задачи исследования принципов формирования объемно-пространственной композиции городской застройки и аспекты ее эстетического восприятия, где существенную роль должны играть функционально-планировочные, конструктивно-технологические, природно-климатические и эстетические факторы.

Более детально рассмотрим в формировании объемно-пространственной композиции городской застройки стремление к более сложным, содержательным решениям силуэта. Имея характерный, контрастирующий с рядовыми домами, как правило, силуэт, вертикальный объем и оригинальные формы, высотные здания могут играть особую роль в визуальном восприятии городской застройки, оказывая на нее значительное влияние. Учитывая это, их можно успешно использовать в качестве композиционных акцентов на площадях, улицах или в панораме района, так как силуэт отдельных зданий будет непосредственно влиять и на общий силуэт городской застройки. Но вместе с тем необходимо помнить, что их архитектурные качества должны отвечать требованиям общества к городской среде, обеспечивая повышение ее эстетических качеств. Поэтому содержательность силуэта необходимо связывать с отражением своеобразия рельефа местности, силуэтных особенностей исторической среды города, с созданием единого образа в целом. Причиной схематизма силуэта до недавнего времени было использование однотипных приемов объемно-пространственной организации застройки, ограниченного числа формировавших ее типов зданий, элементарность их собственно пластической разработки.

Обогащение силуэта является прежде всего одним из средств достижения разнообразия архитектурной среды, так как силуэт во многом выступает носителем информации о существенных объемно-пространственных особенностях архитектурного комплекса.

Силуэт многих ансамблей и отдельных зданий несет богатую визуальную информацию. Эта информация, как правило, не раскрывается сразу. Рассмотрим на примере два здания, запроектированные норвежской архитектурной студией A-lab, представленных на рисунке 1.



Рисунок 1 – Здания норвежской архитектурной студии A-lab, слева на фото 1-ое офисно-жилое здание, справа 2-ое офисное здание, реализация 2012 г, фотографии взяты с сайта www.archi.ru

С дальних точек один уровень обобщения со своей степенью сложности зданий; по мере приближения к объектам визуальное разнообразие возрастает. Зрителю открываются все новые элементы и отношения. При перемещениях вдоль фронта застройки силуэт комплекса также активно меняется, но уже вследствие различных визуальных смещений элементов относительно друг друга. Существенные особенности построения силуэта, обусловленные его изменениями при движении, прослеживаются в этой композиции архитектурных ансамблей. С первого взгляда были использованы простые геометрические формы, но в определенной последовательности, придающие обоим зданиям определенную привлекательность, показывая вид сложной объемно-пространственной композиции: ступенчатая конструкция покрытия с террасными насаждениями, ступенчатые прямоугольные вырезы в самих фасадах здания. Отдельные детали фасадов зданий обогащают общий силуэт застройки, позволяющие создать качественные, запоминающиеся архитектурно-композиционные решения городской застройки.

Тенденция к созданию выразительных архитектурных комплексов, которые являются акцентными в застройке, выражена также относительно новыми приемами установления их связи, местных неожиданных раскрытий в природу, обыгрыванием естественного рельефа. Рассмотрим пример, жилой комплекс в городе Милане, спроектированный архитектором Стефано Боэри, который представлен на рисунке 2.

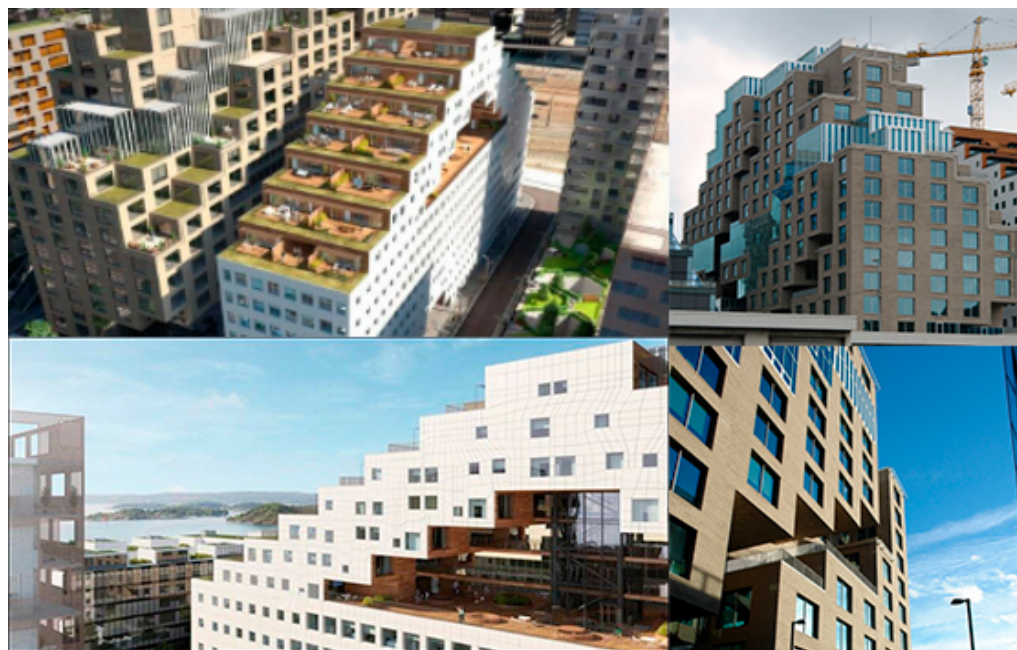

Рисунок 2 – Жилой комплекс Bosco Verticale, архитектор Стефано Боэри, реализация 2013 г, фотографии взяты с сайта www.archi.ru

Ограждения балконов носят характер незапрограммированной случайности в их взаимном расположении и зеленые насаждения на них настолько контрастны к фону, что именно это и определяет силуэт фасада, нивелируя при этом все остальное. Здесь мы находим адекватное выражение на пластическом уровне композиции комплекса его автономных микропространств. Сами пластические связи этих зон служат своего рода акцентными элементами при восприятии с ближних и дальних ракурсов человека на основных путях его движения.

Несомненно, пластическая рельефность фасада (наличие активно выступающих и западающих по отношению к основной поверхности элементов и смещение относительно друг друга) способствует визуальному разнообразию. Это объясняется тем, что пространственное взаиморасположение элементов поверхности выявляется визуально наиболее активным пространственным признаком, определяя активные светотеневые различия фасада, иногда дополняемые различием фактуры и цвета.

Формирование выразительного силуэта предполагает использование различных композиционных средств, связанных с общей объемно-пространственной организацией, хотя на практике они органически переплетаются друг с другом. Все же собственно пластические средства могут быть условно выделены и рассмотрены как самостоятельный компонент, который целесообразно учитывать при формировании силуэта архитектурного комплекса. Так, например, жилой комплекс построенный в г. New-York, спроектированный архитектором Николасом Гримшо, изображен на рисунке 3.



Рисунок 3 – Жилой комплекс Via Verde, архитектор Николас Гримшо, реализация 2011 г, фотографии взяты с сайта www.archi.ru

Серия последовательных террас крыши сверху вниз по-своему воспринимается с различных точек. С нижней точки обзора создается интересная пространственная композиция, многоуровневая ступенчатая конструкция покрытия, если же рассмотреть этот жилой комплекс с верхнего ракурса, то крыши образуют каскад зеленых ступеней, которые ведут в парк, разбитый вокруг дома на уровне земли. Пластическое образование жилого комплекса дополняет природный ландшафт своими зелеными насаждениями, обогащает окружающую архитектурную среду.

Мы рассмотрели следующие возможные средства активизации силуэта жилых зданий:

- усложнение планировочных и объемно-пространственных конфигураций групп зданий и отдельных зданий там, где это рационально;
- использование разновысотности компоуемых объектов, их ступенчатость по отношению друг к другу;
- усложнение фасадов с помощью технических устройств верхней зоны, эркеров, выноса элементов лестничных клеток, глухих ограждений балконов, зеленых насаждений и т. п.

Стоит отметить то, что пластика единичных объемов также способна не только оказывать непосредственное влияние на их собственный силуэт, но и на формирование силуэта всего массива.

Подобные примеры указывают на то, что использование в композиции индустриальных жилых массивов уникальных по характеру объектов, форм, материалов, имеющих принципиально иную образно-стилистическую нагрузку, требует весьма продуманного решения.

Подход к анализу на основе функций объемно-пространственного и пластического уровня, а также на основе описания отношений элементов по различным признакам, дает возможности более углубленного и детального исследования силуэта городской застройки.

Список использованной литературы.

1. Дыховичный Ю.А, Архитектурные конструкции многоэтажных зданий. Учебное пособие. М., Архитектура-С, 2006. - 248с.
2. Иконников А.В. Функция, форма, образ в архитектуре. М.: Стройиздат, 1986.
3. Кириллова Л.И, Стригалева А.А, Хан-Магомедов С.О. и др., Теория композиции в советской архитектуре. ЦНИИ теории и истории архитектуры. – М.: Стройиздат, 1986. – 256 с.: ил.
4. Лисициан М.В, Архитектурное проектирование жилых зданий. Учебное пособие, М.: Архитектура – Москва, 2006. – 488с.
5. Маклакова Т. Г. Архитектурно-конструктивное проектирование зданий. Том 1. Жилые здания; Архитектура-С - Москва, 2010. - 328 с.
6. Сомов, Георгий Юрьевич, Пластика архитектурной формы в массовом строительстве /Г. Ю. Сомов; ЦНИИ теории и истории архитектуры. - М. : Стройиздат, 1986. - 206,[1] с. : ил.; 17 см.
7. Фремpton К. Современная архитектура: Критический взгляд на историю развития / Пер. с англ. Е.А. Дубченко. – М. : Стройиздат, 1990. – 533 с.

Миронова Наталья Евгеньевна,

экскурсовод Государственного музея-заповедника «Петергоф»

e-mail: nizinka@yandex.ru

**CATHARINA SECUNDO И ЕЕ «ПЛАНТОМАНИЯ» КАК
ПОИСК СОБСТВЕННОГО, РУССКОГО, СТИЛЯ И ПОПЫТКА
ЕГО ВОПЛОЩЕНИЯ АРХИТЕКТОРОМ Д. КВАРЕНГИ, В ТОМ
ЧИСЛЕ, В «НОВОМ САДУ» ПЕТЕРГОФА ТЕОРИЯ И ИСТОРИЯ
КУЛЬТУРЫ**

Статья является попыткой гипотетического воссоздания тенденций политики 60-х-80-х годов 18 века Екатерины II, которая, осознавая разорительность войн, приходит к намерению проведения Россией линии «медиации» - посредничества, а по сути, доминирования в политике ведущих европейских держав.

Оригинальность статьи состоит в том, что основным материалом исследования является одна из страстей русской императрицы, которой, по ее собственному признанию, она была одержима, - «плантоманией» - страстью строить. В зданиях, созданных по ее заказу в новом, классицистическом стиле Екатерина II хотела видеть синтез как мировых достижений архитектуры, так и новизну, которая безошибочно определялась бы как русский стиль.

В статье также имплицитно проводится мысль о том, что Екатерина II, в силу особенностей ее происхождения и воцарения, вынужденная декларировать себя духовной наследницей первого русского императора, во многом, в том числе, и в своей страсти пересоздавать пространство, расходилась с Петром I. Тем не менее, в силу чуткости своей натуры и будучи просвещенной монархиней, слышала то наиболее важное, что хотела воплотить, в частности, в собственной части резиденции в Петергофе.

Ключевые слова: Екатерина II, русский классицизм, Джакомо Кваренги, просвещенная монархия, духовное наследие, Английский дворец, Петергоф

The article is an attempt to hypothetically recreate the tendencies of the policy of Catherine II of the 60s-80s of the 18th century, which, realizing the devastation of wars, comes to the intention of Russia to pursue the line of "mediation", and in fact, dominance in the policy of the leading European powers.

The originality of the article lies in the fact that the main material of the study is one of the passions of the Russian Empress, which, by her own admission, she was obsessed with - "plantomania" - the passion to build. In the buildings created by her order in a new, classic style,

Catherine II wanted to see a synthesis of both world achievements in architecture and novelty, which would be unmistakably defined as the Russian style.

The article also implicitly suggests that Catherine II, due to the peculiarities of her origin and accession, forced to declare herself the spiritual heir of the first Russian emperor, diverged from Peter I in many ways, including in her passion to recreate space.

Nevertheless, due to the sensitivity of her nature and being an enlightened monarch, she was able to capture in the legacy of Peter the Great the most important thing that she wanted to embody, in particular, in her own part of the residence in Peterhof.

Keywords: Catherine II, Russian classicism, Giacomo Quarenghi, enlightened monarchy, spiritual heritage, English Palace, Peterhof

В 60-80-е годы XVIII в. Екатерина II побуждает архитекторов к созданию зданий, как городских, так и усадебных, образ которых воплотил бы процветание страны под управлением просвещенной монархии, идеи правления которой вдохновлены Вольтером и Дидро, Монтескье и Д'Аламбером. В то же время, пейзажные сады Екатерины II приобретают выраженный идеологический характер, недаром Екатерининский парк Царского Села, где тема побед России – ведущая, называют самым идеологизированным парком из существующих, несмотря на то, что «элизиум полнощный, прекрасный Царкосельский сад» создавался с любовью и той степенью свободы, которая возможна для архитекторов и паркостроителей, работающих в сотворчестве с монархом.

И чем сильнее императрицей завладевала страсть пересоздания пространства, тем настойчивее становилось ее желание украсить владения творениями, стиль которых был бы собственным, неподражаемым – русским. Однако, увлеченные собственными представлениями и познаниями, архитекторы не умели воплотить не до конца ясный и для заказчицы образ: проекты передавались от одного архитектора другому, и ропот невнятного неудовольствия ощутим в недомолвках эпохи екатерининской «плантомании».

Замысел создания собственной части резиденции в Петергофе на участке земель южнее Марли созревает у Екатерины II в начале 70-х годов XVIII века. Об этих планах свидетельствует письмо Генриетты Каролины ландграфини Гессен-Дармштадской, одна из дочерей которой, Вильгельмина, в крещении получившая имя Натальи Алексеевны, стала женой цесаревича Павла Петровича: «В пятницу вечером, - писала ландграфиня 9 августа 1773 года, - эта государыня совершила пешком дальнюю прогулку, чтобы показать нам

очаровательный уголок, полностью подходящий для того, чтобы создать в нем деревню по-английски».

Западный, Марлинский, участок Нижнего парка в Петергофе был спланирован Петром I и задумывался им не только как частная часть резиденции, но и как первая типовая помещичья усадьба, поощрявшаяся к распространению в России. Екатерининское время – время расцвета культуры помещичьих усадеб, планировка которых диктуется императрицей как деревня в новом стиле, чаще называемом английским. О восприятии особенностей планировки пейзажных садов и ставшего немодным барокко можно судить по описанию усадьбы Орлова в Гатчине и Екатерининского дворца в Царском, оставленному Натаниэлем Уильямом Рэкселлом, сыном бристольского торговца и потомком английского художника Д.Торнхилла: «...дворец князя Орлова <...> расположен в наиболее красивой местности в окрестностях метрополии и будет великолепен, когда его закончат. Сады создаются в английском вкусе человеком больших достоинств <...>. Качество земли и прекрасный водоем у дома дают ему волю, чтобы развернуть свой гений. На обратном пути оттуда я видел королевский дворец Царское Село: он был построен Елизаветой, и это полнейшее торжество варварского вкуса, который я наблюдал в этих северных королевствах. Местоположение его низкое, и из него почти нет никакого вида на сельскую местность в округе. Он очень велик, и главный фасад большой протяженности, но в нем только один этаж, не считая нижнего». Очевидно, что «вид на сельскую местность в округе», – одно из неперемennых требований к устройству видового пейзажного парка в поместье английского лорда.

Из описаний намерений императрицы 1773-го года и представлений о пейзажных парках как английских формируется представление о парке и дворце, который построит здесь Д.Кваренги, как об Английском.

В саду, который Д.Кваренги в письме к Луиджи Маркези в 1785 году называет «новым»², Екатерина II, действительно, намеревалась создать пейзажный парк, разбивку которого вначале хотела поручить И.П.Тюфякину, посланному в Англию для изучения архитектуры и планировки садов, о чем сообщает в цитированном письме ландграфиня Гессен-Дармштадская, а затем поручила английскому садовнику Джеймсу Медерсу. Пейзажные парки назывались английскими, и технике их построения архитекторы и садовники обучались в Англии, работа по созданию сада была поручена английскому садовнику – эти особенности, совокупно с обстоятельствами, приведшими после смерти А.Д.Ланского к отказу Екатерины II от завершения строительных замыслов в этой части

² Земцов С.М. Письмо Д.Кваренги Луиджи Маркези. – Архитектура СССР, 1934, № 3, с 63-65.

Петергофа, привели к забвению самого замысла и к переименованию дворца, который позднее стали называть Английским, как и парк вокруг него.

Но в конце 70-х гг., когда императрица, не желая проживать в интерьерах барочных дворцов, продолжавшихся регулярными парками, приступает к созданию новой части резиденции южнее Марли, она, очевидно, не желала бы, чтобы ее поместье³ называли английским: к примеру, Ю.М.Фельтен, оформляя залы Большого дворца в Петергофе, декор Тронного зала прописывает как триумф династической борьбы Екатерины II - императрицы российской.

Успехи России в Русско-турецкой войне 1768-72 гг., как и деятельность по обустройству «маленького хозяйства», как императрица называла свою империю, убеждают Екатерину II в том, что величие державы, которой она управляет, позволяет ей, императрице российской, влиять на Европейскую и мировую политику.

И, возможно, дворец, который в первоначальных документах именовался «павильоном уединения», сама же императрица в письме к барону Ф.М.Гримму назвала «мой дом», предназначался для встреч с монархами европейских держав в дружеской, или, как говорят сейчас, неформальной, обстановке. Целью подобных встреч могло быть создание негласного союза монархов: одним из первых «дружелюбно завоеванных» стал император Священной Римской империи Иосиф II, заключение договора с которым, вначале тайное, значительно изменило расстановку сил в Европе. По разным причинам, главной из которых были войны с Турцией 1787—1791 г.г. и Швецией 1788—1790 г.г., финансирование прекратилось и строительство в новом саду Петергофа было оставлено.

Возобновление строительства дворца после революции во Франции 1789 года служит косвенным указанием на важность миссии, придаваемой дворцу как месту пересечения силовых линий мировой политики в планах Екатерины II. Хотя после французской революции взгляды и намерения российской императрицы менялись, как менялось и ее окружение. В «Исторической справке «Английский дворец и сад в Петергофе» М.Измайлов описывает собрание живописных полотен, украшавших стены Большого зала дворца, как «некое святилище абсолютизма» - пантеон монархов европейских держав – столпов монархической власти: тех, кто боролся против революционных идей или тех, кто стал жертвами революции⁴. Известно, что интерьеры дворца, превращенного при Павле I в казарму, были восстановлены Александром I под

³ Ансамбль в парке, позднее названном Английским, строился как личное поместье Екатерины II – со службами, оранжереями, садом-парком, с большим дворцом для е.и.в. и павильонами для в.кн. Павла Петровича и наследников – такое разъяснение дает Е.Н.Глезер в кн. Архитектурный ансамбль Английского парка. Л.: Стройиздат, 1979 г.

⁴ Измайлов М.М. Историческая справка. Английский дворец и сад в Петергофе. 1934-36 гг. ВУ 1698 ар., с. Архив ГМЗ «Петергоф»

руководством Д.Кваренги. Вспоминая, как бывал здесь в детстве, Александр I стремился к наиболее точному воссозданию ансамбля, соотносясь с представлениями об идеях правления Екатерины II. Не случайно и назначение дворца, служившего вплоть до революции 1917 года для размещения представителей дипломатического корпуса и гостей зарубежных держав.

В 70-80-е годы Екатерина II занята поисками собственного, неповторимого и узнаваемого стиля, к которому побуждает архитекторов и в чертах которого были бы синтезированы универсальность и национальная уникальность.

Задача соединить готические мотивы с мотивами русского зодчества просматривается в Птичниках и Кухне Екатерининского парка Царского села В. Неелова; в попытке соединения В.Баженовым в постройках ансамбля в Царицыно «нежной готики» с желтой черепицей, отсылающей к златоверхим куполам Софии, с устройством сводов в нижних этажах всех строений и символикой Хлебного корпуса.

Д.Кваренги был рекомендован Екатерине II Иоганном Фридрихом Рейфенштейном, которого императрица в письмах Гримму называла «божественным», ценя его сведения и умение найти нужных людей для исполнения ее градостроительных планов. По приезде (в самом конце 1779 года) архитектора императрица удостоивает его личной аудиенции. Запросив и изучив привезенный Д.Кваренги проект дворца для задуманной в новом саду Петергофа усадьбы, а также и его рисунки, Екатерина II вскоре на одном из публичных празднеств объявила, что нашла в нем «архитектора своего склада».

Программа деятельности просвещенной императрицы по обустройству благополучия подданных прочитывается в архитектурном творчестве Кваренги: он строит здание Ассигнационного банка, здание Академии наук, здание Эрмитажного театра, здание Смольного института, церкви, больницы и воспитательные дома, создает проекты обсерватории, жилых домов и усадеб. Императрицу восхищают его творения и его работоспособность. Оценила императрица и человеческую чуткость выпускника колледжа «Misericordia», выполнявшего проект церкви иконы Владимирской божьей матери над захоронением А.Ланского в Царском Селе. Тем не менее, и Д.Кваренги не избежал недовольства Екатерины II, занятой поисками собственного, «русского» стиля, который был бы узнаваемым - характеризовал бы эпоху величия России, достигнутого в царствование мудрой императрицы, и был бы так ясен, что *подражали бы нам, а не мы подражали бы*: проект дворца в «новом» саду в Петергофе Кваренги переделывал во второй раз.

Уместно вспомнить драматичную судьбу подмосковного ансамбля в Царицыно и его создателя: таинственность и умолчания, окружавшие строительство Царицынского

ансамбля, непроясненность задач, ставшие в ряду причин отставки В.Баженова и приказа разобрать главный корпус – все это объясняется и недовольством императрицы результатами поисков нужного ей архитектурного образа, обозначенного ею при начале строительства. Рапорт Я.Брюса - попытка заступничества за архитектора, положившего силу таланта и здоровье на создание выдающегося ансамбля русского зодчества и оказавшегося в немилости, - интересен тем, что, при ближайшем рассмотрении, обнаруживает знакомство с указаниями заказчицы, побуждавшей архитектора искать в архитектурных достижениях мира и дерзаниях российских зодчих выражения собственного величия: с одной стороны, облик Большого моста в Царицыне, по мнению Брюса, «напоминает век древнего Рима», с другой стороны «великолепен, а паче *в своём особом роде*, как ничего <...>[лучшего] я не видал». Этот отзыв: «Вид же Царицына при въезде есть так хорош и приятен и великолепен, а паче *в своём особом роде*, как истинно ничего для глаз так прелестного я не видал» - является своеобразным отчетом, скорее всего, со слов самого архитектора, который надо читать как «Ваша воля выполнена». Императрица же, понимая, что архитектор разгласил данные ему одному, изустные и не подлежащие разглашению указания, не могла не гневаться.

В поисках собственной античности как основы русского классицистического стиля императрица обращается к деревянному зодчеству: Д.Кваренги строит из дерева дом для собственного проживания в новом саду в Петергофе и дачу Донаурова на Охте; второй этаж дворца в Болотникове по проекту В.Баженова также планировался деревянным, а когда строительство было перепоручено Казакову, архитектор готовил к представлению два проекта здания: из камня и из дерева.

Дерево появляется и в государственной эмблематике, о чем свидетельствует приводившееся описание фейерверка перед Зимним дворцом, символы которого без труда расшифровывает У.Ричардсон: «Разнообразными эмблематическими фигурами <...> изображали покорение Молдавии, Валахии, Бессарабии и различные завоевания и победы нынешней войны».

Появившееся следом: «Светло-зеленый и белоснежный цвета, использованные в фейерверках, поистине удивляли. В течение двадцати минут мы наблюдали дерево с очаровательнейшими и наизеленейшими листьями, которое казалось колыхающимся на легком ветерке» – скорее всего, изображение березы, ставшей в ряду национальных символов.

Березовыми стежками прошивает императрица парки резиденций: в 1764 году садовник Нижнего парка Петергофа Б.Фок получает устное распоряжение о создании

«летней дороги» - аллеи, на которую велено с обеих сторон, от Марли до Римских фонтанов, высадить «березовые деревья». Эта аллея Нижнего парка получила название Березовой.

На Березовую аллею выходили фасады трех дворцов и галереи создаваемого В.Баженовым ансамбля в Царицыно.

Строительство собственной, Екатерины II, части резиденции в Петергофе Д.Кваренги начинается с Березового домика – павильона-сюрприза, в интерьере которого был применен интересный оптический эффект.

Знаменательно обращение к березе для строительства павильона: не древесине, а к тонким стволам с берестой, сохранить красоту которой, по-видимому, было целью строителей. Появление подобных павильонов в Гатчине, а также в усадьбе Демидова в Тайцах свидетельствует о попытке императрицы распространить моду на березовые домики и во владениях великого князя, и в усадьбах подданных.

Березовым был и большой мост в новом саду Петергофа.

Ансамбль в пейзажном саду Петергофа, начатый Д.Кваренги строительством Березового домика, задуман был как личное поместье Екатерины II, где строился не только дворец императрицы, но было начато строительство дворца великого князя и планировался дворец наследников; с различными службами, оранжереями и охраной. Акварель Д.Медерса 1782 года запечатлела Каменный мост у каскада. Свидетельством обширных планов, связанных с «новым» садом в Петергофе, было выделение земли архитектору Д.Кваренги, который строит здесь дом для проживания со своей семьей. Когда деньги как на содержание построек и сада, так и в счет жалования перестают поступать, был уволен не только садовник Д.Медерс, но и кузнец, приглашенный для сотрудничества Д.Кваренги. Строительство кузницы и приглашение кузнеца также говорит о размахе первоначальных планов строительных работ.

Дворец в новом саду Петергофа, воздвигнутый Д.Кваренги на искусственно поднятом холме, обращенный южным фасадом не только к водам канала, но и в сторону далекой Софии Константинопольской, северным – ко двору с садом в форме круга, центр которого служит точкой пересечения восьми аллей, веером разбегающихся на все стороны света, был отмечен И.Э.Грабарем, как единственный в творчестве Д.Кваренги по своей загадочной красоте⁵.

⁵ Грабарь И.Э. История русского искусства. Том 3. Архитектура. Петербургская архитектура в XVIII и XIX веке. - Москва. Изд-во И.Кнебеля. 1912 г.

Важнейшей в деятельности просвещенной монархини была проблема притеснённого крестьянства, один из способов решения которой был предложен Екатериной II в развитии усадебной культуры и, в частности, в особенностях планировки резиденции в новом парке Петергофа, задумывавшейся как усадьба: вид из окон главного фасада дворца, стоящего на возвышенности, должен был открываться на сельские дома, постройка которых входила в планы императрицы.

Подмосковное Болотниково, где императрица повелевает строить еще один дворец после охлаждения к Царицыну, по-видимому, привлекало ее той же возможностью создания видовой панорамы, открывающейся из окон дворца. Вот как описывает ее современный наблюдатель: «слева через речку местность возвышается, здесь густой лес (где теперь Расторгуево), над ним вдали высится колокольня собора Екатерининского монастыря, далее виден присёлок Спасское. Затем хорошо видно место слияния двух рек, Журавенки и Обитцы, в междуречье которых сооружен конюшенный двор. Перейдя на противоположный восточный фасад дворца, увидим слева, невдалеке за лесом, деревню Прудичи. А взгляду, устремленному прямо, открывается пространство сельских полей, тянущихся вдаль до Каширской дороги. И, завершая обзор окружающей местности со стороны дворца, посмотрим на юго-восток, где вдали, за пересеченным рельефом, заметно селение Видново (теперь город Видное), а совсем рядом с ним – село Тарычёво. Окружающая панорама не может не вызвать чувства восхищения»

Возможно, в стране, где более 90% населения составляли крестьяне, решение крестьянского вопроса, не найденное ни Вольным Экономическим обществом, ни Уложенной комиссией, Екатерина II видела в распространении типовых усадеб, образцом которых становились усадьбы главных помещиков империи – членов императорской фамилии. Вслед за Петром I Екатерина обуреваема собственной «плантоманией» - окультуриванием пространства в духе просвещенной монархии. Не только виды создаваемых ею пейзажных парков как бы вырастали из природных, но усадьбы помещиков и дворцы государей вписывались в раму естественного окружения, возвышаясь над деревнями нового типа. Распространяя типовую усадебную застройку, императрица диктовала не только новую моду, но и требование наведения идеального порядка в собственных имениях.

Отражая необъятность империи, резиденция в новом парке Петергофа (как и дворец в Болотникове, как и типовые проекты помещичьих усадеб) включала естественные леса и рощи, акцентировать национальный состав которых императрица призывала посадкой березовых аллей. И сегодня на месте уничтоженного во время войны 1941-45 гг. Английского дворца – березовая роща.

Лес был и оставался в екатерининскую эпоху источником естественных богатств страны: кормил, согревал, служил сырьем для кораблестроения и строительства жилищ; добываемая в лесах пушнина была одной из главных статей российского экспорта.

Академик П.С.Паллас разрабатывал хозяйственные правила Лесного устава. Лесная реформа 1798-1803 гг. Павла I - Александра I прямо вытекала из Лесного устава, которым в екатерининскую эпоху была продолжена работа, начатая Петром I. Следствием разработки Лесного устава стала организация Царскосельского практического лесного института, набор специальных дисциплин которого, в переводе на современные учебные дисциплины, включал ботанику, дендрологию, почвоведение, лесную таксацию и лесоустройство, лесоводство, лесные культуры, экономику, побочные пользования и лесную бухгалтерию.

Стремление править по заветам бабки, Екатерины II, продекларированное в Манифесте восшествия на престол Александром I, выразилось не только в создании «Священного союза», но и в попытке внедрения в помещичьи усадьбы технологий животноводства на примере собственной фермы в Царском Селе. К 1822 году в Царское Село было переправлено 110 мериносов, купленных в Германии, следить за переправой которых было поручено министру иностранных дел К.Нессельроде. Фермерские постройки включали в себя не только овчарни, коровники, конюшни и помещения для смотрителей, но и сыроварни. Организацией распространения мериносов распоряжался Аракчеев, и, возможно, военные поселения мыслились Александром как наиболее гарантированный способ развития сельского хозяйства, совмещенного с военным делом. Типовая застройка военных поселений стала продолжением типовых проектов усадеб в ее военном изводе. Печальная судьба этого начинания, возможно, стала одним из главных разочарований Александра, стремившегося воплотить в своем царствовании заветы Екатерины и оправдать тем самым собственный приход к власти через кровь отца.

Покупка Александром I тирольских колокольчиков⁶, устройством и звоном напоминавших звон церковных колоколов, - свидетельство о понимании крестьянского труда как богоугодного дела, внушенного будущему императору А.А.Самборским, одним из учителей, выбранных Екатериной II Александру и Константину Павловичам. Протоирей А.А.Самборский, с 1882 года по указанию Екатерины II несколько лет обучавшийся в Англии, вернулся одним из лучших в России знатоков сельского хозяйства, был автором сочинений в этой области. В имении Белозерка, расположенном рядом с Царским Селом, позднее пожалованном ему Павлом, А.А.Самборский создавал образцово-показательную

⁶ Там же

усадыбу, с садом и рыбными прудами; сам демонстрировал пахоту плугом и писал, что хорошо устроенная усадьба «от семи сот до тысячи [рублей] может приносить доходу в год». В 1797 году прилегающие к Белозерке земли в количестве 252 десятин были отведены для первой в России Практической школы земледелия, устройтелем и директором которой стал А.А.Самборский. «Малиновская дача» была выкуплена у него казной и стала учебной школой земледелия.

Окруженные естественными лесными участками, как бы вырастающие на холмах и пригорках, окруженные обширными, возделанными полями, помещичьи усадьбы, действительно, стали символом России. И не случайно строительство ансамбля в новом саду Петергофа Д.Кваренги начинается Березовым домиком, описанным И.Г.Георги похожим снаружи на плохонький крестьянский дом, по площади «не более 7 квадратных сажен, с окошками, завешанными рогожами, с худой дверью». Входявшие же внутрь приходили, по выражению Георги, «в превыспреннюю степень удивления». Внутри находились шесть маленьких комнат, с наборными паркетными полами, шелковыми занавесами на окнах и богатым убранством. Главная затея была в том, что на стенах, и даже на потолках, были зеркала, «столь искусно расположенные», что многократные изображения в них «представляются в столь великом отдалении, которое бы за 30 сажен и более почтенью надлежало. Кажется, будто находишься в весьма просторном, многообразно расположенном дворе. Изумление, в которое приводимы бывают, столь великое, что иные зрители в обморок упадают и на открытый воздух выходить должны». Березовый домик оказывался метафорой России, внешней непритязательности ее деревень и глубины ее души, неразрывной с безбрежностью ее просторов; сопоставлением видимого и отражения, зримого и сущего.

Расположение ансамбля собственной части Петергофской резиденции Екатерины II в окружении естественной рощи, с дворцом в русском классицистическом стиле, возвышающимся над окрестностями, с открывающимися из окон видовыми панорамами, линиями внутренних анфилад и наружного окружения, ориентированными на все стороны света и являющихся символически выраженными векторами направлений нового политического курса России, определялось стремлением Екатерины II к мирному доминированию в Европе и мире и той ролью России, которую в 70-е-80-е годы императрица называла «завидной ролью медиации». В письме австрийскому кронпринцу Иосифу II Екатерина II формулирует основной принцип новой политической линии: "Мы не обыкли подражать примеру других, но шествуем тою дорогою, которую ведет нас

истинная слава, достоинство и могущество вверенной нам от Бога империи... Мои правила суть: никому места не отымать и никому не уступать".

Западная часть петровской резиденции была спланирована даже раньше центральной ее части. Именно сюда, где первый император задумает собственную, частную часть резиденции, названную в честь Марии Людовики XIV, в сентябре 1705 года причалила шнява Петра I. Перевезя мощи Александра Невского в Петербург, Петр, ставший первым российским императором после двадцатидолетней войны за господство на этих берегах, объявил себя преемником Невского в борьбе за выход к водам, по которым некогда проходили торговые пути из варяг в греки и из варяг в арабы. Екатерина II, принимая эстафету духовного наследия, на землях, расположенных вблизи границ с Европой, обустроивает ансамбль, который мыслит местом, где должны были закладываться мирные связи с правителями стран-вершителей судеб Европы и мира.

Этим планам не суждено было сбыться, что не умаляет интереса к проблеме поисков императрицы Екатерины II собственного, русского, классицизма и попыткам его воплощения в творчестве архитекторов XVIII столетия, наиболее успешным из которых стал Д.Кваренги.

Использованная литература:

1. Е.Н.Глезер Архитектурный ансамбль Английского парка [Текст]/1. Е.Н.Глезер — . — Ленинград: Стройиздат, 1979 — 126 с.
2. А.Н. Спащанский Екатерининский Петербург глазами иностранцев. Неизданные письма 1770-х годов. [Текст] / 2. А.Н. Спащанский — . — Санкт-Петербург: Паритет, 2013 — 288 с.
3. Земцов, С. М. Письмо Д.Кваренги Луиджи Маркези [Текст] / 3. С. М. Земцов // Архитектура СССР. — 1934. — № 3. — С. 63-65.
4. Измайлов, М. М. Английский дворец и сад в Петергофе : ВУ 1698 ар. : Историческая справка / 4. Измайлов, М. М. ; архив ГМЗ "Петергоф". — Петродворец, 1934. — 5 с.
5. Грабарь, И. Э. История русского искусства. Том 3. Архитектура.Петербургская архитектура в XVIII и XIX веке [Текст] / И. Э. Грабарь — . — Москва: Изд-во И.Кнебеля, 1912 — с.
6. В.В.Похлебкин Символы международной символики и эмблематики [Текст]/6. В.В.Похлебкин — . — Москва: Международные отношения, 2001 — 560 с.

7. Минеева К. И. Царицыно. Дворцово-парковый ансамбль [Текст]/7. Минеева К. И. — . — Москва: Искусство, 1988 — 133 с.
8. 1764, января 22 дня / 8. [Текст] // Выписки из архивных дел о Петергофе 1763-1769 гг. . — Петергоф: Архив ГМЗ "Петергоф", 1764. — С. .
9. Зимин, Игорь Викторович. Александровский парк Царского Села XVIII-начало XX в. [Текст]: повседневная жизнь Российского императорского двора / 9. Игорь Зимин. - Москва: Центрполиграф ; Санкт-Петербург : Русская тройка-СПб., 2017 - 382 с. - (400 лет Дому Романовых).; ISBN 978-5-227-07199-6 : 2000 экз.
10. Историческая панорама Санктпетербурга и его окрестностей [Текст] / предисл. Г. Балицкий — . — Москва: Образование, 1911-1915. - 30 см.
11. Дашкевич Н. П. Сказание о Святом Граале [Текст] / 11. Дашкевич Н. П. — . — Киев: Университет св. Владимира, 1877 — XII, 216, III с.; 25 с.
12. Родионов А.Н., Марченко Е.Г. Болотниково – резиденция цесаревича Павла. Видновские вести, 2014. – №40. – 17 июня. – С. 4,5./11. Родионов А.Н., Марченко Е.Г. [Электронный ресурс] // МБУК Межпоселенческая библиотека Ленинский МРМО : [сайт]. — URL: http://www.biblio-vidnoe.ru/local_history/article/21/1129/ (дата обращения: 12.01.2017).
13. Царскосельский практический лесной институт / [Электронный ресурс] // Энциклопедия Царского Села : [сайт]. — URL: <http://tsarselo.ru/yenciklopedija-carskogo-sela/obrazovanie-uchebnye-zavedeniya-carskogo-sela/carskoselskii-prakticheskii-lesnoi-institut> (дата обращения: 26.02.2017 г. 13 ч. 09 м)
14. Павловское шоссе 44 (У). Белозерка. Малиновская дача. / [Электронный ресурс] // Энциклопедия Царского Села : [сайт]. — URL: <http://tsarselo.ru/yenciklopedija-carskogo-sela/adresa/pavlovskoe-shosse-44-u-belozerka-malinovskaja-dacha.html#.WLKkw9KLTIX> (дата обращения: 26.02.2017 г. 12 ч.55 м.).
17. Ивонин От Вены до Санкт - Петербурга через Могилев и Смоленск: (путешествие императора Священной Римской империи Иосифа II в Россию в 1780 г. по его письмам Марии Терезии) [Текст] / Ивонин // Вестник Тамбовского университета. Серия: Гуманитарные науки . — 2013. — № 10(126). — С. 98-102.

Свищёв Андрей Владимирович, Старший преподаватель кафедры практической и прикладной информатики, МИРЭА - Российский технологический университет (РТУ МИРЭА), г. Москва

Веренцов Леонид Алексеевич, Студент бакалавриата, 3 курс, НИУ МЭИ – Национальный Исследовательский Университет «Московский Энергетический Институт», г. Москва

Хоркина Анна Андреевна, Студент бакалавриата, 3 курс, НИУ МЭИ – Национальный Исследовательский Университет «Московский Энергетический Институт», г. Москва,

АНАЛИЗ СОЦИАЛЬНЫХ ВЗАИМОДЕЙСТВИЙ В РАЗЛИЧНЫХ ГРУППАХ НАСЕЛЕНИЯ

Аннотация. Социальные взаимодействия играют важную роль в жизни каждого человека и общества в целом. Они могут быть как позитивными, так и негативными, в зависимости от контекста и участников взаимодействия. В данной статье мы проведем анализ социальных взаимодействий между различными группами населения, чтобы лучше понять их влияние на общество в целом и на каждого отдельного человека.

Annotation. Social interactions play an important role in the life of each person and society as a whole. They can be both positive and negative, depending on the context and participants of the interaction. In this article, we will analyze social interactions between different population groups in order to better understand their impact on society as a whole and on each individual.

Ключевые слова: социальные взаимодействия, группы населения, факторы, жизнеобеспечение, социодинамика.

Key words: social interactions, population groups, factors, life support, sociodynamics.

Социальные взаимодействия в различных группах населения являются не только источником, но и результатом социодинамики. Они формируются и развиваются в процессе взаимодействия индивидов и групп в обществе, в котором они живут. Это взаимодействие может быть активным и пассивным, позитивным и негативным, созидющим и разрушающим. В этом взаимодействии в свою очередь существует определенная иерархия. Она определяется особенностями социальных институтов, через которые осуществляется взаимодействие индивидов.

Социальное взаимодействие может происходить между людьми из разных социальных групп и слоев общества. Ниже перечислены некоторые основные факторы, которые влияют на социальное взаимодействие в разных группах населения: Социальный

статус: Социальный статус может влиять на то, как люди взаимодействуют друг с другом. Например, люди из более высокого социального статуса могут иметь больше возможностей для общения и взаимодействия с другими людьми. Культурные различия: Культурные различия также могут влиять на социальное взаимодействие. Например, культурные различия могут привести к тому, что люди из разных культур имеют разные представления о том, как правильно вести себя в определенных ситуациях. Образование: Образование также может влиять на социальное взаимодействие. Люди с более высоким уровнем образования могут иметь больше знаний и опыта, которые могут помочь им лучше понимать других людей и общаться с ними более эффективно. Возраст: Возраст также может влиять на социальное взаимодействие. Молодые люди могут иметь больше энергии и энтузиазма для общения с другими людьми, в то время как пожилые люди могут иметь более консервативные взгляды и меньше желания общаться с новыми людьми. Гендерные различия: Гендерные различия также могут влиять на социальное взаимодействие. Женщины и мужчины могут иметь разные представления о социальных ролях и ожиданиях, что может повлиять на то, как они взаимодействуют друг с другом. Эти факторы могут влиять на то, какие формы социального взаимодействия будут преобладать в той или иной группе населения, и как эти формы будут использоваться для достижения различных целей.

Существует множество групп населения, которые имеют различные возможности в зависимости от своих физических, умственных и социальных характеристик. Некоторые из этих групп включают:

1. Люди с физическими или умственными ограничениями могут иметь трудности в выполнении повседневных задач, таких как передвижение, общение и работа. Технологии могут помочь им преодолеть эти ограничения, предоставляя им доступ к различным устройствам и программам.
2. Пожилые люди имеют свои уникальные потребности и проблемы, связанные со здоровьем, памятью и физическими возможностями. Технологии, такие как умные устройства и приложения, могут помочь пожилым людям оставаться активными и сохранять независимость.
3. Мигранты могут сталкиваться с языковыми барьерами, культурными различиями и дискриминацией в своей новой стране. Технологии могут помочь мигрантам адаптироваться к новой среде, предоставляя доступ к языковым курсам, образовательным программам и социальным сетям.
4. Дети и подростки имеют особые потребности и требования к образованию и развитию. Технологии могут быть использованы для создания интерактивных

образовательных программ, онлайн-курсов и игровых приложений, которые помогают детям развивать навыки и знания.

5. Низкооплачиваемые рабочие могут сталкиваться с трудностями в поиске работы и получении доступа к образованию. Технологии могут помочь этим группам населения расширить свои возможности, предоставляя онлайн-курсы и платформы для обучения и поиска работы.

Одной из ключевых групп населения являются люди с ограниченными возможностями. Социальные взаимодействия с ними могут быть очень сложными, особенно если они происходят в общественных местах или на работе. Однако, если мы научимся лучше понимать потребности и возможности этих людей, то сможем создать более инклюзивное общество, где каждый человек может чувствовать себя комфортно и уверенно.

Еще одной важной группой населения являются пожилые люди. Они часто сталкиваются с проблемами в общении с другими людьми из-за возрастных изменений в мозге и других органах. Однако, с помощью технологий, таких как социальные сети и приложения для общения, пожилые люди могут находить новых друзей и поддерживать связь со своими близкими.

Наконец, третьей группой населения являются мигранты. Социальные взаимодействия между ними и местным населением могут быть сложными и вызывать конфликты. Однако, при правильном подходе, можно создать условия для более гармоничных отношений и интеграции мигрантов в общество.

В заключение, анализ социальных взаимодействий является важным аспектом понимания общества и каждого его члена. Понимание потребностей и особенностей различных групп населения может помочь создать более инклюзивные и гармоничные отношения между ними, что в свою очередь будет способствовать развитию общества в целом.

Литература

1. Статья «Роль общества в социальной деятельности человека» [Электронный ресурс]. Дата обращения: 15.06.2023. URL: <https://cyberleninka.ru/article/n/rol-obschestva-v-sotsialnoy-deyatelnosti-cheloveka>

2. Статья «Формирование поведения: практическое применение идей бихевиоризма» [Электронный ресурс]. Дата обращения: 15.06.2023. URL: <https://cyberleninka.ru/article/n/formirovanie-povedeniya-prakticheskoe-primenenie-idey-biheviorizma>
3. Статья «Роль общества и социальных институтов государства в воспитании личности: проблемы и решения» [Электронный ресурс]. Дата обращения: 15.06.2023. URL: <https://cyberleninka.ru/article/n/rol-obschestva-i-sotsialnyh-institutov-gosudarstva-v-vospitanii-lichnosti-problemy-i-resheniya>
4. Статья «Человеческий капитал и социальная безопасность: взаимосвязь явлений» [Электронный ресурс]. Дата обращения: 15.06.2023. URL: <https://cyberleninka.ru/article/n/metody-prinyatiya-upravlencheskih-resheniy-1>

Свищёв Андрей Владимирович, Старший преподаватель кафедры практической и прикладной информатики, МИРЭА - Российский технологический университет (РТУ МИРЭА), г. Москва

Веренцов Леонид Алексеевич, Студент бакалавриата, 3 курс, НИУ МЭИ – Национальный Исследовательский Университет «Московский Энергетический Институт», г. Москва

Хоркина Анна Андреевна, Студент бакалавриата, 3 курс, НИУ МЭИ – Национальный Исследовательский Университет «Московский Энергетический Институт», г. Москва,

ИЗУЧЕНИЕ РОЛИ СОЦИАЛЬНЫХ НОРМ И ЦЕННОСТЕЙ В ФОРМИРОВАНИИ ЛИЧНОСТИ

Аннотация. Социальные нормы и ценности являются важными аспектами жизни любого общества. Они регулируют поведение людей, определяют их права и обязанности, а также формируют культуру и идентичность. В данной статье рассмотрим, как социальные нормы и ценности влияют на формирование личности, а также как они могут быть использованы для достижения целей и решения проблем в обществе.

Annotation. Social norms and values are important aspects of the life of any society. They regulate people's behavior, define their rights and responsibilities, and form culture and identity. In this article we will consider how social norms and values influence the formation of personality, as well as how they can be used to achieve goals and solve problems in society.

Ключевые слова: социальные нормы, ценности, личность, общество, взаимодействие, воспитание.

Key words: social norms, values, personality, society, interaction, education.

Социальные нормы и ценности являются важными элементами в формировании личности. Они определяют поведение человека, его отношение к другим людям и окружающему миру. Социальные нормы - это правила, которые регулируют поведение людей в обществе. Они могут быть формальными (законы, правила поведения в общественных местах) или неформальными (моральные нормы, обычаи, традиции). Социальные нормы помогают людям понимать, что является правильным и неправильным поведением, и как следует вести себя в различных ситуациях.

Ценности - это то, что имеет значение для человека. Они отражают его убеждения, идеалы, цели и мечты. Ценности могут быть как индивидуальными, так и общественными. Например, для многих людей важно иметь семью, быть здоровым, успешным и счастливым.

Изучение роли социальных норм и ценностей в формировании личности помогает понять, как они влияют на поведение человека и его отношения с другими людьми. Это также помогает людям лучше понимать себя и свои ценности, что может способствовать более эффективному взаимодействию с окружающими.

Существует несколько видов взаимодействия человека с обществом:

1. Индивидуальное взаимодействие - это когда человек взаимодействует с другими людьми напрямую, например, при общении, работе или учебе.

2. Групповое взаимодействие - это когда люди взаимодействуют в группах, таких как семья, друзья, коллеги или общественные организации.

3. Массовое взаимодействие - это взаимодействие человека с большим количеством людей, например, на митинге, демонстрации или концерте.

4. Виртуальное взаимодействие - это общение через интернет, социальные сети или мессенджеры.

5. Межкультурное взаимодействие - это взаимодействие между людьми разных культур и национальностей.

6. Политическое взаимодействие - это участие людей в политических процессах, выборах, референдумах и других формах политической активности.

7. Религиозное взаимодействие - это отношение человека к религии и религиозным практикам.

8. Экономическое взаимодействие - это отношения между людьми, связанные с производством, распределением и потреблением товаров и услуг.

Формирование личности - это сложный процесс, который происходит под влиянием многих факторов. Некоторые из них включают в себя: генетические факторы - гены определяют некоторые черты характера и поведения человека; окружающую среду - семья, друзья, школа и другие социальные группы влияют на формирование личности; личный опыт - личный опыт, включая травмы, неудачи и успехи, также влияет на формирование личности; культурные факторы - культура, к которой принадлежит человек, также может влиять на формирование его личности. В целом, формирование личности - это процесс, который продолжается на протяжении всей жизни человека и зависит от многих факторов.

Роль социальных норм в формировании личности заключается в том, что они задают определенные рамки поведения и ожидания в отношении того, как должен вести себя

человек в определенных ситуациях. Это помогает людям понимать, что от них ожидается, и позволяет им чувствовать себя более уверенно и комфортно в обществе. Кроме того, социальные нормы способствуют установлению социальных связей и формированию социальных групп, что также играет важную роль в становлении личности.

Таким образом, социальные нормы и ценности являются важным фактором в формировании личности, и их соблюдение может способствовать развитию положительных качеств и установок в человеке. А отрицательные качества могут быть сформированы в результате нарушений норм.

Литература

1. Статья «Роль общества в социальной деятельности человека» [Электронный ресурс]. Дата обращения: 15.06.2023. URL: <https://cyberleninka.ru/article/n/rol-obschestva-v-sotsialnoy-deyatelnosti-cheloveka>
2. Статья «Формирование поведения: практическое применение идей бихевиоризма» [Электронный ресурс]. Дата обращения: 15.06.2023. URL: <https://cyberleninka.ru/article/n/formirovanie-povedeniya-prakticheskoe-primenenie-idey-biheviorizma>
3. Статья «Роль общества и социальных институтов государства в воспитании личности: проблемы и решения» [Электронный ресурс]. Дата обращения: 15.06.2023. URL: <https://cyberleninka.ru/article/n/rol-obschestva-i-sotsialnyh-institutov-gosudarstva-v-vospitanii-lichnosti-problemy-i-resheniya>
4. Статья «Человеческий капитал и социальная безопасность: взаимосвязь явлений» [Электронный ресурс]. Дата обращения: 15.06.2023. URL: <https://cyberleninka.ru/article/n/metody-prinyatiya-upravlencheskih-resheniy-1>

Свищёв Андрей Владимирович, Старший преподаватель кафедры практической и прикладной информатики, МИРЭА - Российский технологический университет (РТУ МИРЭА), г. Москва

Веренцов Леонид Алексеевич, Студент бакалавриата, 3 курс, НИУ МЭИ – Национальный Исследовательский Университет «Московский Энергетический Институт», г. Москва

Хоркина Анна Андреевна, Студент бакалавриата, 3 курс, НИУ МЭИ – Национальный Исследовательский Университет «Московский Энергетический Институт», г. Москва,

ВЛИЯНИЕ СОЦИАЛЬНЫХ СЕТЕЙ НА ФОРМИРОВАНИЕ ИДЕНТИЧНОСТИ И СОЦИАЛЬНЫХ СВЯЗЕЙ

Аннотация. Социальные сети стали неотъемлемой частью нашей жизни, но они также могут оказывать значительное влияние на формирование нашей идентичности и наших социальных связей. В этой статье мы рассмотрим, как социальные сети влияют на нашу идентичность, наши отношения с другими людьми и нашу социальную жизнь в целом. Мы также рассмотрим, какие меры можно принять, чтобы минимизировать негативное влияние социальных сетей на нашу жизнь.

Annotation. Social networks have become an integral part of our lives, but they can also have a significant impact on the formation of our identity and our social connections. In this article, we will look at how social networks affect our identity, our relationships with other people and our social life in general. We will also look at what measures can be taken to minimize the negative impact of social networks on our lives.

Ключевые слова: социальные сети, влияние, идентичность, социальные связи, интернет.

Key words: social networks, influence, identity, social connections, internet.

В эпоху развития интернета большое количество людей получило доступ к социальным сетям, что не могло не сказаться на процессе формирования их личности. В этой статье мы рассмотрим, как социальные сети влияют на личность человека. Социальные сети стали неотъемлемой частью нашей жизни, и они оказывают значительное влияние на формирование нашей идентичности и социальных связей.

Идентичность человека - это его представление о себе, своих ценностях, убеждениях, целях и отношениях с другими людьми. Она формируется под влиянием социальных, культурных, религиозных и индивидуальных факторов и определяет поведение человека в обществе.

Социальные связи - это отношения между людьми, основанные на общих интересах, ценностях, идеях и целях. Они могут быть формальными (например, работа в одной компании) или неформальными (например, дружба). Социальные связи играют важную роль в нашей жизни, помогая нам устанавливать контакты, общаться, сотрудничать и поддерживать отношения с другими людьми.

Социальные сети стали неотъемлемой частью нашей жизни. Они позволяют нам общаться с друзьями и близкими, находить новую информацию, делиться фотографиями и видео, а также зарабатывать деньги. Однако, помимо положительных аспектов, социальные сети имеют и негативные стороны. Они могут привести к зависимости от социальных сетей, ухудшению психического здоровья и нарушению социальных связей в реальной жизни. Поэтому важно уметь балансировать использование социальных сетей и не забывать о реальной жизни.

Ниже приведено несколько примеров того, как социальные сети могут влиять на нашу идентичность и социальные связи:

1. **Формирование идентичности:** Социальные сети предоставляют возможность для создания и поддержания нашей идентичности. Мы можем использовать социальные сети для выражения своих интересов, хобби, ценностей и убеждений. Это может помочь нам определить нашу уникальную идентичность и стать более уверенными в себе.
2. **Расширение социальных связей:** Социальные сети позволяют нам устанавливать и поддерживать социальные связи. Мы можем общаться с людьми, которые разделяют наши интересы и увлечения. Это может привести к формированию более широких социальных связей и улучшению нашего социального окружения.
3. **Влияние на самооценку:** Социальные сети могут оказывать влияние на нашу самооценку. Мы можем сравнивать себя с другими пользователями и чувствовать себя менее уверенно, если мы не соответствуем их уровню. Однако, если мы используем социальные сети как средство для саморазвития и улучшения наших навыков, это может повысить нашу самооценку и уверенность в себе.

Далее рассмотрим способы ограничения влияния социальных сетей на человека. Во-первых, ограничение времени, проводимого в социальных сетях. Установите для себя определенное количество времени, которое вы можете проводить в социальных сетях

каждый день, и старайтесь придерживаться этого графика. Во-вторых, удаление ненужных приложений и подписок. Удалите приложения и подписки, которые не приносят вам пользы или не имеют отношения к вашей жизни. Это поможет сократить количество информации, которую вы получаете из социальных сетей. В-третьих, ограничение доступа к социальным сетям на работе или в учебных заведениях. Если вы работаете или учитесь, то ограничьте доступ к своим социальным сетям, чтобы не отвлекаться от работы или учебы. В-четвертых, использование социальных сетей только для общения с близкими людьми. Старайтесь не использовать социальные сети для обмена информацией с незнакомыми людьми или для продвижения своих товаров или услуг. И наконец, развитие навыков самоконтроля и управления своими эмоциями. Научитесь контролировать свои эмоции и реакции на негативные сообщения или комментарии в социальных сетях. Это поможет вам сохранить спокойствие и не допустить негативного влияния социальных сетей на вашу жизнь.

В целом, социальные сети играют важную роль в формировании нашей идентичности, социальных связей и самооценки. Они предоставляют нам возможность для общения, самовыражения и саморазвития. Однако важно помнить, что чрезмерное использование социальных сетей может привести к зависимости и потере связи с реальной жизнью.

Таким образом, можно отметить, что социальные сети оказывают прямое влияние на формирование идентичности человека. При этом именно в социальных сетях формируются социальные группы, которые создают условия для формирования и развития идентичности. В то же время, влияние социальных сетей на формирование и развитие идентичности, по мнению исследователей, не ограничивается только формированием и развитием идентичности [24]. Социальные сети также могут оказывать косвенное влияние на идентификацию человека с определенной социальной группой.

Литература

5. Статья «Роль общества в социальной деятельности человека» [Электронный ресурс]. Дата обращения: 15.06.2023. URL: <https://cyberleninka.ru/article/n/rol-obschestva-v-sotsialnoy-deyatelnosti-cheloveka>
6. Статья «Формирование поведения: практическое применение идей бихевиоризма» [Электронный ресурс]. Дата обращения: 15.06.2023. URL: <https://cyberleninka.ru/article/n/formirovanie-povedeniya-prakticheskoe-primenenie-idey-biheviorizma>
7. Статья «Роль общества и социальных институтов государства в воспитании личности: проблемы и решения» [Электронный ресурс]. Дата обращения:

15.06.2023. URL: <https://cyberleninka.ru/article/n/rol-obschestva-i-sotsialnyh-institutov-gosudarstva-v-vospitanii-lichnosti-problemy-i-resheniya>

8. Статья «Человеческий капитал и социальная безопасность: взаимосвязь явлений» [Электронный ресурс]. Дата обращения: 15.06.2023. URL: <https://cyberleninka.ru/article/n/metody-prinyatiya-upravlencheskih-resheniy-1>

Свищёв Андрей Владимирович, Старший преподаватель кафедры практической и прикладной информатики, МИРЭА - Российский технологический университет (РТУ МИРЭА), г. Москва

Веренцов Леонид Алексеевич, Студент бакалавриата, 3 курс, НИУ МЭИ – Национальный Исследовательский Университет «Московский Энергетический Институт», г. Москва

Хоркина Анна Андреевна, Студент бакалавриата, 3 курс, НИУ МЭИ – Национальный Исследовательский Университет «Московский Энергетический Институт», г. Москва,

ВЛИЯНИЕ ТЕХНОЛОГИЙ НА ОБЩЕСТВО

Аннотация. Технологии - это неотъемлемая часть нашей жизни, и они оказывают значительное влияние на нашу повседневную жизнь и общество в целом. В этой статье мы рассмотрим некоторые из наиболее значимых аспектов этого влияния, включая его положительные и отрицательные стороны.

Annotation. Technology is an integral part of our lives, and it has a significant impact on our daily lives and society as a whole. In this article, we will look at some of the most significant aspects of this influence, including its positive and negative sides.

Ключевые слова: технологии, влияние, общество, эффект, жизнь.

Key words: technology, influence, society, effect, life.

Влияние технологий на общество может быть положительным и отрицательным. С одной стороны, технологии позволяют нам быстрее и эффективнее общаться, работать и учиться. Они также могут улучшить качество жизни, например, благодаря медицинским технологиям или технологиям в области транспорта.

Ниже перечислены сферы положительного влияния технологий на жизнь и взаимодействие в обществе:

1. Образование и обучение: технологии, такие как онлайн-курсы, виртуальные классы и платформы для дистанционного обучения, могут сделать образование более доступным и гибким для людей, которые не могут посещать традиционные учебные заведения.
2. Здравоохранение: медицинские технологии, такие как телемедицина, удаленные консультации и искусственный интеллект, могут улучшить качество медицинской помощи и сократить время ожидания пациентов.

3. Транспорт: технологии, такие как беспилотные автомобили, системы навигации и электромобили, могут снизить уровень пробок на дорогах и улучшить экологическую ситуацию в городах.

4. Безопасность: технологии, такие как системы видеонаблюдения, биометрические замки и умные дома, могут повысить уровень безопасности в домах и на улицах.

5. Экономика: технологии, такие как блокчейн, искусственный интеллект и робототехника, могут ускорить процессы производства и повысить эффективность работы предприятий. В целом, технологии могут значительно улучшить качество жизни людей и сделать мир более безопасным, устойчивым и инновационным.

Технологии могут значительно улучшить жизнь общества. Например, они могут помочь людям в поиске работы, обучении и общении друг с другом. Технологии также могут помочь в борьбе с болезнями, улучшении инфраструктуры и повышении уровня жизни. Однако, необходимо учитывать потенциальные риски и негативные последствия использования технологий, такие как кибербуллинг, кибератаки и нарушение конфиденциальности.

Однако, с другой стороны, технологии могут создавать новые проблемы, такие как зависимость от гаджетов или проблемы с конфиденциальностью данных. Кроме того, некоторые технологии могут использоваться для контроля над людьми и ограничения их свободы.

Технологии могут оказывать как положительное, так и отрицательное влияние на общество. Рассмотрим несколько примеров негативного влияния технологий на общество:

1. Угроза безопасности: новые технологии часто создают новые угрозы для безопасности, такие как кибер-преступность и кибератаки.

2. Зависимость от технологий: технологии могут стать неотъемлемой частью нашей жизни, что может привести к зависимости от них и снижению способности к творчеству и решению проблем без их помощи.

3. Изменение рабочих мест: технологии могут изменить рабочие места, приводя к сокращению занятости и увеличению числа низкоквалифицированных рабочих мест.

4. Неравенство: технологии могут приводить к увеличению неравенства в обществе, так как доступ к ним может быть ограничен в зависимости от социального статуса и финансовых возможностей.

5. Отчуждение: технологии могут отчуждать людей от реальной жизни и социальных связей, что может приводить к социальной изоляции и одиночеству.

6. Ограничение творчества: технологии могут ограничивать наше творчество, так как многие из них разработаны для выполнения определенных задач и не оставляют места для инноваций и творческого подхода.

Таким образом, влияние технологий на общество является сложным и многогранным. Необходимо учитывать как положительные, так и отрицательные аспекты, чтобы создать сбалансированную политику в области технологий и обеспечить благополучие общества в целом.

Литература

1. Статья «Роль общества в социальной деятельности человека» [Электронный ресурс]. Дата обращения: 15.06.2023. URL: <https://cyberleninka.ru/article/n/rol-obschestva-v-sotsialnoy-deyatelnosti-cheloveka>
2. Статья «Формирование поведения: практическое применение идей бихевиоризма» [Электронный ресурс]. Дата обращения: 15.06.2023. URL: <https://cyberleninka.ru/article/n/formirovanie-povedeniya-prakticheskoe-primenenie-idey-biheviorizma>
3. Статья «Роль общества и социальных институтов государства в воспитании личности: проблемы и решения» [Электронный ресурс]. Дата обращения: 15.06.2023. URL: <https://cyberleninka.ru/article/n/rol-obschestva-i-sotsialnyh-institutov-gosudarstva-v-vospitanii-lichnosti-problemy-i-resheniya>
4. Статья «Человеческий капитал и социальная безопасность: взаимосвязь явлений» [Электронный ресурс]. Дата обращения: 15.06.2023. URL: <https://cyberleninka.ru/article/n/metody-prinyatiya-upravlencheskih-resheniy-1>

Свищёв Андрей Владимирович, Старший преподаватель кафедры практической и прикладной информатики, МИРЭА - Российский технологический университет (РТУ МИРЭА), г. Москва

Веренцов Леонид Алексеевич, Студент бакалавриата, 3 курс, НИУ МЭИ – Национальный Исследовательский Университет «Московский Энергетический Институт», г. Москва

Хоркина Анна Андреевна, Студент бакалавриата, 3 курс, НИУ МЭИ – Национальный Исследовательский Университет «Московский Энергетический Институт», г. Москва,

ИССЛЕДОВАНИЕ РОЛИ СОЦИАЛЬНЫХ ИНСТИТУТОВ В РАЗВИТИИ ОБЩЕСТВА

Аннотация . Социальные институты играют важную роль в жизни общества, обеспечивая структуру и порядок, необходимые для его функционирования. В данной статье мы рассмотрим роль социальных институтов в развитии современного общества и их влияние на различные аспекты жизни людей.

Annotation . Social institutions play an important role in the life of society, providing the structure and order necessary for its functioning. In this article we will consider the role of social institutions in the development of modern society and their impact on various aspects of people's lives.

Ключевые слова: социальные институты, влияние, общество, социальные функции, структура общества.

Key words: social institutions, influence, society, social functions, structure of society.

Социальные институты - это совокупность правил, норм, ценностей, обычаев и традиций, которые регулируют поведение членов общества и определяют его структуру. Они играют ключевую роль в формировании культуры, социальных отношений и экономического развития общества. В данной работе мы рассмотрим роль социальных институтов в современном мире и их влияние на жизнь людей.

Рассмотрим виды социальных институтов и их основные характеристики. Семья - это основной социальный институт, который обеспечивает воспитание детей, поддержку и заботу о членах семьи. Образование является системой институтов, которые обеспечивают получение знаний и навыков для развития личности и общества в целом. Религия

представляет собой институт, который формирует мировоззрение и моральные ценности людей, а также регулирует их поведение. Экономика - это система производства, распределения и потребления материальных благ, которая обеспечивает выживание и развитие общества. Политикой называется система органов власти и управления, которая регулирует отношения между государством и гражданами, а также обеспечивает защиту прав и свобод личности.

Все эти социальные институты взаимодействуют друг с другом и формируют социальные структуры, которые определяют поведение и отношения в обществе. Например, семья может влиять на образование, религия может влиять на экономику, а экономика может влиять на политику. Все эти взаимодействия влияют на развитие общества в целом и способствуют его благополучию и процветанию.

Социальные институты выполняют следующие функции в функционировании общества:

1. Регулятивная функция - социальные институты устанавливают правила, нормы и стандарты поведения, которые помогают поддерживать порядок и стабильность в обществе.
2. Социализирующая функция - социальные институты способствуют социализации индивидов, помогая им адаптироваться к окружающей среде и формировать свои социальные роли.
3. Интегративная функция - социальные институты объединяют людей в группы и сообщества, способствуя формированию чувства принадлежности и солидарности.
4. Культурная функция - социальные институты создают и распространяют культурные ценности, нормы и образцы поведения, определяющие идентичность и самосознание общества.
5. Репродуктивная функция - социальные институты обеспечивают воспроизводство населения, поддерживая семейные отношения и обеспечивая рождение и воспитание детей.

Вышеперечисленные социальные институты отличаются друг от друга не только по своим функциям, но и по характеру связей между ними. Так, социальный институт образования включает в себя такие функциональные части, как организация, обучение, финансирование, управление, контроль, оценка и т.д. Но в то же время он выступает как единое целое, как целостный социальный институт. В отличие от этого каждый из

социальных институтов имеет определенную структуру. Эта структура является результатом взаимодействия и взаимовлияния его функциональных частей.

Социальные институты оказывают на людей сильное влияние, и в этом смысле общество не может быть полностью изолировано от социальных институтов. В то же время социальные институты влияют на поведение людей, но не определяют его целиком. Под социальным институтом понимается группа людей, выполняющих определенные функции и связанных между собой общностью целей и задач. Это означает, что каждый человек в обществе выполняет множество социальных ролей и одновременно реализует множество функций.

Таким образом, можно отметить, что социальные институты играют ключевую роль в развитии общества, так как они оказывают решающее воздействие на формирование и функционирование общества. В процессе исторического развития общества происходит усложнение и дифференциация социальных институтов, которые в свою очередь, изменяют и трансформируют общество.

Литература

1. Статья «Роль общества в социальной деятельности человека» [Электронный ресурс]. Дата обращения: 15.06.2023. URL: <https://cyberleninka.ru/article/n/rol-obschestva-v-sotsialnoy-deyatelnosti-cheloveka>
2. Статья «Формирование поведения: практическое применение идей бихевиоризма» [Электронный ресурс]. Дата обращения: 15.06.2023. URL: <https://cyberleninka.ru/article/n/formirovanie-povedeniya-prakticheskoe-primenenie-idey-biheviorizma>
3. Статья «Роль общества и социальных институтов государства в воспитании личности: проблемы и решения» [Электронный ресурс]. Дата обращения: 15.06.2023. URL: <https://cyberleninka.ru/article/n/rol-obschestva-i-sotsialnyh-institutov-gosudarstva-v-vospitanii-lichnosti-problemy-i-resheniya>
4. Статья «Человеческий капитал и социальная безопасность: взаимосвязь явлений» [Электронный ресурс]. Дата обращения: 15.06.2023. URL: <https://cyberleninka.ru/article/n/metody-prinyatiya-upravlencheskih-resheniy-1>

Кульпинов Никита Сергеевич, студент, Сямэньский университет, Китай

Kulpinov Nikita Sergeevich, Student, Xiamen University, China

e-mail: 21kns@mail.ru

ПРАВОВОЕ РЕГУЛИРОВАНИЕ ТРАНСГРАНИЧНОГО БАНКРОТСТВА

Аннотация. В статье рассматриваются вопросы правового регулирования трансграничного банкротства. Проводится анализ зарубежного и российского законодательства по вопросам регулирования трансграничного банкротства, рассматриваются ключевые проблемы, которые возникают между правовыми системами государств, участвующих в реализации процедуры трансграничного банкротства. Эти сложности включают отсутствие гармонизации и единства между правовыми системами, отличающиеся друг от друга юридические традиции в разных государствах, отсутствие единого способа признания банкротных процедур и трудности, возникающие в процессе сотрудничества между судами по вопросам трансграничного банкротства. Решение этих проблем потребует дальнейшего международного сотрудничества между правовыми системами и законодателями.

Annotation. The article deals with the issues of legal regulation of cross-border bankruptcy. The analysis of foreign and Russian legislation on the regulation of cross-border bankruptcy is carried out, the key problems that arise between the legal systems of states participating in the implementation of the cross-border bankruptcy procedure are considered. These difficulties include the lack of harmonization and unity between legal systems, different legal traditions, the lack of a uniform way of recognizing bankruptcy procedures, and the difficulties encountered in the process of cooperation between courts in matters of cross-border bankruptcy. Addressing these challenges will require further international cooperation between legal systems and legislators.

Ключевые слова: трансграничное банкротство, международное частное право, правовое регулирование банкротства, банкротство, международное законодательство, российское законодательство

Keywords: cross-border bankruptcy, international private law, legal regulation of bankruptcy, bankruptcy, international law, Russian law

Трансграничное банкротство представляет собой сложный юридический институт, который затрагивает интересы кредиторов и должников как внутри страны, так и за рубежом. Термин «трансграничное банкротство» означает, что фактическая процедура банкротства должника происходит в одной стране при распределении его имущества между кредиторами в других странах. Трансграничное банкротство может возникнуть в результате невыполнения обязательств кредиторами, нарушения финансового равновесия, неправильной стратегии управления банком и по иным причинам. Данный феномен имеет сложную международную природу и приводит к проблемам в сфере защиты прав при ведении бизнеса и деятельности кредиторов.

Несмотря на то, что обычно вопросы банкротства регулируются национальным законодательством, трансграничное банкротство требует применения международно-правовых норм.

Для регулирования трансграничного банкротства были разработаны специальные международные инструменты. Важнейшим документом, регулирующим трансграничное банкротство, является Типовой закон ЮНИСТРАЛ о трансграничной несостоятельности 1997 года (далее – Типовой закон). Этот нормативно-правовой акт был создан Комиссией ООН по праву международной торговли и официально принят ООН в 1997 году в качестве рекомендации, которую могут использовать государства при разработке собственного национального законодательства, регулирующего трансграничное банкротство. Данный закон обеспечивает установление единых стандартов в области регулирования трансграничного банкротства на основе принципов состязательности и защиты прав кредиторов. Он регулирует процедуру признания процедуры банкротства, признание и осуществление иностранных решений о банкротстве, а также порядок учета и оценки иностранных кредиторских требований [2].

Ранее, в 1990 году, была принята Европейская конвенция относительно некоторых международных аспектов банкротства (далее – Конвенция). Данный документ призван ускорить и упростить регулирование процесса банкротства в европейских странах и установить общие международные стандарты в этой области [5]. Согласно Конвенции, трансграничное банкротство должно регулироваться только в соответствии со стандартами, которые обеспечивают уважение к правам кредиторов и должников.

В качестве одного из ключевых источников правового регулирования трансграничного банкротства является Международный меморандум о понимании между

конкурсными управляющими, который был принят в 2010 году Международной ассоциацией конкурсных управляющих INSOL International. Этот документ был подписан конкурсными управляющими из разных стран с целью унификации процедуры применения международных принципов в области трансграничного банкротства и улучшения координации между конкурсными управляющими в международных процедурах. Данный документ определяет основные принципы профессионализма и этики, которым должны следовать конкурсные управляющие в своей работе.

Среди основных положений Меморандума можно отметить [4]:

- 1) необходимость соблюдения высоких стандартов профессионализма и этики при выполнении конкурсных процедур;
- 2) необходимость соблюдения законодательства каждой страны, в рамках которой проводятся конкурсные процедуры, при этом отказываясь от применения неправомерных или недопустимых методов;
- 3) необходимость получения разрешения на работу в другой стране, если это является необходимым условием для выполнения своих профессиональных обязанностей;
- 4) необходимость всестороннего сотрудничества с коллегами из других стран, предоставление им необходимой информации и поддержки при возникновении международных дел.

Кроме того, существуют двусторонние соглашения и другие международные документы по вопросам правового регулирования трансграничного банкротства, направленные на установление единого порядка, правил и процедур, связанных с урегулированием конфликтов, возникающих при трансграничном банкротстве. В России трансграничное банкротство регулируется Федеральным законом № 127-ФЗ «О несостоятельности (банкротстве)» от 26 октября 2002 года. В соответствии с законодательством РФ, при трансграничном банкротстве компания имеет право обратиться в суд РФ с заявлением о признании ее несостоятельной. Однако для решения проблемы трансграничного банкротства может потребоваться согласование с судами других стран, где компания имеет задолженность. В этом случае вопросы трансграничного банкротства разрешаются в соответствии с законодательством той страны, где проходит процедура банкротства.

По законодательству РФ признание иностранного судебного решения о банкротстве происходит на основании международных договоров и решений международных судов. Во

избежание несовместимости правовых актов, необходимо проведение в России независимой экспертизы признанного иностранного судебного акта.

Правовое регулирование трансграничного банкротства в Российской Федерации основано не только на отечественном законодательстве, но и на международных соглашениях, направленных на обеспечение защиты интересов всех участников процесса. Все это позволяет реализовать процедуру трансграничного банкротства в соответствии с международными стандартами, учитывая интересы каждой стороны и исключая возможность нанести ущерб, связанный с неконтролируемыми обстоятельствами.

Однако Россия, как и многие другие государства в полной мере не готова к урегулированию вопросов по делам о трансграничном банкротстве и связано это, прежде всего, с тем, что государства не готовы разрабатывать и принимать правила, которые способствовали бы упорядочиванию отношений в сфере трансграничного банкротства на международном уровне в ущерб интересам местных кредиторов. В российском праве отсутствует системный подход к решению проблемы трансграничного банкротства и наблюдается острая нехватка нормативно-правовых актов, направленных на регулирование данного вопроса, в связи с чем российские суды вынуждены свободно толковать имеющиеся общие нормы, что не способствует выработке единообразия в судебной практике и приводит к судебным, а порой даже противоречащим друг другу решениям по делам о трансграничном банкротстве [1].

Поскольку трансграничное банкротство может затрагивать интересы кредиторов и других заинтересованных лиц из разных стран, значительную роль в данном процессе играет разрешение споров. Для разрешения споров, связанных с трансграничным банкротством, существует специализированный орган – Международный арбитражный суд. Правовые решения, принимаемые Международным арбитражным судом, обладают большой юридической силой и привлекают внимание многих стран.

Международные стандарты разрешения споров в области трансграничного банкротства определены в Венской конвенции ООН о договорах международной купли-продажи товаров (1980) и Нью-Йоркской конвенции о признании и приведении в исполнение иностранных арбитражных решений (1958).

Помимо этого, разрешение споров может осуществляться через суды и арбитражи, применяющие национальное право отдельных стран. В данном контексте важно заметить, что при разрешении подобных споров необходимо учитывать правовую систему,

организацию судов и арбитражей в каждой конкретной стране. Для того, чтобы обеспечить эффективное разрешение споров, нужно принимать во внимание международные стандарты, национальные законы и правила пересечения границ. Только так можно избежать конфликтов и неправомерных действий, которые могут возникнуть в процессе трансграничного банкротства.

Трансграничное банкротство – быстро развивающаяся область права, которая создает значительные проблемы для правовых систем по всему миру. Поскольку глобализация продолжает способствовать пересечению государственных границ бизнес-субъектами, компании все чаще обращаются к процедурам банкротства в нескольких юрисдикциях, требующих эффективных кадров для управления этими сложными процедурами [3].

Сложности, связанные с трансграничным банкротством, включают в себя отсутствие связи между судами, несовместимость законов, положений и практики разрешения конфликтов между национальными правовыми системами. Эти трудности могут сделать разрешение процедур банкротства времязатратным и дорогостоящим для всех заинтересованных сторон.

Ранее упомянутый Типовой закон был принят многими странами как способ обеспечения единого подхода к трансграничному банкротству, в том числе в вопросах признания банкротных процедур, начатых в других юрисдикциях, а также направлен на сотрудничество между судами и координацию процедур, включающих несколько юрисдикций. Однако несмотря на признание данного закона многими странами, остаются значительные проблемы, связанные с регулированием трансграничного банкротства.

Одной из наиболее серьезных проблем при регулировании трансграничного банкротства является проблема различия между правовыми системами в разных юрисдикциях. Национальные правовые системы могут по-разному оценивать то, можно ли считать кредитора банкротом или нет, принимать разные подходы к оценке несостоятельности компании. Это может привести к спорам между кредиторами в разных юрисдикциях. Несовпадение национальных законодательств о банкротстве может привести к значительной юридической неопределенности для всех заинтересованных сторон в случаях возникновения трансграничного банкротства.

Кроме того, проблемой является признание банкротных процедур в разных юрисдикциях. Национальные суды могут применять различные критерии для определения

требований к признанию иностранных процедур, что приводит к несогласованности и недопониманию.

Сотрудничество между судами в разных юрисдикциях является ключевым элементом эффективного трансграничного банкротства. Однако суды не всегда готовы к сотрудничеству из-за различий в правовых традициях, языковых барьеров и других факторов. Это может привести к дополнительным задержкам и затратам при разрешении процедур и, несомненно, во избежание вышеупомянутых проблем государствам необходимо объединиться для разработки единых положений по урегулированию проблемы трансграничного банкротства, учитывающих интересы и особенности правового положения всех стран.

Список литературы

1. Анисимова М.В. Правовое регулирование трансграничного банкротства в Российской Федерации // Молодой ученый. 2021. № 42 (228). С. 83-85.
2. Ибрагимов А.Ф. Трансграничное банкротство: на пути к формированию единых подходов и механизмов правового регулирования // Актуальные проблемы российского права. 2022. № 11 (84). С. 140-148.
3. Международное частное право: В 3-х т. Том 3. Трансграничные банкротства. Международный коммерческий арбитраж. Международный гражданский процесс: Учебник. М.: Издательство БЕК, 2021.
4. Мохова Е. В. Несостоятельность, осложненная иностранным элементом: вызовы российской судебной практики // Предпринимательское право. 2018. № 2. С. 2–10.
5. Мохова Е.В. Трансграничное банкротство: российские правовые реалии и перспективы // Закон. 2019. № 6. С. 62-73.

ВОПРОСЫ ОБЕСПЕЧЕНИЯ СОХРАННОСТИ АРХИВНЫХ ДОКУМЕНТОВ ПРИ ВОЗНИКНОВЕНИИ ЧРЕЗВЫЧАЙНЫХ СИТУАЦИЙ

Аннотация: статья посвящена вопросам обеспечения сохранности архивных документов при возникновении чрезвычайных ситуаций. Описывается важность сохранения архивных документов, применения первоочередных методов и способов стабилизации архивных документов после пожара, затопления. Обсуждается важность комплексного подхода к данным мероприятиям, который включает материальные и людские ресурсы, временные рамки, максимально возможное уменьшение риска возникновения чрезвычайных ситуаций, а также сохранение здоровья людей, снижения размеров ущерба в случае их возникновения.

Ключевые слова: пожар, затопление, архивные документы, чрезвычайные ситуации.

Abstract: the article is devoted to the issues of ensuring the safety of archival documents in the event of emergencies. The importance of using priority methods of stabilization of archival documents after a fire, flooding is described. The importance of an integrated approach to these measures is discussed, which includes material and human resources, time frames, the maximum possible reduction of the risk emergency situations, as well as the improvement of people's health, reducing the amount of damage in case of their occurrence.

Keywords: fire, flooding, archival documents, emergencies.

История знает немало случаев, когда в результате стихийных бедствий, войн, других катастроф народы лишались своей документальной памяти и потери эти были невозможны. Обеспечение сохранности документов при чрезвычайных ситуациях является одной из важнейших задач в деятельности архивных учреждений.

Чрезвычайная ситуация – это обстановка на определенной территории, сложившаяся в результате аварии, опасного природного явления, катастрофы, распространения заболевания, представляющего опасность для окружающих, стихийного или иного бедствия, которые могут повлечь или повлекли за собой человеческие жертвы, ущерб здоровью людей или окружающей среде, значительные материальные потери и нарушение условий жизнедеятельности людей.

Наиболее характерными чрезвычайными ситуациями для архивов являются: пожары, затопления, аварии инженерных систем, разрушения зданий, несанкционированные проникновения в архив лиц, представляющих угрозу сохранности документов.

Документы, образовавшиеся и образующиеся в деятельности органов внутренних дел Российской Федерации, включающих в себя полицию, организаций и подразделений, созданных для выполнения задач и осуществления полномочий, возложенных на МВД России, входят в состав Архивного фонда Российской Федерации и находятся в системе МВД России на депозитарном хранении до их передачи на государственное архивное хранение.

Основные виды чрезвычайных ситуаций можно разделить на три группы:

1) Чрезвычайные ситуации техногенного характера – промышленные аварии и катастрофы (радиационные, химические, биологические, гидродинамические), аварии на электроэнергетических, на коммунальных системах, обрушение зданий, пожары, взрывы, транспортные аварии. Такие чрезвычайные ситуации являются наиболее распространенными. Они могут возникать как в мирное, так и военное время.

Наиболее характерными причинами чрезвычайных ситуаций техногенного характера в архивах могут быть:

- высокая степень износа основных производственных фондов и систем жизнеобеспечения;
- несоблюдение требований нормативных документов при разработке проектной документации;
- нарушение производственной и технологической дисциплины; нарушение норм и правил при проведении строительных, ремонтных и других технических работ в здании архивного подразделения;
- нарушение правил, инструкций эксплуатации здания архива, его инженерных систем, правил пожарной безопасности.

Причинами также могут быть диверсии и террористические акты (как в мирное, так и военное время), военные конфликты и их последствия.

2) Чрезвычайные ситуации природного характера – опасные природные явления и процессы, т.е. землетрясения, наводнения, а также природные пожары. Причинами могут быть, в основном климатические условия и сейсмическая обстановка в районе расположения архива (сезонные дожди, шторма, снегопады, сильные морозы, ветра, особенности почвы и т.д.).

3) Биолого-социальные чрезвычайные ситуации – инфекционные заболевания людей (эпидемии), а также противоправные действия различных групп населения и отдельных лиц, незаконные митинги, беспорядки, проникновение в архив посторонних людей).

Чрезвычайные ситуации грозят материальным, экономическим, моральным и иным ущербом для архивных учреждений. В результате могут возникнуть обстоятельства, при которых:

а) невозможно выполнение в полном объеме возложенных на архивное подразделение задач и функций;

б) создается угроза жизни и здоровью сотрудников и работников подразделений спецфондов;

в) создается угроза повреждения зданий, помещений архива и утраты, повреждения архивных документов.

В этой связи сотрудники архивных подразделений МВД России должны заблаговременно проводить мероприятия, направленные на предупреждение чрезвычайных ситуаций, а также на максимально возможное снижение размеров ущерба и потерь в случае их возникновения.

Объем и содержание мероприятий по защите архивов от чрезвычайных ситуаций, в том числе по обеспечению безопасности сотрудников (работников), определяются исходя из принципа необходимой достаточности и максимально возможного использования имеющихся сил и средств.

Предупреждение чрезвычайных ситуаций – это комплекс мероприятий, проводимых заблаговременно и направленный на максимально возможное уменьшение риска возникновения чрезвычайных ситуаций, а также на сохранение здоровья людей, снижения размеров ущерба в случае их возникновения.

Наиболее вероятными чрезвычайными ситуациями для подразделений спецфондов являются: пожары, затопления, аварии инженерных систем, разрушения зданий, несанкционированные проникновения в архив лиц, представляющих угрозу сохранности документов.

Наименее дорогостоящей альтернативой огромному ущербу, наносимому пожарами, является хорошо продуманная система профилактических мер. Практика показывает, что такие меры не дают стопроцентных гарантий и защиты от пожара, но существенно снижают вероятность их возникновения из-за плохого состояния здания,

помещений, коммуникаций, оборудования, из-за отсутствия надлежащего контроля, ремонта и т.п.

1. Выявление внешних источников опасности: проверка состояния охраны здания, в котором расположены архивохранилища: установка степени защищенности здания от пожара и наводнения.

2. Выявление внутренних источников опасности: установление материалов, использовавшихся при строительстве и отделке здания, их огнестойкость; состояние фундамента (имеются ли трещины, не нарушена ли его целостность); состояние крыши, водостоков, гидроизоляции; состояние водопроводной, отопительной систем; состояние электропроводки, наличие ламп, выключателей, рубильников, розеток, а также нет ли случаев нарушения правил эксплуатации электроприборов; расположение эвакуационных путей и вентиляционных решеток и их состояние; наличия ограничения доступа в архивохранилище; нет ли биоповреждений (грызуны, насекомые, микроскопические грибы).

3. Оценка работоспособности существующей системы противопожарной защиты: наличие в здании системы оповещения и управления эвакуации людей при пожаре и регулярность проверок ее действия; наличие автоматической системы пожаротушения; какие виды первичных средств тушения пожара имеются (огнетушители, внутренний противопожарный водопровод и т.п.); наличие систем водяного пожаротушения; наличие систем дымоудаления; наличие пожарных лестниц; состояние эвакуационных путей и выходов, запасных выходов; принимаются ли специальные меры безопасности, когда ведутся пожароопасные работы.

Данная информация позволит сделать оценку состояния пожарной безопасности, наиболее опасных мест, предпринять меры по устранению недостатков и опасных факторов.

Пожар – это неконтролируемое горение, причиняющее материальный ущерб, вред жизни и здоровью граждан, интересам общества и государства.

Архивным документам огонь наносит большой ущерб:

- полное или частичное уничтожение;
- термическое разложение, в т.ч. обугливание (карбонизация), под действием высоких температур;
- химическое разрушение бумаги и обесцвечивание изображений под действием продуктов горения (газов, дыма);
- сильное загрязнение бумаги сажей, пеплом, золой;

- снижение механической прочности (повышенная хрупкость) бумаги и обложечных материалов.

При тушении пожара водой возникают и дополнительные разрушительные явления – например, увлажнение документов. Одновременное действие огня и воды часто приводит к тому, что обгоревшие, обуглившиеся, загрязненные документы образуют сплошную влажную массу, имеющую крайне низкую прочность и легко деформирующуюся при самых незначительных нагрузках. Эта масса в дальнейшем начинает быстро плесневеть с поверхности, наряду с этим внутри ее могут протекать процессы тления, химической деструкции и, частично, бактериального разложения. При высыхании такая масса весьма склонна к цементированию, особенно в толстых слоях или под действием нагрузки.

После проведения неотложных работ по устранению последствий пожара необходимо начать перемещение и сортировку документов, пострадавших от огня и воды. Организацию спасательных работ начинают с наименее поврежденных огнем документов. Одновременно предусматриваются неотложные мероприятия по заморозке пострадавших от воды архивных документов, их поэтапной просушке в специальных сушильных камерах, просушке влажных документов в свободных помещениях архива, реставрации, перекартонированию и другим видам работ.

Запах дыма можно уменьшить за счет обработки химическими препаратами. Но удалить следы сажи, копоти и вьезшейся гари часто трудно, а иногда и невозможно. Поскольку подвергшиеся воздействию высоких температур, а затем воды материалы имеют очень низкую прочность, обращаться с ними следует крайне осторожно. При упаковке и транспортировке, перемещении таких документов необходимо использовать прочную подложку (например, твердый картон или полимерную пленку).

Обгоревшие, но не намоченные документы необходимо осторожно и тщательно упаковать и переместить в другое помещение, чтобы не причинить им дополнительных повреждений. Вместе с тем, если есть сомнения в том, что эти материалы полностью сухие, необходимо – во избежание появления плесени – выдержать их в помещении с нормативным температурно-влажностным режимом в течение недели и только после этого упаковать.

При проведении сушки обгоревших документов следует иметь в виду, что частично карбонизированные материалы нельзя сушить с помощью токов высокой частоты из-за токопроводящих свойств сажи и опасности возгорания.

При определении конца высушивания нельзя применять влагомер, поскольку в результате воздействия огня и высокой температуры физические свойства бумаги

(проницаемость, электрическое сопротивление и т.п.) непредсказуемо изменены, а сама бумага, кроме того, сильно загрязнена сажей и пеплом.

После того, как пострадавшие от воды документы будут высушены, следует начать их разбор. Помещение для проведения работ с пострадавшими документами обязательно оборудуется принудительной вытяжкой, работники, которые будут работать с поврежденными документами, обеспечиваются специальной одеждой и индивидуальными средствами защиты органов дыхания и зрения.

Для оценки физического состояния поврежденных документов проводится полистная проверка документов. Если документы пострадали только от воды, то после просушки проводится замена обложки дел, перекартонирование в новые короба из бескислотного картона, и дело возвращается на постоянное место хранения.

Если архивные документы пострадали от огня, то в ходе полистной проверки выявляется степень повреждения отдельных документов дела. В зависимости от этого применяются меры реставрационного характера. Проводится обрезка обгоревших фрагментов бумаги. При частичной утрате текста документа, обложки дела и листа заверителя необходимо провести атрибуцию (приписывание, установление автора документа, времени и места его создания, сохранившихся фрагментов документов) для последующей идентификации. В ходе этой работы выявляются документы, которые не подлежат восстановлению и предназначены к списанию. Документы, которые пострадали незначительно или подлежат реставрации. Рассортировываются по степени утраты текста.

Затопление – часто встречающаяся чрезвычайная ситуация в архиве. Вода наносит большой ущерб архивным документам. Массовое намокание документов обычно происходит либо во время стихийных бедствий (наводнения, ливни, снегопады и т.д.), либо при различных авариях систем водоснабжения, отопления и кондиционирования, протечках крыш, тушении пожаров.

Вода представляет опасность для документов по нескольким причинам. Во-первых, разбухание бумаги происходит главным образом в первые 8 часов после намокания. Возможно растекание неводостойких чернил и печатных красок, слипание листов мелованной бумаги, поскольку они при намокании и последующем высыхании соединяются в единый монолитный блок, разделить который не всегда удается. Второй причиной разрушения документов является биологическое повреждение плесневелыми грибами, так как споры грибов имеются в том или ином количестве на любом документе, то при повышении относительной влажности воздуха более 65% или намокании происходит рост микроцетов и приблизительно в течении

3 суток можно визуально обнаружить развитие колоний на увлажненных документах. Скорость роста зависит от температуры помещения.

Для того, чтобы защитить архивные документы от повреждения водой, которая может скапливаться на полу, их следует хранить минимум в 15 см от пола. Следует регулярно следить за относительной влажностью в архивохранилище, в частности, в зонах, считающихся наиболее уязвимыми. При повреждении водой, в первую очередь, спасают документы с неводостойкими текстами и изображениями, так как они могут быть частично или полностью смыты. «Линяющей» может оказаться и основа – цветная бумага.

Документы, написанные и напечатанные на различной бумаге, ведут себя под воздействием воды неодинаково. Документы, выполненные на бумаге из тряпичных волокон, сильно набухают при впитывании воды. Документы, которые изготовлены на бумаге, в составе которой все большее место занимают древесные полуфабрикаты, меньше набухают в воде, быстрее высыхают, меньше плесневеют. Однако такие листы при намокании быстрее утрачивают прочность, легко рвутся.

Выбор способа стабилизации определяется масштабами ущерба, имеющимися материально-техническими, финансовыми и людскими ресурсами, состоянием и особенностями пострадавших документов. Если количество намокших документов очень велико и не хватает сотрудников, оборудования и материалов для того, чтобы высушить их в течение нескольких дней, необходимо законсервировать их путем замораживания при низких температурах. Лучшим способом спасения документов с растворимыми текстами и склонных к слипанию (например, на мелованной бумаге) также является замораживание с последующей сублимационной вакуумной сушкой.

При повреждении архивных документов водой основной фактор, от которого зависит спасение документов, - время. Чем скорее будет начата сушка, и чем быстрее протекает сам процесс, тем меньше будет нанесенный ущерб.

Когда объем пострадавших документов очень велик, применяется способ замораживания.

Пребывание документов в замороженном состоянии позволяет:

- предотвратить плесневение документов или остановить его (если оно уже началось), поскольку при низких температурах отсутствуют условия для распространения и роста плесени;
- остановить (благодаря переходу воды в лед) процессы набухания клея, растворения и растекания водорастворимых текстов;

- стабилизировать склонные к слипанию материалы (например, мелованную бумагу); однако, чтобы в дальнейшем избежать цементирования подобных материалов или расплывания растворимых текстов, необходимо правильно выбрать способ последующей сушки документов;

- предохранить документы от механических повреждений;

- получить резерв времени для организаторов спасательных работ, который особенно необходим при больших масштабах катастрофы, а также обеспечить возможность вести восстановление документов поэтапно, партиями, с учетом приоритетов документов и возможностей архивного подразделения.

Замораживание намокших документов (с последующим размораживанием и сушкой) практически не снижает прочностные характеристики бумаги.

Ещё одним способом устранения последствий намокания документов является сушка. В каждом конкретном случае при любом способе сушки ее режим надо подбирать индивидуально, в зависимости от влажности документов, их специфических особенностей, формата, толщины пачек (слоев, блоков и т.п.), от характеристик применяемого оборудования и т.д. При проведении сушки обязательно следует помнить, что этот процесс в любом случае нуждается в контроле.

При выборе того или иного способа сушки необходимо учитывать следующие моменты:

1. Для документов, пораженных плесенью, гибель последней обеспечивают сушка с помощью токов высокой частоты.

2. Для документов с растворимым текстом (и на мелованной бумаге) лучшие результаты дает вакуумная сублимационная сушка.

Если эти способы недоступны, документы с растворимыми текстами следует сушить самым быстрым - из всех доступных способом – отдельными листами или с помощью любого способа, позволяющего использование полистных прокладок из гигроскопической бумаги.

Вопросы обеспечения сохранности архивных документов при возникновении чрезвычайных обстоятельств являются важными и актуальными в деятельности архивов. Никто не застрахован от аварии, катастрофы, стихийных бедствий, войн. Знания способов и методов спасения архивных документов, готовность архивных подразделений к оперативному устранению последствий чрезвычайных обстоятельств позволят сохранить для будущих поколений документы Архивного фонда Российской Федерации, которые являются не только составной частью

историко-документального наследия, но и важнейшим информационным ресурсом государства и общества.

Список источников

1. Федеральный закон от 21.12.1994 № 68-ФЗ «О защите населения и территории от чрезвычайных ситуаций природного и техногенного характера» // «Собрание законодательства РФ № 35, ст. 3648.

2. Федеральный закон от 22.10.2004 № 125-ФЗ «Об архивном деле в Российской Федерации» // «Собрание законодательства РФ №

3. Договор между МВД России и Росархивом о сроках и об условиях депозитарного хранения документов Архивного фонда Российской Федерации, находящихся в федеральной собственности, и использования указанных документов № 1/5013/7/1-Д от 8 мая 2020 г.

4. Методические рекомендации по обеспечению сохранности архивных документов при чрезвычайных ситуациях, ВНИИДАД, Москва, 2022 год, утверждены Федеральным архивным агентством 20.10.2022.

Нестерова Альбина Александровна, профессор, доктор психологических наук,

Государственный университет просвещения, г. Мытищи

Лупанова Дарья Геннадьевна, магистрант, Государственный университет просвещения,

г. Мытищи

СТИЛЬ ПРИВЯЗАННОСТИ ЛИЧНОСТИ И ОСОБЕННОСТИ ФОРМИРОВАНИЯ ДРУЖЕСКИХ ОТНОШЕНИЙ В МОЛОДЕЖНОЙ СРЕДЕ

Аннотация. В статье рассматриваются основные подходы к пониманию психологического феномена привязанности, предпосылок к его формированию в концепциях отечественных и зарубежных авторов, а также его влияния на особенности построения таких близких межличностных отношений, как дружба. В зависимости от преобладания того или иного типа привязанности, человек по-разному выстраивает близкие межличностные отношения, опираясь на ментальные операциональные модели, содержащие положительный или негативный репрезентативный образ Себя и Другого. Дружба является важным типом близких отношений в молодом возрасте, в связи с чем, в статье рассматриваются также характеристики дружбы и ее роли в жизни юношей и девушек.

Annotation. The article discusses the main approaches to understanding the psychological phenomenon of attachment, the prerequisites for its formation in the concepts of domestic and foreign authors, as well as its influence on the features of building such close interpersonal relationships as friendship. Depending on the predominance of a particular type of attachment, a person builds close interpersonal relationships in different ways, relying on mental operational models containing a positive or negative representative image of Himself and the Other. Friendship is an important type of close relationship at a young age, and therefore, the article discusses the characteristics of friendship and its role in the lives of boys and girls.

Ключевые слова: межличностные отношения, дружеские взаимоотношения, друг, надежная привязанность, тревожно-устойчивая привязанность (амбивалентная), тревожно-избегающая привязанность, дезорганизованная привязанность,

Keywords: interpersonal relationships, friendship, friend, reliable attachment, anxiety-stable attachment (ambivalent), anxiety-avoiding attachment, disorganized attachment.

Понятие «привязанности» в психологии впервые ввел Дж. Боулби, положивший начало широким отечественным и зарубежным исследованиям в области изучения формирования

привязанности и ее влияния на последующую жизнь человека. Однако в разных теоретических научных школах данный феномен был рассмотрен с разных сторон, с целью обнаружения его более глубоких детерминант становления, а также наличия значимых взаимосвязей в направлении влияния стиля привязанности, сформированного в раннем возрасте, на последующие близкие отношения у взрослых людей.

Так, в психоаналитической модели, З. Фрейдом была описана идея о формировании на первом году жизни ребенка высокой эмоциональной связи, которая рождается в опыте близкого общения со взрослым (главным значимым взрослым в период младенчества для ребенка является мать) [9]. Автор считал, что, полученный опыт от интимно-личностного взаимодействия ребенка с матерью в раннем детстве, представляет собой основу для описания причинности психических и личностных изменений во взрослом возрасте. При этом, в ответ психоаналитической теории были возражения, касающиеся ведущих детерминант данной привязанности. В частности, М. Эйнсворт в своих исследованиях отмечала, что таковым является не просто желание ребенка к удовлетворению таких потребностей, как пищевое или сексуальное удовольствие, а стремление к безопасности и защите. Данное стремление, характеризующее привязанность, обуславливают врожденные механизмы человека, обеспечивающие его выживание и благополучие [13].

В дальнейшем, развивая представления особенностей генезиса привязанности, выделенной проблемой занимались исследователи в области теории объектных отношений (М. Кляйн, М. Малер, А. Фрейд, Д. Винникотт и др.), признавая врожденное стремление ребенка к формированию привязанности и очерчивая наиболее важный возрастной период для ее становления, а именно первые два года жизни.

Стремление к установлению привязанности является генетическим, однако важными ее факторами, помимо биологических, являются также условия воспитания и качество общения с матерью. Если мать стремится уделять время ребенку, способна правильно распознавать его нужды и потребности, удовлетворяет его потребность в тактильном контакте и эмоционально-теплом общении, то в такой взаимосвязи привязанность формируется и обладает качеством надежности [13].

Немаловажные открытия сделали исследователи в области теории объектных отношений, согласно которой эмоциональная привязанность ребенка к матери образуется через ассоциативную связь с первичным подкреплением. Таковыми подкреплениями представляются удовлетворение ребенка в комфорте и питании, чем его обеспечивает мать, а в последствии мать становится вторичным подкреплением, ее образ начинает вызывать у ребенка симпатию [6].

В отечественной психологии феномен привязанности ребенка, в отношении основополагающей роли значимого взрослого в жизни младенца, изучался в рамках культурно-исторического подхода [3], положением которого является идея о роли взрослого как носителя социально-культурного опыта. Взрослый, таким образом, становится центром социальной ситуации развития ребенка и организации его жизни, что проявляется в становлении тесной связи в виде взаимоотношений «пра-мы».

М. И. Лисина провела большое количество исследований, нацеленных на изучение взаимодействия взрослого и младенца, основной связующей единицей которого она считала «общение» [5]. В исследованиях под руководством М.И. Лисиной было также показано, что эмоционально-личностная связь между ребенком и взрослым оказывает большое положительное влияние на все дальнейшее развитие ребенка.

Таким образом, привязанность — это глубокая эмоциональная связь между ребенком и матерью, инстинктивный поиск контакта для удовлетворения потребности в защите и безопасности, способствующий созданию прочных отношений сначала с матерью, а затем и стабилизации чувства доверия к миру в целом.

В настоящее время выделено несколько траекторий формирования привязанности, которые подразделяют на стили привязанности: надежный, тревожно-амбивалентный, тревожно-избегающий, тревожно-дезорганизованный [13]. К. Бартоломью сформировал теорию, о наличии внутренних репрезентативных моделей, отвечающих за качество восприятия Себя (положительное или негативное) и восприятие Другого (также, позитивное и негативное) [1].

Таблица 1.

Внутренние параметры оперативной модели Я и Другого и связанные с ними паттерны привязанности (К. Бартоломью)

	Позитивная модель Я	Негативная модель Я
Позитивная модель Другого	<p><i>Надежная привязанность</i></p> <ul style="list-style-type: none"> - Низкое избегание; - Низкая тревога. <p>Человек комфортно чувствует себя и в близких отношениях с другими и наедине с собой.</p>	<p><i>Амбивалентная привязанность</i></p> <ul style="list-style-type: none"> - Низкое избегание; - Высокая тревога. <p>Человек полностью поглощен отношениями.</p>
Негативная модель Другого	<p><i>Отвергающая привязанность</i></p> <ul style="list-style-type: none"> - Высокое избегание; - Низкая тревога. 	<p><i>Пугливая привязанность</i></p> <ul style="list-style-type: none"> - Высокое избегание; - Высокая тревога.

	Отвержение близости и стремление к независимости в отношениях.	Человека испытывает страх к появлению эмоциональной привязанности, наблюдается избегание общения.
--	--	---

В зависимости от преобладающего стиля привязанности у человека могут существовать разные способы построения дружеских отношений. Так, дружба может обладать низким или высоким качеством дружбы [11]. При высоком качестве дружбы наблюдаются такие ее компоненты, как поддержка, открытость, интимность, низкий уровень конфликтности; для низкого качества дружбы характерна слабая поддержка, соперничество и высокая конфликтность. Согласно определенным положениям в зарубежных источниках, «качество дружбы связано с психологическим благополучием детей и подростков и с тем, как они справляются со стрессовыми жизненными событиями» [11, с. 78].

В исследованиях в области значимости дружеских отношений в молодежной среде отмечено, что высокое качество дружбы и удовлетворенность ею могут быть фактором способности эффективно преодолевать стресс, а также выбирать адаптивные копинг-стратегии [2]. Более того, при наличии неудовлетворительных, конфликтных и дистантных, отношений в семье, близкая дружба может являться компенсаторным механизмом и становиться для юношей и девушек более значимым видом отношений, обладающим высоким уровнем эмоциональной поддержки [12].

Также некоторыми исследователями обнаружено гендерное различие в преобладании качеств близости, поддержание самооценки и эмоциональной близости в целом преимущественно у женщин, нежели у мужчин [8; 7].

Значительную роль в исследовании положений и характеристик дружбы занимают труды отечественного исследователя И. С. Кона «Дружба» (психологический очерк 1987 г.), «Психология ранней юности» (1989 г.), «Психология юношеской дружбы» (1973 г.). Самой «чистой» формой проявления человеческих отношений является именно дружба, которая вызывает к себе возвышенно-трепетное и одновременно скептическое отношение как несовпадение должного и сущего [4].

Дружба – это близкие взаимоотношения, основанные на глубокой личной привязанности и симпатии, на единстве взглядов, интересов и жизненных целей, которые выражаются в стремлении к длительному разностороннему общению.

Дружба, для молодых людей, является источником самореализации, познания себя через общение с другим человеком, способности развивать эффективные коммуникативные навыки, умение работать сообща с кем-либо, а также дружба является психологическим

полем для самораскрытия личности, как одной из важных экзистенциальных задач. Однако дружеские отношения нуждаются в поддержании, а зачастую к ним предъявляются и высокие требования, такие как требование взаимопомощи и верности, а также ожидание сочувственного понимания со стороны друга.

Важным направлением является изучение влияния типа привязанности на особенности построения дружеских отношений. Так, рассматривая идеи в существующих исследованиях о взаимосвязи стиля привязанности и дружеских отношений у молодежи, мы обнаруживаем важный аргумент в работах Р. Фрейли и К. Дэвис. Авторы, специализирующиеся на изучении эмоциональной привязанности у взрослых, утверждают, что что на друзей практически полностью переносится тот тип привязанности, который формируется в детском возрасте у личности к матери (или заменяющему ее близкому лицу). Однако в качестве ограничения они отмечают, что важен временной фактор существования данных дружеских отношений, а именно срок дружбы не менее пяти лет [10].

Подводя итог, следует отметить, что психология юношеской дружбы тесно связана с особенностями личности, так как в данном возрасте формируется мировоззрение, становление ценностно-нравственных ориентиров, эффективные коммуникативные навыки, которые приобретают свою устойчивость и оказывают важное влияние на жизнь молодых людей в последующем. Если особенности личности изучены, в относительном понимании, достаточно полно, что об индивидуально-типологических особенностях дружбы, проявляющиеся, в частности, в степени ее глубины и исключительности, еще существуют области исследований, требующих дополнительного внимания для изучения. Одним из предикторов качеств дружеских отношений могут являться особенности сформированного типа привязанности, в связи с чем перспектива исследований в данном направлении в психологии является важной областью для дальнейшего изучения.

Литература

1. Выготский Л.С. Психология развития человека. М.: Эксмо, 2003. 352 с.
2. Кон И.С. Дружба. Этико-психологический очерк. М.: Политиздат, 1980.
3. Лисина М.И. Формирование личности ребенка в общении. Санкт-Петербург: Питер, 2009. 318 с.
4. Матушевская, М.В. Теория привязанности: история и современное состояние исследований // Перинатальная психология и психология родительства. 2005. No2. С. 40-79.
5. Фрейд З. Введение в психоанализ. / Пер. с нем. М.: Азбука-классика, 2007. 480 с.
6. Ainsworth M.D.S. Infant mother attachment // Am. Psychol. 1979. V. 347. P. 932 - 937.

7. Bartholomew K. Avoidance of intimacy: An attachment perspective // *Journal of Social and Personal Relationships*. 1990. Vol. 7. P. 147-178.
8. Buote V.M., Pancer, S. M., Pratt, M. W., Adams, G., Birnie-Lefcovitch, S., Polivy, J., & Wintre, M. G. The importance of friends: Friendship and adjustment among 1st-year university students // *Journal of Adolescent Research* 2007. Vol. 22(6). P. 665-689.
9. Ciairano S., Rabaglietti E., Roggero A., Bonino S., & Beyers W. Patterns of adolescent friendships, psychological adjustment and antisocial behavior: The moderating role of family stress and friendship reciprocity. *International // Journal of Behavioral Development*. 2007. Vol. 31(6). P. 539-548.
10. Fraley R.C., Davis K.E. Attachment formation and transfer in young adults' close friendships and romantic relationships // *Personal Relationships*. 1997. Vol 4. P. 131– 144.
11. Hartup W. W., Stevens N. Friendships and adaptation across the life span // *Current Directions in Psychological Science*. 1999. Vol. 8(3). P. 76-79.
12. Mendelson, Morton J., Frances E. About Measuring friendship quality in late adolescents and young adults: McGill Friendship Questionnaires // *Canadian Journal of Behavioural Science*. 1999. Vol. 31. P. 130-132.
13. Rayle A. D., Chung K. Revisiting first-year college students' mattering: Social support, academic stress, and the mattering experience // *Journal of College Student Retention: Research, Theory and Practice*. 2007. Vol. 9(1). P. 21-37.

Замятин Иван Дмитриевич

Zamyatin Ivan Dmitrievich

Студент кафедры «колесные машины» МГТУ им Н. Э. Баумана

ОЦЕНКА ВЛИЯНИЯ ИСПОЛЬЗОВАНИЯ АВТОМАТИЧЕСКОГО УПРАВЛЕНИЯ СКОРОСТЬЮ НА РАСХОД ТОПЛИВА МАГИСТРАЛЬНОГО АВТОПОЕЗДА

Аннотация: Составлен маршрут, построен его профиль, построены графики передачи и степени нажатия педали акселератора в зависимости от пройденного расстояния для автомобилей с автоматическим управлением скоростью и без. Измерена средняя скорость и расход топлива для автомобилей с автоматическим управлением скоростью и без.

Abstract: A route has been compiled, its profile has been built, graphs of the gear and the degree of pressing the accelerator pedal have been plotted depending on the distance traveled for cars with and without automatic speed control. Measured average speed and fuel consumption for vehicles with and without automatic speed control.

Ключевые слова: расход, автоматическое управление скоростью, расход на заданном маршруте, скорость на заданном маршруте.

Key words: consumption, automatic speed control, consumption on a given route, speed on a given route.

1 Введение

Классический круиз контроль прибавляет или сбавляет подачу топлива без участия водителя, для поддержания постоянной скорости движения. Адаптивный круиз контроль с помощью датчиков учитываются впереди идущие машины, скорость не может быть слишком высокой, чтобы не произошла авария, адаптивный круиз контроль снизит открытие дроссельной заслонки. При необходимости он может задействовать тормозную систему. Поддержание дистанции между автомобилями повышает безопасность движения. Система адаптивного круиз контроля может иметь предупреждение о лобовом столкновении например в виде вибрации руля или звукового сигнала, также в таком случае обычно происходит активация тормозной системы.

Предиктивный круиз-контроль – это прибор, который имеет данные о топографическом рельефе местности и, на основе этих данных, подбирает оптимальную скорость автомобиля. Система помогает экономить топливо и минимизирует усталость водителя в дороге. Экономия топлива может составлять от 1 до 4 %. Экономия зависит

напрямую от рельефа местности, чем больше наклон гор или холмов, тем больше экономия **расхода топлива грузовой техники. Блок управления** получает рельеф местности через спутник и заранее планирует разгон, смену передач и движение накатом. При этом радар активного круиз-контроля постоянно следит за обстановкой перед грузовиком, чтобы в случае необходимости самостоятельно притормозить автомобиль. То есть: **круиз контроль** на основании знаний дороги может принимать решение о включении определенной передачи. Благодаря предвидению профиля именно холмистой местности количество переключений передач уменьшается. В весь пакет **круиз контроля** входят данные относительно профиля лежащей впереди дороги, а также текущая позиция транспортного средства по данным GPS. О самом автомобиле известны масса, скорость, крутящий момент двигателя и мощность, а также включенная передача в коробке. Ко всему этому в качестве решающей заданной величины добавляется соответствующее желаемое значение скорости движения, которое водитель задает кнопками управления на рулевом колесе. **Система предиктивного круиз-контроля грузовой техники** уже покрывает 3/4 Российской Федерации. Система помогает в определении оптимальной скорости грузовика, оборотов двигателя, выбора передачи с учетом его веса и рельефа дороги по пути следования.

Опытный водитель

2 Исходные данные

Были взяты следующие исходные данные: полная масса 55 т, коэффициент лобового сопротивления 0,43, лобовая площадь 6,1, коэффициент снимаемой мощности 0,85, коэффициент влияния скорости 0,000007, КПД трансмиссии 0,81, передаточное число главной передачи 2,7, передаточные числа коробки: 12,1; 9,41; 7,31; 5,71; 4,46; 3,48; 2,71; 2,11; 1,64; 1,28; 1,0; 0,78.

Полная окружная сила определяется по формуле (1)

$$P_{\text{км}} = M_{\text{дв}} \cdot k_{\text{сн}} \cdot \eta_{\text{тр}} \cdot u_{\text{тр}} / r_{\text{к0}} \quad (1)$$

Сила сопротивления определяется по формуле (2)

$$P_{\text{с}} = P_{\text{w}} + P_{\text{f}} + P_{\text{мх}} \quad (2)$$

Были построены графики ВСХ для двигателя КамАЗ 740.75 440. Результаты приведены на рисунках 1, 2 и 3.



Рисунок 1 – Мощность



Рисунок 2 – Удельный расход

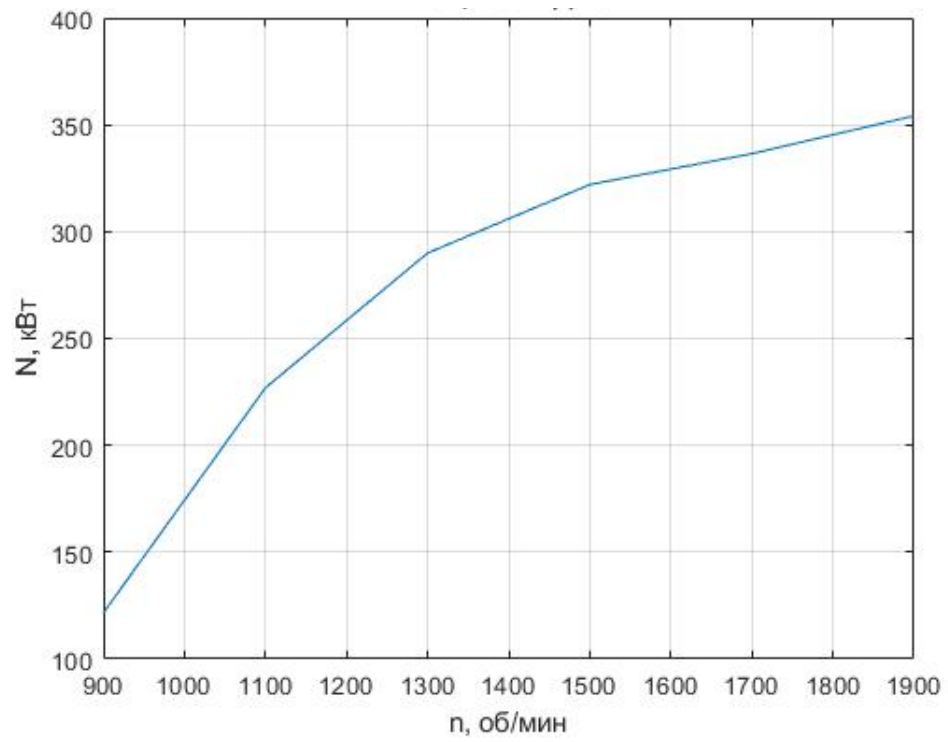

Рисунок 3 – Момент

3 Исследование модели на известном маршруте

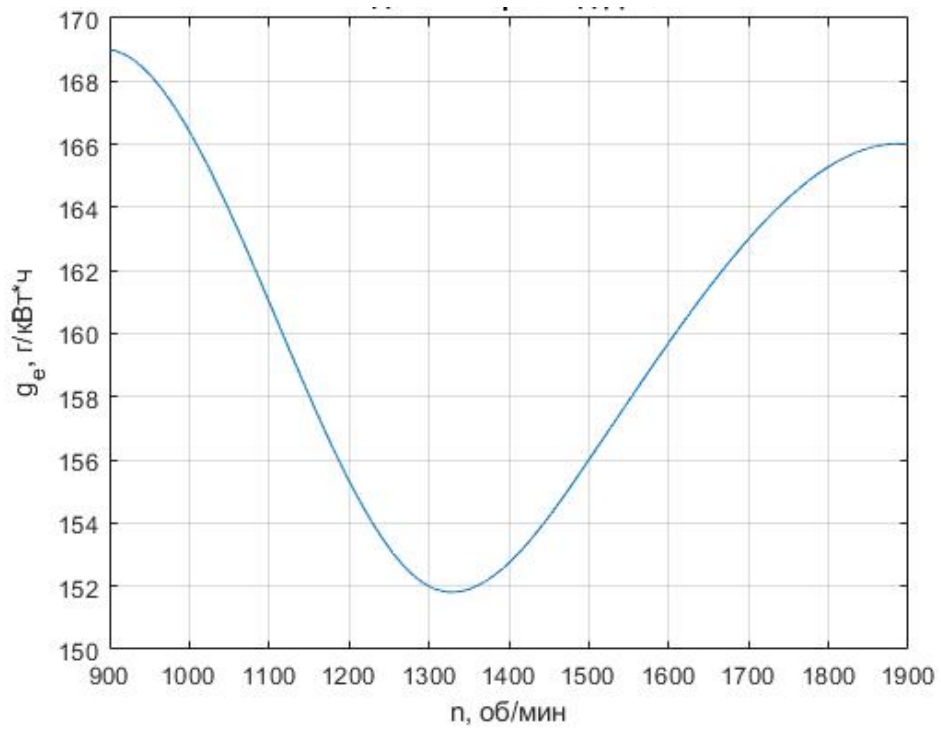
Построен график рельефа для маршрута Йоханесбург – Дурбан, приведен на рисунке 14.

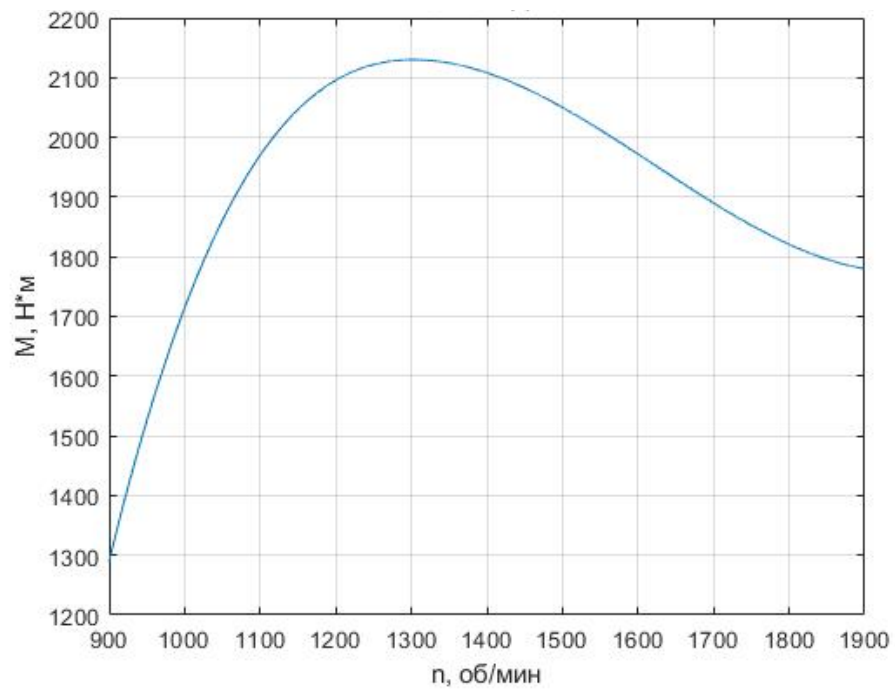

Рисунок 14 – График рельефа

Для этого маршрута построены графики передачи и степени нажатия на педаль акселератора, приведены на рисунках 15 и 16. Частота вращения коленвала двигателя для автомобиля не оснащенного автоматическим управлением скоростью приведена на рисунке 17. В то время как для автомобиля оснащенного остается постоянной и равной 1300 об/мин.



Рисунок 15 – Передача

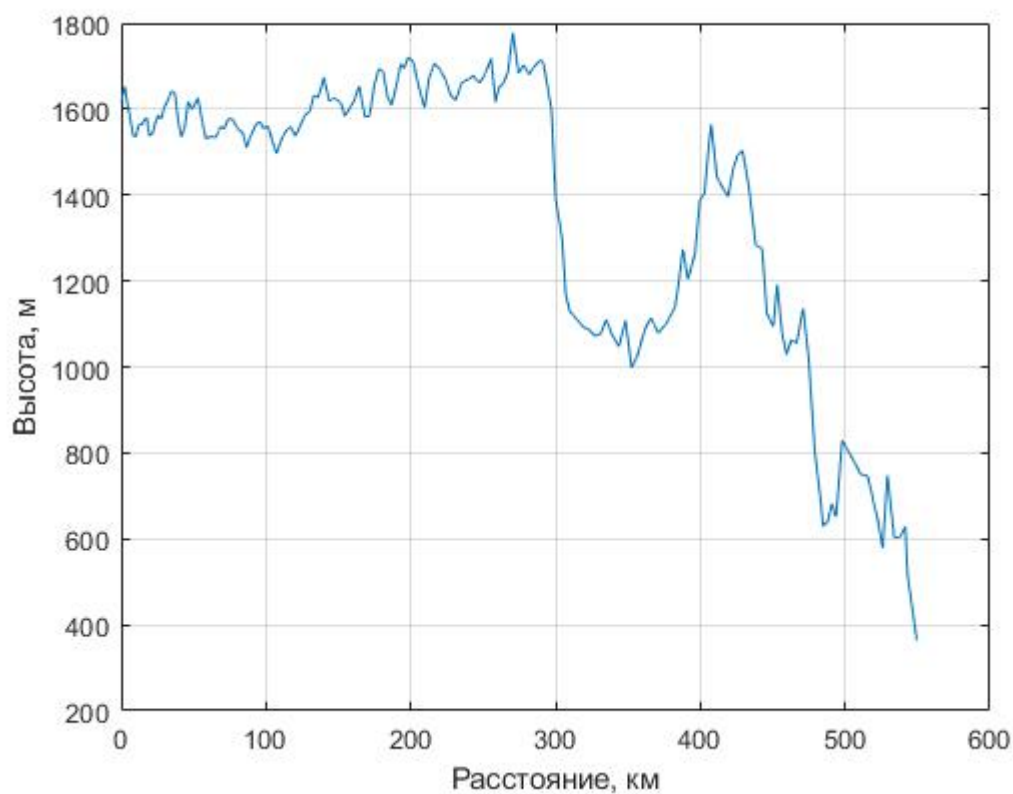

Рисунок 16 – Степень нажатия акселератора

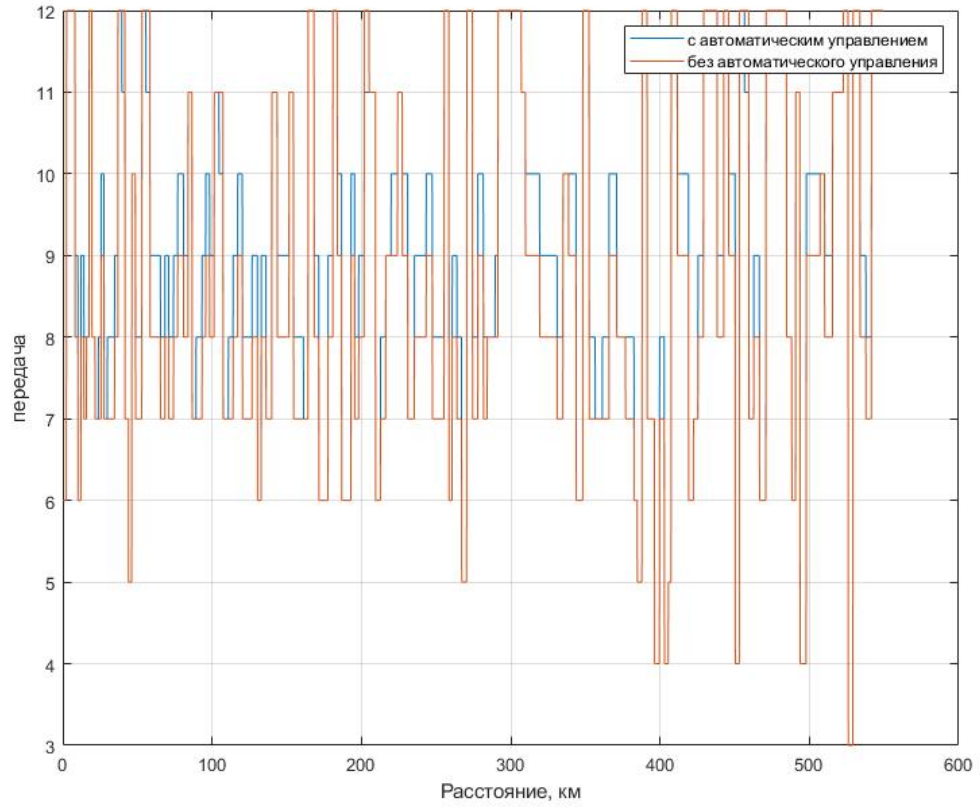

Рисунок 17 – Частота вращения коленвала двигателя для автомобиля не оснащенного автоматическим управлением скоростью

Как видно из графиков автомобиль без автоматического управления движется на более низкой передаче, с меньшим нажатием на педаль газа и на больших оборотах двигателя.

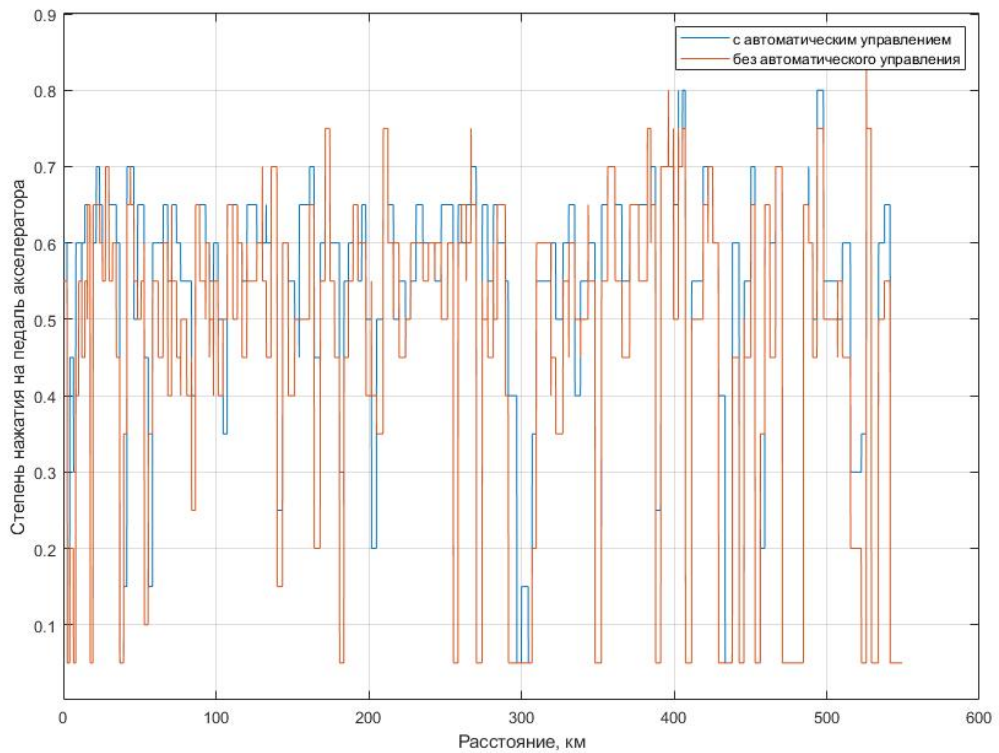
В результате исследования средняя скорость для автомобиля не оснащенного автоматическим управлением скоростью составила 59,03 км/ч а расход 90,14 л/100 км – для оснащенного 57,82 и 87,64 соответственно. Таким образом экономия составила 3% что согласуется с гипотезой.

СПИСОК ИСПОЛЬЗОВАННЫХ ИСТОЧНИКОВ

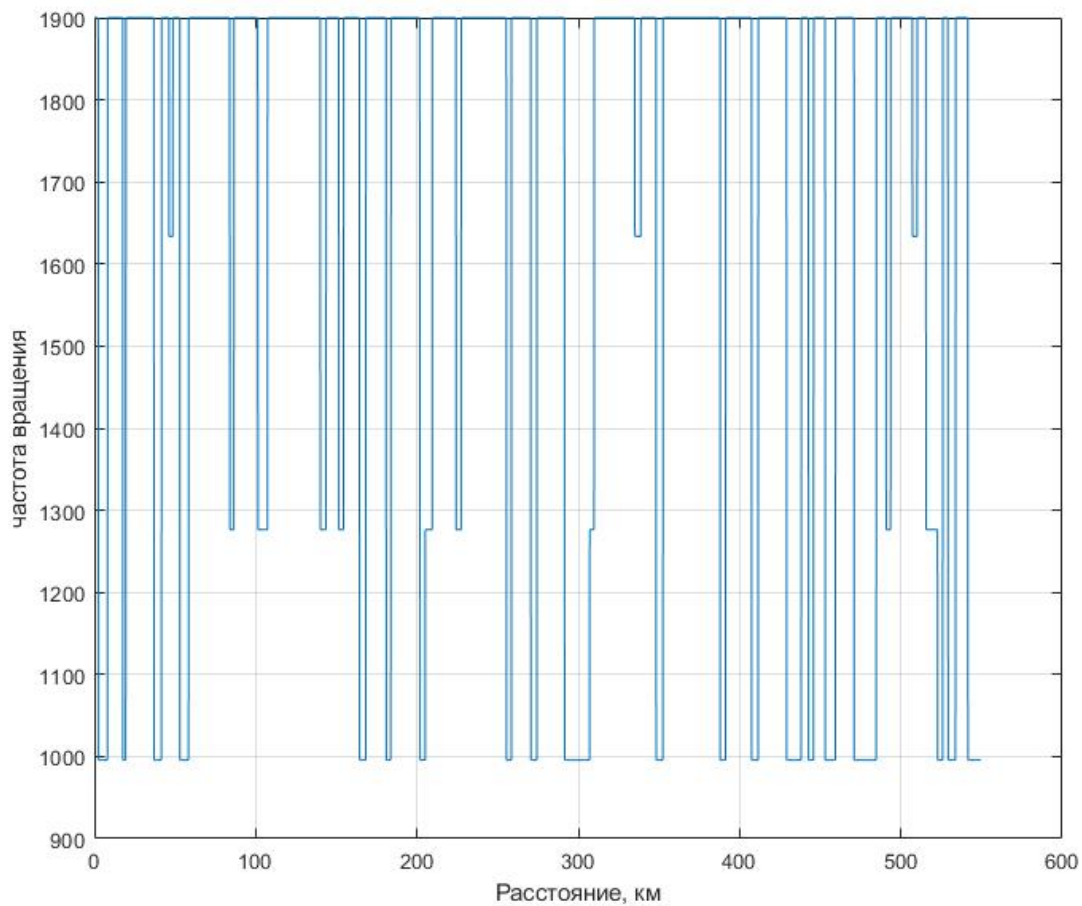
1. Ларин В.В. Теория движения полноприводных колесных машин. – М.: Изд-во МГТУ им. Н.Э. Баумана, 2010. – 391 с.
2. Трак тест 2022: сайт. URL: <https://truckscience.com/truck-test-2022-trust-the-technology/> (дата обращения: 11.06.2023). – Текст: электронный.
3. Умный круиз контроль на автобусе экономит топливо: сайт. URL: <http://dalnoboι.org/blog/2014/04/09/umnyj-kruiz-kontrol-v-avtobuse-ekonomit-toplivo/?ysclid=1fc1mhuu8y208995067> (дата обращения: 11.06.2023). – Текст: электронный.
4. Honda представила систему предиктивного круиз-контроля: сайт. URL:<https://carmods.ru/2015/05/06/honda%D0%BF%D1%80%D0%B5%D0%B4%D1%81%D1%82%D0%B0%D0%B2%D0%B8%D0%BB%D0%B0%D1%81D%B8%D1%81%D1%82%D0%B5%D0%BC%D1%83%D0%BF%D1%80%D0%B5%D0%B4%D0%B8%D0%BA%D1%82%D0%B8%D0%B2%D0%BD%D0%BE%D0%B3%D0%BE/> (дата обращения: 11.06.2023). – Текст: электронный.
5. Как работает предиктивный круиз-контроль: сайт. URL: <https://www.techinsider.ru/vehicles/1582683-kak-rabotaet-prediktivnyi-kruiz-kontrol-vse-vajnoe-za-60-sekund/?ysclid=1fc1m89qzz196138393> (дата обращения: 11.06.2023). – Текст: электронный.
6. Как работает система предиктивного круиз-контроля грузовиков DAF: сайт. URL: <https://www.dafbelarus.by/mirdaf/novosti-daf/cto-takoe-pcc-i-kak-rabotaet-sistema-predikativnogo-kruiz-kontrolya-gruzovikov-daf.html?ysclid=1fc1m99g39987364844> (дата обращения: 11.06.2023). – Текст: электронный.

ПРИЗНАКИ ТРУДОВОГО ОТНОШЕНИЯ

Аннотация. В статье анализируются признаки трудовых отношений между работником и работодателем, позволяющие говорить, что отношения между ними носят не гражданско-правовой или иной характер, а именно трудовой, который должен быть урегулирован нормами трудового законодательства. Приводятся отличия как положительные, так и отрицательные между двумя видами договоров, в разрезе не только отдельных отраслей права, но и всей совокупности, в том числе с позиции рекомендаций Международной организации труда (МОТ). Также в статье приводится судебная практика, которая помогает не только теоретически провести разграничение, но и также практически использовать основные признаки, раскрываемые в статье при решении вопроса о юридической оценке отношений, складывающихся между сторонами.

Annotation. The article analyzes the signs of labor relations between an employee and an employer, which allow us to say that the relations between them are not of a civil or other nature, namely labor, which should be regulated by labor legislation. The differences, both positive and negative, between the two types of contracts are given, in the context of not only individual branches of law, but also the whole set, including from the standpoint of the recommendations of the International Labour Organization (ILO). The article also provides judicial practice, which helps not only theoretically to draw a distinction, but also to practically use the main features disclosed in the article when deciding on the legal assessment of the relations that develop between the parties.

Ключевые слова: трудовые отношения, право, гражданско-правовой характер, работник, работодатель.

Keywords: labor relations, law, civil nature, employee, employer.

Актуальность данной темы напрямую связана с распространением среди работодателей практики заключения договоров гражданско-правового характера (далее ГПХ), регулирующих отношения между работниками и работодателями. Хотя в ч. 2 ст. 15 Трудового кодекса РФ указан прямой запрет. Использование конструкций гражданско-правовых договоров, вызывается тем, что освобождает работодателей от уплаты соответствующих взносов в различные фонды (медицинского, социального и пенсионного

страхования), упрощение процедуры расторжения такого договора, размер заработной платы может и не отличаться, однако налоговое бремя существенно облегчено, в частности освобождение от отчислений НДФЛ из заработной платы работников. Таким образом, путем установления факта наличия трудовых отношений, защищается и публичный интерес, так как прикрытие данного факта приводит к получению неосновательной налоговой выгоды. В связи с чем сформировалась острая необходимость в определении признаков, позволяющих отличить трудовые отношения от иных. Так как от признания отношений трудовыми зависит осуществление прав и защита интересов работников. Так как официальные статистические данные отсутствуют, в базах судебных актов можно выявить более трех тысяч споров, рассмотренных в судах первой инстанции и связанных с признанием трудовых отношений. Исходя из вышесказанного, определение всего перечня признаков, свидетельствующих о наличии трудовых отношений, необходимо для эффективной защиты прав и законных интересов работников и правоприменения соответственно.

Именно поэтому помимо основных признаков, сформулированных в ч.1 ст. 15 ТК РФ, в судебной практике, благодаря расширительному толкованию и использованию иных нормативных актов, были сформулированы признаки, позволяющие выявить трудовые отношения. Основными актами, лежащими в основе судебных решений, являются: Рекомендация МОТ от 15.06.2006 г. № 198 о трудовом правоотношении и Постановление Пленума Верховного Суда РФ от 29.05.2018 N 15 «О применении судами законодательства, регулирующего труд работников, работающих у работодателей - физических лиц и у работодателей - субъектов малого предпринимательства, которые отнесены к «микропредприятиям». Наиболее интересными признаками, закрепленными в Рекомендации, МОТ являются:

1. вознаграждение является единственным или основным источником доходов работника;
2. оплата труда в натуральном выражении путем предоставления работнику, к примеру, пищевых продуктов, жилья или транспортных средств.
3. Работник не несет финансового риска [13]

Первые два признака в российской судебной практике почти не встречаются, ввиду их спорности, так не исключено возмездное оказание услуг лицом, не состоящим в трудовых отношениях, как и тот факт, что оплата по возмездным договорам, не ограничивается денежным выражением, в связи с принципом свободы договора. Более того ч.2 ст.131 ТК РФ закрепляет верхний предел заработной платы, выплачиваемой в неденежной форме,

такая выплата не может превышать 20 процентов от начисленной месячной заработной платы. [15]

Признак отсутствия финансового риска можно встретить в решениях судов в обратном его прочтении. Судами данное обстоятельство рассматривается с точки зрения наличия финансовой ответственности субъекта, оказывающего услуги или выполняющего работы. В Постановлении ФАС Восточно-Сибирского округа соглашение о материальной ответственности подрядчика позволило установить отсутствие фактических трудовых отношений [5]. Стоит отметить, что материальная ответственность в отношении работника применима и является правом работодателя, разграничение же проводится по основаниям наложения данной ответственности: в отношении стороны договора ГПХ основанием в большинстве случаев служит наличие недостатков в результате работ или оказания услуг (качество работ), в случае с работником, основанием служит реальный (действительный) ущерб, причиненный работодателю, в который не входит упущенная выгода, данный ущерб крайне редко связан с непосредственным исполнением трудовой функции и может быть связан, например, с порчей имущества.

Перечень данный в вышеупомянутом Постановлении Пленума значительно расширяет признаки, содержащиеся в ч.1 ст. 15 ТК РФ. Так, например, наличие дополнительных гарантий, наличие еженедельных выходных дней и ежегодного отпуска, устойчивый и стабильный характер отношений, интегрированность работника в организационную структуру работодателя, оплата работодателем расходов, связанных с поездками работника в целях выполнения работы, не относятся к признакам, закреплённым в Трудовом кодексе. В свою очередь, признаки подчиненности и зависимости, выполнение работником работы только по определенной специальности, квалификации или должности, осуществление периодических выплат работнику, предоставление инструментов, материалов и механизмов работодателем, напрямую связаны с теми, которые закреплены в ст. 15 ТК РФ [7].

Некоторые из признаков, определенных в Постановлении Пленума, объективны и используются судами в неизменном виде. Устойчивый и стабильный характер отношений напрямую связан с иными признаками, об этом свидетельствуют систематические выплаты, включение в трудовой коллектив, а также направленность деятельности на процесс реализации трудовой функции, который по своей природе предполагает длительность, а не на результат. Данный тезис подтверждается положениями, сформулированными в Постановлении Арбитражного суда Западно-Сибирского округа. Судом было отмечено, что систематическое перезаключение договоров гражданско-правового характера на аналогичных условиях, является признаком трудовых отношений, так как свидетельствует

об устойчивом характере отношений, который не свойственен гражданским правоотношениям [6].

Отдельного внимания заслуживает довольно интересный пример, отраженный в апелляционном определении Московского городского суда. Признак систематического переоформления договоров ГПХ применяется в непосредственной связи с тем фактом, что заключению гражданско-правовых договоров предшествовали трудовые отношения, оформленные посредством трудового договора. В данном случае на передний план выходит не сам длительный характер отношений, а фактическое продолжение осуществления трудовой функции, так как в действительности обязанности работника не были изменены [1].

Интегрированность в организационную структуру работодателя выделяется в качестве признака, в связи с тем, что выполнение работ или оказание услуг по соответствующим гражданско-правовым договорам вовсе не обязательно носит личный характер, а значит и включение в трудовой коллектив самостоятельного хозяйствующего субъекта не представляется возможным, это подтверждается и тем, что в случае краткосрочности отношений, направленных на определенный полезный результат, необходимости вхождения в трудовой коллектив, как устойчивую группу-нет. В иных формулировках данный признак применяется в различных судебных решениях, например, постановление ФАС Волго-Вятского округа. Судом используется следующая формулировка: включение работника в производственную деятельность, что объясняется легкостью восприятия, так как «трудовой коллектив»-понятие довольно абстрактное, нежели непосредственное участие работника совместно с другими в той деятельности, которая осуществляется на предприятии, независимо от функции, носит она организационный, производственный или иной характер, в любом случае такое участие является неотделимой составляющей общей деятельности [8].

Дополнительные гарантии, как признак требуют конкретизации. В Постановлении ФАС Дальневосточного округа в качестве гарантии, позволяющей установить трудовые отношения, указывает на социальное страхование от несчастных случаев на производстве и профессиональных заболеваний [10]. Так как ст. 1 Федерального закона от 24.07.1998 № 125-ФЗ «Об обязательном социальном страховании от несчастных случаев на производстве и профессиональных заболеваний» закрепляет право на возмещение вреда, причиненного лицу при исполнении им трудовых обязанностей [12]. А в Постановлении ФАС Центрального округа от 25 апреля 2012 г. N Ф10-1224/12 по делу N А14-4895/2011 такой гарантией является выплата пособий по временной нетрудоспособности, по беременности и родам, в силу ст.2 Федерального закона от 29.12.2006 N 255-ФЗ «Об обеспечении

пособиями по временной нетрудоспособности, по беременности и родам граждан, подлежащих обязательному социальному страхованию» обязательному социальному страхованию на случай временной нетрудоспособности и в связи с материнством подлежат лица, работающие по трудовым договорам [16].

Не все упомянутые в Постановлении Пленума Верховного Суда РФ от 29.05.2018 N 15 признаки носят однозначный характер. Так далеко не все гарантии свидетельствуют о наличии трудовых отношений. В Определении Московского городского суда выплата страховых взносов, может осуществляться и в рамках гражданско-правовых отношений [5], например, согласно положениям ст. 420 Налогового кодекса обязанность платить страховые взносы возникает, если предметом договора является выполнение работ или оказание услуг, у заказчика, если исполнитель физическое лицо [3].

Не всегда оплата расходов, связанных с поездками в целях выполнения работы, будет расценена как признак наличия трудовых отношений, только в случае наличия совокупности иных признаков. Так в Определении Московского городского суда судьей было отмечено, что наличие у истца документов о направлении в командировку, наличие копий справок от авиакомпаний не подтверждает направление истца в командировку и ее допуск к выполнению трудовых обязанностей [5]. Данный факт объективно не может расцениваться как обеспечение условий труда, так как является условием договора ГПХ и необходимо для достижения необходимого заказчику результата, в силу того, что филиалы юридического лица расположены в разных городах.

В вышеупомянутом судебном решении отмечается, что в качестве признака можно расценивать наличие в штатном расписании должности со схожим набором обязанностей, которые выполняются лицом в рамках договора ГПХ. Более того в апелляционном определении Санкт-Петербургского городского суда [2] указано, что в качестве дополнительного признака, может расцениваться одинаковая оплата для работника по трудовому и гражданско-правовым договорам, со схожими обязанностями. Так как если лица выполняют схожие трудовые функции, при этом у стороны договора ГПХ отсутствуют социальные гарантии или присутствует разница в оплате в рамках различных правовых конструкций, работодатель недобросовестно заключил гражданско-правовой договор, регулирующий трудовые отношения.

Если мы обратимся признакам, закрепленным в ст.15 ТК РФ, то каждое судебное решение содержит их перечисление. При этом преобладающее количество решений содержит следующую формулировку: «достижение сторонами соглашения о личном выполнении работником определенной заранее обусловленной трудовой функции в интересах, под контролем и управлением работодателя; подчинение работника

действующим у работодателя правилам внутреннего трудового распорядка, графику работы (сменности); обеспечение работодателем условий труда; выполнение работником трудовой функции за плату» [14], данная формулировка столь распространена, в силу ее лаконичности и абстрактности, включенных в нее признаков, что позволяет трактовать конкретные фактические обстоятельства как составляющие, какого-либо признака.

Изменение сложившегося в практике определения признаков, приводит к появлению спорных положений, так в одном из Определений Верховного Суда РФ помимо вышеуказанного перечня, в качестве признака трудовых отношений приводится их возмездный характер [4]. Однако возмездный характер присущ также и различным видам договоров ГПХ. Указанный признак может рассматриваться как черта данного вида отношений, но не в качестве особенности, позволяющей их отличить, от иных правоотношений.

В зависимости от набора фактических обстоятельств в каждом определенном деле, признаки конкретизируются, например, в постановлении ФАС Западно-Сибирского округа создание условий труда состоит в предоставлении технической документации, спецодежды, рабочего места... [11] Данные составляющие выделены исходя из вида осуществляемого труда, его специфических особенностей.

Не в качестве признака, но в качестве обстоятельства, подтверждающего наличие трудовых отношений, приведем занимательный пример, в Апелляционном определении Московского городского суда. Доказательством наличия вышеупомянутого вида отношений послужило указание в акте проверки налогового органа, стороны договора ГПХ в качестве работника, в частности продавца [1]. Данные выводы были сделаны контролирующим органом на основании факта выполнения трудовой функции. Этот факт был отражен в связи с ненадлежащим выполнением лицом обязанностей по выдаче чека.

Таким образом, можно сделать вывод, что признаки трудовых отношений связаны с положениями законодательства, но в связи с тем, что наибольшее значение они имеют для правоприменителей, поэтому и устанавливаются ими исходя из изменений моделей отношений по выполнению работ, оказанию услуг. Анализ судебной практики показал, три основных фактора, толкающих работодателей на заключение договоров ГПХ: нежелание соблюдать конституционное право граждан на полную и своевременную оплату труда, необходимость создания и обеспечения безопасных условий труда (избежание ответственности за производственный травматизм...), а также получение неосновательных налоговых выгод. Сложившаяся модель: закрепление основополагающих признаков в законодательстве, а дополнение и истолкование исходя из фактических обстоятельств дел, непосредственно в судебных решениях, видится наиболее результативной. Но не всегда

перечисление, используемое судами повсеместно, законодательно закрепленных черт трудовых отношений является обоснованным, к конкретным правоотношениям, многие из них могут не иметь никакого отношения.

Литература

1. Апелляционное определение Московского городского суда от 10.10.2016 по делу № 33-32993/2016 // КонсультантПлюс: надежная правовая поддержка. – М., 2023.
2. Апелляционное определение Санкт-Петербургского городского суда от 24.10.2012 по делу № 33-14515/2012 // КонсультантПлюс: надежная правовая поддержка. – М., 2023.
3. Налоговый кодекс Российской Федерации (часть первая) от 31.07.1998 N 146-ФЗ (ред. от 21.11.2022) // КонсультантПлюс: надежная правовая поддержка. – М., 2023.
4. Определение Верховного Суда РФ от 21.05.2018 N 31-КГ18-1 // КонсультантПлюс: надежная правовая поддержка. – М., 2023.
5. Определение Московского городского суда от 24.04.2015 по делу N 4г-4580/15 // КонсультантПлюс: надежная правовая поддержка. – М., 2023.
6. Постановление Арбитражного суда Западно-Сибирского округа от 09.12.2016 N Ф04-5865/2016 по делу N А03-3803/2016 // КонсультантПлюс: надежная правовая поддержка. – М., 2023.
7. Постановление Пленума Верховного Суда РФ от 29.05.2018 N 15 «О применении судами законодательства, регулирующего труд работников, работающих у работодателей - физических лиц и у работодателей - субъектов малого предпринимательства, которые отнесены к микропредприятиям» // КонсультантПлюс: надежная правовая поддержка. – М., 2023.
8. Постановление ФАС Волго-Вятского округа от 25.05.2011 по делу N А17-2880/2010 // КонсультантПлюс: надежная правовая поддержка. – М., 2023.
9. Постановление ФАС Восточно-Сибирского округа от 24.11.2010 по делу № А33-15600/2009 // КонсультантПлюс: надежная правовая поддержка. – М., 2023.
10. Постановление ФАС Дальневосточного округа от 30 июня 2015 г. по делу № А24-5517/2014 // КонсультантПлюс: надежная правовая поддержка. – М., 2023.
11. Постановление ФАС Западно-Сибирского округа от 27.04.2011 по делу № А27-6452/2010 // КонсультантПлюс: надежная правовая поддержка. – М., 2023.
12. Постановление ФАС Центрального округа от 25 апреля 2012 г. N Ф10-1224/12 по делу N А14-4895/2011 // КонсультантПлюс: надежная правовая поддержка. – М., 2023.
13. Рекомендация МОТ от 15.06.2006 г. № 198 // КонсультантПлюс: надежная правовая поддержка. – М., 2023.

14. Решение Бийского городского суда Алтайского края от 03.10.2022 по делу N 2-2692/2022 // КонсультантПлюс: надежная правовая поддержка. – М., 2023.
15. Трудовой кодекс Российской Федерации от 30.12.2001 N 197-ФЗ (ред. от 04.11.2022)// КонсультантПлюс: надежная правовая поддержка. – М., 2023.
16. Федеральный закон от 29.12.2006 N 255-ФЗ (ред. от 07.10.2022) «Об обязательном социальном страховании на случай временной нетрудоспособности и в связи с материнством»// КонсультантПлюс: надежная правовая поддержка. – М., 2023.
17. Федеральный закон от 29.12.2006 N 255-ФЗ (ред. от 07.10.2022) «Об обязательном социальном страховании на случай временной нетрудоспособности и в связи с материнством»// КонсультантПлюс: надежная правовая поддержка. – М., 2023.

Свищёв Андрей Владимирович, Старший преподаватель кафедры практической и прикладной информатики, МИРЭА - Российский технологический университет (РТУ МИРЭА), г. Москва

Веренцов Леонид Алексеевич, Студент бакалавриата, 3 курс, НИУ МЭИ – Национальный Исследовательский Университет «Московский Энергетический Институт», г. Москва

Хоркина Анна Андреевна, Студент бакалавриата, 3 курс, НИУ МЭИ – Национальный Исследовательский Университет «Московский Энергетический Институт», г. Москва,

СОЦИОЛОГИЧЕСКАЯ ТЕОРИЯ: ВВЕДЕНИЕ, ОСНОВНЫЕ КОНЦЕПЦИИ И ПОДХОДЫ

Аннотация. В статье приводятся базовые аспекты социологической теории, важность её изучения и применения в современной мировой практике. В современном мире ежедневного происходят множество изменений, которые оказывают огромное влияние на всю социальную сферу. Социологическая теория является главным инструментом, с помощью которого возможно произвести анализ и спрогнозировать дальнейшие последствия таких явлений. В статье рассматриваются основные концепции и подходы к изучению социальных явлений. Социологическая теория, как наука, изучающая социальные отношения и взаимодействия между людьми в обществе, предлагает решения для многих современных вызовов.

Annotation. The article presents the basic aspects of sociological theory, the importance of its study and application in modern world practice. In the modern world, there are many daily changes that have a huge impact on the entire social sphere. Sociological theory is the main tool with which it is possible to analyze and predict the further consequences of such phenomena. The article discusses the main concepts and approaches to the study of social phenomena. Sociological theory, as a science that studies social relations and interactions between people in society, offers solutions to many modern challenges.

Ключевые слова: психология, социология, поведение человека, взаимодействия между людьми, общество, социальные институты.

Key words: psychology, sociology, human behavior, interactions between people, society, social institutions.

Наше общество постоянно изменяется и трансформируется. Происходит множество изменений, связанные со всеми отраслями и сферами жизни. Однако наиболее часто происходят изменения в социальной сфере, так как именно она объединяет все аспекты жизни человека.

В XXI веке произошло множество социальных изменений, которые связаны с развитием технологий, глобализацией, изменением климата, а также другими факторами [1].

Наиболее значимым фактором, ставшим причиной многих социальных изменений является бурное развитие технологий [2]. С одной стороны, это привело к созданию рабочих мест и повышению производительности труда. С другой – к возникновению новых проблем, таких как безработица, бедность и неравенство.

Также очень сильное влияние на социальную сферу оказывает глобализация. Она приводит к увеличению миграции населения, развитию международных рынков и сотрудничестве между странами. Однако, это может привести к усилению неравенства и дискриминации.

Для изучения и анализа социальных явлений и изменений была разработана социальная теория [3]. С её помощью можно исследовать различные явления и прогнозировать их влияние на все общество.

Социологическая теория – это наука, изучающая социальные отношения и взаимодействия между людьми в обществе. Она занимается анализом социальных структур, институтов и процессов, а также исследованием социальных изменений и проблем.

Одним из ключевых понятий в социологической теории является понятие «социальный институт». Социальный институт – это совокупность норм, правил, образцов поведения, которые регулируют отношения между людьми и определяют их статус в обществе. Социальные институты выполняют различные функции, такие как обеспечение безопасности, регулирование экономического поведения, установления социальных норм и поддержание стабильности общества. Разберем подробнее несколько основные социальных институтов и функции, которые они выполняют [4]:

1. Институт семьи обеспечивает социализацию детей, поддержание родственных связей и передачу опыта от поколения к поколению.
2. Институт образования обеспечивает получение знаний, навыков и компетенций, необходимых для успешной самореализации в обществе.
3. Институт религии устанавливает нормы морали и поведения, а также обеспечивает духовную поддержку верующих.
4. Институт государства регулирует экономические процессы, обеспечивает безопасность и защиту прав граждан, а также осуществляет социальную политику.

Каждый социальный институт имеет свои особенности и выполняет определенные функции, которые помогают обществу функционировать более эффективно.

Социологическая теория имеет множество направлений, которые помогают лучше понимать общество и его динамику развития. Условно эти направления можно разделить на две большие группы: макросоциологические и микросоциологические.

Макросоциология изучает общие закономерности и тенденции развития общества в целом. Объектом изучения макросоциологии являются социальная стратификация, социальные институты, культура, экономика и т.д. Она также исследует процессы глобализации и изменений в международном контексте [5].

Микросоциология наоборот занимается изучением поведения отдельных индивидов и групп в социальных контекстах. Она исследует как люди взаимодействуют друг с другом, какие роли они играют в обществе, какие ценности и нормы они выполняют. Микросоциологические исследования часто проводятся в рамках конкретных социальных групп, таких как семьи, рабочие коллективы или сообщества.

Кроме того, существует множество других направлений социальной теории, таких как феминизм, постмодернизм, символический интеракционизм, этнометодология и другие. Каждое из них имеет свои уникальные подходы и методы исследования, а также свои применения.

Для комплексного понимания социологической теории, кроме её направлений, необходимо иметь представление об используемых подходах. Существует множество различных подходов в социологической теории, наиболее часто используемыми являются:

1. Функциональный подход: основан на идее о единстве общества, о том что общество работает как единое целое и каждый элемент играет свою роль в этом процессе. Этот подход наиболее часто используют при анализе таких фундаментальных социальных институтов, как семья, экономика, образование.
2. Конфликтный подход: предполагает, что конфликты являются неотъемлемой частью общества. Используется для анализа причин конфликтов, а также способов их разрешения.
3. Радикальный подход: при котором общество рассматривается как система, которая постоянно изменяется и развивается. Методы социального анализа используются для изучения социальных изменений, их последствий и влияния на общество.
4. Символический подход: основное внимание уделяется значению символов и их влиянию на формирование социальных отношений и идентичности. Этот подход

применяется для анализа культурных традиций, религиозных убеждений и символических систем.

5. Структуралистский подход: в основе этого подхода лежит идея о том, что структура нашего общества определяет наше поведение и взаимодействие. Используется для изучения социальных структур, таких как классовая система, расовые различия и гендерные стереотипы.

Различные подходы в социологической теории необходимы для более глубокого понимания социальных процессов и явлений, а также для формирования более точных выводов и прогнозов.

Литература

9. Статья «Современная социальная динамика: специфика и тренды» [Электронный ресурс]. Дата обращения: 10.05.2023.
URL: <https://cyberleninka.ru/article/n/sovremennaya-sotsialnaya-dinamika-spetsifika-i-trendy>
10. Статья «Факторы социальных изменений современного российского общества» [Электронный ресурс]. Дата обращения: 10.05.2023. URL: <https://cyberleninka.ru/article/n/factory-sotsialnyh-izmeneniy-sovremennogo-rossiyskogo-obschestva>
11. Статья «Социальная теория вчера и сегодня: рефлексивные заметки об одной рефлексивной перспективе» [Электронный ресурс]. Дата обращения: 10.05.2023. URL: <https://cyberleninka.ru/article/n/sotsialnaya-teoriya-vchera-i-segodnya-refleksivnye-zametki-ob-odnoy-refleksivnoy-perspektive>
12. Статья «Понятие и структура социальных институтов» [Электронный ресурс]. Дата обращения: 10.05.2023. URL: <https://cyberleninka.ru/article/n/ponyatie-i-struktura-sotsialnyh-institutov>
13. Статья «Значение макросоциологии для политики в сфере национальной безопасности» [Электронный ресурс]. Дата обращения: 10.05.2023. URL: <https://cyberleninka.ru/article/n/znachenie-makrosotsiologii-dlya-politiki-v-sfere-natsionalnoy-bezopasnosti>

Свищёв Андрей Владимирович, Старший преподаватель кафедры практической и прикладной информатики, МИРЭА - Российский технологический университет (РТУ МИРЭА), г. Москва

Веренцов Леонид Алексеевич, Студент бакалавриата, 3 курс, НИУ МЭИ – Национальный Исследовательский Университет «Московский Энергетический Институт», г. Москва

Хоркина Анна Андреевна, Студент бакалавриата, 3 курс, НИУ МЭИ – Национальный Исследовательский Университет «Московский Энергетический Институт», г. Москва,

ГЛОБАЛИЗАЦИЯ: ПЕРСПЕКТИВЫ И ПОСЛЕДСТВИЯ

Аннотация. В статье приводится детальный анализ явлений, перспектив и последствий, вызванных глобализацией. Глобализация – это неизбежный процесс, который оказывает огромное влияние, как на отдельных людей, так и на все общество в целом. Для того чтобы грамотно планировать и организовывать общественное управление и развитие, необходимо учитывать это явление. Государство должно учитывать процессы, связанные с глобализацией, и грамотно их использовать для достижения необходимых целей. Также глобализация предоставляет множество возможностей для бизнеса и компаний. При разумном использовании преимуществ глобализации и минимизации негативных эффектов, возможно многократное увеличение производительности труда и повышения качества.

Annotation. The article provides a detailed analysis of the phenomena, prospects and consequences caused by globalization. Globalization is an inevitable process that has a huge impact on both individuals and society as a whole. In order to properly plan and organize public administration and development, it is necessary to take this phenomenon into account. The State should take into account the processes associated with globalization and use them competently to achieve the necessary goals. Globalization also provides many opportunities for businesses and companies. With reasonable use of the benefits of globalization and minimizing negative effects, it is possible to increase labor productivity and improve quality many times.

Ключевые слова: управление, социология, глобализация, взаимодействия между людьми, общество, тенденции развития.

Key words: management, sociology, globalization, interactions between people, society, development trends.

Впервые термин «глобализация» был использован в статье Уильяма Киркпатрика в 1983 году, тогда он определили его, как процесс интеграции национальных экономик и рынков в единое мировое сообщество [1].

Возникновению и развитию такого явления, как глобализации, способствовало множество факторов [2]:

1. Научно-техническая революция;
2. Развитие средств коммуникации;
3. Рост международного туризма;
4. Создание транснациональных компаний;
5. Усиление роли ООН и других международных организаций;
6. Ослабление национальных государств.

В настоящее время глобализация является одним из наиболее значимых процессов в мировом сообществе. Глобализация – это процесс интеграции стран и регионов в мировую экономику, культуру, политику и другие сферы общества. Она началась в конце 20 века и продолжается до сих пор. Глобализация привела к увеличению обмена товарами, услугами, информацией и людьми между странами.

Глобализация имеет как положительные, так и отрицательные последствия [3]. С одной стороны, она способствует экономическому росту улучшает доступ к новым технологиям и ресурсам, увеличивает конкуренцию на мировом рынке. Однако с другой – глобализация может привести к усилению неравенства между странами, потере национальной идентичности и культуры, а также экологическим проблемам.

Для минимизации негативных последствий глобализации необходимо использовать следующие методы [4]:

1. Развитие национальных экономик: создания условий для роста и развития национальных экономик, поддержка малого и среднего бизнеса, стимулирование инвестиций внутри страны.
2. Сохранение культурного наследия и природных ресурсов: защита национальных парков, заповедников и музеев, а также сохранение традиционных ремесел и культур.
3. Создание условий для развития местных сообществ: поддержка местных инициатив, развитие инфраструктуры и образования, обеспечение доступа здравоохранению и социальным услугам.

4. Сотрудничество между странами: укрепление международных связей, обмен опытом и знаниями, участие в международных организациях и форумах.
5. Регулирование международного права: ограничение протекционистских мер, защита прав покупателей и трудовых мигрантов, борьба с коррупцией и другими нарушениями прав человека.

Глобализация – это не только явление, которое требует регулирования, но и явление, которое предоставляет множество возможностей.

Государства могут использовать глобализацию для своих интересов, например, через участие в международных организациях, таких как Всемирная торговая организация (ВТО) и Международный валютный фонд (МВФ). Они также могут использовать глобализацию для продвижения своих интересов на международной арене. Например, путем участия в международных конфликтах или путем поддержания своих союзников.

Кроме того, государства могут использовать глобализацию для защиты своих интересов в области безопасности. Например, создавая союзы и блоки с другими странами или участвуя в международных конфликтах.

Промышленные компании и бизнес используют глобализацию для достижения различных целей, таких как увеличение прибыли, расширение рынка сбыта, снижение затрат и повышение качества продукции.

Одним из основных способов использования глобализации является международная торговля. Компании могут экспортировать свою продукцию в другие страны, где спрос на нее выше, чем на внутреннем рынке. Это позволяет им увеличить свою прибыль и снизить затраты на производство.

Еще одним способом использования глобализации является аутсорсинг. Аутсорсинг – это передача определенных функций или задач компании на выполнение внешним исполнителям или поставщикам.

Аутсорсинг может быть применен в различных областях, таких как IT-технологии, производство, финансы, маркетинг [5]. Это позволяет сосредоточиться на своих основных задачах и снизить затраты на содержание внутренних ресурсов. Таким образом, компании могут передавать часть своих производственных процессов или услуг на аутсорсинг, что позволяет им снизить затраты и повысить качество.

Также компании могут использовать глобализацию для расширения своего присутствия на международном рынке. Они могут создавать филиалы и представительства в других странах, чтобы лучше понимать потребности местных потребителей и адаптировать свою продукцию под местные требования.

Наконец, компании могут использовать глобализацию для повышения своей конкурентоспособности на мировом рынке. Они могут изучать новые технологии и инновации, которые могут быть применены в их производстве, и сотрудничать с другими компаниями для обмена опытом и знаниями.

Глобализация предоставляет множество возможностей для развития, как компаниям, государству, так и отдельным людям. Становления мирового сообщества единым, позволяет реализовывать масштабные проекты. Развитие глобализации неразрывно связано с децентрализацией и многими другими современными трендами.

Кроме позитивных аспектов, глобализация может иметь и негативные последствия. Глобализация и размытие границ, оказывает негативное влияние на культурную сферу. Она может приводить к потере культурной идентичности и самобытности, унификации культуры, а также снижения интереса к местным традициям. Кроме того, глобализация может создавать проблемы для сохранения культурного наследия и защиты культурного разнообразия.

Литература

- 1 Статья «Мировая глобализация: история и современность» [Электронный ресурс]. Дата обращения: 10.05.2023. URL: <https://cyberleninka.ru/article/n/mirovaya-globalizatsiya-istoriya-i-sovremennost>
- 2 Статья «Факторы развития и современные тенденции глобализации» [Электронный ресурс]. Дата обращения: 10.05.2023. URL: <https://cyberleninka.ru/article/n/factory-razvitiya-i-sovremennye-tendentsii-globalizatsii>
- 3 Статья «Социально-экономические и политические последствия глобализации» [Электронный ресурс]. Дата обращения: 10.05.2023. URL: <https://cyberleninka.ru/article/n/sotsialno-ekonomicheskie-i-politicheskie-posledstviya-globalizatsii>
- 4 Статья «Антиглобализм в глобализирующемся мире» [Электронный ресурс]. Дата обращения: 10.05.2023. URL: <https://cyberleninka.ru/article/n/antiglobalizm-v-globaliziruyuschemsya-mire>
- 5 Статья «Аутсорсинг: понятия, сущность, предпосылки и преимущества использования» [Электронный ресурс]. Дата обращения: 10.05.2023. URL: <https://cyberleninka.ru/article/n/outsorsing-ponyatie-suschnost-predposylki-i-preimuschestva-ispolzovaniya>

Сенченко Наталья Анатольевна
кандидат культурологии,
доцент кафедры социально-гуманитарных
дисциплин ГБОУ ВО РК «Крымский
инженерно-педагогический университет и
мени Февзи Якубова»

Умерова Севиля Данировна
преподаватель кафедры социально-гуманитарных
дисциплин ГБОУ ВО РК «Крымский
инженерно-педагогический университет и
мени Февзи Якубова»

ПЕРВЫЕ ГОДЫ СУЩЕСТВОВАНИЯ ЦЕНТРАЛЬНОГО МУЗЕЯ ТАВРИДЫ

Аннотация: В статье представлена история создания Центрального музея Тавриды (ЦМТ) в г. Симферополь. У людей всегда возникало, и будет возникать желание узнать не только о своем прошлом, но и узнать о прошлом своих предков. Население Крымского полуострова не является исключением. В современном Крыму путеводителем к нашим предкам и их обычаям является Крымское Республиканское Учреждение (КРУ) «Этнографический музей», Алуштинский историко-краеведческий музей, дом-музей И. Сельвинского, Художественный музей (филиалы Центрального музея Тавриды (ЦМТ)). Но в недалеком прошлом именно этим путеводителем являлся сам ЦМТ.

Ключевые слова: Центральный музей Тавриды, этнографический музей, Таврическая ученая архивная комиссия (ТУАК).

В путеводителе по Крыму, изданном в Симферополе в 1914 году, мы встречаем упоминания о музеях, которые по своей истории, полноте коллекций, значимости для губернии в конце XIX – начале XX века Симферопольский музей древностей при ТУАК и Естественно – исторический музей при Таврической губернской земской управе занимали особое место. Именно эти два музея в 20 – е годы прошлого века вошли как отделы в состав ЦМТ, который стал предшественником Крымского краеведческого музея [16, с.35].

24 января 1887 года в Симферополе была учреждена ТУАК. На первом же заседании подчеркивалось: "...в Крыму открываются довольно часто археологические находки... не только письменные памятники, хранящиеся у нас в архивах, но и подобные находки

являются весьма ценным материалом для историка и науки, а потому и деятельность комиссии едва ли ограничится собиранием только письменных документов...". Исходя из этого, сразу же возник вопрос о создании археологического музея при Архивной Комиссии [20, с.38].

Председателем Комиссии был избран Александр Христианович Стевен (1844 – 1910 гг.). Научной сферой А. Х. Стевена является археология. Он уже на заседании 30 мая 1887 года "обратил внимание присутствующих на то, что Крым более богат вещественными памятниками старины, чем письменными, и ТУАК, при самом своем открытии поставила себе целью собирать не одни археографические, но и археологические памятники, а Губернское Земское Собрание предоставило для устройства Археологического Музея помещение в здании Губернского Земства и уполномочило Управу произвести потребный расход для приобретения нужной мебели. Ввиду этого, а главным образом того, что наша Архивная Комиссия осуществит свое значение только в том случае, когда она наряду с исследованием и сохранением разных документов будет собирать и исследовать вещественные памятники древности, которые служат наилучшим освещением истории прошлой жизни Крыма и Таврической губернии..." [7, с.5].

Начало Археологическому Музею (Музею древностей) было положено пожертвованиями 39 предметов: античные наконечники стрел, стеклянные бусы, медные, серебряные, золотые монеты Боспорского царства, Крымского ханства, Российской империи. Найдены они были в деревне Камыш-Бурун Феодосийского уезда (ныне г. Керчь), вблизи Козьмодемьяновского монастыря, в деревне Коккоз Ялтинского уезда (ныне с. Соколиное Бахчисарайского района). Кроме пожертвований музею передавались дублетные материалы из Керченского музея. Так, на заседании Таврической Ученой Архивной Комиссии 29 октября 1887 года было подчеркнuto, что Археологическая (императорская) комиссия "предписала директору Керченского Музея выделить из дублетов последнего коллекцию древних вещей, вырытых из тамошних могил, и выслать таковую в Таврическую Архивную Комиссию для Археологического музея; что она предоставляет в распоряжение Таврического губернского музея Судакские и Старокрымские древности...". Комиссия обращалась ко всем лицам, интересующимся историей края, с просьбой жертвовать древние предметы и старые рукописи; приобретала на свои средства те предметы, "местонахождение которых в пределах губернии не подлежало сомнению" [8,с.13].

Коллекция музея древностей пополнялась за счет пожертвований. В период с 1909 по 1914 годы наиболее значительные поступления в музей были от А. И. Маркевича (1855 – 1942 гг.)(научная сфера: русский и

советский историк, этнограф, археолог, краевед Крыма), Н. Е. Славинского (1839 – 1918 гг.) (научная сфера: русский писатель, основатель и первый директор Почтово-телеграфного музея в Санкт-Петербурге), А. Л. Бертье-Делагарда (1842 – 1920 гг.) (род деятельности: инженер, историк, археолог, нумизмат) и др. К 1914 году коллекция музея насчитывала более 5000 предметов [9,с.15].

В ноябре 1920 года при Крымнаробразе в составе подотдела искусств был организован Крымский областной комитет по делам музеев и охране памятников искусства, старины и природы (Крымохрис). В 1921 году Таврическая Ученая Архивная Комиссия навсегда рассталась со своим детищем - музей древностей был передан Крымохрису [1,л.5].

Идея создания Естественно – исторического музея при Таврической губернской земской управе принадлежит Александру Христиановичу Стевену и относится к 1877 г., когда в собрание Таврического губернского земства им было внесено предложение о создании музея. В нем предполагалось сосредоточить предметы, раскрывающие природу Крымского полуострова и всей Таврической губернии. Земское собрание приняло это предложение, однако в то время не было человека, который бы практически занялся осуществлением этой идеи [17,с.19].

В 1892 г. была учреждена должность губернского энтомолога, на которую приглашен Сигизмунд Александрович Мокржецкий, получивший образование в Санкт-Петербургском лесном институте. Выполняя свои прямые обязанности, С. А. Мокржецкий собирал энтомологическую коллекцию. Помимо этого он собирал материалы по геологии, флоре и фауне полуострова, которые и стали основой будущего музея [10,с.58].

12 декабря 1899 г. состоялось официальное его открытие. Музей размещался в нижнем этаже Губернской земской управы по ул. Екатерининской (ныне ул. Карла Маркса). Заведующим музеем со дня его основания и до своего отъезда из России в 1920 г. был С. А. Мокржецкий. Одновременно он оставался и губернским энтомологом. Несмотря на то, что музей к 1909 г. занимал уже 12 комнат нижнего этажа Губернской земской управы, этого было крайне мало для размещения экспозиции, приема посетителей, приезжающих специально работать с материалами музея [11].

С возникновением в Симферополе университета естественно -исторический музей был передан в его ведение и находился в его распоряжении с 1919 по 1921 год. Постановлением Таврической земской управы от 22 августа 1920 г. был учрежден особый комитет для управления музеем в составе 8-ми представителей управы и 8-ми представителей от ученой коллегии университета. Первым председателем этого комитета был В. И. Вернадский (1863 – 1945 гг.). Научная сфера: геология, кристаллография, минералогия, геохимия, радиогеология, биология, биогеохимия, философия.

С созданием в 1921 г. ЦМТ естественно -исторический музей стал его отделом. Однако за ним еще несколько лет сохранялось прежнее название и в своей деятельности он был относительно самостоятельным [2, л.6].

Первые годы создания и деятельности ЦМТ (1921– 1922 гг.) проходили в тяжелой для Крыма экономической и политической обстановке, ставшей результатом гражданской войны, что, конечно, отрицательно сказывалось на музейной работе. После установления Советской власти в ноябре 1920 года при подотделе искусств отдела народного образования Крымревкома создается секция охраны старины и культурных ценностей, впоследствии реорганизованная в Крымский областной комитет по делам музеев и охране памятников старины, искусства, природы и народного быта (Крымохрис). Заведующим Крымохрисом был назначен выдающийся археолог, этнограф Глеб Анатольевич Бонч-Осмоловский (1890 – 1943 гг.), а его заместителем - ученый-краевед, археолог и искусствовед Александр Иванович Полканов (1884– 1971), впоследствии директор ЦМТ. 1921 год стал годом основания ЦМТ. Торжественное его открытие состоялось 8 мая 1921 года в здании общества взаимного кредита по улице Дворянской, 4 (ныне улица Горького) [18, с.120].

Время, в которое зарождался музей, а также надежды, которые связывали с его созданием, емко характеризует статья, опубликованная в день открытия музея 8 мая 1921года в газете «Красный Крым»:

«Сегодня открывается Центральный музей Тавриды, новое показательное учреждение Крымнаркомобраза. Отнюдь не переоценивая имеющегося в нем материала (который по части древности уступает богатству Керчи и Севастополя, а по живописи является вторым после Ялтинских собраний), можно все же сказать, что нарожение этого музея с 10.000 предметов — целое событие в культурной жизни трудового Крыма.{...} Центральный музей Тавриды, организованный подотделом Крымохрис, без всякой помощи Москвы образовался в революционном порядке из ценностей, спасенных в оставленных эмигрантами квартирах, из излишков буржуазии и, наконец, из бывшего музея Таврической Архивной комиссии. Все эти предметы прежде расплывшиеся по частным рукам или запертые и задыхающиеся в тесноте убогих общественных помещений (как, например, памятники археологии, валявшиеся в покоем на складе музею архивной комиссии), ныне собрали воедино, систематизировали, разместили с наибольшей пользой для зрителя, залиты светом, щедро льющимся через окна, лучшего в Симферополе помещения. Здесь перед нами, действительно, музей в европейском смысле этого слова, будущая гордость Симферополя. Говорю «будущая», потому, что в теперешнем своем виде это лишь первый

камень будущего здания. Ибо, во-первых, с разрешением большого для музея транспортного вопроса он пополнится поступлениями из более отдаленных мест и вберет в себя часть ценностей из провинциальных музеев. Во-вторых, в будущем музей пополнится и новыми художественными отделами: наряду с залом археологическим в нем будет зал этнографический как крымского народно-трудового быта, в частности, татарского. Наконец, музей вберет в себя и образцы крымской флоры и фауны и таким образом станет целостным музеем школой для наглядного изучения крымской культуры» [12,с.1].

Церемония открытия музея обратила на себя внимание городской общественности и крымская пресса не оставила это событие незамеченным:

«Церемония открытия и приветственные речи происходили в вестибюле музея, украшенном для этого коврами и зеленью. От имени Крымнаркомобраза выступил т. Смолин, указавший на символичное значение того, что в том же самом помещении, где при буржуазном строе был богатейший банк, Советская власть устраивает для пролетариата музей искусства и культуры. Второе слово произнес заведующий Крымохрисом и организатор музея т. Бонч-Осмоловский, изложивший программу музейного строительства в Крыму. Заключительное слово сказано было от имени Главмузея тов. Тугендхольдом, который отметил большие заслуги сотрудников Крымохриса в деле создания Симферопольского музея. Затем т. Лавровым по поручению Областкома произведена была церемония открытия, и собравшиеся устремились в залы, где заведующим музеем проф. Эрнстом даны были разъяснения по археологическому и художественному материалу, собранному в музее» [13,с.2]. В течение недели музей посетили более двух тысяч человек.

Голодный 1921 год тяжело отразился на музейных работниках, долгое время не получавших финансового снабжения, в результате чего 15 человек умерло от истощения. Но несмотря на это, музейная деятельность не прекращалась, музеи возникали и росли за счет изъятых ценностей, чему способствовал приказ КрымЧК от 5 февраля 1921 года, гласивший: «Бережно относиться к предметам искусства, сообщать о них в Крымохрис и принять меры к борьбе с провозом за границу этих вещей». Так, при выселении и конфискации имущества буржуазии все предметы искусства и культуры немедленно передавались в музеи и хранилища Крымохриса. Собранные из квартир и особняков местной аристократии коллекции концентрировались на складах Крымохриса, а затем передавались в музеи Крыма. Наверное, поэтому нельзя назвать ни одного музея в Крыму, который не подвергался бы попыткам ограбления в период с 1921 по 1923 год. Работники

музеев, не получавшие месяцами ни денег, ни пайков, самоотверженно охраняли музейное имущество с винтовками в руках. Именно в эти годы в музее остаются работать только 2 человека- ученый хранитель и курьер. Не хватало средств на самые необходимые нужды. Вся работа музея свелась, в основном, к хранению коллекций. Перед ЦМТ ставилась задача изучения и показа в экспозиции природы, истории, этнографии Крыма, создание картинной галереи [3, л.52].

Однако очень скоро коллективу музея пришлось столкнуться с трудностями. На заседании Президиума Совнаркома Крыма 14 января 1922 года было принято решение о передаче здания бывшего Общества Взаимного Кредита, а теперь ЦМТ, Государственному банку. Музею в четырехдневный срок предоставлялось другое здание. До июля 1922 г. экспонаты музея были свалены в подвале и других помещениях. В судьбе музея и его коллекций в это время активное участие приняли председатель ВЦИК М. И. Калинин и заведующая Главмузеем Н. И. Троцкая. Они прислали в Совнарком Крыма телеграмму с просьбой "Немедленно обеспечить музей подходящим помещением, предоставив материальные средства для срочной его перевозки и размещения коллекций" [4,л.365].

Постановлением Президиума Совнаркома Крыма от 24 июня 1922 г. музею передано здание по ул. Долгорукова, 35 (ныне ул. Карла Либкнехта). 18 мая 1923 г. была открыта экспозиция Центрального музея Тавриды, о чем свидетельствует телеграмма, посланная в Москву. Отклики на это событие мы находим на страницах газеты «Красный Крым» от 20 мая и от 22 мая 1923 г. Более восторженной публикации трудно себе представить: "Большой светлый праздник: единственная в Крыму по своему богатству и по месту сокровищница произведений искусства – Музей Тавриды – воскрес из мертвых. Музей Тавриды – детище революции. В борьбе обрел он право на свое существование и не раз подвергался грозным испытаниям, но волей пролетариата вышел из всех пертурбаций торжествующим победителем... Снова к солнцу, в светлые залы, где ими будут любоваться их нынешние владельцы – трудящиеся Крыма" [14,с.1;15,с.2]. Музей открыт в составе 3-х отделов: археологического, этнографического и художественного, Коллекции двух последних отделов созданы в основном из конфискованных ценностей дворцов Южного берега Крыма. Этому способствовал приказ КрымЧК, который предписывал "при конфискации имущества буржуазии все предметы искусства и культуры передавать в музеи и хранилища Крымохриса. Сотрудников Крымохриса допускать к осмотру хранилищ ЧК и выдавать им предметы для помещения в музей". Позже был открыт еще один отдел – отдел революции, который размещался в 4-х комнатах флигеля во дворе. Роль и задачи культурного учреждения ярко продемонстрировал лозунг на прикрепленном к карнизу здания плакате:

«Пролетариат, приобщающийся к искусству и красоте». У парадного входа в музей посетителей «встречали» архаические каменные бабы, в нижнем этаже расположился археологический отдел, за ним следовал отдел татарской этнографии. На втором этаже – художественный отдел музея – четыре зала, заполненных картинами и скульптурами, из которых каждый посвящен отдельной эпохе в развитии искусства. О ценности художественного собрания музея свидетельствует тот факт, что с августа 1923 года сверхштатным консультантом по Художественному отделению ЦМТ без содержания зачислен академик Николай Семенович Самокиш (1860–1944 гг.). Работал в жанрах: баталистики, анималистики, книжной графики [5, л.100].

В течение нескольких лет, начиная с 1924 года, ЦМТ совместно с Бахчисарайским дворцом-музеем и Ялтинским Восточным музеем проводил экспедиции по Восточному Крыму и западной части Керченского полуострова, задачей которых были регистрация, научная фиксация и изучение памятников татарской культуры. Эти экспедиции собрали большое количество вещественного и фотографического материала, хранящегося большей частью в Бахчисарайском дворце-музее. Дублетные материалы поступили в ЦМТ. В 1924 году музей через уполномоченных Крымского Совета Народных Комиссаров пополняется экспонатами с Всероссийской кустарно-промышленной выставки в Москве. В библиотеку ЦМТ «Таврика» была передана подборка книг о Крымской войне из Ливадийского дворца. А на основании декрета КрСНК в библиотеку музея вошла уникальная крымоведческая библиотека (около 5 000 томов) историка, археолога и нумизмата Александра Львовича Бертъе-Делагарда (1842–1920). В 1924 году в ЦМТ была произведена полная инвентаризация музейных экспонатов [20, с. 127].

Постепенно рос штат сотрудников музея. К концу 1924 года в него входили: заведующий ЦМТ – А.И. Полканов, заведующий археологическим и этнографическим отделом – Н.Л. Эрнст, хранитель Естественно– исторического отдела – А.С. Дойч, заведующим Художественным отделом – П. И. Голландский, препаратор – И. П. Глобенко, научные сотрудники – С. Б. Ефетова, А. Н. Фомина, библиотекарь – И. П. Бирзгал, художник – П. И. Крестьянополь, секретарь музея – Т. В. Рогачевский, служители музея – Л. М. Сирота, С. П. Коробов, ночной сторож – К. В. Дегтерев [19, с.40].

В 1926-1927 годах активизируется работа по сбору этнографического материала. Сотрудники музея, начиная с 1921 года, проводили обследования памятников, а также проводили археологические раскопки. В 1929 и 1930 годах в археологических раскопках

участвовали практиканты и стажеры ЦМТ. Музей расширялся – в 1926 году ЦМТ была подчинена Гenuэзская крепость в Судакe (с двумя сотрудниками). Самым радостным событием второй половины 20-х годов можно считать передачу Центральному музею Тавриды здания по ул. Пушкинской, 18. Это состоялось в 1927 году. Ранее здание принадлежало приюту для воспитания «барышень», позже — Таврическому университету. Теперь же здесь разместили экспозиции естественно - исторического и производственно – экономического отделов, а также этнографии. Можно сказать, что для сотрудников наступил новый этап деятельности благодаря возможности расширить экспозицию. В конце 20-х годов деятельность всех музеев и ЦМТ заметно политизируется. Деятельность музея увязывается с пятилетним планом, задачами социалистического строительства. А главным в музейной работе становится пропаганда материалистического мировоззрения. Особенно ярко это проявится в последующие 30-е годы [6, л.16].

Таким образом, первые годы создания и деятельности ЦМТ (1921–1922 гг.) проходили в тяжелой для Крыма экономической и политической обстановке, ставшей результатом гражданской войны, что, конечно, отрицательно сказывалось на музейной работе. Вплоть до 1924 года положение ЦМТ не изменялась, как по отношению к состоянию учреждения, так и по отношению всех экспонатов и работников музея. Работники музея старались не только сохранить все экспонаты музея, но и стремились развивать деятельность музея и продолжать двигаться «вперед» не смотря даже на тот голод который охватил страну в то время. Уже с 1924 года в музее работало более 15 человек. Научные сотрудники музея проводили различного рода экспедиции по сбору различного рода материала. Но работникам музея долго радоваться не пришлось. Во время Советского правления ЦМТ постоянно хотели потеснить, а то и вовсе отобрать «хлеб» у работников музея, но музей и люди работавшие там не смотря ни на что упорно продолжали свою деятельность.

Список использованных источников и литературы

I. Архивные источники

1. ГАРК, ф.Р.-1188, оп. 3, д. 52, л. 5.
2. ГАРК, ф. Р-2865, оп. 2, д. 1, л. 6.
3. ГАРК ф.Р. – 652, оп. 1, д. 47, л. 52.
4. ГАРК, ф.Р.- 652, оп.1, д. 47, л. 365.

5. ГАРК, ф.Р. – 663, оп. 1, д. 102, л. 100.

6. ГАРК, ф.Р. – 2865, оп. 1, д.2, л. 16.

II. Опубликованные источники

7. Известия ТУАК.- 2-е изд.,1897.- №1.- с. 5

8. Известия ТУАК.- 2-е изд.,1897.- №2, с.13

9. Известия ТУАК.- 1914.- № 51.- с. 15

10. Мокржецкий С. А. "Задачи естественно-исторического музея в Крыму"/ С. А. Мокржецкий // "Естествознание и география", - № 4,- 1900.- с 58.

11. Отчет по естественно-историческому музею Таврического губернского земства за 1901 год. - Симферополь, 1901.

12. Красный Крым. – 1921.- 8 мая.- с. 1

13. Красный Крым. – 1921.- 8 мая.- с.2

14. Красный Крым . – 1923. – 20 мая.- с.1

15. Красный Крым . – 1923. – 22 мая.- с.2

III. Современные источники

16. Дубилей Л. П. Музей древностей ТУАК /Л. П. Дубилей // Известия КРКМ. - №6. – 1994. – с.35;

17. Дубилей Л. П. Летопись музея / **Л.П. Дубилей** // Известия КРКМ.,- 1994.,-№ 7.,- с.19

18. Создание и деятельность Центрального музея Тавриды в первые годы становления (1921-1941гг.) / А. А. Антонюк // Историческое наследие Крыма.– 2006.– № 16.– с.120.

19. Антонюк А. А. Создание и деятельность Центрального музея Тавриды в первые годы становления (1921-1941гг.) / А. А. Антонюк // Историческое наследие Крыма.– 2006.– № 16.– с. 40

20. Музей древностей ТУАК / Л. П. Дубилей// Известия КРКМ. - №6. – 1994. – с. 38

ПЕРСПЕКТИВЫ РАЗВИТИЯ СОСТАВА ИЗНАСИЛОВАНИЯ

Аннотация: Изнасилование является одной из наиболее распространенных и опасных форм насилия над женщиной. Состав такого преступления, как изнасилование, на практике вызывает ряд вопросов, начиная с самого понятия изнасилования и момента признания деяния оконченным, заканчивая отождествлением «бесконтактных» и «контактных» посягательств в примечании к рассматриваемой статье.

Автор в своей работе обращает внимание на перспективы развития данного состава, а именно дает оценку предложениям об изменении уголовного законодательства, в части объединения состава изнасилования и насильственных действий сексуального характера в рамках ст. 131 УК РФ, а также приходит к выводу о том, что указание на 135 статью Уголовного кодекса Российской Федерации следует исключить из примечания к 131 статье УК РФ.

Ключевые слова: изнасилование, насильственные действия сексуального характера, контактные и бесконтактные посягательства, развратные действия

Abstract: Rape is one of the most common and dangerous forms of violence against a woman. The composition of such a crime as rape, in practice, raises a number of questions, starting with the very concept of rape and the moment of recognition of the act as completed, ending with the identification of "contactless" and "contact" assaults in the note to the article under consideration.

The author in his work draws attention to the prospects for the development of this composition, namely, gives an assessment of proposals to change the criminal legislation, in terms of combining the composition of rape and violent sexual acts within Article 131 of the Criminal Code of the Russian Federation, and also comes to the conclusion that the reference to Article 135 of the Criminal Code of the Russian Federation should be excluded from the note to Article 131 of the Criminal Code of the Russian Federation.

Keywords: rape, sexual assault, contact and non-contact attacks, indecent assault

В последнее время подвергается сомнению правовая целесообразность одновременной криминализации составов преступлений, предусмотренных статьями 131 и

132 Уголовного кодекса Российской Федерации (далее – УК РФ), вследствие чего предлагается объединить их в одну норму и устранить избыточность уголовного законодательства. Данной позиции придерживаются Казакова В.А. и Иншаков С.М., отмечая то, что ст. ст. 131 и 132 УК РФ являются статьями-близнецами и различия в объективной стороне (естественное половое сношение или иные насильственные действия сексуального характера) было бы целесообразно объединить в одной диспозиции⁷. А.В. Дыдо, заявляет о том, что целесообразнее всего предусмотреть в УК РФ единый состав насильственных действий сексуального характера, включив в диспозицию рассматриваемой статьи и изнасилование⁸.

Я категорически против отождествления понятий изнасилования и насильственных действий сексуального характера, соответственно и объединения двух разных составов в одну норму.

Во-первых, основным критерием отграничения изнасилования от насильственных действий сексуального характера является наличие или отсутствие полового сношения. Несмотря на то, что единого понимания данного термина нет, я придерживаюсь точки зрения, которую высказал М. И. Авдеев: «Половое сношение как нормальный, т.е. физиологический, акт может иметь место только между лицами разного пола, между мужчиной и женщиной. Все остальные действия, направленные на удовлетворение половой потребности в иной форме, не являются половым сношением. Их можно и следует определять только как удовлетворение половой потребности в извращенной форме»⁹.

Таким образом, противоестественные формы половых связей с физиологической точки зрения не являются половым сношением, потому и не могут рассматриваться и выступать в качестве признака изнасилования.

Во-вторых, в 132 статье Уголовного кодекса Российской Федерации как мне кажется, законодатель необоснованно объединил «разнополые» и «однополые» преступления.

В-третьих, по моему мнению, «железным» аргументом будет являться то, что насильственные действия сексуального характера обладают меньшей степенью общественной опасности, нежели изнасилование. Повышенная опасность преступления, предусмотренного 131 статьей УК РФ, объясняется характером объекта преступления и

⁷ Казакова В.А., Иншаков С.М. Коррекция юридической терминологии в механизме обретения уголовным законом правовой сущности // Журнал российского права. 2020. N 6. С. 120 - 133.

⁸ Дыдо А.В. Изнасилование: проблемы уголовно-правовой квалификации: Дис. ... канд. юрид. наук. Владивосток, 2006. С. 39.

⁹ Авдеев М.И. Судебно-медицинская экспертиза живых лиц. – М., 1968. – С. 287.

содержанием последствий, несмотря на то, что законодателем они не сформулированы. Ранее отмечалось, что при изнасиловании появляется возможность зачатия ребенка.

Специалисты, которые выступают за то, чтобы объединить рассматриваемые нормы, отмечают то, что законодатели, находясь в плену традиций, устаревших стереотипов, не учитывают многообразие форм сексуальной активности, поэтому не отказываются от узко понимаемой статьи УК «Изнасилование»¹⁰. Кроме того, санкции в этих статьях абсолютно идентичные. А это, исходя из вышесказанного, является упущением уголовного законодательства.

Кроме того, мне хочется также обратить внимание на весьма необычное правовое решение законодателя.

В 2012 году статья, которая предусматривает уголовную ответственность за совершение изнасилования, дополняется примечанием следующего содержания: «К преступлениям, предусмотренным пунктом "б" части четвертой настоящей статьи, а также пунктом "б" части четвертой статьи 132 настоящего Кодекса, относятся также деяния, подпадающие под признаки преступлений, предусмотренных частями третьей - пятой статьи 134 и частями второй - четвертой статьи 135 настоящего Кодекса, совершенные в отношении лица, не достигшего двенадцатилетнего возраста, поскольку такое лицо в силу возраста находится в беспомощном состоянии, то есть не может понимать характер и значение совершаемых с ним действий».

Исходя из этого – любое добровольное сексуальное деяние с ребенком моложе двенадцати лет должно квалифицироваться как насильственное преступление, совершенное на сексуальной почве, и, соответственно, влечь за собой уголовную ответственность по статьям за изнасилование или насильственные действия сексуального характера.

Основания введения такого примечания связаны с тем, что законодатель стремился отразить повышенную общественную опасность половых преступлений, совершаемых в отношении лиц, не достигших 12 летнего возраста, то есть малолетних.

Я согласна с законодателем в той части, что если виновный совершает половое сношение с лицом, заведомо не достигшим 12 летнего возраста, независимо от наличия его согласия, он совершает изнасилование. Аналогично с совершением насильственных действий сексуального характера, предусмотренных 132 статье УК РФ. Поэтому претензий к отождествлению 131 и 134 статьей УК РФ в этой части нет.

¹⁰ Дерягин Г.Б. Криминальная сексология: Курс лекций для юридических факультетов. - М.: Московский университет МВД России. Издательство «Щит-М», 2009. С. 253.

Вместе с тем существует и иная позиция, например С.С. Новоселова в своей работе не поддерживает с законодателем в этой части, аргументируя свою точку зрения тем, что отличительным признаком состава ст. 134 УК РФ является добровольность и отсутствие какого-либо насилия¹¹.

Но живой интерес вызывает ситуация уравнивания «контактного» и «бесконтактного» посягательства на половую неприкосновенность в примечании, то есть изнасилования и развратных действий, которые предусмотрены в 135 статье УК РФ.

Конкретизированное понятие развратных действий в уголовном праве отсутствует, а признаки, которые закреплены в пункте 17 Постановления Пленума Верховного Суда РФ от 04.12.2014 N 16 "О судебной практике по делам о преступлениях против половой неприкосновенности и половой свободы личности" для их разъяснения, базируются на общих представлениях о биологических и социальных измерениях человеческой сексуальности. Отсутствие четкой определенности в содержании данного понятия влечет за собой множество точек зрения. Еще более запутывает положение вышеназванного постановления касаясь того, что развратными могут признаваться и такие действия, при которых непосредственный физический контакт с телом потерпевшего лица отсутствовал, включая действия, совершенные с использованием сети Интернет, иных информационно-телекоммуникационных сетей. Тогда возникает вопрос, если речь не идет о половом сношении, о мужеложстве, лесбиянстве то, что тогда подразумевают под контактными развратными действиями. Я подозреваю, что контактные развратные действия соответствуют содержанию иных действий сексуального характера, которые закреплены в 132 статьей УК РФ. Таким образом, по существу следует ограничить круг развратных действий исключительно бесконтактными действиями или как их иначе называют действиями, состоящими в интеллектуальном воздействии на потерпевшего.

Бесконтактные развратные действия представляют под собой формы психического воздействия на потерпевшего, которые характеризуются отсутствием физического контакта между ними и наличием цели удовлетворения сексуальных потребностей или возбуждения у потерпевшего интереса к сексуальным действиям¹². К таким действиям можно отнести: демонстрацию половых органов, показ фото и видео материалов

¹¹ Новоселова С.С. Преступления против половой неприкосновенности и половой свободы личности: актуальные проблемы квалификации и правоприменения // Российский следователь. 2023. N 3. С. 20 - 23.

¹² Бимбинов А. А. Актуальные проблемы уголовного законодательства о ненасильственных половых преступлениях // Пробелы в российском законодательстве. – 2016. – № 5. – С. 60-70. (62с.).

сексуальных сцен, ведение бесед на сексуальные темы, которые могут вызвать интерес к половой близости, половая близость, совершаемая на глазах ребенка.

Получается, что любые развратные действия, совершенные в отношении лиц, не достигших 12 летнего возраста, независимо от их характера и степени опасности, в итоге оцениваются как насильственные действия сексуального характера. Следовательно, согласно примечанию к 131 статье, обнажение половых органов или демонстрация фильмов, в которых содержатся сцены сексуального характера приравниваются к изнасилованию и соответственно наказываются также на срок лишения свободы от 12 до 20 лет. Однако такое отождествление противоречит принципам законности и справедливости, так как уравнивает ненасильственные посягательства на половую неприкосновенность малолетних «бесконтактные» посягательства с изнасилованием и насильственными действиями сексуального характера.

Таким образом, я считаю, что указание на 135 статью Уголовного кодекса Российской Федерации, предусматривающую ответственность за развратные действия следует исключить из примечания к 131 статье УК РФ. В данном случае, ответственность за «бесконтактные» развратные действия в отношении лиц, не достигших 12 летнего возраста, необходимо предусмотреть в квалифицированном составе в самой статье 135 УК РФ.

СПИСОК ИСПОЛЬЗОВАННЫХ ИСТОЧНИКОВ И ЛИТЕРАТУРЫ

1. Уголовный кодекс Российской Федерации [Электронный ресурс]: от 13.06.1996 N 63-ФЗ (ред. от 25.03.2022) // КонсультантПлюс – надёжная правовая поддержка: официальный сайт. – Электрон. дан. – М., 1997–2022. –URL: http://www.consultant.ru/document/cons_doc_LAW_10699/.
2. Постановление Пленума Верховного Суда РФ [Электронный ресурс]: от 04.12.2014 N 16 "О судебной практике по делам о преступлениях против половой неприкосновенности и половой свободы личности" // КонсультантПлюс – надёжная

правовая поддержка: официальный сайт. – Электрон. дан. – М., 1997–2022. – URL: http://www.consultant.ru/document/cons_doc_LAW_171782/.

3. Авдеев М.И. Судебно-медицинская экспертиза живых лиц. – М., 1968. – С. 287.
4. Бимбинов А.А. Актуальные проблемы уголовного законодательства о ненасильственных половых преступлениях // Пробелы в российском законодательстве. – 2016. – № 5. – С. 60-70.
5. Дерягин Г.Б. Криминальная сексология: Курс лекций для юридических факультетов. - М.: Московский университет МВД России. Издательство «Щит-М», 2009. – 552с.
6. Дыдо А.В. Изнасилование: проблемы уголовно-правовой квалификации: Дис. ... канд. юрид. наук. Владивосток, 2006. – 214 с.
7. Казакова В.А., Иншаков С.М. Коррекция юридической терминологии в механизме обретения уголовным законом правовой сущности // Журнал российского права. 2020. N 6. С. 120 - 133.
8. Новоселова С.С. Преступления против половой неприкосновенности и половой свободы личности: актуальные проблемы квалификации и правоприменения // Российский следователь. 2023. N 3. С. 20 - 23.

Автор статьи: Мясникова Зоя Вячеславовна

Статус в учебном заведении: студент магистратуры НОЧУ ВО «Московский финансово-промышленный университет «Синергия»

Должность, звание, место работы: психолог психологической службы, старший лейтенант внутренней службы УФСИН России по Хабаровскому краю.

Адрес электронной почты: myasnikovazoya@yandex.ru

Телефон: + 7 924 216 26 22

УГОЛОВНО-ПРАВОВАЯ ОЦЕНКА ЛИЦ, УПРАВЛЯЮЩИХ АВТОТРАНСПОРТНЫМИ СРЕДСТВАМИ В СОСТОЯНИИ ОПЬЯНЕНИЯ

Аннотация: В статье рассматриваются особенности уголовно-правового определения состояния опьянения у лиц, управляющих автотранспортными средствами. Такие лица определены в качестве субъектов преступления, предусмотренных статьями 264 и 264.1 Уголовного кодекса Российской Федерации. В статье также раскрывается уголовно-правовое значение и специфика оценки состояния опьянения при квалификации дорожно-транспортных преступлений, анализируются некоторые проблемы, которые возникают в процессе привлечения пьяных водителей к уголовной ответственности.

Ключевые слова: состояние опьянения, транспортное средство, уголовная ответственность, лицо, нарушение правил, субъект преступления, водитель, право управления, аварийность.

Исходя из официальных данных статистики ГИБДД, аварийность на российских дорогах и снижение уровня безопасности всех участников дорожного движения приобрели нарастающую тенденцию. Так, за прошедший 2022 года в России зафиксировано 126 705 ДТП (за аналогичный период прошлого года – 133 331), в которых погибло 14 172 человека (за АППГ – 14 874), ранено – 159 635 человек (за АППГ – 167 856)¹³. Основными субъектами таких преступлений выступают лица, управляющие транспортными средствами в состоянии опьянения, алкогольного, наркотического или токсического. Так, по данным ГИБДД с января 2023 года по май 2023 года в России было зарегистрировано 3 690 дорожно-транспортных происшествия с участием водителей в состоянии опьянения. В этих авариях погибли 685 и получили ранения 5 091 человек. Количество погибших в «пьяных» ДТП по сравнению с аналогичным периодом прошлого года снизилось на 40%,

¹³ Показатели состояния безопасности дорожного движения [Электронный ресурс] // Официальный сайт Госавтоинспекции. – Режим доступа: <http://stat.gibdd.ru/>

раненых – почти на 19%¹⁴. В показателях аварийности с участием водителей с признаками опьянения суммируются те, у которых опьянение было выявлено при освидетельствовании, а также отказавшиеся от проверки. Данная печальная статистика актуализирует значимость уголовно-правовой оценки лиц, которые управляли транспортными средствами в состоянии опьянения.

Несмотря на изменения в законодательстве РФ по ужесточению мер за «пьяную» езду, ситуация на дорогах не имеет кардинальных перемен в лучшую сторону. Такая категория нарушителей определена в качестве наиболее опасной в сфере дорожного движения, поскольку в силу своего физиологического состояния, когда снижены реакция, физическая активность и нарушена координация движений, такие водители не способны осознавать значимость своих действий и адекватно оценивать ситуацию вокруг, что и приводит к потере способности к безопасному управлению транспортным средством.

Дорожно-транспортному происшествию, совершенному лицом в состоянии опьянения, нередко предшествуют езда с превышением допустимого скоростного режима, выезд на полосу встречного движения, опасное маневрирование, что и приводит к преступным последствиям. Обладая специфическим уголовно-правовым статусом, лица, управляющие автотранспортными средствами в состоянии опьянения, несут повышенную уголовную ответственность, которая отличается от мер воздействия на пьяных субъектов других видов преступлений. Данное состояние квалифицируется в двух составах преступления – статьи 264 и 264.1 УК РФ. Так, в статье 264 УК РФ состояние опьянения предусмотрено в качестве признака, по которому дифференцируется уголовная ответственность лица, статья 264.1 УК РФ определена в качестве обязательного условия наступления такой ответственности.

Обзор материалов судебной практики по вменению признака опьянения водителю демонстрирует противоречивость по причине несовершенства нормативного определения статуса «опьянение», сложности его установления и вменения лицу, управлявшему транспортным средством. Законодатель определил состояние опьянения по двум направлениям: обстоятельство, установленное на законных основаниях; обстоятельство, подразумеваемое на основании факта отказа виновного от прохождения соответствующего медицинского освидетельствования. Такая позиция законодателя обусловлена его стремлением обязать виновное лицо к обязательному прохождению освидетельствования, чтобы лицо, совершившее преступление, квалифицированное по статье 264 УК РФ, в случае отказа не смогло уйти от наказания, с учетом уголовно значимых последствий.

¹⁴ ГИБДД раскрыла статистику «пьяных» аварий в 2023 году [Электронный ресурс] // Газета.ру. – 20.06.2023. – Режим доступа: <https://www.gazeta.ru/auto/news/2023/06/20/20706620.shtml>

Такая постановка вопроса вызвала негативную реакцию среди исследователей, главным образом, потому, что «состояние опьянения презюмируется независимо от того, имелось оно фактически или нет». В связи с этим водители в состоянии опьянения, виновные в совершении ДТП под страхом освидетельствования скрываются с мест происшествия, до прибытия уполномоченного должностного лица, чтобы избежать направления на медицинское обследование, зачастую оставляя на месте происшествия погибших или раненых. Несвоевременная медицинская помощь в результате приводит к смерти последних, усугубляя тяжесть наступивших уголовных последствий для лица, скрывшегося с места ДТП.

Уравнивание статусов «нахождение в состоянии опьянения» и «отказ от медицинского освидетельствования» обусловлено очень тонко. С одной стороны, следует учитывать неприкосновенность личности с учетом ее конституционного права, с другой – сложности с принудительной процедурой получения анализов путем нарушения этого самого права. В случае отказа от прохождения медицинского освидетельствования данное лицо признается управлявшим транспортным средством в состоянии опьянения. На практике в редких случаях появляется возможность установить, был ли водитель в момент совершения ДТП в состоянии опьянения после того, как он покинул место совершения автотранспортного преступления. Таким образом, пьяное состояние нарушителя правил часто остается без надлежащей правовой оценки.

В апреле 2019 года были внесены дополнения частей 2,4, 6 ст. 264 УК РФ. Так, согласно пункту «б» указанной статьи, лица, скрывающиеся с места преступления, несут уголовную ответственность, тождественную водителям в состоянии опьянения, при этом со ссылкой на самостоятельный пункт закона.

Существуют и другие сложности при определении и установлении состояния опьянения водителя, вызванные неточностями в законодательстве. Так, при определении состояния опьянения с помощью косвенных доказательств существует объективная необходимость не только в случаях, когда водитель покинул место совершения ДТП, но и при его помещении после ДТП в медицинское учреждение. В таких случаях у уполномоченного лица нет физической возможности на проведение освидетельствования либо оформление отказа от него, поскольку не всегда в палату к таким пациентам могут допустить инспектора ввиду состояния пациента. При этом медицинская организация, куда был доставлен нарушитель после совершения аварии, может не иметь соответствующей лицензии на проведение медицинского освидетельствования. Данные обстоятельства не влекут никаких правовых последствий для лица, управлявшего транспортным средством в состоянии опьянения и позволяют избежать ответственности за совершенное преступление.

Существует и другая проблема доказывания преступного действия по факту опьянения – установление факта управления движущимся автомобилем. Ведь если водитель употребил алкогольные, наркотические или токсические вещества, находясь в неподвижном транспортном средстве или после завершения управления им, квалифицировать такое преступное действие как в состоянии опьянения не представляется возможным, ведь нахождение в салоне автомобиля без цели управления им не влечет для водителя никаких правовых последствий. Важным здесь является установление точного времени наступления опьянения, чтобы определить взаимосвязь нетрезвого состояния нарушителя с наступлением криминальных последствий (части 1, 3, 5 ст. 264 УК РФ).

Рассмотренные в статье сложности, связанные с вменением водителю ответственности за управление транспортным средством в состоянии опьянения и нередкие случаи отсутствия возможности на проведение медицинского освидетельствования таких водителей, требуют от законодателя пересмотра и более четкой формулировки правовых норм статьи 264 УК РФ.

Список литературы:

1. Уголовный кодекс Российской Федерации от 13.06.1996 № 63-ФЗ (ред. от 28.06.2022) [Электронный ресурс] // СПС «КонсультантПлюс». – Режим доступа: http://www.consultant.ru/document/cons_doc_LAW_10699/
2. Уголовный кодекс РФ [Электронный ресурс] // Последняя действующая редакция с Комментариями. – Режим доступа: <https://stykrf.ru/268>
3. Кодекс Российской Федерации об административных правонарушениях от 30.12.2001 № 195-ФЗ (ред. от 13.07.2022) [Электронный ресурс] СПС «КонсультантПлюс». – Режим доступа: http://www.consultant.ru/document/cons_doc_LAW_34661/
4. Алексеева Л.А. Пробелы российского права, позволяющие избежать ответственности за управление транспортным средством в состоянии опьянения / Л. А. Алексеева // Управление деятельностью по обеспечению безопасности дорожного движения: состояние, проблемы, пути совершенствования. – 2019. – № 1 (2). – С. 14-18.
5. Губенков О.Е. Исследование причин и условий дорожно-транспортной аварийности в системе «человек – транспортное средство – автомобильная дорога – окружающая среда» / О. Е. Губенков // Научный вестник Орловского юридического института МВД России им. В. В. Лукьянова. – 2018. – № 3 (76). – С. 38-40.

6. Дядюн К.В. Учет состояния опьянения при регламентации уголовной ответственности за транспортные преступления / К. В. Дядюн // Российский судья. – 2019. – № 2. – С. 22-27.

7. Коробеев А.И. О конституционности некоторых положений примечания к ст. 264 УК РФ / А. И. Коробеев, А. А. Ширшов // Уголовное право. – 2018. – № 3. – С. 52-57.

8. Подчерняев А.Н. Законодательное определение состояния опьянения водителя транспортного средства как конструктивного признака состава преступления / А. Н. Подчерняев // Научный портал МВД России. – 2018. – № 1 (41). – С. 43-47.

9. Тараканов И.А. Особенности уголовной ответственности за совершение преступления, предусмотренного статьей 264 УК РФ / И. А. Тараканов, С. А. Пичугин // Пенитенциарное право: юридическая теория и правоприменительная практика. – 2020. – № 4 (18). – С. 82-87.

Самохина Татьяна Олеговна, старший преподаватель Кафедры 63 (иностранных языков), Федеральное государственное автономное образовательное учреждение высшего образования «Санкт-Петербургский государственный университет аэрокосмического приборостроения», г. Санкт-Петербург

Гуляева Елена Юрьевна, старший преподаватель Кафедры 63 (иностранных языков), Федеральное государственное автономное образовательное учреждение высшего образования «Санкт-Петербургский государственный университет аэрокосмического приборостроения», г. Санкт-Петербург

ТРУДНОСТИ ПЕРЕВОДА ОМОНИМОВ В НЕМЕЦКОМ ЯЗЫКЕ (НА ПРИМЕРАХ ПЕРЕВОДОВ СТУДЕНТОВ)

Аннотация. Настоящая статья посвящена трудностям перевода в немецком языке, связанным с явлениями омонимии в немецком и русском языках. В статье рассматриваются различные явления омонимии в немецком языке, в том числе омонимия флексий и грамматическая омонимия, которые, наряду с имеющимися в языке функциональными и лексическими омонимами, зачастую приводят к недопониманию и неправильной трактовке текста, что, в свою очередь, влечет за собой различного рода ошибки в переводах студентов с разным уровнем владения немецким языком. Целью данной статьи является выявление стратегии и выработка рекомендаций во избежание ошибок при переводе различного рода омонимов.

Annotation. Present article describes the difficulties in translation in German related to the phenomena of homonymy in German and Russian. This article discusses the various phenomena of homonymy in German, including inflectional homonymy and grammatical homonymy, which, along with existing functional and lexical homonyms in the language, often lead to misunderstandings and misinterpretations of texts, which in turn lead to various kinds of errors in student translations with different level of German language. The aim of this article is to find strategies and recommendations to avoid mistakes connected to homonyms translation.

Ключевые слова: немецкий язык, омонимия, грамматическая омонимия, лексическая омонимия, флективная омонимия, функциональная омонимия, омофоны, полисемия, машинный перевод, рекомендации

Keywords: German, homonymy, grammatical homonymy, lexical homonymy, inflectional homonymy, functional homonymy, homophones, polysemy, machine translation, recommendations

Определенные затруднения в понимании и переводе вызывает флективная омонимия немецкого языка. Существуют различные методы, позволяющие избежать такого рода затруднений, например, ограничения в употреблении (использование перифраз, то есть синтаксических средств выражения), морфологическое усиление или использование функциональных слов. Определенную роль играют тип склонения / спряжения и причина омонимии. Что касается типа изменения слова (склонения или спряжения), то изменение формы слова, обусловленное конгруэнтностью (тождеством языковых форм), вызывает относительно много омонимии, в то время как выражение морфосинтаксических категорий, имеющих достаточно прямую связь с семантикой, вызывает меньше омонимии. Последнее справедливо и в отношении временных форм. В немецком языке, например, при выражении морфологической категории времени (*Präteritum*) вообще нет случаев омонимии с формами настоящего времени.

В частности, флективная омонимия наблюдается в формах сослагательного наклонения (*Konjunktiv I*). Так, в качестве примера можно привести следующую парадигму (1):

(1)

		Präsens		
ед.ч.			Indikativ	Konjunktiv I
	1 л.	ich	<i>lache</i>	<i>lache</i>
	2 л.	du	lachst	lachest
	3 л.	er, sie, es	lacht	lache
мн.ч.	1 л.	wir	<i>lachen</i>	<i>lachen</i>
	2 л.	ihr	lacht	lachtet
	3 л.	sie	<i>lachen</i>	<i>lachen</i>

Из данного примера видно, что ряд форм не отличаются друг от друга. Сходство форм в немецком языке наблюдается и в склонении (2):

(2)

- a. Nominativ: Mir ist *er* sofort aufgefallen.
 - b. Akkusativ: Ich habe *ihn* sofort bemerkt.
- Но:
- c. Nominativ: Mir ist *sie* sofort aufgefallen.
 - d. Akkusativ: Ich habe *sie* sofort bemerkt.

Примеры (1) и (2) представляют собой явления разного плана. В примере (2) с. и d. это одна и та же форма, поскольку в немецком языке у женского рода нет специальной формы винительного падежа. То есть перевод местоимения *sie* в отношении противопоставления *Nominativ – Akkusativ* зависит от контекста.

Помимо противопоставления *Nominativ – Akkusativ* местоимение *sie* представляет собой определенные трудности при переводе, поскольку данное местоимение, кроме указанного выше значения *она – еѐ*, используется для формы *они* и *Вы*, однако в этом случае омонимию частично позволяет снять глагольное окончание 3 л. мн. ч. *-en* (3):

(3)

Sie empfohlen mir das Restaurant. – *Они (Вы)* порекомендовали мне ресторан.

Незнание глагольных окончаний либо невнимательное отношение к глагольным формам влечет за собой ошибки в переводе:

(4)

Перевод студента: *Она* рекомендовала мне ресторан.

Таким образом, перевод местоимения *sie* в отношении противопоставления *Singular – Plural* зависит от окончания глагола.

Нечто подобное могло бы быть и в наклонении. Формы, выделенные в примере (1), были бы тогда недостаточно определенными в отношении противопоставления *Indikativ – Konjunktiv*. Однако на самом деле здесь имеет место своего рода «морфологическая случайность»: эти формы совпали по чисто фонетическим причинам.

Формы, отмеченные в примере (5) знаком равенства, несмотря на то, что причины их образования различны, чисто внешне ничем друг от друга не отличаются:

(5)

	Indikativ		Konjunktiv	I
ich	frag-□-e	=	ich	frag-e-□
du	frag-□-st	≠	du	frag-e-st
er	frag-□-t	≠	er	frag-e-□
wir	frag-□-en	=	wir	frag-e-n
ihr	frag-□-t	≠	ihr	frag-e-t
sie	frag-□-en	=	sie	frag-e-n

Таким образом, в немецком языке существует частичная флективная омонимия, обусловленная нейтрализацией фонологических правил.

Особенно часто флективная омонимия встречается в немецком языке в артиклях и местоимениях:

(6)

a. *den* Studenten (Maskulinum, Akkusativ)

b. *den* Studenten (Plural, Dativ)

(7)

a. *der* Student (Maskulinum, Nominativ)

b. *der* Studenten (Plural, Genetiv)

Омонимия относительного местоимения *die* и личного местоимения *Sie* в отношении противопоставления *Nominativ* – *Akkusativ* вне контекста не позволяет выполнить точный перевод (8):

(8)

a. Kennen Sie persönlich die Leute, *die Sie* als Held bezeichnen können?

b. Ответ студента: Ich kenne keine Leute, *die mich* als Held bezeichnen können.

В примере (8) а. омонимию может снять только знание ситуации, то есть наличие контекста.

Совпадающие по звучанию и написанию слова, относящиеся, однако, к разным частям речи, большинство российских лингвистов относят к омонимам [1]. Виноградов называл такие слова грамматическими омонимами [2]. Определить такие грамматические омонимы можно только в конкретном предложении на основании сочетаемости слов (9):

(9)

a. wollen → die Jacke ist *wollen* (eine wollene Jacke, die Jacke aus Wolle) → имя прилагательное

b. wollen → Diese Bestseller-Jacke von Zara *wollen* gerade ALLE haben → модальный глагол [3]

c. barsch → Der *barsche* Ton gegenüber seinem Chef kostete ihm sofort seinen Job → имя прилагательное [4]

d. Barsch → Echte *Barsche* haben immer zwei Rückenflossen → имя существительное [5]

В то время как (9) а. и b. являются омофонами, то есть случайно совпали по звучанию и написанию в ходе своего исторического развития, то слова (9) с. и d. из близки с точки зрения своего значения, то есть их значения исторически связаны между собой, поскольку существительное *der Barsch* (окунь) означает рыбу с колючими плавниками (*Fisch mit stachliger Rücken- und Afterflossen*), из этого значения вытекает и значение прилагательного *barsch* – *острый, резкий, грубый* [4].

Различие грамматического значения у таких омонимов, как (9) с. и d., явно преобладает над различием лексического значения. Таким образом, в данном случае можно говорить о функциональных омонимах.

Грамматические омонимы, совпадая по своему произношению и написанию, не связаны друг с другом в отличие от функциональных омонимов по своему лексическому значению, при этом грамматические омонимы в немецком языке могут быть как словами разных частей речи, так и относиться к одной и той же части речи (10):

(10)

a. Dem Mann *gehört* das Vergnügen, der Frau *gehört* das Kind [4].

b. Von diesem Einbruch, der Heirat habe ich *gehört* [4].

В примере (10) а. и b. грамматические омонимы являются глаголами - *gehören* и *hören* соответственно, которые совпали по звучанию и написанию в отдельных грамматических формах, а именно в *Präsens* 3-го лица ед.ч. и в *Perfekt (Partizip II)*.

В немецком языке существуют омонимы, у которых совпадает вся система форм, то есть они совпадают по произношению и написанию, будучи при этом разными частями речи (11):

(11)

a. Ich glaube es nicht, *ehe* ich mich nicht davon überzeugt habe.

b. Selbst der Papst kann eine gültig unter Christen geschlossene und vollzogene *Ehe* nicht mehr lösen [4].

Однако (11) а. и b. нельзя отнести к функциональным омонимам, поскольку этимологически они не являются родственными.

Такие слова, как *ehe* – *die Ehe*, *arm* – *der Arm*, *fest* – *das Fest*, одинаковые по написанию и произношению (исключением из этого является только написание с маленькой или большой буквы), являются в немецком языке омофонами. Омофоны в немецком языке бывают разные: часть из них полностью совпадает по написанию и произношению, а часть произносится одинаково, но пишется по-разному. В данном случае приведенные выше слова относятся к разным частям речи и по своему лексическому значению никак не связаны между собой в отличие от (9). с. и d.

Однако, как уже было сказано выше, в немецком языке выделяют омофоны, которые звучат одинаково, но пишутся по-разному (12):

(12)

a. *die Wagen* – *die Waagen* – *wagen*

b. *weist* – *weißt* (2-е лицо ед.ч. от *weisen* и 2-е лицо ед.ч. от *wissen*)

По своему лексическому значению словоформы из примера (12) а. или б. никак не связаны между собой.

(13)

Ihr Mann kocht gut.

a. *Ее муж* хорошо готовит.

b. *Ее мужчина* хорошо готовит.

c. *Ваш муж* хорошо готовит.

d. *Ваш мужчина* хорошо готовит.

В переводах примера (13) омонимию создает притяжательное местоимение *ihr*, которое открывает собой фразу. Поскольку фраза начинается с данного местоимения, то *ihr* / *Ihr* можно перевести как *Ваш*, так и *её*. Дополнительные трудности создает также многозначное существительное Mann, которое имеет значения *муж, мужчина, человек*. В контексте предложения значение *человек* отпадает, но остаются еще два. В ходе исследования студентка перевела предложение вариантом (13) б. Возможно, на перевод данного предложения повлиял взгляд обучающихся на их социальную роль в обществе, получивший довольно широкое распространение в настоящее время. В качестве рекомендации можно посоветовать студентам учитывать время написания текста.

Если при переводе омонимов с немецкого языка на русский можно опираться на контекст, то перевод русских омонимов на немецкий для студентов оказался более затруднительным. Лексическая омонимия, имеющая место и в русском языке, часто приводит к серьёзным ошибкам при переводе. В частности, при переводе предложения с русского на немецкий *После долгой дороги они завернули в кабачок* студенты допустили ошибки, вызванные омонимией и полисемией русских слов *кабачок* и *завернуть* (14):

(14)

После долгой дороги они *завернули в кабачок*.

a. Перевод студента: Nach einem langen Weg *rollten* sie in die *Zucchini ein*.

b. Машинный перевод (Яндекс): Nach einem langen Weg *wickelten* sie *sich* in eine *Zucchini (ein)* [6].

Слово *кабачок*, образованное при помощи уменьшительно-ласкательного суффикса -*ок* от слова *кабак* (питейное заведение), полностью совпало по своему написанию и произношению со словом *кабачок* (вид тыквы), пришедшего в русский язык из турецкого через украинский, вследствие чего и возникла смысловая ошибка, а многозначное слово *завернуть* за счет непроработки всех значений слова также привело к еще одной смысловой ошибке.

Студенты не справились с переводом данного предложения. Программа машинного перевода также не распознала омонимию.

В этой связи рекомендуется уже на начальном этапе обучения давать студентам списки омонимов немецкого языка и при работе с текстом обращать внимание студентов на омонимию и полисемию как в немецком, так и в русском языке, учить студентов работе со словарной статьей и избегать работы с машинным переводом, поскольку машине, дабы избежать смысловых ошибок, требуется более широкий контекст, одного предложения часто недостаточно, и машина, в случае отсутствия контекста, также совершает смысловые ошибки. В частности, в качестве примера можно привести пример перевода вышеназванного предложения *Они завернули в кабачок* с использованием машины DeepL (15):

(15)

Sie sind in *eine Zucchini eingewickelt* [7].

И при уточнении фразы (добавлении слов *После долгой дороги* та же машина (DeepL) выдает уже более корректный перевод (16):

(16)

Nach einer langen Reise kehrten sie in einer Taverne ein [7].

Перевод следующего предложения также составил трудность для студентов:

(17)

Остается только *разложить вещи* по местам.

a. Машинный перевод (Google): Es bleibt nur noch, *die Dinge an ihren Platz zu bringen* [8].

b. Машинный перевод (DeepL): Das Einzige, was noch zu tun ist, ist *die Sachen wegzuräumen* [7].

c. Перевод студента: Es bleibt nur übrig, *die Sachen zu zerlegen*.

Глагол *разложить* во всех своих значениях имеет общую составляющую: отделить одно от другого [9], положить вещи по местам [10]. Глагол *zerlegen* в немецком языке имеет значение *разделять на части* (нечто целое) [11]. Хотя в вышеуказанном случае программа машинного перевода распознала омоним.

(18)

Вещи надо разложить.

a. Машинный перевод (Google): *Die Dinge müssen geklärt werden* [8].

b. Машинный перевод (Яндекс): *Dinge müssen zerlegt werden* [6].

c. Машинный перевод (Deeple): *Die Sachen müssen weggeräumt werden* [7].

d. Перевод студента: *Die Sachen sollen zerlegt werden.*

В примере (18) а. программа машинного перевода выбирает третье значение глагола *разложить* – *проанализировать*, поскольку слово *вещь* в русском языке является многозначным словом и имеет как буквальное значение *предмет*, так и переносное – *обстоятельство*.

В переводе студента (18) d. использовано самое первое слово, которое выдает словарь, а именно *zerlegen* (в значении *разделять на части, разлагать(ся), расщеплять*).

При переводе данной фразы с русского на немецкий студент не учел полисемию русских слов и тот факт, что разные значения слова *разложить* переводятся на немецкий с помощью разных слов: *auspacken, wegräumen, zergliedern, spalten, zerlegen, zersetzen* и других, в зависимости от контекста. В этой связи рекомендуется проверять омонимы и многозначные слова путем уточнения их значения посредством обратного перевода с немецкого на русский. В этом случае будет не трудно обнаружить смысловую ошибку: *zerlegen* – *разлагать(ся), расщеплять, разделять*.

Таким образом, при переводе следует тщательно прорабатывать все виды омонимии немецкого и русского языков, выполнять перевод с учетом контекста и времени создания текста, не обходя вниманием тенденции, доминирующие в обществе в период написания текста и с учетом того времени, о котором в тексте идет речь. Также для проверки правильности перевода можно рекомендовать обратный перевод.

Литература

1. Виноградов, В. Об омонимии в русской лексикографической традиции [Электронный ресурс] // Русский филологический портал. – URL: <http://philology.ru/linguistics2/vinogradov-77b.htm> (Дата обращения 01.06.2023)
2. Виноградов, В. О грамматической омонимии в современном русском языке // В.В. Виноградов. Избранные труды. Исследования по русской грамматике. М.: Наука. 1975. – С. 295–312
3. Jacobsen, G. –M. Diese Bestseller-Jacke von Zara wollen gerade ALLE haben, denn sie ist im Frühling ein Megatrend – shoppe sie für 60 Euro [Электронный ресурс] // Glamour.de. – URL: <https://glamour.de/artikel/beststeller-kunstleder-jacke-zara-fuer-60-euro> (Дата обращения: 05.06.2023)
4. Digitales Wörterbuch der deutschen Sprache [Электронный ресурс] – URL: <https://dwds.de> (Дата обращения: 05.06.2023)
5. Echte Barsche (Percidae) [Электронный ресурс] // Fischlexikon. – URL: <https://fischlexikon.eu/fischlexikon/biologie/familie.php?familie=Percidae> (Дата обращения: 05.06.2023)

6. Яндекс Переводчик [Электронный ресурс] // – URL: <https://translate.yandex.ru> (Дата обращения: 12.06.2023)
7. DeepL Переводчик [Электронный ресурс] – URL: <https://deepl.com/ru/translator#ru/de> (Дата обращения: 12.06.2023)
8. Google Переводчик [Электронный ресурс] – URL: <https://google.com> (Дата обращения: 12.06.2023)
9. Карта слов и выражений русского языка [Электронный ресурс]. – URL: <https://kartaslov.ru> (Дата обращения: 12.06.2023)
10. Ожегов С.И., Шведова Н.Ю. Толковый словарь русского языка [Электронный ресурс]. – URL: <http://ozhegov.info/slovar> (Дата обращения: 12.06.2023)
11. Duden Wörterbuch. [Электронный ресурс] – URL: <https://www.duden.de/rechtschreibung> (Дата обращения: 12.06.2023)

Literature

1. Vinogradov, V. More about Russian homonymy [Electronic resource] // Russian Philological Portal. – URL: <http://philology.ru/linguistics2/vinogradov-77b.htm> (Date of reference: 01.06.2023) (in Russian)
2. Vinogradov, V. On grammatical homonymy in modern Russian // V.V. Vinogradov. Selected Works. Studies in Russian grammar. M.: Science. 1975. – Pp. 295-312 (in Russian)
3. Jacobsen, G. –M. Everyone wants this best-selling jacket from Zara right now because it's a spring mega-trend – shop it for €60 [Electronic resource] // Glamour.de. – URL: <https://glamour.de/artikel/beststeller-kunstleder-jacke-zara-fuer-60-euro> (Date of reference: 05.06.2023) (in German)
4. Digital Dictionary of the German Language [Electronic resource]. – URL: <https://dwds.de> (Date of reference: 05.06.2023)
5. Percidae [Electronic resource] // Fischlexikon. – URL: <https://fischlexikon.eu/fischlexikon/biologie/familie.php?familie=Percidae> (Date of reference: 05.06.2023)
6. Yandex Translate [Electronic resource] – URL: <https://translate.yandex.ru> (Date of reference: 12.06.2023)
7. DeepL Translator [Electronic resource] – URL: <https://deepl.com/ru/translator#ru/de> (Date of reference: 12.06.2023)
8. Google Translate [Electronic resource]. – URL: <https://google.com> (Date of reference: 12.06.2023)
9. Map of Russian words and phrases [Electronic resource]. – URL: <https://kartaslov.ru> (Date of reference: 12.06.2023)

10. Ozhegov S.I., Shvedova N.Y. Explanatory Dictionary of the Russian Language [Electronic resource]. – URL: <http://ozhegov.info/slovar> (Date of reference 12.06.2023)

11. Duden Dictionary [Electronic resource] – URL: <https://www.duden.de/rechtschreibung> (Date of reference: 12.06.2023)

**СРАВНИТЕЛЬНЫЙ АНАЛИЗ ПРАГМАТИКИ ВЫСКАЗЫВАНИЙ С
МОДАЛЬНЫМИ ГЛАГОЛАМИ В ПОЛИТИЧЕСКОМ ДИСКУРСЕ США И
ВЕЛИКОБРИТАНИИ**

Аннотация. Целью представленной работы является проведение контекстно-дискурсивного анализа политических высказываний с модальными глаголами, а также сравнение общих тенденций и специфики употребления модальных глаголов в политическом дискурсе США и Великобритании. В исследовании были использованы методы семантико-прагматического описания, сравнительно-сопоставительный метод, а также методы структурно-семантического и контекстно-дискурсивного анализов. В ходе проведенного контекстно-дискурсивного анализа можно сделать вывод, что американцы больше предпочитают использовать деонтические высказывания, британцы – высказывания с эпистемическими и динамическими значениями. В результате, сравнительно-сопоставительный анализ продемонстрировал то, что в контексте коммуникации язык может отражать ментальные и психологические процессы народа.

Abstract. The purpose of the presented paper is to conduct a contextual and discursive analysis of political statements with modal verbs, as well as a comparison of general trends and specifics of the use of modal verbs in the political discourse of the United States and Great Britain. Methods of semantic-pragmatic description, comparative-comparative method, as well as methods of structural-semantic and contextual-discursive analyses were used in the study. In the course of the contextual-discursive analysis, it can be concluded that the Americans prefer deontic statements, while the British use statements with epistemic and dynamic meanings more. As a result, comparative analysis has demonstrated that in the context of communication, language can reflect the mental and psychological processes of the people.

Ключевые слова: политический дискурс, модальные глаголы, типы модальности, прагматический анализ, сравнительно-сопоставительный анализ

Keywords: political discourse, modal verbs, types of modality, pragmatic analysis, comparative analysis

Наблюдается неослабевающее внимание ученых к политическому дискурсу как к объекту лингвопрагматических исследований. Изучение закономерностей и специфики

политической коммуникации, направленное на осмысление процессов порождения политических высказываний и механизмов воздействия с их помощью на общество, требует, прежде всего, тщательного семантико-прагматического анализа языковых средств, используемых в этих целях. В этой связи особый интерес представляет функционирование в политическом дискурсе модальных глаголов как одних из главных средств выражения различных оттенков коммуникативной модальности.

Существует множество трактовок понятия «модальность» в лингвистике. Чаще всего модальность определяют как понятийную категорию, характеризующуюся отношением говорящего к содержанию высказывания или соотносительностью высказывания с действительностью (В.В. Виноградов [3], Г.А. Золотова [4], М.В. Ляпон [5], Н.С. Валгина [2] и др.). При таком подходе модальность изучается «как комплексная и многоаспектная категория, активно взаимодействующая с целой системой других функционально-семантических категорий языка и тесно связанная с категориями прагматического уровня» [1]. С этой точки зрения в категории модальности анализируются сложные взаимодействия между четырьмя факторами коммуникации: говорящим, слушателем, содержанием высказывания и действительностью.

В данной статье будет использована классификация Ф.Р. Палмера, как наиболее полно отвечающая задаче исследования прагматического аспекта употребления английских модальных глаголов. Исследуя английские модальные глаголы, британский лингвист распределяет их по следующим логико-семантическим типам модальности:

1. Динамическая модальность (обстоятельственная, или субъектно-ориентированная модальность) выражает возможность, необходимость или желательность с точки зрения определенных обстоятельств. Динамическая модальность представлена в речевых актах сообщения [7].

2. Деонтическая модальность (греч. *deon* – долг) выражает побуждение к действию, ответственность за выполнение которого несет говорящий. Это выраженные в речи просьба, совет, приказ или предписание, побуждающие кого-либо к конкретным действиям.

3. Эпистемическая модальность (греч. *episteme* – знание) выражает возможность, вероятность утверждений с точки зрения имеющихся фактов. С помощью эпистемических предикатов можно убедить адресата, заставить его поверить в высказанную точку зрения, присоединиться к ней или опровергнуть ее. В речи эпистемическая модальность реализуется в речевых актах утверждения, предсказания, предположения.

Наиболее сильное воздействие на аудиторию оказывают политические лидеры, поскольку они играют ключевую роль в государственной и международной политике. Имея

повышенный авторитет у аудитории, политики используют разнообразные стратегии и тактики для достижения коммуникативных задач, формируя сознание общества и побуждая его членов к тем или иным действиям. При произнесении речи политик дает оценку текущей ситуации в стране и ее положения на мировой арене, оценивает происходящие события с точки зрения реальности и ирреальности, закладывая в них модальности долженствования, желательности, возможности и т.д. Политические ораторы также могут использовать различные оттенки модальности для убеждения аудитории в необходимости совершения определенных действий или принятия решений, а также для выражения своей уверенности в правильности выбранного курса действий. Таким образом, можно сказать, что в каждое высказывание изначально закладывается определенное модальное значение.

В зависимости от прагматики высказывания модальные глаголы могут иметь разные значения и коммуникативно-прагматические функции [6], поэтому в ходе исследовательской главы при определении передаваемых ими смыслов основная роль будет отведена контекстно-дискурсивному анализу примеров их употребления в англоязычном политическом дискурсе.

Примеры употребления модальных глаголов в выступлениях политиков США.

I. Прагматика высказываний в рамках передачи **динамической** модальности.

A) Выражение объективной необходимости:

1. *To renew America, we **must be bold**. We **must do** what no generation has had to do before. We **must invest** more in our own people, in their jobs, and in their future, and at the same time cut our massive debt. And we **must do** so in a world in which we **must compete** for every opportunity [13].*

В данном примере модальный глагол *must* выражает динамическое значение необходимости с оттенком морального долга. Стоит отметить, что повтор модального оператора привлекает внимание адресатов и сосредотачивает их внимание на проблеме.

2. *We know we **have to face** hard truths and take strong steps, but we have not done so; instead, we have drifted. And that drifting has eroded our resources, fractured our economy, and shaken our confidence [13].*

В рассматриваемом примере мы видим, что модальный глагол *have to* имеет функцию динамической модальности, так как здесь говорится о простой необходимости принимать правду и трудные решения для улучшения ситуации. В высказывании также присутствует оттенок побуждения.

Всего найдено 27 подобных примеров.

Б) Выражение волеизъявления:

3. *Further, to bring fiscal discipline to the budget, I **will ask** Congress to pass line-item veto legislation...As president, I **will seek** that constitutional authority. And I **will use** it to prevent spending that fails to serve the public interest. And I **will use** the unspent money to pay down the national debt [14].*

Модальный оператор *will* выражает значение намерения в совершении желаемых действий. С помощью такой аккумуляции модальных глаголов адресант стремится оказать сильное воздействие на адресатов и убедить их, что он обязательно выполнит то, что желает сделать для улучшения ситуации в стране.

Всего найдено 7 подобных примеров.

В) Выражение способности:

4. *And I don't have to describe for you what more electricity means. Students **being able to study** at night; businesses **being able to stay** open longer and hire more workers; farmers **being able to use** mechanized tools that increase their productivity; whole communities seeing more prosperity [15].*

В приведенном примере модальный оператор *being able to* подчеркивает потенциальную будущую возможность. Адресант указывает на реализацию данной возможности при выполнении определенных условий. Структура предложения с повтором модального оператора также влияет на адресатов и привлекает их внимание.

Всего найдено 13 подобных примеров.

II. Прагматика высказываний в рамках передачи **деонтической** модальности.

А. Выражение инструкции, совета:

5. *My fellow Americans, you, too, **must play** your part in our renewal. I challenge a new generation of young Americans to a season of service: to act on your idealism by helping troubled children, keeping company with those in need, reconnecting our torn communities [13].*

Здесь представлен пример с модальным глаголом *must* в деонтическом значении призыва к выполнению соответствующих действий. Используя лексический маркер *you*, адресант стремится сделать побуждение максимально убедительным; данный прием сильно воздействует на публику и вызывает реакцию.

6. *So whether it's in America, or here in India, or around the world, we believe young people like you **ought to have** every chance to pursue your dreams, as well [15].*

В настоящем примере оператор *ought to* является средством выражения некатегоричной обязательности. Данный модальный глагол здесь также может обозначать желательность выполнения определенных действий или служить заменой оператора *must* для выражения вежливости.

Всего найдено 11 подобных примеров.

Б. Выражение возможности:

7. *Our Founders saw themselves in the light of posterity. We **can do** no less* [13].

Модальный оператор *can* передает значение необходимой возможности и обязательности выполнения действий с оттенком побуждения. В высказывании адресант выражает побуждение имплицитно посредством констатации факта.

Всего найден 1 пример.

В. Выражение обещания:

8. *We **will beat** the Democrats. We **will route** the fake news media. We **will expose** and appropriately deal with the rhinos. We **will evict** Joe Biden from the White House. And we **will liberate** America from these villains and scoundrels once and for all... We **will cross** the finish line. We **will dismantle** the deep state. We **will demolish** woke tyranny, and we **will restore** the American republic to all of its radiant glory, and with God's help and your support, we **will make** America powerful again* [16].

В приведенном примере модальный глагол *will* в функции деонтической модальности выражает значение обещания. Трамп высказывает жесткую и однозначную позицию, многократно повторяя данный модальный оператор, чтобы убедить адресатов в своей правоте и необходимости принять меры, которые он предлагает. Категоричность высказывания является довольно высокой.

Всего найдено 42 подобных примера.

III. Прагматика высказываний в рамках передачи **эпистемической** модальности.

А. Выражение вероятности:

9. *We have more oil in the United States than any country in the world... In Alaska, I approved a site, probably the biggest in the world. And the Democrats said, "No, it's over." They turned it down... If we had that without even my talking to Putin, oil **would've been** at \$40, \$35, maybe \$30 a barrel. So he [Putin] **wouldn't have even had** the money to prosecute a war against Ukraine. He **wouldn't have done** it anyway. Ukraine **would've been thriving**. There **would've been** no dead people...Russia never **would've pulled** the trigger* [16].

В рамках данного высказывания субъект утверждает о гипотетической возможности действия в прошлом при наличии других условий. Данная ситуация относится к прошлому, на нее нельзя повлиять, она является нереальной. Таким образом, адресант выражает свое мнение или предположение относительно ситуации, основанное на субъективной уверенности в сказанном. Повторяя модальный оператор несколько раз подряд в каждом предложении, бывший президент стремится воздействовать на публику и убедить ее в сказанном.

Всего найдено 18 подобных примеров.

Б. Выражение эпистемической возможности:

*10. Leadership in the world that defends our security, and advances human dignity, and protects our planet that's what I believe India and America **can do** together [15].*

В данном случае модальный оператор *can* в функции передачи эпистемической модальности выражает значение потенциальной возможности совместных действий между Индией и Америкой для достижения общих целей. Лексический маркер *believe* указывает на то, что это субъективное мнение адресанта с элементом прогноза.

Всего найдено 25 подобных примеров.

Примеры употребления модальных глаголов в выступлениях политиков Великобритании.

I. Прагматика высказываний в рамках передачи **динамической** модальности.

А) Выражение объективной необходимости:

*11. But I agree too with what President Barroso and others have said. At some stage in the next few years the EU **will need to agree** on treaty change to make the changes needed for the long-term future of the euro and to entrench the diverse, competitive, democratically accountable Europe that we seek [25].*

В данном примере модальный оператор *need* выражает значение необходимости в силу обстоятельств для достижения желаемых целей. Стоит отметить, что высказывание носит побудительный характер, так как адресант указывает на недостатки, которые нужно решить. Речевой акт представлен сообщением.

Всего найдено 33 подобных примера.

Б) Выражение волеизъявления:

12. *Good morning, everyone. As you know I've just come from Buckingham Palace where the Queen has asked me to form a new government which I **will do*** [24].

В данном случае модальный глагол *will* употреблен в значении динамической модальности, чтобы выразить намерение сформировать новое правительство после запроса королевы. Интенция адресанта заключается в информировании граждан об этом факте без какой-либо личной оценки к нему.

Всего найдено 3 подобных примера.

В) Выражение способности:

13. *In a global race, **can** we really **justify** the huge number of expensive peripheral European institutions? **Can** we **justify** a commission that gets ever larger? **Can** we **carry on** with an organisation that has a multibillion-pound budget but not enough focus on controlling spending and shutting down programmes that haven't worked?* [23]

Модальный оператор *can* используется для выражения динамического значения в риторических вопросах, которые подразумевают сильное сомнение в необходимости существования определенных европейских организаций. Адресант использует параллелизм с модальностью, чтобы установить контакт с аудиторией и удержать их внимание на проблеме.

Всего найдено 12 подобных примеров.

II. Прагматика высказываний в рамках передачи **деонтической** модальности.

А. Выражение инструкции:

14. *Today, hundreds of millions dwell in freedom, from the Baltic to the Adriatic, from the Western Approaches to the Aegean. And while we **must never take** this for granted, the first purpose of the European Union – to secure peace – has been achieved and we **should pay tribute** to all those in the EU, alongside Nato, who made that happen* [23].

В данном примере мы видим употребление двух модальных глаголов с различной степенью категоричности. Модальный оператор *must* передает деонтическое значение долженствования или сильной необходимости совершения действия. Интенция заключается в побуждении к действию адресатов. Лексический маркер *never* усиливает категоричность высказывания. Модальный оператор *should*, напротив, обладает слабой категоричностью и выражает значение рекомендации с оттенком побуждения к определенному действию.

Всего найдено 26 подобных примеров.

Б. Выражение обещания:

15. *Over the coming weeks, months and years, I **will not rest** until this debate is won. For the future of my country. For the success of the European Union. And for the prosperity of our peoples for generations to come* [23].

Модальный глагол *will* выражает деонтическое значение обещания. Адресант с помощью личного местоимения первого лица накладывает на себя обязательство и дает слово, что не успокоится, пока не выиграет дебаты. Категоричность высказывания является довольно высокой.

Всего найдено 12 подобных примеров.

III. Прагматика высказываний в рамках передачи **эпистемической** модальности.

А. Выражение вероятности:

16. *When Putin started this war, he gambled that our resolve **would falter**. Even now, he is betting that we **will lose** our nerve. But we proved him wrong then. And we will prove him wrong now* [26].

В приведенном примере премьер-министр Великобритании использует модальный оператор *will* (в одном случае *would* при согласовании времен) в эпистемическом значении вероятности или прогноза президента РФ Владимира Путина по поводу будущей победы над Украиной. Интенция адресанта заключается в том, чтобы в связи с личными убеждениями и субъективной оценкой ситуации уверить адресатов в неправоте президента РФ.

Всего найдено 43 подобных примера.

Б. Выражение эпистемической возможности:

17. *Of course, Britain **could make** her own way in the world, outside the EU, if we chose to do so. So **could** any other member state* [23].

В данном примере мы видим употребление модального глагола *could* в эпистемическом значении неуверенного предположения, выдвинутым адресантом. Его интенцией является представить свое мнение относительно указанной ситуации в альтернативной реальности. Категоричность высказывания является слабой.

Всего найдено 8 подобных примеров.

ВЫВОДЫ

Итак, в материале американских публичных выступлений преобладают примеры высказываний, передающих деонтическую модальность (37%). В базе примеров

британских выступлений, напротив, большинство примеров представляют модальные глаголы в динамическом и эпистемическом значениях (35% и 37% соответственно).

Причины того, что в британском политическом дискурсе преобладают модальные глаголы в динамическом и эпистемическом значениях, в то время как в американском дискурсе чаще употребляются модальные глаголы в деонтическом значении, могут быть связаны с культурными различиями между этими двумя странами.

В целом, британцы склонны к выражению своих мнений в более косвенной форме, используя эпистемическую модальность, чтобы описать возможности и вероятности, а также динамическую модальность, чтобы проинформировать о каком-то событии или действии или просто описать какую-либо ситуацию. В то же время, американцы часто используют более категоричную деонтическую модальность, чтобы призвать к действию или дать четкие указания.

Также следует учитывать, что в политической риторике часто используются стереотипы и конвенции, которые укоренены в определенной культуре и языке. Например, в США большой акцент делается на индивидуальном достижении и личной ответственности, что может отразиться в выборе глаголов, передающих деонтическую модальность. В то же время, Великобритания имеет более коллективистскую культуру, что может быть связано с большим употреблением модальных глаголов в высказываниях, передающих эпистемические и динамические значения.

Таким образом, различия в употреблении модальных глаголов в политическом дискурсе могут отражать глубокие культурные и языковые различия между Великобританией и Соединенными Штатами.

СПИСОК ИСПОЛЬЗОВАННОЙ ЛИТЕРАТУРЫ

1. Арутюнова Н.Д. Дискурс // Лингвистический энциклопедический словарь / Гл. ред. В.Н. Ярцева – М.: Сов. энциклопедия, 1990. – Электронный ресурс, URL: <http://tapemark.narod.ru/les/303b.html> (Дата обращения: 14.02.2023)
2. Валгина Н.С. Современный русский язык - М., 2002 - 528 с., [Электронный ресурс] URL: <http://www.hi-edu.ru/e-books/xbook107/01/part-119.htm#i8091> (Дата обращения: 05.04.2023)
3. Виноградов В.В. О категории модальности и модальных словах в русском языке, Исследования по русской грамматике: избранные труды. М., 1975. — С. 53-87

4. Золотова Г.А. О модальности предложения в русском языке // Филологические науки, М., 1962 - с. 65-79
5. Ляпон М.В. Модальность // Лингвистический энциклопедический словарь под ред. В.Н. Ярцевой. М.: Большая Российская энциклопедия, 2002 [Электронный ресурс] URL: <http://tapemark.narod.ru/les/303b.html> (Дата обращения: 20.04.2023)
6. Цвинариа М.Е. Динамика семантических и прагматических аспектов значений глаголов “MAGAN”, “MOTAN”, “CUNNAN” в древнеанглийском эпосе «Беовульф»: Автореф. дисс. канд. филол. наук. – Санкт-Петербург, 2003. – 24 с.
7. Palmer R.F. Modality and the English Modals. N.Y., 1979/ 1990.
8. ‘It’s on the tape’ Bob Woodward on the criminality of Donald Trump. – Электронный ресурс, URL: <https://www.theguardian.com/books/2022/nov/19/bob-woodward-donald-trump-tapes> (Дата обращения: 05.05.2023)
9. Joe Biden indicates he’ll run in 2024, following Democrats’ midterms wins. – Электронный ресурс, URL: <https://www.theguardian.com/us-news/2022/nov/10/joe-biden-2024-president-election> ‘It’s on the tape’ Bob Woodward on the criminality of Donald Trump – Электронный ресурс, URL: <https://www.theguardian.com/books/2022/nov/19/bob-woodward-donald-trump-tapes> (Дата обращения: 05.05.2023)
10. Trump urged to delay announcement on 2024 run until after Georgia runoff. – Электронный ресурс, URL: <https://www.theguardian.com/us-news/2022/nov/10/trump-advised-delay-announcement-2024-run-georgia-run-off> (Дата обращения: 05.05.2023)
11. Securitization, Framing, and the Threat of Right-Wing Militias Under Donald Trump. – Электронный ресурс, URL: <http://www.inquiriesjournal.com/articles/1913/securitization-framing-and-the-threat-of-right-wing-militias-under-donald-trump> (Дата обращения: 05.05.2023)
12. The Gender Gap in American Politics: How Money in Politics Affects Female Representation. – Электронный ресурс, URL: <http://www.inquiriesjournal.com/articles/1811/the-gender-gap-in-american-politics-how-money-in-politics-affects-female-representation> (Дата обращения: 10.05.2023)
13. Bill Clinton. Inaugural Address January 20, 1993. – Электронный ресурс, URL: https://avalon.law.yale.edu/20th_century/clinton1.asp (Дата обращения: 08.05.2023)

14. George W. Bush. A New Approach, 2000. – Электронный ресурс, URL: https://www.speeches-usa.com/Transcripts/george_w_bush-knoxville.html (Дата обращения: 08.05.2023)
15. Barack Obama. The People of India, 2015. – Электронный ресурс, URL: <https://www.englishspeecheschannel.com/english-speeches/barack-obama-2022-speech/> (Дата обращения: 05.05.2023)
16. Trump Speaks at CPAC, 2023. – Электронный ресурс, URL: <https://www.rev.com/blog/transcripts/trump-speaks-at-cpac-2023-transcript> (Дата обращения: 08.05.2023)
17. Jeremy Hunt faces rebellion on Tory right over autumn statement. – Электронный ресурс, URL: <https://www.theguardian.com/politics/2022/nov/18/jeremy-hunt-faces-rebellion-on-tory-right-over-autumn-statement> (Дата обращения: 15.05.2023)
18. Keir Starmer. I will abolish House of Lords to ‘restore trust in politics’. – Электронный ресурс, URL: [Keir Starmer: I will abolish House of Lords to ‘restore trust in politics’ | House of Lords | The Guardian](https://www.theguardian.com/politics/2022/nov/18/keir-starmer-i-will-abolish-house-of-lords-to-restore-trust-in-politics) (Дата обращения: 15.05.2023)
19. UK opposition parties to table amendments to delay deletion of 4,000 EU laws. – Электронный ресурс, URL: <https://www.theguardian.com/politics/2022/nov/19/uk-opposition-parties-to-table-amendments-to-delay-deletion-of-4000-eu-laws> (Дата обращения: 15.05.2023)
20. 70 years of data suggest the Conservatives will suffer a big defeat at the next election – here’s how I worked it out. – Электронный ресурс, URL: <https://theconversation.com/70-years-of-data-suggest-the-conservatives-will-suffer-a-big-defeat-at-the-next-election-heres-how-i-worked-it-out-193350> (Дата обращения: 09.05.2023)
21. Rishi Sunak and Star Wars what the UK prime minister can learn about governing from his favourite films. – Электронный ресурс, URL: <https://theconversation.com/rishi-sunak-and-star-wars-what-the-uk-prime-minister-can-learn-about-governing-from-his-favourite-films-193414> (Дата обращения: 09.05.2023)
22. Why Prince Andrew and Prince Harry can fill in for the King, and how the law might change. – Электронный ресурс, URL: <https://theconversation.com/why-prince-andrew-and-prince-harry-can-fill-in-for-the-king-and-how-the-law-might-change-193417> (Дата обращения: 09.05.2023)
23. David Cameron. Brexit Referendum. – Электронный ресурс, URL: <https://www.theguardian.com/politics/2013/jan/23/david-cameron-eu-speech-referendum> (Дата обращения: 13.05.2023)

24. Tony Blair. General Election Victory Speech, 2005. – Электронный ресурс, URL: <http://www.britishpoliticalspeech.org/speech-archive.htm?speech=224> (Дата обращения: 13.05.2023)
25. U.K. Prime Minister Boris Johnson gave a speech at the 2021 UN General Assembly on September 22. – Электронный ресурс, URL: <https://www.rev.com/blog/transcripts/uk-boris-johnson-un-general-assembly-2021-speech-transcript> (Дата обращения: 13.05.2023)

Фролова Ольга Валерьевна
кандидат юридических наук, доцент
доцент кафедры гуманитарных и социально-экономических
дисциплин Военной Академии связи имени С.М. Буденного,
Санкт-Петербург, Россия
Email: olga.val.frolova@mail.ru

Фролов Владислав Владимирович
кандидат юридических наук, доцент,
полковник юстиции,
заведующий кафедрой государственно-правовых дисциплин
ФГКОУ Санкт-Петербургской Следственной академии СК РФ,
Санкт-Петербург, Россия
Email: VVF.1970 @ yandex.ru

ОСОБЕННОСТИ ГРАЖДАНСКО-ПРАВОВОЙ ОТВЕТСТВЕННОСТИ

Аннотация: полное и оперативное возмещение вреда, причинённого деликтом (гражданским правонарушением) является значимой задачей государства. Только тогда можно говорить о реализации ключевой идеи справедливости. В рамках гражданского законодательства следует более точно определить, какие субъекты отвечают за деликты, причиненные работниками различных юридических лиц.

Необходимо дополнить и уточнить основания для снижения или даже освобождения от гражданско-правовой ответственности с учетом грубой вины самого потерпевшего, несоблюдении им очевидных правил безопасности.

Нуждается в дальнейшей законодательной разработке - комплекс вопросов, связанных с ответственностью государственных и муниципальных образований в рамках гражданских правоотношений. Следует особо выделить компенсацию вреда при нарушении публично-правовыми образованиями разумных сроков с возможностью

регрессного взыскания государством выплаченной компенсации с виновных должностных лиц.

Следует определить общую судебную методику взысканий морального вреда. По крайней мере, целесообразно установить минимальный порог возмещения морального вреда в размере одного МРОТа.

Ключевые слова: деликт, вред, причинная связь, институт гражданской ответственности, зарубежное гражданское законодательство, вина.

Resume: full and prompt compensation for damage caused by a tort (civil offense) is a significant task of the state. Only then can we talk about the realization of the key idea of justice. Within the framework of civil law, it should be more precisely defined which entities are responsible for torts caused by employees of various legal entities.

It is necessary to supplement and clarify the grounds for reducing or even exempting from civil liability, taking into account the gross fault of the victim himself, his non-observance of obvious safety rules.

Needs further legislative development - a set of issues related to the responsibility of state and municipal entities in the framework of civil legal relations. Particular emphasis should be placed on compensation for damages in case of violation by public legal entities of a reasonable time with the possibility of recourse recovery by the state of the compensation paid from guilty officials.

It is necessary to determine the general judicial methodology for recovering moral damages. At the very least, establish a minimum threshold for compensation for moral damage in the amount of one minimum wage.

Key words: delict, harm, causation, institution of civil liability, foreign civil law, guilt.

Ни одно гражданское правонарушение не должно оставаться без возмещения причиненного ущерба, без восстановления утраченных прав и юридических возможностей для потерпевшего. Так обеспечивается ключевой принцип права – защищается идея справедливости.

В юридической практике зачастую вызывает затруднения: «Установление причинной связи между противоправным поведением и наступившим вредом... того, что неправомерные действия породили наступивший вред.» [1, С.176.].

В жизни возможны разные ситуации. Поэтому «многообразие видов ответственности в гражданском законодательстве России даёт возможность дифференцированно её применять в охранительных правоотношениях в зависимости как от характера допущенного субъектом правонарушения, так и от индивидуальных качеств самого субъекта.» [2, С.22-23.].

Признаки конкретного деликта обуславливают правоприменение конкретной меры (гражданско-правовой санкции). Эффективность института гражданской ответственности предопределяется оперативным и справедливым правосудием на основе правильно избранных и достаточно проработанных норм законодательства.

Однако, институт возмещения морального вреда недостаточно разработан. В частности, нет общих методик определения ущерба.

Приведу пример из российской юридической практики.

«Кузин обратился с иском о взыскании компенсации морального вреда в результате ДТП в размере два миллиона рублей. Истец указал, что 06.08.2022 произошло ДТП с участием автомобиля Ауди 80, под управлением Денисова, и велосипедиста Кузина. В результате наезда Кузину был причинен вред здоровью средней тяжести, в связи с чем он находился на лечении с 08.08.2022 по 31.09.2022. Истец Кузин указал, что ему причинены моральные страдания. Суд взыскал с Денисова в пользу Кузина компенсацию морального вреда в размере 300000 руб.» [3, С.2.].

Возникают вопросы: почему суд посчитал справедливой именно такую сумму? А в аналогичной ситуации в другом российском городе суд взыщет похожую сумму?

На наш взгляд, должен возмещаться моральный вред человеку, если например, машина задавит его домашнего питомца (собаку или кошку...).

Ответственность за причинение вреда (совершение деликта) предполагает, что применение санкций к делинквенту требует доказывания факта причинной связи между противоправными действиями виновного и наступившим ущербом.

Причем «В российском деликтном праве, построенном на принципе генерального деликта, под вредом должно пониматься всякое умаление чужого блага или интереса... Отечественное законодательство должно предоставлять потерпевшему право выбора надлежащего способа возмещения вреда...» [4, С.41.].

Можно поддержать предложение: «предусмотреть в гл. 25 ГК РФ перечень мер гражданско-правовой ответственности пресекательного типа: ответственность в виде приостановления (прекращения) деятельности предприятия, сооружения либо иной производственной деятельности, которая продолжает причинять вред либо угрожает новым вредом, создает опасность причинения вреда в будущем (ст. 1065 ГК РФ); изъятие

земельного участка, не используемого в соответствии с его целевым назначением (ст. 284 ГК РФ)...» [5, С.79-80.].

Возникает вопрос о пределах имущественной ответственности, возмещения чистых экономических убытков: «Например, в Англии деликвент по небрежности повредил электрический кабель и тем самым прервал подачу энергии в заводские помещения потерпевшего. Во избежание причинения вреда электрической печи потерпевший был вынужден удалить из нее расплав металла, что причинило физический вред, а также стало причиной потери прибыли от реализации металла. Повреждение кабеля и прекращение подачи энергии воспрепятствовало также совершению потерпевшим еще четырех операций по переплавке. Судьи удовлетворили требование потерпевшего о возмещении стоимости утраченного металла, а также неполученной прибыли от его реализации, но отказали в возмещении прибыли, которая могла бы быть получена от совершения четырех операций по переплавке.» [6, С.72.]. Однако, тогда усиливается проблема возмещения упущенной выгоды.

Интересен анализ шотландской практики возмещения вреда: «Порой небрежное поведение не причиняет физического или имущественного вреда, но лица, опасавшиеся, что такой вред мог быть им причинен, а также наблюдавшие причинение вреда другим лицам, испытывают эмоциональное потрясение (emotional distress)... Например, получил возмещение от работодателей крановщик, испытывавший эмоциональное потрясение, когда груз, который он поднимал, упал обратно в трюм корабля из-за обрыва троса (в тот момент крановщик решил, что в результате падения груза погибли работавшие в трюме люди).» [7, С.95]. Возникает вопрос о возмещении морального вреда в России невольному причинителю ущерба в силу обстоятельств и учета вины других субъектов при гибели людей.

Подведем итог.

В законе следует более точно определить, какие субъекты отвечают за деликты, причиненные работниками различных разновидностей юридических лиц.

Необходимо детальнее определить вопросы снижения или даже освобождения от гражданско-правовой ответственности с учетом грубой вины самого потерпевшего, несоблюдении им очевидных правил безопасности.

Нуждается в уточнении комплекс вопросов, связанных с ответственностью государственных и муниципальных образований в рамках гражданских правоотношений. При этом следует особо выделить компенсацию вреда при нарушении публично-правовыми образованиями разумных сроков с возможностью регрессного взыскания государством выплаченной компенсации с виновных должностных лиц.

Следует определить общую судебную методику взысканий морального вреда. По крайней мере, установить минимальный порог возмещения морального вреда в размере одного МРОТа.

Список литературы:

1. Морозова, Е. А. Особенности гражданско-правовой ответственности за вред, причиненный государственными органами и их должностными лицами, в определенных сферах государственной деятельности // Молодой ученый. — 2020. — № 8 (298). — С. 175-177. — URL: <https://moluch.ru/archive/298/67608/> (дата обращения: 16.06.2023).
2. Вятчин В.А. О видах гражданско-правовой ответственности // Наука Красноярья. 2017. №4. –С. 7-24.
3. Фрунзенский районный суд г. Санкт-Петербурга рассмотрел гражданское дело по иску Евгения Кузина к Константину Денисову о возмещении вреда. Объединённая пресс-служба судов Санкт-Петербурга – Telegram. // <https://t.me/s/SPbGS/14945> (дата обращения 26.06.2023г.)
4. Манасян, Т. В. Вред как условие деликтной ответственности // Новый юридический вестник. — 2020. — № 6 (20). — С. 40-42. — URL: <https://moluch.ru/th/9/archive/171/5304/> (дата обращения: 16.06.2023).
5. Золотарев А.П. О некоторых особенностях деликтной ответственности в гражданском праве России // Право и государство: теория и практика. 2017. №12. –С. 74-80.
6. Богданов Д.Е. Пределы деликтной ответственности в российском и зарубежном праве // Журнал российского права. 2011. № 7. - С. 69-78.
7. Макмэнас Ф., Рассел Э. Деликт // Право и предпринимательство (зарубежный опыт). Сборник обзоров и рефератов. Центр социал. науч.-информ. исслед. Отд. политологии и правоведения. Редкол.: Афанасьева Е.Г. (отв.ред.-сост.) и др. 2002. –С.94- 98.

ЯЗЫКОВЫЕ СРЕДСТВА УСИЛЕНИЯ АНТРОПОЦЕНТРИЧЕСКОЙ ОЦЕНКИ В АНГЛО-РУССКОМ ПЕРЕВОДЕ (ГЕНДЕРНЫЙ АСПЕКТ)

Аннотация

Настоящая статья посвящена антропоцентрическому исследованию языковых средств выражения гендерно-ориентированных оценок и усилению оценочности при переводе. Эмпирический материал представлен оригинальным текстом, т.е. романом Дж. Остин «Гордость и предубеждение», и переводом данного художественного произведения с английского языка на русский. На примере конкретной смысловой группы гендерно-ориентированных высказываний демонстрируются подходы к выявлению диапазона переводческого варьирования. Актуальность данной темы состоит в том, что она лежит в русле активно разрабатываемых направлений современного языкознания: гендерной лингвистики, функциональной семантики и переводоведения. Научная новизна указанной проблематики обусловлена тем, что ее рассмотрение проводится в аспекте переводческого варьирования.

Annotation

The article is devoted to the anthropocentric study of linguistic means of expressing gender-oriented evaluative statements and the translator's intensifying the original anthropocentric evaluation. The empirical material is based on the English-to-Russian translation of Jane Austen's *Pride and Prejudice*. Approaches to establishing the range of translation variance are illustrated by a gender-specific semantic group of statements. The relevance of the article is determined by addressing the actively developed areas of modern linguistics: gender linguistics, functional semantics and translation studies. The scientific novelty of this problem lies in addressing the aspect of translation variation.

Ключевые слова: антропоцентрическая оценочность, гендерно-ориентированные языковые выражения, гендерный подход, переводческие решения.

Keywords: anthropocentric evaluativity, gender-oriented utterances, gender-related approach, translation choices.

Начиная со второй половины прошлого столетия в лингвистике происходят значительные изменения: главенствующая системно-структурная и статическая парадигма

сменяется парадигмой антропоцентрической, благодаря которой человек вновь обрел статус «меры всех вещей» и снова стал центром мироздания [5]. В XX в. явление *антропоцентризма* послужило основой для становления новой для языкознания парадигмы, делающей упор на изучение антропоцентрического фактора в языке. Ряд лингвистов утверждает, что антропоцентрическая парадигма находится еще на стадии разработки, поскольку в современной лингвистике не наблюдается формирования точного определения нового объекта научных исследований, методов и принципов описания, «целей и ценностей, доминирующих на данном этапе развития науки» [17, с. 38].

В рамках антропоцентрической парадигмы языковые явления изучаются с позиции взаимосвязи между языком и человеком. Следовательно, характер данной диады наглядно прослеживается и в области оценок, поскольку природа оценки и природа человека соотносятся друг с другом [1]. Оценка наблюдается во всех областях, где субъект познания так или иначе соприкасается с объективным миром [11]. По мысли Е. М. Вольф, оценка как семантическое понятие подразумевает ценностный аспект значения языковых выражений, который может интерпретироваться как «А (субъект оценки) считает, что Б (объект оценки) хороший/плохой». В семантическую структуру оценочного акта входят такие компоненты, как субъект, объект, характер оценки, основание и определенные языковые структуры. Оценка, выраженная с помощью языковых средств, формирует отношение субъекта к объекту и становится одним из семантических свойств лингвистической категории оценочности [4]. Характер, или знак оценки – положительной или отрицательной – которую дает человек (субъект оценки) окружающей его действительности, напрямую зависит от его ощущений и эмоций по поводу того или иного явления, предмета или действия.

Оценочное значение прослеживается в единицах любого уровня языка – аффиксе, слове, предложении, тексте, но оно зачастую актуализуется лишь в расширенном контексте [10].

Немаловажную роль при изучении антропоцентрического фактора в языке играет и гендерная лингвистика, которая нацелена на изучение связи между гендером человека и речевым поведением. Как и любое новое направление, гендерная лингвистика находится в процессе выработки собственных методов и приемов исследования, а потому нуждается в пристальном изучении и разработке терминологической базы [16].

Так, на сегодняшний день ученые не пришли к единому мнению относительно природы *гендера*, хотя это понятие достаточно широко используется исследователями. Одни считают, что гендер следует отнести к мыслительным конструктам, или моделям, созданным для того, чтобы наиболее четко и с научной точки зрения описывать проблемы пола и разграничивать его биологические и социокультурные функции. Другие же

полагают, что гендер – социальный конструкт, создаваемый обществом, в том числе и посредством языка [8].

Однако некоторые исследователи [14] утверждают, что различия в речи между представителями обоих полов несущественны и не дают оснований полагать, что пол – определяющий фактор в процессе коммуникации, как считалось на первых порах становления феминистской лингвистики. Отмечено было также и то, что в различных речевых ситуациях один и тот же человек ведет себя по-разному, и в дальнейшем такому явлению дали название «переключение кода» [9]. Кроме того, различия мужской и женской речи зависят от образовательного уровня человека, т.е. с повышением уровня образования выявляется все меньше различий в речи [15].

Набор определенных признаков, позволяющих дифференцировать речь женщин и мужчин, было предложено обозначать термином *гендерлект*, который раскрывает их речевое поведение в конкретной коммуникативной ситуации в контексте определенной культуры [6]. Отличительные признаки, в том числе и речевые, представителей обоих полов прививаются и формируются под влиянием принятых в обществе гендерных стереотипов [2].

Настоящее исследование направлено на выявление языковых средств выражения оценки в художественном тексте и переводе, а именно – средств ее усиления, т.е. одного из видов модуляции, или варьирования, оценки при переводе оригинального высказывания с английского языка на русский. При этом гендерный подход и гендерный аспект исследования обусловлены тем, что в центре внимания находятся женские оценочные высказывания, зафиксированные в прямой речи, о представителях собственной, т.е. женской гендерной идентичности; иными словами, субъектом и объектом оценки выступают персонажи женского пола. Более того, материалом исследования послужил «женский роман», т.е. созданный автором-женщиной и переведенный женщиной-переводчиком и адресованный преимущественно женской аудитории. Как показывает материал исследования, объект такой оценки в подавляющем большинстве случаев детализируется, т.е. оценивается лишь определенный аспект личности женщины. В связи с этим здесь целесообразно будет использовать такое понятие, как *вектор оценки* [7], под которым в данной работе будет пониматься направленность оценки на отдельные характеристики человека: внешность, интеллект и т.д. Рабочая гипотеза исследования заключается в том, что при художественном переводе с английского языка на русский оценочность в гендерно-ориентированных высказываниях может варьироваться в определенных пределах.

Начнем со случаев **положительной оценки**. Прежде всего рассмотрим пример (1), где вектор положительной оценки направлен на внешность женщины.

1. <...>, *as you are neither of you large*. – <...>, *вы же обе не в теле*.

В данном примере переводческое усиление оценки получает комплексную репрезентацию, под которым мы понимаем использование переводчиком целого комплекса языковых средств: прилагательное *large* репрезентировано фразеологической единицей *в теле*, из-за чего высказывание на русском языке звучит более выразительно. При этом усиление оценочности происходит за счет добавления иллокутивной частицы *же*. Английский язык считается слабopартиклевым, тогда как в русском (сильнопартиклевом) языке частицы многочисленны и играют важную коммуникативно-прагматическую роль [13, с. 121].

Теперь перейдем к случаю (2), где отмечена положительная оценка, вектор которой направлен на навыки и умения женщины.

2. *Her performance on the pianoforte is exquisite*. – *На фортепьяно она играет ну просто бесподобно*.

Здесь прилагательное *exquisite* (оценка любительского музицирования) передано наречием *бесподобно*, которое сближается с антонимическим переводом за счет приставки *без-/бес-* (*бесподобный* мыслится как *не имеющий подобия*). Помимо этого, общая экспрессивность усиливается за счет выдвижения второстепенного члена, т.е. факультативного изменения прямого порядка слов при переводе, а конкретное усиление оценки – добавлением блока иллокутивных частиц (*ну* и *просто*), которое представляет собой периферийный случай переводческого приема добавления.

В других примерах с усилением положительной оценки отмечены языковые средства, аналогичные описанным выше, а также использование в переводе яркоокрашенной оценочной лексики вместо нейтральной.

Далее перейдем к рассмотрению **отрицательной оценки**. Так, в примере (3) вектор отрицательной оценки направлен на внешность женщины, что подтверждается использованием связочного глагола *looks*.

3. *She looks sickly and cross*. – *Она выглядит болезненной злючкой*.

В данном примере усиление отрицательной оценочности достигается за счет переводческого приема субстантивации, которая, образно говоря, «навешивает ярлык» на персонажа: *cross* → *злючкой*.

Далее рассмотрим случай (4), где вектор отрицательной оценки ориентирован на качества характера женщины.

4. <...> *she might have been Mr. Collins's wife by this time, had not it been for her own perverseness.* – <...> *теперь она уже могла быть женой мистера Коллинза, если бы не ее вздорное упрямство.*

В примерах (3)-(4) репрезентация оценки при переводе достигается не комплексным, а простым способом, т.е. переводчик использует одно средство варьирования антропоцентрической оценочности. Это происходит за счет выбора переводчиком такой лексики, которая в большей степени отвечает его/ее личной трактовке оценочного смысла. Так, репрезентация отрицательной оценки качества характера достигается за счет дублирования функциональной семантики оценки, а именно интенсификации значения эмоционально-окрашенной оценочной лексики при переводе: существительное *perverseness* передано словосочетанием *вздорное упрямство*, т.е. посредством приема грамматического развертывания.

Перейдем к тому случаю, в котором зафиксировано усиление отрицательной оценки интеллектуальных качеств женщины при переводе. Ниже выполнен анализ примера (5), где при описании интеллектуальных качеств женщины отрицательный оценочный компонент оригинального высказывания усиливается благодаря выбору переводчиком соответствующей лексики, а также применением антонимического перевода.

5. *It only shows her being deficient in something herself – sense* <...>. – <...> *лишь показывает, что в ней есть какой-то изъян –* <...> *она неумна* <...>.

Рассматриваемое существительное с общим значением *sense* конкретизировано при переводе кратким прилагательным с отрицательно-оценочным значением *неумна*. При этом переводчик исходит из общего контекста высказывания, где присутствует «размытый» отрицательно-оценочный компонент *deficient in something*. Антонимический перевод значительно усиливает функциональную семантику оценки.

Итак, при отборе языкового материала нами был максимально полно использован гендерный подход. Это выражается в авторстве оригинала и перевода, в выборе субъекта и объекта оценки, а также в учете преобладающей целевой аудитории. Добавим к этому и гендер исследователя.

Как показывает наш материал, в количественном отношении отрицательно-оценочные высказывания персонажей-женщин о представительницах собственной гендерной идентичности преобладают над положительно-оценочными высказываниями. Такое явление, по всей видимости, можно объяснить стереотипными представлениями автора о женском умонастроении.

При переводе таких оценочных высказываний на русский язык усиление оценок наблюдается преимущественно на морфологическом, лексическом и функциональном уровнях и тесно связано с усилением общей экспрессивности включающего высказывания. Такое варьирование обусловлено индивидуальными решениями переводчика. Но, с нашей точки зрения, эти решения не случайны, а обусловлены культурно-языковыми факторами. Как отмечается в лингвокультурологии [3], русский язык в целом более экспрессивен, чем английский. В данном случае переводчица выступает как носитель определенной лингвокультуры, и ее выбор средств выражения оценочности также ориентирован на реципиентов – представителей той же лингвокультуры. Усилению антропоцентрической оценочности в наибольшей степени способствует применение таких переводческих приемов, как антонимический перевод, грамматическое развертывание, субстантивация и конкретизация. Широко используются при переводе и типологические средства русского языка, и в первую очередь его сильнопартиклевость: частицы как средство функциональной семантики используются не только изолированно, но и в составе блоков. Включение их в перевод мы рассматриваем как периферийный вариант приема добавления.

Список литературы

1. Арутюнова Н. Д. Язык и мир человека. М.: Языки русской культуры, 1999. – 896 с.
2. Вахрамеева А. С. Гендерно-ориентированные высказывания в современном английском языке (на материале женской прозы): Дис. канд. фил. наук. СПб: СПбГУ, 2009. – 191 с.
3. Вежицкая А. Язык. Культура. Познание. М.: Русские словари, 1996. – 416 с.
4. Вольф Е. М. Функциональная семантика оценки. М.: Едиториал УРСС, 2002. (Лингвистическое наследие XX века.).
5. Воркачев С. Г. Лингвокультурология, языковая личность, концепт: становление антропоцентрической парадигмы в языкознании // Филологические науки. / С. Г. Воркачев. – 2001, № 1. – С. 64-72.
6. Жукова И. Н., Лебедько. М. Г., Прошина З. Г., Юзефович Н. Г. Словарь терминов межкультурной коммуникации. М.: ФЛИНТА: Наука, 2013. – 632 с.
7. Карасик В. И. Прокрастинация: Векторы оценки // Когнитивные исследования языка. Вып. XXXVII / ред. Н. Н. Болдырев. Тамбов: Тамбовский гос. ун-т, 2019. – С. 196-201.
8. Кирилина А. В. Гендер: лингвистические аспекты. М.: Институт социологии РАН, 1999. – 189 с.

9. Кирилина А. В. Гендерная асимметрия в языке // Словарь гендерных терминов / Под ред. А. А. Денисовой / Региональная общественная организация "Восток-Запад: Женские Инновационные Проекты". М.: Информация XXI век, 2002. – 256 с.
10. Ключкина Ю. В. Языковая оценка как неотъемлемая категория портретного описания, Тамбов.: Грамота, 2008. № 1 (1): в 2-х ч. Ч. II., 2008. С. 34-35. – Электронный ресурс, URL: https://www.gramota.net/articles/issn_1997-2911_2008_1-2_09.pdf (Дата обращения: 09.04.2023).
11. Колшанский Г. В. Соотношение субъективных и объективных факторов в языке. М.: Наука, 1975. – 231 с.
12. Остин Дж. Гордость и гордыня [пер. с англ. И. Г. Гуровой]. М.: Издательство АСТ, 1999. – 432 с. – Электронный ресурс, URL: http://www.apropospace.ru/lib/osten/gurova_1.html (Дата обращения: 19.03.2023).
13. Петрова Е. С. Сопоставительная типология английского и русского языков. СПб: СПбГУ, 2011. – 368 с.
14. Пилатова В. Н. Экспрессивное отрицание в современном английском языке: Дис. канд. фил. наук. СПб., 2002. – 199 с.
15. Слышкин Г. Г. Дискурс и концепт (о лингвокультурном подходе к изучению дискурса) // Языковая личность: институциональный и персональный дискурс: Сб. науч. тр. Волгоград, 2000. С. 38-45.
16. Трофимова Е. И. Терминологические вопросы гендерных исследований в филологических науках // Общественные науки и современность. – 2002. – № 6. – С. 178-188.
17. Фрумкина Р. М. Самосознание лингвистики – вчера и завтра // Изв. Рос. АН. Сер. Лит. и яз. 1999. № 4. С. 28-38.
18. Austen, J. Pride and Prejudice, 1813. – Электронный ресурс, URL: <https://www.janeausten.org/pride-and-prejudice/pride-and-prejudice-online.php> (Дата обращения: 20.04.2023).

Мамедов Джафар Заур оглы, студент кафедры алгебры анализа и методики преподавания математики, Калмыцкий государственный университет, г.Элиста

Кошляева Гиляна Викторовна, студентка кафедры алгебры анализа и методики преподавания математики, Калмыцкий государственный университет, г.Элиста

Бабаева Алёна Юрьевна, студентка кафедры алгебры анализа и методики преподавания математики, Калмыцкий государственный университет, г.Элиста

Боктаев Алдар Владимирович, студент кафедры алгебры анализа и методики преподавания математики, Калмыцкий государственный университет, г.Элиста

Максатов Азар Максатович, студент кафедры алгебры анализа и методики преподавания математики, Калмыцкий государственный университет, г.Элиста

Добжаев Тензин Александрович, студент кафедры алгебры анализа и методики преподавания математики, Калмыцкий государственный университет, г.Элиста

Страшиков санан Романович, студент кафедры алгебры анализа и методики преподавания математики, Калмыцкий государственный университет, г.Элиста

К ВОПРОСУ ОБ ОЛИМПИАДНЫХ ЗАДАЧАХ ПО АЛГЕБРЕ: ИСТОРИЯ ВОЗНИКНОВЕНИЯ И ОТКРЫТЫЕ ПРОБЛЕМЫ В ТЕОРИИ ЧИСЕЛ

Аннотация

Олимпиадные математические задачи играют важную роль в развитии учеников, позволяя им применять свои знания на практике и развивать навыки решения сложных задач. В этой статье мы рассмотрим историю возникновения олимпиадных задач по алгебре и проанализируем некоторые открытые проблемы в теории чисел.

Annotation

Olympiad math problems play an important role in the development of students, allowing them to put their knowledge into practice and develop skills for solving complex problems. In this article we will look at the history of the emergence of Olympiad problems in algebra and analyze some open problems in number theory.

Ключевые слова: гипотеза Бирча-Свиннертона-Дайера, гипотеза Римана, криптография, нетривиальные задачи, Олимпиада, проблема Гольдбаха, проблема длинных прогрессий, проблема первых цифр, проблема Ферма, теория чисел.

Keywords: Birch-Swinnerton-Dyer hypothesis, Riemann hypothesis, cryptography, nontrivial problems, Olympiad, Goldbach's problem, long progressions problem, first digits problem, Fermat's problem, number theory.

История олимпиадных задач по алгебре

Олимпиадные задачи по алгебре имеют долгую историю и развивались вместе с развитием математики. В начале XX века они стали широко распространены в математических олимпиадах, которые проводятся для талантливых студентов. Олимпиадные задачи по алгебре требуют от участников не только знания основных понятий и формул, но и умение применять их для решения нетривиальных задач [1].

Олимпиадные задачи по алгебре могут включать различные темы, такие как уравнения и неравенства, системы уравнений, функции, прогрессии, многочлены и др. Они требуют от участников логического мышления, творческого подхода к решению и умения обосновывать свои ответы [5].

Открытые проблемы в теории чисел

Теория чисел — это раздел математики, изучающий свойства и закономерности целых чисел. В этом разделе математики существует несколько открытых проблем, которые стимулируют исследования и олимпиадные соревнования [2].

Одной из наиболее известных открытых проблем в теории чисел является гипотеза Римана, которая была сформулирована немецким математиком Бернхардом Риманом в 1859 году. Эта гипотеза связана с распределением простых чисел и имеет широкое прикладное значение в криптографии и других областях. Ее доказательство остается открытым вопросом в настоящее время [3].

Другой интересной проблемой в теории чисел является проблема Гольдбаха, которая была сформулирована немецким математиком Кристианом Гольдбахом в 1742 году [14]. Согласно этой проблеме, каждое четное число больше 2 можно представить в виде суммы двух простых чисел. Несмотря на множество экспериментальных проверок, данная проблема остается нерешенной [7].

Также стоит упомянуть о проблеме Ферма, которая была сформулирована польским математиком Пьером де Ферма в XVII веке [4]. Эта проблема утверждает, что уравнение $x^n + y^n = z^n$ не имеет целочисленных решений для $n > 2$. Эта проблема оставалась нерешенной на протяжении более трех столетий и была окончательно доказана английским математиком Эндрю Уайлсом в 1994 году [6].

Кроме того, существует множество других открытых проблем в теории чисел, таких как гипотеза Бирча-Свиннертона-Дайера, проблема длинных прогрессий простых чисел, проблема первых цифр и др. Решение этих проблем может открыть новые глубины в понимании структуры и свойств чисел [9].

Олимпиады и исследования

Олимпиадные задачи по алгебре и открытые проблемы в теории чисел тесно связаны. Многие олимпиадные задачи требуют знания основных концепций и методов из теории чисел, а успешное решение сложных олимпиадных задач может способствовать развитию новых идей и подходов к открытым проблемам [8].

Участие в олимпиадах по математике позволяет молодым математикам развивать свои навыки анализа, абстракции и творческого мышления [13]. Они сталкиваются с различными типами задач, включая задачи по алгебре, которые требуют применения знаний теории чисел для их решения [10].

Многие известные математики начинали свой путь именно с олимпиадных соревнований [12]. Участие в них помогает выявить талантливых молодых математиков и создает благоприятную среду для их дальнейшего развития и исследований [11].

Заключение

Олимпиадные задачи по алгебре и открытые проблемы в теории чисел представляют собой важные аспекты математики, которые стимулируют учеников и исследователей к дальнейшему изучению и развитию этих областей. Решение сложных олимпиадных задач требует глубоких знаний и умений в области алгебры, а работа над открытыми проблемами в теории чисел способствует развитию математического мышления и поиску новых знаний. Олимпиады исследования в теории чисел - это важные аспекты развития математики, которые продолжают привлекать учеников и исследователей со всего мира.

Литература

1. Иэн Стюарт. Величайшие математические задачи. Москва, Альпина нон-фикшн, 2015, 460 с
2. Карпенко А.С. Логика Лукасевича и простые числа. М.: Наука, 2007. 256 с.
3. Карпенко А.С. Развитие многозначной логики. М.: URSS. 2010. 444 с.
4. Карпенко А.С. Характеристическая матрица для простых чисел // 6-я Всесоюзная конференция по математической логике: Тез. докл. Тбилиси, 1982.С. 76.
5. Карпенко А.С., Томова Н.Е. Трехзначная логика Бочвара и литеральные паралогики. М.: ИФ РАН, 2016. 110 с.
6. Рысин А.В. Новые взгляды в теории мироздания на основе объединения известных физических теорий / А.В. Рысин, О.В. Рысин, В.Н. Бойкачев, И.К. Никифоров. – М.: Техносфера, 2010. 440 с.
7. Рысин А.В. Разрешение существующих парадоксов в физике на основе теории мироздания / А.В. Рысин, О.В. Рысин, В.Н. Бойкачев, И.К. Никифоров. – М.: Техносфера, 2011. 600 с.

8. Рысин А.В. Теория мироздания на основе известных физических теорий / А.В. Рысин, О.В. Рысин, И.К. Никифоров. – Чебоксары: Изд-во Чуваш. ун-та, 2009. 234 с.
9. Рысин А.В. Революция в физике на основе исключения парадоксов / А.В. Рысин, О.В.Рысин, В.Н. Бойкачев, И.К. Никифоров. – М.: Техносфера, 2016 г. 875 с.
10. Соколов А.А., Тернов И.М., Жуковский В.Ч. Квантовая механика. – М.: Наука, 1979. С. 317
11. Стюарт И. Величайшие математические задачи. М.: АНФ, 2016. 460с.
12. Тактаров Н.Г. Справочник по высшей математике для студентов. Москва,Либроком, 2008, 880с
13. Фальковский О.И. Техническая электродинамика. – М.: Связь, 1978. С. 126.
14. Фейнман Р., Лейтон Р., Сэндс М. Фейнмановские лекции по физике. т. 6. Электродинамика. – М.: Мир, 1977. С. 271.

Literature

1. Ian Stewart. The greatest mathematical problems. Moscow, Alpina non-fiction, 2015, 460 s
2. Karpenko A.S. Lukasevich's logics and prime numbers. М.: Nauka, 2007. 256 p.
3. Karpenko A.S. Development of multivalued logic. М.: URSS. 2010. 444 p.
4. Karpenko A.S. Characteristic matrix for prime numbers // 6th All-Union Conference on Mathematical logic: Tez. dokl. Tbilisi, 1982.P. 76.
5. Karpenko A.S., Tomova N.E. Bochvar's three-digit logic and literal paralogics. Moscow: IF RAS, 2016. 110 p.
6. Rysin A.V. New views in the theory of the universe based on the unification of known physical theories / A.V. Rysin, O.V. Rysin, V.N. Boykachev, I.K. Nikiforov. – М.: Technosphere, 2010. 440 p.
7. Rysin A.V. Resolution of existing paradoxes in physics based on the theory of the universe / A.V. Rysin, O.V. Rysin, V.N. Boykachev, I.K. Nikiforov. – М.: Technosphere, 2011. 600 p.
8. Rysin A.V. Theory of the universe based on known physical theories / A.V. Rysin, O.V. Rysin, I.K. Nikiforov. Cheboksary: Chuvash Publishing House. un-ta, 2009. 234 p.
9. Rysin A.V. Revolution in physics based on the elimination of paradoxes / A.V. Rysin, O.V.Rysin, V.N. Boykachev, I.K. Nikiforov. – М.: Technosphere, 2016 875 p.
10. Sokolov A.A., Ternov I.M., Zhukovsky V.Ch. Quantum Mechanics. – М.: Nauka, 1979. P. 317

11. Stewart I. The greatest mathematical problems. M.: ANF, 2016. 460c.
12. Taktarov N.G. Handbook of Higher Mathematics for students. Moscow, Librocom, 2008, 880s
13. Falkovsky O.I. Technical electrodynamics. – M.: Svyaz, 1978. p. 126.
14. Feynman R., Leighton R., Sands M. Feynman lectures on physics. vol. 6. Electrodynamics. – Moscow: Mir, 1977. p. 271.

ВЗАИМОСВЯЗЬ ПРОФЕССИОНАЛЬНОЙ МОТИВАЦИИ С УДОВЛЕТВОРЕННОСТЬЮ ТРУДОМ У СОТРУДНИКОВ ЧОП

В данной статье представлен краткий обзор исследования на тему «Взаимосвязь профессиональной мотивации с удовлетворенностью трудом у сотрудников ЧОП».

Ключевые слова: профессиональная мотивация, внутренняя мотивация, внешняя мотивация, удовлетворенность трудом, частное охранное предприятие

This article provides a brief overview of the research on the topic "The relationship of professional motivation with job satisfaction among PSC employees".

Keywords: professional motivation, internal motivation, external motivation, job satisfaction, private security company

Множество компаний при построении своей системы задумываются о важности формирования в организации «эффективной» системы мотивации. Мотивация занимает ведущее место в структуре личности и является одним из основных понятий, которое используется для объяснения движущих сил поведения и деятельности. Под мотивацией профессиональной деятельности следует понимать действие конкретных побуждений, обуславливающих выбор профессии и длительное выполнение обязанностей, связанных с данной профессией.

Наряду с трудовой мотивацией значительное влияние на поведение сотрудников в организации также оказывает и удовлетворённость трудом. Под удовлетворенностью трудом понимается, насколько работник удовлетворен условиями своей работы, насколько работа соответствует его ожиданиям, насколько в ней могут осуществляться его склонности и способности.

На сегодняшний день во многих организациях и проблемы мотивации, и проблемы удовлетворённости трудом сотрудников остаются актуальными. Деятельность частных охранных предприятий также является не исключением и, конечно же, мотивация, как основная движущая сила, играет особую роль в трудовой жизни сотрудников.

Как правило, в частных охранных предприятиях (далее по тексту - ЧОП), к сотрудникам предъявляются повышенные требования, например, такие как, сотрудник должен быть физически крепок, владеть навыками самообороны и рукопашного боя, уметь обращаться с разными видами оружия (огнестрельного и холодного), а также применять

спецсредства, наличие активной жизненной позиции. Обладать такими чертами характера как: дисциплинированность, чёткое исполнение функциональных обязанностей, согласно инструкций, коммуникабельность, предельная внимательность. Сотрудники ЧОП зачастую несут службу в усиленном режиме в специальном снаряжении, находясь в постоянной готовности к действиям в условиях риска, что вызывает высокое нервно-психическое напряжение. Все эти факторы оказывают влияние на мотивацию деятельности сотрудника и могут способствовать ее снижению. В связи с этим сотрудникам необходима высокая оценка результатов их трудовой деятельности, благоприятные условия труда, достойная оплата труда, возможность карьерного роста, психологический климат и т.д.

В этой связи для руководителей ЧОП актуален вопрос профессиональной мотивации, а также изучение основных проблем неудовлетворённости сотрудников ЧОП их трудовой деятельности.

Гипотезой нашего исследования выступило предположение о том, что существует значимая взаимосвязь между профессиональной мотивацией и удовлетворенностью трудом у сотрудников ЧОП, а именно: чем выше удовлетворенность трудом, тем выше профессиональная мотивация.

Методики:

1. «Опросник удовлетворенности работой» (Job Satisfaction Survey; JSS) П. Спектор;
2. Методика "Структура мотивации трудовой деятельности" К. Замфир.
3. Методика «Интегральная удовлетворенность трудом» А. В. Батрашев.
4. Методика «Диагностика мотивационной структуры личности»

В. Э. Мильман.

Удовлетворенность сотрудника своей профессиональной деятельностью зависит от многих факторов, среди которых особое место занимает сформированная система мотивации, в виде внутреннего побудительного стимула к самореализации в профессиональной сфере. Управление мотивацией персонала на предприятии позволяет не только достигать удовлетворения потребностей работников, но и как следствие, достигается удовлетворенность трудом. При проведении внутреннего аудита удовлетворенности трудом сотрудников в организации, работодатель может регулировать трудовой процесс, менять систему взаимодействия с коллективом или партнерами.

Взаимосвязь профессиональной мотивации с удовлетворенностью трудом, применительно к службе ЧОП, не достаточно изучена и раскрыта в современных исследованиях. Поскольку система кадровой политики в ЧОП динамична, ежегодно вступают в действие новые законодательные акты, нормативные документы,

непосредственно применимые к деятельности ЧОП. Поэтому необходим аналитический мониторинг психологических аспектов организации и условий труда сотрудников.

В данной сфере важны как материальное стимулирование сотрудников, так и нематериальные методы мотивации – продвижение по карьерной лестнице, урегулирование конфликтов и создание благоприятного социально-психологического климата.

Существуют различные точки зрения и подходы к пониманию удовлетворенности трудом. Рассмотрим два основных подхода. Первый подход определяет труд как процесс удовлетворения своих потребностей. Подобного понимания труда придерживаются А. А. Киссель, А. А. Мурутар, Т. А. Китвель, А. Ядов, И. М. Попова. Причем ожидания от профессиональной деятельности у каждого свои, для кого-то будет преобладать потребность в творческом развитии, и потому сотрудник будет удовлетворен творческим аспектом труда, а для кого-то будет преобладать потребность в высокой заработной плате или свободном графике. Сторонники такого подхода оперируют в исследованиях общеизвестными категориями психологии: «потребность», «установка», «мотив», «стимул», «отношение».

Второй подход понимает труд как общественное разделение функций, при помощи которых существует и развивается общество. Базовыми выступают понятия «социальный статус», «социальный обмен», «социальное сравнение» и т.д. Так, удовлетворенность трудом как удовлетворенность социальным статусом человека рассматривает Н. Ф. Наумова. По мнению М. И. Магуры, удовлетворенность профессиональной деятельностью – это эмоциональная реакция человека на рабочую ситуацию. Дж. С. Адамс считает, что, если сотрудник видит не соответствие отдачи за внесенный им вклад в выполнение работы, или если такая отдача отличается с полученной другими работниками, первый будет не удовлетворен и рассматривать подобную ситуацию как несправедливой. То есть удовлетворенность трудом имеет зависимость от соотношения «результат / усилия» равно или несколько выше среднего значения для данного вида деятельности. Если же, такое соотношение имеет уровень ниже среднего, то удовлетворенность трудом падает. Д. Геберт и Л. Розенштиль отмечают, что при стабильной фазе удовлетворенности трудом, уровень требований также может повышаться и приводить к прогрессивной удовлетворенности работой. Требования могут и не меняться, а скрытая потребность в свободном времени активизируется. Такое состояние авторами было названо стабилизированной удовлетворенностью работой. Воздействие на сотрудника таких компонентов трудовой мотивации, как содержание и условия труда, размер заработной

платы, профессиональный рост, самовыражение, обуславливает удовлетворенность трудом.

Сотрудники, которые удовлетворены своим профессиональным трудом, наиболее продуктивны, стремятся оказать помощь коллегам, дисциплинированы (Д. Шульц и С. Шульц).

То есть, удовлетворенность трудом это сложное образование, обусловленное личностными, организационными и социально-психологическими факторами, в котором рассматриваются отношения человека к себе как к работнику, к процессу труда и его организации, к социально-профессиональному окружению. При этом существует доказанная многими исследователями тесная взаимосвязь между профессиональной мотивацией к труду и профессиональной деятельностью, с одной стороны, и удовлетворенностью трудом, с другой.

Изучение же профессиональной мотивации личности базируется на общетеоретических подходах психологии мотивации и на концептуальных основах теорий профессионально-трудовой деятельности. А методологическую канву зарубежной теории профессионально-трудовой мотивации составляют: двух факторная теория Ф. Херцберга; теория ERG (теория мотивации) К. Альдерфера; теория ожидания К. Левина; теория иерархии потребностей А. Маслоу; теория приобретенных потребностей Д. МакКлелланда; теория постановки целей Д. МакГрегора; «патерналистская» концепция мотивации трудовой деятельности В. Врума и Э. Дисси; теория равенства/справедливости Дж. С. Адамса и др.

Существует множество подходов к пониманию профессиональной мотивации. Профессиональную мотивацию как систему внутренних побуждений, вызывающих активность индивида в трудовой деятельности и побуждающих к достижению цели, регулирующих структуру, функции деятельности, определяет В. Е. Орел. Профессиональную мотивацию взаимосвязанную с удовлетворенностью трудом, где удовлетворенность выступает интегральным показателем, который отражает отношение работника к своей профессии и его успешность в ней, рассматривает А. А. Реан. Близкими по содержанию мнения на важность отношения человека к выбираемой профессии имеют Н. С. Пряжникова, В. Г. Леонтьева, А. Маслоу, Ж. Нюттена, П. Мучински, О. Г. Носковой и других исследователей. Собственно на этот аспект ранее указывал и С. Л. Рубинштейн, отмечавший, что «детерминация через мотивацию - это детерминация через значимость явлений для человека».

Профессиональную мотивацию как движущий фактор развития эффективности и продуктивности трудовой деятельности, профессионализма личности рассматривают такие авторы как: А. А. Деркач, В. Г. Леонтьев, Е. А. Климов, Е. П. Ильин, Н. С. Пряжников.

Мотивация и удовлетворенность работника – две стороны одного объективного процесса – работы. Важнейшей составляющей профессиональной мотивации является степень удовлетворенности сотрудником своей профессиональной деятельностью. Удовлетворенность трудом является выражением его общего отношения к своей работе. Психологический механизм возникновения высокой профессиональной мотивации заключается в переживании вероятности удовлетворения всех основных и прежде всего, социальных потребностей личности.

Профессиональная мотивация и удовлетворенность трудом приобретают особую значимость как наиболее важные человеческие ресурсы, с которыми руководителям различных предприятий следует не только считаться как с одной из функций управления, но и принимать во внимание в управлении эффективностью и качеством.

Базой эмпирического исследования послужило ООО ЧОП «Беркут – С» г. Киселевск.

Участниками исследования стали сотрудники-охранники (32 человека) в возрасте от 30 до 55 лет, осуществляющие профессиональную деятельность в ЧОП. Респондентами стали 100% женщин сотрудников ЧОП.

В соответствии с периодизацией возрастного развития (классификация Б. Г. Ананьева), подавляющее большинство респондентов (78%) относятся ко второму периоду зрелости среднего возраста – от 36 до 60 лет. Другая часть респондентов (22%) входят в первый период зрелости среднего возраста – от 21 до 35 лет.

По результатам проведенных методик П. Спектора «Опросник удовлетворенности работой, JSS» и А. В. Батрашева «Интегральная удовлетворенность трудом», мы выявили, что 19%-21% опрошенных сотрудников ЧОП неудовлетворены трудом; 12%-41% имеют высокий уровень удовлетворенности трудом; и 34%-69% опрошенных сотрудников имеют средний уровень удовлетворенности трудом. Таким образом, большинство сотрудников проявляют интерес к работе, удовлетворены взаимоотношениями с коллегами и руководством, а также условиями труда, однако не удовлетворены сотрудники ЧОП заработной платой, отсутствием на предприятии системы премирования и соц. пакета.

Результаты проведенной методики К. Замфир «Структура мотивации трудовой деятельности», показали, что большинство сотрудников обладают высокой внутренней и внешне положительной мотивацией, а внешне отрицательная мотивация имеет низкое

значение. То есть, сотрудники ЧОП удовлетворены самим процессом профессиональной деятельности, стремятся к продвижению по службе и увеличению своего заработка.

По результатам проведенного теста В. Э. Мильмона «Диагностика мотивационной структуры личности» у 89% сотрудников выражен общежитийский мотивационный профиль личности, и у 11% опрошенных выражен «рабочий» мотивационный профиль личности. То есть у большинства сотрудников ЧОП мотивация направлена на поддержание жизнедеятельности и обусловлена природными потребностями человека.

Для исследования взаимосвязи профессиональной мотивации с удовлетворенностью трудом у сотрудников ЧОП, мы использовали коэффициент корреляции К. Пирсона. В процессе корреляционного анализа полученных данных были выявлены статистически значимые связи между профессиональной мотивацией и удовлетворенностью трудом у сотрудников ЧОП.

Сильная положительная статистически значимая связь при $p \leq 0,01$ была выявлена между удовлетворенностью достижениями в работе и внешне отрицательной мотивацией. А также выявлена сильная опосредованно положительная связь при $p \leq 0,01$ между общей удовлетворенностью трудом и внешне отрицательной мотивацией. То есть, чем выше у сотрудников ЧОП общая удовлетворенность и удовлетворенность достижениями в работе, тем сильнее проявляется внешне отрицательная мотивация, сотрудник стремится избежать критики со стороны руководителя и коллег, а также возможных наказаний и неприятностей в профессиональной деятельности.

Отрицательная связь при $p \leq 0,05$ была выявлена между удовлетворенностью достижениями в работе и внешне положительной мотивацией. А также опосредованно отрицательная связь при $p \leq 0,05$ выявлена между общей удовлетворенностью трудом и внешне положительной мотивацией. Следовательно, чем меньше сотрудник удовлетворен трудом и своими достижениями или положением в работе, тем больше он желает достичь социального престижа и уважения со стороны других, стремится к продвижению по службе.

Положительная статистически значимая связь при $p \leq 0,05$ была выявлена между «предпочтением работы высокому заработку» и «общественной полезностью». Также опосредованно положительная связь при $p \leq 0,05$ была выявлена между общей удовлетворенностью трудом и общественной полезностью. Следовательно, чем больше сотрудник удовлетворен работой и предпочтет ее высокому заработку, тем больше проявляется его общественная полезность в профессиональной деятельности.

Далее выявлена сильная положительная значимая связь при $p \leq 0,01$ между «продвижением» и «творческой активностью», Также выявлена положительная связь при $p \leq$

0,05 между «продвижением» и «общественной полезностью». Следовательно, чем больше сотрудник удовлетворен возможностями продвижения по карьерной лестнице, тем больше он будет проявлять себя в коллективе, трудовой деятельности, и быть общественно полезным сотрудником.

Положительная связь выявлена между «удовлетворенностью взаимоотношениями с сотрудниками» с «общественной полезностью» и «творческой активностью» ($p \leq 0,05$). То есть, чем больше удовлетворенность взаимоотношения с сотрудниками в коллективе, тем больше мотивационная направленность сотрудника на проявление общественной полезности и творческой активности в профессиональной деятельности. Когда сотрудник удовлетворен своей работой, отношениями с коллективом, у него увеличивается, не только производительность труда, но и стремление оказывать помощь и поддержку коллегам, и организации в целом.

Помимо этого «общая активность» отрицательно коррелирует с «условиями работы» ($p \leq 0,05$) и опосредованно отрицательно коррелирует с «удовлетворенностью достижениями в работе». Следовательно, чем выше общественная активность сотрудника, тем ниже его удовлетворенность условиями труда и достижениями в профессиональной деятельности. Можно предположить, что, если сотрудник будет постоянно занят решением вопросов и задач коллектива, либо руководства, при этом не выполняя своих непосредственных обязанностей, приведет к тому, что сотрудник будет не удовлетворен условиями труда и отсутствием достижений в профессиональной деятельности.

Таким образом, в результате проведенного корреляционного анализа установлены сильные положительные статистически значимые связи. Взаимосвязь между профессиональной мотивацией и удовлетворенностью трудом у сотрудников ЧОП, а именно: чем выше удовлетворенность трудом, тем выше профессиональная мотивация, подтверждена.

Результаты корреляционного анализа представлены в виде корреляционной плеяды на рисунке 1.



Рисунок 1 - Корреляционная плеяда связи профессиональной мотивации с удовлетворенностью трудом

В соответствии с полученными данными руководителю ЧОП были даны следующие рекомендации по приемам стимулирования и мотивирования сотрудников, с целью обеспечения удовлетворенности работников своим трудом и повышения профессиональной мотивации:

Формирование социальной политики организации является важнейшим инструментом экономического стимулирования. К ней относятся:

- реализация гарантий и льгот в рамках социальной защиты сотрудников (социальное страхование, по случаю безработицы или временной нетрудоспособности и т.д.).

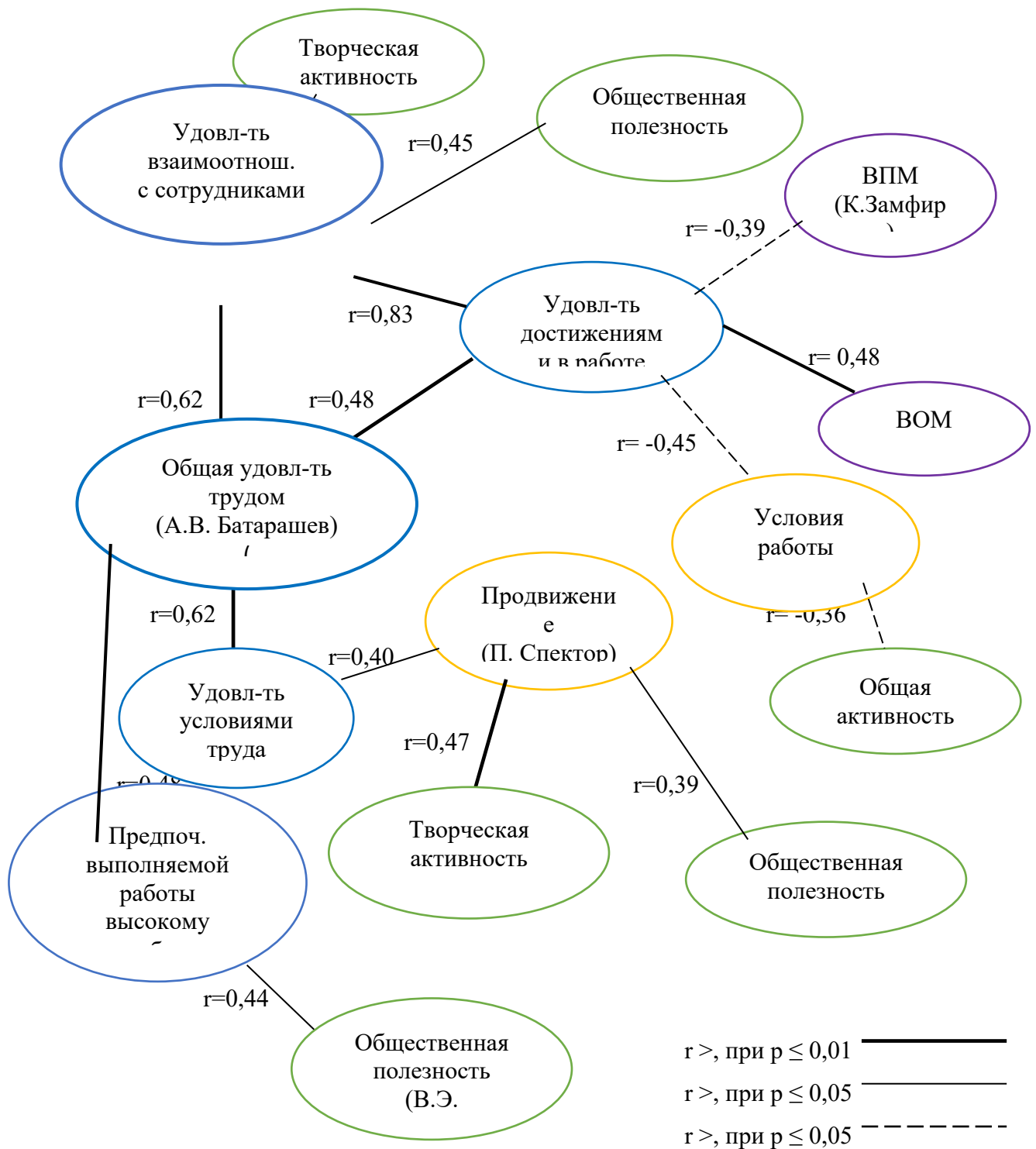
- предоставление дополнительных льгот сотрудникам и членам их семей, относящихся к элементам материального стимулирования, из средств выделенных на подобные цели фондом социального развития организации.

Социальная политика компании как составная часть политики управления персоналом представляет собой мероприятия, связанные с предоставлением работникам дополнительных льгот, услуг и выплат социального характера.

Также, мотивация сотрудников приносит результаты, когда **подчиненные ощущают признание своего вклада в результаты работы**, обладают заслуженным статусом. Достойная заработная плата, возможность продвижения по карьерной лестнице, участие в различных коллективных мероприятиях, а также функция представителя в таких мероприятиях — все это подчеркивает положение сотрудника в глазах коллег и посторонних лиц.

Неожиданные поощрения лучше мотивируют, чем те, которые становятся практически неизменной частью заработной платы.

Положительное подкрепление всегда будет результативнее отрицательного. **Подкрепление должно быть своевременным**, выражаться в и справедливой и быстрой реакции на действия сотрудников (например, устная благодарность руководителя в присутствии коллег). Так, сотрудник будет осознавать, что его достижения заметны и вознаграждаются. Поощрения руководителя должны воплощаться в жизнь, а не оставаться в виде обещаний.

Направлениями активизации использования нематериальных факторов для повышения лояльности и мотивации сотрудников ЧОП могут стать: формирование благоприятного психологического климата в коллективе; формирование и развитие организационной культуры; формирование у сотрудников чувства справедливости, построения эффективных систем обратной связи; развитие системы управления конфликтами; распространение среди сотрудников эффективных систем оценки

деятельности; создание «одной команды» путем повышения тесноты положительных эмоциональных связей и формирования положительного группового мнения в отношении профессиональной деятельности.

Список литературы

1. Варыханова, К. В. Удовлетворенность трудом в зависимости от мотивации профессиональной деятельности работников в условиях современного производства / К. В. Варыханова, Ю. Е. Куренок. – Текст : непосредственный // Вестник Иркутского государственного технического университета. – 2014. - № 10. – С. 293–297.
2. Геберт, Д. Организационная психология. Человек и организация / Д. Геберт, Л. Розенштиль. – Харьков : Гуманитарный центр, 2006. – 624 с. - ISBN 966-8324-25-0. – Текст : непосредственный.
3. Дебро, Ж. Система нематериальной мотивации персонала / Ж. Дебро. – Текст : непосредственный // Справочник по управлению персоналом. – 2008. - № 12. – С. 45-47.
4. Жуйкова, М. А. Удовлетворенность трудом как объект социологического изучения / М. А. Жуйкова. – Текст : непосредственный // Вестник Удмуртского университета. – 2014. - Вып. 1. – С. 18–22.
5. Ильин, Е. П. Мотивация и мотивы / Е. П. Ильин. — Санкт-Петербург : Питер, 2008. – 512 с. - ISBN 978-5-272-00028-6. – Текст : непосредственный.
6. Литвинюк, А. А. Мотивация и стимулирование трудовой деятельности / А. А. Литвинюк. — Москва : Издательство Юрайт, 2022. — 398 с. — ISBN 978-5-9916-3610-0. – Текст : непосредственный.
7. Маслоу, А. Г. Мотивация и личность / А. Г. Маслоу. – 3-е издание – Санкт-Петербург : «Питер», 2019. – 400 с. ISBN - 978-5-4461-1309-5. – Текст : непосредственный.
8. Осин, Е. Н. Профессиональная мотивация сотрудников российских предприятий: диагностика и связи с благополучием и успешностью деятельности / Е. Н. Осин, А. А. Горбунова, Т. О. Гордеева. – Текст : непосредственный // Организационная психология. – 2017. - № 4. – С. 21-49.
9. Пряжникова, Е. Ю. Психология труда: теория и практика : учебник для бакалавров / Е. Ю. Пряжникова. — Москва : Издательство Юрайт, 2021. — 520 с. - ISBN 978-5-9916-1964-6. – Текст : непосредственный.
10. Пугачев В. П. Мотивация трудовой деятельности / В. П. Пугачев. – Москва : Издательство Инфра-М, 2018. – 394 с. - ISBN 978-5-16-004575-7. – Текст : непосредственный.
11. Шелдон, К. М. Введение в теорию самодетерминации и новые подходы к мотивации роста / К. М. Шелдон. – Текст : непосредственный // Сибирский психологический журнал. – 2016. - № 62. – С. 7–17.
12. Шульц, Д. Психология и работа. / Д. Шульц, С. Шульц. – Санкт-Петербург : Питер, 2003. – 560 с. - ISBN 5-94723-210-3. – Текст : непосредственный.

13. Ядов, В. А. Удовлетворенность работой: анализ эмпирических обобщений и попытка их теоретического толкования / В. А. Ядов, А. А. Кисель. – Текст : непосредственный // Социологические исследования. 1974. - № 1. – С. 78-87.

Шангина Е. С., студент факультета психологии и педагогики, кафедры психологии и общей педагогики Кузбасского гуманитарно-педагогического института федерального государственного бюджетного образовательного учреждения высшего образования «Кемеровский государственный университет», ekaterina.shangina_prk@mail.ru.

Дворцова Е. В., доцент кафедры психологии и общей педагогики Кузбасского гуманитарно-педагогического института федерального государственного бюджетного образовательного учреждения высшего образования «Кемеровский государственный университет», кандидат наук, alenadv@mail.ru.

Рубцов Владимир Алексеевич

Студент, Санкт-Петербургский государственный университет

E-mail: St078547@student.spbu.ru

Пяткина Полина Владимировна

Студент, Санкт-Петербургский государственный университет

E-mail: pyatkina2001@inbox.ru

ОСНОВНЫЕ МЕТОДЫ ПРОПАГАНДЫ ИДЕЙ РЕЛИГИОЗНОГО РАДИКАЛИЗМА В СЕТИ ИНТЕРНЕТ.

Аннотация: Актуальность темы обусловлена необходимостью активного противодействия пропаганде радикальных религиозных идей в сети Интернет. В данной работе раскрыто содержание основных методов и приемов пропаганды радикальных религиозных идей в сети Интернет, оценена эффективность такой пропаганды, представлен контент-анализ пропагандистских материалов.

Ключевые слова: Религиозный радикализм, экстремизм, пропаганда, ИГИЛ, Армия Бога, методы пропаганды.

Abstract: The relevance of the topic is determined by the need to actively counter the propaganda of radical religious ideas on the Internet. This paper reveals the content of the main methods and techniques of propaganda of radical religious ideas on the Internet, evaluates the effectiveness of such propaganda, and presents a content analysis of propaganda materials.

Keywords: Religious radicalism, extremism, propaganda, ISIS, Army of God, propaganda methods.

В последнее десятилетие Интернет является основным источником информации для неуклонно увеличивающегося потока пользователей. Телевидение, радиовещание и печатные информационные материалы становятся вторичными средствами информационного обмена. Вместе с увеличивающимся потоком легальной информации светского характера увеличивается и масштаб использования Интернета радикальными религиозными группировками в целях пропаганды и вовлечения в радикальные течения пользователей сети. Этому способствуют следующие особенности глобальной сети:

1. Простота доступа к электронным ресурсам.
2. Отсутствие привязки к географическому положению (даже заблокированные в какой-либо стране ресурсы доступны при подключении VPN сервисов)
3. Неограниченность аудитории – при должных навыках и средствах пропагандист может охватить неограниченную часть пользователей Интернета.

4. Высокие скорости трансляции информации(к примеру, запись в социальной сети публикуется почти мгновенно и отображается сразу на устройствах всех пользователей)
5. Контроль со стороны правительственных органов за сетью Интернет еще не слишком хорошо развит, и сайты радикальной направленности могут существовать в сети продолжительное время, привлекая большие количества пользователей.

Общая характеристика пропагандистских материалов.

Итак, пропаганда религиозного радикализма в сети Интернет представляет собой следующее. Сайты радикальных религиозных организаций имеют достаточно качественное оформление и продуманный дизайн. В них реализованы мультимедийные решения оформления записей и гиперссылок. Общая картинка сайтов насыщенная и привлекающая внимание. Не стоит полагать, что присутствует много красочных материалов, в некоторых случаях сайты получают монохромное оформление в черно-белых тонах. На таких сайтах обязательно есть качественная и интуитивно понятная система навигации, что значительно облегчает поиск информации и повышает интерес к сайту. Прежде всего, на данных сайтах представлена информация о религиозных установках и целях организации. Своеобразный манифест в большинстве случаев сопровождается огромным количеством цитирований из священных писаний и религиозной литературы. Это, в частности, можно выделить как одну из основных черт пропаганды религиозного радикализма. Цитирования священных писаний создают впечатление правоты взглядов радикалов. Это, в определенном смысле, обеляет радикальный характер организаций. Сайты радикальной направленности предоставляют пользователям возможность ознакомиться со всей ранее опубликованной информацией путем пролистывания ленты новостей (в случае расположения сайта (группы) в социальной сети) или путем поиска материалов с помощью функции поиска по ключевым словам. Кроме каких-либо новостей на таких сайтах очень часто публикуются разнообразные статьи и аналитические материалы. Следует отметить, что зачастую эти материалы не имеют прямого отношения к деятельности радикальных религиозных организаций, однако, сами радикалы преподносят их в выгодном для себя свете, что, дополнительно к цитатам из религиозной литературы, создает положительный образ радикалов.

Сами записи оформляются максимально выразительно, чтобы привлечь визуальное внимание посетителя сайта. Заголовки записей имеют либо сенсационный характер, либо представлены в виде цитирования священных книг и религиозной литературы. Основная информация, чтобы удержать внимание посетителя сайта, размещается в самом первом абзаце материала и имеет либо сдержанный характер, чтобы произвести впечатление

объективности, либо наоборот содержит открытый призыв. Каждая запись иллюстрируется красочными фотографиями, рисунками, иногда религиозными символами. Источники иллюстраций почти никогда не указываются, а если они и предоставляются сайтом, то в большинстве случаев являются фальшивкой. Такой способ публикации рассчитан на людей, которые не уделяют слишком много внимания источникам и предпочтут не проверять происхождение, например, фотографии и справедливость ее соотнесения с деятельностью радикалов. Сама новостная лента или лента записей находится во всех случаях на главной странице сайта посередине.

Кроме того, информационное наполнение данных сайтов и групп представлено различными медиаматериалами, которые направлены на воспевание успехов радикалов. Часто можно встретить статьи о лидерах движений, которые преподносятся в качестве героев и доблестных людей, видеозаписи, посвященные либо прославлению действий организации, либо устрашению противников.[1]

Говоря об этих общих особенностях пропаганды в Интернет пространстве, следует упомянуть, что главной целью такого характерного подхода к подаче информации является стремление радикалов создать для посетителей сайтов и групп устойчивый образ врага, против которого и ведет священную борьбу сама организация.

В данной работе представляется уместным разобрать два конкретных примера пропаганды религиозного радикализма в сети Интернет. Сосредоточить внимание, на наш взгляд, обоснованно на двух радикальных религиозных организациях: ИГИЛ (ДАИШ) (запрещенная в России организация) и «Армия Бога». Во-первых, эти организации олицетворяют собой две мировые религии. Во-вторых, эти организации наиболее активно использовали Интернет в целях пропаганды. Эти два положения позволяют сделать вывод о том, что такие примеры будут наиболее наглядны.

ИГИЛ

Наиболее эффективный и широко распространенный метод пропаганды, который использовали пропагандисты ИГИЛ – распространение видеоматериалов различного содержания. Эти видеоматериалы можно разделить на несколько категорий:

1. Видео расправ над «врагами» ИГИЛ.
2. Документальные фильмы, рассказывающие о том, кто является врагами ИГИЛ и как с ними вести борьбу.
3. Видео, прославляющие ИГИЛ и его бойцов.
4. Материалы, посвященные обычной жизни в ИГ, показывающие мирные будни «граждан».[3]

В сети Интернет ИГИЛ распространял данные материалы путем массовой рассылки в наиболее популярных социальных сетях и видеохостингах (Twitter, YouTube, Facebook, Instagram, ВКонтакте). Эти материалы распространялись огромными тиражами, ввиду чего невозможно было отслеживать и вовремя удалять публикации. Ежедневно более 90 тысяч человек просматривали записи, созданные пропагандистами ИГИЛ.[9]

Первое, на что стоит обратить внимание, - компоновка видео и аудио форматов в материалах ИГИЛ. Почти во всех видео звучали яркие и чувственные нашиды (песни, исполняемые мужским голосом), которые превозносили идеологию ИГИЛ. Некоторые исследователи признают, что эти нашиды имеют манящее и гипнотическое звучание. В сочетании с умело подобранным видеорядом, на котором демонстрируются «праведные» и идейные бойцы ИГИЛ и их деяния, возникает крайне мощный гипнотический эффект – у людей появляется интерес к данным материалам, они все чаще начинают просматривать видео, которые щедро рассылают пропагандисты. В результате, человек убеждает себя в том, что действия квазигосударства исламистов праведные.[6]

Примерами таких нашидов, которые ИГИЛ использовало в пропагандистских целях, могут служить следующие произведения:

1. «Победы начинаются»
2. «Моя умма, рассвет уже начался»
3. «Звон мечей»

Это наиболее яркие нашиды, которые звучали во многих материалах ИГИЛ. Самый известный из них – «Звон мечей» - обладает поистине завораживающей гармонией и ритмикой. Вокальные данные исполнителя также заслуживают высокой оценки. Даже люди, которые не знают арабского языка и не знают ничего о том, что на самом деле они слушают, высоко оценивают данный нашид. Логично предположить, что на арабоязычных людей такой нашид имеет еще большее влияние.[7]

Второй пункт, который заслуживает внимания – речи, которые произносят бойцы ИГИЛ или их жертвы в видеоматериалах, посвященных расправам над «врагами» ИГИЛ. Неизменно эти видео сопровождаются речами о том, что жертвы – наказание за экспансию Запада, распространение ложных ценностей, распространение «неправильного ислама». Это не только является попыткой обелить радикалов, но и формирует устойчивый образ врага среди зрителей видеоматериалов. Позиция ИГИЛ предстает вполне обоснованной и даже правильной для зрителя.

Третьим пунктом можно выделить заявления «граждан» ИГ, которые в некоторых видеоматериалах рассказывают о том, как их жизнь изменилась к лучшему после переезда в ИГ. Рассказывается о справедливой государственной системе, установленной

радикалами, верховенством мусульманского права и праведности образа жизни радикалов. Подобные слова часто сопровождаются сценами ухода за больными или домашними животными, что формирует положительный образ боевиков среди людей, которые следят за пропагандистскими материалами ИГИЛ.[8]

Необходимо отметить также, что вербовщики ИГИЛ целенаправленно ищут людей, которые будут легче поддаваться внушению. Например, вербовщики осуществляют поиск людей по «статусам» в социальных сетях. Также известно о поиске людей через «аватар» профиля в социальной сети. Вербовщики оценивают психологическое состояние человека и пытаются воздействовать на него путем личной переписки. Основными целями таких вербовщиков являются

1. Формирование устойчивого интереса к изучению ислама, исламской культуры, исламских традиций.
2. Принуждение объекта вербовки к изучению специальной учебно-методической литературы.[4]

Все вышеперечисленные положения позволяют сделать вывод о том, что пропаганде ИГИЛ свойственна определенная риторика, которая преследует вполне конкретные цели:

1. Создание образа врага в лице западного мира.
2. Демонстрация силы квазигосударства.
3. Формирование положительного образа радикалов.
4. Мотивация людей к присоединению к ИГИЛ.
5. Демонстрация «идеального общества» построенного на религиозном радикализме.

«Армия Бога»

Организация «Армия Бога» является радикальной христианской организацией католического течения. Несмотря на то, что канон радикалов совпадает с официальным канон католической церкви, идеология радикалов Армии Бога провозглашает необходимость насильственной борьбы с практикой абортов по всему миру. Отличие от так называемых про-лайф организаций представлено тем, что действия Армии Бога целиком обосновываются религиозными мотивами. Образ идеального общества, который представляют себе радикалы, заключается в том, что идеальный мир – это мир без абортов. На счету организации есть несколько убийств врачей, который проводили операции по прерыванию беременности, а также 26 террористических актов на территории США.[2]

Говоря про христианскую радикальную религиозную организацию «Армия Бога», следует анализировать, в первую очередь сайт организации в Интернете, так как именно он является

основным пропагандистским ресурсом организации. Примечательно, что сайт находится в свободном доступе и не заблокирован.

Сайт организации можно считать «образцовым» для всех радикальных религиозных организаций. Он состоит из одной главной страницы, на которой расположены следующие объекты:

1. Цитаты из священного писания, цитаты из Евангелия, цитаты основателей организации, псалмы.
2. Огромное количество фотографий и изображений детей, якобы убитых врачами, которые проводят операции по прерыванию беременности.
3. Ссылки на книги, рассказывающие об абортах и, в частности, на книги, которые призывают насильственно бороться с абортами, наполненные библейской аргументацией.
4. Фотографии радикалов, которые были обвинены в убийствах врачей и терактах.
5. Ссылки на электронные адреса участников организации.
6. Архив публикаций сайта.

Первое, что стоит отметить, - религиозная аргументация поступков радикалов. Огромное количество цитат из священного писания помогает убедить посетителей сайта в том, что радикалы действуют в строгом соответствии с канонами христианства. Кроме того, эти цитаты создают впечатление того, что организация имеет четко выработанную программу действий, «одобренную» самим Богом. Более того, эти цитаты, вырванные из контекста, формируют устойчивый образ врага в сознании людей, склонных к радикализации взглядов.

Фотографиям и изображениям «зверств» врачей отводится особое внимание. Они подобраны с расчетом на то, что посетители сайта почувствуют жалость и будут проявлять сострадание к «невинно убитым» младенцам. Это еще больше усиливает стремительность процесса формирования образа врага в сознании посетителей сайта.

Фотографиям людей, обвиненных в терактах и убийствах врачей, предшествует громкий заголовок «HONORING HEROES WHO STOOD UP FOR THE UNBORN» (ЧЕСТВОВАНИЕ ГЕРОЕВ, ВСТАВШИХ НА ЗАЩИТУ НЕРОЖДЕННЫХ). Таким способом организация пытается обелить себя в глазах общества, показать, что радикалы борются с осознанием благих целей своих преступлений. Кроме того, под каждой фотографией «героя» доступны ссылки для связи с ними, адреса тюрем, по которым можно направить письма преступникам.[5]

В целом, пропагандистская риторика организации сводится к следующему:

1. Использование религии для аргументации своих действий.

2. Формирование устойчивого образа врага в лице врачей, которые проводят операции по прерыванию беременности.
3. Превознесение радикалов, являющихся «героями» организации.
4. Формирование образа идеального общества. **Заключение.**

Таким образом, используя анализ пропагандистских материалов в сети Интернет, можно сделать вывод о том, что основное внимание уделяется психологическому воздействию с целью убеждения людей в правильности и праведности действий радикальных организаций. Использование символики и сопутствующего сопровождения в материалах создает положительный образ радикалов.

Приведя выше анализ методов пропаганды религиозного радикализма, можно сделать вывод о том, что главным методом пропаганды религиозного радикализма можно назвать пропаганду с использованием Интернета. Риторика пропагандистов вращается вокруг идеи формирования четких образа врага и образа идеального общества. Широкие технические возможности, которые были предоставлены радикалам современностью, сделали пропаганду религиозного радикализма агрессивнее, жестче, изобретательнее и, что самое главное, эта пропаганда стала массовой. Во всех социальных сетях, во всех сегментах Интернета радикалы пропагандируют свои идеи и убеждают людей присоединиться к ним. Это представляет собой серьезную проблему и серьезное испытание для правоохранительных служб и общества в целом.

С уверенностью можно сказать, что феномен религиозного радикализма не исчезает, а наоборот получает все более широкое распространение. В исламском обществе благодаря противостоянию с «Западом», в европейском и американском обществах – благодаря постсекулярности.

Источники и литература.

1. Абалов Илья Юрьевич Об использовании молодежными объединениями сети Интернет в экстремистских целях // Вестник Российского университета дружбы народов. Серия: Государственное и муниципальное управление. 2015. №4. – URL: <https://cyberleninka.ru/article/n/ob-ispolzovanii-molodezhnymi-obedineniyami-seti-internet-v-ekstremistskih-tselyah> (дата обращения: 05.07.2023).
2. База данных о террористических актах // [сайт]. – URL: <https://start.umd.edu/gtd/search/IncidentSummary.aspx?gtid=199607270003> (дата обращения: 05.07.2023).

3. ИГИЛ – армия Сатаны // «Издательский дом «Хузур» // Казань, 2016
4. Пащенко И.В. Технология вовлечения в ИГИЛ: Специфика пропаганды и методы противодействия // [сайт]. – URL: <https://cyberleninka.ru/article/n/tehnologii-vovlecheniya-v-igil-8-spetsifika-propagandy-i-metody-protivodeystviya> (дата обращения: 05.07.2023).
5. Сайт «Армии Бога» // [сайт]. – URL: <http://www.armyofgod.com/> (дата обращения: 05.07.2023).

6. How Isis got its anthem // The Guardian // [сайт]. – URL: <https://www.theguardian.com/music/2014/nov/09/nasheed-how-isis-got-its-anthem> (дата обращения: 05.07.2023).
7. How nasheeds became the soundtrack of jihad // Euronews // [сайт]. – URL: <https://www.euronews.com/2014/10/08/nasheeds-the-soundtrack-of-jihad> (дата обращения: 05.07.2023).
8. James P. Farwell (2014) The Media Strategy of ISIS, Survival, 56:6, 49-55
9. The ISIS Twitter Census Defining and describing the population of ISIS supporters on Twitter By J.M. Berger and Jonathon Morgan // The Brookings Project on U.S. Relations with the Islamic World Analysis Paper | No. 20, March 2015

Сараева Анастасия Валерьевна, студентка 1 курса, факультет психологии,
Астраханский государственный университет им. В.Н. Татищева, Россия, г. Астрахань
e-mail: saraevva_nastya@mail.ru

Эльдаров Алихан Тимурович, студент 2 курса, факультет психологии, Астраханский
государственный университет им. В.Н. Татищева, Россия, г. Астрахань
e-mail: eldarov.08082003@mail.ru

ИССЛЕДОВАНИЕ ПРЕДСТАВЛЕНИЙ О СУПРУЖЕСТВЕ В ОТЕЧЕСТВЕННОЙ И ЗАРУБЕЖНОЙ ПСИХОЛОГИИ

В данной статье проводится анализ представлений о супружеских отношениях в отечественной и зарубежной психологии. Исследование фокусируется на изучении различных подходов к пониманию супружества, анализирует и сравнивает концепции, теории и исследования, проведенные в области психологии семьи. Результаты позволяют выявить общие и различные аспекты в представлениях о супружеской жизни, а также углубить понимание феномена супружества как социального и психологического явления. Полученные выводы могут быть полезны для практического применения в семейной терапии, консультировании и разработке программ развития отношений в семье.

Annotation

This article analyzes the ideas about marital relations in domestic and foreign psychology. The research focuses on the study of various approaches to understanding matrimony, analyzes and compares concepts, theories and research conducted in the field of family psychology. The results make it possible to identify common and different aspects in the ideas of marital life, as well as to deepen the understanding of the phenomenon of matrimony as a social and psychological phenomenon. The findings can be useful for practical application in family therapy, counseling and the development of programs for the development of relationships in the family.

Ключевые слова: любовь, супружество, идеальный партнер, модели понимания семьи, брак, духовная близость, ценности, семья **Keywords:** love, matrimony, ideal partner, family understanding models, marriage, spiritual closeness, values, family

На протяжении более четырех тысяч лет истории человечества, общество стремилось к совершенствованию, а вместе с ним и человеческие взаимоотношения. Ценностью, которая занимает особое место в сердцах людей, является любовь. Она открывает уникальность человеческой личности и приносит радость от преданности и возможность продолжения себя в другом человеке. Воплощением этих глубоких чувств является семья – социальный институт, который олицетворяет их сущность [2].

Анализ теоретических исследований в области психологии супружеских отношений и семьи позволяет выделить два подхода, которые способствуют пониманию семьи как психологического явления и механизмов ее работы.

В одном из подходов исследователи рассматривали семью как малую группу и проводили исследования в области социальной психологии (М. Земская, В.П. Меньшутин, Е.В. Криченко, В.А. Терехин и другие). В этих работах наблюдаются направленность к развитию понимания института семьи и процессов, которые наблюдаются в нем, а также определению особенностей, которые отличают семью от других малых групп.

В современных исследованиях отмечается тенденция рассматривать семью как социальное и культурное явление, где супруги имеют схожесть общих ценностей и жизненных позиций во взаимодействии с окружающим миром.

Образ идеального партнера в браке является субъективным представлением о желаемых психофизических, психофизиологических, психологических, социально-психологических и духовных чертах партнера. Этот образ формируется путем внутреннего осознания и отражения признаков, характеристик и отношений, которые известны субъекту в отношении будущего супруга или супруги [3].

Традиционные ценности, связанные с браком и семьей, начинают меняться среди молодежи, и с каждым годом все меньше людей до 30 лет стремятся зарегистрировать официальный брак. Это приводит к изменению традиционного понятия семьи и ценности супружества у молодых людей. Вместо этого, наблюдается тенденция к сожительству. Однако семейные ценности в целом продолжают оставаться важными, и молодые люди всё ещё стремятся к созданию семьи, но после достижения определенных личных и карьерных целей [6].

Исследование представления юношей и девушек о идеальном брачном партнере изучаются Мерзляковой С.В. Особое внимание уделено выявлению различий в этих представлениях. Юноши и девушки сходятся в оценке заботливости и уважения к другим людям как наиболее важных качеств идеального партнера. Однако, девушки больше ориентированы на модель комплементарного выбора партнера, тогда как юноши выбирают партнера, который похож на них. Различия в представлениях могут стать препятствием для эффективной семейной жизни, поэтому необходимо разработать программу оптимизации представлений о брачном партнере [4].

У юношей представления о супружестве являются динамичными и связанными с их ценностными ориентациями. В юношеском возрасте преобладает когнитивный компонент, а в ранней зрелости начинают формироваться эмоциональный и поведенческий компоненты. Однако представления о супружестве у юношей часто неполные,

фрагментарные и могут быть противоречивыми, особенно у тех, кто ориентирован на ценности профессиональной самореализации. В связи с этим, важно обеспечивать психолого-педагогическое сопровождение процесса самоопределения в брачно-семейной сфере у студенческой молодежи для формирования полных и адекватных представлений о супружеской роли и готовности к семейной жизни [5].

Рассматривая мотивацию молодежи вступления в брак, можно выделить несколько причин: любовь, духовную близость, материальный расчет, психологическое соответствие, следования традициям. Лишь два из них – любовь и духовная близость влияют положительно на супружескую жизнь и ведут к ее удовлетворенности [2].

Говорят, что в семейной жизни любовь является ключевым элементом, и если она присутствует, то нет ничего, что не может быть преодолено, а если любви нет, то ничего не получится.

В психологии, любовь определяется как превосходное духовное состояние, которое обогащено различными эмоциональными переживаниями. Она базируется на благородных чувствах и высоких моральных ценностях, и сопровождается готовностью приложить все усилия для счастья и благополучия возлюбленного человека.

Множество исследователей, включая Э. Фромма, Э. Берна, З. Фрейда и Л. Каслера, приступали к изучению понятия любви. По мнению Э. Фромма, любовь возникает в ответ на основные проблемы, с которыми сталкивается человек. Он считает, что любовь дает активный интерес к жизни и развитию любимого человека [7]. Э.Берн, с другой стороны, определяет любовь как наиболее полные и благородные отношения, которые включают уважение, восхищение, страсть, дружбу и близость. В терминах транзактного анализа любовь рассматривается как отношения «ребенок-ребенок» [1].

Теоретический анализ и собственный опыт наблюдений указывают на то, что понятие «любовь» имеет различные значения для психологов и обычных людей. Существуют две основные модели понимания любви: оптимистическая и пессимистическая. Различия между ними связаны с оценочным аспектом, где оптимистическая модель отражает конструктивную силу любви.

Л.Каслер представляет пессимистическую модель и выделяет три основные причины, по которым люди влюбляются: желание одобрения, сексуальное удовлетворение и конформистские реакции. Он считает, что любовь это смесь эмоций и что важную роль играет страх потерять источник удовлетворения. Позитивные эмоциональные состояния влюбленного связываются с благодарностью за удовлетворение потребностей. По мнению Каслера, свободные люди не испытывают любви.

А. Маслоу предложил оптимистическую модель понимания любви. Согласно этой модели, любовь характеризуется свободой от тревоги, ощущением полной безопасности и психологического комфорта. Отношения с партнером приносят удовлетворение как в психологическом, так и в сексуальном плане, а интерес между влюбленными со временем возрастает. За время совместной жизни партнеры лучше узнают друг друга, и искренняя оценка партнера сочетается с полным принятием.

А. Маслоу связывает конструктивную силу любви с объединением сексуальной и эмоциональной сферы, что способствует верности партнеров и поддержанию равноправных отношений. Это объединение сексуальности и эмоциональности влияет на укрепление связи между партнерами, позволяет им быть верными друг другу и поддерживать взаимопонимание и взаимное уважение.

Литература

1. Берн Э. Секс в человеческой любви / Эрик Берн; [Пер. с англ. М.П. Папуша]. – Москва : ЭКСМО-Пресс, 2000. – 382, [1] с. : ил.; 19 см. – (Психология для всех).
2. Добряев Д.В., Шигабетдинова Г.М. Феномен супружества // Евразийский научный журнал. 2015. №9.
3. Ковалева О. Ф. К вопросу о готовности студенческой молодежи к семейной жизни и родительству / О. Ф. Ковалева // Материалы третьей Международной конференции «Психологические проблемы современной семьи». — 2007. – С. 457 – 465
4. Мерзлякова, С. В. Особенности брачно-семейных представлений современной молодежи [1] / С. В. Мерзлякова // Теория и практика общественного развития. – 2012. – № 12. – С. 150-155.
5. Мерзлякова, С. В. Представления о супружестве в зависимости от ценностных ориентаций юношей / С. В. Мерзлякова, М. Г. Голубева, Н. В. Бибарсова // Вестник Южно-Уральского государственного гуманитарно-педагогического университета. – 2020. – № 1(154). – С. 276-300.
6. Ростовская Т.К., Сорокина Н.В. Традиционные семейные ценности как залог стабильности российского общества: социокультурный анализ // Наука. Культура. Общество. 2019. №1.
7. Фромм Э. Искусство любви : Исслед. Природы любви / Эрих Фромм; Пер. с англ. Л. А. Чернышевой. – Минск : Творч.-произв. Центр «Полифакт», 1991. – 77,[2] с.; 22 см. – (Открытый ун-т).

Федосов Петр Сергеевич,
Магистр1 курса 163 группы ИИиМО,
Саратовский государственный университет им. Н.Г. Чернышевского
Россия, Саратов, pfedosov2000@bk.ru

**ДИСКУССИЯ О ФОРМЕ И ПРЕДМЕТЕ ЭТНОГРАФИИ МЕЖДУ
КАРЛОМ ФОН БЭРОМ И НИКОЛАЕМ ИВАНОВИЧЕМ НАДЕЖДИНЫМ**

Аннотация: в статье рассматривается столкновение взглядов двух видных ученых середины XIX века происходившее в контексте создания нового научного института – Русского Географического общества. Результатом этого столкновения стала дискуссия, актуализировавшая в академическом дискурсе отечественной науки вопросы национальной идентичности, вкладе российской науки в науку мировую, а также о целях, которые должны стоять перед научными учреждениями. Ходу дискуссии и личностям диспутантов и посвящена статья.

Ключевые слова: этнография, национальная идентичность, РГО, позитивизм, Академия наук, русская народность.

Annotation: the article deals with the clash of views of two prominent scientists of the middle of the 19th century, which took place in the context of the creation of a new scientific institute - the Russian Geographical Society. The result of this clash was a discussion that brought to the fore in the academic discourse of Russian science the issues of national identity, the contribution of Russian science to world science, as well as the goals that scientific institutions should face. The article is devoted to the course of the discussion and the personalities of the disputants.

Key words: ethnography, national identity, Russian Geographical Society, positivism, Academy of Sciences, Russian people.

Пути отечественной науки зачастую представляют собой достаточное широкое поле как для методологического, так и для историографического исследования. Вызван подобный интерес зачастую форсированным развитием в небольшом временном промежутке, которое обычно происходит или с привлечением иностранных специалистов, транслирующих мировой научный опыт в реалиях российской действительности, или с привлечением зарубежной методологии, которая в отрыве от родного эмпирического поля дает весьма неоднозначные результаты.

В XIX веке в стенах такого института как Русское Географическое Общество начались дискуссии о относительно неразвитой на тот момент науке, призванной ответить на многочисленные острые вопросы эпохи – этнографии. Дискуссии о научной

составляющей и цели этой науки, развернувшейся между корифеями общества Карлом Эрнстом фон Бэром и Николаем Ивановичем Надеждиным и посвящена эта статья.

На момент основания Географического общества российская этнография как самостоятельная дисциплина находилась в зачаточном состоянии. Хотя описания народов империи можно было найти в источниках, относящихся ко временам Киевской Руси, никогда не существовало такого учреждения, как этнографический отдел общества, специально занимающегося изучением этнографии как отдельного и автономного научного направления. Таким образом, определение того, как именно следует заниматься этнографией, было вопросом определенной важности.

В первый год своего существования Географическому обществу были представлены два четких и артикулированных видения объекта, целей и методологии этнографии, оба из которых были зачитаны перед генеральной ассамблеей общества [11, с. 103-107].

Авторами, Карлом фон Бэром, выдающимся естествоиспытателем и соучредителем Географического общества, и Николаем Надеждиным, редактором Журнала Министерства внутренних дел и бывшим профессором эстетики Московского университета, двигало желание сформулировать параметры этнографии как научной области. Однако их представления об этой дисциплине значительно различались как с точки зрения непосредственных задач, так и лежащих в их основе целей. Фактически, выступление Надеждина, сделанное через шесть месяцев после выступления Баера, стало одним из первых ударов в конфликте между немецкой и российской группировками, описанном выше. Различия между этими двумя концепциями в значительной степени основывались на противоположных представлениях о месте национальности в науке.

В самом непосредственном смысле различие между концепциями Бэра и Надеждина можно суммировать в различии, проводимом в немецкой науке между *Volkskunde* — изучением собственного народа — и *Völkerkunde* — изучением других национальностей. Для Бэра этнография была наукой об империи. Когда он говорил об этнографии в России, Россия, которую он имел в виду, была обширной и в значительной степени неисследованной территорией, населенной множеством разнообразных национальностей, некоторым из которых грозила опасность исчезнуть с лица земли. Бэр, по-видимому, не ассоциировал государство с какой-либо конкретной национальностью [5, с. 102].

В самом непосредственном смысле различие между концепциями Бэра и Надеждина можно суммировать в различии, проводимом в немецкой науке между *Volkskunde* — изучением собственного народа — и *Völkerkunde* — изучением других национальностей. Для Бэра этнография по сути была наукой об империи. Когда он говорил об этнографии в России, Россия, которую он имел в виду, была обширной и в значительной степени

неисследованной территорией, населенной множеством разнообразных национальностей, некоторым из которых грозила опасность исчезнуть с лица земли. Бэр, по-видимому, не ассоциировал государство с какой-либо конкретной национальностью.

Вместо этого он рассматривал его как представителя общеевропейского просвещения, несущего “цивилизацию” примитивным народам, находящимся в его владениях. Этнография, предположил Бэр, могла бы помочь государству выполнять свою цивилизаторскую миссию гуманным и рациональным образом. Руководствуясь рекомендациями этнографов, государство могло бы скорректировать свое вмешательство таким образом, чтобы оно соответствовало характеру и уровню развития его коренных подданных, тем самым сводя к минимуму зачастую катастрофическое воздействие цивилизации [5, с. 96].

Но в конце концов, признал Бэр, примитивные способы поведения уступят неумолимому ходу прогресса и просвещения. Поэтому этнографы должны стремиться собирать и сохранять культурные и материальные артефакты менее развитых стран для изучения и оценки будущими поколениями. Применительно к Российской империи его обсуждение предполагало четкую повестку дня: народы, которым больше всего угрожает наступление прогресса, должны быть изучены немедленно, прежде чем их культуры будут навсегда потеряны для человечества [5, с. 102].

Если этнография Бэра была наукой об империи, то этнография Надеждина, несомненно, была наукой о национальности. С самого начала он ясно дал понять, что его интересует русский народ, а не народы России:

«Согласно первой строке нашего устава и самому названию нашего общества, главным объектом наших усилий должна быть Россия. Эта патриотическая концентрация нашей деятельности на нашем могучем отечестве, смею предположить, будет продолжаться до своего естественного, законного завершения, которое, если мне будет позволено резюмировать здесь, заключается в следующем: внутри России, которая в своем нынешнем величии сама по себе является целым огромным миром, главным объектом нашего внимания должно быть то, что делает Россию русской — то есть русский человек! Я имею в виду совокупность отличительных черт, граней и нюансов, которые делают возможным особый и неповторимый способ человеческого существования, или, выражаясь более обыденно, русскую национальность — в двух словах, этнографию собственно России.» [7, с. 61]

Не отвергая явно изучение других национальностей, Надеждин настаивал на том, что русские должны стремиться в первую очередь “познать самих себя”. Вместо того чтобы рассматривать этнографию как инструмент просвещенной имперской администрации,

Надеждин рассматривал поле как выражение национальной идентичности. Но, в отличие от литературных трактовок русской народности, получивших распространение в 1830-1840-е годы, национальная этнография Надеждина должна была быть наделена силой и авторитетом науки [4, с. 396].

Надеждин отличал “научную этнографию” от работы любителей двумя фундаментальными чертами: применением тщательных и систематических методов при сборе материалов и обработкой этих материалов в “очищающем котле строгой проницательной критики”. Только учреждение с таким статусом и престижем, как Географическое общество, считал он, могло бы решить задачу создания области этнографии в соответствии с требованиями науки [7, с. 62-64].

Разногласия между Бэрмом и Надеждиным по поводу того, следует ли отдавать предпочтение изучению русского народа, отражают более глубокое и тонкое несогласие относительно основополагающих целей дисциплины. Для Бэра основной вопрос, на который должна была ответить этнография, касался разнообразия человеческой расы: каковы были основные подразделения человечества и как их следует учитывать? В основе концепции Бэра лежала цепь бытия, иерархическая классификация рас и народов, на вершине которой стояла “кавказская раса”, то есть белые европейцы. Задача этнографии, по мнению Бэра, состояла в том, чтобы объяснить это неравномерное разнообразие. Если, как полагали философы эпохи Просвещения, человеческий потенциал в основе своей везде одинаков, то почему большинство наций и рас не развились до того же уровня, что и европейцы? [5, с. 101].

Реакция Бэра была связана с неустойчивым балансом между окружающей средой и расой. В целом он был убежденным сторонником географического детерминизма, причем настолько, что в более поздней статье утверждал, что вся история человечества предопределена географией [10, с. 312]. Тем не менее, Бэр признал, что в некоторых случаях одного влияния окружающей среды недостаточно для объяснения различных уровней развития “цивилизаций”.

Интеллектуальные способности, заключил он, все еще следует рассматривать в связи с морфологическими особенностями, особенно размером и формой черепа, хотя остается открытой возможность того, что сами эти физические особенности являются результатом влияния окружающей среды на протяжении многих столетий [5, с. 101].

Таким образом, мы можем заключить, что видение этнографии Бэрмом было, по сути, сочетанием географии, рассматривающей проблему взаимодействия человека с окружающей средой, и сравнительной анатомии, направленной на классификацию подразделений человеческой расы на основе измеримых физических признаков.

В этой смеси явно отсутствует понятие нации. По мнению Бэра, этнография либо фокусировалась на жителях отдельных географических регионов, подчиняющихся общему набору условий окружающей среды, либо на расах, выделяемых на основе физических характеристик [5, с. 113]. Хотя Бэр на протяжении всей своей работы ссылается на различные “народы” и “племена”, идея нации как органического образования, наделенного трансцендентальной сущностью и играющего предопределенную судьбой роль во всемирном историческом процессе, не была элементом интеллектуального склада Бэра.

Надеждин, с другой стороны, поместил национальность в самое сердце своей концепции этнографии. Как и Бэр, Надеждин видел тесную взаимосвязь между этнографией и географией. Но там, где Бэр представлял эти две области как органически связанные общей проблемой человека и окружающей среды, Надеждин рассматривал их как параллельные усилия, связанные схожей описательной и сравнительной методологией. Географ, по словам Надеждина, изучает специфические особенности земной поверхности в их естественном контексте, чтобы расположить их в их естественном порядке — горы соединены с хребтами, притоки с бассейнами рек — что приводит к расширению знаний о земле в целом.

Точно так же этнограф документирует разнообразные особенности человеческого существования в их родном контексте — “где они есть и как они есть”, — а затем стремится поместить эти особенности в их естественные ряды, чтобы из кажущейся хаотичной массы индивидуальных черт возникла гармоничная система взаимоотношений, составляющая совокупность человеческая раса [7, с. 66]. Краеугольным камнем системы Надеждина, фундаментальной единицей, из которой состоит человечество, является национальность.

“Эти естественные ранги, различимые в человечестве, - писал Надеждин, - и есть именно то, что обычно называют национальностями и соответствующие подразделения в человеческом роде - это не что иное, как то, что обычно известно как нации. Таким образом, нации - это объекты, подлежащие наиболее тщательному изучению, а описание национальности - это содержание, из которого строится этнография. Его задача: соединить индивидуальное с национальным и через это выделить то, что является общим для всего человечества» [7, с. 67]

Независимо от исследуемой национальности цель оставалась одной и той же — изучить «совокупность всех черт, внешних и внутренних, физических и духовных, умственных и нравственных, из которых слагается [национальная] физиономия» [8, с. 165].

Противоположные взгляды Надеждина и Бэра на этнографию отражают их разное личное, интеллектуальное и национальное происхождение. Сын сельского священника из Рязанской губернии, Надеждин провел свое детство в крестьянской деревне, где впитал

неизгладимое чувство собственной национальной идентичности [6, с. 137]. Бэр, напротив, был этническим немцем, родившимся в Эстонии, имперском владении Российской империи. Национальная лояльность для Бэра означала, прежде всего, верность государству и монарху, а не личную идентификацию с нацией [2, р. 60].

С интеллектуальной точки зрения Надеждин и Бэр отражают влияние двух различных ветвей немецкой натурфилософии. Бер, который завершил свое образование и приобрел международную репутацию ученого в Германии, работал в традициях Геттингенской школы, которые в значительной степени опирались на эпистемологическое учение Иммануила Канта. Подчеркивая неспособность человеческого разума постичь технологические процессы органического роста, геттингенские ученые выступали за строго эмпирический подход и отвергали любые попытки полагаться на метафизические объяснения природного мира.

Разделение человеческого рода на подвиды или расы было серьезной теоретической проблемой, которой занимались геттингенские ученые, в частности Иоганн Фридрих Блюменбах. Однако, будучи строгим эмпириком, Блюменбах допускал классификацию видов и рас только на основе конкретных морфологических признаков или способности к скрещиванию. Системе классификации, основанной на чем-то столь неосязуемом, как “дух” или “сущность”, не было места в мыслях Блюменбаха или его последователя Бэра [3, р. 77].

Надеждин, получивший блестящее классическое образование в Московской духовной академии, в ранние годы находился под сильным влиянием философии Шеллинга, которая, в свою очередь, отражала основные идеи Гердера. Шеллинг и его последователи не признавали непроницаемой границы между миром “вещей в себе” и эмпирическим знанием. Напротив, только благодаря акту “интеллектуальной интуиции” стала очевидной фундаментальная структура природного мира. Именно с помощью таких спекулятивных скачков было объяснено разнообразие человечества. В традиции Гердера человечество рассматривалось как разделенное на отдельные нации, каждая из которых объединена уникальной и неизменной сущностью, которая проявлялась в первую очередь в творческом самовыражении простого народа. Таким образом, нация рассматривалась как априорная категория, непосредственно вытекающая из Абсолюта и, следовательно, невосприимчивая к формирующему влиянию внешних факторов

Концепция народности Надеждина сформировалась в 1830-е годы под влиянием философии Шеллинга. Однако в 1836 году его ориентация резко изменилась в связи с глубоким личным кризисом, возникшим в ответ на его решение опубликовать знаменитое философское письмо Петра Чаадаева в своем журнале "Телескоп". В последовавшем скандале Надеждин считался главным виновником и был сослан на полтора года в

отдаленный северный город Усть-Сысольск. Глубоко потрясенный своим несчастьем, Надеждин оставил свои прежние области эстетики и литературной критики наряду со спекулятивной философией, которая сформировала его раннюю карьеру, и обратился к изучению истории, географии и этнографии русской земли, основанному на строгих принципах эмпирической науки [9, с. 109]

Но концепция народности, на которой по-прежнему основывалось его творчество, все еще отражала философское мировоззрение, в котором оно первоначально сформировалось. Народность для Надеждина оставалась непреложной сущностью. Вместо того чтобы выводить народность из объективного опыта, народность следовало принимать как априорный принцип. Задача этнографии, по мнению Надеждина, состояла в том, чтобы извлечь чистую сущность народности из необработанных этнографических данных, удалив элементы, привнесенные в результате контактов с другими народами, которые могли затемнить, но никогда не трансформировать фундаментальный дух нации. Таким образом, видение этнографии Надеждиным представляло собой мощный сплав спекулятивной и эмпирической мысли, в котором стремления романтического национализма были окутаны авторитетной аурой науки

В противоположных взглядах Баера и Надеждина на этнографию мы видим признаки той же напряженности, которая послужила причиной более масштабного конфликта между немецкой и русской группировками. Взгляды Бэра явно направлены на универсальный научный дискурс, сосредоточенный на теоретических проблемах, касающихся всего человечества. Таким образом, его рассуждения вполне укладываются в рамки западноевропейской этнологии в том виде, в каком она развивалась в то время

Его взгляды отражают фундаментальную дихотомию между цивилизованным и диким, европейским и неевропейским, белокожим и цветным, которая лежала в основе этнологии середины девятнадцатого века [1, р. 47-77]. Но самое слабое место программы Бэра как раз в ее неспособности адаптировать западную этнологическую парадигму к уникальным условиям Российской империи.

За исключением нескольких конкретных отсылок, в рассуждениях Бэра нет ничего, что не было бы применимо к Британской или Французской империям. Но, в то время как, возможно, было легко поддерживать дихотомию между цивилизацией и дикостью, сравнивая британских колонистов с австралийскими аборигенами, было гораздо труднее определить, кто был дикарем, а кто нет, сравнивая русских крестьян с их соседями - татарами, мордвинами или чувашами. Гораздо более сильное чувство “инаковости” — культурной дистанции, лежащей в основе всех этнографических исследований, — существовало независимо от каких-либо расовых или национальных различий в дихотомии

между российским образованным обществом и порабощенными массами. Тот факт, что эта дихотомия, как считалось, совпадала с чувством общей национальной идентичности, делал ее чрезвычайно привлекательной в качестве оси, вокруг которой можно было сориентировать новый, специфически российский подход к этнографии, впервые сформулированный Надеждиным.

Видение Надеждиным этнографии как самостоятельной науки, построенное на концепции народности, воплощает понятие науки как национального дискурса. Несмотря на влияние немецкой философии и аналогичных работ славяноведов, этнография Надеждина была в первую очередь российской наукой, сформированной скорее русским стремлением к самобытности (самобытию), чем стремлением участвовать в универсальном дискурсе. Возможно, по этой причине, а может быть, и вопреки ей, концепция Надеждина оказалась удивительно долговечной. То усиливаясь, то ослабевая в ответ на относительную силу западных влияний, идея этнографии как науки, сосредоточенной на национальности (или этно, как выразилась "народность" Надеждина в ее последнем воплощении), была постоянным элементом российской этнографии, выделяя ее среди аналогичных дисциплин на Западе вплоть до настоящего времени [12, с. 170].

Список литературы:

1. George Stocking, *Victorian Anthropology* - New York, 1987 – 429 p.
2. M. Oppenheimer, “Science and Nationality: The Case of Karl Ernst von Baer (1792–1876),” *Proceedings of the American Philosophical Society*, vol. 134, no. 2, 1990, - p. 75–82
3. Timothy Lenoir, “Kant, Blumenbach and Vital Materialism in German Biology,” *Isis*, v. 71, 1980, - p. 77–108.
4. Пыпин А. Н. История русской этнографии. Т. 1. Общий обзор изучений народности и этнография великорусская — СПб.: тип. М. М. Стасюлевича, 1890. — 424 с.
5. Бэр К.М., Об этнографических исследованиях вообще и в России в особенности // Записки Русского географического общества. 1846. Кн.1. – с. 93- 115
6. Козмин Н. К. Николай Иванович Надеждин: Жизнь и научно-литературная деятельность. 1804-1836 – СПб.: 1912. – 570 с.
7. Надеждин Н.И. Об этнографическом изучении народности русской // Записки Русского географического общества. – СПб., 1847. Кн. 2. – с. 62-64
8. Надеждин Н.И. Литературная критика. Эстетика. – М.: Художественная литература. 1972. – с. 160-185.

9. Надеждин Н.И. Об исторических трудах в России // БдЧ. 1837. Т. 20. № 1-2. (Т. 20).
Раздел III. Науки и художества. – с. 93-136
10. Райков Б. Е. Карл Бэр, его жизнь и труды / АН СССР, Ин-т истории естествознания и техники. – М.; Л.: Изд-во АН СССР, [Ленингр. отделение], 1961. – 524 с.
11. Соловей Т.Д., Николай Иванович Надеждин. У истоков отечественной этнологической науки // Этнографическое обозрение, Наука (М.), № 1, – с. 103-107
12. Ю.В. Бромлей Этнос и этнография// М.: 1973. – 320 с.

СТАНКИ С ЧПУ, ИСПОЛЬЗОВАНИЕ САМ И САД ТЕХНОЛОГИЙ.

Аннотация: Обучение работе на станках с ЧПУ происходило, как правило, в учебно-производственных комбинатах и учебных центрах. В настоящее время развитие компьютерных технологий, усиление внимания к подготовке школьников к деятельности в информационной среде, а также появление нового малогабаритного учебного оборудования с компьютерным управлением создали предпосылки для использования станков с ЧПУ в технологическом образовании школьников

Abstract: Training to work on CNC machines took place, as a rule, in training and production plants and training centers. At present, the development of computer technology, increased attention to preparing schoolchildren for activities in the information environment, as well as the emergence of new small-sized computer-controlled educational equipment have created prerequisites for the use of CNC machines in the technological education of schoolchildren.

Ключевые слова: технологическое образование школьников, прототипирование, пространственное мышление

Key words: technological education of schoolchildren, prototyping, spatial thinking

В нашем современном и быстроразвивающемся мире человечеству всегда необходим быстрый результат. И есть все условия для того, чтобы ученики как можно быстрее реализовывали себя. Поэтому появление в школах станков с числовым программным управлением актуально. Занятия с ними помогут более широко изучить теоретические знания, укрепляя их практическими работами на станках с ЧПУ.

Одной из главных целей обучения оборудования с ЧПУ было формирование у обучающихся знаний, понятий и представлений о сущности программного управления, системах счисления и способах кодирования, которые необходимы для работы на станке с ЧПУ. После обучения учащиеся имели представление о системах ЧПУ. Приобретенные знания помогали ребятам при поступлении в различные учебные заведения.

Все же проектирование различных изделий, подготовка технической документации, создание чертежей, написание отчетной документации и составление управляющих программ всегда оставляли специалистам в этом деле – инженерам ЧПУ. Так же они занимаются разработкой и проверкой программ, которые управляют станком, производят расчет траектории движения – основные задачи контурной обработки. Но при такой работе

основным недостатком является колоссальный объем отладочных работ. Объем работ по заданию геометрических и технологических данных составлял более 40% всего времени, затрачиваемого на изготовление изделия.[1]

Использование САМ систем

Основной вектор развития промышленного производства можно определить следующими основными трендами [2]:

- повышение производительности труда;
- эффективное использование ресурсов;
- оперативное управление;
- уменьшение времени от разработки до вывода продукции на рынок;
- подстройка под конкретного потребителя.

Одним из способов повышения производительности можно считать обработку деталей на станках, обеспечивающих высокоскоростную обработку. Современные станки с ЧПУ могут обеспечить обработку на 60 000 об/мин, при скорости рабочей подачи до 5 000 мм/мин [3].

Второй путь повышения производительности — это широкое внедрение CAD/CAM систем при технологической подготовке производства [4].

Использование САМ технологии предоставляет нам возможность реализовать модели, которые мы спроектировали.

Программное обеспечение позволяет осуществить все стадии разработки и изготовления изделия:

- формирование компьютерной 3D модели изделия;
- компьютерное моделирование процесса изготовления изделия;
- формирование управляющей программы и изготовление изделия на станке с ЧПУ.[2]

Исходя из этого САМ системы и программы используются для самостоятельного проектирования различных изделий. Так же является одним из важных и эффективных программных обеспечений, которое может быть использовано не только для работы профессиональных инженеров, но и для обучения основ работ с программами и системами численного для учащихся различных учебных заведений.

Использование САD систем

Данную технологию Гаврилов С.И. предлагает делить на два направления: «техническое проектирование» и «художественное проектирование»

В направлении «технического проектирования» ученики получают азы компьютерного машиностроительного черчения и проектирования изделий. В качестве ПО

используется САД система «Компас 3D LT». Данная система базируется на российских стандартах ЕСКД.[2]

ЕСКД – это комплекс стандартов, устанавливающих взаимосвязанные правила, требования и нормы по разработке, оформлению и обращению конструкторской документации, разрабатываемой и применяемой на всех стадиях жизненного цикла изделия (при проектировании, разработке, изготовлении, контроле, приемке, эксплуатации, ремонте и утилизации).[6]

В направлении «художественное проектирование» школьники изучают основы компьютерного трехмерного проектирования предметов художественного и бытового назначения: рельефы, украшения, гравюры. В качестве основного программного обеспечения используется программа «3D Engrave», которая входит в комплект фрезерного станка с ЧПУ Roland Modela MDX-15. Эта программа позволяет кроме создания компьютерной модели изделия, так же воспроизводит компьютерное моделирование процесса изготовления и автоматически сформировывает управляющую программу для станка с ЧПУ.[2]

После изучения работы со станком ЧПУ и систем программного обеспечения САМ/САД можно сделать вывод о том, что для проектирования и изготовления различных изделий и проектов на станке с ЧПУ используются разные системы. Для того чтобы спроектировать и изготовить изделие, которое мы спроектировали самостоятельно в более упрощенной форме, а так же сформировать упрощающую программу изготовления используется система САМ. Однако существует и САД система, которую можно назвать системой для начинающих, так как в ней обучающиеся получают необходимые первоначальные знания машинного компьютерного черчения и проектирования различных изделий, изготавливаемых на станке с ЧПУ.

Различия между системами

САД-программы (Computer-Aided Design) – это программные инструменты для создания трехмерных моделей и чертежей объектов. САД-программы позволяют инженерам и дизайнерам обрабатывать и анализировать готовые модели, а также разрабатывать новые чертежи и конструкции.[5]

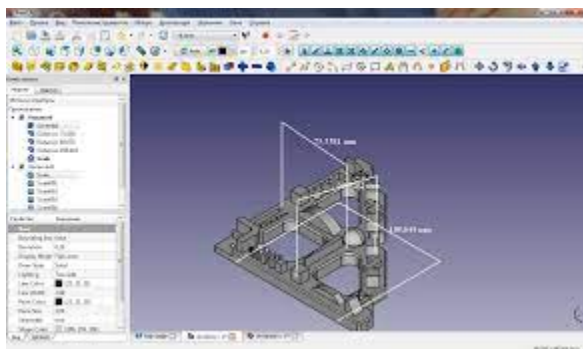

(рис 1)

CAM-программы (Computer-Aided Manufacturing) – это программные инструменты для автоматизации производственных процессов. CAM-программы позволяют преобразовать 3D-модель, созданную в CAD-программе, в готовую программу управления станком, которая может использоваться для производства реальных деталей.[5]

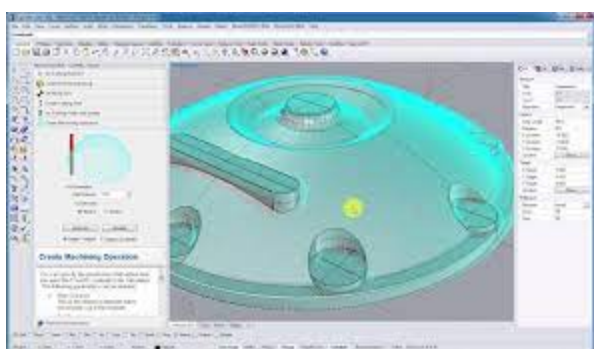

(рис 2)

Основное отличие между CAD и CAM программами заключается в том, что первые используются для создания виртуальных 3D-моделей, в то время как вторые используются для создания физических объектов на основе этих моделей.

Конкретные различия между CAD и CAM программами могут включать:

Функциональность: CAD-программы обычно имеют широкий набор инструментов для создания различных чертежей и моделей, в то время как CAM-программы обычно имеют более узкую специализацию на создание программы для станка на основе имеющихся моделей.

Интерфейс: CAD-программы обычно имеют более сложные интерфейсы и требуют знания технической графики, в то время как CAM-программы, как правило, используют более простой и понятный интерфейс.

Назначение: CAD-программы обычно используются для создания проектов, которые затем используются в производстве, тогда как CAM-программы используются для изготовления физических деталей.

Масштаб: CAD-программы могут использоваться в проектах многих размеров и масштабов, тогда как CAM-программы обычно ориентированы на конкретное оборудование и типы работ.[3]

В целом, CAD и CAM программы являются взаимозависимыми инструментами, которые используются в сферах проектирования и производства. CAD-программы позволяют инженерам и дизайнерам создавать 3D-модели, а CAM-программы позволяют создавать программы для изготовления этих моделей на реальном станке.

Обе эти системы являются хорошим помощником для школьников при изучении проектирования и изготовления изделий на станке с ЧПУ при помощи следующих ПО: «Компас 3D LT», «3D Engrave», при работе с которыми у обучающихся формируются основные понятия и знания в сфере моделирования и проектирования, развивается креативное мышление.

Литература:

- 1.Гаврилов, С. И. Станки с ЧПУ, CAD/CAM технологии, адаптивные технологии и прототипирование в современной школе / С. И. Гаврилов // Актуальные вопросы технологического образования в образовательных учреждениях Московской области : Сборник материалов VI региональной научно-практической конференции, Москва, 27 октября 2017 года / Ответственный редактор М.Г. Корецкий. – Москва: Общество с ограниченной ответственностью «Диона», 2018. – С. 23-28. – EDN XSNHBB.
- 2.Гаврилов, С. И. Станки с ЧПУ, CAD/CAM технологии, адаптивные технологии и прототипирование в современной школе / С. И. Гаврилов // Актуальные вопросы и тенденции развития предметной области "Технология" : Сборник материалов VII региональной научно-практической конференции, Москва, 30 марта 2018 года / Под ред: М.Г. Корецкого. – Москва: Московский государственный областной университет, 2018. – С. 25-29. – EDN YVVLML.
- 3.Серебrenицкий П.П. Некоторые особенности высокоскоростной механической обработки // Металлообработка. 2007. № 4 (40). С. 6-15.
- 4.Таран Д.С., Тараховский А.Ю. Применение программных продуктов АСКОН при проектировании малых ветрогенераторов // Современные тенденции и перспективы развития технологических технологий и оборудования в машиностроении, 14-15 сентября 2015 г.: материалы конференции. – Севастополь: Изд. дом Севастопольского государственного университета, 2015. – С. 119-122.
- 5.Четвертая промышленная революция. Задачи развития промышленных технологий и инноваций // [Электронный ресурс].2019 URL: http://www3.weforum.org/docs/WEF_Четвертая_промышленная_revolution.pdf(дата обращения: 17.03.2023)
- 6.ГОСТ 1.0-92 "Межгосударственная система стандартизации. Основные положения"

Амангелдин Айбек Амангелдиевич,

магистр естественных наук,

КазНПУ имени Абая, г. Алматы

Елубай Гулистан Бисенбаевна,

магистр естественных наук,

КазНПУ имени Абая, г. Алматы

АНАЛИЗ СОСТОЯНИЯ РОБОТОТЕХНИЧЕСКОГО ОБРАЗОВАНИЯ В СТРАНЕ И В МИРЕ

Abstract. The purpose of the study is to develop a methodology for teaching educational robotics based on the use of educational technology. Research methods: analysis of literature, educational programs, textbooks on robotics, pedagogy and psychology; study and analysis of literature related to theoretical issues of teaching computer science, including robotics; study and generalization of the experience of higher educational institutions in the field of computer science teacher training, generalization of the experience of teaching robotics; study of the theoretical foundations of robotics, design of the educational process; study of existing methods of teaching robotics; technology of designing the educational process, system analysis and functional modeling, observation, questioning, testing, expert assessments, analysis of educational products; pedagogical experiment and analysis of its results.

Аннотация. Целью исследования является разработка методики преподавания образовательной робототехники, основанной на использовании образовательных технологий. Методы исследования: анализ литературы, образовательных программ, учебников по робототехнике, педагогике и психологии; изучение и анализ литературы, связанной с теоретическими вопросами преподавания информатики, в том числе робототехники; изучение и обобщение опыта высших учебных заведений в области подготовки учителей информатики, обобщение опыта преподавания робототехника; изучение теоретических основ робототехники, проектирование образовательного процесса; изучение существующих методов обучения робототехнике; технологии проектирования образовательного процесса, системный анализ и функциональное моделирование, наблюдение, анкетирование, тестирование, экспертные оценки, анализ образовательных продуктов; педагогический эксперимент и анализ его результатов.

Keywords: Robotics, Education, Schools, Technology, mobile app.

Ключевые слова: Робототехника, Образование, Школы, Технологии, мобильное приложение.

The transformations taking place in the system of Kazakhstan's school and university education determine new requirements for the training of future teachers. Robotics is being actively introduced into the school education system, elective activities are being developed in specially created classrooms - IT classes, where educational robotics is studied together with 3D modeling, 3D printing. In this regard, there is a need to train a teacher under new conditions [1].

The history of robotics development begins with the early period of technology development. Such great achievements in the field of robotics are impossible without changing education. On the one hand, the need to train technical personnel for the industry raises the question of the inclusion of robotics in different levels of the educational process for the education system. On the other hand, the popularity of robotics has contributed to the popularization of robotics in junior and high school [1].

To date, educational robotics is being introduced into almost all training systems as the most important tool of technical and engineering education. Solving technical problems, students gain knowledge from different subject areas, which confirms the effectiveness of educational robotics as a unique means of deepening interdisciplinary knowledge. At the same time, educational robotics significantly increases the motivation of students. In higher education, educational robotics is used as a section of special professional training and as an interdisciplinary discipline that forms the interdisciplinary knowledge of students.

Educational robotics is widely used in integrated learning in the direction of STEM education (S-science, T technology, E-engineering, M-mathematics), in which educational robotics is a powerful tool for conducting research in related sciences (computer science education, creative and engineering design, as well as traditional science and mathematical education, physics) and at the same time a means of teaching. Configurable functional interfaces are used as a cognition tool (S. Papert [40], T. Lauwers [120]), thanks to which students control the behavior of material models using specific programming languages (graphic or text) and actively involve them to solve real problems.

Robotics has been included in the curriculum of the school in Kazakhstan since 2017. This fact transforms robotics from a subject of additional education into a full-fledged academic subject of the school curriculum. This means that schools are faced with the task of finding competent specialists who are ready not only to teach classes in the discipline under discussion, but also to solve global problems facing the education system [2].

The creation of classes at the school for in-depth training of "IT classes" and robotics classes, the introduction of new equipment and newly equipped school classes, the emergence of purposeful extracurricular activities in the IT direction requires a high level of teaching of a new subject, which requires the training of qualified personnel.

The question of the place of educational robotics in the fundamental training of future computer science teachers is necessary in order to justify the need for robotics training, to determine the main conceptual lines in the content of robotics training.

Ya.A. Vagramenko and a number of researchers considered the issue of introducing educational robotics into the training programs of future teachers. In the study of Zh.K. Nurbekova, A.Zh. Asainova and others, two aspects of the introduction of a robotics course in a pedagogical university were studied. Firstly, the most relevant is the use of robotics as a means of training for the integration of interdisciplinary knowledge, such as physics, mathematics, computer science, programming. Here we are talking about competence in the field of robotics, which is part of the professional competence of students of the physics and mathematics profile. Many researchers and teachers agree that the inclusion of science, technology, engineering and mathematics in the education of future teachers provides strong motivation, a significant improvement in learning speed, strengthening subject knowledge and expanding professional competencies [3].

The content of each structural unit of content (modules, disciplines, topics, concepts) should be considered as an organic part of the integral content for the development of competencies. If we consider a pedagogical university, then any unit of content included in the educational program should develop the professional competencies of the future teacher, which are related not only to the subject area, but also to the methodology of its teaching. The second aspect of studying robotics is the formation of students' knowledge in the field of using robotics as an effective pedagogical technology, which turns them into a universal teacher of STEM education.

The primary analysis of the experience of teaching robotics showed that the authors do not single out clear elements of the methodological system of teaching in their interrelation, describing only individual methods and techniques of teaching robotics or its individual parts.

To conduct a review analysis of the literature, 277 sources were considered, of which 75 works were selected. A qualitative analysis of the research was carried out in order to synthesize the main conclusions. In accordance with the purpose of the study, the literature was analyzed according to five parameters: the purpose of training, content, teaching methods, evaluation of the results of robotics training. Qualitative analysis was carried out on 12 sources of literature [4].

When determining competencies in educational robotics, it is necessary to have a clear understanding of what the external environment expects from us (the needs of the information society in robots, the needs of the employer) and the internal learning environment (personal development, the needs of the university and other factors). The needs of the external environment can be reflected in regulatory documents in general, but the specification of the needs for robotics competencies is carried out by the university itself, by the teacher.

Curlybot is an educational tool that allows young children to develop the concepts of movement, computation and geometry. The equipment consists of a simple two-wheeled robot that moves on a flat surface; the robot can be manually moved by a child, and then reproduces these movements. Since Curlybot mirrors are not just positioned, but also accelerate and act quickly, this equipment allows children to explore the most diverse possibilities of it. Children as young as four can create geometric patterns, can invent stories in which Curlybot reacts at the right moment and can create routines, in the form of movement, to express intent and emotions in these stories [5].

Topobo follows the flow of manual programming and removes it from a two-dimensional surface, using an architecture of specially designed parts that allow children to create an unlimited variety of shapes. In Topobo, children can manipulate equipment manually, and after pressing a button, she could reproduce the manipulations done; if, for example, a child created a four-legged creature, and then manipulated his legs to make him walk, Topobo will remember these manipulations and walk independently during playback.

Roblocks allows children from the age of six to create robots using a set of programmable 40-millimeter cubes. Cubes consist of three main varieties: sensor cubes capable of perceiving light, sound or distance to an object, drive cubes capable of rotating attached blocks, translating over the surface using tank protectors, creating noise or shining, and, the last block performs mathematical and logical operations on values coming from other blocks. When manually programming with this kit, the design of the robot itself affects how it works - connect the light-sensitive block to the tank tread block, and the resulting robot will accelerate when the light becomes brighter [6].

In fact, using this programming methodology, the topology and morphology of the robot become a program. In addition to the Roblocks manual programming interface, it is possible for users to program their creations using visual and text interfaces. These additional interface layers require the use of a computer and a special unit called the "Comm" unit that interacts between the robot and the computer. The combined block transmits data to the computer regarding the topology of the robot and which blocks are used in the robot [7].

Literature:

1. Nurbekova Zh., Mukhamediyeva K., Assainova A., Nurgazinova G. Teaching robotics at the pedagogical higher educational establishment: Kazakhstan experience. QED'16: Technology Advanced Quality Learning for ALL// International Conference. - Sofia (Bulgaria), 2016. – P.6-24.
2. Zawieska K. Duffy B. The Social Construction of Creativity in Educational Robotics.- Affiliated with Industrial Research Institute for Automation and Measurements

PIAPSMARTlab/School of Education// Progress in Automation, Robotics and Measuring Technique of the series Advances in Intelligent Systems and Computing.: College of Human Sciences.- University College Dublin (UCD).-2010, Vol. 351.- P 329-338

3. Wyffels, F., Hermans, M., Schrauwen, B.: Building robots as a tool to motivate students into an engineering education. In //Proc. 1st Int. Conf. on Robotics in Education .- Bratislava, Slovakia, 2010.-P.113–116.
4. Raul P.M., Juan M.G., Carlos B., Miguel A. S.: Developing Educational Printable Robots to Motivate University Students Using Open Source Technologies// Journal of Intelligent & Robotic Systems. 2015. Madrid, Spain, P. 1 - 15.
5. Alfieri L., Higashi R., Shoop R., Schunn C. Case studies of a robotbased game to shape interests and hone proportional reasoning skills// International Journal of STEM Education. 2015. PittsburghUSA, P.57-62
6. Alimisis D.: Robotics in education & education in robotics: Shifting focus from technology to pedagogy. In// Proc. 3rd Int. Conf. on Robotics in Education.- Prague, Czech Republic, 2012, P 7–14.
7. Carme J., Juan O.A.: Spatial ability learning through educational robotics// International Journal of Technology and Design Education, Tarragona, Spain, 2016. P. 185–203.

Магистрант МВА 7М04103
«Деловое администрирование»,
Алматы менеджмент университет, г. Алматы,
kmsh@inbox.ru

ОПТИМИЗАЦИЯ РАСХОДОВ МНОГОПРОФИЛЬНОЙ ГОРОДСКОЙ БОЛЬНИЦЫ

Аннотация. В статье рассматриваются практические рекомендации по оптимизации расходов медицинских организаций. Произведен анализ структуры расходов многопрофильной городской больницы за 2020-2022 годы. Даны рекомендации по оптимизации затрат многопрофильной больницы.

Ключевые слова. Лечебно-профилактические учреждения, статья затрат, оптимизация расходов, многопрофильная больница, калькулирование себестоимости медицинских услуг, аутсорсинг, норма расхода топлива и смазочных материалов, формирование и учет затрат, эффективность функционирования здравоохранения, расходы на коммунальные услуги

Annotation. The article discusses practical recommendations for optimizing the costs of medical organizations. An analysis was made of the structure of expenses of a multidisciplinary city hospital for 2020-2022. Recommendations are given for optimizing the costs of a multidisciplinary hospital.

Keywords. Medical institutions, cost item, cost optimization, multidisciplinary hospital, calculation of the cost of medical services, outsourcing, fuel and lubricants consumption rate, formation and accounting of costs, efficiency of healthcare, utility costs

Здравоохранение быстро развивающаяся отрасль, основной задачей которой является сохранения и укрепление здоровья населения, повышение продолжительности активной жизни, предотвращение инвалидизации индивидов и преждевременной смертности. Эффективно работающая система здравоохранения, улучшая здоровье популяции, способствует повышению производительности труда, снижение расходов государства на социальное обеспечение [1].

Невысокая эффективность функционирования здравоохранения является следствием не столько недостаточного финансирования, сколько неэффективного

использования денежных средств, получаемых лечебно-профилактическими учреждениями (ЛПУ).

Анализ затрат денежных средств ЛПУ был выполнен на основе данных отчетной ведомости по учету расходов за период с 2020 по 2022 годы

Таблица 1-Состав и структура расходов многопрофильной городской больницы за 2020-2022 годы, тыс тенге

Показатели	2020	уд.вес, %	2021	уд.вес, %	2022	уд.вес, %
Запасы	2082927	31	2641338	30	2466809	35,1
Оплата труда	3 653 568	55	4941000	55	3495643	50,7
Работы (услуги), полученные от поставщиков и подрядчиков	688 847	9,6	965119	11	587561	8,7
Налоги и социальные отчисления	259 584	4	370890	3,5	371275	5,1
Прочие затраты, связанные с основным производством	3464	0,4	2380	0,5	31500	0,4
Всего	6688390	100	8920727	100	6952788	100
Примечание-с оставлено на основе данных [2].						

По данным таблицы видно, что наибольший удельный вес расходов больницы составляет оплата труда, 55% от общих расходов в 2020 году, 50,7% в 2022 году. Если в 2020 году оплата труда составила 4941000 тыс тенге, в 2022 году составила 3495643. Снижение расходов произошло за счет оптимизации количества работников административно-управленческого состава.

Расходы по статье «Работы (услуги), полученные от поставщиков и подрядчиков» в 2022 году составили 587561 тыс.тенге. В состав этих расходов включены транспортные расходы, коммунальные услуги и другие расходы. Рекомендуется больнице оптимизировать транспортные расходы. Следует совершенствовать систему управления персоналом. Сокращать расходы на коммунальные услуги .

При переводе транспорта на аутсорсинг можно значительно сократить расходы на транспорт, можно снизить расходы на горюче-смазочные материалы: топливо, масла, тормозные и охлаждающие жидкости. Если аутсорсинг невыгоден, тогда значительную экономию принесет долгосрочный договор на поставку топлива и горюче-смазочных материалов с прямым поставщиком. Нарушение принципов учета, контроля и списания горюче-смазочных материалов может приводить к серьезным финансовым потерям. Нормы расхода топлива и смазочных материалов нужно устанавливать с учетом условий эксплуатации транспорта.

Оптимизировать расходы на закупки медоборудования, автомобилей и непрофильных основных средств поможет лизинг.

Необходимо оптимизировать расходы на коммунальные услуги. Обычные лампы следует заменить энергосберегающими лампами и необходимо утеплить окна. Установить выключатели с датчиками движения там, где это возможно. Это позволяет сэкономить около 10 процентов расходов на электроэнергию. Больница может сэкономить средства за счет использования мобильных технологий. Врач может послать пациенту СМС с рекомендациями [3].

Необходимо установить нормы и нормативы. Это действенный метод оптимизации затрат. Например, утверждение схем терапии для стандартных случаев и протоколов лечения позволяет установить нормативы расходования лекарственных средств по заболеваниям и отделениям. Каждый случай отклонения от норматива подлежит проверке. Введение в штат стационара должность клинического фармаколога позволит сократить расходы на лекарства. Следует передавать на аутсорсинг только затратные для больницы функции. Больница может создавать собственные автономные структурные единицы, которые оказывают услуги как в больнице, так и внешним контрагентам. Рекомендуется осуществлять крупнооптовые закупки. С их помощью можно сэкономить до 30% от расходов на медикаменты, питание и оборудование.

Медицинские учреждения в настоящее время функционируют на жестко конкурентном рынке, что создает для клинических больниц условия более высоких требований к системам формирования и учета затрат на оказание медицинских услуг.

Требуемая система управления затратами должна быть нацелена на обеспечение высокого уровня экономической эффективности при соблюдении необходимого качества оказываемых медицинских услуг и экономного использования ресурсов [4].

Традиционные системы калькулирования себестоимости медицинских услуг не обеспечивают решение этих задач. Принимая во внимание особенности учреждений и служб здравоохранения, можно сделать вывод, что система формирования и учета затрат,

базирующаяся на калькулировании расходов по видам деятельности клинических больниц является в этом смысле наиболее адекватной.

Список литературы:

1. Boyce A. S, Rayan A. M. and Morgeson F. P. Temporary Worker, Permanent Loser? a model of the stigmatization of temporary workers [Journal]. - New York : Journal of Management, 2011. -1 : Vol. 33. - pp. 5-29.

2. Финансовая отчетность многопрофильной больницы. Утвержден Приказом МФ РК №655 «Об утверждении перечня и форм годовой финансовой отчетности для публикации организациями публичного интереса (кроме финансовых организации) »

3. Cheatham C. B. and Cheatham L. R. Redesigning cost systems: Is standard costing obsolete? [Journal]. - [s.l.]: Accounting Horizons Journal, 2000. - Dec. - pp. 23-31

4. Экономика и *финансирования здравоохранения*: Учебное пособие - Караганда: ИП «Издательство АҚНҰР»,. -2019.-306 с.

Марьина Людмила Петровна, доцент кафедры теории журналистики, кандидат социологических наук, Институт «Высшая школа журналистики и массовых коммуникаций» Санкт-Петербургского государственного университета, г. Санкт-Петербург

Хвостик Екатерина Сергеевна, бакалавр, Институт «Высшая школа журналистики и массовых коммуникаций» Санкт-Петербургского государственного университета, г. Санкт-Петербург

ДИФФЕРЕНЦИАЦИЯ ЦЕННОСТНЫХ ПРИОРИТЕТОВ «УМНОГО ГОРОДА» В ИНТЕРНЕТ-ИЗДАНИЯХ И НА ТВ САНКТ-ПЕТЕРБУРГА

Аннотация. Настоящая работа посвящена изучению ценностей цифровизации и концепции «умный город» в СМИ Санкт-Петербурга. В статье рассматривается цифровизация городского пространства и концепция «умный город» через призму освещения журналистским сообществом. Целью является выявление ценностей концепции «умный город», транслируемых в СМИ Санкт-Петербурга. Процесс цифровизация является одним из основных трендов развития современного общества. Глобальные процессы влияют на формирование и изменение ценностей, отражение которых можно найти в СМИ. В данной статье СМИ рассмотрены, как трансляторы концепции «умный город» и популяризаторы цифровых ценностей.

Annotation. This work is devoted to the study of the values of digitalization and the concept of "smart city" in the media of St. Petersburg. The article discusses the digitalization of urban space and the concept of "smart city" through the prism of coverage by the journalistic community. The goal is to identify the values of the "smart city" concept, broadcast in the media of St. Petersburg. The process of digitalization is one of the main trends in the development of modern society. Global processes influence the formation and change of values, the reflection of which can be found in the media. In this article, the media are considered as translators of the "smart city" concept and popularizers of digital values.

Ключевые слова: цифровизация, интернет-издания, телевидение, СМИ, концепция «умный город», ценности умного города.

Keywords: digitalization, online publications, television, media, smart city concept, smart city values.

Сегодня под воздействием глобальной цифровизации изменяется социокультурная среда современных городов. Новые технологии, наряду с модернизацией инфраструктуры,

могут способствовать устранению технологической отсталости российских городов, а использование интеллектуальных систем может создать основу устойчивого развития, благодаря которой появляются «умные города» [2]. О. Веселова определяет «умный город», как: «город, эффективно использующий временные и финансовые ресурсы всех жителей для обеспечения более комфортной, безопасной и экологичной жизни в рамках городской среды» [1].

Одним из главных популяризаторов цифровизации являются медиа, которые продвигают цифровые ценности в общество, просвещают аудиторию и помогают ориентироваться в новых тенденциях повсеместной цифровизации. Как отмечает К. Р. Нигматулина, цифровые платформы создали удобную среду для декларирования ценностей и формирования ценностных дискурсов [5]. Печатные, цифровые СМИ, а также телевидение и радио имеет разную специфику подачи информации, а как следствие продвигают отличные ценностные приоритеты [4].

Для анализа взяты три онлайн-СМИ Санкт-Петербурга: «Gazeta.spb», «Деловой Петербург», «Fontanka.ru», а также три телевизионных канала Санкт-Петербурга: «НТВ СПб», «ГТРК Санкт-Петербург» и «Санкт-Петербург». В выделенных СМИ за период январь - апрель 2023 было выявлено и проанализировано 56 журналистских материалов, посвященных цифровизации и концепции «умный город», из них 16 видеоматериалов на телевизионных каналах и 40 текстов онлайн-СМИ.

Исходя из количественного сопоставления можно сделать вывод, что ценности цифровизации освещаются в большем объеме в онлайн-СМИ. Обосновать данную специфику можно форматом СМИ, безусловно, цифровые СМИ более оперативные, неограниченные эфирным временем. Отметим, что в онлайн-СМИ выходило по несколько материалов на одну тему с небольшим временным промежутком, сами тексты существенно не менялись, а лишь дополнялись подробностями, деталями или опровержениями предыдущей публикацией по теме. Тогда как телевизионный формат представляет собой, ограниченный хронометражем выпуск, в который входят только самые значимые новости. Отметим, что все перечисленные ТВ-каналы имеют несколько площадок для размещения публикация, у всех так же есть Telegram-каналы, которые оперативно публикуют новости, не вошедшие в эфир, но в данной работе мы исследовали лишь цифровое вещание, оставив вне прочие каналы информирования.

Цифровизация – глобальный тренд. Повсеместное внедрение цифровых технологий в разные сферы жизни: промышленность, экономику, образование, здравоохранение, культуру, социальную сферу и т.п. происходит во всем мире [3]. Санкт-Петербургские

онлайн-СМИ не привязываются только к событиям Санкт-Петербурга, они публикуют материалы, связанные с общей цифровизацией в России и мире. Глобальные новости о нейросетях, высказывания на эту тему Илона Маска, цифровизацию европейских городов и развитие в них концепции «умный город». На телевизионных каналах ситуация другая. «НТВ», «Россия 1», «Санкт-Петербург» информируют своих жителей только о новшествах и событиях цифровизации в Ленинградской области и городе Санкт-Петербург, мировые и российские инфоповоды остаются не освещенными. Из этого следует, что для онлайн-СМИ, помимо локальной, существует еще и мировая, глобальная ценность цифровизации, а для телевизионных каналов региональная и областная ценность конкретных трансформаций.

Перейдем к приоритетным положениям «умного города», которые освещают онлайн-СМИ и телевизионные каналы. Напомним, что всего их десять: в области комплексного управления, управления информационными ресурсами, социального обеспечения, здравоохранения, экологии, градостроительства и архитектуры, городского освещения, телекоммуникации, транспорта, образования. Для онлайн-СМИ самым приоритетным положением, в области освещения цифровизации является социальная сфера. Больше всего публикаций, посвященных именно социальному обеспечению: Единая карта петербуржца, Госуслуги, городские цифровые сервисы, развитие «умного общества», электронные повестки, мобильные кассы в аэропорту, «умные домофоны», защищающие жильцов многоквартирных домов, а также мошенничество в интернете и как от него можно себя застраховать.

Для телевизионных каналов приоритетным положением является развитие умного транспорта и транспортной систем (27,8%). Закупка нового современного общественного транспорта, развитие новых маршрутов, популяризация электромобилей. ТВ также, как и онлайн-СМИ, большое внимание уделяет развитию социальной сферы (22,2%). Можно сказать, что популяризация данного аспекта является приоритетной как для телевизионных каналов, так и для цифровых СМИ. Но стоит отметить, что несмотря на схожие приоритеты в освещении положений «умного города», темы материалов на ТВ и в онлайн-СМИ разные. Например, электронной рассылке повесток через Госуслуги в цифровых СМИ было посвящено 10 публикаций разных жанров (заметка, новость, аналитическая статья), тогда как на ТВ упоминаний о данном нововведении не было вообще.

Далее приоритетным положением для ТВ следует образование (16,7%), затем здравоохранение (11,1%).

Общих публикаций, посвященных цифровизации и концепции «умный город» в онлайн-СМИ 17%. Там затрагиваются не конкретные аспекты, а система ценностей

цифровизации в совокупности. Такое же число публикаций (17%) посвящено нейросетям. Это можно объяснить их развитием и плотным проникновением в обыденную жизнь человека (Например, студент, который написал диплом с помощью нейросети). Именно с нейросетью связано наибольшее количество аналитических статей «Делового Петербурга», где рассматриваются ее недостатки и преимущества. Именно нейросети сейчас вызывают большое количество споров и рассуждений на тему гуманистики. Как изменится жизнь с повсеместным использованием искусственного интеллекта? На этот вопрос пытается найти ответ журналистка «Делового Петербурга» Карашаш Ногаева в некоторых аналитических статьях.

Транспортной реформе и электромобилям посвящено 11,3% позитивных публикаций в онлайн-СМИ. Это также дает основание полагать, что в области общественно и личного транспорта цифровизация дает позитивный эффект и положительно оценивается в СМИ.

Телекоммуникациям посвящено 9,4% всех публикаций цифровых СМИ. Скорость интернета в метро заметно увеличилась, в настоящее время пассажиры подземного транспорта почти не замечают отсутствие интернета. Хотя еще год назад эта проблема чувствовалась достаточно остро. Публикации также позитивно оценивают этот прогресс.

Безусловно, жанровая специфика телевизионных материалов и печатных значительно отличается. Тем не менее между некоторыми можно провести параллели. Например, заметка или новость в цифровых СМИ соответствует объему и характеру информации в телевизионных БЗ. Проблемный репортаж на телевидение можно сравнить с аналитической статьей в онлайн-СМИ. Что касается жанровой специфики в онлайн-СМИ: тексты написаны в основном в жанре заметки (10), затем идет аналитическая статья (8), далее новость (7), затем статья (4) и рекламная статья (4), далее лонгрид (2) и интервью (2). В телевизионных материалах превалирует жанр БЗ (8), проблемный репортаж (4) и событийный репортаж (4). На основании данных анализа, можно отметить, что жанровая дифференциация схожа. На ТВ больше всего БЗ, а в цифровых СМИ – заметок. Для БЗ и заметок характерно минимальное присутствие авторского мнения.

Больше всего текстов на порталах онлайн-СМИ в жанре заметки, там не объясняются процессы, не рассматриваются недостатки и достоинства, а просто излагается сухой факт о событии, мероприятии или нововведении, связанным с цифровизацией городского пространства. Больше всего заметок публикует «Fontanka.ru», редакция издания может выпустить десяток публикаций по одной теме, сначала обозначив ее, затем добавляя подробности и опровержения. Так получилось с инфоповодом «отправки повесток через Госуслуги». «Fontanka.ru» выпустила 9 заметок по этой теме. Несколько из них оказались с

фейковой информацией. По результатам анализа онлайн-СМИ именно на портале «Fontanka.ru» оказалось больше всего публикаций по теме цифровизации и «умного города».

БЗ на телевизионных каналах имеют более выраженное авторское начало. Ведущий может позволить себе использовать игру слов, эмоционально окрашенную лексику и оценочные высказывания. Во всех БЗ концепция «умный город» и цифровизация рассматривались положительно: встречались такие характеристики, как «прогрессивный толчок», «новая современная реальность», «эпоха современности», «лучшее время». Инфоповодом стали частные преобразования, в какой-то конкретной сфере.

Аналитическая статья – второй жанр по количеству текстов в онлайн-СМИ. В таких текстах автор разбирается в проблеме или вопросе цифровизации, привлекаются эксперты, которые помогают журналисту углубиться в корень проблемы. Аналитические статьи, в основном посвящены цифровизации в целом, а не конкретному положению «умного города. Аналитические статьи, связанные с «умным городом», публикует в основном «Деловой Петербург», незначительные цифровые инфоповоды в Петербурге они игнорируют. Обусловлено это, конечно, запросами аудитории и форматом издания деловой прессы для предпринимателей. Аналитические статьи, связанные с цифровизацией, для «Делового Петербурга» пишет Карашаш Ногаева. Журналист выражает авторскую позицию, демонстрируя ее эмоционально окрашенной лексикой. Изучив материалы, можно выделить авторскую позицию, относительно цифровизации и концепции «умный город», Карашаш Ногаевой - она позитивная. На портале «Gazeta.spb» в результате анализа также выявлен регулярный автор. Материалы, связанные с «умным городом», пишет Елена Сеница.

Если в БЗ на телевидение цифровизация оценивается преимущественно позитивно или нейтрально, то в проблемных репортажах освещаются еще и негативные стороны цифровизации. Корреспондент обозначает и разбирается в проблеме, приводит аргументы за и против, а также пытается найти пути решения. В проблемных репортажах используется много творческих приемов. Например, как в проблемном репортаже журналиста НТВ Антона Зыкова «Совместными усилиями», там автор прибегает к помощи нейросети, которая пишет и начитывает за него текст. В финале сюжета журналист негативно комментирует работу нейросети, отмечая, что над творческих потенциалом ей еще работать и работать. Такой прием недоступен для журналиста онлайн-СМИ. В этом и главное отличие – экспрессивность, эмоциональная составляющая текста, видео ряд, монтаж, звуки, невербальная коммуникация – все это помогает телевизионному журналисту выразить

авторскую позицию, дополнительно усиливая тональность текста. Авторское я присутствует больше на ТВ, нежели в онлайн-СМИ.

Перейдем к тональности материалов на ТВ и в онлайн-СМИ. В цифровых СМИ превалирует нейтральная тональность (51,3%), положительную оценку цифровизации дают в 41% текстов, с негативной всего 7,7% материалов. Тогда как на телевидение позитивную оценку цифровизации дают в 43,8% видеоматериалов. Нейтральную в 31,3%, а негативную в 25%. Негативная тональность ТВ свойственна для проблемных репортажей, где журналист указывает на недостаточное внимание к тому или иному вопросу. Анализ контента ТВ и онлайн-СМИ показал неоднозначность подходов к освещению цифровизации, в основном она оценивается позитивно и нейтрально, но тем не менее присутствует и негативная оценка. Читатель и зритель может получать не однобоко освещенную информацию, может быть информирован как о положительных изменениях, так и о негативных.

На основании анализа можно сделать вывод о продвигаемых ценностях. Для ТВ, в первую очередь, важна ценность развития умного транспорта и транспортной системы, умного общества, путем введения современных технологий в повседневную жизнь горожан и образование их в области цифровизации, профессии будущего, а также ценность развития здорового поколения, путем введения современных технологий в здравоохранение. Для онлайн СМИ также, как и для ТВ, первостепенной ценностью цифровизации является развитие умного общества. В том числе ценность прогресса современной медицины, здоровой экологии, а также сверхбыстрых телекоммуникаций. Общая и главная ценность цифровизации, продвигаемая в СМИ – знание.

Литература

1. Веселова А.О. Перспективы создания "умных городов" в России: систематизация проблем и направлений их решения // Вестник ПГУ. 2018.
2. Инюцын А.Ю. Умные технологии становятся доступнее для городов // Практика муниципального управления. 2017. С. 46–55.
3. Королева Е. Н. Перспективы реализации концепции «Умный город» в российских муниципалитетах // Чебоксары, 2019. С. 158.
4. Марфицына А.Р. Цифровой контент современных СМИ как среда для формирования цифрового этикета в условиях // Гуманитарный вектор. 2021.
5. Нигматуллина К. Р. Ценность коммуникации в цифровом пространстве // Гуманитарный вектор. 2022. № 1.

Ивашечкина Людмила Георгиевна,

Старший преподаватель

Национальный исследовательский Нижегородский государственный

университет им. Н.И. Лобачевского г. Нижний Новгород

Нижегородский институт управления — филиал Российской академии

народного хозяйства и государственной службы при Президенте Российской Федерации

Гришина Ольга Валентиновна,

К.э.н., доцент

Национальный исследовательский Нижегородский государственный

университет им. Н.И. Лобачевского г. Нижний Новгород

Нижегородский институт управления — филиал Российской академии

народного хозяйства и государственной службы при Президенте Российской Федерации

УПРАВЛЕНИЕ ФИНАНСОВЫМИ РИСКАМИ КАК ФАКТОР ПОВЫШЕНИЯ ЭКОНОМИЧЕСКОЙ БЕЗОПАСНОСТИ ОРГАНИЗАЦИИ

Аннотация. В представленной статье рассмотрены следующие аспекты: сущность, значение финансовых рисков организаций. Также раскрыты основные методы управления финансовыми рисками организации. Помимо этого произведена оценка некоторых финансовых рисков АО ПКО «ТЕПЛООБМЕННИК», предложены мероприятия по снижению рисков на данном предприятии и рассчитан эффект.

Ключевые слова: финансовая деятельность, финансовые риски, методы управления финансовыми рисками, факторинг.

Annotation. In the presented article the following aspects are considered: essence, value of financial risks of organizations. The main methods of managing the financial risks of the organization are also disclosed. In addition, some financial risks of JSC PKO "TEPLOOBMENNİK" were assessed, measures were proposed to reduce risks at this enterprise, and the effect of them was calculated.

Key words: financial activity, financial risks, financial risk management methods, factoring.

Управление финансовыми рисками представляет собой одну из самых важных задач для любой организации. В настоящее время, в условиях современной мировой экономической ситуации, дисциплинированное управление рисками на ранних стадиях финансового планирования и обеспечение экономической безопасности организации являются

важными. Риски могут оказать влияние на финансовые показатели компании и ее репутацию, что, в свою очередь, может привести к убыткам и снижению прибыльности. Управление финансовыми рисками становится все более актуальной темой для любого бизнеса в наше время, когда экономические условия постоянно меняются и требуют адаптации текущих стратегий. В целом, правильное управление финансовыми рисками является ключевым фактором повышения экономической безопасности организации.

Таким образом, правильное управление финансовыми рисками - ключевой фактор повышения такого фактора, как экономическая безопасность организации.

Финансовый риск бизнеса описывает вероятность возникновения негативных финансовых последствий в условиях неопределенности, которые могут привести к потере дохода или капитала. Эти финансовые последствия риска оказывают влияние на финансовые результаты предприятия, включая его прибыльность, ликвидность и стабильность, и могут даже привести к банкротству. Именно поэтому финансовые риски являются выделенной категорией и представляют собой существенные элементы финансового управления, занимающие важное место среди его объектов.

Для управления финансовыми рисками необходима их диагностика, которая позволяет разработать меры по снижению их последствий в нестабильной рыночной среде.

Существует множество методов управления рисками, которые могут быть затратными, поэтому важно иметь представление о том, что можно ожидать от процесса управления рисками. Одним из подходов является воздействие на источник риска, с целью изменить его поведение и снизить возможную угрозу.

Выделяют две основные группы методов управления финансовыми рисками организации или предприятия. На рисунке ниже выделены внешние и внутренние методы. (рис.1). [4]



Рисунок 1 – Методы управления финансовыми рисками

Обычно методы управления рисками не применяются в отрыве друг от друга. Для эффективной организации управления рисками требуется использование комплексных методов.

Риск может быть оценен полностью для всей организации, а также ее подразделений, конкретных проектов, индивидуальной деятельности или определенного опасного события. Поэтому в дифференциальных ситуациях применяются различные методы оценки риска (см. рисунок 3). Оценка данного риска позволяет понять прогнозируемые опасные события, их причины и последствия, а также вероятность их возникновения. Она также помогает принимать следующие решения относительно:

- необходимости предпринимать соответствующие действия;
- оптимальных способов снижения риска;
- необходимости ранжирования риска;
- выбора альтернативы между видами риска;
- важности действий по обработке риска;
- решения при выборе стратегии обработки риска, позволяющей снизить риск до приемлемого уровня.

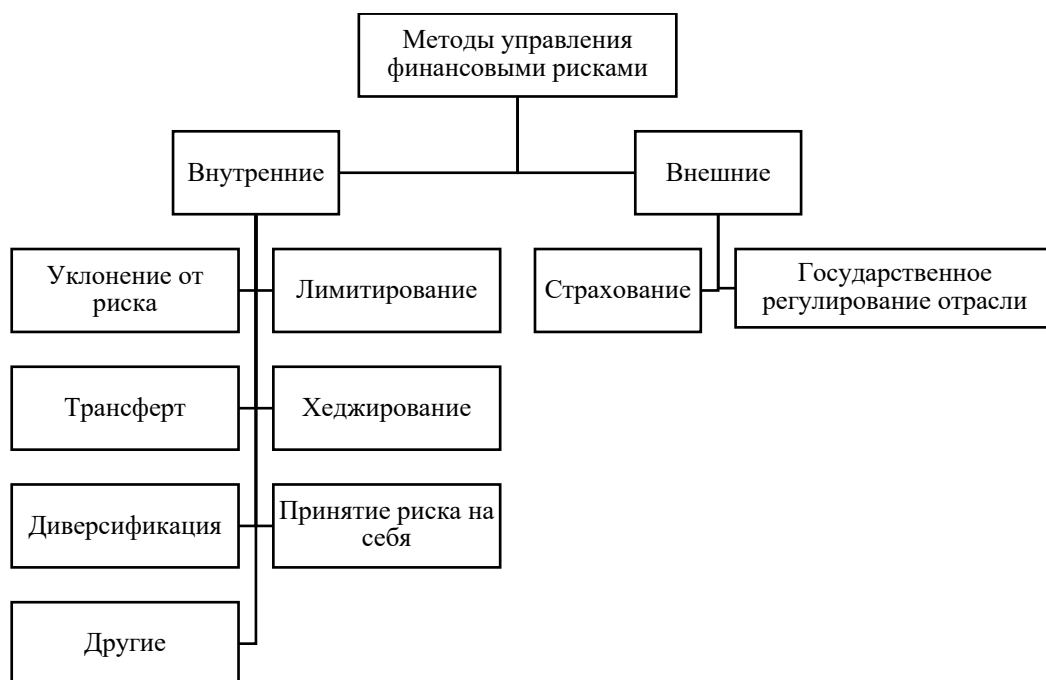

Рисунок 3 – Показатели оценки финансового риска

Проведем оценку некоторых финансовых рисков АО ПКО «ТЕПЛООБМЕННИК» (табл. 1, 2, 3).

Таблица 1 – Показатели риска снижения финансовой устойчивости АО ПКО "ТЕПЛООБМЕННИК" за 2019-2021 гг.

Наименование показателя	2019	2020	2021	Норматив
Коэффициент обеспеченности собственными средствами	0,772	0,782	0,749	Выше 0,1
Коэффициент обеспеченности материальных запасов собственными оборотными средствами	4,639	4,749	3,443	0,6-0,8
Коэффициент обеспеченности собственными источниками их финансирования	0,97	0,971	0,964	0,6-0,8
Коэффициент маневренности собственного капитала	0,77	0,81	0,68	0,5
Коэффициент автономии	0,814	0,815	0,814	Выше 0,5
Коэффициент финансовой устойчивости	0,83	0,83	0,833	Больше 0,6
Коэффициент финансовой активности	0,228	0,227	0,229	Меньше 1
Коэффициент финансирования	4,39	4,41	4,36	Больше 0

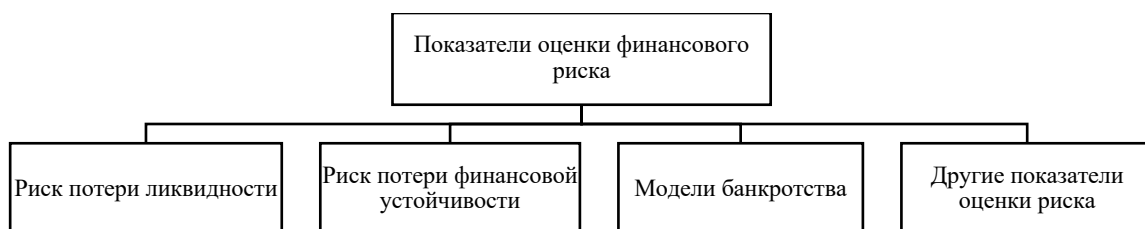
Все финансовые показатели, независимо от рассматриваемого года, находятся выше установленных нормативных значений, что свидетельствует о положительном состоянии предприятия. Уровень собственных средств превышает уровень заемных средств, что указывает на незначительную зависимость организации от заемных источников финансирования, что отражает положительную тенденцию для предприятия и является хорошим показателем.

При дальнейшем анализе динамики финансовой устойчивости можно подвести итог о ее негативной тенденции за рассматриваемый период.

Большинство показателей уменьшились, что следует скорее рассматривать как негативную тенденцию.

Расчет моделей банкротства представлен в таблицах 2 и 3.

Таблица 2 – Расчет Модели Беликова-Давыдовой:

№	2019	2020	2021
K1	0,64	0,16	0,58
K2	0,16	0,097	0,14
K3	0,48	0,39	0,35
K4	0,36	0,27	0,43
Z	5,8	5,96	5,25

Таблица 3 – Модель прогнозирования банкротства предприятий Р. Таффлера (Великобритания, 1977):

№	2019	2020	2021
K1	0,74	0,51	0,54
K2	4,38	4,58	3,99
K3	0,17	0,17	0,17
K4	0,48	0,39	0,35
Z	1,07	0,96	0,89

На основании выше произведенного анализа риска банкротства можно сделать общий вывод о том, что вероятность банкротства на рассматриваемом предприятии в период с 2019 по 2021 гг. низкая. Несмотря на это, показатели за рассматриваемый период падают, что является негативной тенденцией.

Итак, можно сделать следующий вывод о том, что АО ПКО "ТЕПЛООБМЕННИК" в 2019-2021 гг. показатели финансовой устойчивости вне зависимости от рассматриваемого года находятся не ниже нормативных значений, что положительно характеризует предприятие. Вероятность банкротства на рассматриваемом предприятии в период с 2019 по 2021 гг. низкая.

Для совершенствования управления финансовыми рисками можно провести ряд мероприятий.

В связи с выше представленным можно предложить следующие действия:

– Необходимо провести рефинансирование дебиторской задолженности, то есть наиболее быстрый перевод в иные формы оборотных активов предприятия: денежные средства и высоколиквидные краткосрочные ценные бумаги, и погашение за счет полученных средств кредиторской задолженности.

Сумма уступаемой дебиторской задолженности равна 293 280,667 тыс. руб., отсрочка платежа по договорам поставки составляет 100 дней с 01.12.2022 г. Планируется, что дебиторы расплатятся 24.02.2023 г. Комиссия за использование факторинговых средств составит 8 292,21 тыс. руб. Следовательно, в результате заключения договора факторинга с ООО "ВТБ ФАКТОРИНГ", АО ПКО "ТЕПЛООБМЕННИК" получит сумму в размере 284 988,457 тыс. рублей.

Учитывая потери от инфляции и издержки, связанные с сохранением этой суммы дебиторской задолженности на предприятии, эффект от реализации данного мероприятия будет определен следующим образом:

Эффект = 9 191,7 - 8 292,21 = 799,491 тыс. руб.

Данные действия позволят также уменьшить величину дебиторской и кредиторской задолженности, увеличить финансовую устойчивость предприятия. Спрогнозируем коэффициенты финансовой устойчивости АО ПКО "ТЕПЛООБМЕННИК" после реализации предложенных мероприятий и сравним их предыдущими значениями.

Результаты расчетов финансовой устойчивости представлены в таблице 4.

Таблица 4 – Показатели риска потери финансовой устойчивости АО ПКО "ТЕПЛООБМЕННИК" до и после введения мероприятий

Наименование показателя	2020	2021	Прогнозные значения	Абсолютные отклонения	Относительные отклонения
Коэффициент обеспеченности ОА собственными оборотными средствами	0,78 2	0,749	0,775	0,026	3,47
Коэффициент обеспеченности ОА собственными источниками их финансирования	0,97 1	0,964	0,962	-0,002	-0,21

Коэффициент автономии	0,81 5	0,814	0,834	0,02	2,46
Коэффициент финансовой устойчивости	0,83	0,833	0,854	0,021	2,52
Коэффициент финансирования	4,41	4,36	5,039	0,679	15,57

После реализации предложенного мероприятия многие показатели финансовой устойчивости увеличились, что говорит об эффективности предложения.

Также необходимо оценить изменения риска банкротства (табл. 5)

Таблица 5 – Оценка вероятности банкротства АО ПКО "ТЕПЛООБМЕННИК" после реализации мероприятий

Наименование	2021	Прогнозное значение
Модель Беликова-Давыдовой		
Значение коэффициента	5,25	5,38
Вероятность банкротства	минимальная	минимальная
Модель прогнозирования банкротства предприятий Р. Таффлера		
Значение коэффициента	0,89	1
Оценка предприятия	«зеленая зона»	«зеленая зона»

Предприятие имеет минимальные риски банкротства. После проведения мероприятий по снижению финансовых рисков значения коэффициентов увеличились (на 2,48% и 1,12%), и, соответственно, вероятность банкротства снизилась.

Таким образом, проведение рефинансирования дебиторской задолженности позволяет увеличить показатели финансовой устойчивости, ликвидности и значение моделей банкротства, также оценка экономической эффективности проведенных мероприятий позволит получить эффект в виде 799 491 руб. Это означает, что финансовые риски АО ПКО "ТЕПЛООБМЕННИК" снизились после реализации данного мероприятия.

В заключение, следует отметить, что финансовые риски оказывают существенное воздействие на финансовые результаты предприятия и обладают потенциалом вызвать не только финансовые убытки, но и привести к банкротству организации. Одним из основных и наиболее весомых инструментариев обеспечения экономической безопасности заключается в управлении финансовыми рисками и способствует снижению вероятности возникновения убытков, повышению устойчивости компании и обеспечению ее экономической безопасности, обеспечивая таким образом стабильное функционирование предприятия

Список использованных источников

1. Касьяненко, Т. Г. Анализ и оценка рисков в бизнесе: учебник и практикум для вузов / Т. Г. Касьяненко, Г. А. Маховикова. — 2-е изд., перераб. и доп. — Москва: Издательство Юрайт, 2020. — 381 с. — Текст: электронный // Образовательная платформа Юрайт [сайт]. — URL: <https://urait.ru/bcode/510969> (Дата обращения: 11.05.2023).

2. Кузнецова, Е. И. Экономическая безопасность: учебник и практикум для вузов / Е. И. Кузнецова. — 2-е изд. — Москва: Издательство Юрайт, 2023. — 336 с. — (Высшее образование). — Текст: электронный // Образовательная платформа Юрайт [сайт]. — URL: <https://urait.ru/bcode/512880> (дата обращения: 10.05.2023).

3. Медкова, Н. А. Мероприятия по снижению финансовых рисков с целью обеспечения экономической безопасности организации / Н. А. Медкова // Экономическая безопасность общества, государства и личности: проблемы и направления обеспечения: Сборник статей по материалам IX научно-практической конференции – Москва, 2022. – С. 72-74. (Дата обращения 09.05.2023);

4. Пименов, Н. А. Управление финансовыми рисками в системе экономической безопасности: учебник и практикум для вузов / Н. А. Пименов. — 2-е изд., перераб. и доп. — Москва: Издательство Юрайт, 2022. — 326 с — Текст: электронный // Образовательная платформа Юрайт [сайт]. — URL: <https://urait.ru/bcode/489025> (Дата обращения: 10.05.2023).

5. Пронина, Ю. Г. Управление финансовыми рисками на предприятии как основа его финансовой устойчивости / Ю. Г. Пронина, К. Е. Умненкова, А. Н. Опекунов // Перспективы развития предприятий в условиях инновационной направленности экономики: материалы V Всероссийской научно-практической конференции, Пенза, 25–26 апреля 2019 года. – Пенза – 2019. – С. 130-134. (Дата обращения 11.05.2023);

6. Шевцова, Н. М. Управление финансовыми рисками предприятия в целях ее экономической безопасности / Н. М. Шевцова, А. В. Картунова, А. С. Старикова // Воронеж, 13–14 июня 2019 года / – Воронеж – 2019. – С. 210-214. (Дата обращения 10.05.2023);

УДК 621.822

ГРНТИ 55.03.33

Стовба Евгений Дмитриевич,

Студент факультета «Агропромышленный»

федеральное государственное бюджетное образовательное учреждение высшего образования «Донской государственный технический университет»

Stovba1999@list.ru

АНАЛИЗ МАТЕРИАЛОВ ДЛЯ ПРОИЗВОДСТВА СТУПЕЧНЫХ ПОДШИПНИКОВ

Аннотация. Подшипники составляют важную часть в узлах, в которых используется вращательное движение, они бывают разных размеров, работают в различных условиях, и поэтому материалы, которые используются в их изготовлении имеют разный химический состав и характеристики. **Существует несколько основных видов, а именно шариковые, роликовые и роликовые конические.**

Ключевые слова. Подшипники, анализ материалов, производство.

Annotation. Bearings form an important part in the assemblies in which rotational motion is used, they come in different sizes, work in different conditions, and therefore the materials used in their manufacture have different chemical composition and characteristics. There are several main types, namely ball, roller and tapered roller.

Keywords. Bearings, materials analysis, production.

Ещё с давних времён люди придумали колесо и стали использовать практически во всей технике того времени. Так как технологии не были настолько развиты как в современном мире, то в колесо использовали в основном в технике для обычных поездок, а источником материала была древесина. Но с развитием технологий уже в нашем мире, люди стали использовать металл и его сплавы, благодаря этому они получили металлические соединения. Так были придуманы подшипники для того, чтобы металл не стирался и был долговечен.

Подшипник – металлическая конструкция, в основном состоящая из множества шариков или роликов, обращающихся вокруг двух закрытых колец, с целью обеспечения лёгкой и беспрепятственной проходимости связанных между собой металлических звеньев[5].

Данное устройство всегда можно встретить в повседневной жизни, начиная от детской игрушки и заканчивая колесом тележки для покупок. Помимо этого, подшипник всегда присутствует в широких областях применения. Примером может служить производство автомобилей, тракторов, тяжёлых грузовых машин, самолётов и так далее.



Рисунок 1 – Подшипники разного вида

Виды.[4] В зависимости от работы подшипники можно разделить на два типа это подшипники скольжения и качения. А подшипники скольжения в свою очередь делятся на подтипы: магнитные, газостатические, газодинамические, гидростатические и гидродинамические. Помимо всего этого подшипники классифицируются по ряду различных признаков.

1. Вид тел качения:

- шариковые;
- роликовые.

2. Тип воспринимаемой нагрузки:

- радиальные;
- радиально-упорные и упорно-радиальные;
- упорные;
- шариковые.

3. Число рядов тел качения:

- однорядные;
- двухрядные;
- многорядные.

4.Материал изготовления:

- стальные;
- гибридные.



Рисунок 2 – Основные виды подшипников

Устройство подшипников.[1] Подшипники состоят из двух колец, наружное кольцо и внутреннее, между ними размещены тела качения, это может быть либо шарики, либо ролики. Когда происходит работа, они начинают двигаться по дорожкам качения или желобам, выполненным на поверхности колец. Так же имеются тела качения, помещённые в специальные обоймы – сепараторы, они нужны для того, чтобы шарики и ролики не смещались с дорожек и сохраняли расстояние между собой. Это основная конструкция, которая имеется у большинства подшипников, но есть подшипники, не имеющие сепараторы, основное их отличие в том, что они имеют большое количество тел качения и имеют высокую грузоподъёмность, однако обделены низкой максимальной частотой вращения.

Из чего состоит подшипник показано на рисунке 3, в его состав входит: 1 – корпус, 2 – тела качения, 3 – обойма (сепаратор), 4 – желоб для тел качения, 5 – внутреннее кольцо.



Рисунок 3 – Устройство подшипника

Функции.[3] У такого незамысловатого устройства как подшипник имеется две важных функций в использовании в технике. Первое – предотвращает контакт между двумя металлическими фрагментами, которые находятся в движении. Это предотвращает износ деталей в первую очередь, а также предотвращает трение и тепловыделение. Благодаря этому снижается потребление энергии, так как движение скольжения заменяется на движение качения с минимальным коэффициентом трения. Второе – передаёт нагрузку какого-либо вращающегося элемента на корпус. Нагрузка бывает трёх видов радиальная, осевая и комбинированная, а ещё ограничивает свободу движения частей, находящихся в движении в заранее определённых направлениях.

Основная область применения подшипников – машиностроение, вагоностроение, изготовление станков, изготовление различной авиации и так далее.

Материалы.[2] Существует ряд требований к материалам, которые используются при изготовлении подшипников. Сепараторы, кольца и тела качения имеют разные задачи, следовательно, к ним предъявляют различные требования.

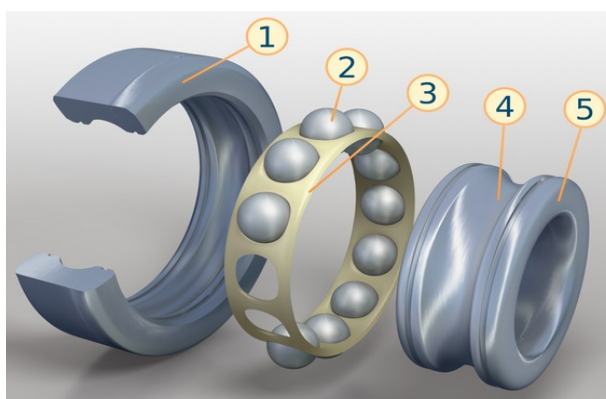
Сепараторы чаще всего изготавливаются из низкоуглеродистых или нержавеющей сталей, так же могут быть использованы латунь или полимерные материалы. Таким образом сепараторы обладают нужной прочностью и износостойчивостью, отлично выдерживают ударные нагрузки и вибрационные, коэффициент трения довольно низок, а также высокая размерная стабильность.

Для колец и тел качения материал подбирается с учетом их дальнейших условий эксплуатации, главная их особенность в том, чтобы они сохраняли размерность при эксплуатации, как и для сепараторов иметь высокую размерную стабильность, сопротивление ударным нагрузкам, и быть твёрдыми, прочными и износостойчивыми.

Самым распространённым материалом для изготовления подшипников является сталь, а именно некоторые марки:

- ШХ15;
- ШХ15СГ;
- ШХ20СГ;
- ШХ4.

Марки данных сталей отличаются количеством технологических присадок. В составе таких сталей имеется углерод, кремний, магний, 2% хрома и небольшие примеси серы, никеля, фосфора, меди. Благодаря термической обработке, добиваются отличной твёрдостью.

Чтобы материал имел прочную поверхность соприкосновения, пластичную середину, мог испытывать большие нагрузки используются стали следующих марок:

- 15Г1;
- 18ХГТ;
- 20Х2Н4А.

Такие стали подвергаются цементации – это позволяет достигать высокую прочность 59-66 HRCэ, но сердцевина остаётся с низким показателем твёрдости, всего 36 HRCэ.

Помимо простых сталей существуют такие марки, способные работать в агрессивной среде, они используются для промышленных работ:

- 95Х18Ш;
- 110Х18МЩД.



Рисунок 4 – Стали разного вида

Существует много вариантов как подбирать материалы для изготовления деталей подшипников, при конструкции нужно соблюдать определённые правила, применяемые к непосредственно самим материалам, будь то низкоуглеродистая сталь, нержавеющая сталь,

латунь или различные полимерные материалы. Однако конечный выбор зависит непосредственно от их назначения и условий дальнейшей эксплуатации.

Список использованных источников

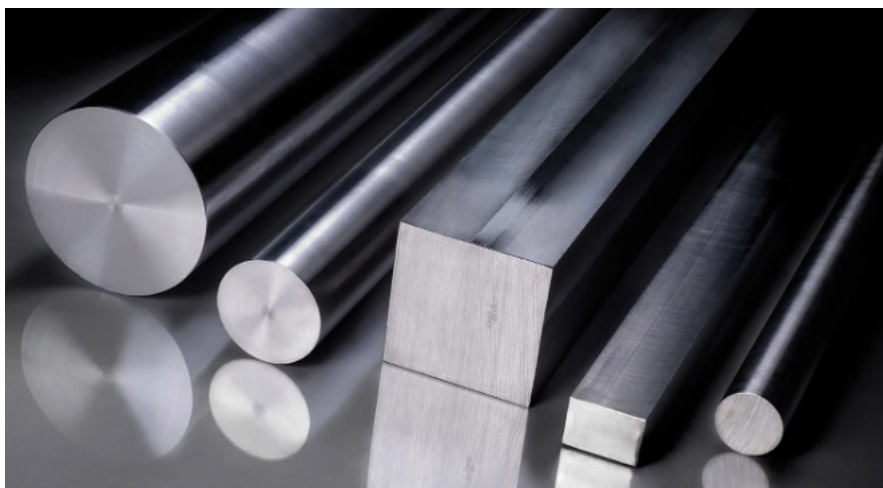
1. Устройство подшипников <https://spk-region.ru/blog/kakie-materialy-ispolzuyut-dlya-izgotovleniya-podshipnikov.html>
2. Материалы <https://m-plast.ru/blog/tpost/oozeyfz2p1-proizvodstvo-podshipnikov-kak-i-iz-chego>
3. Функции подшипников <https://dzen.ru/a/YIkBonTzQzPdET6Z>
4. Городецкий Ю.Г., Приборы и автоматы для контроля подшипников. Машиностроение 1973 г.
5. Черменский О.Н., Федотов Н.Н., Подшипники качения. Справочник-каталог.

Бессонова Оксана Андреевна,

студент

ФГБОУ ВО «Астраханский государственный технический университет»

Россия, г. Астрахань

Водолазская Дарья Владимировна

Студент

ФГБОУ ВО «Астраханский государственный технический университет»

Россия, г. Астрахань

Научный руководитель: Романов Максим Леонидович

Кандидат юридических наук, доцент кафедры правоведения ФГБОУ ВО

«Астраханский государственный технический университет»

Россия, г. Астрахань

АДМИНИСТРАТИВНО-ПРАВОВОЙ РЕЖИМ КОНТРТЕРРОРИСТИЧЕСКОЙ ОПЕРАЦИИ

Аннотация: данная статья посвящена детальному исследованию контртеррористической операции как административно-правового режима, анализу присущих ему характерных черт, особенностей и имеющих в этой связи нормативно-правовых актов.

Ключевые слова: контртеррористическая операция, административно-правовой режим, терроризм, специальные службы, информирование общественности.

Abstract: this article is devoted to a detailed study of the counterterrorist operation as an administrative and legal regime, analysis of its characteristic features, features and regulatory legal acts available in this regard.

Keywords: counter-terrorism operation, administrative and legal regime, terrorism, special services, informing the public.

Терроризм в России развивался постепенно. В своих многообразных формах он превратился в одну из самых опасных по масштабу и последствиям проблему в истории человечества, с которой оно столкнулось на рубеже 20-21 веков. Как массовое явление революционный терроризм впервые проявился после крестьянской реформы 1861 г.

18 января 2022 г. официальный сайт МВД России опубликовал статистику данных о преступлениях, в том числе экстремистской и террористической направленности. По данным ведомства, в январе – декабре 2021 г. было зарегистрировано 2136 преступлений террористического характера (-8,8 % к 2020 г.) и 1057 преступлений экстремистской направленности (+26,9 % к 2020 г.) [1]. Согласно новому годовичному отчету, в январе – декабре 2022 г. было зарегистрировано уже 2233 преступления террористического характера (+4,5 % к 2021 г.) [2]. Несмотря на все методы противодействия терроризму статистика показывает рост террористических актов по сей день.

Борьба с терроризмом осуществляется посредством реализации комплекса организационно-правовых мер и мероприятий превентивного, оперативного (в том числе тактического, стратегического), профилактического характера, в числе которых особое место занимает так называемая контртеррористическая операция (далее КТО). Её правовому регулированию специально посвящены статьи 9, 11 – 17 Федерального закона «О противодействии терроризму» [3], который наделяет КТО статусом правового режима. Но является ли КТО именно административно-правовым режимом, в каком отношении находится с иными мероприятиями по противодействию терроризму и другими административно-правовыми режимами – вопросы, ответить на которые и постараемся далее.

Введение правового режима контртеррористической операции является угрозой жизни и безопасности граждан. Проведение КТО необходимо, так как это обусловливается большой степенью опасности террористических угроз, вовлечением значительного числа людей, применяющих насильственные средства и методы. Поэтому действующее законодательство принимает все необходимые меры на предотвращение террористических проявления и защиту интересов и безопасности граждан [4].

В п. 5 ст. 3 Федерального закона «О противодействии терроризму» содержится определение КТО, согласно которому она представляет собой комплекс специальных, оперативно-боевых, войсковых и иных мероприятий с применением боевой техники, оружия и специальных средств по пресечению террористического акта, обезвреживанию террористов, обеспечению безопасности физических лиц, организаций и учреждений, а также по минимизации последствий террористического акта. В названии ст. 11 этого же закона КТО значится как правовой режим, тогда в её содержании не находим конкретного определения КТО как правового режима.

По замечанию и ряда учёных-административистов, нормы данного закона устанавливают те или иные характеристики КТО, но сам режим КТО не является предметом его правового регулирования [5]. Однако, как сами они, так и немало других

исследователей, занимавшихся рассмотрением вопросов КТО, соглашались с характеристикой режима КТО как административно-правового и относят его к специальным или чрезвычайным, так как их реализация осуществляется с помощью административно-правовых форм и методов, властного воздействия органов исполнительной власти именно специального назначения [6;7;8].

Режим КТО является административно-правовым режимом так как содержит в себе все следующие признаки: устанавливается (регламентируется) законом и обеспечивается государством; имеет своей целью специфическим образом регламентировать конкретные области общественных отношений; представляет собой особый порядок правового регулирования, выражается из совокупности административно-правовых средств (обязанностей и ограничений).

Говоря о классификации административно-правового режима, следует указать, что режим КТО систематизируется по следующим основаниям: в зависимости от объекта – территориальный; по действию во времени является временным; в зависимости от предмета административно-правового регулирования – комплексный, так как включает в себя и обеспечение государственной безопасности, и охрану общественного порядка; в зависимости от юридических свойств носит экстраординарный характер, так как вводится лишь в определенных экстренных случаях, по территориальному уровню действия может быть как региональным, так и локальным в зависимости от места проведения КТО; по правовому содержанию – комплексный, основной.

Контртеррористическую операцию можно рассматривать в двух аспектах: как режим и как мероприятие.

Впервые КТО как режим вводился в Чечне [в октябре 1999 г.](#), после вторжения боевиков Шамиля Басаева и арабского наёмника Хаттаба 7 августа на территорию Дагестана. В результате операции республика перешла под контроль российских силовых структур. Вторая чеченская война с юридической точки зрения не была войной: военное положение объявлено не было, не было федерального закона, который регламентировал бы начало войны, а режим КТО был ограничен территорией Северо-Кавказского региона. КТО был введен указом Президента РФ от 23 сентября 1999 г. № 1255с [9].

Также режим КТО ввели 22 мая 2023 г. в Белгородской области по решению начальника УФСБ России по Белгородской области Александра Кулагина. Данный режим предусматривал отселение жителей из определённых районов, приостановку опасных производств и оказания услуг связи, проверки документов, особый режим оборота алкоголя, допуск участников КТО в помещения граждан и организаций в рамках антитеррористических мероприятий, ограничение движения транспорта и пешеходов на

улицах и дорогах.

Правовой режим контртеррористической операции характеризуется, в первую очередь, ограничением прав и свобод граждан, но это является обусловленным средством обеспечения безопасности личности, общества и государства [10].

До введения режима КТО 19 октября 2022 г. на территории Белгородской области был введен средний уровень реагирования. Данный режим был введен указом Президента РФ от 19 октября 2022 г. № 756 [11]. На данный момент указанный режим все еще действует на территории Белгородской области. Соответственно, режим КТО в этом случае вводится совместно с другим режимом для улучшения мер антитеррористических мероприятий.

Но были и другие случаи в России, когда КТО осуществлялась, скорее, как мероприятие по пресечению террористического акта. Так, в Москве в 7 декабря 2016 г. прошла операция по задержанию группировки, причастной к терроризму, получившая название «25 одним ударом». Данную операцию осуществляли сотрудники ФСБ совместно с центром МВД и бойцами спецназа.

Так же в мае 2016 г. спецслужбы провели мероприятие по задержанию безработных из Средней Азии, которые готовили серию терактов во время Дня Победы.

Режим КТО способствует возникновению новых правовых и общественных отношений. Следовательно, будет происходить перераспределение прав и обязанностей между гражданами и государством. Исходя из этого, необходимо сделать так, чтобы расширение полномочий при введении данного правового режима не нарушало бы действующее законодательство.

Сущность режима контртеррористической операции состоит в наличии критериев отнесения данного правового режима к категории исключительных. Они характеризуются наличием основания введения правового режима исключительной ситуации и наличие в правовом режиме исключительных ограничений прав и свобод граждан в качестве средства [12].

В Конституции РФ утверждается, что права и свободы человека могут быть ограничены федеральным законом только в той мере, в какой это необходимо в целях защиты основ конституционного строя, нравственности, здоровья, прав и законных интересов других лиц (ст. 55 ч. 3) [13].

Поэтому Федеральным законом «О противодействии терроризму» устанавливается ряд ограничений прав и свобод человека и гражданина. При этом может применяться как комплекс мер, указанных в ч. 3 ст. 11 данного закона, так и отдельные меры.

В современных условиях режим КТО мог бы быть введен на присоединенных к России территориях. Однако на данный момент там действует режим военного положения,

установленный указом Президента РФ от 19 октября 2022 г. Делая акцент на данном моменте, следует подумать о том является ли режим военного положения единственным способом решения конфликта.

Режим КТО позволил бы быстро и эффективно навести порядок на указанных выше территориях. Если там будет введен режим КТО, то у правоохранительных органов расширятся полномочия, что позволит им проверять документы, удостоверяющие личность у любых граждан, а в случае их отсутствия доставлять этих граждан в компетентные органы, контролировать телефонные переговоры, усиливать охрану общественного порядка, а также отселять граждан из зоны КТО.

Для успешного проведения КТО необходимо определить:

- 1) общие принципы антитеррористической деятельности;
- 2) систему управления КТО;
- 3) порядок привлечения сил и средств, необходимых для проведения операции;
- 4) компетенцию руководителя операции, его взаимоотношения с органами власти;
- 5) процесс управления КТО;
- 6) правовой режим в зоне проведения КТО;
- 7) правила ведения переговоров с террористами и др.

Противодействие терроризму в РФ основывается на следующих основных принципах:

- 1) обеспечение и защита основных прав и свобод человека и гражданина;
- 2) законность;
- 3) приоритет защиты прав и законных интересов лиц, подвергающихся террористической опасности;
- 4) неотвратимость наказания за осуществление террористической деятельности;
- 5) системность и комплексное использование политических, информационно-пропагандистских, социально-экономических, правовых, специальных и иных мер противодействия терроризму;
- 6) сотрудничество государства с общественными и религиозными объединениями, международными и иными организациями, гражданами в противодействии терроризму;
- 7) приоритет мер предупреждения терроризма;
- 8) единоначалие в руководстве привлекаемыми силами и средствами при проведении КТО;
- 9) сочетание гласных и негласных методов противодействия терроризму;
- 10) конфиденциальность сведений о специальных средствах, технических приемах, тактике осуществления мероприятий по борьбе с терроризмом, а также о составе их

участников;

- 11) недопустимость политических уступок террористам;
- 12) минимизация и (или) ликвидация последствий проявлений терроризма;
- 13) соразмерность мер противодействия терроризму степени террористической опасности.

При проведении КТО большое значение отводится специальным службам (ФСБ, МВД, Министерство обороны и др., в зависимости от того, чья компетенция будет являться преобладающей), в связи с этим применение вооруженных сил и армии должно нести вспомогательный (мирный) характер и не должно нести никаких разрушений или бедствий, например, в виде гибели населения, разрушения жилых зданий и зданий инфраструктуры.

Иногда ответственность при проведении КТО может лежать не на участниках, а на руководителях такой операции. Бывают такие ситуации, когда при непосредственном выполнении мер, которые используются для устранения опасности, могут погибнуть мирные люди. Руководители КТО в таких случаях могут недостаточно хорошо проанализировать ситуацию, а затем правильно организовать неотложную медицинскую помощь, то есть дать достаточно четкие указания медицинским сотрудникам (например, в какие медицинские учреждения увозить пострадавших).

Информирование общественности о террористической акции при проведении КТО осуществляется в формах и объеме, определяемых руководителем оперативного штаба по управлению КТО или представителем указанного штаба, ответственным за поддержание связи с общественностью.

В зоне проведения КТО деятельность работников средств массовой информации регулируется руководителем оперативного штаба по управлению контртеррористической операцией, если иное не предусмотрено федеральным законом.

Не допускается распространение информации:

- 1) раскрывающей специальные технические приемы и тактику проведения КТО;
- 2) способной затруднить проведение КТО и создать угрозу жизни и здоровью людей, оказавшихся в зоне проведения КТО или находящихся за пределами указанной зоны;
- 3) служащей пропаганде или оправданию терроризма и экстремизма;
- 4) о сотрудниках специальных подразделений, членах оперативного штаба по управлению КТО при ее проведении, а также о лицах, оказывающих содействие в проведении указанной операции.

Таким образом, КТО действительно является административно-правовым режимом, который имеет ряд соответствующих этому признаков. КТО является к тому же самостоятельным режимом, поскольку решением руководителя ФСБ России может

вводиться и вне рамок какого-либо другого административно-правового режима. КТО в качестве режима предполагает наличие ограничений для граждан, проживающих на территории субъекта, в котором введён режим КТО; также этот режим наделяет органы власти, руководителей операций специальными полномочиями по управлению специальными службами.

Список использованных источников

1. Состояние преступности в России за январь – декабрь 2021 года: Сборник / ФКУ «Главный информационно-аналитический центр» МВД России. М., 2022. 66 с.
2. Состояние преступности в России за январь – декабрь 2022 года: Сборник / ФКУ «Главный информационно-аналитический центр» МВД России. М., 2023. 66 с.
3. Федеральный закон от 6 марта 2006 г. № 35-ФЗ «О противодействии терроризму» (в ред. от 26 мая 2021 г.) // Собрание законодательства РФ. 2006. № 11. Ст. 1146.
4. Киреев М.П., Беляев А.А. Контртеррористическая операция, ее правовой режим: теоретико-правовой аспект // Труды Академии управления МВД России. 2017. № 3 (43). С. 36-40.
5. Громов М.А. Чрезвычайные правовые режимы в системе административно-правовых режимов // Российский следователь. 2008. № 1. С. 36-38.
6. Старостин С.А. Чрезвычайные административно-правовые режимы: Монография. М.: Проспект, 2022. 112 с.
7. Административно-правовые режимы в государственном управлении в Российской Федерации: теория и современная практика: Монография / Отв. ред. А.Ф.Ноздрачёв. М.: Институт законодательства и сравнительного правоведения при Правительстве Российской Федерации: Юридическая фирма КОНТРАКТ, 2017. 528 с.
8. Шурухнова Д.Н., Комовкина Л.С. Особенности реализации специальных административно-правовых режимов в деятельности органов внутренних дел // Вестник экономической безопасности. 2017. № 2. С. 138-142.
9. Указ Президента РФ от 23 сентября 1999 г. № 1255с «О мерах по повышению эффективности контртеррористических операций на территории Северо-Кавказского региона Российской Федерации» (в ред. от 29 июля 2017 г.). // Собрание законодательства РФ. 2002, № 13. Ст. 1203.
10. Строков С.А., Шеншин В.М. Особенности правового режима контртеррористической операции // Право в Вооруженных силах. 2018. № 1. С. 109-116.
11. Указ Президента РФ 19 октября 2022 г. № 756 «О введении военного

положения на территориях Донецкой Народной Республики, Луганской Народной Республики, Запорожской и Херсонской областей» // Собрание законодательства РФ, 24 октября 2022 г. № 43. Ст. 7381.

12. Рачёв Д.Н. Административно-правовой режим контртеррористической операции // Вестник Московского университета МВД России. 2012. № 6. С. 169-173.

13. Конституция РФ, принятая всенародным голосованием 12 декабря 1993 г. (в ред. от 4 октября 2022 г.). // Официальный интернет-портал правовой информации <http://www.pravo.gov.ru/>, 06 октября 2022 г. № 0001202210060013.

Ивашечкина Людмила Георгиевна

Старший преподаватель

Национальный исследовательский Нижегородский государственный университет им. Н.И.

Лобачевского г. Нижний Новгород

Нижегородский институт управления — филиал Российской академии

народного хозяйства и государственной службы

при Президенте Российской Федерации

Гришина Ольга Валентиновна

К.э.н., доцент

Национальный исследовательский Нижегородский государственный университет им. Н.И.

Лобачевского

г. Нижний Новгород

Нижегородский институт управления — филиал Российской академии

народного хозяйства и государственной службы при Президенте Российской

Федерации

«НЕКОТОРЫЕ ВОПРОСЫ ВЗАИМОСВЯЗИ ФИНАНСОВОЙ И КОРРУПЦИОННОЙ ПРЕСТУПНОСТИ»

Аннотация: В статье рассматривается связь между финансовой и коррупционной преступностью, проблематики данных социальных явлений. Даны понятия финансовой и коррупционной преступности, в частности. Также проведен анализ статистических данных за период с 2020 по 2022 год, изучение структуры преступности.

Annotation: The article discusses the relationship between financial and corruption crime, the problems of these social phenomena. The concepts of financial crime and corruption crime, in particular, are given. Also, an analysis of statistical data for the period from 2020 to 2022, a study of the structure of crime was carried out.

Ключевые слова: преступление, финансовая преступность, коррупция, экономическая безопасность, экономика страны.

Keywords: crime, financial crime, corruption, economic security, country's economy.

Актуальность данной статьи вызвана ростом финансовой преступности, значительным уровнем финансовой преступности в сравнении с общемировыми показателями.

Финансовая преступность создает угрозу для финансовой безопасности государства и для экономической безопасности в целом. Финансовая преступность способна дестабилизировать банковскую, экономическую, торговую деятельность и приносит огромный ущерб для экономики страны и для уровня жизни населения, в частности.

Коррупционная преступность является одним из аспектов финансовых преступлений. В таблице 2 представлена статистика преступлений экономической направленности на основе данных Министерства внутренних дел.[4].

Таблица 2-Статистика по преступлениям экономической направленности за период с 2020 по 2022 год.

Название показателя	2020 год	2021 год	2022 год
Выявлено преступлений в экономическом секторе	105840	117707	111429
Выявлено сотрудниками органов внутренних дел	88525	96532	91163
Преступлений сотрудниками органов внутренних дел в общей сумме преступлений	83,6%	82%	81,8%
Совершенные в крупном (особо крупном) размере	29772	31744	32391

Проанализировав таблицу, можно сделать вывод, что количество преступлений экономической направленности возросло, при этом значительное увеличение произошло в период с 2020 по 2021 год, а потом снова произошло снижение. Доля преступлений, выявленных сотрудниками органов внутренних дел незначительно снизилась, а доля совершенных в крупном или особо крупном размере увеличилась на 0,9% в 2022 году в сравнении с 2020 годом. Далее подробно рассмотрим структуру преступлений экономической направленности, чтобы узнать за счет каких преступлений произошло увеличение количества выявленных преступлений. Структура экономических преступлений представлена в таблице 3.

Таблица 3- Структура преступлений экономической направленности

Название показателя	2020 год	2021 год	2022 год	Темп прироста 2021/2020	Темп прироста 2022/2021	Темп прироста 2022/2020
Преступления, предварительное следствие по которым обязательно, из них	93902	99010	95784	+5,4%	-3,3%	+2,0%

Преступления против собственности	31412	32627	33615	+3,9%	+3,0%	+7,0%
Преступления в сфере экономической деятельности	39591	40706	37713	+2,8%	-7,4%	-4,7%
Преступления против интересов службы в коммерческих и иных организациях	1795	1807	1758	+0,7%	-2,7%	-2,1%
Прочие преступления	6331	6509	5753	+2,8	-11,6%	-9,1%

В соответствии с представленной выше таблицей, отмечается значительное увеличение числа преступлений, требующих обязательного предварительного следствия, на 5,4% в 2021 году по сравнению с предыдущим годом.

Таблица 4-Долевая структура преступлений экономической направленности

Название показателя	2020 год	2021 год	2022 год
Преступления, предварительное следствие по которым обязательно, из них	100%	100%	100%
Преступления против собственности	33,5%	33,0%	35,1%
Преступления в сфере экономической деятельности	42,2%	41,1%	39,4%
Преступления против интересов службы в коммерческих и иных организациях	1,9%	1,8%	1,8%
Преступления против государственной власти, интересов госслужбы и службы в органах местного самоуправления	15,7%	17,5%	17,7%
Прочие преступления	6,7%	6,6%	6,0%

Проанализировав данные, представленные в таблице 4, можно отметить, что наибольшую долю в общей структуре экономически ориентированных преступлений занимают преступления, связанные с сферой экономической деятельности. Для наглядного представления данных из таблицы 4 используется рисунок 1, где преступления обозначены следующими цветами: в сфере экономической деятельности - голубым цветом, преступления против собственности - оранжевым, преступления против государственной власти, интересов государственной службы и службы в органах местного самоуправления - желтым, прочие преступления - синим, а преступления против интересов службы в коммерческих и других организациях - серым цветом.



Рисунок 1-Структура преступности экономической направленности

Для наглядного представления доли коррупционных преступлений, тяжких и особо тяжких преступлений, а также преступлений, связанных с использованием информационно-телекоммуникационных технологий или компьютерной информации в общей структуре экономически ориентированных преступлений, представлены данные таблицы 6.

Таблица 6-Структура преступлений экономической направленности

Название показателя	2020 год	2021 год	2022 год	Темп прироста 2022/2020
Всего преступлений экономической направленности	105480	117707	111429	+5,3%
Преступления коррупционной направленности	23576	25927	25398	+7,7%
Преступления тяжкие и особо тяжкие	64520	67993	67695	+4,9%
Преступления, которые совершены с использованием информационных технологий.	17052	18256	20295	+19,0%

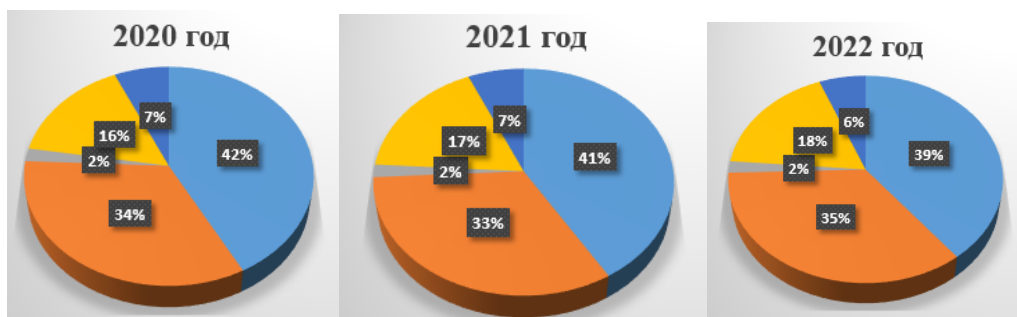
Таким образом, после анализа статистических данных по финансовой преступности в Российской Федерации наблюдается негативная тенденция к увеличению количества преступлений. Рост финансовой преступности и коррупционной преступности составляют угрозу для нормального функционирования общества и его развития. В связи с этим, государству и органам, которые осуществляют противодействие финансовой преступности, необходимо разработать новые методы борьбы для предупреждения роста негативной тенденции финансовой и коррупционной преступности.

СПИСОК ЛИТЕРАТУРЫ:

1. Уголовный кодекс Российской Федерации от 13.06.1996 №63-ФЗ (ред. от 28.04.2023) [Электронный ресурс]//Консультант-плюс: справочно-правовая система.

2.Федеральный закон «О противодействии коррупции» от 25.12.2008 №273-ФЗ (ред. от 06.02.2023) [Электронный ресурс]//Консультант-плюс: справочно-правовая система

3.Организация противодействия коррупции: учебное пособие / Н.Э. Мартыненко и др.; под общ. науч. руков. В.Ф. Цепелева.- М.: Академия управления МВД России, 2020.- 100 с.

4.Официальный сайт Министерства внутренних дел Российской Федерации [Электронный ресурс]. URL: (дата обращения 29.04.23)

Цзяо Цунхао,

Магистр

Российский государственный педагогический университет имени А.И. Герцена, музыки,
театра и хореографии института

1091139518@qq.com

МЕНТАЛЬНЫЕ ОСОБЕННОСТИ ОБУЧЕНИЯ ИГРЕ НА ФОРТЕПИАНО

Аннотация: В рамках данной статьи рассматривается совокупность ментальных особенностей обучения игре на фортепиано. Искусство игры на фортепиано всегда считалось престижным навыком, который не только приносит радость и самореализацию, но и развивает когнитивные способности. В результате работы над выбранной темой автор приходит к выводу, что игра на фортепиано – это не просто форма развлечения; она значительно влияет на развитие мозга и повышение интеллекта. В этой статье рассматривается, как обучение игре на фортепиано может улучшить память, развить умственные способности и в конечном итоге привести людей к приобретению идеального слуха. Автор приходит к выводу, что наиболее важным аспектом обучения игре на фортепиано является развитие мозга и высшего интеллекта. Память представляет собой составляющую интеллекта, а обучение игре на фортепиано развивает память. Кроме того, в результате долгого обучения игре на фортепиано формируются навыки умственной игры – способности воспроизводить в своем сознании музыку, естественным образом приводящую индивида к абсолютному слуху.

Ключевые слова: музыкальное образование, фортепиано, обучение, память, мозг, развитие, нейронные связи

Abstract: Within the framework of this article, a set of mental features of learning to play the piano is considered. The art of playing the piano has always been considered a prestigious skill that not only brings joy and self-realization, but also develops cognitive abilities. As a result of working on the chosen topic, the author comes to the conclusion that playing the piano is not just a form of entertainment; it significantly affects the development of the brain and increases intelligence. This article examines how learning to play the piano can improve memory, develop mental abilities and ultimately lead people to acquire perfect hearing. The author comes to the conclusion that the most important aspect of learning to play the piano is the development of the brain and higher intelligence. Memory is a component of intelligence, and learning to play the piano develops memory. In addition, as a result of long learning to play the piano, mental playing skills are formed – the ability to reproduce music in one's mind, which naturally leads an individual to absolute hearing.

Keywords: music education, piano, learning, memory, brain, development, neural connections

Человеческий мозг – удивительный орган, обладающий возможностями, превосходящими возможности любого материального объекта. Он обладает замечательной способностью генерировать каскад нервных импульсов, которые могут оживить музыку, будь то яркое мысленное представление или очаровательное исполнение на воображаемом пианино. Этот сложный процесс, контролируемый мозгом, охватывает все аспекты выступления пианиста, от приобретения технических навыков до запоминания, абсолютной высоты звука, интерпретации, присутствия на сцене, композиции, понимания теории музыки и, в конечном счете, безупречного исполнения.

Путь пианиста начинается с того, что запускаются нейронные цепи мозга, инициирующие процесс планирования и исполнения движений. Даже самое простое движение пальца должно быть инициировано нервным импульсом в головном мозге, за которым следует сложная серия сигналов, передаваемых через центральную нервную систему и спинной мозг, чтобы достичь мышц, ответственных за игру [1, с. 40].

Но сила мозга простирается в область воображения, где пианист может создавать самые замысловатые музыкальные пассажи, не издавая при этом ни единого звука. Посредством процесса создания музыкальных образов мозг может имитировать процесс игры на инструменте, дополненный ощущениями прикосновения, звука и эмоций. Было доказано, что рассматриваемая мысленная практика повышает производительность, поскольку мозг укрепляет нейронные связи, связанные с двигательными навыками, и улучшает интерпретацию музыкальных элементов.

Мозг не только способствует воображению музыки, но и играет решающую роль в процессе обучения. Способность мозга обрабатывать информацию, формировать связи и адаптироваться благодаря нейропластичности имеет основополагающее значение для приобретения технических навыков. Когда начинающий пианист старательно разучивает гаммы, арпеджио и этюды, мозг исполняет изящный танец, перестраивая свои нейронные сети для создания мышечной памяти и автоматизации сложных движений. Этот процесс, известный как процедурная память, позволяет опытному пианисту без особых усилий исполнять сложные музыкальные пассажи.

Память – это еще одна способность мозга, которую нельзя недооценивать. Благодаря сочетанию явных и неявных процессов запоминания мозг сохраняет музыкальные паттерны, мелодические структуры и гармонические последовательности. Слуховая кора головного мозга тщательно хранит и извлекает эту информацию, обеспечивая ментальное хранилище репертуара пианиста. Именно благодаря такому взаимодействию систем памяти

музыканты могут безупречно воспроизводить произведения по памяти, вызывая эмоции и перенося свою аудиторию в новые сферы. Память является фундаментальным компонентом интеллекта, и уроки игры на фортепиано предоставляют исключительную возможность улучшить эту когнитивную функцию. Исследования показали, что процесс обучения чтению музыкальных нот, запоминанию сложных композиций и координации движений пальцев приводит к активации различных областей мозга, связанных с формированием памяти и припоминанием. В результате у учащихся игре на фортепиано развивается улучшенная рабочая память, которая помогает сохранять и извлекать информацию и в других сферах жизни [3, с. 390].

Когда пианист садится за клавиши, он начинает умственную тренировку, которая по-разному воздействует на его память. Начиная с запоминания сложных музыкальных композиций и заканчивая воспроизведением аппликатуры и динамики, игра на фортепиано становится тренировочной площадкой для памяти. Одним из ключевых аспектов игры на фортепиано, который улучшает память, является необходимость запоминать музыкальные партитуры. Пианисты часто тратят бесчисленные часы на изучение и репетицию пьес, пока не научатся играть их по памяти. Этот процесс требует интенсивного внимания к музыкальным паттернам, структурам и прогрессиям, что помогает усилить запоминание. По мере того как пианист повторяет пьесу снова и снова, нейронные связи в мозге укрепляются, что облегчает последующее извлечение информации. Более того, процесс изучения и запоминания нового произведения включает в себя разбиение его на более мелкие разделы и анализ его структуры. Такой аналитический подход не только помогает понять композицию, но и укрепляет память. Анализируя музыку и исследуя ее различные компоненты, пианист способен формировать мысленные ассоциации, которые облегчают извлечение информации из памяти во время исполнения.

Помимо запоминания определенных пьес, игра на фортепиано также улучшает слуховую память. Пианисты должны внимательно слушать музыку, которую они играют, не только для обеспечения точной интерпретации, но и для запоминания звуков и нюансов композиции. Такое активное слушание укрепляет способность мозга запоминать слуховую информацию, и со временем у пианистов развивается острый слух для распознавания мелодий, гармоний и фраз. Кроме того, пианисты часто выполняют упражнения по чтению с листа, которые включают в себя первое исполнение музыкального произведения без предварительной практики. Этот навык требует быстрой обработки и кодирования информации в режиме реального времени. Когда пианисты читают и интерпретируют нотную запись, они должны полагаться на зрительную память, чтобы запоминать паттерны, расположение нот и аппликатуру. Регулярные упражнения по чтению с листа улучшают

зрительную память и способность быстро запоминать музыкальную информацию. Еще одним аспектом игры на фортепиано, который бросает вызов памяти, является координация, связанная с одновременной игрой обеими руками. Каждая рука отвечает за разные движения и ноты, что требует от пианистов запоминания независимых движений рук при сохранении согласованности и беглости. Такая координация движений двумя руками не только улучшает двигательные навыки, но и тренирует память, позволяя отслеживать несколько действий одновременно. Кроме того, пианисты часто исследуют различные жанры музыки, каждый из которых обладает своими уникальными характеристиками и стилями. Такое знакомство с разнообразными музыкальными произведениями улучшает музыкальную память, расширяя репертуар музыкальных паттернов и структур, хранящихся в мозге. По мере того как пианисты сталкиваются с различными композициями, их память постоянно совершенствуется, что приводит к улучшению когнитивных способностей.

Помимо технических аспектов, эмоциональное выражение является жизненно важным компонентом игры на фортепиано. Пианисты наполняют свои выступления эмоциями и чувствами, опираясь на свой личный опыт, чтобы соединиться с музыкой. Эта эмоциональная связь оставляет неизгладимое впечатление в памяти, поскольку эмоции пианиста переплетаются с воспоминаниями о произведении. Глубокая эмоциональная вовлеченность еще больше укрепляет связь между пианистом и музыкой, помогая вспомнить и интерпретировать композицию. Кроме того, дисциплина, необходимая для последовательной игры на фортепиано, способствует развитию долговременной памяти. Ежедневные структурированные практические занятия прививают ощущение рутины, позволяя мозгу устанавливать и укреплять нейронные пути, связанные с игрой на фортепиано. Эта повторяющаяся практика укрепляет память и гарантирует, что пианист сможет без особых усилий вспомнить ранее выученную музыку, техники и теорию.

Роль мозга в исполнении пианиста выходит далеко за рамки техники и памяти. Именно мозг позволяет музыканту привносить свою индивидуальную интерпретацию в каждую сыгранную ноту. Посредством интерпретации передаются эмоции, создается музыкальная выразительность и раскрывается магия артистизма. Этот процесс включает активацию областей мозга, ответственных за обработку эмоций, таких как лимбическая система, которая придает музыке уникальную индивидуальность и перспективу пианиста.

Более того, овладение мозгом теорией музыки – это то, что лежит в основе понимания пианистом композиции.

Именно с помощью этой теоретической базы пианист может расшифровать сложный музыкальный язык композиторов и воплотить их видение в жизнь. Способность мозга к

распознаванию образов и аналитическому мышлению переплетается с творческими способностями, позволяя пианисту принимать обоснованные решения относительно фразировки, динамики и общей структуры.

Фортепиано как музыкальный инструмент требует точности, контроля и координации, но оно также может быть источником беспокойства для многих исполнителей. Мозг, с присущей ему способностью регулировать эмоции, играет решающую роль в способности пианиста справляться с тревогой во время выступления.

Префронтальная кора, участвующая в регуляции эмоций, и миндалевидное тело, ответственное за обработку реакций страха, работают в тандеме, чтобы успокоить нервы, обеспечивая уверенную и сосредоточенную работу. Кроме того, игра на фортепиано в течение длительного времени развивает навыки мысленной игры, позволяя людям без особых усилий воспроизводить музыку в своем сознании. Эта способность к мысленной игре имеет решающее значение, поскольку она укрепляет нейронные связи, ответственные за слуховую обработку, пространственное мышление и распознавание образов. По мере того как учащиеся продвигаются в своем обучении игре на фортепиано, они учатся визуализировать и мысленно имитировать звучание инструмента, без особых усилий оживляя музыку в своем сознании. Это обостренное мысленное восприятие помогает развивать творческое мышление и способности к решению проблем, которые являются важнейшими компонентами интеллекта [3, с. 142].

Длительное занятие игрой на фортепиано было тесно связано с развитием идеального слуха, также известного как абсолютный слух. Абсолютный слух относится к способности идентифицировать и воспроизводить музыкальные ноты без какой-либо внешней привязки. Это редкий навык, которым обладает лишь небольшой процент населения, и обучение игре на фортепиано увеличивает вероятность приобретения этой замечательной способности. Благодаря многократному воздействию различных тональностей и высот, учащиеся игре на фортепиано развивают тонко настроенную слуховую систему, позволяющую им различать различные ноты и определять их точную высоту. Идеальный слух – это не только свидетельство музыкальных способностей человека, но и демонстрация улучшенных нейронных связей, заложенных в процессе обучения игре на фортепиано. В дополнение к преимуществам, упомянутым выше, обучение игре на фортепиано также улучшает координацию рук и глаз, концентрацию внимания и способность к многозадачности. Сложные движения пальцев, необходимые для воспроизведения различных мелодий и гармоний, одновременно активируют двигательные области коры головного мозга, улучшая координацию и ловкость исполнителя. Кроме того, сосредоточенность, требуемая во время занятий игрой на фортепиано, развивает

способность обращать внимание на сложные детали и улучшает общую внимательность. Способность к многозадачности, ценный навык в современном быстро меняющемся мире, также оттачивается по мере того, как учащиеся игре на фортепиано одновременно управляют различными элементами игры, такими как ритм, динамика, темп и артикуляция [4, с. 60].

Только на этой основе могут развиваться способности к сочинению музыки. Указанные навыки отличают величайших музыкантов. До сих пор их ограничивался несколькими «одаренными» артистами, но современные технологии и исследования в рассматриваемой сфере демонстрируют возможности активной работы по созданию предпосылок для развития музыкальной одаренности. Безусловно, исполнители могут отключить свой мозг и играть на фортепиано достаточно уверенно после хорошей и системной практики, но это абсолютно неправильный способ создания музыки, потому что уровень исполнения будет продолжать оставаться низким. Многие пианисты ошибочно полагают, что дорогое, концертный дорогой инструмент воспроизводит свой собственный звук с характерной спецификой, и поэтому они должны тренировать пальцы, чтобы учиться играть именно на нем. Но человеческий мозг намного сложнее и превосходит любой механизм с точки зрения восприятия музыки. Мозг не имеет ограничений, какие свойственны материальным объектам. Любое движение пальца должно происходить от нервного импульса в головном мозге, которое запускает процесс воображения музыки в уме или даже ее реального исполнения на воображаемом фортепиано. Указанный процесс контролирует практически все, что осуществляет пианист при исполнении, от процесса обучения (технического) до запоминания, абсолютного слуха, исполнения, контроля над нервозностью, композицией, понимания теории музыки и, наконец, безупречного исполнения. Анализ ментальных особенностей обучения игре на фортепиано необходимо начинать с раннего детства, поэтому данная методика может внедряться уже на этапе дошкольного обучения. Регулярное посещение занятий музыкой в этом возрасте будет способствовать интенсивному развитию ребенка, поскольку уроки музыки приведут к совершенствованию ментальных способностей.

Ведь в конечном счете мозг является дирижером всей симфонии навыков и умений, которые объединяются в исполнении пианиста. Это сила, которая объединяет техническое мастерство, креативность, память, интерпретацию, эмоции и безупречное исполнение. Благодаря многолетней практике, самоотверженности и неослабевающей пластичности мозга пианист может достичь состояния потока, когда музыка без усилий течет из души через кончики пальцев, очаровывая всех, кому посчастливилось ее слушать [5, с. 214].

Таким образом, человеческий мозг бросает вызов ограничениям материальных объектов, демонстрируя свои экстраординарные возможности в области музыки. От деликатного начала движения пальца до богатого гобелена музыкальных образов мозг воплощает в себе многомерную природу мастерства пианиста. Именно благодаря сложному взаимодействию нейронных сетей мозга, систем памяти, регуляции эмоций и аналитического мышления пианисты могут завораживать аудиторию своим мастерством. Самый важный аспект обучения игре на фортепиано выходит за рамки музыкального восприятия. Обучение игре на фортепиано предоставляет уникальную возможность улучшить развитие мозга и повысить интеллект за счет улучшения памяти, развития навыков умственной игры и, возможно, приобретения идеального слуха. Эти преимущества распространяются на различные аспекты когнитивных функций, включая память, креативность, умение решать проблемы, зрительно-моторную координацию, внимание и способность к многозадачности. Когда люди начинают свое фортепианное путешествие, они проходят путь, который не только ведет к музыкальному мастерству, но и раскрывает потенциал для интеллектуального роста и обострения ума.

Список источников:

1. Долгих Л.А. Влияние музыкального ритма на физическое и психическое здоровье юного пианиста // Образование и воспитание. 2019. № 2 (22). С. 39-44.
2. Никамин В.А. Технологии стимуляции памяти акустическими средствами // В сборнике: Парадигмальные установки естественных и гуманитарных наук: междисциплинарный аспект. Материалы XVI Международной научно-практической конференции. В 3-х частях. Ростов-на-Дону, 2021. С. 386-397.
3. Валеева А.Р., Карасев И.Е. Влияние музыки на организм человека // В сборнике: XXIV Всероссийская студенческая научно-практическая конференция Нижневартковского государственного университета. Материалы конференции. 2022. С. 140-145.
4. Фёдорова М. Влияние музыки на здоровье и интеллект человека // В сборнике: Первые шаги в науке. Сборник материалов XIII Городской научно-практической конференции научного общества учащихся детских школ искусств. Научный редактор И.Г. Дымова. 2017. С. 54-63.
5. Кузнецова А.А. Влияние музыки на развитие ребенка // В сборнике: Образование и музыка в современном мире. Сборник научных статей по материалам Всероссийского с международным участием симпозиума. 2020. С. 212-215.

Шадрина Анна Геннадьевна

Консультант отдела опеки и попечительств Железнодорожного и Октябрьского районов Департамента опеки, попечительства и социальной поддержки Администрации городского округа Самара
mar@63.ru

**ЗАЩИТА ПРАВ И ЗАКОННЫХ ИНТЕРЕСОВ ДЕТЕЙ-СИРОТ И ДЕТЕЙ,
ОСТАВШИХСЯ БЕЗ ПОПЕЧЕНИЯ РОДИТЕЛЕЙ: ПРОБЛЕМЫ ПОДГОТОВКИ И
ВЫБОРА КАНДИДАТОВ ПРИ УСТАНОВЛЕНИИ ОПЕКИ НАД ДЕТЬМИ,
ОСТАВШИМИСЯ БЕЗ ПОПЕЧЕНИЯ РОДИТЕЛЕЙ**

Аннотация. Проблема решения жизнеустройства детей, оставшихся без попечения родителей, является приоритетной в любом демократическом обществе. Количество детей, оставшихся без попечения родителей, дальнейшее их жизнеустройство, социальные гарантии детям данной категории является показателем уровня жизни общества, работоспособности законодательной базы в сфере защиты прав и интересов несовершеннолетних.

В статье рассматриваются законодательная база опеки над детьми, оставшимися без попечения родителей Российской Федерации, выявление проблематики подбора кандидатов в замещающие родители и поиск возможных решений данной проблемы.

Ключевые слова: жизнеустройство детей-сирот, детей, оставшихся без попечения родителей, основные формы устройства, подбор и подготовка кандидатов в замещающие родители

Проблема решения жизнеустройства детей, оставшихся без попечения родителей, является приоритетной в любом демократическом обществе. Количество детей, оставшихся без попечения родителей, дальнейшее их жизнеустройство, социальные гарантии детям данной категории является показателем уровня жизни общества, работоспособности законодательной базы в сфере защиты прав и интересов несовершеннолетних.

По данным Департамента опеки, попечительства и социальной поддержки Администрации городского округа Самара за последние три года было поставлено на первичный учет детей из категории детей-сирот и детей, оставшихся без попечения родителей.

Год	2019	2020	2021
Дети поставленные на первичный учет	338	296	336
Из них попавших в единый банк данных	144	149	161

Из приведенных цифр видим, что количество детей, оставшихся без попечения родителей, на территории города Самара находится на одном уровне. До сложившейся эпидемиологической обстановки в стране в 2020 году количество близких родственников, изъявивших желание принять ребенка в семью, было в процентном соотношении:

2019	2020	2021
57 %	49 %	52 %

Приведенные данные показывают, что в сложившейся ситуации в стране проблема жизнеустройства детей, оставшихся без попечения родителей, и подбора кандидата в замещающие родители достаточно актуальна.

1. Историко-правовое регулирование жизнеустройства детей, оставшихся без попечения родителей

Вопрос опеки над несовершеннолетними был всегда наболевшим. Этот институт известен русскому законодательству с незапамятных времен, однако свой законченный вид он получил лишь во второй половине XVIII в. благодаря деятельности Екатерины II. При этом опекунские учреждения для разных сословий имели свою специфику, и даже постепенное стирание перегородок между социальными группами на протяжении XVIII — начала XX вв. не привело к ликвидации этой специфики ни в законодательстве, ни даже в законопроектах.

Дореволюционное законодательство об опеке в этом смысле не является исключением: вплоть до октября 1917 г. в России отсутствовали внесословные опекунские органы. Учреждения для управления губерний Всероссийской империи 1775 г., которыми впервые в нашей стране была установлена *система* органов опеки, урегулировали их лишь для дворянства (Дворянская опека — ст. 209–2216) и горожан (Сиротский суд — ст. 293–3047) [15]. Для духовенства некое подобие органов опеки появилось лишь в 1823 г., когда в каждой епархии предписывалось учреждать Попечительства о бедных духовного звания.

Октябрьская революция 1917 г. явилась тем событием, которое коренным образом повлияло на развитие правового регулирования брака и семьи. Однако направления этого развития были разные: некоторые новые брачно-семейные нормы были направлены на

решение наболевших дореволюционных вопросов, другие же были призваны заложить фундамент будущего социалистического общества.

1.1. История формирования и становления органов опеки и попечительства с Октябрьской революции и до настоящего времени

После октября 1917 г. начался период ломки традиционных правовых институтов, в том числе и опеки. Теперь опека вместо сословного приняла общегосударственный характер, взамен порядка крестьянской опеки конца XIX - начала XX в., основывавшегося на нормах обычного права. Что же касается правовых основ опеки послереволюционного периода, то ими стало новое брачно-семейное законодательство. Одним из первых Кодексов после Октябрьского периода был Кодекс 1918 г. «Об Актах гражданского состояния, Брачном, Семейном и Опекунском праве». Он включал в себя специальный раздел, именуемый «Опекунское право», посвященный главным образом опеке над несовершеннолетними.

«184. Органами опеки являются опекунские учреждения, осуществляющие задачи опеки либо непосредственно, либо через посредство опекунов и попечителей.

185. Опекунскими учреждениями на территории Российской республики являются Отделы Социального Обеспечения при Губернских, а в Петрограде и Москве при Городских Советах Депутатов и Народный Комиссариат Социального Обеспечения.»

В Кодексе были прописаны требования к опекуну, попечителю.

«207. Опекунскими назначаются совершеннолетние лица, способные выполнять эту должность.

208. Не могут быть назначаемы на должности опекунов и состоять опекунами:

- а) лица, сами состоящие под опекой;
- б) лишённые по суду [гражданских прав](#) (доброго имени, общественного доверия, семейных и имущественных прав);
- в) те, интересы которых находятся в противоречии с интересами подопечного и в особенности те, которые находятся с ними во враждебных отношениях.

209. При назначении опекунов предпочтение оказывается лицу, выбранному подлежащим опеке (если он не душевно-больной и достиг 14-летнего возраста), его матерью или отцом, а при отсутствии такого лица - близкому родственнику или супругу лица, подлежащего опеке.

210. Назначая опекуна из числа лиц, указанных в ст.209, Отдел Социального Обеспечения должен принять во внимание как личные отношения, назначаемого опекуном к подлежащему опеке, так и близость местожительства.»

В старом законодательстве и во всех действовавших в то время западноевропейских правовых системах установление опеки было равнозначно назначению опекуна. По Кодексу 1918 г. опека могла осуществляться как опекунами и попечителями, так и непосредственно опекунскими учреждениями (ст. 184) в лице Отделов социального обеспечения (при губернских, а в Петрограде и Москве при городских Совдепах). По дореволюционному праву трудно было уловить различие между институтом опеки и попечительства. Попечителя несовершеннолетнего отличали от опекуна не по характеру его представительства, а исходя из возраста подопечного: до 14-летнего возраста несовершеннолетний состоял под опекой, с 14-летнего возраста он мог попросить себе попечителя, хотя объем его прав по распоряжению имуществом не увеличивался.

Наболевшей проблемой того времени была борьба с беспризорностью и опека рассматривалась как профилактическая (предупредительная) мера борьбы с беспризорностью, как одно из наиболее действенных средств предупреждения беспризорности.

Второй по счету Семейный кодекс России, введенный в действие с 1 января 1927 г., также много внимания уделял опеке и попечительству над несовершеннолетними как способу защиты их личности, законных прав и интересов, охраны их имущества в случаях, предусмотренных законом.

Однако круг лиц, которые могли быть опекунами, становился все уже. Теперь опекунами не могли быть лица, лишенные избирательных прав. А к ним в соответствии со ст. 65 Конституции РСФСР 1918 г. относились:

- 1) лица, прибегающие к наемному труду с целью увеличения прибыли;
- 2) лица, живущие на нетрудовой доход, как то: проценты с капитала, доходы с предприятий, поступления от имущества и т.п.;
- 3) частные торговцы, торговые и коммерческие посредники;
- 4) монахи и духовные служители церквей и религиозных культов;
- 5) служащие и агенты бывшей полиции, особого корпуса жандармов и охранных отделений, а также члены царствовавшего в России дома.

Во время Великой Отечественной войны появилась насущная необходимость борьбы с беспризорностью и устройства детей, лишившихся родителей, поэтому в данный период институт опеки и попечительства приобретает особую актуальность. В Инструкции Наркомпроса РСФСР, Наркомздрава РСФСР и НКЮ, утвержденной СНК РСФСР 8 апреля 1943 г. «О патронировании, опеке и усыновлении детей». В частности, подчеркивалось, что орган, ведающий усыновлением, обязан удостовериться, что у лица, желающего усыновить ребенка, есть все необходимые условия для его воспитания.

Кодекс законов о браке, семье и опеке РСФСР 1926 года много лет не подвергался существенным изменениям и дополнениям, поэтому значительные перемены в правовом регулировании опеки над несовершеннолетними произошли лишь в 1969 году, с принятием нового Кодекса о браке и семье РСФСР (далее - КоБС РСФСР). Обязанности опекуна по воспитанию подопечного ребенка были четко отделены от обязанностей по обеспечению имущественных интересов. Опекун наделялся всей полнотой родительских прав и обязанностей, и закон возлагал на него такую же ответственность за судьбу несовершеннолетнего, как и на родителей. Этот факт подчеркивала также безвозмездность опеки: КоБС РСФСР 1969 года не содержал никаких оговорок относительно какого-либо вознаграждения опекуну за осуществление им своих обязанностей по отношению к несовершеннолетнему подопечному.

Институт опеки и попечительства продолжал развиваться, что нашло свое отражение в Семейном кодексе 1995 года (далее - СК РФ). Текст первой редакции данного Кодекса включал в себя достижения прошлых лет в области законодательного регулирования правоотношений по опеке над несовершеннолетними с акцентом на защите личных (неимущественных) прав и интересов подопечного ребенка. Раздельность семейного и гражданского законодательства стала традиционной для отечественной правовой системы, а принадлежность норм по опеке над несовершеннолетними семейному праву не оспаривалась.

Кардинальные перемены в правовом регулировании отношений по опеке начались с принятием первой части Гражданского кодекса Российской Федерации (далее - ГК РФ), в которой закреплены правила об установлении, осуществлении и прекращении опеки как в отношении взрослых, так и в отношении детей (ст. 31 - 40). И хотя в СК РФ осталась гл. 20, посвященная опеке и попечительству как форме воспитания детей, утративших родительское попечение, после принятия ГК РФ, а потом и Федерального закона от 24 апреля 2008 г. № 48-ФЗ «Об опеке и попечительстве» отношения в этой сфере стали предметом гражданско-правового регулирования. Нормы гражданского права заняли ведущее место в правовом регулировании отношений по опеке и попечительству,

вследствие чего защита прав осиротевших детей растворилась в проблемах гражданско-правового характера, что не могло не сказаться на понимании сущности опеки над несовершеннолетними, оставшимися без родителей и семьи.

С точки зрения семейного права опека над несовершеннолетним, утратившим родительское попечение, - это способ семейного устройства осиротевшего ребенка, а с точки зрения гражданского права - способ восполнения его дееспособности. Поэтому отраслевая принадлежность института опеки над несовершеннолетними напрямую зависит от определения семейного права как самостоятельной отрасли.

Опека и попечительство над несовершеннолетним, утратившим родительское попечение, - это способ его устройства в семью опекуна с целью создания ему подходящих условий семейного воспитания, и именно этой цели подчинена защита его прав, и, прежде всего, права жить и воспитываться в семье. Поэтому между опекуном и несовершеннолетним подопечным вследствие установления опеки или попечительства возникают именно семейные отношения, которые регулируются семейным законодательством.

Вместе с тем при осуществлении опеки возникают правоотношения между опекуном и третьими лицами. И эти отношения, в частности, могут иметь административный характер. Административные правоотношения возникают между опекуном и органами опеки и попечительства в целях реализации прав подопечного и исполнения обязанностей опекуна. И хотя опекун в этих отношениях действует от своего имени, он призван обеспечить интересы подопечного ребенка. Поэтому эти правоотношения в системе правоотношений по опеке над детьми, по сути дела, играют вспомогательную роль.

Следовательно, в настоящее время важной задачей становится совершенствование семейного законодательства в части, касающейся регулирования отношений по опеке и попечительству над детьми, утратившими родительское попечение. От его улучшения зависит эффективность использования этого института как способа устройства осиротевших детей в семье. К сожалению, Федеральный закон «Об опеке и попечительстве» не помогает, а затрудняет решение подобного рода задачи. Связано это с тем, что введение им новых правил правовой регламентации отношений по опеке наряду с унификацией законодательства об опеке и попечительстве как над несовершеннолетними, так и над совершеннолетними недееспособными или ограниченно дееспособными гражданами, свидетельствует о стремлении законодателя перевести регулирование вопросов опеки на гражданско-правовые рельсы.

1.2. Порядок получения гражданином, изъявившем желание принять в свою семью ребенка, оставшегося без попечения родителей заключения кандидата в опекуны/усыновители

Гражданин, изъявивший желание принять в свою семью ребенка, оставшегося без попечения родителей обращается в органы опеки и попечительства по месту регистрации или по фактическому проживанию. В силу того, что органы опеки и попечительства может быть различная подведомственность в регионах.

Федеральным законом от 29 декабря 2006 г. N 258-ФЗ "О внесении изменений в отдельные законодательные акты Российской Федерации в связи с совершенствованием разграничения полномочий" предусмотрена передача с 1 января 2008 года полномочий по организации и осуществлению деятельности по опеке и попечительству органам государственной власти субъектов Российской Федерации.

В связи с этим органам государственной власти субъектов Российской Федерации приняты меры организационно-правового характера, обеспечивающие начиная с 1 января 2008 года реализацию указанных полномочий.

В целях оказания методической помощи органам государственной власти субъектов Российской Федерации Минобрнауки России разработана модель закона субъекта Российской Федерации "Об организации и осуществлении деятельности по опеке и попечительству в отношении несовершеннолетних в субъекте Российской Федерации" (далее - модель закона) .

Модель закона предполагает возложение работы по опеке и попечительству в отношении несовершеннолетних и работы по опеке и попечительству в отношении отдельных категорий совершеннолетних граждан на разные уполномоченные исполнительные органы государственной власти субъекта Российской Федерации (например, орган управления образованием - в отношении несовершеннолетних, орган социальной защиты населения - в отношении совершеннолетних граждан).

При возложении полномочий по организации и осуществлению деятельности по опеке и попечительству в полном объеме на один исполнительный орган государственной власти субъекта Российской Федерации модель закона может быть дополнена положениями, регулирующими вопросы организации и осуществления деятельности по опеке и попечительству в отношении совершеннолетних лиц, признанных судом недееспособными или ограниченными в дееспособности, совершеннолетних дееспособных лиц, которые по

состоянию здоровья не могут самостоятельно осуществлять и защищать свои права и исполнять обязанности, а также лиц, признанных судом безвестно отсутствующими.

1.2.1. Работа с гражданами, изъявившими желание принять ребенка, оставшегося без попечения родителей, в органах опеки

Гражданин, изъявивший желание принять ребенка, оставшегося без попечения родителей, обращается в органы опеки для получения заключения кандидата в усыновители, опекуны по месту регистрации или месту жительства.

На первичном приёме гражданину дается разъяснение о возможных формах устройства детей, оставшихся без попечения родителей.

Гражданам, изъявившим желание принять ребенка оставшегося без попечения родителей, выдается перечень документов, необходимых для получения заключения кандидата в усыновители, опекуны, разъясняются статус, состояние здоровья, возраст, пол детей, находящихся в Федеральном банке детей, оставшихся без попечения родителей.

С гражданами проводится работа направленная на мотивирование прохождения психодиагностического обследования гражданина, изъявившего принять ребенка, оставшегося без попечения родителей, в семью, а также всех членов его семьи, планирующих в дальнейшем проживать совместно с ребенком, оставшимся без попечения родителей, включая несовершеннолетних членов семьи гражданина.

При предоставлении гражданином полного пакета документов, необходимых для получения заключения кандидата в усыновители, опекуны, орган опеки и попечительства в течение 3 рабочих дней со дня получения полного пакета документов проводит обследование условий его жизни, в ходе которого определяется отсутствие установленных Гражданским [кодексом](#) Российской Федерации и Семейным [кодексом](#) Российской Федерации обстоятельств, препятствующих назначению его опекуном.

При обследовании условий жизни гражданина, выразившего желание стать опекуном, орган опеки и попечительства оценивает жилищно-бытовые условия, личные качества и мотивы заявителя, способность его к воспитанию ребенка, отношения, сложившиеся между членами семьи заявителя.

Результаты обследования и основанный на них вывод о возможности гражданина быть опекуном указываются в акте обследования условий жизни гражданина, выразившего желание стать опекуном.

Акт обследования оформляется в течение 3 дней со дня проведения обследования условий жизни гражданина, выразившего желание стать опекуном, подписывается

проводившим проверку уполномоченным специалистом органа опеки и попечительства и утверждается руководителем органа опеки и попечительства.

Акт обследования оформляется в 2 экземплярах, один из которых направляется (вручается) гражданину, выразившему желание стать опекуном, в течение 3 дней со дня утверждения акта, второй хранится в органе опеки и попечительства.

Акт обследования может быть оспорен гражданином, выразившим желание стать опекуном, в судебном порядке.

Орган опеки и попечительства в течение 10 рабочих дней на основании указанных сведений, документов, приложенных гражданами к заявлению, и акта обследования принимает решение о возможности гражданина быть опекуном, которое является основанием для постановки его на учет в качестве гражданина, выразившего желание стать опекуном либо решение об отказе в назначении опекуна (о невозможности гражданина быть опекуном) с указанием причин отказа.

Заключение о возможности гражданина быть опекуном действительно в течение 2 лет со дня его выдачи и является основанием для обращения гражданина, выразившего желание стать опекуном, в установленном законом порядке в орган опеки и попечительства по месту своего жительства, в другой орган опеки и попечительства по своему выбору или в государственный банк данных о детях, оставшихся без попечения родителей.

В следующей главе рассмотрим алгоритм сбора документов для получения заключения кандидата в замещающие родители.

2.Кандидаты в замещающие родители.

Гражданин, изъявивший желание принять ребенка, оставшегося без попечения родителей, получает перечень документов и приступает к сбору документов.

1.1. Психолого-педагогическая работа с гражданами, изъявившими желание принять ребенка, оставшегося без попечения родителей

В соответствии с абзацем 13 п. 4 «Правил подбора, учета и подготовки граждан, выразивших желание стать опекунами или попечителями несовершеннолетних граждан либо принять детей, оставшихся без попечения родителей, в семью на воспитание в иных установленных семейным законодательством Российской Федерации формах» для получения заключения кандидата в усыновители, опекуны гражданин обязан предоставить копию свидетельства о прохождении подготовки лиц, желающих принять на воспитание в свою семью ребенка (далее – кандидат в замещающие родители), оставшегося без

попечения родителей, на территории Российской Федерации в порядке, установленном пунктом 6 статьи 127 Семейного кодекса Российской Федерации (за исключением близких родственников ребенка, а также лиц, которые являются или являлись усыновителями и в отношении которых усыновление не было отменено, и лиц, которые являются или являлись опекунами (попечителями) детей и которые не были отстранены от исполнения возложенных на них обязанностей).

Данные полномочия органов опеки на территории городского округа Самара переданы Комплексным центрам социального обслуживания граждан (далее Комплексный центр), на базе которых происходит подготовка кандидатов в замещающие родители, а также психолого-диагностическое обследование граждан и членов их семьи по направлению органов опеки на основании приказа № 211-р от 28.12.2016 Департамента опеки, попечительства и социально поддержки Администрации городского округа Самара «О передаче отдельных полномочий органов опеки и попечительства организациям, оказывающим социальные услуги».

Зачисление в группу подготовки лиц, желающих принять на воспитание в свою семью ребенка, оставшегося без попечения родителей (далее Школа приемного родителя – ШПР) происходит по личному заявлению гражданина, к заявлению прилагаются копия документа удостоверяющего личность (паспорт), СНИЛС в соответствии с графиком работы групп ШПР на базе районных подразделений Комплексного центра.

Подготовка приёмных родителей проводится на безвозмездной основе в любом регионе страны. Также можно пройти обучение online. Требования к содержанию программы подготовки лиц, желающих принять на воспитание в свою семью ребенка, оставшегося без попечения родителей, утверждены Приказом Минобрнауки России от 20.08.2012 № 623.

Для оценки работы группы ШПР, а также кандидатов в замещающие родители было пройдено обучение в группе ШПР на базе Промышленного подразделения ГКУ СО «КЦСОН Самарского округа».

1.1.1. Школа приемного родителя: содержание и кандидаты

Рассмотрим мотивы кандидатов в замещающие родители приема ребенка, оставшегося без попечения родителей. Их можно подразделить на конструктивные и неконструктивные (Таблица 2).

Таблица 2. Мотивы приема ребенка, оставшегося без попечения родителей

Конструктивные	Неконструктивные
Чувство долга	Синдром пустого гнезда (были собственные дети)
Самооценка ребенка	Мотивация направленная на снятие стигмы (клейма)
Изменение семейной структуры	Материальные бага
	Замещающий ребенок
	Мотив, направленный на решение экзистенциальных проблем
	Реверсия роли ребенка
	Решение семейного конфликта
	Ребенок -партнер для общения

Рассмотрим обучающихся в группе ШПР и их мотивы приема в семью ребенка, оставшегося без родителей (таблица 3):

Таблица 3. Мотивы обучающихся в группе ШПР

п/п	Характеристика семьи	Пожелание к кандидатуре ребенка	Мотив	Примечание
1	Семейная пара	Ребенок от 1 года до 3-х лет, пол не имеет значение, без инвалидности	изменение семейной структуры	по медицинским показаниям не могут иметь детей
2	Одинокaя пожилая женщина	Принять внука в семью после смерти родителей	Чувство долга	-
3	Семейная пара, имеющая ребенка	Ребенок до 3-х лет, мальчик	Замещающий ребенок	Семья переживает утрату второго ребенка

4	Семейная пара	Ребенок от 1 года до 6 лет, девочка, без инвалидности	Решение семейного конфликта	Нарушение семейных отношений
5	Одинокая женщина	Принять в семью троих братьев после смерти отца и лишения родительских прав матери	чувство долга	-
6	Одинокая женщина	Девочка от 1 года до 12 лет, без инвалидности	Ребенок - партнер для общения/Реверсия роли ребенка	-
7	Одинокая женщина	Девочка от 0 до 3 лет, без инвалидности	Реверсия роли ребенка	-
8	Женщина в браке	Ребенок до 6 лет, пол не имеет значения, без инвалидности	изменение семейной структуры	-
9	Одинокая женщина	Девочка 5-6 лет, без инвалидности	Партнер для общения	-
10	Одинокая женщина	Ребенок до 10 лет, пол не имеет значения, возможно с инвалидностью	альтруизм	-
11	Одинокая женщина	Девочка 7-8 лет, без инвалидности, группа здоровья 1-3	Партнер для общения	-

Рассмотрев портрет граждан, изъявивших желание принять в семью ребенка, оставшегося без попечения родителей перейдем к структуре и содержанию Школы приемного родителя - ШПР.

На занятиях рассматривались темы:

Тема 1. Введение в курс подготовки кандидатов в приемные родители.

Тема 2. Представления о потребностях развития приемного ребенка и необходимых компетенциях приемных родителей. Понятие о мотивации приемных родителей.

Тема № 3. Этапы развития ребенка.

Тема № 4. Особенности развития и поведения ребенка, оставшегося без попечения родителей, подвергавшегося жестокому обращению. Диспропорция развития ребенка.

Тема № 5. Последствия от разрыва с кровной семьей для развития ребенка, оставшегося без попечения родителей (нарушения привязанности, особенности переживания горя и потери, формирование личной и семейной идентичности).

Тема № 6. Адаптация ребенка и приемной семьи.

Тема № 7. «Трудное поведение» приемного ребенка, навыки управления «трудным» поведением.

Тема № 8. Обеспечение безопасности ребенка. Меры по предотвращению рисков жестокого обращения и причинения вреда здоровью ребенка.

Тема № 9. Особенности полового воспитания приемного ребенка.

Тема № 10. Роль семьи в обеспечении потребностей развития и реабилитации ребенка.

Тема 11. Основы законодательства Российской Федерации об устройстве детей, оставшихся без попечения родителей, на воспитание в семьи граждан.

Тема 12. Взаимодействие приемной семьи с органами опеки и попечительства и иными организациями, предоставляющими услуги детям и семьям.

Таким образом в процессе школы приемного родителя кандидаты в замещающие родители знакомятся с действующим законодательством РФ в области опеки и попечительства, со своими правами и обязанностями в рамках исполнения обязанностей опекуна, с психологическими и личностными особенностями детей, оставшихся без попечения родителей, повышают свою грамотность в части родительско-детских отношений и педагогических навыков.

Теперь перейдем к статистическому портрету ребенка, оставшегося без попечения родителей, на примере регионального банка данных детей, оставшихся без попечения родителей, г.о. Самара.

2.3. Банк данных детей, оставшихся без попечения родителей и выдача направления кандидату в замещающие родители

Согласно статье 1 Федерального закона от 16 апреля 2001 г. № 44-ФЗ "О государственном банке данных о детях, оставшихся без попечения родителей" государственный банк данных о детях - совокупность государственных информационных ресурсов, сформированных на уровне субъектов Российской Федерации (региональные

банки данных о детях) и на федеральном уровне (федеральный банк данных о детях), и информационные технологии, позволяющие осуществлять процессы сбора, обработки, накопления, хранения, поиска, первичного учета данных о детях, оставшихся без попечения родителей, предоставления документированной информации о детях, оставшихся без попечения родителей и подлежащих устройству на воспитание в семьи в соответствии с законодательством Российской Федерации, гражданам, желающим принять детей на воспитание в свои семьи, а также предоставления документированной информации о гражданах, желающих принять детей на воспитание в свои семьи, гражданах, лишенных родительских прав или ограниченных в родительских правах, гражданах, отстраненных от обязанностей опекуна (попечителя) за ненадлежащее выполнение возложенных на них законом обязанностей, бывших усыновителей, если усыновление отменено судом по их вине, органам исполнительной власти субъектов Российской Федерации, которые в случаях, установленных статьей 122 Семейного кодекса Российской Федерации, организуют устройство детей, оставшихся без попечения родителей, на воспитание в семьи, и органам опеки и попечительства.

Орган опеки и попечительства в течении трех дней с момента получения информации о ребенке оставшемся без попечения родителей ставит его на первичный учет детей, оставшихся без попечения родителей, и в случае отказа родственников или желающих принять его в свою семью направляет анкету ребенка федеральному оператору.

Передача информации первичного учета и анкеты ребенка региональным оператором федеральному оператору осуществляется в течение одного рабочего дня со дня учета в региональном банке данных о детях в электронном виде с использованием информационных технологий, для формирования федерального банка данных о детях.

По данным Департамента опеки, попечительства и социальной поддержки Администрации городского округа Самара количество детей в Региональном банке детей, оставшихся без попечения родителей представлено в таблице 4.

Таблица 4. Количество детей в Региональном банке детей, оставшихся без попечения родителей по г.о. Самара на 01.01.2021

Возраст	Общее количество	Количество девочек	Наличие инвалидности
0-3	19	9	3
3-7	34	12	5
7-14	98	41	29
14-18	146	72	35

2.4. Проблемные вопросы при работе с гражданами, изъявившими желание принять ребенка, оставшегося без попечения родителей

Анализируя данные таблиц 3 и 4, мы видим расхождения между пожеланиями к кандидатуре ребенка и детьми, находящимися в Региональном банке г.о. Самара. Обучающиеся в рассматриваемой группе являются усредненным показателем граждан, изъявившими желание взять ребенка в семью.

Таблица 5. Анализ пожеланий к кандидатуре ребенка и дети, находящиеся в Региональном банке г.о. Самара

Возраст ребенка	Пожелания кандидата	Дети из Регионального банка	
		Общее количество	Из него с инвалидностью (процент детей от общего количества в возрастной группе)
Конкретный ребенок	19%	-	-
До 3 - х лет	27%	6%	15%
До 7- и лет	27%	11%	15%
До 14 - ти лет	27%	34%	29%
До 18 - ти лет	0%	49%	24%

Отсюда делаем вывод, что кандидату в замещающие родители трудно подобрать желаемого ребенка, так как пожелания к кандидатуре ребенка не совпадают с детьми, находящимися в банке данных.

Еще один аспект, который не был отражен в таблице 4 о детях находящихся в Региональном банке данных, это наличие братьев и сестер. Если просмотреть Федеральный банк данных, то мы увидим, что подавляющее большинство детей, находящихся там имеет братьев или сестер. И если нам подобрали ребенка по нашим желаниям, то велика вероятность наличия брата или сестры и возможно подросткового возраста. В личном деле у таких детей имеется заключение о нецелесообразности разобщения, так как дети какое-то время проживали совместно в родительской семье, имеется эмоциональная привязанность. Что опять демонстрирует трудность подбора желаемого ребенка.

В последние годы при работе с кандидатами в замещающие родители соблюдается принцип, что «подбирают не ребенка семье, а подходящую семью для конкретного ребенка» [2]. С одной стороны психологическое заключение об возникшей эмоциональной

привязанности и согласие на передачу ребенка в семью дает государственное учреждение, в котором находится ребенок, учитывается мнение ребенка при передаче его в семью, начиная с 10-летнего возраста, но с другой стороны окончательное решение о приеме ребенка в семью принимает все-таки кандидат в приемные родители.

Следующий проблемный вопрос работы с кандидатами в замещающие родители, что в основном желают принять ребенка, оставшегося без попечения родителей либо одинокие женщины, либо бездетные семейные пары. И здесь мы сталкиваемся с рисками, что воспитанием ребенка будут заниматься граждане, не имеющие опыта воспитания детей, а в случае когда кандидатом в замещающие родители является одинокая женщина, не смогишие по каким-то личностным причинам создать свою собственную семью.

В соответствии с п. в п. 14 [Постановления Правительства РФ от 18.05.2009 N 423 \(ред. от 10.02.2020\)](#) «Орган опеки и попечительства обязан подготовить гражданина, выразившего желание стать опекуном... обеспечить психологическое обследование граждан, выразивших желание стать опекунами, с их согласия для оценки их психологической готовности к приему несовершеннолетнего гражданина в семью». Как видно из текста документа данное психологическое обследование является добровольным, также с кандидатом в замещающие родители могут проживать другие члены его семьи, которые в соответствии с вышеуказанным постановлением дают согласие на прием ребенка, оставшегося без попечения в семью, но не обязаны проходить психологическое обследование на предмет готовности приема ребенка в семью. Мотивация на прохождение данной диагностики, как кандидата в замещающие родители, так и всех членов его семьи, которые будут в дальнейшем проживать с принимаемым ребенком, проводится специалистами органами опеки.

2.5. Вторичное сиротство, жизнеустройство детей, оставшихся без попечения родителей, после возврата из замещающих семей

«Хочется, чтобы семьи брали детей
не для того, чтобы быть счастливыми,
а чтобы брали ребенка в счастливую семью»

Е. Жуйкова

Последние годы наблюдается тенденция увеличения возврата из замещающих семей. Рассмотрим статистику возвратов как по городскому округу Самара, так и по Самарской области и Российской Федерации, и проанализируем её.

Таблица 6. Сведения о прекращении семейного устройства детей, оставшихся без попечения родителей на территории г.о. Самара, Самарской области, Российской Федерации¹⁵

Форма устройства/год		2019	2020	2021
Опека на безвозмездной основе	г.о. Самара	66	64	81
	Самарская область	361	366	352
	Российская Федерация	11298	10817	12287
Опека на возмездной основе	г.о. Самара	18	19	21
	Самарская область	39	50	46
	Российская Федерация	2632	2342	2695
Усыновление	г.о. Самара	0	1	0
	Самарская область	0	1	0
	Российская Федерация	75	77	77
Итого	г.о. Самара	84	84	102
	Самарская область	400	417	398
	Российская Федерация	14005	13236	15059

Статистические данные показывают, что возвраты из замещающих семей по России имеют тенденцию увеличения, в городском округе Самара наблюдается резкое увеличения возврата детей из «родственной» опеки, по Российской Федерации видим планомерный рост возвратов из каждой формы, цифры 2020 года объясняются, по-видимому, санитарно-эпидемиологической ситуацией в стране, режимом самоизоляции.

¹⁵ <https://docs.edu.gov.ru> Сводные отчеты по форме федерального статистического наблюдения № 103-рик по России в целом и субъектам Российской Федерации «Сведения о выявлении и устройстве детей-сирот и детей, оставшихся без попечения родителей»

2.6. Анализ причин возврата детей из замещающих семей

В последнее время средства массовой информации активно продвигают тему семейного устройства детей-сирот. И увидев по телевизору очаровательных брошенных детишек, многие нередко задумываются: «А не могу ли и я стать тем, кто осчастливит этого ребенка?» Но сердечные порывы тормозятся вполне оправданным голосом разума. «Есть ли в моем сердце достаточный потенциал любви и терпения? Будет ли этот ребенок вызывать у меня такое же умиление, когда наступят неизбежные трудности?»

Нужно понимать, что родить своего ребенка – естественно, а взять приемного – это выше естественного, в каком-то смысле это подвиг. Трудности неизбежно возникнут. И сможет ли семья справиться с этими проблемами, и кто будет рядом в момент отчаяния?

Поэтому замещающие родители сталкиваются со следующими проблемами:

- Непонимание того, что взятые в семью дети особенные, поскольку пережили сильную травму, расставшись с родными родителями. В дальнейшем это ведет к нарушениям в эмоциональном плане, что впоследствии гасит интеллект, их познавательную активность. Многие замещающие родители не представляют себе этой проблемы. Они воспринимают приемного ребенка как обычного, что он на самом деле чувствует – для них неведомо. Поэтому часто вызывает некий шок неадекватное поведение ребенка. Но почему он себя так вообще ведет, сам ребенок никогда не сможет объяснить. И часто, именно отсутствие нужных знаний приводит к тому, что родители не справляются, происходит то, что приносит еще более глубокую травму и для ребенка, и для усыновителей – отказ.

- Ложный мотив принятия ребенка в семью у замещающих родителей, также является частой причиной возвратов, поскольку успех воспитания приемного ребенка и его дальнейшее благополучие напрямую зависят от истинной причины принятия этого ребенка в семью. Для того чтобы не было мучительно больно в последствии, педагоги-психологи пытаются обрисовать потенциальным замещающим родителям реальную сторону дела, пытаюсь донести до них, что это серьезная напряженная ежедневная работа, и как любое сложное дело, родительство требует основательной подготовки.

Нередко специалисты отдела опеки и попечительства сталкиваются с кандидатами на роль замещающих родителей, которые с помощью ребенка стремятся разрешить свои собственные проблемы, самоутвердиться или спастись от скуки. Кто-то хочет быть «не хуже других», обеспечить себя под старость заботой или даже поправить свое материальное положение. Однако необходимо понимать, что существующие жизненные проблемы нельзя решать за счет других. Принятие чужого ребенка в свою жизнь не облегчит их

трудности, напротив, лишь усугубит еще больше. Рано или поздно такие замещающие родители неизбежно приходят к решению отказаться от ребенка, сбросить его как ненужный балласт.

Существует так же мнение, что в случае разлада в семье, появление в ней ребенка может помочь сохранить отношения между супругами и привязать их друг к другу, однако в реальности это миф. Ведь вместе с ребенком в семью придет не только радость, но и тревоги, хлопоты, моральные и физические нагрузки и семейная жизнь, давшая трещины, от этих дополнительных нагрузок может разлететься вдребезги.

- Практически каждая семья с приемным ребенком переживает непростой период адаптации.

Период адаптации – это период привыкания, «притирки» людей друг к другу, к новым условиям жизни, к новым отношениям. Любое изменение жизненных обстоятельств – это стресс, даже если эти изменения к лучшему. Принято считать, что раз у ребенка случилось такое счастливое событие, его взяли из детского дома в семью, то и испытывать он при этом должен только счастье, радость, благодарность к своим новым родителям. Однако это далеко не так. Ребенок – это живой человек, в душе которого, наряду с радостью и надеждой, теснятся и сомнения, и неуверенность, и даже, может быть, страх – что ждет его в этой новой семье, с этими людьми?

Новым замещающим родителям тоже не легче. Они сознательно приняли ребенка в семью, они готовы его любить и заботиться о нем. Но любовь не появляется сразу, она вырастает постепенно. А пока, в первые дни и недели, душу переполняет та же неуверенность, те же сомнения. Да и жизнь становится намного труднее – ведь, как ни готовься заранее, а с приходом ребенка родительские заботы обрушиваются, как лавина. Пока жизнь утрясется и войдет в обычную колею, должно пройти немало времени – полгода, год, а может быть, и дольше. Этот год надо как-то пережить. Иногда бывает так, что новые приемные родители оказываются не готовыми к тому, что их ждет. И ребенок, «не вписавшийся» в семью, возвращается в детское учреждение.

- Неготовность родителя к жизни с приемным ребенком, способствующая возврату, может проявляться по-разному. Иногда замещающих родителей, у которых не было собственных детей, приводит в негодование самое обычное детское поведение. «Я ему сказала – ешь кашу! А он не ел, и размазывал ее по столу», - жаловалась на трехлетнего мальчика незадачливая «мама», и требовала, чтобы ребенка «срочно забрали назад».

Даже если будущие замещающие родители хорошо подготовились к изменениям в своей жизни, узнали о том, как проходит период адаптации, как может вести себя ребенок и «как с этим справляться», ситуация, тем не менее, может зайти в тупик. Родители

стараятся и стараются, ребенок чудит и чудит, период адаптации все никак не закончится, а эмоциональная усталость накапливается, превращаясь в истощение. Вот и закрадывается поневоле мысль: «А может, и не надо ничего этого? Мне плохо, ребенку плохо... Может, отдать его, да и прекратить эти мучения?»

- Причиной возврата может быть и изменение состава принимающей семьи: «Одиннадцатилетний Владик прожил в семье опекунов три года, когда его приемные мама и папа развелись. Оказалось, что Владик вполне устраивал обоих как «ребенок в семье», но вот поодиночке никто из них не захотел брать на себя ответственность за воспитание мальчика. Владик снова оказался в детском доме».

- Практически нет шансов у новой приемной семьи в том случае, если родители, принимая ребенка, руководствуются желанием «попробовать». Такие родители живут, все время как будто «примериваясь», приглядываясь – «достойн» приемный ребенок того, чтобы его оставили в семье, или «не достойн». Подобная установка не может не влиять на ребенка – он постоянно чувствует, что проходит «испытание», и понимает, что может испытания не выдержать. Нервы напряжены, поведение становится все хуже, требования родителей все строже. Не выдерживая напряжения, ребенок срывается то здесь, то там. Приемные родители получают «доказательство» своей правоты, и отводят «виновного» в детский дом со словами «мы тебя предупреждали».

- Говоря о том, почему приемные родители возвращают детей в детские учреждения, нельзя обойти вниманием такой феномен как «подростковые возвраты». Усыновив или взяв под опеку ребенка в раннем возрасте, семья живет вполне благополучно, не испытывая особых затруднений в воспитании. И вот у ребенка наступает переходный возраст – период, когда даже самые благополучные, «свои» детеныши порой становятся грубыми, дерзкими, неуправляемыми. Не всем родителям удастся с пониманием отнестись к такому «превращению», для многих семей период взросления ребенка становится настоящим испытанием. Приемным родителям приходится вдвойне тяжело, ведь, кроме обычной родительской растерянности, они могут испытывать и отчуждение, и непонимание, и даже страх. Приемному родителю достаточно легко попасть в ловушку «мой ребенок так бы не поступил», в его душе всплывают страхи «дурной наследственности», забытые и задавленные когда-то давно. В случае если замещающей семье не удастся преодолеть негативные чувства, подросток оказывается в детском учреждении.

- Всегда ли возврат ребенка из семьи происходит по инициативе взрослых? Иногда, отправляя «не прижившееся» чадо из семьи на казенные хлеба, приемные родители говорят, что «ребенок сам так захотел». Действительно, бывает так, что приемный ребенок, особенно в подростковом возрасте, говорит родителям, что «не хочет с ними жить», и даже

настаивает на том, чтобы его вернули в детский дом. Как правило, это связано с тем, что отношения не сложились, в семье царит напряжение, и ребенок, чувствуя себя «нежеланным гостем», просто опережает события, озвучивая то, что витает в воздухе.

Все вышесказанное хорошо иллюстрируют цифры из [данных, представленных Департаментом опеки, попечительства и социальной поддержки Администрации городского округа Самара.](#)

Таблица 7. Дополнительная информация о детях, в отношении которых прекращена семейная форма устройства

Отчетный период	Число детей по возрасту за отчетный период			Период проживания ребенка в замещающей семье		
	До 7 лет	7-10 лет	10-18 лет	До 1 года	От 1 до 3 лет	Более 3 лет
2019	нет данных					
2020	20	20	66	41	24	41
2021	20	27	82	53	23	53

Исходя из приведенных данных можно сделать следующие заключение, большинство возвратов из замещающих семей, более 50%, в возрасте старше 10 лет, когда начинаются проявляться подростковые проблемы, приемный ребенок начинает идентифицировать себя со своими биологическими родителями, замещающие родители не справляются с возникающими проблемами в семье, что говорит или о неконструктивной мотивации при приеме ребенка, оставшегося без попечения родителей, либо о недостаточной подготовленности при прохождении обучения. Также мы видим, что по периоду проживания, часты возвраты в первый год пребывания ребенка в семье, так называемый адаптационный период, и более 3-х лет, это объясняется теми же причинами, что были указаны выше.

ЗАКЛЮЧЕНИЕ

Общеизвестно и неоспоримо, что дети должны воспитываться только в семьях, приоритетно - в родных, биологических, при невозможности устройства под опеку в социально-благополучные семьи родственников - в замещающие семьи. Опасение вызывает тот факт, что основными направлениями стимуляции развития института замещающей семьи со стороны государства стали, к сожалению, материальные стимулы.

Социальная реклама и реклама общественных фондов направлена на жизнеустройство ребенка, оставшегося без попечения родителей, в семью не учитывает ни потребностей, ни особенностей ребенка, ни возможностей принимающей семьи.

Проанализировав все вышесказанное, можно сделать следующие выводы.

Как уже говорилось ранее понятия опеки и попечительства определяются как Гражданским кодексом РФ, так и Семейным кодексом РФ. На органы опеки и попечительства возложены обязанности по контролю за деятельностью опекунов и жизнеустройству граждан, нуждающихся в опеке, Федеральный закон «Об опеке и попечительстве». Но до настоящего времени институт Семьи так и не создан в Российской Федерации.

Полномочия органов опеки, в зависимости от региона, могут быть здравоохранению, образованию, органам социальной защиты, муниципалитету района, что приводит к тому, что работа служб опеки может значительно отличаться.

Как уже говорилось выше все замещающие семьи можно разделить на профессиональные и непрофессиональные. Но в Постановление Правительства Российской Федерации от 18.05.2009 № 423 не прописаны дополнительные требования к замещающим родителям, которые будут исполнять свои обязанности возмездно, то есть «профессионально». Таким образом решение об жизнеустройстве ребенка, оставшегося без попечения родителей, на возмездной или возмездной основе возлагается на специалистов органов опеки и на принятие решение влияет человеческий фактор, профессионализм специалиста, что может привести к ошибкам при устройстве ребенка в семью.

Программа подготовки кандидатов в замещающие родители утверждена Приказом Министерства образования и науки Российской Федерации от 13.03.2015 № 235 «Об утверждении Порядка организации и осуществления деятельности по подготовке лиц, желающих принять на воспитание в свою семью ребенка, оставшегося без попечения родителей». Со времени принятия данной программы прошло уже более 7 лет, за это времени не только стремительно изменилась жизнь в стране, замещающих семей, но и наработан большой практический опыт замещающих семей, поэтому внесение изменений в данную программу жизненно необходимо. Занятия по подготовки кандидатов в замещающие родители ведутся в основном педагогами-психологами и социальными педагогами, но замещающая семья в процессе своего формирования и дальнейшей жизни сталкивается с проблемами в здравоохранении, образовании, юридическими проблемами и замещающий родитель не обладает необходимыми знаниям при исполнении своих обязанностей.

Резюмируя все вышесказанное можно сделать следующие предложения для внесения в законодательную базу опеки и попечительства.

1. Создание единой структуры органов опеки включающей создание единой системы в Российской Федерации, которая позволит выработать единообразные подходы по жизнеустройству граждан, нуждающихся в опеке, контролю за их деятельностью.

2. Внесение изменений в законодательство о профессиональных родителях в части требований к образованию и подготовки кандидата в замещающие родители на профессиональной основе.

3. Изменение программы подготовки кандидатов в замещающие родители с учетом дальнейшего приема ребенка, оставшегося без попечения родителей на возмездной и безвозмездной основе. Кандидатам в приемные родители должна быть разработана программа в соответствии с требованием курсов профессиональной переподготовки.

4. Создание базы профессиональных семей, в которые возможно временное помещение ребенка для возникновения проблем как в замещающей, так и в биологической семье.

5. До настоящего времени психологическое обследование кандидата в замещающие родители и членов его семьи носит добровольный характер. Для выявления возможных рисков в семейной системе необходимо сделать такое психологическое обследование обязательным.

6. Кандидат в замещающие родители проходит медицинское обследование единожды, при сборе документов для получения заключения кандидата в замещающие родители. Ребенок в замещающей семье находится от 18 лет и чуть меньше, и конечно необходимо проводить периодические медицинские обследования замещающих родителей для выявления возможных рисков нахождения ребенка в семье.

Формирование единообразной системы к решению проблемы сиротства, вторичных отказов, благополучного жизнеустройства детей, оставшихся без попечения родителей, приведет к осознанному родительству со стороны кандидатов в замещающие родители и воспитанию нового поколения, с положительным опытом семейного воспитания.

СПИСОК ИСПОЛЬЗОВАННЫХ ИСТОЧНИКОВ

1. Гражданский кодекс Российской Федерации
2. Семейный кодекс Российской Федерации
3. Федеральный закон Российской Федерации от 24.04.2008 № 48-ФЗ «Об опеке и попечительстве»
4. [Федерального закона от 21.12.1996 N 159-ФЗ \(ред. от 17.02.2021\) "О дополнительных гарантиях по социальной поддержке детей-сирот и детей, оставшихся без попечения родителей"](#)

5. Постановление Правительства Российской Федерации от 18.05.2009 № 423 «Об отдельных вопросах осуществления опеки и попечительства в отношении несовершеннолетних граждан»
6. Приказ Министерства образования и науки Российской Федерации от 14.09.2009 № 334 «О реализации постановления Правительства Российской Федерации от 18.05.2009 № 423»
7. Приказ Министерства образования и науки Российской Федерации от 13.03.2015 № 235 «Об утверждении Порядка организации и осуществления деятельности по подготовке лиц, желающих принять на воспитание в свою семью ребенка, оставшегося без попечения родителей»
8. Приказ Министерства образования и науки Российской Федерации от 20.08.2012 № 623 «Об утверждении требований к содержанию программы подготовки лиц, желающих принять на воспитание в свою семью ребенка, оставшегося без попечения родителей, и формы свидетельства о прохождении такой подготовки на территории Российской Федерации»
9. Письмо Министерства образования и науки Российской Федерации от 24.08.2012 № ИР-713/07 "О подготовке лиц, желающих принять на воспитание в свою семью ребенка, оставшегося без попечения родителей" (вместе с "Рекомендациями по организации и осуществлению деятельности по подготовке лиц, желающих принять на воспитание в свою семью ребенка, оставшегося без попечения родителей")
10. Закон Самарской области от 05.03.2005 77-ГД «О наделении органов местного самоуправления на территории Самарской области отдельными государственными полномочиями по социальной поддержке населения»
11. Решение Думы городского округа Самара от 03.12.2015 № 47 «Об утверждении Положения «О Департаменте опеки, попечительства и социальной поддержки Администрации городского округа Самара»
12. Постановление Правительства Самарской области от 27.10.2011 № 659 «Об утверждении Положения о патронатном воспитании в Самарской области и признании утратившими силу отдельных постановлений Правительства Самарской области»
13. Приказ № 211-р от 28.12.2006 «О передаче отдельных полномочий органа опеки и попечительства организациям, оказывающим социальные услуги» Департамента опеки, попечительства и социальной поддержки Администрации городского округа Самара

14. Бекин, А. Законы об опеке и попечительстве / А. Бекин. - Москва: ИЛ, 2020. - 126 с.
15. Борисова, А. Н. Комментарий к Федеральному закону "Об опеке и попечительстве" / А.Н. Борисова. - М.: Юстицинформ, 2021. - 232 с.
16. Морозова О.А. История развития брачно-семейного законодательства в сфере опеки и попечительства с 1917 г. по сегодняшнее время// <https://www.eurasialegal.info/index.php/legal-articles/203-2013-02-19-09-26-42/5146-----1917---->
17. Людмила Петрановская. Дитя двух семей. Книга для приемных родителей Москва Студио-Диалог, 2018
18. Об опеке и попечительстве. О государственном банке детей, оставшихся без попечения родителей. О дополнительных гарантиях по социальной поддержке детей-сирот и детей, оставшихся без попечения родителей: Монография . - М.: КноРус, 2021. - 263 с
19. Чашин, А.Н. Комментарий к Федеральному закону "Об опеке и попечительстве" от 24 апреля 2008 года №48-ФЗ: постатейный научно-практический / А.Н. Чашин. - М.: Дело и сервис (ДиС), 2020. - 863 с.
20. <https://snob.ru/entry/33648/>
21. https://admmegion.ru/news/Osnovnye_prichiny_vozvrata_detey_iz_zameshchayushchikh_semey/

Чэнь Цзыши

Магистрант

Российский государственный педагогический университет имени А.И.Герцена

Россия, г. Санкт-Петербург

245024347@qq.com

ИГРА НА ФОРТЕПИАНО КАК НЕОБХОДИМЫЙ КОМПОНЕНТ МУЗЫКАЛЬНОГО ОБРАЗОВАНИЯ

Аннотация: Статья посвящена актуальной проблеме обучения игре на фортепиано студентов разных специальностей. Уникальные качества фортепиано позволяют исполнять на нем любую музыку. Профессиональное образование музыканта неотделимо от приобщения его к фортепианному исполнительству. Сложная многогранная фактура фортепианных сочинений требует от исполнителя умения улавливать различные слои звука, способствует развитию гармонического и полифонического слуха у музыканта любой специальности. Цели курса фортепиано - научить ученика как можно лучше играть на фортепиано и расширить его музыкальный кругозор.

Студенческие фортепианные программы охватывают широкий спектр стилей, способствуя более глубокому изучению истории музыки. Знания подкрепляются собственной исполнительской практикой. Расширение музыкального кругозора учащегося во многом зависит от его умения читать с бумаги, поэтому чтение с листа входит в учебную программу. В программе ансамблевое исполнение – исполнение симфоний в четыре руки, фортепианный ансамбль, аккомпанемент. Курс фортепиано необходим для студентов любой музыкальной специальности. Чем лучше играют на фортепиано студенты теоретико-композиционного факультета, тем глубже они анализируют музыку во всем ее многообразии и сложности. Игра на фортепиано также важна для дирижеров.

Принципы игры полифонического хорового письма аналогичны принципам игры фортепианной полифонии. Трудно переоценить значение фортепиано для вокалистов, поступающих в консерваторию без должной музыкальной подготовки. Также невозможно представить музыкальную подготовку студентов-инструменталистов (струнников, духовых, «народников») без обучения игре на фортепиано. Это касается навыков общения с полифоническим текстом, профессионального умения понимать фортепианную партию концертмейстера. Таким образом, фортепиано является необходимым компонентом музыкального образования по всем специальностям.

Ключевые слова: фортепианные программы, фортепиано, студенты, музыка, обучения игре, симфонии, хор, хоровое письмо.

Abstract: The article is devoted to the actual problem of teaching piano to students of different specialties. The unique qualities of the piano allow you to perform any music on it. The professional education of a musician is inseparable from introducing him to piano performance. The complex multi-faceted texture of piano compositions requires the performer to be able to capture different layers of sound, contributes to the development of harmonic and polyphonic hearing in a musician of any specialty. The objectives of the piano course are to teach the student how to play the piano as best as possible and expand his musical horizons.

Student piano programs cover a wide range of styles, contributing to a deeper study of music history. Knowledge is supported by their own performing practice. The expansion of a student's musical horizons largely depends on his ability to read from paper, so reading from a sheet is included in the curriculum. The program includes ensemble performance – performance of symphonies in four hands, piano ensemble, accompaniment. The piano course is necessary for students of any musical specialty. The better students of the Faculty of Composition Theory play the piano, the deeper they analyze music in all its diversity and complexity. Piano playing is also important for conductors.

The principles of playing polyphonic choral writing are similar to the principles of playing piano polyphony. It is difficult to overestimate the importance of the piano for vocalists entering the conservatory without proper musical training. It is also impossible to imagine the musical training of instrumentalist students (string players, wind players, "narodniks") without learning to play the piano. This applies to communication skills with polyphonic text, professional ability to understand the piano part of the concertmaster. Thus, the piano is a necessary component of music education in all specialties.

Key words: piano programs, piano, students, music, learning to play, symphonies, choir, choral writing.

Цель студента музыкального вуза не только и не столько овладеть профессиональными навыками своей специальности, но, прежде всего, стать образованным и всесторонне развитым музыкантом. В немалой степени этому способствует общий курс игры на фортепиано. Его смысл и значение состоит в том, чтобы через фортепиано познакомить ученика-непианиста с обширной музыкальной литературой и таким образом воспитать музыканта с широким музыкальным видением. Совершенно прав И. Гофман:

«Исполнители на всех других инструментах, а также певцы будут испытывать большие трудности в своем общем музыкальном развитии, если они не знакомы с фортепиано» [2, с. 190]. Ни один другой инструмент, на наш взгляд, не обладает такими выразительными возможностями, как фортепиано — полифонический инструмент с широким диапазоном и силой звука. Остальные инструменты чаще всего сопровождают фортепиано. Показательно признание Антона Рубинштейна: «Фортепиано — мой любимый инструмент, потому что в музыкальном отношении оно представляет собой нечто целое, а все остальные инструменты, не исключая человеческого голоса, составляют в музыкальном плане только половину» [3, с.12]. Уникальные свойства фортепиано («миниатюрный оркестр») позволяют играть на нем любую музыку. Благодаря универсальности фортепиано практически все, что не написано для фортепиано, доступно в фортепианных аранжировках (оперы, симфонии и т. д.). Поэтому владение фортепиано имеет большое познавательное значение, помогает «объять неизмеримое» — мир музыки. Сама обширнейшая фортепианная литература заслуживает внимания. «Преимущество фортепианной литературы никогда не оспаривалось», — писал И. Гофман. [7, с.45]. Отличается способностью передавать тончайшие настроения, чувства и мысли человека, обладает большими изобразительными возможностями. Сложная и многогранная фактура фортепианных сочинений требует от исполнителя умения одновременно улавливать несколько звуковых пластов и способствует развитию гармонического и полифонического слуха. Н. А. Римский-Корсаков также отмечал приоритет фортепианного обучения по отношению к проблеме совершенствования гармонического слуха. Овладение - хотя бы в какой-то степени - фортепианной литературой может оказать самое благотворное влияние на эмоциональный и интеллектуальный мир музыканта любой специальности. Задачи общего курса фортепиано в принципе можно свести к двум направлениям. Подчеркнем с самого начала, что они совершенно эквивалентны и ни в коем случае не могут быть сведены к отношениям подчинения. Первая из них состоит в самой прямой и естественной функции любого переводческого отдела — научить ученика как можно лучше играть на фортепиано и добиваться совершенства в своей переводческой деятельности[5].

Такая же задача ставится перед студентами специального фортепиано, но по репертуару требования к общему фортепианному курсу, конечно, скромнее. Однако произведения, представляемые на зачеты, экзамены, концерты, должны быть максимально доработаны, детально отшлифованы, исполнены с правильным пониманием художественно-образного содержания, вниманием к логике интонационного развития и технической свободе. Оценка на зачетах и экзаменах осуществляется с учетом перечисленных исполнительских качеств, еще один аспект - воспитательный,

развивающий, расширяющий музыкальный кругозор как в общем плане, так и в частности с учетом исполнительской специальности обучающихся. Конечно, в этом смысле общий курс фортепиано также способствует глубокому знанию истории музыки. Параллельно с освоением экзаменационной программы большое значение приобретает изучение как можно большего количества произведений в предварительном варианте, в аспекте «расширенных» (но не поверхностных) знаний о стилистических особенностях сочинений разных эпох[6,с36].

Ускорение темпа параллельного прохождения музыкального материала ведет к постоянному обогащению учащихся новыми знаниями и умениями, развивает их музыкальное мышление и эрудицию, совершенствует художественный вкус, интенсифицирует поступательную эволюцию музыкального облика. Нельзя не признать правоту Генриха Нейгауза, который отмечал, что «ученик, знающий пять сонат Бетховена, не тот, кто знает двадцать пять, здесь количество переходит в качество». Очень важно отметить, что собственное исполнение помогает постичь глубины понимания музыки. Одно дело услышать произведения на концерте или в записи, а другое дело самому их сыграть, самому прочувствовать исполнение[15].

Практика игры – «ощущение материала изнутри», подчеркивал Нейгауз, Г. Г., объясняет все зависимости и закономерности, активизирует музыкальное мышление. «Когда мы играем, глубокие пласты музыки и законы, управляющие ими, ясно выявляются», — справедливо писал Г. Г. Нейгауз. Собственное исполнение вместе с непосредственным прослушиванием (и, на наш взгляд, тем более) вызывает эмоциональные и образные перфомансы. Музыкальная мысль наполняется в процессе собственного исполнения подлинно творческим содержанием. Впечатления, получаемые от собственного исполнения и практики, несомненно, носят более личный, субъективно-конкретный характер, что эффективно способствует развитию музыкально-художественного мышления. Ясная истина не требует особых доказательств — для всякого внешне пассивного действия, конечно, необходима индивидуальная эмпирическая база. Общий курс фортепиано позволяет получить более широкое и глубокое знание музыкального материала, через который студенты «проходят» историю музыки: знания подкрепляются собственной практикой[14].

Синхронизацию (там, где это возможно) учебных курсов можно справедливо охарактеризовать как «взаимовыгодную» для преподавателей теории и фортепиано. Учащийся погружается в подобный материал «на оба фронта» только с пользой для себя (студента). Логика здесь проста: Симфонические произведения Л.Бетховена по истории – Симфонии Л.Бетховена для фортепиано в четыре руки и т.д. и т.п. Расширение

музыкального кругозора школьника во многом зависит от его умения читать с листа. Поэтому обязательное чтение с листа закреплено в программе общего курса игры на фортепиано как важный фактор музыкального развития учащегося. Мы считаем, что нет смысла приводить пространные аргументы в пользу чтения с листа. Понятна настоятельная необходимость такой работы, при которой мобилизуются и активизируются внимание, мышление, слушание, воля, «музыкальное» зрение... Кафедра общего фортепиано в этом смысле оказывает определенную услугу специальным кафедрам, где они часто существуют. недостаточно времени для развития навыков нотного чтения[9].

Ансамблевое выступление является неотъемлемой частью общей фортепианной программы. Во-первых, исполнение в четыре руки позволяет познакомиться с обширной симфонической, квартетной литературой... по многочисленным четырехручным аранжировкам. Есть и отличная специальная ансамблевая литература. Во-вторых, ансамбль активно способствует «уточнению» слухового внимания: нужно слушать и слушать себя и партнера, постоянно соотносить свою игру с общим звуковым контекстом. При игре в ансамбле отдельные недостатки (например, ритмические) выступают ярче и в какой-то мере способствуют их устранению. При этом постоянное совместное музыкальное производство приносит ни с чем не сравнимое эстетическое удовольствие. Общий курс игры на фортепиано необходим музыканту любой специальности[13].

Студенты теоретико-письменного факультета – в особенности. Музыковедение самым непосредственным образом требует умения играть на фортепиано. Задача общего курса фортепиано - ввести студента-теоретика в сферу живого исполнительства, познакомить его с эстрадно-творческим состоянием, ощутить на своих пальцах ход интонационных процессов, а также все другие музыковедческие категории[16]. Любое «учение» о музыке воплощается в жизнь на фортепиано. И чем больше ученику удастся играть на фортепиано, тем глубже он анализирует музыку во всем ее богатстве и сложности. (Заметим в скобках, что часто теоретикам в музыкальных школах, главным образом на периферии, в маленьких городках и деревнях, далеких от крупных музыкальных центров, приходится давать заочные и специальные уроки игры на фортепиано[11,36с].

Иногда - в случае добросовестной работы на общем курсе фортепиано в университете - у них это получается очень хорошо: как у специалистов, а иногда даже эффективнее. Нередко преподавание фортепиано теоретиками становится основным, а не побочным занятием в музыкальной школе.) Общий курс игры на фортепиано также имеет большое значение для дирижеров. Важно, чтобы дирижер свободно играл на фортепиано. Очевидно, что музыкант с развитым внутренним слухом может получить представление о звучании по партитуре, но сравнимо ли это с впечатлением от живого звучания

фортепиано? Недаром ведущие специалисты по хоровому дирижированию рекомендовали своим ученикам со всей серьезностью относиться к занятиям по фортепиано, называя фортепиано своей второй специальностью[12].

Одна из существенных причин такого отношения заключается в жизненной важности для студийных дирижеров полифонических жанров. Принципы исполнения полифонического хорового сочинения на фортепиано аналогичны принципам исполнения полифонии на фортепиано (сам полифонический фактор и особенности его исполнения: линейность, несинхронность голосового дыхания, внимание к горизонтально-вертикальным связям, т.е. гармоничны в их постоянной вариативности, слушая и просматривая всю многоуровневую полифоническую ткань...). Словом, уроки игры на фортепиано действительно способствуют развитию профессиональных качеств дирижера. Трудно переоценить роль общего фортепиано для певцов в их музыкальном развитии. Как известно, в консерваторию часто поступают певцы без музыкального образования. Вот почему уроки игры на фортепиано так важны для них[10].

Общий курс фортепиано, пожалуй, более активен, чем другие дисциплины, он знакомит начинающих певцов с миром музыки, способствует формированию профессионального музыканта, обогащает их музыкальными знаниями и впечатлениями. Здесь можно обозначить несколько важных практических аспектов: студенты-певцы учатся работать с немонафоническими текстами, с которыми они не имеют контакта по специальности; приобретают самые необходимые навыки для самостоятельного пения (отсюда понятно, насколько важно для них уметь свободно ориентироваться в гаммах, арпеджио, аккордах, транспозициях...); они развивают способность понимать и анализировать как "свои" вокальные опусы в комплексе сольной партии и аккомпанемента, так и всю громадность вокальной литературы... Вокалист без фортепианной подготовки в своем реальном профессиональном жизненном пространстве выглядит очень беспомощным[]. Музыкальное образование инструменталистов различных специальностей (стрингеров, духовых, «народников») также немыслимо без параллельного обучения игре на фортепиано[1].

В качестве аргументов в пользу этой необходимости укажем некоторые общие причины, особенно у певцов, касающиеся навыков общения полифоническим текстом, развития и упорядочения слуха на основе темперированного строя, профессионального умения понимать. В фортепиано часть концертмейстера...[4, с 7].

Иногда не слишком прилежным ученикам-инструменталистам приходится напоминать об их будущей педагогической деятельности, в которой им предстоит руководить работой первых скрипок своих учеников, а для этого жизненно необходим их

фортепианный опыт. Здесь на ум приходит искусство (собственно, фортепианное искусство) пианиста (без кавычек, конечно) Мстислава Ростроповича, знающего все секреты концертмейстерского ремесла. Таково, в самом общем и принципиальном плане, значение курса фортепиано для студентов всех отделений музыкального вуза (за исключением специального фортепианного отделения)[8,с 22].

Подводя итог нашим рассуждениям, вернемся к их началу, к названию статьи. Мы считаем, что смогли достаточно продемонстрировать, что игра на фортепиано является необходимым компонентом музыкального образования по всем специальностям.

Список использованной литературы

1. Юрова Т.В. Фортепианные произведения современных отечественных композиторов в педагогическом репертуаре. - Москва: Высшая школа, 2016. - 942 с.
2. Holly, Day Jerry Kovarksy Blake Neely David Pearl Michael Pilhofer Piano and Keyboard All??“in??“One For Dummies / Holly Day, Jerry Kovarksy, Blake Neely, David Pearl, Michael Pilhofer. - Москва: СПб. [и др.] : Питер, 2014. - 316 с.
3. Берроуз, Терри Все о клавишах. Подробный самоучитель игры на фортепиано и синтезаторе / Терри Берроуз. - М.: АСТ, Астрель, Харвест, 2011. - 192 с.
4. Брянская, Ф. Формирование и развитие навыка игры с листа в первые годы обучения пианиста / Ф. Брянская. - М.: Классика-XXI, Арт-транзит, 2014. - 260 с.
5. Гофман, Й. Фортепианная игра. Ответы на вопросы о фортепианной игре (+ CD) / Й. Гофман. - М.: Классика-XXI, 2010. - 192 с.
6. За роялем без педагога. Пьесы и этюды с пояснениями. Выпуск 1. - М.: Композитор - Санкт-Петербург, 2008. - 471 с.
7. Как научиться играть на рояле. Первые шаги. - М.: Классика-XXI, Арт-транзит, 2015. - 220 с.
8. Монат, Норман Научитесь играть на фортепиано за 10 уроков / Норман Монат. - М.: Попурри, 2014. - 120 с.
9. Нейгауз, Г. Г. Об искусстве фортепианной игры. Записки педагога. Учебное пособие / The Art of Piano Playing: Teacher's notes: Textbook / Г.Г. Нейгауз. - М.: Лань, Планета музыки, 2015. - 266 с.
10. Николаевский, М. И. Консерваторская постановка рук на фортепиано / М.И. Николаевский. - М.: Красанд, 2015. - 847 с.
11. О`Бразн, Эйлин Самоучитель игры на фортепиано для самых маленьких / Эйлин О`Бразн, Джон С. Майлз. - М.: Астрель, 2012. - 444 с.
12. Пианино для начинающих. - М.: АСТ, Кладезь, 2014. - 144 с.

13. Проблемы фортепианной педагогики в современном аспекте. - М.: РАМ им. Гнесиных, 2011. - 162 с.
14. Шмидт-Шкловская, А. О воспитании пианистических навыков / А. Шмидт-Шкловская. - М.: Классика-XXI, 2015. - 424 с.
15. Яценко, Татьяна Музыка для детей. Самоучитель игры на фортепиано и клавишных в сказках и картинках / Татьяна Яценко. - М.: Питер, 2012. - 176 с.
16. Яценко, Татьяна Музыка для детей. Самоучитель игры на фортепиано и клавишных в сказках и картинках / Татьяна Яценко. - М.: Питер, 2013. - 252 с.

ФОРМАЛИЗМ И АВТОНОМИЯ В ТЕОРИИ МУЗЫКИ

Аннотация: Композиция музыкальных произведений часто сопровождается созданием теоретических текстов, мобилизующих концептуальный арсенал очень высокой технической сложности для оправдания – или даже обоснования – практики письма. Следы прослушивания произведений или чтения партитур настолько очевидны, что их не рекомендуется рассматривать как руководства по композиции. На этом основании можно предположить, что эта несоизмеримость между теорией музыки и прослушиванием является частью формалистического проекта обеспечения автономии музыки: все происходит так, как если бы это несоответствие было направлено именно на то, чтобы максимально отсрочить ассимиляцию музыкального творчества ко всей другой производственной деятельности человека, и в частности к производству музыки. В качестве примера для доказательства данной гипотеза в рамках настоящей статьи рассматриваются теоретические тексты Пьера Булеза и Карлхайнца Штокхаузена: у этих двух композиторов самоопределение музыки и ее ритуализация поставлены на службу автономии музыки. Однако, хотя во многих отношениях их работы 1950–х годов были эстетически очень близки, они попадали под очень разные – даже противоположные – теории отношений между формализмом, автономией, ритуальности, и, следовательно, типа субъективации, которую должна вызывать эта ритуализация слушания. Но это расхождение присутствовало бы уже в различии взглядов Булеза и Штокхаузена на отношения между формализмом и автономией. Противоречие между теорией музыкальной формы и практикой письма должно стать направляющей нитью данного анализа.

Ключевые слова: искусствоведение, теория музыки, формализм, автономия, Булез, Штокхаузен, восприятие.

Abstract: The composition of musical works is often accompanied by the creation of theoretical texts that mobilize a conceptual arsenal of very high technical complexity to justify – or even justify – the practice of writing. The traces of listening to works or reading scores are so obvious that they are not recommended to be considered as guides to composition. On this basis,

it can be assumed that this incommensurability between music theory and listening is part of a formalistic project to ensure the autonomy of music: everything happens as if this discrepancy was aimed precisely at delaying the assimilation of musical creativity as much as possible. to all other human production activities, and in particular to the production of music. As an example to prove this hypothesis, the theoretical texts of Pierre Boulez and Karlheinz Stockhausen are considered in this article: for these two composers, the self-determination of music and its ritualization are put at the service of the autonomy of music. However, although in many respects their works of the 1950s were aesthetically very close, they fell under very different – even opposite – theories of the relationship between formalism, autonomy, ritualism, and, consequently, the type of subjectivation that this ritualization of listening should cause. But this discrepancy would already be present in the difference between Boulez and Stockhausen's views on the relationship between formalism and autonomy. The contradiction between the theory of musical form and the practice of writing should become the guiding thread of this analysis.

Keywords: art criticism, music theory, formalism, autonomy, Boulez, Stockhausen, perception.

Многие музыкальные произведения стремятся раздвинуть границы восприятия, как будто они хотят оказать на слушателя «символическое воздействие» через нарушение границы, отделяющей сцену музыкантов от зала слушателей, превращение музыкального момента в обряд посвящения, преобразование музыкальных эмоций в телесные, выражение аффектов в действиях. Этот поиск субъективации в музыке может мобилизовать определенные приемы: насыщение слухового пространства, увеличение громкости звука и пр. Таким образом, все происходит так, как если бы эта музыка в качестве принципиальной гипотезы выдвигала определенную концепцию субъективности и коллективности. Эту утопию разделяли композиторы, прямо или косвенно заявлявшие о себе как об определенном музыкальном «авангарде», как если бы речь шла о восстановлении социальной необходимости музыкального произведения, то есть выведение его из-под контроля общества и прорыва замкнутости, причина которой для них была, прежде всего, институциональной. Но желание порвать с традиционными концертными условностями было связано с другой заботой: гарантировать автономию музыки, то есть неприводимость композиционной практики к любой другой человеческой производственной практике, и в частности музыкальной, подпадающей под товарную парадигму, поскольку она производится, обменивается и потребляется – подобно «музыкальным товарам» [1, с. 4]. С

этой точки зрения автономия потребовала радикального подхода к определению музыки в рамках теоретической концепции, движущей силой которой был формализм.

Для Булеза, как и для Штокхаузена, формализм связан с проблематикой автономии музыки: это с точки зрения, близкой к той, которую Клемент Гринберг разработал для живописи, чтобы в строгом смысле определить, какой должна быть и какой должна быть музыка, в отличие от того, что не может быть и не является музыкой. И для того, и для другого музыкальное произведение, чтобы быть музыкой, должно быть основано на технике сериализма [2, с. 105].

В отличие от их старших коллег, которые считали сериализм «естественным» следствием из теории музыки вывод, сделанный Штокхаузенем и Булезом, касается, прежде всего, техники, абстрагируясь от ее отношения к истории. Но их соответствующее отношение к формализму, однако, приводит к двум различным концепциям автономии: для Булеза формализм – это само собой разумеющееся, а автономия – это проблема, в то время как Штокхаузен рассматривает автономию как нечто само собой разумеющееся, когда формализм проблематичен.

С эстетической точки зрения в начале 1950-х годов ничто не отличало музыкальные концепции двух композиторов, и особенно тип слухового восприятия, который испытывают их произведения: пуантилизм, отрицающий всякую преемственность и всякую «направленность», два последовательных звука, никогда не обладающих одинаковыми характеристиками. параметры (высота звука, продолжительность, интенсивность, тембр). Но эту же эстетику Булез и Штокхаузен отражают совершенно противоположным образом, разница заключается в их соответствующих художественных практиках письма [3, с. 55].

Булез теоретизирует свою концепцию формализма в своей работе 1963 года «Размышление о музыке сегодня». Первоначально являясь частью структуралистского дискурса, методологическая модель, которую он использует для определения музыки, подпадает под действие аксиоматики, которая, позволяя построить чисто формальную теорию музыки, сводимую к сетям абстрактных отношений, которая отвечает требованию рационального обоснования музыки и производит конструирование систем, основанных на понятиях. Мюзиклы основаны исключительно на музыкальных критериях, чтобы вывести внутренние свойства музыки как звукового явления. Таким образом, создается вселенную звуков, а не нот, которые всегда уже исторически определялись музыкальной культурой, выходящей за рамки теории. Рассматривая музыку как дедуктивную науку, Булез может подтвердить историческую необходимость сериализма, в силу чего музыкальное произведение аподиктически соответствует его концепции [4, с. 87].

Серийное произведение возникает следующим образом: пусть сначала будет изложение примитивного ряда, который дает материал для композиции. Содержащиеся в нем интервалы представляют собой набор отношений, из которых выводятся новые вторичные структуры, которые пользуются относительной автономией по отношению к структурному ядру, сохраняя при этом свою согласованность с формальным законом, изложенным примитивным рядом. Эти частичные структуры образуют новый материал, из которого можно вывести новые микроструктуры, которые, в свою очередь, могут быть предметом новых и множественных выводов. Таким образом, любая выведенная форма может стать выводимым материалом, и композитор сочиняет материал так же, как и формы, а сериализм представляет собой конвенционализм: его принятие сводится не к изобретению на основе заранее установленных шаблонов, а к формированию от части к части языка, независимо от какой-либо экзогенной модели – музыкальной, культурной, исторической или социальной.

Это определение следует за негативным и полемическим ограничением области музыкального, которое проводит границу между искусством и неискусством, то есть между универсальным и частным, необходимым и анекдотическим, музыкальным и социальным.

Формализм нулевой степени письма, который выражает «существование формальной реальности, независимой от языка и стиля», указывает на две опасности гетерономизации о музыке: ее растворение в повседневной музыке, состоящей из привычек и предписаний, на которые ссылаются (репертуар как разновидность), и стиль как отголосок идеологии, которая представляет себя творцом, изолированным от общества. Композитор, который хочет нарушить установленный порядок, не может довольствоваться добавлением своей музыки к заранее установленному языку, который бы ее устраивал, и должен писать, исходя из отсутствия тишины и вокруг нее: «создать чистый почерк» как манифест осознания неправильности, порождающей невозможность осуществлять деятельность композитора [5, с. 5].

Композиционная практика в своей оперативности отменена: это работа, выполнение механической, автоматической, безличной, воспроизводимой задачи, в которой проявляется анонимный, объективный характер названий произведений.

Отказ от субъективности и истории, наконец, требует радикальной релятивизации восприятия и его коррелята, выражения, которое отсылает к буржуазной идеологии аффективности, вкуса, культуры. Чувственная вселенная замкнута исключительно хронометрической концепцией времени, блокирующей любую феноменологию восприятия: объективное время «несубъективно». Но этот прием, который, тем не менее,

должен обеспечивать автономию искусства, отсекая его от любых субъективных, социальных, культурных, исторических устоев, подвергает искусство опасности.

Во-первых, он порождает непоследовательность, которая поражает «произведение» радикальной случайностью – именно такой формой признает ее Булез, сводя к «лоскутку возможностей среди вечности других возможных комбинаций» в музыке, продолжительность которой потенциально безгранична, поскольку «миллиард комбинаций существует на основе одних и тех же данных» [6, с. 32].

Соответственно, пуантилистический нестандартизм произведений, возникающих в этой нулевой степени, отменяет всякую временность:

1. Постоянная изменчивость, на первый взгляд, порождает полное отсутствие вариаций на более общем уровне. В музыкальном произведении царит сводящее с ума однообразие, постоянно задействовавшее все средства обновления. Такой прием аналогичен возвращению сериального произведения к статусу простого шума или фоновой музыки: он делает музыкальное произведение эквивалентным товарной форме в том виде, в каком оно произведено, или как это потребляется. Таким образом, формализм, доведенный до предела своих последствий, приводит к радикальному отрицанию того, ради чего он был предпринят: автономии музыки.

2. Композиционная художественная практика отходит от формальной эстетической концепции в том смысле, что она ломает серийный детерминизм: повторное введение субъективности – человеческой переменной – в композиционный процесс состоит в том, чтобы прервать его, заставить отклониться; он воплощает негативность, которую рассматривал Пьер Булез с точки зрения парадигмы, заменяющей структуру «отсечение» [7, с. 7].

Разделяя взгляд на теорию «чистого почерка» и представляя часто близкую звуковую вселенную, пьесы, которые Штокхаузен сочиняет в начале пятидесятых, на самом деле подпадают под совершенно иную концепцию булезовского музыкального формализма. В корне противоположна позиции Булеза в вопросе об отношениях между формализмом и автономией и, следовательно, между формализмом, автономией и ритуализмом идея негативности, которую Булез квалифицирует как вмешательство субъективности в композиционную практику. Именно негативизм также объясняет, почему у Булеза формализм очевиден, а автономия – проблема, тогда как у Штокхаузена очевидна автономия, а формализм проблематичен: когда Булез настаивает на необходимости этого измерения в композиционной практике, у Штокхаузена оно полностью отсутствует [8, с. 101].

В 1952 году немецкий композитор опубликовал статью под названием «Ситуация ремесла (критерии пунктуальной музыки)». Подзаголовок уже говорит о том, что размышления сосредоточены на этой пуантилистской эстетике, характерной для произведений того времени, но название примечательно наличием термина «ремесло»: Штокхаузен не использует термины «искусство», «творение» или «композиция», как если бы эстетическое различие – фундаментальное с точки зрения вопроса автономии – между искусством и техникой или работой не было проблемой. Ремесло действительно определяется им как действие по «преобразованию представления в эффективный порядок» [9, с. 20]. Музыка как порядок звука обращается к способности человека воспринимать порядок звуков. Восприятие здесь следует понимать как существование без намерения в таком порядке, что побуждает к музыкальному участию мысли. Порядок здесь означает слияние частного в целом и различного в единичном. Критериями порядка являются богатство отношений и отсутствие противоречий. Наведение порядка направлено на то, чтобы приблизиться к идее идеального порядка, царящего как на общем, так и на частном уровне. Тот факт, что ремесленник представляет себе порядок, вызывает в нем упорядочивающие принципы. Акт представления самого себя подразумевает представление о единичном, способном соотнести частное с самим собой. Таким образом, тотальное представление предполагает, что частное возникает в упорядоченном целом [10, с. 454].

Композиционная практика направлена на слияние части и целого: недialeктический синтез, без противоречий и негативизма, в соответствии с органицистской моделью, в которой каждый конкретный элемент немедленно присутствует в любой другой и целое. Композитор обладает способностью синоптически представлять себе весь музыкальный организм, и через это целое – совокупность частей, и в каждой из частей – целое. Тип восприятия, которое должна генерировать такая музыка, относится к порядку «музыкального участия мысли» «без намерения»: слияние слушателя с этим органическим целым, идентичное тому, которое испытывает композитор. когда он «переживает рождение музыки: она рождается перед ним он больше не отделяет ее от себя». Включение слушателем творческого процесса, свойственное этому «медитативному слушанию», предполагает, что законы письма определяют восприятие. Такая практика выступает против «прослушивания по меню» или «по команде», где слушатель «потребляет» музыку как любой товар. Этот тип слушания должен порождать процесс индивидуальной и коллективной субъективации, «общий духовный поворот от принудительного индивидуализма к личному коллективизму» [11, с. 390].

Там, где Булез имел в виду «постоянное изменение, которое порождает полное отсутствие изменений на более общем уровне», результатом которого является «сводящее с ума однообразие», Штокхаузен утверждает, что «постоянное присутствие сквозной организованной музыки, которая не представляет собой «эволюцию», может само по себе вызвать медитативное слушание: человек погружается в музыку; никому не нужно ни то, что предшествует, ни то, что следует, чтобы воспринять конкретный элемент момента «особого звука») [12, с. 350].

И когда у Булеза возникает проблемное противоречие между концепцией и практикой письма, когда перцептивный опыт этой пуантилистской эстетики опровергает его, раскрывая предпосылку, согласно которой сериал будет «зародышем иерархии, основанной на определенных акустических психофизиологических свойствах», эта проблема для Штокхаузена уже решена, потому что серийное произведение создается непосредственно на основе того, как звук «организуется сам по себе», тем самым оправдывая органичность формы и, автоматически, ее восприятия, что подразумевает идентичность замысла и практики. Автономия музыки всегда гарантируется уже самой природой изолированного звука, поскольку его внутренняя структура и структура психики подчиняются одним и тем же законам [13, с. 137].

Штокхаузен считает автономию самоочевидной, потому что для него прослушивание немедленно ритуализируется, что обеспечивает проникающую в психику силу музыки, ее способность к субъективации. Но эта ритуализация слушания предполагает отождествление формалистического принципа с другой эстетической проблемой: слиянием искусства и жизни. Однако эта репроблематизация осуществляется через то самое, что представляет собой гетерономию музыки – шум. Сравнение с Булезом в этом качестве ценно для понимания того, как два композитора противостоят друг другу в своих соответствующих концепциях отношений между формализмом и автономией в рамках единой теории музыки. Для Булеза шум – это строго отталкивающая инстанция, которая ставит под угрозу диалектику формы и, следовательно, ее автономию – отсюда и отсылка к «машинизму»: тот, кто использует шум без обращения к иерархическому условию, также приводит к анекдотичности, даже непреднамеренной, в отношении реальности. Любой звуковой объект, если он имеет слишком очевидное сходство с шумом, относящимся к повседневной жизни (даже к самой современной: механике, двигателям и т. д.). – неожиданное провидение умов, настолько пронизательных, что они путают «модернизм» музыкальной мысли с «машинизмом» современной цивилизации), любой объект такого рода, посредством ссылки на анекдот, абсолютно изолирует себя от контекста, в котором он находится; он не сможет вписаться в него, даже если он находится в другом месте в

рамках иерархии композиции, требующей существ, достаточно гибких, чтобы подчинять их своей цели, достаточно нейтральных, чтобы внешний вид их характеристик мог быть изменен в соответствии с обновленными функциями, которые их установят и упорядочат. Любой аллюзионный элемент нарушает диалектику формы и морфологии, делает проблематичным соотношение частичных структур и целостных структур из-за появления неприводимых несовместимостей [14, с. 105].

Когда для Булеза музыка должна быть звуковой реальностью, радикально оторванной от реальности, позиция Штокхаузена, наоборот, состоит в том, чтобы привнести звуки жизни в его сериальные произведения. Но это отношение не сводится, как, например, в случае с Джоном Кейджем с его сочинениями для фортепиано, к сомнению автономии произведения искусства при растворении музыки в шумах жизни, поскольку любой звук уже является музыкой. Напротив, его цель – служить автономии формы, поскольку речь идет о включении звуков жизни в форму, ассимиляции их в качестве формализованного материала – другими словами, об эстетизации жизни.

В этом отношении примечательна работа для фортепиано, ударных и электронных звуков, в которой слиянная интеграция в музыкальную форму шумов, издаваемых перкуссионистом и пианистом, осуществляется с помощью электронных звуков. Инкорпорация, которая участвует в одном и том же проекте слияния точечного момента и бесконечной продолжительности в рамках ограниченного времени исполнения. Термин, который использовал Штокхаузен для обозначения названной тенденции, – «момент-форма», которая имеет непосредственную интенсивность и пытаются – всегда с одним и тем же присутствием – поддерживать до конца уровень следования «основным материям»; в этих работах в каждый момент можно ожидать минимума или максимума, и, исходя из настоящего состояния, можно ожидать, что они будут следовать «основным материям».

Поэтому неудивительно с этой точки зрения, что в то же время, когда ритуал становится принципом произведений Штокхаузена, их продолжительность постепенно увеличивается, достигая кульминации в «Семи днях» его оперы «Лихт», которую он представит как выход за рамки проекта Вагнера там, где последний оставил его с тетралогией. «Семь дней» обновляют идею «полного произведения искусства», вплоть до представления места, где можно было бы построить семь аудиторий в парке. Таким образом, можно было бы одновременно провести несколько дней Лихта, которые публика могла бы выбрать – по образу Байройтского Фестшпильхауса, где подготовленная публика должна была приобщиться к вагнеровской мифологии во время «драм». Заключительная месса священного сценического фестиваля, которую представляет собой Парсифаль, задуманный как ритуалы, является завершением исполнения. Эта ритуализация

музыкального исполнения у него ассоциируется с мистикой, которая основана на присутствии «Великого Целого» и направлена на слияние человечества с Космосом – слияние, которое произойдет только после «разрушения», «апокалипсиса».

Но ритуализация прослушивания сигнализирует о противоречии, которого не предполагал Штокхаузен, между концепцией музыкальной формы, которая должна ее оправдывать, и конкретной композиционной практикой напряжения, которое приводит к аннулированию его веры в гомологию структуры звука и структуры психики, и именно поэтому Штокхаузен считает, что музыкальная форма – это то, чем она должна быть, заставляя радикально усомниться в возможности эффекта субъективации, вызывающем музыкальное восприятие.

Контакт может послужить направляющей нитью, во-первых, в том смысле, что это произведение представляет собой первое проявление того, что впоследствии будет характеризовать все работы Штокхаузена, – ритуала. Описывая первые секунды этого, он подчеркивает жестовое и драматическое измерение первого музыкального действия. Ритуал воплощается здесь в инструментальном жесте, значение которого выходит за рамки простого музыкального произведения и приобретает символическое измерение [15, с. 130].

Действительно, сохранение автономии посредством артикуляции формализма и слияния искусства и жизни раскрывает напряженность в устройстве Штокхаузена, лежащую в основе самого понятия «момент». Ибо, хотя мотивом концептуализации момент-формы является переосмысление отношений между продолжительностью исполнения, продолжительностью произведения и моментом, однако очевидно, что «момент», даже если предполагается, что он гипостазирует форму в слиянии мгновения и вечности, является моментом в действительности – тем, с помощью чего реализуется (гетерономизируется) одна и та же форма. Если форма концептуально бесконечна, то с композиционной точки зрения она практически конечна. Конечность, причины которой не музыкальные или формальные, а социальные или даже экономические, которые подпадают под ограничения, установленные композитору для выполнения его заказа.

Таким образом, подводя итог, можно отметить, что Булез отвергает любую предполагаемую гомологию между внутренней структурой звука, развертыванием которой было бы музыкальное произведение, и структурой психики: преобразование музыкальных эмоций в телесные, то есть аффектов в действия или отношения, может быть только операцией принуждения. Следовательно, речь идет о признании их двойного искусственного и дополнительного характера. Следовательно, только в рамках своей гетерономии музыка может претендовать на участие в таком приведении тел в движение, поскольку она занимает место в устройстве, которое является прежде всего социальным.

Это обращение ни в коем случае не могло быть его основанием: никогда музыка не могла одними только своими средствами заставить кого-либо, отдельного человека или толпу, вибрировать в унисон, в одном и том же ритме. Таким образом, ритуализация прослушивания музыки относится не столько к собственно ритуалу, сколько к театрализации самого музыкального произведения.

Список использованной литературы:

1. Слонимский С.М., Горячих В.В. Быть абсолютно независимым и свободным // *Musicus: Вестник Санкт-Петербургской государственной консерватории им. Н.А. Римского-Корсакова*. 2018. № 2 (54). С. 3-5.
2. Петрусева Н.А. Дистанцирование & сближение Запада с Востоком: П. Булез, К. Штокхаузен, Т. Такемицу // *Культурный код*. 2023. № 2. С. 103-117.
3. Холопова В. Вселенная музыковеда // *Музыкальная академия*. 2006. № 2. С. 53-57.
4. Петрусева Н.А. «Система координат» в музыке П. Булеза и С. Шаррино: к проблеме эстетического осмысления музыкальной композиции (к 90-летию Пьера Булеза) // *Обсерватория культуры*. 2015. № 2. С. 84-90.
5. Зенкин К.В. Музыка в «час нуль» культуры // *Израиль XXI. Музыкальный журнал*. 2009. № 1 (14). С. 5.
6. Петрусева Н.А. Пьер Булез и Хайнц Холлигер: к проблеме трансформации музыкального языка // *Philharmonica. International Music Journal*. 2020. № 4. С. 27-37.
7. Князева Л.Г. Новая сущность мышления – новые формы выражения. Пьер Булез: двенадцать нотаций для фортепиано // *Музыковедение*. 2015. № 3. С. 3-10.
8. Петрусева Н.А. Постсериализм и экспериментальный постмодернизм: положение новой музыки // *Философия и культура*. 2010. № 12 (36). С. 94-104.
9. Окунева Е.Г. Эстетические парадигмы сериализма // *Музыковедение*. 2018. № 11. С. 18-28.
10. Цареградская Т.В. Булез как теоретик (по трудам 1980-2000-х) // В сборнике: *Текст художественный: смысл и структура. Сборник научных статей*. Петрозаводск, 2021. С. 452-471.
11. Пантелеева Ю.Н. О современной композиторской терминологии // В сборнике: *Термины, понятия и категории в музыковедении. Материалы IV Международного конгресса Общества теории музыки*. Казань, 2021. С. 385-393.

12. Дементьева Е.В. Трансформация музыкального мышления в XX веке (П. Булез, К. Штокхаузен, Д. Кейдж) // Известия Российского государственного педагогического университета им. А.И. Герцена. 2007. Т. 19. № 45. С. 349-355.
13. Окунева Е.Г. «Дивный новый мир»: к вопросу о генезисе сериализма // Научный вестник Московской консерватории. 2016. № 4 (27). С. 136-151.
14. Дементьева Е.В. Неклассическая музыка в пространстве художественного музея (П. Булез, К. Штокхаузен) // Studia Culturae. 2011. № 11. С. 102-110.
15. Медова А.А. К проблеме обратимости музыкального времени // Философские науки. 2017. № 4. С. 129-144.

Зими́на Татьяна Андреевна

Студент

Северо-Западный институт управления Российская академия народного хозяйства и
государственной службы при Президенте Российской Федерации

Zimina Tatiana Andreevna

Student

North-West Institute of Management of the Russian Presidential Academy of National Economy
and Public Administration

ИНСТИТУТ ПАРАЛЛЕЛЬНОГО ИМПОРТА КАК АНТИКРИЗИСНАЯ МЕРА

Аннотация: Актуальность исследования обусловлена тем, что после многих лет предложений, инициатив и законопроектов Федеральной Антимонопольной Службы [16], [22] знакового Постановления Конституционного Суда Российской Федерации от 13.02.2018 г. N 8-П [14] в вопросе легализации параллельного импорта, формирования обширной судебной практики Суда по интеллектуальным правам, в Российской Федерации был частично легализован (через принятие соответствующего Перечня Министерством промышленности и торговли Российской Федерации [9]) институт параллельного импорта, что говорит о смене режима исчерпания исключительных прав и глобальных изменениях в праве интеллектуальной собственности. Параллельный импорт стал чрезвычайной антикризисной и контрсанкционной мерой поддержки промышленности Российской Федерации в период политико-правовых экономических вызовов времени. Предметом исследования является совокупность правовых норм, регламентирующих договор об отчуждении исключительного права и его видов, а также судебная практика по рассматриваемому вопросу. Целью работы является исследование теоретических и практических аспектов договора об отчуждении исключительного права, его элементов, прав и обязанностей сторон, последствий его неисполнения или ненадлежащего исполнения договора, а также условия его расторжения. Методологическую основу исследования составляют методы анализа, синтеза, толкования, а также системный и формально-юридический методы. Выводы: параллельный импорт стал важным инструментом, поддержавшим промышленность Российской Федерации в период экономико-политических вызовов, но им могли воспользоваться не только коммерсанты, но и недобросовестные поставщики. Повышение частоты использования параллельного импорта будет вызывать больше доверия как у потребителей, так и промежуточных покупателей, что декриминализирует институт параллельного импорта не только де-юре, но и де-факто, так как товары ввезенные таким образом перестанут ассоциироваться с контрафактной некачественной продукцией.

Abstract: The relevance of the study is due to the fact that after many years of proposals, initiatives and bills of the Federal Antimonopoly Service [16], [22] the landmark Resolution of the Constitutional Court of the Russian Federation of February 13, 2018 N 8-P [14] on the issue of legalization parallel import, the formation of extensive judicial practice of the Intellectual Property Rights Court, in the Russian Federation, the institution of parallel import was partially legalized (through the adoption of the relevant List by the Ministry of Industry and Trade of the Russian Federation [9]), which indicates a change in the mode of exhaustion of exclusive rights and global changes in the law intellectual property. Parallel imports have become an emergency anti-crisis and counter-sanction measure to support the industry of the Russian Federation during the period of political and legal economic challenges of the time. The subject of the study is a set of legal norms governing the contract on the alienation of an exclusive right and its types, as well as judicial practice on the issue under consideration. The aim of the work is to study the theoretical and practical aspects of the contract on the alienation of an exclusive right, its elements, the rights and obligations of the parties, the consequences of its non-performance or improper performance of the contract, as well as the conditions for its termination. The methodological basis of the study is the methods of analysis, synthesis, interpretation, as well as systematic and formal legal methods. **Conclusions:** parallel imports became an important tool that supported the industry of the Russian Federation during the period of economic and political challenges, but it could be used not only by merchants, but also by unscrupulous suppliers. Increasing the frequency of using parallel imports will cause more confidence among both consumers and intermediate buyers, which will decriminalize the institution of parallel imports not only de jure, but also de facto, since goods imported in this way will no longer be associated with counterfeit low-quality products.

Ключевые слова: параллельный импорт, товары, Центральный банк Российской Федерации, санкции, промышленность Российской Федерации, поставка.

Key words: parallel import, goods, Central Bank of the Russian Federation, sanctions, industry of the Russian Federation, supply.

Параллельный импорт как антикризисная мера. В результате введения антироссийских экономико-правовых санкций и ухода иностранных компаний с российского рынка произошли глобальные изменения в логистических и производственных цепочках, появились новые направления предпринимательской деятельности и рынки сбыта. Несмотря на особенности интеллектуального права (новизна и специфичность), российские законодатели смогли оперативно адаптироваться к вызовам и изменениям, в том числе, легализация параллельного импорта свидетельствует от готовности реагировать

на новые потребности рынка, а также обеспечивать технологический суверенитет Российской Федерации (далее – РФ).

Среди ученых-юристов ведутся дискуссии о изменении системы интеллектуального права (авторских, смежных и исключительных прав), но все правоведы сходятся в том, что изменения должны быть комплексными и охватывать как законодательство Российской Федерации, судебную практику, так и практику применения таких изменений в реальности: малом, среднем и крупном бизнесе.

Ниже следует исследование практического применения механизма параллельного импорта на производстве-предприятии малого сектора бизнеса химической промышленности Северо-западного региона Российской Федерации.

Распоряжением Правительства РФ от 28 ноября 2020 г. N 3143-р [7] принято во исполнение статьи 6 Федерального закона «О промышленной политике в Российской Федерации» [4] устанавливается перечень видов технологий, признаваемых современными технологиями в целях заключения специальных инвестиционных контрактов. Иными словами, в данном перечне содержатся приоритетные отрасли экономики, так называемые «отрасли скорейшего развития», которые зависят от материалов, у которых не существует аналогов (в медицине — дженериков).

В комментариях к Перечню указано приблизительное количество времени необходимого для создания технологии производства, а также технической возможности для реализации изготовления этих материалов. В среднем, проектирование, строительство и налаживание бизнес-процессов для обеспечения производства безаналоговыми материалами занимает 5-7 лет с момента возникновения такой потребности.

После событий февраля 2022 года часть европейских производств (Польша, Литва, Эстония, Бельгия, Германия (Evonik Industries)) отказались сотрудничать с партнерами в РФ. Некоторые компоненты «тонкой химии», такие как катализаторы, пеногасители, силиконы (сложные в техническом производстве) стали недоступны для российских предпринимателей из-за санкций и нарушения логистических цепочек. В то же время компоненты «тонкой химии» не производятся в Китае и Индии, как и в других дружественных РФ странах, потому что для производства таких компонентов необходимы сложные многоэтапные операции, которые могут проводиться только в крупных химических концернах. В этой связи перебой с материалами нельзя было купировать с помощью поиска новых контрагентов и заключения новых импортных контрактов.

Именно благодаря своевременному введению института параллельного импорта предприятие смогло избежать простоя, кризиса и ликвидации, так как невозможно было

найти альтернативу материалам в РФ и зарубежом и продолжать производство после исчерпания складских ресурсов.

Согласно данным Федеральной Налоговой Службы в период с марта по июнь 2022 года в РФ прекратили свою деятельность 113,53 тыс. организаций, что на 17,5% больше по сравнению с аналогичным периодом прошлого года [17]. Таким образом, параллельный импорт стал не просто более оптимальным механизмом распределения товаров от правообладателя до потребителя, а единственно возможным способом существования экономической ниши химической промышленности в стране.

Несмотря на то, что параллельный ввоз товаров позволил сохранить непрерывность производства в кризисной ситуации, наблюдался значительный рост издержек — в среднем на 40% (логистика, уплата пошлин, таможенное оформление), но выросшие издержки несоизмеримо меньше убытков, которые мог принести простой производства.

Также проблемой стал характерный санкционный «жесткий» отказ правообладателя предоставлять дистрибьютеру продукцию для ввоза в Российскую Федерацию. Более того предприятия столкнулись с отказом дистрибьютера продавать товар российским партнерам во избежание расторжения контракта с правообладателем либо ухудшения его репутации на рынке. В этой связи предприниматели были вынуждены строить сложные логистические цепочки, привлекая большое количество посредников для того, чтобы скрыть непосредственного контрагента. Если у небольших производств с малым количеством объема поставки удавалось обойти отказы, то на узком рынке химической промышленности большому количеству компонентов было невозможно въехать в РФ. Власти Казахстана ввели систему электронного отслеживания товаров, проходящих через территорию государства в РФ, и стали более осторожно выдавать разрешения на экспорт и реэкспорт товаров, которые поступают в Казахстан и затем направляются в РФ [18]. Это ограничило доступ перевозчиков, занимающихся параллельным импортом в РФ. В результате такие товары теперь будут доставляться через другие страны, включая Иран, Грузию, Азербайджан, Армению и Китай. Усложнение логистических цепочек приводит к увеличению стоимости товаров и может полностью снизить экономическую выгоду от их транспортировки, по мнению экспертов [19]. Таким образом, даже устоявшиеся цепочки могут быть нарушены и предприятиям снова необходимо будет выстраивать новые правовые отношения с другими контрагентами.

Наряду с логистическими проблемами предприятие столкнулось с контрафактом, ввозимым под видом сертифицированной легальной продукции, но из-за заметных отличий в упаковке промежуточных компонентов удалось избежать изготовления некачественного

товара. В более объемных поставках распознать контрафакт было бы значительно тяжелее, что также ставит под угрозу предприятия крупного типа.

В рамках исследования для более практически-прикладного характера настоящей научной работы было проведено интервью с юридическим отделом и руководством организации, далее со слов исполнительного директора компании ООО «МарконФлекс»: «При прочих равных издержках предпочтение будет отдаваться товарам, ввозимым с разрешения правообладателя, но, когда речь идет о продолжении деятельности производства, товары, ввозимые с помощью параллельного импорта, стали хорошей поддержкой бизнеса и оптимальной антикризисной мерой. Остается надежда на то, что, понимая продолжительность санкций и изменения мирового экономического баланса, мы увидим строительство крупных химических концернов и образования кластеров компаний, способных самообеспечить российскую промышленность и установить экономический суверенитет страны».

Исходя из этого в настоящей научной работе вводится тезис об антикризисном характере параллельного импорта, но также поднимается проблема временности такого подхода. Эксперты высказывают мнение, что в Китае и Индии вскоре будут появляться производства, способные удовлетворить запрос российских предприятий, но наиболее благоприятным решением сложившейся экономической ситуации стало бы развитие отечественной промышленности и активное содействие политике импортозамещения в рамках действующей утвержденной постановлением Правительства РФ от 15 апреля 2014 года N328 государственной программы [6].

Также при анализе соответствующих постановлений Правительства РФ была выявлена тенденция к переходу от сырьевого-добывающего типа экономики, к обрабатывающему и наукоемкому типу, что тоже будет приоритетнее закупки иностранных компонентов для обеспечения производственных мощностей российской промышленности.

Уполномоченный при Президенте РФ по защите прав предпринимателей Б. Ю. Титов подчеркнул, что высокая зависимость российского бизнеса от импорта причиняет значительный ущерб. Согласно проведенному мониторингу, около 26,8% компаний имеют импортную составляющую, которая не превышает 10%. Уровень зависимости в диапазоне от 10% до 50% отмечен у 36,9% компаний, в то время как 26,4% компаний имеют импортную составляющую более 50%. Неутешительно, что 9,9% компаний полностью зависят от импорта и испытывают наиболее остро последствия санкций [20].



Рисунок 1. Круговая диаграмма зависимости российских компаний от импорта

Источник: Поддержка малого и среднего бизнеса в условиях санкций // Официальный сайт информационно-правового портала «Гарант» [Электронный ресурс]. — URL: <https://www.garant.ru/article/1532971/> (дата обращения: 04.07.2023).

На развитие экономики в санкционный период направлено и Постановление Правительства Российской Федерации от 21.01.2022 N 25-2 [8], что говорит о заинтересованности исполнительной власти в эволюционном подходе к российской промышленности и тесной связи с правом, так как для обеспечения развития необходимо создание и изменение правовых институтов, таких как налоговые проверки и налогообложение, банкротство физических и юридических лиц, административного контроля и надзора, страхования и кредитования.

Таким образом, ввоз товаров с помощью механизма параллельного импорта является исключительной мерой, тем самым промежутком времени, за которое российская промышленность должна наладить внутренние процессы для своевременного обеспечения предприятий и потребителей различными категориями товаров, чтобы стать независимой от колебаний на мировом сырьевом и финансовом рынках.

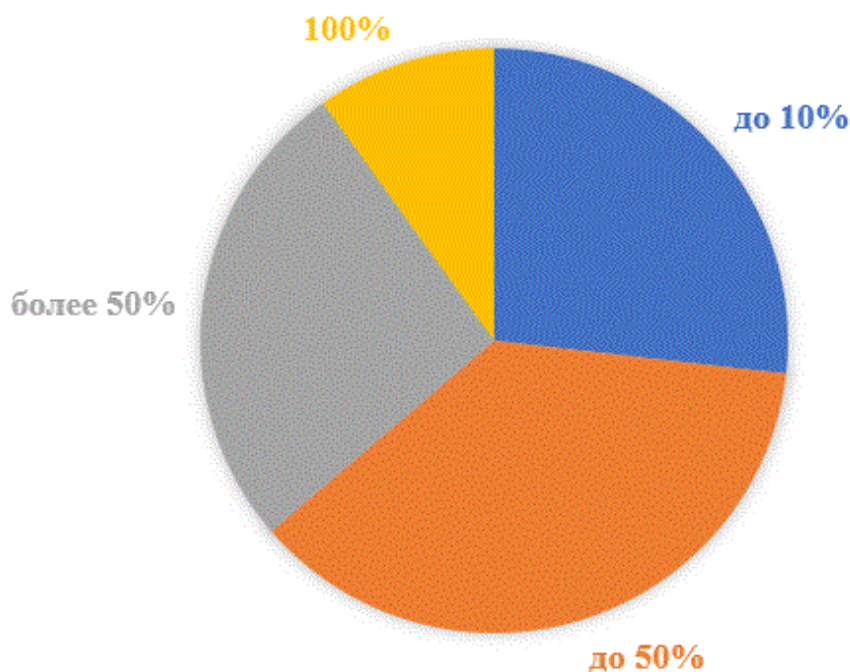
Изменения, вносимые в типовой договор импортной поставки, при использовании товаров параллельного импорта. Для наибольшей эффективности заключения сделок при использовании механизма параллельного импорта непосредственно для организации международной торговли компании были разработаны и предложены некоторые

изменения, вносимые в типовой договор импортной поставки, который был проанализирован в первой главе настоящей научной работы.

Одной из основных проблем при исполнении договорных обязательств в настоящее время является осуществление денежно-расчетных операций. Например, у предпринимателя возникал вопрос: если консолидатор груза находится в иностранном государстве, но данное государство не поддерживает экономические отношения с Российской Федерацией, как легально перевести деньги без потери прибыли из-за изменений курса валют? Как не понести репутационный и имущественный ущерб из-за простоя, вызванного долгой поставкой груза, так как проверяющий банк иностранного государства инициировал проверку российского банка на наличие в реестре санкционных банков [2]? Как выбрать надежного посредника и не приобрести контрафакт под видом сертифицированной подлинной продукции?

Для решения таких задач необходимо указать третьей стороной контракта независимый банк-корреспондент, который сможет заменить запрещенную Центральным Банком в Российской Федерации SWIFT-систему [13]. Таким образом, контрагенты будут защищены от задержки перевода средств и колебаний на валютном рынке. Также сторонам сделки принципиально важно указать момент зачисления средств на расчетный счет контрагента, а также соответствующую валюту, во избежание разночтений по факту размера оплаты товара. Также необходимо изучать актуальные нормативно-правовые акты о возможности купли-продажи валюты согласно Указу Президента Российской Федерации от 06.02.2023 N 72 [5] и Информационному письму Банка Российской Федерации от 22.09.2022 N ИН-03-23/116 [12]. Таким образом, экспортеры могут перевести полученную иностранную валюту на счета поставщиков в уполномоченных банках без продажи, вычитая расходы. Если валюта отличается от указанной в договоре, перевод должен быть согласован с поставщиком.

Организации также могут открыть расчетный счет в уполномоченном банке, чтобы принимать платежи в валюте на счетах в других банках, если банк, где был заключен контракт, подвергся санкциям. В случае ограничений операций по счетам резидентов, резидент может использовать счета в других банках без перевода контракта [10], [11].

Еще одним вариантом является использование банка-посредника и открытие эскроу-счета для хранения и перечисления средств по соглашению, при наступлении определенных условий.

Следовательно, депонент (покупатель) гарантирует наличие средств и готовность производить оплату, бенефициар (продавец) может начать логистический процесс

перевозки груза, что ускоряет получение товара. Таким образом, не может возникнуть ситуация задержки сделки на уровне банковских проверок и остановки сделки из-за санкционного антироссийского давления.

Также дополнительным риском для предпринимателя может стать задержка на этапе перевозки, поэтому, чтобы защитить организацию, покупатель, пользуясь свободой договора, может перенести ответственность за транзит груза на продавца-поставщика согласно условию «Поставка с оплатой пошлины (Delivered, Duty Paid (DDP))» по правилам Инкотермс-2022 [1]: поставщик берёт на себя обязательства по доставке товара до места назначения, таможенному оформлению и уплате всех пошлин, а покупатель должен только принять и разгрузить товар. Таким образом, покупатель товара (материалов, компонентов) снижает возможные издержки и может не увеличивать цену конечного продукта, что благоприятно сказывается на покупательской способности потребителя и увеличивает гражданский товарооборот в экономике в целом.

Конечно, при заключении сделки необходимо соблюдать баланс между интересами всех контрагентов и не все организации или перевозчики готовы нести полную ответственность за товар, поэтому альтернативой может быть внесение изменений в пункты об ответственности сторон: уменьшая сроки и увеличивая размер установленной неустойки (штрафа, пени) предприниматель регулирует вопрос с ответственностью сторон сделки в соответствии со статьями 330, 331, 332, 333, 394, 400, 521 Гражданского кодекса Российской Федерации [3] (далее – ГК РФ). В момент экономической нестабильности с проверенными контрагентами-поставщиками в узкой экономической нише все еще возможны рамочные договоры с широкими временными рамками поставки, но в отношении новых посредников большее доверие вызывает строго очерченный контракт.

Также у параллельного импортера нет возможности напрямую быть связанным с правообладателем, либо предыдущим посредником, что снижает уровень обеспечения качества товара, так как конечный получатель не может написать официальное письмо с просьбой об экспертизе или готовыми результатами собственной проверки для отзыва некачественной партии товара, замены товара на аутентичный или возврата средств. Поэтому по предлагаемому договору параллельный импортер должен взять часть обязательств правообладателя о качестве и гарантийном сроке товара согласно п. 2 ст. 470, п. 3 ст. 477 ГК РФ, что может решить одну из первостепенных проблем внедрения института параллельного импорта в российскую экономику.

Иным способом гарантии достоверности и качества товара может стать разработка системы аналогичной системе национальной цифровой маркировки и прослеживания

товаров Честный ЗНАК. Основная задача системы — повышение уровня безопасности россиян, борьба с контрафактом и некачественными копиями. Формирование такой системы позволит избежать ввоз контрафактной продукции, так как перепродажу можно будет отследить, что позволит создать единый реестр добросовестных посредников, что также положительно повлияет на развитие и позитивное подкрепление параллельного импорта. Эффективность системы признал Председатель Правительства РФ М. В. Мишустин на встрече с главой Киргизии С. Жапаровым [21]

Таким образом, параллельный импорт стал важным инструментом, поддержавшим промышленность РФ в период экономико-политических вызовов, но им могли воспользоваться не только коммерсанты, но и недобросовестные поставщики, как, например, в Решении Арбитражного суда Тверской области от 8 ноября 2022 г. [15]. Суд признал ответчика виновным в распространении контрафакта, отклонив доводы в пользу признания товара параллельным импортом. Суд отметил, что данные аргументы не применимы к спорным правоотношениям, так как они связаны с ввозом оригинальных иностранных товаров, уже находящихся в обороте за рубежом. В данном случае отсутствуют доказательства оригинальности товара и его соответствия законодательным требованиям, включая защиту интеллектуальной собственности. Наоборот, обстоятельства дела указывают на контрафактность товара.

При учете всех новаций контракта импортной поставки предприниматель будет максимально защищен от недобросовестного параллельного импортера. Повышение частоты использования параллельного импорта будет вызывать больше доверия как у потребителей, так и промежуточных покупателей, что декриминализует институт параллельного импорта не только де-юре, но и де-факто, так как товары ввезенные таким образом перестанут ассоциироваться с контрафактной некачественной продукцией.

Литература:

1. Международные правила Инкотермс 2022 (Incoterms 2022). [Электронный ресурс]. — URL: <https://anvay.ru/incoterms> (дата обращения: 04.07.2023).
2. Регламент Совета Европейского Суда N 2022/580 от 08 апреля 2022 г. N 269/2014 [Электронный ресурс] — URL: <https://eur-lex.europa.eu> (дата обращения: 04.07.2023).
3. Гражданский кодекс Российской Федерации от 30 ноября 1994 года N 51-ФЗ // Собрание законодательства Российской Федерации от 1994 г., N 32, ст. 3301.
4. Федеральный закон от 31.12.2014 N 488-ФЗ (ред. от 05.12.2022) // Собрание законодательства Российской Федерации, N 1 (ч. I), 05.01.2015, ст.41.

5. Указ Президента Российской Федерации от 06.02.2023 N 72 [Электронный ресурс] — URL: <http://publication.pravo.gov.ru> (дата обращения: 04.07.2023).
6. Постановление Правительства Российской Федерации от 15.04.2014 г. N 328 Об утверждении государственной программы Российской Федерации (с изм. 16.02.2023)// Собрание законодательства Российской Федерации, N 18 (ч. IV), 05.05.2014, ст.2173.
7. Распоряжение Правительства РФ от 28 ноября 2020 г. N 3143-р // Собрание законодательства Российской Федерации, N 50 (ч. V), 14.12.2020, ст.8251.
8. Постановление Правительства Российской Федерации от 21.01.2022 N 25-2 //Собрание законодательства Российской Федерации, N 10, 07.03.2022, ст.1485.
9. Приказ Минпромторга Российской Федерации от 19.04.2022 N 1532 (ред. от 02.03.2023) (Зарегистрировано в Минюсте Российской Федерации 06.05.2022 N 68421) [Электронный ресурс]. — URL: <http://publication.pravo.gov.ru> (дата обращения: 04.07.2023).
10. Инструкция Банка Российской Федерации от 16.08.2017 N 181-И (ред. от 25.01.2022) (Зарегистрировано в Минюсте Российской Федерации 31.10.2017 N 48749) (с изм. и доп., вступ. в силу с 01.10.2022)// Вестник Банка Российской Федерации, N 96-97, 16.11.2017.
11. Информационное письмо Банка Российской Федерации от 28 февраля 2022 г. N 019-12-4/1210 [Электронный ресурс] — URL: <https://www.garant.ru> (дата обращения: 04.07.2023).
12. Информационное письмо Банка Российской Федерации от 22.09.2022 N ИН-03-23/116 [Электронный ресурс] — URL: <https://cbr.ru> (дата обращения: 04.07.2023).
13. Информация Банка Российской Федерации от 20 марта 2023 г. [Электронный ресурс] — URL: <https://cbr.ru> (дата обращения: 04.07.2023).
14. Постановление Конституционного Суда РФ от 13.02.2018 N 8-П [Электронный ресурс]. — URL: <https://www.consultant.ru> (дата обращения: 04.07.2023).
15. Решение Арбитражного суда Тверской области от 8 ноября 2022 г. по делу N А66-12709/2022 [Электронный ресурс]. — URL: <https://sudact.ru> (дата обращения: 04.07.2023).
16. Николай Карташов: ФАС последовательно выступает за введение международного принципа исчерпания прав // Федеральная антимонопольная служба URL: <https://fas.gov.ru> (дата обращения: 04.07.2023).
17. Официальный сайт «ФинЭкспертиза» — сеть профессиональных аудиторских, оценочных и консалтинговых компаний. [Электронный ресурс] — URL:

<https://finexpertiza.ru/press-service/researches/2022/zakr-110-tys-komp/> (дата обращения: 04.07.2023).

18. Официальный сайт газеты «Известия» [Электронный ресурс] — URL: <https://iz.ru/1507540/2023-05-03/gruzoperevozchiki-rf-s-tovarami-parallelnogo-importa-nachali-obezhat-kazakhstan> (дата обращения: 04.07.2023)

19. Официальный сайт Российского делового интернет-портала BFM.ru Статья «Известия»: Казахстан усложнил параллельный импорт через свою территорию [Электронный ресурс] — URL: <https://www.bfm.ru> (дата обращения: 04.07.2023)

20. Поддержка малого и среднего бизнеса в условиях санкций // Официальный сайт информационно-правового портала «Гарант» [Электронный ресурс]. — URL: <https://www.garant.ru/article/1532971/> (дата обращения: 04.07.2023).

21. Статья «Мишустин: Маркировка обеспечила эффективный контроль за товарными потоками между Россией и Киргизией» [Электронный ресурс]. — URL: <https://честныйзнак.рф/info/news/mishustin-markirovka-obespechila-effektivnyy-kontrol-za-tovarnymi-potokami-mezhdu-rossiey-i-kirgizie/> (дата обращения: 04.07.2023).

22. ФАС выступила за импорт товаров без разрешений правообладателей // URL: <https://www.vedomosti.ru> (дата обращения: 04.07.2023).

ТАРО И АНАЛИТИЧЕСКАЯ ПСИХОЛОГИЯ: МЕТОДЫ ПОЗНАНИЯ ДУШИ И ГЛУБИН БЕССОЗНАТЕЛЬНОГО

Аннотация: В статье рассматривается тема таро и аналитической психологии. Изучаются методы познания души и глубин бессознательного.

Ключевые слова: таро, аналитическая психология.

Последние два десятилетия ознаменовались не только открытиями новых методов секвенирования генома, экспериментами с запутанными фотонами или увлечениями чатами искусственного интеллекта GPT, но и желанием людей глубже познать свои душу и психику. Область бессознательного, несмотря на успехи Марка Солмса и приверженцев нейропсихоанализа, была и остается самой сложной и загадочной. Что заставляет мечтать? Почему мы жертвуем собой во имя иллюзий, но остаемся глухи к нашим истинным желаниям? Почему чувство вины заполняет все внутри? Эти вопросы пока остаются без ответа, но появляется все больше желающих отыскать разгадку.

Именно за ответами и приходят в медитации, гипноз, телесные практики, а терапия у психолога перестала считаться чем-то, что необходимо только «больным», консультации у нумерологов или астрологов пользуются невероятной популярностью. С карт Таро также была стерта пыль забвения и разного рода колоды появились на прилавках книжных магазинов. У Таро достаточно скептиков, многие в них видят инструмент исключительно гадательно-предсказательный, а нередко и попросту грех. Однако Таро является таким же работающим инструментом изучения и познания глубин бессознательного, как аналитическая психология. И именно о сходстве и некотором родстве этих двух методов и будет идти речь в данной работе.

Ключевые слова: К.Юнг, Таро, психология, психоанализ, терапия, система, душа, психика.

Таро намного старше аналитической психологии К.Юнга, однако именно последняя помогла реабилитироваться «картинкам на бумаге».

История появления карт Таро уходит вглубь веков и покрыта пеленой неизвестности, что немудрено, ведь аркан (карта колоды) — это тайна. Имеют место разного рода легенды о происхождении карт. Тут и мифы об атлантах и инопланетянах, жрецах Древнего Египта и Моисее, предположения об игре эпохи Возрождения. Но если истории об атлантах, инопланетянах и Моисее не выдерживают никакой критики, то теория

их появления на берегу Нила хоть теоретически и возможна, но все же скорее всего, не более, чем любопытное предположение Кур де Жебелена—ученого, масона и оккультиста. Он писал, что Таро происходит от египетской карточной игры и название буквально переводится, как «царский путь» [1]. Однако его книга была написана до расшифровки розеттского камня, где не были найдены слова, упомянутые Жебеленом, что несколько не смутило многих известных оккультистов. Папиус, Эттейла придерживались именно данной теории, признавая, что карты были средством передачи мудрости через жрецов Древнего Египта[2].

Но все же зарождение и распространение Таро в великую эпоху Возрождения, кажется более правдоподобным. Когда, как не во времена Леонардо да Винчи и Микеланджело Буонарроти, Палладио и Тициана, Везалия и Томаса Мора, Томазо Кампанеллы и Эразма могли появиться эти невероятные карты?

Древнейшая колода, дошедшая до нас – колода «Висконти — Сфорца», представляющая собой обобщенное название для карт того времени. Эти карты изготавливались к праздникам и особым событиям миланской знати. К сожалению, на сегодняшний день ни одной полной колоды тех лет не сохранилось. Скорее всего их использовали для коллекционирования, а позже начали играть в игру, напоминающую бридж. Когда именно карты стали использоваться в качестве гадательного инструмента установить вряд ли удастся, но известно, что 1589 году в Венеции был вынесен приговор о колдовстве с использованием Таро [3]. После этого, вплоть до конца XVII века, никаких магических свойств картам не приписывали. Во времена Эттейлы, Папиуса, Леви Таро приобрели сильное оккультное влияние, даже некоторый негативный окрас, который продолжался до начала XX века и появления ордена Золотой Зари, выходцами из которого стали создатели двух самых знаменитых и распространённых колод Таро на сегодняшний день -- Артур Уэйт и Алистер Кроули.

И там же, в начале XX века, зарождается и аналитическая психология.

Но что общего между 78 картами и этим психодинамическим направлением?

Карл Юнг выделил коллективное бессознательное, как еще один уровень психики. Коллективное бессознательное занимательно тем, что все, что в нем находится, уже находится в нем, а не появляется с опытом или прожитыми годами. Данное предположение выдвинул еще Платон в «Евтифроне» [4].

Подтверждение данному тезису мы можем наблюдать в мифологии разных народов. И если какие-то общие ритуалы, скажем, поклонение Солнцу вполне объяснимо – оно светит везде и от него зависит урожай, то более глубокие совпадения уже не кажутся такими логичными. Так, к примеру, как объяснить, что уроборос – древнейший символ

змеи, кусающей себя за хвост, в одно и то же время появляется в Индии, Египте, Скандинавии? Или же сказки. Как так получилось, что цыганская сказка «Спорники» имеет интерпретации в Латинской Америке, Балтии, Корее? Но самое поразительное, что дети, порой ничего еще не знающие про принцев и принцесс, не представляющие в полной мере родственные отношения, встраивают эти понятные сюжеты в свои игры и находят общий язык спустя минуту знакомства?

Юнг писал, что детерминирующее влияние бессознательного, независимо от традиции, обеспечивает сходство, даже одинаковость опыта и его репрезентаций в воображении у всех индивидов, а одним из основных доказательств этому служит почти универсальный параллелизм мифологических мотивов - первичных образов, которые он назвал архетипами [5].

Антропологи и ученые смотрят на данное открытие скептически, сводя все к ритуалам, социальным нормам и примерно одинаковому уровню развития человечества на планете. Но данный взгляд как будто бы очень плосок. В конце концов, у появления искусства нет рационального объяснения – нарисованная однажды полоска на только что выжженном горшке не сделала его более прочным или вместительным, но зачем-то потребовалась древнему человеку. Вся современная цивилизация построилась на великих открытиях, сделанных в бессознательности. Мысль о системе химических элементов, по легенде, пришла Менделееву во сне. Или, возвращаясь к уроборосу, именно его увидел во сне Август Кекул, после чего решил давно его мучавший вопрос о гексагональной структуре бензола. Отто Лёви открыл химическую передачу информации между сердцем и нервной системой после нескольких коротких промежутков сна. Во время видений, вызванных тяжелой болезнью, Альфред Уоллес открыл эволюцию видов и естественный отбор. Ну и наконец, друг К. Юнга, великий Паули, получивший Нобелевскую премию по физике, высказал свое предположение о существовании нейтрино сразу после пробуждения.

К слову, именно Паули обсуждал с Юнгом синхронистичность, понятие которой Юнг вывел в конце своей жизни. Ученый сделал вывод, что в природе имеют место быть самосуществующие объективные смыслы, находящиеся одновременно и внутри психики и в окружающем мире, но при этом не являющиеся продуктом психики. Зачастую именно благодаря синхронии и происходит прорыв архетипа, т.е. столкновение с ним в его чистом виде.

Архетип, как и все в мире, двойственен и имеет свою тень. «Тень Бога равна его величине» [6]. Свет противостоит Темноте. Добро – Злу. Иуда – Иисусу. Герой соперничает

с Антигероем. Один архетип несет одновременно противоположности, и они существуют в нем в равных долях.

В картах Таро мы можем проследить все без исключения архетипы. Аркан Шут равен архетипу Ребенка, Императрица равна Великой Матери, а Император – Отцу и т. д. Таро представляет собой путешествие Героя, который проходит через все архетипы и испытания, чтобы оказаться в Мире (XXI аркан), или, говоря языком аналитической психологии, обрести Самость. А обретение Самости – это обретение Бога внутри себя.

И, что самое поразительное, несмотря на неповторимость каждого аркана по отдельности, каждый из них включает в себя все остальные. Эмпедокл предположил, что наша Вселенная состоит из 4 стихий: земля, вода, воздух и огонь. 4 масти в картах Таро соответствуют стихиям. В «Психологии и алхимии» [7] Карл Юнг говорит о том, что четыре стихии – это четыре психологические функции восприятия – ощущение (земля), мышление (воздух), чувства (вода) и интуиция (огонь).

1 марта 1933 года Карл Юнг говорил о Таро во время семинара: «Еще одна странная область оккультного опыта, в которой появляется гермафродит, — это Таро. Это набор игральных карт, которые изначально использовались цыганами. Эти карты на самом деле являются источником нашей колоды карт, в которой красное и черное символизируют противоположности, а деление четырех — трефы, пики, бубны и червы — также относится к символике индивидуации. Это психологические образы, символы, с которыми человек играет, как бессознательное, кажется, играет со своим содержанием. Они сочетаются определенным образом, и различные комбинации соответствуют игривому развитию событий в истории человечества» [8].

То, что карты Таро можно использовать в качестве проективного теста, стало понятно Джону Хорлеру и Джеку Херли в начале 1970-х годов. Примерно в то же время Дениз Руссель исследовала Таро в качестве проекционной методики. Но Таро имеет в себе невероятное преимущество перед другими тестами и методиками. В них заложено так много смыслов и символов, религиозных учений, что будто бы весь человеческий опыт, все коллективное бессознательное общается с нами через них. Вот XX аркан Суд отсылает нас к Судному дню, когда каждый получит по заслугам. Этот день есть и в иудейской (Страшный суд), и в христианской культурах. Присутствует он и в исламе (Киямат). Вот уже упомянутый нами уроборос в карте Маг или на рубашках колоды Мэри Уайт. Так называемое уроборическое состояние, введённое в психологию Эрихом Нойманном, как бы углубляет смысл этого древнейшего символа.

Таролог и психолог, по сути, выполняют работу переводчика – распутывают шифр бессознательного, чтобы голос нашей души стал нам понятен. Сегодня многие специалисты

используют в своей работе карты, как инструмент самопознания или в качестве диагностики. Возможно сочетание Таро и с гештальт-подходом, приемами психодрамы, в расстановках.

Нас всех влекут тайны и загадки. Юнг писал, что тайны психического невозможно разгласить. Однако, держа в руках карты Таро, мы в буквальном смысле соприкасаемся с разгадками тайн всего мироздания – осталось лишь услышать их и понять.

1. Антуан Кур де Жебелен. Об игре в Таро (рус.) // Первобытный мир, его анализ и сравнение с миром современным. — 1781. — Т. 8.
2. Карты Таро в работе психолога / А. Солодилова (Преображенская) — ИГ «Весь», 2012.
3. Таро Уэйта как система: История, теория и практика / Сост.: А. Костенко. М., 2008.
4. Евтифрон (Перевод С. Я. Шейнман-Топштейн). // Платон. Диалоги. М.: «Мысль», 1986.
5. Архетипы и коллективное бессознательное / К. Г. Юнг — «Издательство АСТ», 1960 — (Эксклюзивная классика (АСТ)).
6. К.Г. Юнг Красная книга — Касталия. 2020.
7. Юнг, Карл Густав. Психология и алхимия : [Пер. с англ., латин.] / Москва : РЕФЛ-бук ; Ваклер, 1997.
8. Видения: заметки о семинаре, данные в 1930-1934 годах К. Г. Юнгом, под редакцией Клэр Дуглас. Том 2. Принстон, Нью-Джерси, Издательство Принстонского университета, серия Боллинггена ХСІХ, 1997.

*Батурин А. В., студент 2 курса,
Кафедры «Технологии металлов и машиностроения»
ФГАОУ ВО «Северный (Арктический) федеральный
Университет имени М. В. Ломоносова»
Россия, г. Северодвинск*

*Кузнецов И. С., студент 2 курса,
Кафедры «Технологии металлов и машиностроения»
ФГАОУ ВО «Северный (Арктический) федеральный
Университет имени М. В. Ломоносова»
Россия, г. Северодвинск*

*Научный руководитель Елисеева О.В., старший преподаватель
Кафедры «Кораблестроение»
ФГАОУ ВО «Северный (Арктический) федеральный
Университет имени М. В. Ломоносова»
Россия, г. Северодвинск*

МОРФИНГ

Аннотация: В 20-м веке человечество начало активно использовать не природные, а синтетические материалы. Во второй половине 20-го века возникло множество новых классов материалов. Особенное место среди них занимают композиционные материалы, которые состоят, как минимум, из двух компонентов – наполнителя, который внедрен в полимерную, керамическую или металлическую матрицу. Характерной особенностью композитов является то, что комбинация из двух или более составных частей создаёт материал с новыми свойствами, превосходящими свойства компонентов по отдельности, хотя и за счет более сложной технологии изготовления. Кроме того, путём предварительного моделирования структуры этих материалов можно получать композиты с различными свойствами в зависимости от направления. Таким образом, к концу 20-го века учёные научились создавать материалы с необходимыми свойствами.

Ключевые слова: морфинг, самовосстановление, полимер, композиционные материалы, самозаживление, регенерация, память формы, нитинол, металл, синтетические материалы.

Abstract: In the 20th century, mankind began to actively use not natural, but synthetic materials. In the second half of the 20th century, many new classes of materials emerged. A special place among them is occupied by composite materials, which consist of at least two components - a filler, which is embedded in a polymer, ceramic or metal matrix. A characteristic feature of

composites is that the combination of two or more components creates a material with new properties that are superior to the properties of the components separately, albeit at the expense of a more complex manufacturing technology. In addition, by preliminary modeling of the structure of these materials, it is possible to obtain composites with different properties depending on the direction. Thus, by the end of the 20th century, scientists learned how to create materials with the necessary properties.

Keywords: morphing, self-healing, polymer, composite materials, self-healing, regeneration, shape memory, nitinol, metal, synthetic materials.

Металлы с памятью формы – это группа металлических сплавов, которые могут вернуться к своему первоначальному состоянию.

Эффект памяти формы – явление возврата к первоначальной форме при нагреве, которое наблюдается у некоторых металлических материалов после предварительной деформации.

Памятью формы обладают следующие сплавы металлов: Никель-титановый сплав, никель-алюминиевый сплав, железоникелевый сплав, медно-алюминиевый сплав. Самым дешевым из них является сплав железа, марганца и кремния.

Самовосстанавливающиеся материалы относятся к классу умных материалов. Они способны самостоятельно устранять различного рода повреждения (ПРИЛОЖЕНИЕ 1).

Такие материалы можно встретить в продвинутых композитах, полимерах и металлах. Самовосстанавливающиеся материалы имеют огромный потенциал в будущем. Они имеют большое значение для космической, авиационной и оборонной сфер.

Такой вид материала способен устранять такие проблемы как: большие перепады температур, механические вибрации, космическая радиация, а также снижение ущерба, вызванного другими незначительными внешними воздействиями. Это позволило бы обеспечивать надежность материала в труднодоступных зонах на как можно более длительный срок.

Современные полимерные композиты, которые используют в аэрокосмическом и оборонном строительстве, восприимчивы ко многим видам повреждений. Так как обнаружение внутренних повреждений материала является очень трудной задачей, то устранять такие деформации можно было бы на нано уровне. Это позволило бы восстанавливать материал до его оригинальных свойств и состояния. Технология таких композитов состоит в том, чтобы включить в материал микрокапсулы двух разных типов. Первый тип содержит в себе самовосстанавливающиеся компоненты, а второй некий «катализатор». При появлении деформаций микрокапсулы разрушаются, реагируя между

собой, и вместе заполняют повреждение, восстанавливая целостность материала. Данная технология позволяет повысить долговечность и сохранность важных и труднодоступных деталей. При этом композиты не будут нуждаться в постоянном мониторинге и внешнем ремонте (ПРИЛОЖЕНИЕ 2).

Первое известное упоминание об эффекте памяти формы было в 1930-х годах. Тогда шведский химик Арне Оландер обнаружил псевдоупругое поведение сплава золота и кадмия. После этого инцидента известно ещё о некоторых упоминаниях [1]. В 1938 году ученые Гренингер и Мурадиан наблюдали за образованием и исчезновением мартенситной фазы при разных температурах сплава меди и цинка; десять лет спустя Курдюмов и Хандрос (СССР) широко сообщили об явлении эффекта памяти, обусловленным термоупругим поведением мартенситной фазы. 17 марта 1949 года это было оформлено как научное открытие, подтверждённое эмпирически и относящееся к бездиффузионным типам фазовых превращений в металлических сплавах. Открытый эффект был обнаружен в сплавах на основе золота, меди, кобальта, железа и никеля. Однако статус этого открытия ниже любого патента [2].

Главное событие в истории сплавов с эффектом памяти формы произошло в 1962–1963 гг. в Военно-морской артиллерийской лаборатории (США). Тогда, лаборатория вооружения проводила исследование, в ходе которого ученый по имени Уильям Бюлер отливал стержни из никель-титанового сплава. В ожидании пока стержни остынут, Уильям обронил один из холодных стержней на бетонный пол и услышал глухой звук при падении, ему показалось это весьма странным, поэтому он решил опрокинуть один горячий стержень и услышал более звонкий звук. Бюлер, обеспокоившись тем, что возможно в ходе отливки что-то пошло не так, поспешил охладить горячий стержень и повторил данный эксперимент, тогда, уже охлаждённый стержень, издал, при падении, вновь более глухой звук.

Чуть позднее это явление было продемонстрировано на собрании лаборатории вооружения. Помощник Бюлера передал по кругу тонкую пластинку из никель-титанового сплава. Её растягивали, изгибали и сворачивали в гармошку. А когда пластинка дошла до рук доктора Дэвида С. Маззи, он достал свою зажигалку и нагрел её. Тогда пластинка вновь приняла свою первоначальную форму. Тогда этот сплав поступил в продажу под названием «Нитинол» (от Nickel Titanium Naval Ordnance Laboratories).

Сегодня особый акцент делается на применении самовосстанавливающихся материалов в космических приложениях, которые характеризуются вакуумом, большими перепадами температур, механическими вибрациями, космической радиацией, а также для снижения ущерба, вызванного столкновениями с космическим мусором и

микрометеоритами. Кроме того, самовосстанавливающиеся материалы имеют большое значение для авиационной и оборонной сфер.

Современные полимерные композиты, используемые в аэрокосмических и военных приложениях, восприимчивы к повреждениям, вызванным механическим, химическим, тепловым воздействием, вражеским огнем или комбинацией этих факторов. Поскольку повреждения внутри материалов трудно заметить и отремонтировать, идеальным решением могло бы стать устранение возникшего повреждения на нано- и микроуровне и восстановление материала до оригинальных свойств и состояния.

Самовосстанавливающиеся материалы способны устранять повреждения за счет ликвидации разрыва вокруг пробитого объекта. Очевидно, что подобные возможности изучаются на оборонном уровне, как для бронирования машин и танков, так и для систем персональной защиты.

Несмотря на то, что разнообразные исследовательские проекты успешно доказали применимость интеллектуальных технологий в авиации, до их реализации на практике дело пока не дошло. По-прежнему необходимо решить, закрыть или тщательно проработать множество технических вопросов, связанных с исключительно жесткими и строгими стандартами авиации. С другой стороны, хотя некоторые из существующих стандартов возможно перенести на интеллектуальные конструкции, они не учитывают в должной мере всех особенностей этой перспективной технологии, например характеристик и надежности таких материалов, а также всех технологических аспектов производства интеллектуальных композитов. Отправной точкой при внедрении любых из этих новых технологий должно стать выполнение требований полетопригодности с последующей сертификацией конкретного летательного аппарата. Прежде чем эта технология сможет отвечать всем требованиям безопасности, потребуется куда больше теоретических, технологических и числовых проверок, а также экспериментальных испытаний.

Материаловеды Стэнфордского университета первыми смогли получить синтетическую пластичную кожу, обладающую электропроводностью и способностью к самовосстановлению при комнатной температуре. Полимер построен на использовании водородных связей. Для обеспечения электропроводности в него были добавлены микрочастицы никеля. В ходе экспериментов образцы пластика разрезались пополам и соединялись обратно, при этом создавалось небольшое избыточное давление в месте контакта. В течение нескольких секунд пластик восстанавливал 75% исходной механической прочности и электропроводности, а через 30 минут свойства восстанавливались полностью.

Создатели технологии самовосстанавливающихся проводниковых материалов опробовали свои разработки, распылив крошечные микрокапсулы диаметром 10 мкм поверх золотого проводника. В момент образования трещины или разрыва проводника капсулы разрушаются и высвобождают заключенный внутри жидкий металл, который заполняет дефекты в проводнике за несколько микросекунд. По результатам эксперимента 90% образцов восстановили электропроводность до уровня 99 % от первоначальной [3].

Самосмазывающиеся материалы уменьшают трение или износ. Существует несколько методов уменьшения трения или износа поверхностей материалов. Один из них — это нанесение самосмазывающихся покрытий, которые либо достаточно прочны, чтобы уменьшать износ, либо имеют низкую поверхностную энергию и за счет этого уменьшают адгезию и трение. В композит, изготовленный на основе меди методом порошковой металлургии, добавляли политетрафторэтилен. а пористый полифениленсульфидный композит модифицировали добавлением 1 %масс. цеолита и пропитали составом на литиевой основе, что позволило уменьшить коэффициент трения на 90% [4].

Кавитация является разновидностью эрозионного изнашивания и происходит в условиях быстрой смены давления в жидкости, когда при разряжении она вскипает и пузырьки пара захлопываются при повышении давления. Если пузырьки находятся на поверхности металла, то сила удара жидкости может оказывать разрушающее действие на большинство металлов. Довольно часто повреждения от кавитации обнаруживают на лопастях гребных винтов на стороне всасывания. В судовых технических средствах с этим явлением встречаются реже, но с весьма солидными повреждениями [5].

В таком случае задачей самовосстанавливающихся материалов является повышение долговечности и восстановление работоспособности судовых деталей и механизмов.

***Заключение:** Практическое освоение сдерживается и тремя проблемами нетехнического характера. Во-первых, по своей сути интеллектуальные конструкции лежат на пересечении множества научных и технических дисциплин, что косвенно приводит ко второй проблеме – объединению всех этих новшеств, требующему взаимодействия и затрат времени. Третья проблема связана со стоимостью внедрения этих интеллектуальных материалов в самолето- и вертолетостроении, что пока лишь грозит существенным удорожанием систем с утратой их привлекательности для потенциальных эксплуатантов. Наконец, распространение новой технологии среди массовых эксплуатантов также займет время. Проводя параллели с внедрением других технологий, можно отметить, что на внедрение композитных материалов в авиакосмической промышленности, где они сегодня применяются широко, ушло порядка 50 лет.*

Приложение 1



Рисунок 1 - Схематическое изображение самовосстановления капиллярного композитного материала [6]

Приложение 2

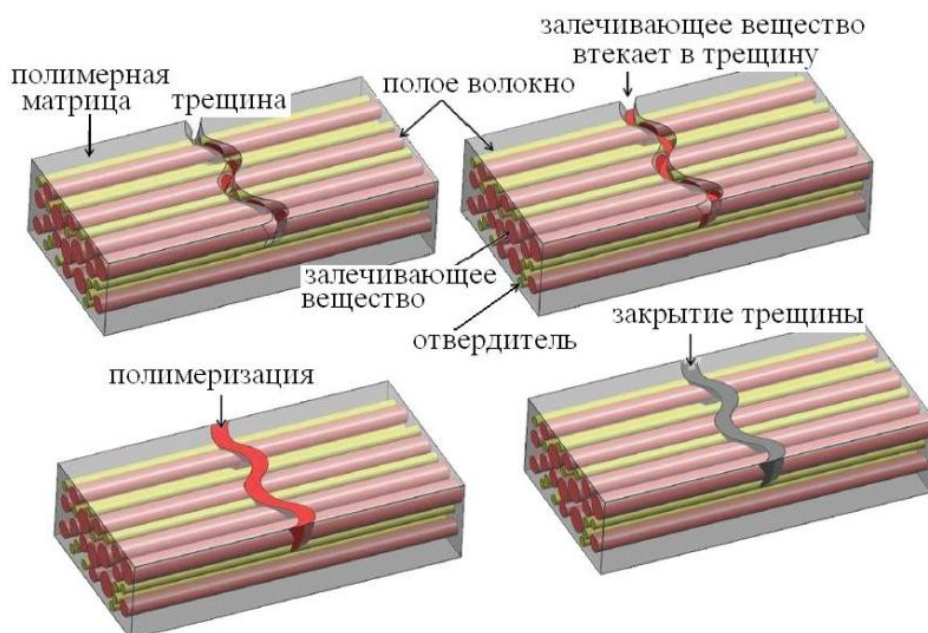

Рисунок 2 - Схема самовосстанавливающегося композитного материала с заживляющими капсулами [6]

Использованные источники:

1. Brianne Christopher. Слоны материаловедения: сплавы, которые никогда не забывают свою форму: блог COMSOL. [Электронный ресурс]. URL: <https://www.comsol.ru/blogs/the-elephants-of-materials-science-smas-never-forget-their-shape/> (дата обращения: 15.04.2023)
2. Сергей Иванов. Космические технологии. Морфинг формы и форминг полета: сайт ООО «ВО-медиа» [Электронный ресурс]. URL: <https://topwar.ru/185172-kosmicheskie-tehnologii-morfing-formy-i-forming-poleta.html> (дата обращения: 12.04.2023)
3. Акарачкин С.А. Самовосстанавливающиеся материалы: сайт Ассоциации «Открытая наука» [Электронный ресурс]. URL: <https://cyberleninka.ru/article/n/samovosstanavlivayushchiesya-materialy/viewer> (дата обращения: 18.06.2023)
4. Кокцинская Е.М. “Умные” материалы и их применение (обзор): сайт Ассоциации «Открытая наука» [Электронный ресурс]. URL: <https://cyberleninka.ru/article/n/umnye-materialy-i-ih-primenenie-obzor/viewer> (дата обращения: 18.06.2023)
5. Технология судоремонта, причины и виды повреждений: сайт sea-man.org. [Электронный ресурс]. URL: <https://sea-man.org/klassifikaciya-defektov.html#povrezhdeniya-ot-podvizhek> (дата обращения: 07.06.2023)
6. Ситников Н.Н., Хабибуллина И.А., Машенко В.И. Самовосстанавливающиеся материалы: обзор механизмов самовосстановления и их применений // Видеонаука: сетевой журн. 2018. №1(9). [Электронный ресурс]. URL: <https://videonauka.ru/stati/19-materialovedenie/186-samovosstanavlivayushchiesya-materialy-obzor-mekhanizmov-samovosstanovleniya-i-ikh-primenenij> (дата обращения: 12.04.2023)

ПОНЯТИЕ «ИМИДЖА» И ЕГО ВЗАИМОСВЯЗЬ С «БРЕНДОМ»

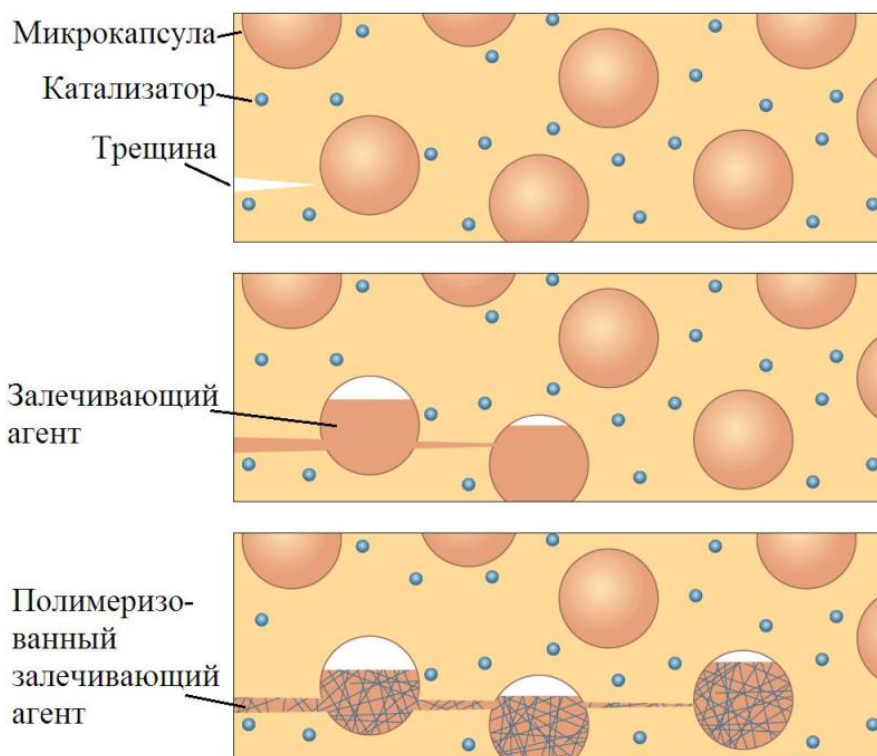
Аннотация. В статье рассматривается возникновение и развитие понятия «имидж» в отечественной науке. Анализируются различные теоретические подходы к определению сущности «имиджа». Автором формулируется определение имиджа компании, как искусственно созданного образа в ходе конкурентной борьбы, эмоционально влияющего и вызывающего устойчивые, положительные ассоциации с деятельностью компании у общественности с помощью различных каналов коммуникации: связи с общественностью, реклама, СМИ, маркетинг и др. В рамках исследования разграничиваются понятия «образ-имидж» и триада «репутация-имидж-бренд». Особое внимание уделяется понятию «имиджа бренда», рассматриваемого как комплексный результат восприятия потребителей с помощью специальной модели восприятия.

S u m m a r y . The article deals with the emergence and development of the concept of "image" in domestic science. Various theoretical approaches to the definition of the essence of "image" are analyzed. The author's definition of the company's image as an artificially created image during competitive struggle, emotionally influencing and causing stable, positive associations with the company's activities in the public through various communication channels: public relations, advertising, mass media, marketing, etc. is formulated. The research distinguishes the concepts of "imago-image" and the triad "reputation-image-brand". Special attention is paid to the concept of "brand image", considered as a complex result of consumers' perception with the help of a special perception model.

Ключевые слова: *имидж, репутация, бренд, имидж компании, имидж бренда, брендинг, образ.*

Keywords: *image, reputation, brand, company image, brand image, branding, imago.*

В настоящее время среди компаний в России прослеживается тенденция поддержания имиджа. Во многом ценность имиджа рассматривается как способ конкурентной борьбы, оказывающей воздействие на потребителей при выборе

определенных продуктов или услуг. Именно обострение конкуренции и удержание лидирующих позиций на рынке актуализирует проблему работы над поддержанием положительного имиджа.

Развитие теории имиджа в отечественной науке приходится на середину XX в. Изучение имиджа в то время носило прикладной характер. Начиная с 60-х годов понятие имиджа рассматривалось в качестве средства манипуляции и психологии пропаганды. О.А. Феофанов рассматривает имидж, как действенное средство пропаганды и навязывания идеалов капиталистического общества и системы ценностей [1]. Исследователь отмечает, что манипулирование массами происходит с помощью внедрения определённой системы ценностей, которая умышленно смещает фокус внимания с одного явления на другое с помощью действенных средств: рекламы и связей с общественностью.

Однако применение возможностей имиджа на практике произошло лишь в 1990-х годах, когда российский исследователь В.М. Шепель впервые ввел в научный оборот понятие «имиджелогия», как «самостоятельное научно-прикладное знание» [2]. Имиджелогия, по мнению В.М. Шепеля, предназначена научно обосновать, как создавать привлекательный имидж, как выстраивать модели достойного поведения, адекватные тем жизненным ситуациям, в которых мы оказываемся. Таким образом, имиджелогия создает облик человека в лице общественности, а имидж позволяет раскрыть его лучшие аспекты личности.

Сегодня в научном поле существует множество теоретических подходов к определению имиджа: социологический, психологический, экономический и др. В рамках выпускной квалификационной работы рассмотрим подходы различных авторов к определению имиджа организации.

М.Л. Разу предлагает рассматривать имидж организации в контексте искусственно созданного действия, цель которого – отличить собственную компанию от конкурентов, основываясь на «особенностях деятельности, внутренних закономерностях, свойствах, достоинствах, качествах и характеристиках» [3], и внедрить образ в подсознание аудитории. М.Л. Разу отмечает, что имидж способен воздействовать на эмоции, поведение и действие как отдельных людей, так и обширных групп.

По мнению А.Ф. Стрижова и Н.В. Ушакова, имидж определяется специально направленной работой компании над образом, представлением, ассоциациями, впечатлениями по отношению к конкретному бренду, товару или услуге, совокупность которых определяет успешный образ компании в лице целевой аудитории [4].

Е. М. Алябьева рассматривает имидж как способ конкурентной борьбы за потребителя в условиях нестабильной рыночной ситуации. Поддерживая имидж в лице

общества, важно использовать инструменты маркетинга и связей с общественностью, которые будут определять дальнейший план действий по его улучшению и поддержанию [5].

Как отмечает О.М. Цугленок, совокупное представление об имидже той или иной компании складывается у целевой аудитории исходя из двух компонентов: перспективности и долгосрочности. Имидж компании должен демонстрировать общественности ее сильные стороны, политику, рассказать о ее специализации и работе на те или иные потребительские слои [6].

О.Ю. Быстрова определяет имидж компании как оценочное представление людей, складывающееся из «оценки внешних и внутренних характеристик объекта и на основе специально спланированных и созданных коммуникаций» [7], которые транслируют определенный образ компании в различных источниках, включая СМИ.

Из вышеприведенных определений можно выделить следующие отличительные признаки имиджа: имидж способен эмоционально воздействовать на общественность, вызывая у нее устойчивые ассоциации с деятельностью компании; имидж чаще всего создается искусственным способом и целенаправленно работает с общественным мнением, смещая фокус внимания с одного явления на другое; имидж рассматривается как способ конкурентной борьбы за потребителя, основываясь на особенностях деятельности и внутренних закономерностях с помощью СМИ, связей с общественностью или маркетинга; имидж должен работать с общественным мнением таким образом, чтобы человек, оценивая характеристики компании в положительном ключе, соотносил их с определенной позицией в обществе.

Таким образом, имидж – это искусственно созданный образ компании, как способ конкурентной борьбы, эмоционально влияющий и вызывающий устойчивые, положительные ассоциации с деятельностью компании у общественности с помощью различных каналов коммуникации: связи с общественностью, реклама, СМИ, маркетинг и др.

При исследовании имиджа организации зачастую происходит смешивание терминов «образ», «репутация» и «бренд», что обуславливает постановку ряда научных проблем: во-первых, в отечественной науке в силу разновидности исследовательских подходов отсутствует четкое содержательное значения этих терминов и их характеристик, во-вторых, авторы не разграничивают триаду «репутация-имидж-бренд», что приводит к сложности трактовки понятия «имидж». В данной работе целесообразно разграничить «имидж-образ», а также триаду «репутация-имидж-бренд».

1. Образ и имидж.

Первоначально в русскоязычном научном дискурсе функционировал термин «образ», происходящий от английского "image", имеющего латинский корень "imago" [8]. Однако при изучении западных идей О.Е. Феофанов переводит "image", не как «образ», а как «имидж». Именно виду того, что «в русскоязычном научном дискурсе распространились и англоязычный, и русскоязычный термины» [9], выводы исследователей предполагают взаимосвязь терминов «образ» и «имидж», как близких по лексическому значению. То есть имидж и есть следствие образа, который формируется планомерно или естественно. Однако отличительной чертой определений является применение их в различных сферах: термин «имидж» более употребим в отношении рекламы, связей с общественностью, маркетинга и брендинга, тогда как термин «образ» соотносится с контекстом культуры и психологии.

Следовательно, можно заключить, что «имидж» конструируется искусственно и представляет собой целенаправленно-идеалистическую концепцию, в то время как «образ» базируется на индивидуальном восприятии и реалистических обстоятельствах.

2. Имидж и репутация

При изучении «репутации» Е.А. Маслова сталкивается с проблемой малоизученности понятия: во многих современных подходах репутация либо рассматривается как внешнее отражение имиджа, либо и вовсе не уделяется должного внимания. По мнению автора, между понятиями «имидж» и «репутация» существуют функциональные отличия: имидж – это специально созданный (поверхностный) образ, построенный на субъективности и эмоциональном отклике, а репутация – объективное отражение образа, сформированное у общественности, на основании достижений и компетенций компании. Таким образом, репутация отличается от имиджа тем, что «ее нельзя сформировать, ее нужно заслужить» [10].

3. Имидж и бренд.

Несмотря на широкое использование понятия «бренда» в контексте «имиджа», этим понятиям присуща нечеткая категоризация. Ученые выделяют следующие специфические отличия «бренда» от «имиджа»:

- бренд всегда несет позитивную оценку, а имидж, при определённых обстоятельствах, может потерять положительное восприятие общественности и перейти в разряд негативного;

- для бренда важны сущностные характеристики объекта и их качество. В свою очередь, имидж не имеет прямой зависимости от качественных свойств продвигаемого объекта;

- имидж не имеет прямой зависимости от визуализации, в то время как бренд воспринимается именно в процесс визуализации (логотип, упаковка, фирменный шрифт и т. д.);
- объект могут иметь несколько брендов, но имидж, как правило, остается одним и тем же;
- имидж предполагает затраты только на этапе продвижения, в то время как в бренд заложена ценность [11].

Таким образом, понятия «имидж и бренд» тесно связаны между собой, но не являются идентичными. Тем не менее, при формировании имиджа или бренда они должны использоваться вместе.

Современный бренд, по мнению В.Л. Музыканта, рассматривается в совокупности таких характеристик, как «термин, знак, символ и дизайн, а также их комбинации» [12]. То есть, бренд – это все элементы, которые идентифицируют ценность продукта или услуги среди аудитории и отличают компанию от конкурентов.

При «строительстве» бренда рассматриваются такие этапы, как: «создание торговой марки, товарного знака, логотипа, нэйминг, разработка бренд-имиджа» [13]. В данной работе нас интересует бренд-имидж (далее, имидж бренда), которой является основной категорией брендинга, как процесса строительства брендов и управления ими.

Имидж бренда (Brand image) – особый набор ассоциаций, «которые в настоящий момент находятся в умах потребителей» [12]. С помощью имиджа бренда можно установить, как потребители воспринимают, ассоциируют и характеризуют свою продукцию среди конкурентов. При создании имиджа бренда стоит учитывать не только физические свойства и чувства потребителя от товара и услуги, но и «эмоции, прямо воздействующие на подсознание».

При изучении «имиджа бренда» используется модель восприятия, которая включает в себя следующие компоненты:

1. Восприятие компании (corporate perception) – это убеждение, которое выстраивается у аудитории относительно бренда с помощью прямых и косвенных коммуникаций. К прямым коммуникациям, в данном случае, относят управляемое восприятие и впечатление от имиджа бренда с помощью рекламных и PR-средств. К косвенным коммуникациям относят независимое восприятие и впечатление от имиджа бренда, которое не поддается контролю со стороны компании, например, независимые отзывы.

2. Узнаваемость имиджа бренда (brand image awareness) – характеристика, отражающая уровень популярности и легкости восприятия атрибутов компании. В данном

случае, под атрибутами подразумевается фирменный стиль: логотип, фирменный слоган, фирменный цвет, фирменный шрифт, персонаж (маскот) и др [13].

3. Восприятие преимуществ (benefit perception) – преимущества продуктов компании или сервиса, которые положительно воспринимаются со стороны аудитории и мотивируют ее на приобретение или использование [14].

4. Индивидуальность имиджа бренда (brand image personality) – серия персонализированных ассоциаций с имиджем бренда, которые помогают идентифицировать компанию среди конкурентов.

5. Функциональность имиджа бренда (brand image functionality) представляет функциональные связи с компанией: то есть, какие выгоды смогут получить потребители от покупки. К функциональным выгодам относят: физиологическую потребность или потребность в безопасности, желание решить проблему или избежать ее.

Таким образом, формирование имиджа бренда представляет собой сложный процесс, в результате которого потребитель воспринимает бренд и связывает его с собственной личностью с помощью пяти компонентов модели восприятия.

Обобщая вышесказанное, можно заключить, что существует множество теоретических подходов к понятию «имидж». Несмотря на различия в определениях, выделяется общее понимание имиджа как искусственно созданного образа компании в ходе конкурентной борьбы, эмоционально влияющего и вызывающего устойчивые, положительные ассоциации с деятельностью компании у общественности с помощью различных каналов коммуникации: связи с общественностью, реклама, СМИ, маркетинг и др.

При исследовании «имиджа» возникает проблема корреляции с понятием «бренд», которая возникает в силу разновидности исследовательских подходов. Помимо этого, множество авторов не разграничивают понятия «образ-имидж» и триаду «репутация-имидж-бренд», что обуславливает сложность понимания «имиджа».

Литература

1. Феофанов О.А. США: реклама и общество / Ин-т Соедин. Штатов Америки АН СССР. М.: Мысль, 1974. С. 144-145.
2. Шепель В.М. Имиджелогия : учебное пособие / В.М. Шепель. М.: Народное образование, 2002. С. 9-12.
3. Разу М.Л. Менеджмент : учебное пособие / под ред. М.Л. Разу ; [М.Л. Разу, А.М. Лялин, Т.М. Бронникова и др.]. М.: КНОРУС, 2008. С. 274-275.

4. Стрижова А.Ф., Ушакова Н.В. Имиджелогия: учебное пособие. 3-е изд., испр. М.: Изд-во «Дашков и К», 2017. С. 73-75.
5. Алябьева Е.М. Формирование имиджа организации: процессный подход / Е.М. Алябьева // Вестник Поволжского государственного университета сервиса. Серия: Экономика. 2018. N 2(52). С. 118-121.
6. Цугленок О.М. Имидж компании и инструменты поддержания ее деятельности / О.М. Цугленок // Современная мировая экономика: проблемы и перспективы в эпоху развития цифровых технологий и биотехнологии : Сборник научных статей по итогам работы третьего международного круглого стола, Москва, 15–16 июня 2019 года. Ч. 3. М.: ООО «КОНВЕРТ», 2019. С. 233-234.
7. Быстрова О.Ю. Теоретические подходы к определению понятия «имидж предприятия» / О.Ю. Быстрова, М.В. Александрова // Управление социально-экономическими системами. 2019. N 1. С. 37-39.
8. Скуртова Л.И. Основные подходы к интерпретации понятия «имидж». Типологии имиджа / Л.И. Скуртова., Е.В. Федорова // International Journal of Professional Science. 2020. N 7. С. 29-30.
9. Сидорская, И.В. Об употреблении терминов «образ» и «имидж» в русскоязычных исследованиях проблемы медиарепрезентации территорий / И.В. Сидорская // Вестник Московского университета. Серия 10, Журналистика. 2021. N 3. С. 180-184.
10. Маслова Е.А. Определение репутации и ее взаимосвязь с понятиями «авторитет» и «имидж» / Е.А. Маслова // Актуальные вопросы современной науки : Сборник трудов по материалам V Всероссийского конкурса научно-исследовательских работ, Уфа, 30 мая 2021 года. Уфа: ООО «Научно-издательский центр «Вестник науки», 2021. С. 84-85.
11. Ситникова О.С. Понятие «имидж» как ключевая категория в триаде «образ-имидж-бренд» / О.С. Ситникова // Актуальные вопросы современной науки и образования : Материалы международной научно-практической конференции, Киров, 19-22 апреля 2016 года / Московский финансово-юридический университет МФЮА, Кировский филиал. Киров: ООО «Типография «Старая Вятка», 2016. С. 232-233.
12. Музыкант В.Л. Брендинг. Управление брендом : учебное пособие / В.Л. Музыкант. М.: РИОР : ИНФРА-М, 2022. С. 8-12.
13. Ведерникова В.И. Бренд-имидж фирмы / В.И. Ведерникова, Д.О. Панова // Разработка стратегии социальной и экономической безопасности государства : Сборник статей по материалам V Всероссийской (национальной) научно-практической

конференции, Курган, 07 февраля 2019 года / Под общей редакцией С.Ф. Сухановой. Курган: Курганская государственная сельскохозяйственная академия им. Т.С. Мальцева, 2019. С. 142-145.

14. Цурри О.Г. Фирменный стиль в создании благоприятного имиджа компании / О.Г. Цурри // Альманах теоретических и прикладных исследований рекламы. 2016. N 1(11). С. 93-95.

15. Аршинова М.А. Имидж бренда как результат его восприятия потребителем // Инновации и инвестиции. 2019. N 4. С. 171-172.

Бухурова Р.З

Студентка

КБГУ. Медицинский факультет

Россия. КБР с.Заяуково

e-mail: ruzannabukhurova0611@icloud.com

Хозаев М. К.

Аспирант 2 года

Направления

Клиническая Медицина

КБГУ. Медицинский факультет

РЕАБИЛИТАЦИЯ ПАЦИЕНТОВ, ПЕРЕНЕСШИХ COVID-19, С ПАТОЛОГИЕЙ НЕРВНОЙ СИСТЕМЫ

Аннотация. Проведение нейрореабилитации осуществляется по трем главным направлениям: двигательная реабилитация, психологическая коррекция и когнитивная реабилитация. Разработка новых методов (транскраниальная электрическая стимуляция, транскраниальная магнитная стимуляция мозга), использование стволовых клеток позволяют ускорить восстановление функции нервной системы и требуют проведения дальнейших исследований для определения персонализированного подхода.

Ключевые слова: нейрореабилитация, COVID-19, вирус SARS-CoV-2, нервная система, качество жизни.

Annotation. Neurorehabilitation is carried out in three main areas: motor rehabilitation, psychological correction and cognitive rehabilitation. The development of new methods (transcranial electrical stimulation, transcranial magnetic stimulation of the brain), the use of stem cells can accelerate the restoration of the function of the nervous system and require further research to determine a personalized approach.

Key words: neurorehabilitation, COVID-19, SARS-CoV-2 virus, nervous system, quality of life.

Введение. COVID 19— это инфекционное заболевание, вызванное коронавирусом тяжелого острого респираторного синдрома-2 (SARS-CoV-2), которое было признано

глобальной пандемией в марте 2020 года 1, унесшей два миллиона жизней к марту 2021 года, по данным Всемирной Организации Здравоохранения [1].

В настоящее время COVID -19 определяется как полиорганное заболевание с широким спектром клинических проявлений. Несмотря на тот факт, что COVID-19 чаще всего поражает дыхательную и сердечно-сосудистую системы, большое внимание в клинической практике уделяется также поражению центральной и периферической нервной системы [2].

Способность вируса SARS-CoV-2 поражать клетки нервной системы несет в себе потенциальные риски долгосрочных неврологических осложнений. «Пост-COVID-19-синдром», или «хронический COVID», характеризующийся нарушением функции не только легких вследствие легочного интерстициального фиброза, но затрагивающий все уровни нервной системы, может оказывать серьезное влияние на качество жизни [3]. Рядом авторов высказано предположение, что повреждение нейронов, обусловленное SARS-CoV-2, также может быть субстратом для развития хронических дегенеративных заболеваний нервной системы [4,5].

Независимо от прямого или опосредованного воздействия вируса, повреждение центральной (ЦНС) и периферической нервной системы вследствие COVID-19 может стать необратимым.

Респираторные вирусы, проникая в ЦНС, поражают как нейроны, так и глиальные клетки, вызывая различные неврологические нарушения. Кроме того, в литературе отмечен факт того, что COVID -19 оказывает более серьезное влияние на пациентов с имеющейся неврологической патологией ([инсульт](#), [болезнь Паркинсона](#), [деменция](#) и т. д.). Клиницистам необходимо учитывать потенциальный нейротропизм SARS-CoV-2 и возможность его влияния на имеющиеся у пациента заболевания нервной системы.

Спектр, характер и влияние неврологических осложнений COVID-19 на здоровье индивида и качество его жизни еще недостаточно хорошо описаны и изучены в связи с относительно малым периодом наблюдения, комплексным характером патологии и небольшим числом научных исследований с высоким уровнем доказательности, посвященных этой проблеме. В связи с этим вопрос реабилитационных мероприятий у данной категории пациентов остается достаточно актуальным в практической деятельности.

Цель работы- изучение основных направлений реабилитации у пациентов с патологией нервной системы, перенесших COVID-19.

Большинство исследователей сходятся во мнении, что проведение нейрореабилитации требует участия многопрофильных бригад, включая неврологов,

психиатров, психологов, физиотерапевтов и эрготерапевтов [6]. Кроме того, привлечение гериатрических специалистов имеет особое стратегическое значение для уменьшения выраженности постковидного синдрома среди ослабленного пожилого населения.

Пациенты в отделении реанимации и интенсивной терапии с остаточными когнитивными нарушениями, должны быть обследованы на наличие нарушений высших психических функций. Для борьбы с последствиями синдрома после интенсивной терапии рекомендуется обеспечить выполнение мероприятий по позиционированию и ранней мобилизации.

Медицинская реабилитация на втором и третьем этапах осуществляется в зависимости от локализации поражения нервной системы (центральная или периферическая) в отделении медицинской реабилитации пациентов с нарушением функции центральной нервной системы или в отделении медицинской реабилитации пациентов с нарушением функции периферической нервной системы и костно-мышечной системы.

Медицинская реабилитация пациентов с неврологическими нарушениями является комплексной и включает как медикаментозные, так и немедикаментозные методы.

Реабилитационные мероприятия проводятся по следующим направлениям:

- двигательная реабилитация;
- психологическая коррекция;
- когнитивная реабилитация.

Восстановление функций опорно-двигательного аппарата и повышение толерантности к физической нагрузке является важным этапом реабилитации пациентов, перенесших COVID-19. С этой целью используются циклические динамические физические упражнения, выполняемые в аэробной зоне с низкой и умеренной интенсивностью. Пациентам, которые по каким-либо причинам не могут проходить активную программу реабилитации, при наличии признаков слабости мышц могут быть предложены нервно-мышечная электростимуляция, иглорефлексотерапия, мануальная терапия, массаж. Пациентам с постковидным синдромом для профилактики развития депрессии, патологических зависимостей и психосоматических нарушений рекомендованы индивидуальные мероприятия по психологической коррекции и психотерапии. Большое внимание уделяется стратегиям преодоления стресса, возникшего у пациента в связи с заболеванием. С целью коррекции психоэмоциональных нарушений, вызванных тревогой, депрессией, расстройством циркадного ритма, могут быть назначены препараты мелатонина, антидепрессанты, анксиолитики и бензодиазепины. Роль антидепрессантов

была оценена после публикации результатов исследований, указывающих на положительное влияние использования флувоксамина на течение острого COVID-19 [7].

Когнитивная реабилитация направлена на восстановление когнитивных функций максимально близко к доковидному уровню. С этой целью пациентам могут быть рекомендованы тренировки с улучшением воспроизведения информации и удлинением времени, компьютеризированные тренировки с повторяющимися подсказками для улучшения памяти и внимания, реминисцентная терапия. Особый интерес представляют методы неинвазивной стимуляции мозга. К таким подходам относятся методы транскраниальной электрической стимуляции (ТЭС) и транскраниальной магнитной стимуляции мозга (ТМС), положительно зарекомендовавших себя в качестве неинвазивных и немедикаментозных методов лечения целого ряда различных неврологических нарушений [8,9,10]. Результаты некоторых работ свидетельствуют о перспективности изучения патофизиологических механизмов и эффективности применения ТЭС и ТМС в реабилитации неврологических последствий COVID-19 [11].

На сегодняшний день имеются доказательства того, что фармакологические подходы могут быть эффективными при лечении неврологических последствий «длительного COVID-19» на амбулаторном этапе [8]. Недавно были опубликованы результаты рандомизированного многоцентрового двойного слепого плацебо-контролируемого исследования, в котором приняли участие 200 пациентов с пост-COVID-усталостью. Использование добавок с системным ферментным комплексом (ImmunoSEB™) и пробиотическим комплексом (ProbioSEB CSC3™) привело к улучшению показателей физической и умственной усталости у пациентов, получавших лечение, по сравнению с пациентами, отнесенными к группе плацебо. Однако, несмотря на эти многообещающие предварительные данные, из-за ряда методологических ограничений эти результаты требуют повторения в будущих, более крупных и хорошо спланированных клинических исследованиях. Кроме того, недавно были опубликованы некоторые экспертные рекомендации, в которых утверждается, что добавление витаминов (B2, E и C), введение антиоксидантов, включая коэнзим Q10, альфа-липоевой кислоты, L-карнитина или L-креатина, может быть целесообразным на амбулаторном реабилитационном этапе у пациентов с неврологическими нарушениями [9,10,11].

В последние годы использование стволовых клеток (СК) в программе реабилитации пациентов с разнообразными повреждениями и заболеваниями ЦНС зарекомендовало себя как новое, перспективное направление исследований. СК относятся к клеткам, которые обладают способностью пролиферировать и самообновляться при определенных условиях и дифференцироваться во многие другие функциональные клетки, включая нейроглию,

эндотелиоциты и сами нейроны. В настоящее время все больше и больше экспериментов на животных и клинических испытаний показывают, что использование СК для лечения заболеваний ЦНС может иметь положительный терапевтический эффект и обеспечивать ускорение восстановления функции нервной системы [12].

Вывод. Нейрореабилитация является одним из важных направлений общей реабилитации пациентов, перенесших COVID-19, направленного на восстановление двигательной активности, нормализацию психического статуса и коррекцию когнитивной сферы.

Список литературы

1. Bannister S. Neurological rehabilitation post Covid-19 / S. Bannister // *Physiotherapy*. – 2022. – № 114. – P. e189–90.
2. Raciti L. Neurological complications of COVID-19: from pathophysiology to rehabilitation. An overview / L. Raciti, R.S. Calabrò // *Acta Biomed*. – 2021. – № 92(4). – P. e2021317.
3. Impact of Rehabilitation on Physical and Neuropsychological Health of Patients Who Acquired COVID-19 in the Workplace / K. Müller, I. Poppele, M. Ottiger, et al. // *Int. J. Environ. Res. Public Health*. – 2023. – № 20. – P. 1468.
4. Post-acute COVID-19 syndrome and its prolonged effects: An updated systematic review / T. Almas, J. Malik, A.K. Alsubai, et al. // *Ann. Med. Surg.* – 2022. – № 80. – P. 103995.
5. Fatigue and cognitive dysfunction are associated with occupational status in post-COVID syndrome / C. Delgado-Alonso, C. Cuevas, S. Oliver-Mas, et al. // *Int. J. Environ. Res. Public Health*. – 2022. – № 19. – P. 13368.
6. Epidemiology and organ specific sequelae of post-acute COVID19: a narrative review / E. Korompoki, M. Gavriatopoulou, R.S. Hicklen, et al. // *J Infect*. – 2021. – № 83. – P. 1-16.
7. Rapid response to selective serotonin reuptake inhibitors in post-COVID depression / M.G. Mazza, R. Zanardi, M. Palladini, et al. // *Eur Neuropsychopharmacol*. – 2021. – № 54. – P. 1-6.
8. Long covid – mechanisms, risk factors, and management / H. Crook, S. Raza, J. Nowell, et al. // *BMJ*. – 2021. – № 374. – P. n1648.
9. The neurological manifestations of post-acute sequelae of SARS-CoV-2 infection / N. Moghimi, M. Di Napoli, J. Biller, et al. // *Curr Neurol Neurosci Rep*. – 2021. – № 21. – P. 44.
10. The prophylaxis and treatment potential of supplements for COVID-19 / A. Sahebnaasagh, F. Saghafi, R. Avan, et al. // *Eur J Pharmacol*. – 2020. – №. 887. – P. 173530.

11. Ko M.H. Safety of Transcranial Direct Current Stimulation in Neurorehabilitation / M.H. Ko // Brain Neurorehabil. – 2021. – № 14(1). – P. e9.
12. Неврологические нарушения у пациентов с long COVID синдромом и методы клеточной терапии для их коррекции: обзор литературы / И.С. Долгополов, Г.Л. Менткевич, М.Ю. Рыков, Л.В. Чичановская // Сеченовский вестник. – 2021. – № 12(3). – С. 56-67.

Рагулина Дарья Юрьевна, бакалавр, Национальный исследовательский университет
«Высшая школа экономики», Россия, Санкт-Петербург, daryaragulina@yandex.ru

ПРОЕКТИРОВАНИЕ И ИЗМЕРЕНИЕ ТРУДА НА ПРОИЗВОДСТВЕ В КОНТЕКСТЕ СОЗДАНИЯ ПРОДУКТА И ПРОИЗВОДСТВЕННЫХ ПРОЦЕССОВ ПРЕДПРИЯТИЙ

Annotation. The article discusses and explore the meaning and role of the two main concepts of operational management: design and measurement of work. The effectiveness of these concepts was analyzed in the product creation and production processes of companies. The article is divided in several parts: the role of work design and factors that affect it, human resources school, ergonomics, work environment, method study and work measurement. The results of analysis show that both work design and work measurement directly affect the company's environment and production processes as well as have a crucial role in achieving the goals of organizations and employees. The article also has a tips of applying analyzed methods for organizations that could help improve control, planning, decision-making, and workers' productivity.

Keywords: work environment, method study, work measurement, operational management, work design, human resources school, ergonomics.

Аннотация. В статье рассматриваются и исследуются значение и роль двух основных понятий оперативного управления: проектирования и измерения труда. Эффективность этих концепций была проанализирована в процессах создания продуктов и производства компаний. Статья разделена на несколько частей: роль дизайна работы и факторы, влияющие на нее, школа человеческих ресурсов, эргономика, рабочая среда, изучение методов и измерение работы. Результаты анализа показывают, что как проектирование работы, так и ее измерение напрямую влияют на среду компании и производственные процессы, а также играют решающую роль в достижении целей организаций и сотрудников. В статье также есть советы по применению проанализированных методов для организаций, которые могут помочь улучшить контроль, планирование, принятие решений и производительность труда работников.

Ключевые слова: рабочая среда, метод исследования, измерение труда, оперативное управление, проектирование труда, школа человеческих ресурсов, эргономика.

Introduction

In our fast-growing world of companies' production plays an essential role for each organization because any increase or change in this process leads to economic growth. Manufacturing level

influence on quality of the product, its price, production efficiency, consumers' demand, their reviews as a result.

To control such complicated processes, it is necessary to follow every single step of creating a product, from costs to timing to eventual customer satisfaction. In other words, it is necessary to plan carefully the process for the product as much as the product itself. Moreover, promoting productivity of an organization and controlling time measures also influence the whole process.

That is why design and measurement of work in production are inseparable and crucial for companies. They are key elements in the process of controlling the creation of a product. If they are not present or used incorrectly, the effect of domino will appear that makes it impossible to manage even the smallest of production runs. All mentioned facts are a significant reason to explore and understand the meaning and role of the two main concepts of operational management: design and measurement of work.

Work design

Work design can be defined as “the specification of the contents, methods, and relationships of jobs in order to satisfy technological and organizational requirements as well as the social and personal requirements of the job holder”. [1]

In other words, work design includes a deliberate effort to organize tasks, responsibilities and obligations into a part of work to achieve certain goals. It defines the content of each task and determines how the work is distributed within the organization.

Work design combines: work content (tasks, functions and relationships), qualification required (skills, knowledge and abilities), responsibilities, structure and organization of tasks, job autonomy, task variety, skill utilization, task significance, task identity, job feedback. [6]

The design of work/job has a strong impact on companies' objectives. From the point of view of organizations, the type of grouping of tasks and duties may influence on expenses and efficiency. For example, boring jobs may experience higher staff turnover. Motivation and job satisfaction depend on the match between work factors and personal needs. Hence, developed work design would help companies and their employees achieve their goals.

Objectives of work design

To achieve the balance between effectiveness and efficiency companies should properly distribute the task between workers by means of which organization would be able to contribute to the production process. Employees have a straight impact on the manufacturing effectiveness. That is

why anything that has influence on the worker's performance should therefore be of interest to the company.

There are three main goals that should be followed:

1. Technical feasibility
2. Economic feasibility
3. Behavioral feasibility. [4]

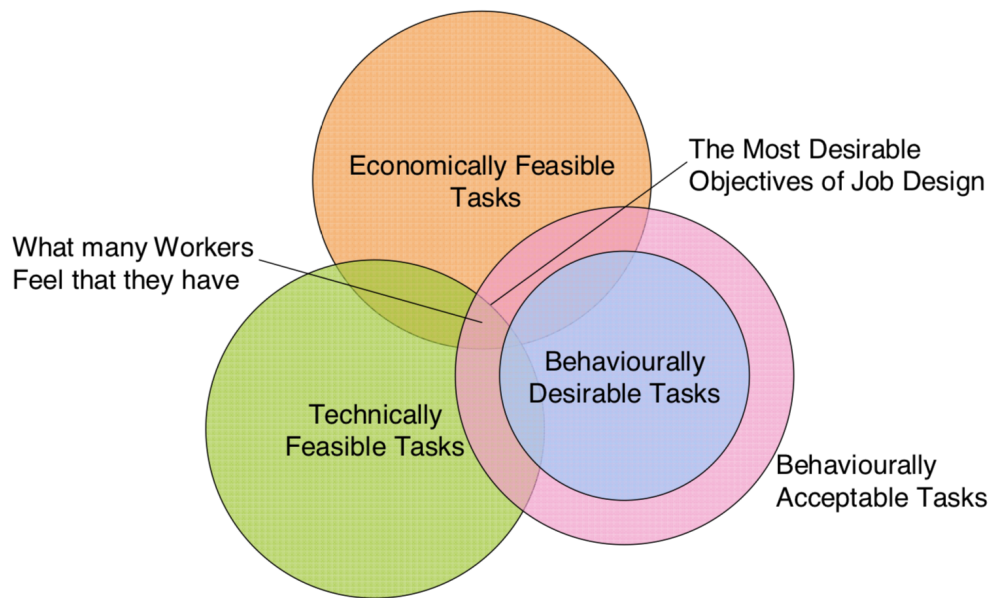

Objectives of work design [4]

1. Technical feasibility

The right choice of equipment, tasks and processes as well as proper workers education should be followed. Also work must accept the necessary conversion of inputs to outputs. The job must not exceed the reasonable limits of a person's ability or physical and mental endurance.

2. Economic feasibility

The cost of execution of work should not be too high. This goal is important because today companies exist in a highly competitive market and some of them are under pressure so it is difficult for them to keep prices at a reasonable level.

3. Behavioral feasibility

The feelings that people experience from work affect their motivation to do it. Work is not just about performing mechanical tasks, so employees need to be motivated and mentally stimulated to achieve their goals successfully. [12]

How can work design help with the organization of work?

Work design could help solve such problems as: work overload, work under load, repetitiveness, limited control over work, isolation, shift work, delays in filling vacant positions, excessive working hours, limited understanding of the whole job process. [1]

Factors affecting work design

There are three types of factors that affect work design: organizational, environmental and behavioral factors.

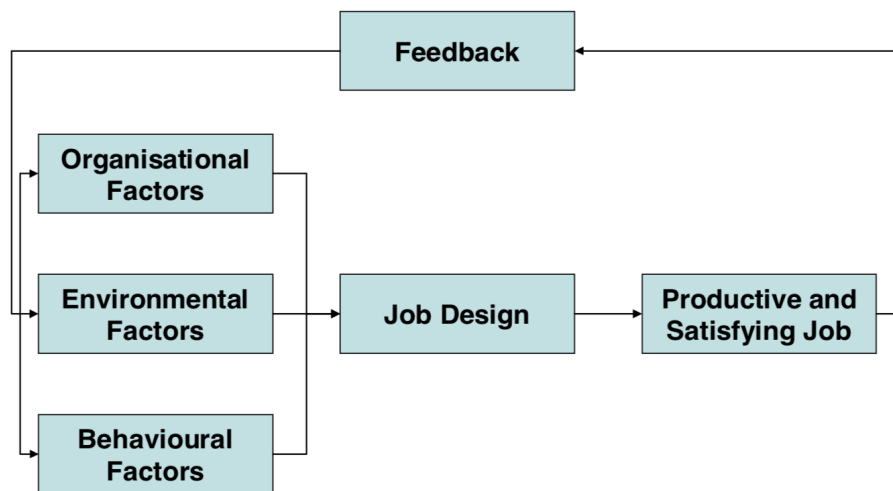

Factors affecting work design [11]

The various factors that affect the design of the work are as follows:

Organizational:

1) Characteristics of tasks:

Usually an employee's task consists of three components: planning, execution, and control. Responsibility in a job is measured by the amount of authority. The integration of the three components should lead to an ideal design in production.

2) Work flow:

To perform the work effectively, there must be a balance and consistency between the tasks of the employees. This means that the flow of work that affects the result depends on these aspects.

3) Work practices:

Labor practices are established ways of doing work. With its help employees can manufacture the identical products by following one plan. Such work practice (plan) is invented by analyzing the time and movement that are required in the production process. Today, there is a certain technique called MOST (Maynard Operation Sequence Technique), with the implementation of which the production process radically changes for the better. [13]

Environmental:

1) Employee abilities and availability:

Efficiency considerations must be balanced with the ability and availability of people to do the work. For example, if you hire workers with little experience in the production of a particular product, then the workplace should be designed to be simple and required little training.

2) Social and cultural expectations:

Job places must meet the expectations of employees. There is a problem where national and cultural differences are ignored during the workplace design process in international companies. Accordingly, the company is not able to take into account the social expectations of employees, which leads to low motivation, reduction of efficiency and employee satisfaction, which will necessarily affect the quality of production.

Behavioral:

1) Feedback: each employee should receive a detailed feedback on the performance of their work, as well as evaluate their work independently

2) Autonomy: the presence of this factor directly affects the employee's sense of recognition and self-esteem. Otherwise, workers may experience apathy and reduced productivity.

3) Use of abilities: the work should show employees that their abilities are necessary for feeling their value.

- 4) Variety: variety among jobs helps the company get rid of employee mistakes caused by boredom and fatigue.

Approaches to work design

The first type of work design approach is the human resources school:

1) Job Enlargement

Job Enlargement, which aims to broaden the scope of work, presupposes the horizontal integration of the duties inside a given job. By immersing the employee in the work job, identity, significance, and variety of abilities can be increased as a result of the effective implementation of this integration task. Job Rotation is a type of job expansion when an employee switches work duties with another employee (Porter, 2016). When this mix of jobs may be attempted, identity, relevance, and autonomy can be increased for the employee by including them in a larger range of work tasks while exercising prudence. In contrast, job expansion does not enhance workplace design since people are drawn to the jobs that suit them and are typically not interested in rotating with coworkers.

2) Job Enrichment

The vertical integration of duties, as well as the integration of accountability and judgment, are presumptions of job enrichment. If all employees are involved in a larger range of duties and are accountable for the successful completion of tasks, five job qualities can be increased due to successful implementation. Feedback is necessary for this strategy in order to assess success. The management and personnel responsibilities that are given to the employee can be seen as a way for them to obtain power, which will improve the output quality and productivity.

Application of Ergonomics

Ergonomics is applied in two areas:

- 1) The physical devices.
- 2) Equipment that people use in performing work.

An employee is a part of the system that includes the tools he uses. Since the human is a part of the machine, the worker system cannot be redesigned or reconstructed to increase its effectiveness. So the machine must be adapted to the worker.

All information displays and controls must be visible and freely accessible. The size of the levers and handlebars must be appropriate and correctly positioned so that the operating force is in the proper direction. The sensors must be configured so that the indicators are directed in approximately the same way when the equipment is running smoothly. With this, operators can detect deviations. [7]

The work environment

Work environment - the environment that affects people comfort, productivity and health. There are some environmental variables:

- 1) Temperature: a comfortable temperature depends on humidity and air movement. The most suitable temperature for people range from 26.4 C to 38.4 C. This temperature promotes good working conditions, preserving human health.
- 2) Noise: to work safely, workers should not be exposed to noise that exceeds the 90dB standard for more than 9 hours. For short working hours, intensities up to 130dB are acceptable. If the noise intensity is higher than 90 dB, workers must use protective equipment.
- 3) Lighting: for productive and safe work, you need light equipment that will not stress your eyes. The color content of the light and the amount of glare are very important.

Activities involved in ergonomics or workstation design:

- Improving the workflow.
- Reducing repetitive physical motions.
- Adjusting illumination levels.
- Allowing employees to personalize the work area (e.g.: with pictures .flower plants. etc.).

[4]

Method study

“Method study is the systematic recording and critical examination of existing and proposed ways of doing work, as a means of developing and applying easier and more effective methods and reducing costs”. [2]

The concept involves the study of both existing and proposed production methods. Certain existing methods, through critical analysis, help organizations identify unnecessary costs for jobs and prevent the possibility of their introduction.

Method study is an organized approach and its investigation based on the following six-stage methodology called SREDIM and outlined in the block diagram.

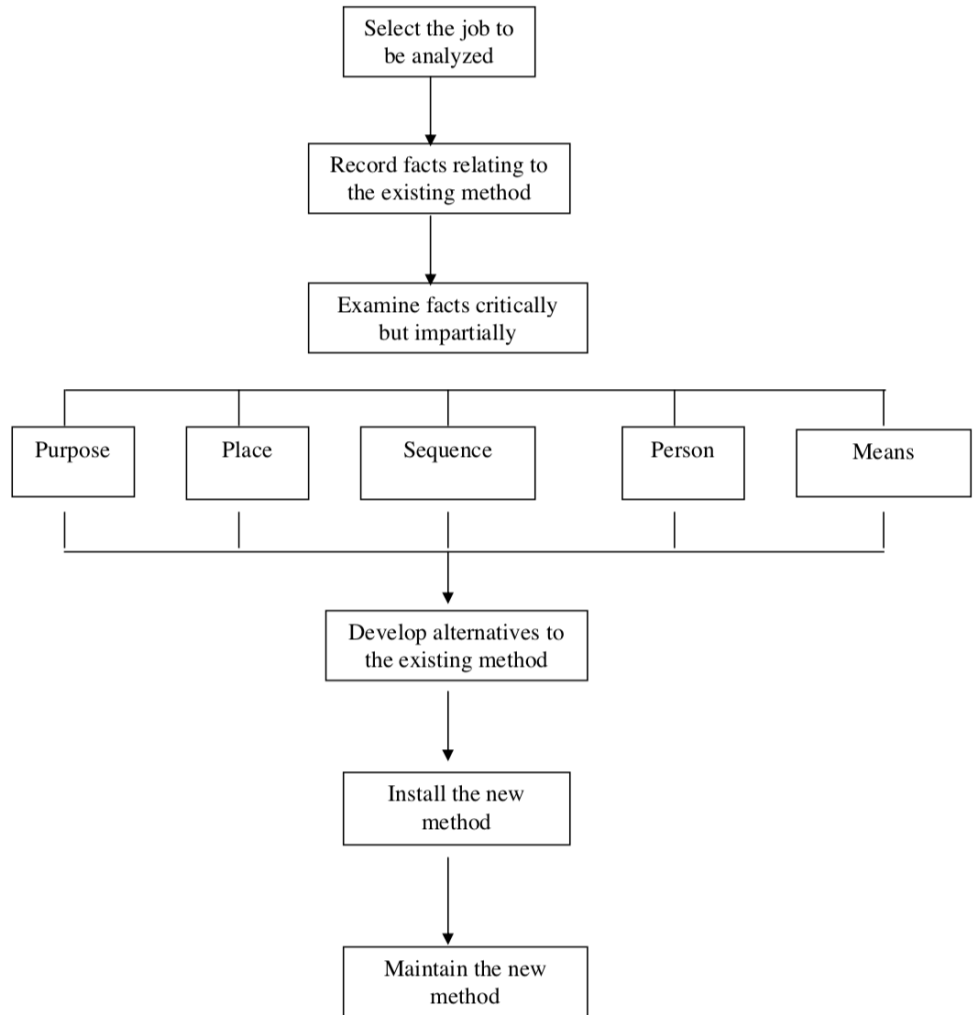

SREDIM methodology [4]

The SREDIM methodology includes six steps that are arranged in a logical order and provide a useful approach to any research. If the right order is followed the success analysis would be provided.

Each step of this scheme is essential and has its own meaning.

The letter S of SREDIM related to selection of the job.

“The selection of job should be such that the proposed method achieves one or more of the following results:

- (a) Increase production with same or less labor, material and equipment
- (b) Improved quality with lesser scrap.
- (c) Improved layout leading to elimination/minimization of unproductive movements of men and materials”. [1]

Selection process is important for the improvement process of methods. The choice of job should be based on

- 1) Economic consideration
- 2) Technical consideration
- 3) Human consideration

The letter R of SREDIM related to recording the facts.

The correctness of the critical research process undoubtedly depends on how correctly and accurately the factors of the object under study are recorded. There are two ways to record the facts: symbols - for simple processes and charts - for complicated processes.

Charts:

Chart is the most popular method of recording data. There are several types of charts that are used in method study analysis.

- 1) Operation process chart (OPC): used for recording main types of activities and entry points of materials.

OPC is useful for:

- tracking the sequence of all inspections and operations
- determining the stage of including a specific operation in the process

- 2) Flow process chart (FPC): shows sequence of flow of work of a product through the section; similar to OPC, but such symbols as ‘transport’ ‘delay’ and ‘storage’ are also included.

FPC is helpful for:

- creating the shortest ways for workers and reducing distance as result
 - reducing wasted or waiting time
- 1) Multiple activity chart: the moves of more than one employee is recorded to show their connection.

Multiple activity chart is useful for:

- identify downtime caused by people and machines
 - determine number of employees that need to work with team
- 2) Two handed process chart: the activities of two hands of the operator are recorded to show their inter-relationships.

Two handed process chart is helpful for:

- visualizing the whole process of sequence of activities but short duration
- for assembly, machining and clerical jobs

The letter E of SREDIM related to critical examination:

At this stage, there is a critical analysis of the data and facts by introducing a systematic and methodical survey. This means that each action of any aspect is recorded on a diagram, selected one by one, and carefully examined. This method generates an alternative and gives rise to a number of creative ideas that expands the company's capabilities in the production process. Each guiding consideration analyzes one specific aspect of the work: the goal, the place, the sequence, the person, and the means.

The letter D of SREDIM related to development and selection:

This stage is auxiliary to the previous because it is obvious that not all ideas and alternatives can be accepted. Each of them should be considered, selected, clarified, developed or expanded, or even postponed for the future. This phase combines three stages: evaluation, investigation, selection.

The evaluation allows you to compare all the proposed ideas and choose the best one.

The investigation stage helps specialists determine how suitable ideas can be transformed into practical suggestions.

The letter I of SREDIM related to installation of proposed method:

The installation process consists of implementing the proposed method. This stage serves the following purposes: development and preparation of ideas for changes for management, development of a detailed algorithm with steps for the implementation of the proposal. [3]

This stage involves two stages: recommendation phase and implementation phase.

The letter M of SREDIM related to maintenance of the proposed method:

The last but not least important stage after implementation. This stage consists of monitoring the applicable method, as well as offering ideas for improvement and evaluating the impact and contribution of the new method. Maintenance also provides technical support through the following phases: monitoring and control, audit of the savings, review of the approach, performance appraisal. [5]

Work measurement

Work measurement - determines the amount of time required to complete a specific task.

The main purpose of measuring work is to determine the average time in which a well-trained person performs work if he or she works at a normal pace and completes his or her task in an 8-hour workday. This time is called standard time.

The Standard time can be developed through:

1. Stop-watch time study.

The objective of time study is to come to standard time through statistical methods. There are some basics steps to indicate time study:

Establish standard job method

Before starting a time research, it is crucial to choose the optimal working method inside the method study.

Break down the job into elements

It is more practical to divide the project into several smaller tasks. The ability to account for variable proficiencies at various phases of work will enable a more accurate computation of a standard time.

Study the job

Traditionally, this is done by keeping an eye on the task while using a stopwatch or timer. Every time component is noted. Video camera is helpful in this situation since it enables study away from the job and records in slow motion, which improves measurement accuracy.

Rate the worker's performance

In order to determine a task's accurate time estimate, workers are evaluated on their performance.

Compute the average time

The cycle time is an average calculated from the observed time after a sufficient number of job cycles have been completed. [10]

Compute the normal time

Normal Time = cycle time x rating factor

Compute the standard time

Standard Time = Normal time x allowance

2. Historical times

Historical data methods show the time that was actually taken to complete the task. The advantages of this method is that it is easy to collect, understand and transmit, but this method doesn't provide information for further improvement. [2]

3. Predetermined data

The Predetermined time method is based on that all work consists of basic human motions and that times can be assigned to these motions if they are defined and classified in a systematic way. This technique is usually used most frequently in studying high-volume settings. However, this method requires a special training and some practice to maintain accuracy.

4. Work sampling

1) Define the job activities

All activities should be identified by a particular job.

2) Determine the number of observations in the work sample

The observational sample determines the exact fraction of time in which an employee is in a particular state. In this case, sample size can be estimated by the formula:

$$n = (z/e)^2 * p(1-p)$$

where

n = sample size

z = number of standard deviation from the mean for the desired level of confidence

e = the degree of allowable error in the sample estimate

p = the estimated proportion of the time spent on a work activity. [6]

3) Establish the sampling period's duration.

A random sample of the number of observations indicated by equation 2 must have enough time to be collected.

4) Complete the work sample research and note your findings.

By dividing the total number of observations by the number of observations for a specific activity, you can determine the sample size and proportion.

5) Recalculate the necessary sample size on a regular basis.

It is useful to recalculate the sample size based on the actual observed proportions since it is likely that the actual share for the activity is different from the share used to determine the sample size in step 2.

Conclusion

Work design directly affects the company's environment and production processes, and also plays an important role in achieving the goals of organizations and employees. A well-thought-out work design that includes different ways of grouping tasks and responsibilities often helps companies avoid problems such as reduced productivity and increased costs, crises and staff turnover.

Work measurement is also an important process in any organization. It can be effective for managers to be aware of working hours and delays. A well-thought-out measurement system has many advantages. It helps improve control, planning, decision-making, and workers' productivity.

That is why each company should develop these concepts in their work environments for achieving organization goals and success.

Девятов Максим Игоревич

студент

Российский экономический

университет

имени Г. В. Плеханова

Москва

maks.g.14@mail.ru

ПРИМЕНЕНИЕ БЛОКЧЕЙН-ТЕХНОЛОГИЙ ДЛЯ ЗАЩИТЫ ПЕРСОНАЛЬНЫХ ДАННЫХ

Аннотация: В научной статье исследуется потенциальное применение блокчейн-технологий для защиты персональных данных. В статье описываются основные принципы блокчейн-систем, а также преимущества и недостатки их использования для защиты персональных данных. Предлагаются конкретные решения для внедрения блокчейн-технологий в сфере защиты персональных данных. Результаты исследования могут быть полезны компаниям и организациям, которые хотят повысить уровень безопасности своих клиентов и пользователей.

Ключевые слова: информационная безопасность, блокчейн-технологии

Введение. Актуальность темы исследования обусловлена следующим: в настоящее время конфиденциальность и безопасность персональных данных являются ключевыми проблемами в сфере информационных технологий. Каждый день миллионы людей создают и передают свои персональные данные через Интернет. Это информация о личной и финансовой жизни людей, фотографии, контакты, документы и т. д., которые в случае несанкционированного доступа могут быть использованы в противоправных целях. Развитие блокчейн-технологии открыло новые возможности для безопасной передачи, хранения и защиты персональных данных.

Основная часть

Рассмотрим несколько способов, которые можно использовать для обеспечения безопасности и конфиденциальности персональных данных, используя блокчейн-технологии.

Разработка блокчейн-систем, ориентированных на конфиденциальность, является одним из наиболее эффективных способов обеспечения безопасности персональных данных при использовании блокчейн-технологий. Основной целью таких систем является сбор, хранение и обработка конфиденциальной информации с максимальной приватностью пользователей, при этом обеспечивая определенный уровень контроля над доступом к данным и защитой информации от несанкционированного доступа и использования.

Для разработки блокчейн-систем, ориентированных на конфиденциальность, необходимо учитывать следующие ключевые аспекты:

Алгоритмы конфиденциальности. Для обеспечения конфиденциальности данных должны использоваться определенные алгоритмы шифрования. Например, одним из самых распространенных алгоритмов для защиты данных в блокчейн-системах является алгоритм AES (Advanced Encryption Standard).

Контроль доступа. Разработка системы управления доступом к персональным данным – это еще один важный аспект, который необходимо учитывать. Для этого можно использовать специализированный механизм управления, который предотвращает несанкционированный доступ к данным и обеспечивает их конфиденциальность.

Децентрализация. Использование децентрализованной инфраструктуры, которая обладает высоким уровнем защиты от атак и утечек данных, является еще одним способом обеспечения безопасности персональных данных в блокчейн-системах.

Современные блокчейн-системы, ориентированные на конфиденциальность, постоянно улучшаются и совершенствуются. За счет использования новых методов шифрования, распределенных технологий и других инновационных технологий, такие системы могут обеспечить высокий уровень безопасности и конфиденциальности персональных данных. Однако, для того чтобы успешно применять блокчейн-технологии для защиты персональных данных, необходимо учитывать динамичность этого сектора и регулярно проводить аудит данных и обновление соответствующих механизмов защиты.

Использование алгоритмов шифрования данных является одним из ключевых аспектов при обеспечении безопасности персональных данных при использовании блокчейн-технологий. Благодаря ряду уникальных преимуществ алгоритмов шифрования, таких как высокая прочность шифрования и возможность

использования различных типов алгоритмов, блокчейн-технологии могут предоставить максимальную защиту для личных данных пользователей.

В рамках использования алгоритмов шифрования в блокчейн-технологиях одним из наиболее распространенных способов является использование алгоритма Advanced Encryption Standard (AES). Данный алгоритм был выбран по причине его высокой прочности и надежности, а также возможности применения на различных типах систем и платформ.

Один из наиболее популярных методов шифрования на основе AES — это шифрование по принципу блочного шифра. В рамках данного метода информационный поток разбивается на блоки, которые затем шифруются и передаются в целевую систему блокчейн. Данный процесс осуществляется на основе ключа, который генерируется на стороне отправителя и необходим для разблокировки информационного потока на стороне получателя.

Дополнительным способом обеспечения защиты персональных данных при использовании блокчейн-технологий является применение алгоритма шифрования RSA. Данный алгоритм осуществляет шифрование данных на основе использования открытого и закрытого ключей. Такой подход позволяет не только защитить данные пользователя, но и обеспечить их целостность и подлинность.

Использование алгоритмов шифрования не является единственным средством обеспечения безопасности данных в блокчейн-технологиях. Необходимо также учитывать ряд других факторов, таких как контроль доступа к данным, распределенную инфраструктуру и специализированные механизмы управления информацией.

Использование алгоритмов шифрования данных при работе с блокчейн-технологиями является необходимой составляющей для обеспечения безопасности и конфиденциальности персональных данных. Такой подход позволяет предотвратить несанкционированный доступ к данным и гарантировать их целостность и подлинность, что в свою очередь обеспечивает высокий уровень защиты данных пользователей.

Распределение управления доступом к данным — это один из ключевых элементов системы безопасности, который широко применяется при использовании блокчейн-технологий для защиты персональных данных. Система управления доступом позволяет контролировать и управлять доступом к данным, а также обеспечивать их конфиденциальность и целостность.

В блокчейн-технологиях используется распределенная архитектура, которая позволяет обеспечить децентрализацию и безопасность хранения данных. Распределение управления доступом к данным представляет собой процесс размещения данных на различных узлах блокчейн-сети и контроля уровня доступа к ним.

Одним из способов распределения управления доступом является использование системы смарт-контрактов. Смарт-контракты являются программами, записанными в блокчейне и самостоятельно выполняющими функции. В рамках распределения управления доступом, смарт-контракты могут использоваться для установления прав доступа и управления ими. Данный метод обеспечивает высокий уровень безопасности и надежности, так как данные сохраняются в зашифрованном виде, а их изменение возможно только при наличии соответствующих прав.

Еще одним способом распределения управления доступом к данным в блокчейн-технологиях является использование токенов доступа. Токены доступа представляют собой уникальные идентификаторы, которые могут быть выданы только пользователям, имеющим соответствующие права доступа. С помощью токенов, управление доступом к данным может производиться на микроуровне, что обеспечивает дополнительный уровень безопасности.

При распределении управления доступом к данным в блокчейн-системах часто используется принцип «меньше прав - больше безопасности». Это означает, что пользователи получают только те права доступа к данным, которые необходимы им для выполнения своих задач. Такой подход минимизирует риск утечки данных и повышает уровень безопасности системы в целом.

Распределение управления доступом к данным представляет собой важный элемент системы безопасности при использовании блокчейн-технологий для защиты персональных данных. Различные методы, такие как использование смарт-контрактов и токенов доступа, а также принцип «меньше прав - больше безопасности», могут обеспечить надежную защиту данных и обеспечить безопасность системы.

Вывод

Блокчейн-технология представляет собой инновационный подход к защите персональных данных, который может повысить безопасность и конфиденциальность обработки частной информации. Однако, применение этой технологии должно происходить в соответствии с требованиями регуляторов и

учитывать ограничения технологии для обеспечения работы системы и удовлетворения потребностей пользователей.

Источники:

1. Narayanan, A., Bonneau, J., Felten, E., Miller, A., & Goldfeder, S. (2016). Bitcoin and Cryptocurrency Technologies: A Comprehensive Introduction
2. Kshetri, N. (2018). Blockchain's roles in meeting key supply chain management objectives. *International Journal of Information Management*, 39, 80-89.
3. Stoyanovich, T. A., & Shokri, R. (2017). Secure data Integration. *Foundations and Trends® in databases*, 8, 1-127.

ПОЭТИЧЕСКОЕ СЛОВО АРСЕНИЯ ТАРКОВСКОГО В СТРУКТУРЕ КИНОФИЛЬМА «ЗЕРКАЛО» (РЕЖ. АНДРЕЙ ТАРКОВСКИЙ)

Аннотация: Статья посвящена вопросу интеграции поэтического слова Арсения Тарковского в структуру повествования кинофильма «Зеркало» Андрея Тарковского. На примере четырех стихотворений выявлены основные способы вплетения стихотворений в кинотекст, определено их смысловое соответствие визуальному ряду кинокартины. Итогом исследования становится обозначение роли лирического слова Арсения Тарковского в выражении авторского замысла режиссера кинофильма «Зеркало».

Abstract: The article is devoted to the integration of the poetic word of Arseny Tarkovsky into the narrative structure of the film "Mirror" by Andrei Tarkovsky. Using the example of four poems, the main ways of interweaving poems into the film text are revealed, their semantic correspondence to the visual series of the film is determined. The result of the research is the designation of the role of the lyrical word of Arseny Tarkovsky in the expression of the author's idea of the director of the movie "Mirror".

Ключевые слова: поэтическое слово, кинотекст, интертекстуальность, авторский замысел, синтез искусств, Арсений Александрович Тарковский, Андрей Арсеньевич Тарковский

Key words: poetic word, film text, intertextuality, the author's idea, synthesis of arts, Arseniy Alexandrovich Tarkovsky, Andrey Arsenyevich Tarkovsky

Взаимодействие литературы и кинематографа имело широкое распространение на всех этапах художественного развития человечества. Сегодня синтез двух искусств порождает собой вопросы об особенностях их соприкосновения. Наиболее сложным представляется интеграция поэтического слова в кинотекст игрового кино. Вместе с тем именно лирика обладает наибольшим родством с искусством кино по степени силы художественного образа и его эмоциональной интенсивности.

Примером интеграции поэтического слова в структуру кино являются фильмы Андрея Тарковского. В своих картинах режиссер обращается к стихотворениям своего отца,

Арсения Тарковского, вплетая поэтические строки в игровую структуру повествования: это фильмы «Зеркало» (1974), «Сталкер» (1979) и «Ностальгия» (1983).

Поэт-мыслитель отечественной литературы XX века, Арсений Тарковский, начал свою деятельность в конце 20-годов. Творчество поэта пришлось на богатое событиями время: в военной, философской и любовной лирике поэта звучат мотивы послереволюционного поколения с его стремлением к осмыслению человека в мире. Еще при жизни творчество Арсения Тарковского нарекли гениальным: «О стихах Тарковского будут много думать и много писать» - говорила о судьбе поэта Анна Ахматова [1, с. 189].

Своеобразный и многоликий поэтический мир Арсения Тарковского продолжил свою жизнь в кинофильмах его сына, Андрея, который унаследовал от отца тонкую душевную организацию и страсть к поэзии, но только в иной ее интерпретации. Среди новаторских режиссерских приемов, неоднократно выделяемых исследователями, особое значение в контексте данного исследования имеет обширная интертекстуальность его творчества. Синтез искусств в фильмах Тарковского моделирует особый мир, в котором интертекст становится частью душевного опыта автора [2, с. 112]. Выбор в пользу простого повествования сталкивается с невозможностью передать авторский напор идей, именно поэтому Андрей Тарковский использует прием интеграции поэтического слова в кинотекст как новый способ художественной выразительности.

Вершиной творчества режиссера, одной из самых значимых интертекстуальных его работ является фильм-исповедь «Зеркало» (1974). В основу фильма легли личные воспоминания режиссера об ушедшем отце и ожидании его возвращения. Структурная основа картины состоит из эпизодов жизни главного героя Алексея, прототипом которого является сам Андрей Тарковский. Кинофильм основан на сложных ассоциативных рядах и наслоениях, подобному тому, как устроена человеческая память. Тканью воспоминаний являются стихотворения, написанные отцом – Арсением Тарковским. Закадровый голос объясняет решение режиссера: «Слова не могут передать то, что человек чувствует, они какие-то вялые». Именно поэтому Тарковский делает выбор в пользу уникального киноязыка.

Особым фактором восприятия звучащей лирики является влияние личности поэта: обладателем ровного и беспристрастного голоса, читающего за кадром, является сам Арсений Тарковский. Подобный прием удваивает силу впечатления и создает ощущение достоверной трансляции заложенных автором смыслов.

Голос поэта в «Зеркале» начинает звучать в первом эпизоде картины: «Свиданий наших каждое мгновенье // Мы праздновали, как богоявление, // Одни на целом свете. Ты была // Смелей и легче птичьего крыла...». В лирическом мире стихотворения «Первые

свидания» образ возлюбленной гиперболизируется до степени божественного создания, а свидания с ней до степени священного праздника. Трепетная любовь побуждает лирического героя видеть мир в величественном ключе: «И ты держала сферу на ладони // Хрустальную, и ты спала на троне, // И – боже правый! – ты была моя».

Экспозиция фильма определяет время и место действия: лето 1935 года, хутор и семейный дом, который недавно покинул отец. Мать главного героя Алексея (ей же принадлежит роль его будущей жены), попрощавшись с прохожим доктором, оборачивается к дому и видит, как с подоконника падает рукопись – звучат первые строки стихотворения. Видеоряд построен на наблюдении матери за своими детьми – неприкрыто и честно дети едят малину, осыпая домашнюю кошку сахарным песком. Будучи тронутой увиденным, Мария подходит к окну, берет в руки вновь лежащую на подоконнике тетрадь, и слезы катятся из ее глаз.

Вопреки ожидаемому сходству литературного и кинематографического образа, зритель сталкивается с противоречием: героиня на экране одинока. Однако поэтический текст не противоречит зрительному ряду, он метафорически дополняет его. Подтверждение этому кроется в органически вписанных деталях в композиции кадра: распахнутые окна выступают в роли «алтарных ворот», сирень, тянущуюся «тронуть веки синевой вселенной», режиссер размещает на тумбе. Божественное место превращается в деревенский дом, в котором, однако, главная героиня уже не плод мечтаний, она одинока и свое одиночество переживает тяжело.

Исследователь Майя Туровская называет «Зеркало» выстраиванием отношений Андрея Тарковского с его отцом [3, с. 100]. Тема отцовства связана с автобиографическим характером кинокартины. Алексей, главный герой картины, прототипом которого Тарковский видел самого себя, зеркально повторил судьбу отца: он оставил жену и детей, избрав другое предназначение. Переживаемые в стихотворении мгновения стали прошлым для отца и станут будущим для его сына Алексея. Вплетенное в повествование стихотворение прокладывает связь между прошлым и настоящим, подчеркивая рану от ухода отца как для главного героя, так и для самого режиссера.

Мелодика Арсения Тарковского вернется в кинотекст следующими строками: «С утра я тебя дождался вчера // Они догадались, что ты не придешь, // Ты помнишь, какая погода была? // Как в праздник! И я выходил без пальто». Лирический герой находится в длительном ожидании встречи с возлюбленной. Однако, как и «Первые свидания», стихотворение посвящено только воспоминанию о любви, а не счастью от ее настоящего.

Стихотворение сопровождает эпизод в типографии, когда рассыпаются опасения Марии о допущенной ошибке в тексте. Испытав напряжение, она уверенно шагает по

коридору, словно отбивая свое право на чувства. Так марширует солдат, выполнивший приказ. Тарковский не отражает прямой сюжетной связи между услышанным и увиденным, он использует поэзию для иной цели. Режиссер делает паузу в сюжетном повествовании, чтобы отразить эмоциональный накал героини в лирических строках. Роль вплетенного стихотворения состоит в том, чтобы придать смысловой значимости чувствам героини, которые были отвергнуты ее антагонистом. Поэтическое слово в данном случае расширяет сюжетное повествование и выводит его на иной уровень осмысления.

Третье стихотворение «Жизнь, жизнь» сопровождаются уникальные хроникальные кадры перехода войска через залив Сиваш во время Великой Отечественной войны. Временное пространство сдвигается вперед, а границы повествования расширяются от частной истории к общей, задающей тон и масштаб повествования.

Стихотворение «Жизнь, жизнь» относится к философской лирике, содержание которой определяет христианское мировоззрение поэта. «... На свете смерти нет: // Бессмертны все. Бессмертно всё. Не надо // Бояться смерти ни в семнадцать лет, // Ни в семьдесят. Есть только явь и свет, // Ни тьмы, ни смерти нет на этом свете». В строках прослеживается мотив преодоления: перед зрителем являются солдаты, которые, не имея оружия, преодолевают свой страх на пути перехода через залив. Предстает и подросток, с усилием взбирающийся на верх холма. Бессмертие, по мнению поэта, состоит в стремлении оставить свой след на земле. Содержание эпизода в точности сходится со звучащими строками: бессмертен будет подвиг каждого из тех, кто сможет устоять перед лицом испытания. Бессмертны будут и поэты, память о которых будет жить благодаря поколениям.

Стихотворение «Эвридика» - глубокое философское произведение, которое звучит в кинофильме последним. Стихотворение продолжает тему «свидания», с уже знакомой зрителю «сиренью» («На память гроздь сирени // Оставив на столе») и «сновидениями» («и снится мне другая»). Но объектами свидания становится душа и тело, два вечных единства и две вечных противоположности. Душа считает тело своей «оболочкой», которая «осточертела» и превратилась в груз. Вступая в спор, душа выражает желание избавления от тела.

Визуальным сопровождением стихотворения является эпизод, в котором Мария вынуждена убить петуха. В исследуемом случае вопрос души и тела напрямую вплетается в сюжетное повествование: «У человека тело одно, как одиночка // Душе осточертела сплошная оболочка...». Мария осознает и не принимает жестокость совершенного действия, сталкиваясь с конфликтом, схожим со спором в стихотворении. Однако разрыв души и тела невозможен, что подтверждает и сам поэт: «Душе грешно без тела, как телу без сорочки, — ни помысла, ни дела, ни замысла, ни строчки».

Стихотворение «Эвридика» сопровождает глубокие переживания главной героини, расширяя эмоциональный диапазон ее чувств и иллюстрируя их посредством звучащего поэтического слова.

Искусство кино представляет собой стремление художника к сообщению идеи всеми свойственными ему художественными средствами [4, с. 26]. Слово в ряду средств художественной выразительности является одним из самых сильных по степени своего воздействия на зрителя. Интеграция в кинокартину слов чужого авторства является подтверждением согласия с мировоззрением автора. Андрей Тарковский полностью разделял философские и религиозные взгляды отца. Тема любви, отцов и детей, смерти и бессмертия, смысла жизни – вопросы, которые занимали обоих Тарковских. На основании этого можно утверждать, что творчество отца явилось фундаментом для становления творчества сына.

Интеграция поэтического слова в кинокартину связана с появлением потребности в осмыслении связи между лирикой и сопровождающим ее зрительным рядом. Несмотря на то, что все четыре стихотворения Арсения Тарковского в «Зеркале» звучат как самостоятельные единицы, их детальное исследование доказывает особое значение звучащего слова в контексте режиссерского послания зрителю. Лирика отца выходит за рамки комментирующего средства, она приобретает функцию дополнения и расширения сюжетного повествования. Поэтический текст отражает душевное состояние героев, проводит временные параллели жизни отца и сына, обогащает кинотекст смысловой объемностью и прилагает иные смыслы, которые способно выразить только поэтическое слово. Именно поэтому творчество Арсения Тарковского продолжило свою жизнь на экране, выступая в роли средства художественной выразительности, которое добавляет кинотексту метафорические и символические черты.

Литература:

1. Ахматова А. [Рецензия] // День поэзии. М. – 1976. С.188 Рец. на Тарковский А. Перед снегом. М, 1962. – 224 с.
2. Деметрадзе И. Л. Авторская мифология Андрея Тарковского // Вестник СамГУ. История, педагогика, филология. №4 (38), 2005. – 115 с.
3. Туровская М. 7 1/2, или Фильмы Андрея Тарковского / Майя Туровская. – М.: Искусство, 1991. – 255 с.

4. Герасимов С.А. "Мысль и образ", киножурнал "Искусство кино", №2, - 1963. – 81

с.

Иванова Карина Гамзатовна, студент, бакалавр, Санкт-Петербургский государственный
экономический университет, Россия, г. Санкт-Петербург
E-mail: kaizerxxx@bk.ru

Научный руководитель: **Сараханова Наталья Сергеевна**,
доцент кафедры экономики и управления предприятиями и производственными
комплексами, кандидат экономических наук, Санкт-Петербургский государственный
экономический университет

РАЗРАБОТКА И РЕАЛИЗАЦИЯ СТРАТЕГИИ КОМПАНИИ

Аннотация: в рассматриваемой статье исследована тема разработки и реализации стратегии компании с использованием цифровизации. Тема цифровизации особенно актуальна в последнее десятилетие. Данное явление вносит коррективы в уже существующий порядок работы и правила поведения, когда новые технологии набирают популярность и вытесняют человеческий труд. В работе приведены примеры внедрения цифровых технологий в среду организаций. Компании активно используют новейшие технологии в рабочей среде. Проведен анализ показателей выручки крупнейших компаний: Toyota и Coca-Cola. Результатами исследования стало закрепление позиций предприятия на рынке благодаря правильно выработанной стратегии, что является важнейшей частью реализации бизнес-проекта.

Annotation: in this article, the topic of the development and implementation of the company's strategy using digitalization is investigated. The topic of digitalization is especially relevant in the last decade. This phenomenon makes adjustments to the already existing work order and rules of behavior, when new technologies are gaining popularity and replacing human labor. The paper provides examples of the introduction of digital technologies in the environment of organizations. Companies are actively using the latest technologies in the work environment. The analysis of revenue indicators of the largest companies: Toyota and Coca-Cola. The results of the study were the consolidation of the company's position in the market thanks to a well-developed strategy, which is the most important part of the implementation of a business project.

Ключевые слова: цифровизация, Toyota, Coca-Cola, модель Balanced Scorecard, Ицхак Адизес, Каплан, Нортон.

Keywords: digitalization, Toyota, Coca-Cola, Balanced Scorecard model, Itzhak Adizes, Kaplan, Norton.

Разработка и реализация стратегии компаний — это процесс формирования и осуществления долгосрочного плана действий организации, который направлен на достижение поставленных целей и задач. Это включает в себя анализ рынка, потребностей клиентов и конкурентных преимуществ, определение стратегических направлений, формирование бизнес-модели и систему управления, а также мониторинг и анализ результатов реализации стратегии и корректирование при необходимости. Результатом успешной разработки и реализации стратегии является увеличение доходов, рост прибыльности и укрепление конкурентных позиций компании на рынке. Тема разработки и реализации стратегии компаний является актуальной и важной в современном бизнесе, так как успешная стратегия позволяет компаниям максимизировать прибыль и достичь устойчивого развития в долгосрочной перспективе. Новизной является подход к этой теме, который учитывает не только классические методы разработки стратегии, но и новые тенденции, такие как цифровая трансформация, появление новых технологий, растущую важность экологической и социальной ответственности бизнеса, а также управление инновациями и развитие научных исследований. Эта тема становится все более популярной и интересной для бизнесменов и ученых, так как требует интеграции различных знаний и навыков в области менеджмента, маркетинга, экономики, и технологий для достижения успешного и устойчивого развития компании.

Актуальность разработки и реализации стратегий компаний обуславливается несколькими факторами:

1. Быстрое изменение условий рынка: современный рынок меняется очень быстро, и компании должны готовиться к изменениям, которые могут происходить постоянно. Эффективная стратегия помогает компании адаптироваться к быстро меняющимся условиям, действовать быстрее и добиться устойчивого конкурентного преимущества.

2. Конкуренция: в условиях жесткой конкуренции на рынке компании должны постоянно совершенствоваться, чтобы привлекать и удерживать клиентов. Разработка и реализация стратегии позволяет компании определить свои сильные стороны и настроить бизнес-процессы таким образом, чтобы быть более эффективным и конкурентоспособным.

3. Необходимость оптимизации затрат и процессов: разработка и реализация стратегии позволяет компании оптимизировать свои затраты и процессы, чтобы сократить расходы и повысить эффективность производства.

4. Формирование уникального бренда: стратегический подход к развитию компании помогает создать уникальный бренд, который может быть узнаваем и выделяться на рынке.

5. Максимизация прибыли: разработка и реализация стратегии помогает компании максимизировать свою прибыль путем определения лучших путей роста, ниш и возможностей.

Каплан и Нортон разработали модель Balanced Scorecard, которая является одним из наиболее распространенных и успешных подходов к разработке и реализации стратегий компаний.

Модель Balanced Scorecard заключается в том, чтобы соотнести стратегию компании с ее целями и показателями производительности. Это позволяет компаниям оценить свое выполнение стратегических целей и взять на себя управление своим развитием.

Модель Balanced Scorecard включает в себя четыре основных перспективы: финансовую, клиентскую, внутреннюю и обучающую.

1. Финансовая перспектива отражает результаты деятельности компании в финансовом аспекте. Сюда включаются показатели, такие как доходы, прибыль, рентабельность и пр.

2. Клиентская перспектива отражает ориентацию компании на потребности своих клиентов. Сюда включаются показатели, такие как удовлетворенность клиентов, доля рынка, уровень лояльности клиентов и пр.

3. Внутренняя перспектива отражает процессы и деятельность компании, необходимые для достижения стратегических целей. Сюда включаются показатели, такие как процесс производства или услуг, уровень качества, сроки выполнения заказов и пр.

4. Обучающая перспектива отражает развивающуюся способность компании и ее сотрудников. Сюда включаются показатели, такие как уровень квалификации, обучение сотрудников, инновационные решения и пр.

Модель Balanced Scorecard позволяет компаниям скоординировать свою деятельность на всех уровнях и обеспечить своему персоналу одинаковое понимание стратегии компании и ее целей.

Ицхак Адизес также выделяет свой подход к реализации и разработки компаний, которое называется «Корпоративное взаимодействие», включающее в себя следующие основные элементы:

1. Дифференциация: Компания должна ясно определить свою цель и путь достижения этой цели, отличаясь от конкурентов и привлекая своих клиентов.

2. Интеграция: Компания должна обеспечить интеграцию всех бизнес-процессов в целях эффективного достижения своих целей.

3. Долгосрочное мышление: Компания должна разрабатывать стратегии, которые позволят ей долгосрочно выигрывать на рынке.

4. Человеческие ресурсы: Компания должна оптимально использовать потенциал своих сотрудников, а также обустроить рабочую среду для их эффективной работы.

Принципы Ицхака Адизеса позволяют компаниям разработать и реализовать стратегии, которые могут обеспечить устойчивый рост и долгосрочный успех. Он призывает компании не только поддерживать свои конкурентные преимущества, но и постоянно совершенствоваться, чтобы оставаться впереди конкурентов. Также Ицхак Адизес подчеркивает значение управления людскими ресурсами, которое позволяет компаниям улучшать качество работы и мотивировать своих сотрудников на достижение общей цели.

При сравнении вышеуказанных подходов можно провести сравнительный анализ и сказать, что Ицхак Адизес и Коплан Нортон предлагают различные подходы к разработке и реализации стратегий компаний.

Модель *Balanced Scorecard*, разработанная Копланом и Нортоном, предлагает использовать четыре перспективы и систему показателей для оценки выполнения стратегических целей. Это позволяет компаниям разработать комплексную стратегию и скоординировать действия всех участников работы. Одним из главных принципов модели является связь между финансовым успехом компании и ее способностью удовлетворять потребности клиентов и внутренних процессов. Подход Ицхака Адизеса, с другой стороны, сосредоточен на организационных аспектах разработки стратегии. По мнению Адизеса, ключом к успеху является оптимальное использование человеческих ресурсов компании и интегрирование всех бизнес-процессов. Адизес призывает к построению интегрированных команд, способных работать вместе на достижение общих целей. Он также выделяет важность долгосрочного мышления, которое позволяет компаниям адаптироваться к изменениям на рынке и выигрывать на долгой дистанции.

Оба подхода имеют свои преимущества и применимы в разных ситуациях. Модель *Balanced Scorecard* позволяет компаниям оценить взаимосвязь между своими стратегическими целями и показателями производительности. Подход Ицхака Адизеса, с другой стороны, подчеркивает важность организации и построения эффективных команд. Оба подхода можно комбинировать и адаптировать к конкретным условиям компании.

К вопросу о применении данных стратегий хотим подчеркнуть, что выбор модели для разработки и реализации стратегий зависит от конкретных условий компании, ее размеров, целей и конкурентной обстановки.

Модель *Balanced Scorecard*, разработанная Копланом и Нортоном, является широко известной и успешно применяемой на практике моделью, которая позволяет компаниям координировать свою деятельность на всех уровнях и перспективах. Модель *Balanced*

Scorecard помогает компаниям определить свои конкурентные преимущества и эффективно управлять процессами, чтобы достигать стратегических целей. Подход Ицхака Адизеса также может быть полезен для компаний, которые сталкиваются с организационными проблемами и недостаточной интеграцией процессов. Он подчеркивает значимость долгосрочности и далеко уходящего видения.

В любом случае, лучше всего использовать подход, адаптированный к конкретным условиям компании и ее потребностям.

Также мы выделили несколько предложений по усовершенствованию этих двух подходов. Для усовершенствования подходов Ицхака Адизеса и Коплана-Нортон можно рассмотреть следующие предложения:

1. Включение социальной ответственности компании в стратегию: Современные тенденции потребительского поведения ориентированы на социальные и экологические вопросы. Включение в стратегию компании аспектов социальной ответственности может способствовать привлечению узкого круга клиентов, которые выбирают товары и услуги, произведенные компаниями с сильной социальной позицией.

2. Внедрение методов цифровизации в планирование стратегии: Использование цифровых инструментов и технологий позволяет более точно планировать и отслеживать.

Переходя к практической части данной работы, хотим привести в пример анализ основных экономических показателей таких компаний, “Coca-Cola” и “Toyota”. Динамика экономических показателей Кока-Колы – это важный индикатор эффективности стратегий компании. Для реализации успешной стратегии компании критически важно знать динамику экономических показателей, таких как выручка, прибыль, объем продаж и другие. Для разработки и реализации стратегий компаний также важно провести статистический анализ динамики их экономических показателей. Рассмотрим анализ динамики основных показателей Кока-Колы за период с 2017 по 2022 годы.

Выручка:

- В 2017 году выручка Кока-Колы составила 41,9 млрд долларов, в 2022 году - 33 млрд долларов.

- За данный период выручка компании снизилась на 21,2%.

Чистая прибыль:

- В 2017 году чистая прибыль Кока-Колы составила 6,5 млрд долларов, в 2022 году - 7,6 млрд долларов.

- За данный период прибыль компании выросла на 16,9%.

Объем продаж:

- В 2017 году объем продаж Кока-Колы составил 33,7 млрд кейсов, в 2020 году - 30,7 млрд кейсов.

- За данный период объем продаж компании снизился на 8,9%.

Анализ динамики показателей Кока-Колы показывает, что выручка компании снижалась в течение этого периода. Возможные причины - изменение потребительских предпочтений и растущая конкуренция на рынке. Однако, чистая прибыль компании росла, что говорит о том, что Кока-Кола сумела уменьшить свои издержки. Объем продаж сокращался, что могло вызвано уменьшением спроса на продукцию в связи с общими мировыми тенденциями, связанными с переходом на здоровый образ жизни.

Кроме того, для анализа эффективности работы Кока-Колы в условиях конкуренции также были рассчитаны коэффициенты ее финансовой устойчивости:

- коэффициент текущей ликвидности для Кока-Колы в 2022 году составляет 1,25;
- коэффициент быстрой ликвидности - 0,85;
- чистая маржинальность - 27,6%;
- общая маржинальность - 60,6%;
- коэффициент текущей задолженности - 0,76.

Отмечается, что у Кока-Колы достаточно высокая текучесть активов, что может указывать на риск неплатежей и несостоятельности. Коэффициент быстрой ликвидности ниже единицы, что может указывать на относительно слабую платежеспособность компании. Маржинальность Кока-Колы является высокой и соответствует отраслевым стандартам для производителей потребительских товаров.

В целом, проведенный анализ показывает, что Кока-Кола успешно справляется с конкурентными вызовами, но компания может столкнуться с вызовами в будущем в связи со снижением спроса на продукцию и необходимостью постоянной оценки и улучшения своей бизнес-модели.

Таким образом, Кока-Кола продолжает эффективно разрабатывать и реализовывать свои стратегии, что показывают устойчивый рост многих экономических показателей.

Несомненно, для дальнейшего успешного развития компания она должна совершенствовать свою бизнес-стратегию, нами было выделено четыре основных направления для усовершенствования ее стратегии. Несмотря на то, что Кока-Кола стабильно демонстрирует рост экономических показателей, есть несколько предложений по улучшению ее бизнес-стратегий:

1. Фокус на здоровье и устойчивости окружающей среды. Сегодня все большее количество потребителей сталкивается с проблемами здоровья и экологии, и компании, которые могут наилучшим образом решить эти проблемы, будут в большем спросе. Кока-

Кола может инвестировать в более здоровые напитки, а также в исследования и разработки для уменьшения экологического следа ее производства.

2. Разработка более инновационных продуктов. Чтобы оставаться конкурентоспособной на рынке напитков, Кока-Кола должна постоянно развивать новые, привлекательные продукты и укреплять свои бренды не только в США, но и в других странах.

3. Увеличение присутствия на международных рынках. Кока-Кола уже продает свои напитки во многих странах мира. Однако, компания может инвестировать в международное развитие более агрессивно, чтобы расширять свой рынок, увеличивать лояльность клиентов и увеличивать доходы.

4. Диверсификация продуктов. Кока-Кола должна разработать стратегию для диверсификации своих продуктов в соответствии с меняющимися требованиями потребителей. Компания может предлагать не только напитки, но и другие продукты в соответствии со своими брендами, например, готовые блюда и закуски.

Кока-Кола – успешная компания, но она может сделать еще больше, если будет постоянно развиваться в соответствии с требованиями клиентов и меняющимися условиями рынка

Для Тойоты был проведен статистический анализ динамики выручки, чистой прибыли и объема продаж за последние 5 лет - с 2017 по 2022 годы.

Выручка:

- В 2017 году выручка " **Toyota** " составила 26,53 трлн иен (примерно 254 млрд долларов), в 2022 году - 29,9 трлн иен (примерно 279 млрд долларов).

- За данный период выручка компании выросла на 12,8%.

Чистая прибыль:

- В 2017 году чистая прибыль "**Toyota**" была 2,31 трлн иен (примерно 22 млрд долларов), в 2022 году - 1,60 трлн иен (примерно 14,9 млрд долларов).

- За данный период чистая прибыль компании снизилась на 30,6%.

Объем продаж:

- В 2017 году объем продаж "**Toyota**" составил 10,19 млн автомобилей, в 2022 году - 8,96 млн автомобилей.

- За данный период объем продаж компании снизился на 12%.

Анализ динамики показателей показывает, что выручка "**Toyota**" росла в течение последних 5 лет, что свидетельствует о том, что компании удается увеличивать продажи и/или повышать цены на свою продукцию. Однако, чистая прибыль компании снижалась в течение этого периода, что говорит о том, что при увеличении выручки " **Toyota** "

сталкивается с возрастающими расходами, снижением маржинальности продукции и другими факторами. Объем продаж компании сокращался в течение этого периода, что может указывать на необходимость более интенсивной конкуренции на рынке, изменения в предпочтениях потребителей или другие причины.

Статистический анализ динамики экономических показателей “**Toyota**” позволяет компании лучше понимать изменения в бизнес-среде и принимать соответствующие меры для реализации и оптимизации своей стратегии в соответствии с текущей ситуацией на рынке.

Также мы сумели выделить основные направления для улучшения бизнес-стратегии компании:

1. Расширение линейки автомобилей на альтернативных источниках энергии: Тойота фокусируется на производстве гибридных и электрических автомобилей, но может увеличить инвестиции в разработку и выпуск автомобилей на других альтернативных источниках энергии (например, водород, газ и т.д.) для повышения экологической эффективности и удовлетворения потребностей покупателей.
2. Инвестирование в новые технологии: компания должна продолжать вкладывать средства в исследования и разработки новых технологий, новые материалы и производственные методы, чтобы сократить затраты на производство и улучшить качество продукции и сервиса.
3. Поддержка молодежных проектов и продуктов: компания должна инвестировать в развитие новых молодежных проектов, которые могут привлечь молодых покупателей. Также, компания может предлагать новые продукты для поддержки молодежных интересов и потребностей.
4. Развитие цифровых технологий: компания может использовать цифровые технологии, такие как автоматизация производства, совместное использование цепей поставок и улучшение своих сервисов на базе данных и искусственного интеллекта, для повышения эффективности и оптимизации работ и управления.
5. Расширение присутствия на международных рынках: Тойота уже имеет значимые позиции на мировом автомобильном рынке, но она должна усилить свои усилия в продвижении своих продуктов на международных рынках, за счет наращивания маркетинговых и рекламных программ и активного продвижения бренда.

Подводя итог вышесказанному, хотим сделать вывод, что разработка и реализация бизнес-стратегии является важным и постоянным процессом для любой компании. Бизнес-стратегия определяет курс, направление, задачи и цели компании, а также обеспечивает связь между ними и действиями сотрудников.

Процесс разработки бизнес-стратегии начинается с анализа текущей ситуации в компании, рынке, конкурентах и потребителях. Это позволяет определить внешние и внутренние факторы, которые могут влиять на достижение целей бизнеса. Затем компания должна определить свои цели, миссию и ценности, и разработать план действий для их достижения. Реализация стратегии должна включать в себя установку ключевых показателей эффективности и мониторинг их выполнения. Разработка и реализация стратегии компаний является важным элементом успеха, потому что: Стратегия помогает определить цели и задачи компании. Без ясного понимания, что компания стремится достичь, ее деятельность может стать хаотичной. Стратегия улучшает понимание конкурентной среды. Разработка стратегии позволяет компании оценить своих конкурентов, понять их сильные и слабые стороны и определить свою уникальность на рынке. Стратегия помогает лучше организовать ресурсы. Успешная стратегия компании позволяет ей оптимизировать использование своих ресурсов, повысить эффективность и эффективность своей деятельности. Стратегия позволяет сосредоточиться на сильных сторонах компании. Лучшие компании строят свою стратегию на основе своих сильных сторон, давая им преимущество на рынке. Стратегия помогает предсказать и адаптироваться к изменениям рынка. Разработка и реализация стратегии позволяет компании осмыслить изменения в отрасли и провести соответствующую реакцию, способную защитить ее позицию на рынке.

В целом, успешная стратегия позволяет компании лучше понимать свою отрасль, лучше использовать свои ресурсы и лучше конкурировать на рынке, что в конечном итоге ведет к ее успеху.

СПИСОК ЛИТЕРАТУРЫ:

1. Рубцов В.В. "Стратегический менеджмент" (2018).
2. Зигельман М.В., Берсенев Е.А. "Стратегическое управление предприятием" (2019)
3. Кузнецова О. "Как разработать и реализовать стратегический бизнес-план" (2019).
4. Сахаров В., Кистанов Д. "Стратегический менеджмент на малых и средних предприятиях" (2019).
5. Абрамов А. "Стратегический менеджмент и бизнес-планирование" (2019).

Иванова Карина Гамзатовна, студент, бакалавр, Санкт-Петербургский государственный
экономический университет, Россия, г. Санкт-Петербург
E-mail: kaizerxxx@bk.ru

Научный руководитель: **Сараханова Наталья Сергеевна**,
доцент кафедры экономики и управления предприятиями и производственными
комплексами, кандидат экономических наук, Санкт-Петербургский государственный
экономический университет

ПЕРСПЕКТИВЫ РАЗВИТИЯ ТУРИЗМА В РОССИИ

Аннотация: в статье рассмотрен туризм как явление. В частности, туризм в России имеет огромную роль в формировании микросреды государства, являясь важнейшей частью экономики России. Проведен анализ влияния туризма на конкурентоспособность страны среди прочих, важность пребывания в России туристов в сложившихся обстоятельствах ограниченности въезда и выезда. Данная тема очень актуальна на сегодняшний день, когда каждый человек старается все больше следить за собственным здоровьем, путешествовать и развиваться интеллектуально и культурно. Таким образом, все более популярными становятся активные виды спорта. Территория Российской Федерации располагает огромным количеством занятий для путешественников и гостей страны. Результатами обзора стало обозначение туристической отрасли как одной из самых перспективных в настоящее время. При условии полной вовлеченности государства в реализацию проекта туристической привлекательности.

Annotation: the article considers tourism as a phenomenon. In particular, tourism in Russia has a huge role in the formation of the microenvironment of the state, being the most important part of the Russian economy. The analysis of the impact of tourism on the competitiveness of the country, among others, the importance of tourists staying in Russia in the circumstances of limited entry and exit. This topic is very relevant today, when everyone is trying more and more to monitor their own health, travel and develop intellectually and culturally. Thus, active sports are becoming more and more popular. The territory of the Russian Federation has a huge number of activities for travelers and guests of the country. The results of the review were the designation of the tourism industry as one of the most promising at present. Subject to the full involvement of the state in the implementation of the tourism attractiveness project.

Ключевые слова: туризм, локдаун, конкурентоспособность, популяризации активных видов отдыха.

Keywords: tourism, lockdown, competitiveness, popularization of active recreation.

Земля – это огромная планета, на которой проживает большое количество людей. Все они говорят на разных языках, используют разные диалекты в зависимости от страны проживания. Существуют универсальные языки, например, английский язык, благодаря которому люди могут коммуницировать друг с другом и понимать речь собеседника. Вытекающий из этого вопрос – для чего это нужно?

Исторически сложилось так, что люди используют различный транспорт (наземный, водный и так далее) для того, чтобы посещать другие города и страны. Будь то торговля, переезд или регулярные путешествия. Путешествовать особенно важно для того, чтобы быть эмоционально здоровым, ведь поездка приносит неизгладимые впечатления и заряжает позитивной энергией. Конечно, сюда относятся и культурные впечатления. Человек расширяет кругозор, когда посещает те или иные знаковые места по всему миру. Начитанность и «насмотренность» всегда имели значение в формировании культуры личности. Все это можно объединить в одно слово – туризм.

Туризмом называется путешествие с определенной целью: спорт или активный отдых, круизный, лечебно-оздоровительный. Тут стоит остановиться поподробнее и проанализировать популяризацию туризма в России. Может ли позволить себе путешествие по России обычный обыватель? Стоит ли это того? Развита ли сфера?

Целью работы является оценка уровня сформированности такой отрасли, как туристическая, на территории Российской Федерации.

Задачи исследования:

- изучить, насколько развит туризм в России;
- рассмотреть, что распространено среди путешествующих людей более всего;
- проанализировать, какие перспективы есть у России в отрасли туризма на данный момент.

Методы исследования: логика, анализ, систематизация, сравнение, прогнозирование, обобщение статистических данных.

Результаты. В статье основной упор сделан на туристической деятельности на территории РФ. Сделаны выводы о состоятельности рынка туризма, о причинах запоздалого развития, а также проведен прогнозный расчет того, как будет развиваться отрасль в последующие годы.

Место туризма в жизни человека

Каждый человек стремится осуществить свою потребность в изучении нового, открыть для себя доселе неизвестное место посредством поездки за границу или не выезжая за пределы страны. Основная проблема, которая волнует многих граждан России на сегодняшний день, — это отсутствие как такового разнообразия мест, куда человек мог бы

поехать/полететь и т. п. Отсюда следует и второй недостаток: завышенные цены на имеющиеся туристические локации.

Что касается экономической ситуации и в целом ситуации в мире, позиция россиян усугубляется частичным или полным закрытием границ других стран для въезда. Больше нет комфортных и удобных вариантов вылететь прямым рейсом, не опасаясь попасть в неприятности. Выходит, есть все шансы привлечь путешественников именно к отечественному туризму. Для этого есть все составляющие: море для спокойного и размеренного отдыха, полноводные и широкие реки для круизного туризма, горные курорты для катания на лыжах, сноубордах и для подъемов альпинистов-профессионалов и так далее. Но насколько хорошо реализована программа развития области туризма в России? [1]

Режим локдауна в стране

Проблематичность организации путешествия сопровождается наличием обстоятельств, которые не зависят от человека. Сюда относится и коронавирусная инфекция, в связи с чем на протяжении долгого времени на всей территории России соблюдался режим карантина. Локдаун не предоставляет индивиду возможности для осуществления туристической деятельности вовсе: ни на малые расстояния, ни на совсем дальние. Безусловно, по этой же причине туристы из соседствующих стран не могли посетить страну, в результате чего международные туристские прибытия сократились на 99%. [2; 3]

Статистические данные

Для полноты картины стоит проанализировать, какое место Россия занимает в том или ином рейтинге развитости туризма. В первую очередь, нельзя не сказать о Всемирной туристской организации, основная цель которой – помощь международному туризму и туристической деятельности стран-участниц. По последним данным, в 2019 году Россия заняла 16 позицию в этом списке, а количество туристских прибытий в 2020 году стало равно 12,4 по оценке Росстата. То есть Россия показала положительную динамику по сравнению с предыдущими годами. В 2022 году страна была исключена из организации в связи с расхождением политических взглядов с остальными государствами.

Второй показатель, наглядно демонстрирующий рейтинг стран по экономической конкурентоспособности, это индекс конкурентоспособности индустрии туризма и путешествий. Ежегодно индекс публикуется в рамках Всемирного экономического форума. Среди 140 стран в 2019 году Россия заняла 39 место, значение индекса – 4,3 из 7 возможных. Это средний показатель, характеризующий то, насколько страны способны обеспечить своих граждан и насколько высоко благосостояние последних. Таким образом, Россия

показывает отличные результаты и стремится к улучшению собственных показателей в сфере туризма. [4; 5; 6]

Премия World Travel Awards

Очень важной наградой в сфере туризма является победа в номинациях премии World Travel Awards. Согласно результатам онлайн-голосования в 2021 году, Санкт-Петербург одержал победу в 4 номинациях, среди которых есть и главная - «Ведущее городское направление мира 2021». Выходит, города России привлекательны для туристов на мировом уровне, а туризм не зря остается ведущей отраслью отечественной экономики. [7]

Выводы.

Делая вывод из всего вышесказанного, туризм в Российской Федерации – перспективная сфера дальнейшего развития и применения инновационных технологий. Несмотря на трудности с распространением коронавирусной инфекции и сложной политической ситуации в пределах государства, граждане не лишены права путешествовать и в пределах России. Регионы, города федерального значения и даже другие деревни наделены большим количеством привлекательных для туристов мест. Каждый человек слышал о небезызвестном «Золотом кольце России», маршрут которого проходит через древние города Руси. Крым, Сочи и курорты Краснодарского края также знакомы каждому обывателю. Проблема, которая заключается в этих туристических направлениях, это высокая стоимость туров и мест проживания гостей. На это следует обратить особое внимание, ведь зачастую отдых в Турции становится бюджетным и предпочтительным вариантом, нежели отдых в перечисленных ранее регионах. На развитие туризма стоит обратить внимание дополнительно также и потому, что другого времени для реализации лояльности потребителям может не быть. Если говорить о перспективах туристической отрасли в Российской Федерации, то прогноз здесь положительный, потому что на данный момент созданы все условия для популяризации культурно-познавательного, экстремального, лечебно-оздоровительного и других видов отдыха в пределах страны. Остается лишь направить ресурсы и силы на реализацию планов и стратегий совершенствования сферы туризма. [3]

СПИСОК ЛИТЕРАТУРЫ:

1. Туризм в России: Википедия, свободная энциклопедия [Электронный ресурс]. URL: https://ru.wikipedia.org/wiki/Туризм_в_России#Статистическая_информация (дата обращения: 19.11.2022)
2. Федеральная служба государственной статистики: данные о туристской индустрии в России и мире за 2020 год [Электронный ресурс]. URL: <https://rosstat.gov.ru/folder/313/document/100185> (дата обращения: 19.11.2022)
3. Руксперт: туризм в России [Электронный ресурс]. URL: https://ruхpert.ru/Туризм_в_России (дата обращения: 19.11.2022)
4. Всемирная туристская организация: Википедия, свободная энциклопедия [Электронный ресурс]. URL: https://ru.wikipedia.org/wiki/Всемирная_туристская_организация#Россия (дата обращения: 19.11.2022)
5. Индекс глобальной конкурентоспособности: Википедия, свободная энциклопедия [Электронный ресурс]. URL: https://ru.wikipedia.org/wiki/Индекс_глобальной_конкурентоспособности (дата обращения: 19.11.2022)
6. Рейтинг стран мира по индексу глобальной конкурентоспособности [Электронный ресурс]. URL: <https://gtmarket.ru/ratings/global-competitiveness-index> (дата обращения: 19.11.2022)
7. Официальный сайт Администрации Санкт-Петербурга: номинация World Travel Awards [Электронный ресурс]. URL: <https://www.gov.spb.ru/press/governor/228293/> (дата обращения: 19.11.2022)

Иванова Карина Гамзатовна, студент, бакалавр, Санкт-Петербургский государственный
экономический университет, Россия, г. Санкт-Петербург
E-mail: kaizerxxx@bk.ru

Научный руководитель: **Сараханова Наталья Сергеевна**,
доцент кафедры экономики и управления предприятиями и производственными
комплексами, кандидат экономических наук, Санкт-Петербургский государственный
экономический университет

РОЛЬ ЦИФРОВИЗАЦИИ В СТРОИТЕЛЬНОЙ ОТРАСЛИ

Аннотация: в статье рассмотрено, какую роль цифровизация как явление играет в строительной отрасли в целом. Тема цифровизации особенно актуальна в последнее десятилетие. Данное явление вносит коррективы в уже существующий порядок работы и правила поведения, когда новые технологии набирают популярность и вытесняют человеческий труд. Строительство подразумевает под собой возведение зданий и прочих сооружений с использованием рабочей силы. Рабочий труд все еще играет роль в данной отрасли, но несет ли это долгосрочную перспективу? В работе приведены примеры внедрения цифровых технологий в жизнь человека. Важно знать, как скоро цифровизация затронет все сферы жизни индивида. Насколько быстро люди, занятые в строительстве, приспособятся к новейшим технологиям и станут использовать их в своей работе.

Annotation: the article examines the role of digitalization as a phenomenon in the construction industry as a whole. The topic of digitalization is especially relevant in the last decade. This phenomenon makes adjustments to the already existing work order and rules of behavior, when new technologies are gaining popularity and replacing human labor. Construction implies the construction of buildings and other structures using labor. Working labor still plays a role in this industry, but does it have a long-term perspective? The paper provides examples of the introduction of digital technologies into human life. It is important to know how soon digitalization will affect all spheres of an individual's life. How quickly people engaged in construction will adapt to the latest technologies and will use them in their work.

Ключевые слова: строительная отрасль, цифровизация, цифровой паспорт, дистанционное управление.

Keywords: construction industry, digitalization, digital passport, remote control.

В недалеком прошлом для поиска информации люди использовали газеты, книги и тому подобное. На сегодняшний день каждый человек знаком с таким понятием, как

цифровые технологии. Абсолютно всем теперь доступно и привычно пользование онлайн-магазинами, интернет-банкингом и виртуальными валютами.

Особенно заметен рост цифровой экономики за последние 15 лет. На потребителей все сильнее оказывает влияние то, что они видят собственными глазами, слышат собственными ушами на просторах Интернета (в социальных сетях, в мессенджерах, в поисковых системах и новостных лентах по типу Instagram, Facebook или Twitter). Цифровая экономика – это неминуемый процесс, непосредственно связанный с развитием цифровых компьютерных технологий, в который входят различные сервисы по предоставлению услуг. Термин же «цифровизация» тесно связан с экономикой, является неотъемлемой частью любой сферы жизнедеятельности и организации деятельности в компании или на предприятии. Другими словами, цифровизация – это замена упрощенных объектов, технологий и процессов на цифровые или автоматизированные, дабы облегчить не только деятельность в целом, но и работу индивида в частности. Интернет внедрен во все сферы нашей жизни, включая такие незаменимые аспекты жизни людей, как здравоохранение, строительство и образование.

Если речь идет о строительстве, то здесь цифровизация представляет из себя деятельность по переводу строительных процессов в упрощенный и в наиболее инновационный высокотехнологический формат. Это необходимо для того, чтобы сократить сроки изготовления продукта и уменьшить интервал производства в целом, а также повысить качество выполняемой работы. Как результат, материальные издержки уменьшаются, конкурентное преимущество растет, а бизнес-процессы оказываются оптимизированы.

Строительство имеет огромное влияние на экономику среди прочих отраслей в стране, поэтому государство заинтересовано в ее развитии, совершенствовании и цифровизации. Иначе говоря, государство готово оказать активное содействие в улучшении этой среды. Здесь нельзя не упомянуть о таком федеральном органе исполнительной власти, как Министерство строительства и жилищно-коммунального хозяйства Российской Федерации или Минстрой РФ. Создано данное ведомство было в 2013 году для осуществления выработки государственной политики в сфере градостроительства, архитектуры, ЖКХ (жилищно-коммунального хозяйства) и, конечно же, строительства.

Минстрой РФ также реализует нормативно-правовое регулирование и управляет государственным имуществом, оказывает услуги в перечисленных выше сферах.

Министерство имеет непосредственное отношение к цифровизации, ведь на данный момент существует план развития отрасли, где до 2030 года должны произойти объемные изменения в строительной среде. Сюда можно отнести создание и внедрение в

эксплуатацию сервиса «Цифровое строительство», создание особых систем управления, перевод в электронный вид документов и мероприятий, использование технологий информационного моделирования, а также единая цифровая среда, представляющая из себя рынок, состоящий из экспертов, участников и различных органов. Как итог, ожидается сокращение финансовых затрат в размере 20 процентов для капитального строительства и 30 процентов для возведения сооружений. К тому же, примечателен переход от устаревших систем контроля и слежки за процессом строительства к новейшему электронному формату, благодаря которому все будет «на своих местах» и под надежной защитой без риска возможной утечки данных.

Вдобавок ко всему вышесказанному, стоит вспомнить об особенностях нынешних реалий в период коронавирусной инфекции, распространившейся по всему миру, и введения санкций и запретов другими государствами применительно к России. Этот год стал для предпринимателей и других заинтересованных людей ярким примером того, что быстрое реагирование очень важно и необходимо. В связи с запретами на ввоз товаров на территорию России, а точнее с повышением цен на перевозку и проблематичностью их доставки до конкретного пункта, многие люди столкнулись с проблемой: возникла проблема в поставке сырья и материалов для постройки сооружений, зданий. Сырье взять нигде нельзя, в стране нет необходимого оборудования или производства, а материалы нужны. Что делать? Молниеносно реагировать и влиять на поиск выхода из затруднительного положения. Цифровизация станет одним из компонентов, на который стоит обратить свое внимание всем предпринимателям в первую очередь.

Коронавирус «вынуждает» технологии развиваться в ускоренном темпе, потому что до его появления дистанционное управление, дистанционная работа и другие сопутствующие процессы в России были плохо разработаны. Магазин продуктов, шопинг, учеба – все это теперь во многих странах приходится делать из дома. Локдаун имеет свои преимущества и недостатки, но остается фактом тот момент, что ко всему нужно привыкать и учиться находить выход из любой затруднительно сложившейся ситуации. Следует обратить внимание на цифровизацию в строительстве как способ улучшить жизнедеятельность компаний в лучшую сторону. Благодаря инновациям в этой сфере, дистанционное управление становится не проблемой, а качественно сформированной системе взаимодействия сотрудников, руководителей и производства.

Например, появление на территории Москвы и применение на практике такого документа, как цифровой паспорт. Важной новостью, имеющей прямое отношение к строительству в целом, стало закрепление цифрового паспорта как единого источника информации в деятельности организации. Пока что это распространяется только на город

Москва, но речь идет о расширении поля обязательного наличия цифрового паспорта по всей России. Данный документ представляет из себя источник, в котором хранится информация о всех введенных в эксплуатацию, реконструируемых, строящихся и выведенных из эксплуатации помещений, жилых домов и других помещений.

Гарантируется, что сведения, содержащиеся в паспорте, являются достоверными и несут в себе только актуальную информацию, структурированную для эффективности и результативности планирования строительства, ведения этого процесса и получения качественного и достойного результата. Здесь и видеоматериалы, и фотоматериалы, и графики строительства.

В заключение ко всему сказанному выше, можно подытожить то, насколько значима цифровизация. Цифровые технологии и экономика в целом оказывают огромное влияние на развитость и современность страны, на конкурентоспособность лидера на мировом рынке.

Существуют рейтинги развития цифровой экономики в мире, необходимые для того, чтобы

понять, какое место Россия занимает среди других стран по тем или иным показателям. Во-первых, индекс IDI, расшифровывающийся как индекс развития ИКТ от международного союза электросвязи. Россия здесь занимает 43 место, показывая срединные значения и ниже. Примечательно, что по уровню проникновения мобильных телефонов страна занимает лидирующие позиции, сохраняя высокий уровень начального образования. Во-вторых, индекс GCI. Глобальный индекс подключений позволяет узнать, какой статус занимает страна в области развития цифровой экономики. Россия в этом списке расположилась где-то в середине, имея отрицательный тренд среди 50 лидирующих стран.

Таким образом, зачастую в таких рейтингах и списках Россия показывает не столь высокие результаты, потому что объема финансирования недостаточно для расширения влияния цифровизации на все отрасли.

Цифровизация в строительной отрасли начинает набирать обороты в России и в мире. Внедрение технологий в цифровую экономику строительной отрасли происходит неохотно, многие компании до сих пор инвестируют лишь малую долю из всего объема. Но по прошествии столького времени, руководители организаций и управленцы в компаниях начинают осознавать, что без цифровизации ничего невозможно и именно она является двигателем прогресса. Многие предприятия уже делают огромный упор на цифровую экономику и закладывают средства на совершенствование цифровых технологий. Такая стратегия с большой вероятностью позволит организации добиться больших успехов, будь то строительная сфера, сфера здравоохранения и так далее.

*Долматова А.С.,
преподаватель истории,
АНПОО «Кубанский институт профессионального образования»,
Россия, г. Краснодар.*

ЖИЗНЕННЫЙ ПУТЬ ВЕРЫ ЗАСУЛИЧ ОТ УЧИТЕЛЬНИЦЫ ДО РЕВОЛЮЦИОННОЙ ТЕРРОРИСТКИ

Аннотация: статья посвящена изучению биографии революционной террористки Веры Засулич. Рассмотрено, кем она была до статуса революционерки, ее образование и деятельность. Проанализирован процесс перемещения Засулич по разным городам страны с целью вступления в тайные общества. Раскрыто, в какую преступную деятельность она была вовлечена и кто из лидеров тайных кружков ее направлял. Сделан вывод о том, что наличие образования и ближайшее окружение напрямую влияет на формирование преступных замыслов.

Ключевые слова: Вера Засулич, восстание, мятеж, революция, революционный терроризм.

Annotation: the article is devoted to the study of the biography of the revolutionary terrorist Vera Zasluch. It is considered who she was before the status of a revolutionary, her education and activities. The process of moving Zasluch to different cities of the country in order to join secret societies is analyzed. It has been revealed what criminal activity she was involved in and which of the leaders of secret circles directed her. It is concluded that the presence of education and the immediate environment directly affects the formation of criminal intentions.

Keywords: Vera Zasluch, uprising, mutiny, revolution, revolutionary terrorism.

Дворянка по происхождению Вера Ивановна Засулич (1849-1919) достаточно много путешествовала по стране, пока не нашла то место жительства, которое ей по душе. Родилась она в Смоленской губернии. Прожив там до подросткового возраста, уехала в Казань и получила профессию учительницы на дому, закончив Родионовский институт благородных девиц. После этого в Смоленск не вернулась, а решила перебраться в столицу – Петербург, чтобы начать работать по профессии. Реализовать планы не получилось, и Засулич поехала дальше, остановившись в Серпухове. Карьеру начала с должности писаря у мирового судьи. Через год поняла, что ее все-таки тянет обратно в Петербург, поэтому снова уехала туда.

На этот раз ее попытка в устройстве на работу была более успешной, чем прежде, так как Засулич дали должность переплетчицы. Однако это было всего лишь средством проживания, а на самом деле душа девушки лежала совершенно к другому. Именно в столице она начала знакомиться с людьми достаточно свободных взглядов, которые делились с ней разными мыслями, в том числе и революционной направленности. Одним из таких людей, с которым ей нравилось больше всего общаться, был Сергей Нечаев. В 1869 г. он организовал тайное общество «Народная расправа», для вербовки членов которой он применял обман и мистификацию. Возможно, именно это и повлияло на решение Засулич вступить в эту организацию, так как в Нечаеве, абсолютно незнакомом для нее ранее, она увидела своего идейного вдохновителя на будущие противоправные свершения. «Народная расправа» была не только радикальным обществом, но еще не террористической структурой. Там у всех участников были свои задачи, которые они ежедневно выполняли. Задача Засулич заключалась в том, что она должна была быть посредником в передаче Нечаеву тайных писем из-за границы. Несмотря на скрытый характер деятельности общества, о нем все равно знали и вели за ним слежку. На одной из таких слежек попала Засулич. Её арестовали и возбудили уголовное дело, названное по имени руководителя «нечаевским».

Путешествия Веры по стране продолжились, только теперь они происходили уже не по её воле. Изначально почти год она провела в тюремном заключении в одном из исправительных учреждений. Таковым является первая городская тюрьма Санкт-Петербурга - Литовский замок. В этот же год входило отбывание наказания еще в одном исправительном учреждении - Петропавловской крепости. После этого её отправили подальше от столицы в посёлок Крестцы Новгородской губернии, а далее в Тверь. Однако новой жизни она не начала и от своих взглядов не отказалась. В Твери она занялась распространением запрещённой литературы, чтобы как можно больше человек узнали о тайных обществах. Так предполагалось привлечь туда новых участников и расширить состав людей с радикальными идеями. После этого Засулич сослали ещё дальше - в г. Солигач Костромской губернии, а позже - в Харьков. Все это время за ней не переставала следить полиция, так как такие люди, как Вера в любой момент могут внезапно совершить очередной антигосударственный поступок.

Не имея прежних связей с Нечаевым, Вера решила найти нового покровителя и на юге вступила в революционный кружок «Южные бунтари», который возглавлял Михаил Бакунин. Основную свою силу они видели в сельской местности, а именно в крестьянах, живущих там. Члены кружка были уверены, что крестьяне настроены против государя, их нервы на пределе и любое ущемление их прав может послужить вспышкой для народного

восстания, которое они сразу же бы возглавили. Отсюда вытекало стремление побуждать крестьян к активному протесту повсюду, где только представлялась малейшая возможность. Набравшись ещё больше революционной теории, Засулич решила перейти к практике и стать организатором собственного восстания. Она самостоятельно привлекла на свою сторону большое количество крестьян, но желаемого результата не было. Поняв, что она скоро перейдет из состояния «надзора» в состояние «ареста», Вера решила спрятаться в столице. Там она вступила в третье общество «Земля и Воля» и стала работать в «Вольной русской типографии». Здесь она уже помогала издавать нелегальную литературу.

Таким образом, несмотря на то, что Вера Засулич получила достойное образование в юности, она решила связать свою жизнь с революционной деятельностью. В ее случае такой фактор, как наличие образования, имеет отрицательное значение. Получение знаний от других людей и саморазвитие может вызвать в человеке желание узнавать об этом мире все, даже то, что является запрещенным. Чем умнее становилась Засулич, тем больше ей хотелось заниматься противоправной деятельностью. На это сильно повлиял ее круг общения, который состоял только из лиц со взглядами революционной направленности. За короткий период своей жизни после обучения она успела вступить в тайный кружок, отбыть наказание в тюрьмах и ссылках, после этого вступить в еще 2 тайных кружка, все это время принимать участие в нелегальной антигосударственной деятельности и даже сделать попытку организации крестьянского восстания. Высокий уровень образованности и революционное окружение повлияли на превращение Засулич в преступницу.

Библиографический список:

1. Волков, А. П. Истоки революционного экстремизма в России второй половины XIX века / А. П. Волков, Л. А. Шайпак, А. В. Маньков // Вестник Екатеринбургского института. – 2017. – № 4(40). – С. 17-24. – EDN XMZTZR.
2. Крайнова, Н. А. Литовский замок (первая городская тюрьма Санкт-Петербурга) / Н. А. Крайнова, Н. В. Радошнова // Ученые записки юридического факультета. – 2021. – № 1. – С. 14-17. – EDN EJXODU.
3. Маньков, А. В. Терроризм в России: исторические аспекты (вторая половина XIX - начало XX века) / А. В. Маньков // Вестник Чувашского университета. – 2018. – № 4. – С. 84-100. – EDN YRJLNB.
4. Пелевин, Ю. А. Южные бунтари и "Чигиринский заговор" / Ю. А. Пелевин // Российская история. – 2014. – № 1. – С. 130-150. – EDN RYYSRT.

Ипатова Кристина Михайловна

студентка 6 курса педиатрического факультета

ФГБОУ ВО Смоленский ГМУ

Россия, Смоленск, ул. Крупской, 28, 214019

E-mail: ipat.kristinochka@icloud.com

Левина Ирина Сергеевна

студентка 6 курса педиатрического факультета

ФГБОУ ВО Смоленский ГМУ

Россия, Смоленск, ул. Крупской, 28, 214019

E-mail: irina.levina.99@mail.ru

Войтенкова Ольга Валентиновна

к.м.н, доцент кафедры госпитальной педиатрии

с курсом неонатологии ФДПО

ФГБОУ ВО Смоленский ГМУ

Россия, Смоленск, ул. Крупской, 28, 214019

E-mail: woi-olga@yandex.ru

**ФАКТОРЫ РИСКА РОЖДЕНИЯ НЕДОНОШЕННЫХ ДЕТЕЙ И СТРУКТУРА
ПАТОЛОГИИ НЕОНАТАЛЬНОГО ПЕРИОДА, В ЗАВИСИМОСТИ ОТ
ГЕСТАЦИОННОГО ВОЗРАСТА**

Аннотация. По данным Всемирной организации здравоохранения, ежегодно, раньше положенного срока, рождается более 15 млн детей во всем мире, что является глобальной проблемой. Здоровье таких деток, вызывает тревогу у многих специалистов, в связи со значительным процентом среди них инвалидов, детей с тяжелыми соматическими заболеваниями. До сих пор нет единого доказанного мнения, почему малыши рождаются раньше положенного срока. Недоношенность связана со многими факторами и нередко несколько из них действуют одновременно. В данной статье, для исследования были взяты 95 историй недоношенных детей в ОГБУЗ «Клиническая больница №1» Перинатального центра города Смоленск. Были выделены 4 группы детей, в зависимости от ГВ. В статье были проанализированы факторы риска рождения недоношенных детей и структура патологии неонатального периода, в зависимости от гестационного возраста. Анализ показал, что во всех группах, у матерей был выявлен отягощённый соматический и гинекологический анамнез, а так же патологический характер беременности. Среди

структуры патологии неонатального периода лидирующую позицию занимали, заболевания центральной нервной системы и сердечно-сосудистой.

Ключевые слова: недоношенность, факторы риска, патологии неонатального периода.

Annotation. According to the World Health Organization, every year, more than 15 million children are born prematurely around the world, which is a global problem. The health of such children is of concern to many specialists, due to a significant percentage of them with disabilities, children with severe somatic diseases. There is still no single proven opinion why babies are born before the due date. Prematurity is associated with many factors and often several of them act simultaneously. In this article, 95 stories of premature babies were taken for the study in the OGBUZ "Clinical Hospital No. 1" of the Perinatal Center of the city of Smolensk. 4 groups of children were identified, depending on the GW. The article analyzed the risk factors for the birth of premature babies and the structure of the pathology of the neonatal period, depending on the gestational age. The analysis showed that in all groups, mothers had a burdened somatic and gynecological history, as well as the pathological nature of pregnancy. Among the structure of pathology of the neonatal period, the leading position was occupied by diseases of the central nervous system and cardiovascular system.

Keywords: prematurity, risk factors, neonatal pathology.

Актуальность. Роды, наступившие при сроке от 22 до 37 полных недель – одна из главных проблем акушерства и перинатологии. По оценкам, в 2020 году 13,4 миллиона младенцев родились раньше положенного срока. Это более чем 1 из 10 младенцев. И к большому сожалению, приведенная статистика практически остается неизменной, несмотря на внедрение и использование новых методов профилактики, диагностики и лечения. [10,11,12,7,6].

В РФ ежегодно рождается около 120 тысяч недоношенных детей, которые определяют высокий уровень неонатальной заболеваемости и смертности. Их смертность в 10 раз выше, чем у доношенных, а заболеваемость доходит до 70–80 %, что является важной проблемой для государства. [13,14,9,15]

Данная проблема охватывает все этапы развития ребенка в системе «мать-плацента-плод», включая в себя экстрагенитальную патологию, репродуктивную дисфункцию, а так же осложненное течение беременности и родов. Актуальным остается выявление комплекса факторов риска в реализации преждевременны родов для создания научно-обоснованных профилактических программ.[1,16,17,8,18,19]

цель исследования

изучить факторы риска рождения недоношенных детей и структуру патологии неонатального периода.

материалы и методы

Для анализа были взяты 95 историй развития детей, рожденных ранее положенного срока в ОГБУЗ «Клиническая больница №1» Перинатального центра города Смоленск. Были выделены 4 группы, в зависимости от степени недоношенности: 1-я группа – 32 ребенка с ГВ 35-36 нед; 2-я группа – 32 ребенка с ГВ 32-34 нед; 3-я группа – 19 детей с ГВ 29 - 31 нед; 4-я группа – 12 детей с ГВ 27-28 нед. При анализе документации учитывались же возраст, соматический и гинекологический анамнез матерей, особенности течения беременности, а так же клинический диагноз при рождении.

Статистическая обработка данных, которые были получены в ходе исследования, производилась общепринятыми методами вариационной статистики на компьютере с использованием программы Microsoft Excel 2020. Достоверность результатов оценивалась из расчета F-критерия Фишера, различие считали достоверным при $p < 0,01$.

результаты и обсуждения

Для изучения факторов риска рождения недоношенных детей, важно принимать во внимание возраст, соматический и гинекологический анамнез матерей, а так же особенности течения беременности.

Таблица 1

Возраст матерей

	1 группа (ГВ 35-37 нед) n=32	2 группа (с ГВ 32-34 нед) n=32	3 группа (с ГВ 29-31 нед) n=19	4 группа (с ГВ менее 29 нед) n=12
15-20 лет	2 p<0,01	2 p<0,01	1 p<0,01	1 p<0,01
21-25 лет	3 p<0,01	3 p<0,01	1 p<0,01	1 p<0,01
26-30 лет	7 p<0,01	4 p<0,01	10 p<0,01	5 p<0,01
31-35 лет	13 p<0,01	10 p<0,01	3 p<0,01	4 p<0,01
36-40 лет	7 p<0,01	13 p<0,01	4 p<0,01	1 p<0,01

При изучении демографических показателей (табл.1), преждевременные роды достоверно ($p<0,01$) чаще встречались у матерей старше 30 лет.

Таблица 2

Соматические заболевания матерей

	1 группа (ГВ 35-37 нед) n=32	2 группа (с ГВ 32-34 нед) n=32	3 группа (с ГВ 29-31 нед) n=19	4 группа (с ГВ менее 29 нед) n=12
Миопия	5 $p<0,01$	6 $p<0,01$	1 $p<0,01$	1 $p<0,01$
Варикозная болезнь вен нижних конечностей	2 $p<0,01$	0 p=0	0 p=0	0 p=0
Хронический гастрит	5 $p<0,01$	5 $p<0,01$	1 $p<0,01$	1 $p<0,01$
Хроническая никотиновая интоксикация	2 $p<0,01$	2 $p<0,01$	4 $p<0,01$	7 $p<0,01$
Хронический пиелонефрит	3 $p<0,01$	6 $p<0,01$	5 $p<0,01$	6 $p<0,01$
Саркоидоз	1 $p<0,01$	0 p=0	0 p=0	0 p=0
Хронический цистит	1 $p<0,01$	0 p=0	0 p=0	0 p=0
Артериальная гипертензия	5 $p<0,01$	6 $p<0,01$	4 $p<0,01$	7 $p<0,01$
Ожирение	5 $p<0,01$	1 $p<0,01$	1 $p<0,01$	0 p=0

Иммунная тромбоцитопения	0 p=0	1 p<0,01	0 p=0	0 p=0
Сахарный диабет 2 типа	0 p=0	1 p<0,01	1 p<0,01	5 p<0,01
Хронический панкреатит	0 p=0	0 p=0	0 p=0	1 p<0,01

Проанализированная структура соматических заболеваний матерей, совпадает с описанными данными в литературных источниках.[2, 3, 4, 5] В анамнезе женщин (табл.2), родивших детей 1-й группы, наиболее частой соматической патологией является артериальная гипертензия (5 женщин, 17% случаев), ожирение (5 женщин, 17% случаев), хронический гастрит (5 женщин, 17% случаев) и миопия (5 женщин, 17% случаев), 2-й группы – хронический пиелонефрит (6 женщин, 21% случаев), миопия (6 женщин, 21% случаев), артериальная гипертензия (6 женщин, 21% случаев) и хронический гастрит (5 женщин, 18% случаев), 3-й группы – хронический пиелонефрит (5 женщин, 28% случаев), хроническая никотиновая интоксикация (4 женщины, 24% случаев) и артериальная гипертензия (4 женщины, 24% случаев), 4-й группы – хроническая никотиновая интоксикация (7 женщины, 25% случаев), артериальная гипертензия (7 женщин, 25% случаев), хронический пиелонефрит (6 женщин, 21% случаев), и сахарный диабет 2 типа (5 женщин, 17% случаев). Все показатели достоверны значимы (p<0,01).

Таблица 3

Гинекологический анамнез матерей

	1 группа (ГВ 35-37нед) n=32	2 группа (с ГВ 32-34 нед) n=32	3 группа (с ГВ 29-31 нед) n=19	4 группа (с ГВ менее 29 нед) n=12
Миома матки	10 p<0,01	7 p<0,01	5 p<0,01	6 p<0,01
Резекция яичника	0 p=0	0 p=0	0 p<0,01	1 p<0,01

Эндометриоз	6 p<0,01	6 p<0,01	4 p<0,01	4 p<0,01
Дисплазия шейки матки	0 p=0	0 p=0	1 p<0,01	0 p=0
Хронический сальпингоофарит	1 p<0,01	0 p=0	0 p=0	1 p<0,01
Миомэктомия	1 p<0,01	0 p=0	1 p<0,01	1 p<0,01
Хронический аднексит	1 p<0,01	0 p=0	0 p=0	1 p<0,01
Гидросальпингит	1 p<0,01	1 p<0,01	0 p=0	1 p<0,01
Киста яичников	1 p<0,01	1 p<0,01	1 p<0,01	1 p<0,01

Так же, необходимо учитыватьотягощённый гинекологический анамнез (табл.3), который так же идентичным уже имеющимся данным. [2, 3, 4, 5] У всех женщин, достоверно ($p<0,01$), первом месте занимает – миома матки: в 1-й группе (10 женщин, 47% случаев), 2-й группе (7 женщин, 46% случаев), 3-й группе (5 женщин, 42% случаев), 4-й группе (6 женщин, 39% случаев). Второе место – эндометриоз: в 1-й группе (6 женщин, 28% случаев), 2-й группе (6 женщин, 40% случаев), 3-й группе (4 женщины, 34% случаев), 4-й группе (4 женщины, 26% случаев).

Таблица 4

Особенности течения беременности

	1 группа (ГВ 35-37нед) n=32	2 группа (с ГВ 32-34 нед) n=32	3 группа (с ГВ 29-31 нед) n=19	4 группа (с ГВ менее 29 нед) n=12
Вульвовагинит	6 p<0,01	0 p=0	5 p<0,01	6 p<0,01

ИЦН	1 p<0,01	0 p=0	5 p<0,01	1 p<0,01
ХФПН	1 p<0,01	8 p<0,01	1 p<0,01	0 p=0
Лабиальный герпес	1 p<0,01	0 p=0	1 p<0,01	0 p=0
Преэклампсия тяжелая	1 p<0,01	7 p<0,01	0 p=0	5 p<0,01
Анемия, средней степени	7 p<0,01	7 p<0,01	7 p<0,01	5 p<0,01
ОРВИ	5 p<0,01	6 p<0,01	5 p<0,01	6 p<0,01
ГСД	6 p<0,01	6 p<0,01	0 p=0	0 p=0
НМПК 3 степени	1 p<0,01	0 p=0	2 p<0,01	0 p=0
Полное предлежание плаценты	0 p=0	1 p<0,01	0 p=0	0 p=0
ЗВУР	0 p=0	0 p=0	0 p=0	1 p<0,01
Приросшая плацента	0 p=0	1 p<0,01	0 p=0	1 p<0,01
Ретрохориальная гематома	0 p=0	1 p<0,01	0 p=0	0 p=0
Краевая отслойка плацента	0 p=0	0 p=0	0 p=0	1 p<0,01

Особенности течения беременности В 1-й группе детей, у матерей во время беременности (табл.4) наиболее часто отмечались: анемия средней степени тяжести – 7 женщин, 24% случаев, вульвовагинит – 6 женщин, 22% случаев, ГСД – 6 женщин, 22% случаев и ОРВИ – 5 женщин, 17% случаев. Во 2-й группе: ХФПН – 8 женщин, 22% случаев, преэклампсия

тяжелая – 7 женщин, 19% случаев, анемия средней степени тяжести – 7 женщин, 19% случаев, ОРВИ – 6 женщин, 17% случаев и ГСД – 6 женщин, 17% случаев. В 3-й группе: анемия средней степени тяжести – 7 женщин, 27% случаев, вульвовагинит – 5 женщин, 19% случаев, ИЦН – 5 женщин, 19% случаев и ОРВИ – 5 женщин, 19% случаев. В 4-й группе: вульвовагинит – 6 женщин, 23% случаев, ОРВИ – 6 женщин, 23% случаев, преэклампсия тяжелая – 5 женщин, 19% случаев, анемия средней степени тяжести – 5 женщин, 19% случаев. Все показатели достоверны значимы ($p < 0,01$). Полученные результаты подтверждают данные из проанализированной литературы. [2, 3, 4, 5]

Таблица 5

Клинический диагноз при рождении

Заболевания	1 группа (ГВ 35-37 нед)	2 группа (с ГВ 32-34 нед)	3 группа (с ГВ 29-31 нед)	4 группа (с ГВ менее 29 нед)
МААС (ООО,АРХ)	29 $p < 0,01$	27 $p < 0,01$	16 $p < 0,01$	12 $p < 0,01$
Гипоксически – ишемическое поражение ЦНС, церебральная ишемия 1 ст.	17 $p < 0,01$	14 $p < 0,01$	2 $p < 0,01$	2 $p < 0,01$
Гипоксически – ишемическое поражение ЦНС, церебральная ишемия 2 ст.	2 $p < 0,01$	5 $p < 0,01$	3 $p < 0,01$	4 $p < 0,01$
Гипоксически – ишемическое поражение ЦНС, церебральная ишемия 3 ст.	2 $p < 0,01$	3 $p < 0,01$	3 $p < 0,01$	4 $p < 0,01$
Гипоксически – геморрагическое поражение ЦНС (ВЖК 2)	2 $p < 0,01$	4 $p < 0,01$	4 $p < 0,01$	2 $p < 0,01$

Врожденная пневмония, неуточненной этиологии, тяжелой степени тяжести.	7 p<0,01	9 p<0,01	11 p<0,01	9 p<0,01
РДСН	7 p<0,01	10 p<0,01	9 p<0,01	8 p=0
Неонатальная желтуха недоношенных	18 p<0,01	11 p<0,01	5 p<0,01	0 p=0
Ретинопатия недоношенных	2 p<0,01	5 p<0,01	7 p<0,01	9 p<0,01
ВУИ, неуточненной этиологии, средней степени тяжести.	1 p<0,01	3 p<0,01	2 p<0,01	4 p<0,01
Наследственный синдром Клиппеля – Треноне	1 p<0,01	0 p=0	0 p=0	0 p=0
ГБН по АВО – системе, желтушная форма, легкой ст, неосложненная	1 p<0,01	0 p=0	0 p=0	0 p=0
Синдром Протея	1 p<0,01	0 p=0	0 p=0	0 p=0

БЛД, форма,тяжелой ст тяжести	новая	0 p=0	0 p=0	0 p=0	1 p<0,01
-------------------------------------	-------	----------	----------	----------	-------------

Анатомическая и функциональная незрелость органов и систем недоношенного способствует формированию ряда патологических состояний. Изучение патологии (табл.5) недоношенных детей в раннем неонатальном периоде достоверно ($p<0,01$) показало, что во всех группах первое место занимают МАРС (ООО, ОАП): в 1-й группе – 29 детей (33%), во 2-й группе – 27 детей (30%), в 3-й группе – 16 детей (16%), а в 4-й группе – 12 детей (24%). Второе место занимает патология ЦНС: так, церебральная ишемия 1 степени в 1-й группе встречается у 17 детей (19%), во 2-й группе – у 14 детей (15%), а в двух последних группах – у 2 детей (4%); церебральная ишемия 2 степени в 1-й группе отмечается у 2 детей (2%), во 2-й группе – у 5 детей (6%), в 3-й группе – у 3 детей (5%), а в 4-й группе – у 4 детей (7%); церебральная ишемия 3 степени была выявлена у 2 детей (2%) в 1-й группе и 3 детей (5%) в трех последних группах; ВЖК 2 степени в 1-й группе – у 2 детей (2%), во 2-й группе – у 4 детей (4%), в 3-й группе – у 4 детей (7%), а в 4-й группе – у 2 детей (4%). Также, наиболее часто у детей 1-й группы отмечались: неонатальная желтуха – 18 детей (20%), РДСН – 7 детей (8%), 2-й группы: неонатальная желтуха – 11 детей (12%), РДСН – 10 детей (11%) и ретинопатия недоношенных – 5 детей (6%), 3-й группы: РДСН – 9 детей (16%), ретинопатия недоношенных – 7 детей (12%) и неонатальная желтуха – 5 детей (9%), 4-й группы: ретинопатия недоношенных – 9 детей (17%), РДСН – 8 детей (14%) и ВУИ – 4 детей (7%). Инфекционная патология была представлена врожденной пневмонией, которая занимала ведущее место: в 1-й группе – 7 детей (8%), во 2-й группе – 9 детей (10%), в 3-й группе – 11 детей (12%), а в 4-й группе – 9 детей (17%). Структура патологии неонатального периода, выявленная в ходе нашего исследования, совпадает с описанной, в других имеющихся исследованиях. [2, 3, 4, 5]

ВЫВОДЫ

К причинам недоношенности относят ряд факторов, из которых наиболее значимыми являются клинические. Из полученных данных, у матерей всех 4-х групп отмечается отягощенный гинекологический и соматический анамнез, а так же патологический характер течения беременности. Анатомическая и функциональная незрелость органов и систем, недоношенного ребенка, способствует формированию ряда патологических состояний. Анализ показал, что ведущее место занимает патология сердечно-сосудистой системы и ЦНС.

литература

1. Акушерство: Национальное руководство / под ред. Г.М. Савельевой, Г.Т. Сухих, В.Н. Серова, В. Е. Радзинского. – 2-е изд., перераб. и доп. - М: ГЭОТАР-Медиа, 2019. - 1080 с.
2. Блинецова Е.А., Антонова Л.К., Кулакова Н.И. Особенности течения неонатального периода у недоношенных детей с задержкой внутриутробного периода // Неонатология: новости, мнения, обучение. 2017. - №3. - С. 83-88.
3. Боконбаева С.Дж., Урматова Б.К., Ким Е.Г. Факторы риска и структура заболеваемости и смертности недоношенных детей // Международный журнал прикладных и фундаментальных исследований. – 2022. – № 6. – С. 27-33.
4. Кривицкая Л.В. Недоношенные дети: факторы риска, отдаленные последствия. Проблемы здоровья и экологии. 2018;(2):15-19.
5. Марат А, Укыбасова Т. Структура и факторы риска преждевременных родов. Журнал клинической медицины Казахстана. 2017;3 (45 специальный выпуск):14-7.
6. Преждевременные роды. Клинические рекомендации (утверждены Минздравом России). Законы, кодексы и нормативно-правовые акты Российской Федерации; 2016. [обновлено 24.06.2020].
7. Радзинский В.Е., Костин И.Н., Оленев А.С., Гагарев Ч.Г., Парыгина А.Н., Гаврилова А.А. и др. Преждевременные роды – нерешенная мировая проблема. Акушерство и гинекология: новости, мнения, обучение, 2018; 6(S3): 55-64. DOI: 10.24411/2303-9698-2018-13909
8. Радзинский В.Е. Акушерская агрессия. М.: Status Praesens; 2017. 872 с.
9. Факторы риска и структура заболеваемости и смертности недоношенных детей // Международный журнал прикладных и фундаментальных исследований. – 2022. – № 6 – С. 27-33
10. Ohuma E, Moller A-B, Bradley E (in press). National, regional, and worldwide estimates of preterm birth in 2020, with trends from 2010: a systematic analysis. Lancet. 2023.
11. United Nations Inter-agency Group for Child Mortality Estimation (UN IGME). ‘Levels & Trends in Child Mortality: Report.
12. Salimah R. Walani.Global burden of preterm birth.International Journal of Gynecology & Obstetrics.2020; 150: 31–33.DOI: 10.1002/ijgo.131955
13. Prediction of mortality in very premature infants: a systematic review of prediction models. Med-lock S. et al. PLoS One. 2011. Vol. 6. No. 9. P. 234–241.
14. Morbidity and Mortality of Infants With Very Low Birth Weight in Japan: Center Variation / Kusu-da S. et al. Pediatrics. 2006. Vol. 118. P. 1130–1138.
15. Kostin I.N., Knyazev S.A., Straight Talk. Status Praesens. Ginekologiya, Akusherstvo, Besplodnyi Brak. 2018; 6(53): 20–27 (In Russ.).

16. Frey, H.A. The epidemiology, etiology, and costs of preterm birth / H.A. Frey, M.A. Klebanoff // *Semin. Fetal. Neonatal. Med.* – 2016. – Vol.21, N 2. – P. 68–73.
17. Morgan, T. K. Role of the Placenta in Preterm Birth: A Review / T. K. Morgan // *Am J. Perinatol.* – 2016. – Vol. 33, N3. – P. 258–266.
18. Kibel M. Outcomes of pregnancies complicated by preterm premature rupture of membranes between 20 and 24 weeks of gestation. *Obstetrics and Gynecology*. 2016; 128(2): 313–320. DOI: 10.1097/AOG.0000000000001530
19. Wagner Ph., Sonek J., Mayr S., Abele H., Goelz R., Hoopmann M., Kagan K.O. Outcome of pregnancies with spontaneous PPRM before 24+0 weeks' gestation. *Eur. J. Obstet. Gynecol. Reprod. Biol.* 2016; 203: 121–126. DOI: 10.1016/j.ejogrb.2016.05.018

Саяхутдинова Милена Ильшатовна
Бакалавр архитектуры, СПбГАСУ,
Российская Федерация, г.Санкт-Петербург
milena.sayahutdinova@yandex.ru

Мартыненко Артем Андреевич
Бакалавр архитектуры, СПбГАСУ,
Российская Федерация, г.Санкт-Петербург
martovskiy27@yandex.ru

ПРИНЦИПЫ ФОРМИРОВАНИЯ ЖИЛЫХ КВАРТАЛОВ ГОРОДОВ КРАЙНЕГО СЕВЕРА

Аннотация: Территории Крайнего Севера и Арктики являются экономически и стратегически важным ресурсом нашей страны. Формирование грамотной застройки северных городов поможет бороться с возросшей в последние годы миграцией трудоспособного населения. В статье приводятся выявленные принципы формирования градостроительной ситуации и рекомендации к проектированию зданий и сооружений в северных регионах.

Annotation: The territories of the Far North and the Arctic are an economically and strategically important resource of our country. The formation of competent development of northern cities will help to combat the increased migration of the able-bodied population in recent years. The article presents the identified principles of the formation of the urban situation and recommendations for the design of buildings and structures in the northern regions.

Ключевые слова: Крайний Север, застройка, инфраструктура, общественные пространства

Keywords: Far North, development, infrastructure, public spaces

В последние годы стабильно возрастает интерес к освоению и развитию территорий Крайнего Севера и Арктики. Для обозначения архитектурной деятельности в северных условиях даже был введен отдельный термин – «Архитектура высоких широт».

Для России северные территории, занимающие примерно 57% всей территории страны, являются стратегически и экономически важным ресурсом.

Однако в течение нескольких десятилетий наблюдается увеличенный отток населения из северных регионов. Одной из причин является неприспособленная к экстремальным климатическим условиям городская среда, а также отсутствие системы общественных пространств, способных обеспечить необходимый уровень комфорта и социального взаимодействия жителей.

В качестве основных недостатков планировочной структуры северных городов можно выделить:

- отсутствие пешеходного и зеленого каркаса города;
- отсутствие благоустройства рекреационных зон;
- хаотичная жилая застройка;
- отсутствие удобных пешеходных маршрутов, связывающих основные общественные пространства;
- радиус доступности социальных учреждений не охватывает всю жилую застройку;
- малое количество инфраструктуры, способной создать условия для комфортной жизни людей.

Влияние условий Крайнего Севера на комфортность среды также обусловлено рядом факторов, среди которых наиболее важными в контексте проектирования являются:

- суровые природно-климатические условия;
- «вечная мерзлота»;
- резкие перепады естественной освещенности (полярный день, полярная ночь);
- сложности логистики сборных конструктивных элементов;

Особые природные и климатические условия районов Крайнего Севера определяют специальные требования к проектированию (защита от снеговых и ветровых нагрузок, поднятый от уровня земли первый этаж, устройство теплых проходных галерей между корпусами и двойных тамбуров, увеличенная ширина жилых секций для повышения энергоэффективности зданий), возведению (устройство свайного фундамента, возможность строительства в ограниченный период времени) и эксплуатации зданий и сооружений.

На основе анализа генеральных планов (в частности г.Салехард, ЯНАО) были выделены основные пути развития территории:

1. Реорганизация жилой зоны.

Возведение на месте хаотичной и аварийной малоэтажной застройки секционных домов со встроенными функциями в пространстве первого этажа.

2. Создание ветрозащитного фронта вдоль наветренных участков.

Данный прием необходим для противодействия ветровым нагрузкам и снегозаносам во внутренних дворах

3. Размещение в жилой застройке объектов социальной инфраструктуры.

Связь основных общественных объекты и создание коротких и удобных путей передвижения поможет существенно сократить время в пути от дома до детского сада/школы/спортивного центра/больницы, что особенно важно в условиях сурового арктического климата.

4. Создание пешеходных направлений, связывающих основные точки притяжения людей.

В контексте проектирования зданий и сооружений, а также малых архитектурных форм, можно выделить следующие принципы:

1. Увеличенная ширина корпуса жилых и общественных зданий.

Увеличение ширины вновь проектируемых жилых секций до 18 м необходимо для повышения энергоэффективности и устройства дополнительных кладовых комнат для сушки одежды и обуви и/или хранения спортивного инвентаря.

2. Создание цветовых и световых ориентиров (архитектурные доминанты, внедрение цвета в застройку, МАФ).

Данный прием необходим для удобства ориентации в пространстве даже в условиях плохой видимости (полярная ночь/метель/и др.). Такие элементы будут служить маяками, а также станут неотъемлемыми чертами архитектурной идентификации города.



Рис. 1. Остановка общественного транспорта в Умео, Швеция.

3. Внедрение цвета в застройку.

Использование разнообразной цветовой гаммы на фасадах зданий резко контрастирует со снежным окружением, помогая в борьбе со снежной» или «белой» депрессией.



Рис. 2. Застройка г.Берген, Норвегия

Список литературы

6. Абрамов Р.А. Особенности развития северных регионов России. 2008 г. [электронный ресурс] – URL: <https://cyberleninka.ru/article/n/osobennosti-razvitiya-severnyh-regionov-rossii/viewer>, 02.02.23.

7. Баранов Н.С. Стратегическое значение Севера для экономики России // Общество и право. 2014. №3 (49) – URL: <https://cyberleninka.ru/article/n/strategicheskoe-znachenie-severa-dlya-ekonomiki-rossii>, 02.02.2023.
8. СП 42.13330.2016 «Градостроительство. Планировка и застройка городских и сельских поселений» – URL: <https://rkc56.ru/attach/orenburg/docs/kodeks/SP-42-13330-2016-Svod-pravil-Gradostroitelstvo.pdf>, 04.02.23.
9. СП 20.13330.2020. «Нагрузки и воздействия. Актуализированная редакция СНиП 2.01.07-85*» – URL: <https://mchs.gov.ru/uploads/document/2022-03-15/079727a84b6dfc87f4f6c2db1a5693ed.pdf>, 12.02.23.
10. СП 131.13330.2020 «СНиП 23-01-99* Строительная климатология" (с изменением N 1)» – URL: <https://greers.ru/wp-content/uploads/2017/05/sp-131.13330-stroitel'naya-klimatologiya.pdf>, 07.02.23.

ПАТРИОТИЗМ КАК НАПРАВЛЕНИЕ ДЕЯТЕЛЬНОСТИ ОБРАЗОВАТЕЛЬНЫХ ОРГАНИЗАЦИЙ И МОЛОДЁЖНЫХ ДВИЖЕНИЙ

Аннотация: в данной статье рассматриваются современные интерпретации и понимания патриотизма в России, а также анализируются общественно значимые проекты и деятельность самых крупных молодёжных и детско-юношеских организаций в Российской Федерации, являющихся источниками патриотического воспитания в образовательных учреждениях страны, и государственное влияние на молодёжную политику.

Ключевые слова: патриотическое воспитание, патриотизм, образовательные организации, молодёжное движение, государственная политика, Россия.

Abstract: This article examines modern interpretations and understandings of patriotism in Russia, as well as analyzes socially significant projects and activities of the largest youth and youth organizations in the Russian Federation, which are sources of patriotic education in educational institutions of the country, and the state influence on youth policy.

Keywords: patriotic education, patriotism, educational organizations, youth movement, state policy, Russia.

На сегодняшний день особую роль государство уделяет вопросам развития патриотического воспитания, потребность к которому возникла на фоне специальной военной операции на Украине. Зачастую такая нужда бывает вызвана именно в периоды тяжёлых политических и экономических общественных изменений [1, с. 57]. Регулярность заявлений представителей государственной власти и общественности о патриотизме, его упоминание в средствах массовой информации, говорит об актуальности и государственном заказе патриотизма как духовно-нравственной ценности населения страны, в частности детей и молодёжи.

Для более глубокого рассмотрения вопроса необходимо обозначить основные понятия, раскрывающие содержание патриотизма. Так, многие ошибочно ставят знак равенства между национализмом и патриотизмом. Однако это является достаточно распространённой ошибкой. Следует разделять два этих термина. Патриотизм прежде всего

предполагает принцип любви к своей Родине напрямую связанный с её историей и культурой. Патриотизм не может быть идеологией, так как его воздействие неспособно влиять на все сферы жизнедеятельности человека. Сегодня в России процесс патриотического воспитания особо заметен на примере общеобразовательных учреждений. Здесь необходимо указать меры, принятые руководством страны, в частности Президентом России Владимиром Путиным, для проведения патриотической работы, базой которой стали учреждения общего и профессионального образования, в рамках федерального проекта «Патриотическое воспитание», относящегося к национальному проекту «Образование».

Из портала Министерства просвещения Российской Федерации следует, что к 2024 году вовлечёнными в систему патриотического воспитания в рамках федерального проекта будут 24% населения, являющегося гражданами страны.

Среди иных показателей отмечается участие в деятельности детско-юношеских организаций и конкурсов миллионов детей и участников соответственно. Среди них объединения «Юнармия», «Российское движение школьников» и конкурс федерального масштаба «Большая перемена».

Из упоминания крупнейших государственных организаций в показателях результативности федерального проекта можно сделать вывод об их наиболее значимом влиянии на патриотическое воспитание детей, по мнению органов власти страны.

Главным отличительным признаком деятельности современных общественных объединений от так называемого «пионерского движения», распространённого в советском государстве, является отсутствие идеологии. Однако символизм, присущий российскому руководству, легко заметить в истории создания современных движений. Так, Указ Президента о создании Российского движения школьников приходится на 29 октября – день комсомольской организации. В день рождения пионерии в Государственную думу вносится законопроект о создании единой организации общероссийского уровня, охватывающей детей и молодёжь страны. Таким образом, детско-молодёжное движение современной России интерпретируется как полномочная правопреемница идентичных по своим патриотическим направлениям советских организаций.

Получение знаний является важнейшей функцией общеобразовательных учреждений. Однако, несмотря на это, 67% населения страны согласно социологическим данным видят одной из главных задач школ патриотическое воспитание молодых людей. В понимании российского общества патриотизм также предполагает уважительное отношение к государственным символам. В связи с чем отражение ранее упомянутого общественного мнения нашлось в решении Министерства просвещения Российской Федерации ввести еженедельное поднятие государственного флага страны и

прослушивание гимна России на базе школ. Поддержку инициативе также высказали члены Правительства и Президент РФ Владимир Путин.

Чувство любви к Родине, являющейся основным терминологическим пониманием патриотизма, не имеет отношения к власти. Выделяется государственный вид патриотизма [2, с. 449]. Его влияние дискредитирует понимание Родины, так как государство предполагает прежде всего политическое устройство общества. Однако это не мешает политикам использовать данный фактор в избирательной кампании. Более 90% респондентов ВЦИОМ называют себя патриотами. В следствии чего участники выборов стараются соответствовать мировоззрению электората, в частности вести патриотическую работу, особенно это стало заметно на фоне специальной военной операции, быть ближе к молодёжи и поддерживать общественные организации, такие как «Общероссийский народный фронт», объявивший проведение проекта «Всё для Победы», активное участие в котором принимают образовательные организации. Важно отметить, что патриотизм в случае СВО несёт прежде всего характер проведения волонтерской и общественно значимой деятельности, а никак не политической.

Государственная потребность в использовании методов патриотизма как элементов воспитания заставила прийти к единой общественной организации Российского движения детей и молодёжи «Движение первых», объединяющей учебные заведения общего, среднего, а затем и высшего образования. Одно из направлений движения «Патриотизм и историческая память «Служу Отечеству!». Также в организации была выработана система ценностей, включающая патриотизм, историческую память, созидательный труд, единство народов России и другое.

Организациями-учредителями движения стали не только федеральные объединения, но и региональные. Одна из таких НКО «Союз детских и подростковых организаций» из Республики Северная Осетия-Алания. К слову, организация ранее имеющая в своем наименовании и пионерское начало, т.е. именованная как «Союз пионерских, детских и подростковых организаций», объединяющая школьников задолго до существования современных Общероссийских движений. Таким образом, подобные организации стали основой для единой системы молодёжного движения страны. По своей сути общественные объединения включают в себя четыре элемента патриотизма – это сознание, отношение, деятельность и организацию [3].

По мнению, выраженному в статье кандидатов педагогических наук, О.В.Силаковой и Т.А. Спицыной образовательные организации стали основой для следующих направлений патриотического воспитания в общеобразовательных школах: духовно-нравственные, исторические, политико-правовые, патриотические,

профессионально-деятельностные и психологические [4, с. 101]. Озвученные направления охватывают практически все сегменты патриотического воспитания школьников.

После объявления Президентом 2018 года – Годом добровольца (волонтёра) данный сектор стремительно стал расширяться и приобретать значимость, в том числе в период борьбы с коронавирусной инфекцией, где школьники и студенты, будучи участниками Общероссийской акции взаимопомощи «Мы вместе» оказывали содействия находящимся в трудной жизненной ситуации. В связи с чем, к одним из важных направлений патриотического воспитания следует отнести и добровольческую (волонтёрскую) работу, направленную на формирование гражданской идентичности молодёжи посредством проведения общественно полезной деятельности.

Указ Президента «Об утверждении Основ государственной политики по сохранению и укреплению традиционных российских духовно-нравственных ценностей» определяет обеспечение национальной безопасности страны, что позволяет констатировать патриотическое воспитание как приоритетное направление защиты традиционных российских ценностей [5].

Из статьи следует вывод полной актуализации патриотизма, в частности патриотического воспитания в образовательных организациях России, его значимости в области решения важных социальных и государственных проблем.

Список литературы.

1. Давыдова, Н. Е. Патриотизм и гражданская активность молодёжи [Текст] / Давыдова, Н. Е. // Инновационная наука. – 2022. – № 1-1. – С. – 57 – 59.
2. Бадалова, Б. Т. Воспитание чувства патриотизма [Текст] / Б. Т. Бадалова // SCIENTIFIC PROGRESS. – 2021. – № 2. – С. – 449 – 452.
3. Кузьмин А.В., Трифонов Ю.Н. Формирование патриотизма: возможности государственной политики / Кузьмин А.В., Трифонов Ю.Н. [Электронный ресурс] // КиберЛенинка: [сайт]. – URL: <file:///C:/Users/User10/Desktop/Downloads/formirovanie-patriotizma-vozmozhnosti-gosudarstvennoy-politiki.pdf> (дата обращения: 13.05.2023).
4. Силакова, О. В., Спицына, Т. А. Патриотическое воспитание в общеобразовательных школах как приоритетное направление в российском образовании [Текст] / О. В. Силакова, Т. А. Спицына // Мир науки, культуры, образования. – 2017. – № 5 (66). – С. – 100 – 103.
5. Указ Президента РФ Об утверждении Основ государственной политики по сохранению и укреплению традиционных российских духовно-нравственных ценностей / Указ Президента РФ [Электронный ресурс] // Администрация Президента России: [сайт]. – URL: <http://www.kremlin.ru/acts/bank/48502> (дата обращения: 15.05.2023).

Ковальчук Максим Юрьевич,

студент

4 курс, факультет «Кораблестроение, океанотехника и системотехника объектов морской инфраструктуры»

Институт судостроения и морской арктической техники

Россия, г. Северодвинск.

Кошутин Андрей Александрович,

студент

4 курс, факультет «Кораблестроение, океанотехника и системотехника объектов морской инфраструктуры»

Институт судостроения и морской арктической техники

Россия, г. Северодвинск.

АНАЛИЗ СИСТЕМЫ УПРАВЛЕНИЯ ЭЛЕКТРОПРИВОДОМ ПОСТОЯННОГО ТОКА С ИДЕНТИФИКАЦИОННОЙ САМОНАСТРОЙКОЙ

Аннотация. Данная статья посвящена рассмотрению принципа работы системы управления с идентификационной самонастройкой и системы управления с ПИД-регулятором и их сравнении. Рассматривались переходные процессы двух систем управлений, на основе которых производились выводы о том, какая система управления влияет на объект управления (двигатель постоянного тока) и показывает лучшие динамические показатели объекта управления. Также рассматривался процесс построения системы управления в среде моделирования MATLAB, отладка системы и настройка функциональных блоков.

Summary. This article is devoted to the consideration of the principle of operation of a control system with identification self-tuning and a control system with a PID controller and their comparison. Transients of two control systems were considered, on the basis of which conclusions were drawn about which control system affects the control object (DC motor) and shows the best dynamic indicators of the control object. The process of building a control system in the MATLAB modeling environment, system layout and configuration of functional blocks were also considered.

Ключевые слова: система управления, идентификационная самонастройка, адаптивные системы управления, электропривод постоянного тока, переходные процессы, моделирование.

Keywords: control system, identification self-tuning, adaptive control systems, DC electric drive, transients, modeling.

При проектировании систем управления привод рассматривается как в двигательном, так и в генераторном режимах. Наличие нелинейных элементов, изменение у объекта передаточной функции управления объектом при всех режимах. Перемена направления тока в якорной цепи или в цепи возбуждения при переходных режимах, влияют на соответствие ранней версии системы.

Переменная структура и параметры в таких адаптивных системах управления выдают переходным процессам достаточно повышенное качество. Но отметим – синтез возможных систем выявляет определённые трудности, связанные в частности с нелинейными характеристиками звеньев и передаточных функций этих звеньев [1].

Нелинейные системы и управляющие законы- это большая возможность для получения заданных параметров движения в сравнении с линейными системами.

Пользуясь теорией нелинейного управления, есть возможность создавать системы с самонастройкой, адаптацией и устойчивостью к возмущающим воздействиям.

Из этого выходит, что в результате изменений электромагнитной и электромеханической инерции начинает возникать потребность в применении систем с самонастройкой [1].

Самонастраивающиеся системы делятся на такие группы:

- системы с эталонной моделью;
- системы с самонастройкой идентификации.

Системы управления с идентификационной самонастройкой решают задачи унификации непосредственно самой системы управления. Отличие от других типов связано с тем, что параметры объекта управления неизвестно изначально, а вычисляются в результате моделирования в «реальном времени». При различии системы происходит отражение на блоках параметров регулятора и таким образом поддерживаются показатели качества, заданные ранее [1].

Ключевыми показателями качества системы являются устойчивость, точность и быстродействие. Системы с функцией идентификационной самонастройки представляют большой интерес, так как они могут вычислять параметры объекта в реальном времени, оснащая заданные показатели качества.

Возможная задача является определением электромеханической постоянной времени в переходном режиме. Вычисление достоверных значений переменного момента инерции, а также переменного статического момента на малом отрезке переходной характеристики, применяя информацию с датчика скорости и тока, оказывается достаточно сложной задачей

и на практике сделать это невозможно. Для того, чтобы определить точные значения T_m времени необходимо скорректировать регулятор, при этом используя информацию, охватывающий весь переходный процесс, и в нём электромеханическая постоянная времени идентифицируется с погрешностью ε , которую можно вычислить с помощью (1) [1].

$$\varepsilon = \frac{T_{m_{\text{ист}}} - T_{m_{\text{идент}}}}{T_{m_{\text{ист}}}} \cdot 100\%, \quad (1)$$

где $T_{m_{\text{ист}}}$ - истинное значение электромеханической постоянной,

$T_{m_{\text{идент}}}$ - идентифицированное значение электромеханической постоянной.

Предложенный подход к синтезу самонастраивающейся системы кроется в том, что в этой системе будут присутствовать: системы регулирования скоростью после момента первого согласования, имеющую определённую погрешность ε в параметрах электропривода, система идентификации параметров с погрешностью ε , которая работает в переходном режиме, и ещё универсальная система вывода двигателя на заданную скорость [6].

Значение электромагнитной постоянной времени для электроприводов постоянного тока невелики, поэтому синтез самонастраивающейся системы управления, непосредственно управляющего напряжения имеет смысл быть, а неравенство электромагнитной постоянной времени нулю не влияет на устойчивость самонастраивающейся системы управления [4].

Однако, если электромагнитная постоянная времени имеет конечное значение и суммарный приведённый момент инерции изменяется, то частота автоколебаний снижается и это приведёт к уменьшению точности слежения за исходной траектории движения. В следствии этого можно сделать вывод: советуется пользоваться законом управления с добавлением параметрической обратной связи [2].

На рисунке 1 показана обобщённая структурная схема самонастраивающейся системы.



Рисунок 1 – Обобщённая структурная схема самонастраивающейся системы

Данный метод самонастройки системы отличается от других тем, что использует переменную структуру для обеспечения эффективной работы при наличии нелинейного объекта, которому необходима идентификация [6].

На рисунке 2 показана имитационная модель системы управления электроприводом постоянного тока с идентификационной самонастройкой.

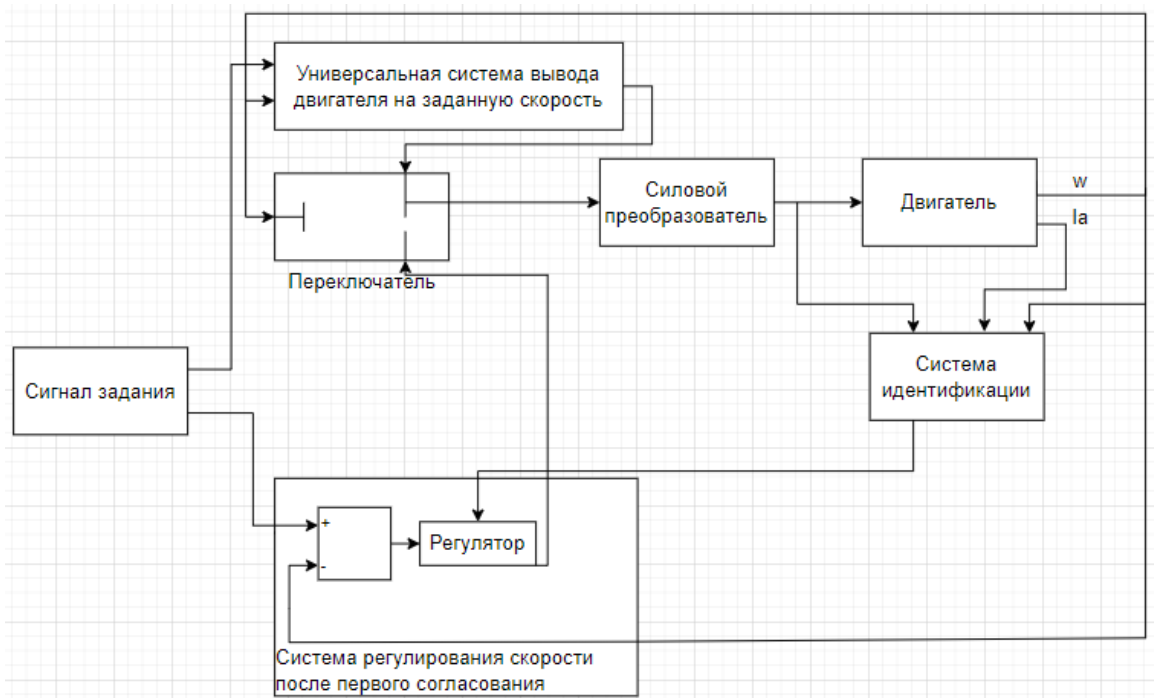

Рисунок 2 - Имитационная модель системы управления электроприводом постоянного тока с идентификационной самонастройкой

Для построения системы управления, с учётом системы идентификации и системы регулирования скорости, в среде моделирования MATLAB необходимы блоки:

- периодическая функция (transfer function);

- сумматор (sum);
- блок деления (divide);
- блок ПИД-регулятора;
- блок переключения передач системы (subsystem);
- блок включения отрицательной обратной связи (subsystem);
- блок вычисления функции (MATLAB function);
- блок задачи скорости (subsystem);
- блок таймера (clock).

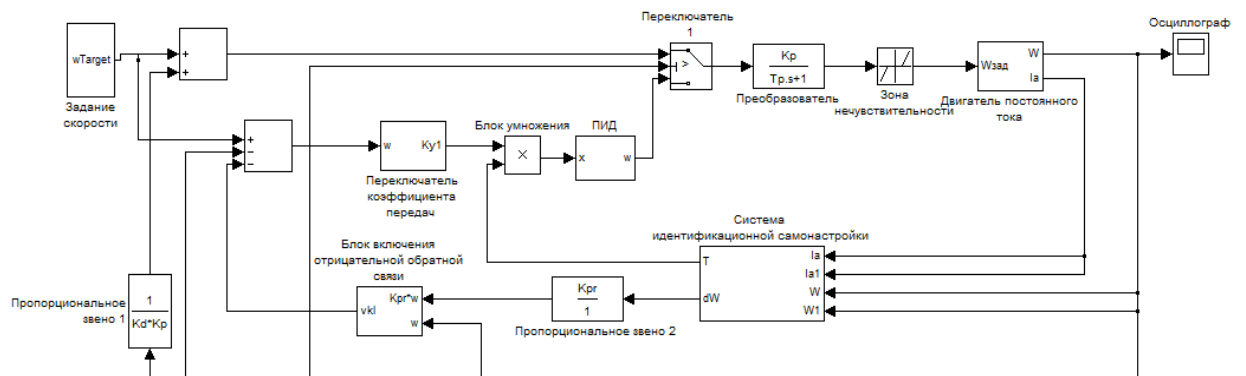
На рисунке 3 изображена структура блока ПИД-регулятора



Рисунок 3 – Реализация передаточной функции ПИД-регулятора на блоках

Подбор других интегрального коэффициента проводился по (2).

$$K_i = \frac{1}{T \cdot \xi}, \quad (2)$$

где T - постоянная времени двигателя,

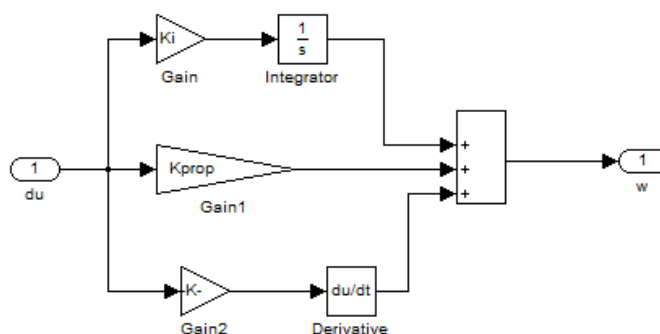
ξ - коэффициент демпфирования.

Подбор пропорционального коэффициента проводился по (3).

$$K_{prop} = \frac{2}{\xi}, \quad (3)$$

где ξ - коэффициент демпфирования.

Подбор дифференциального составляющего ПИД-регулятора происходит по (4)

$$K_{dif} = T, \quad (4)$$

где T - постоянная времени двигателя.

Также в системе управления необходимо наличие идентификационной самонастройки, которая показана на рисунке 4.



Рисунок 4 – Система идентификационной самонастройки

С помощью данной системы происходит расчёт электромеханической постоянной времени и в определённый момент времени происходит переключение с одного способа расчёта электромеханической постоянной в другой, таким образом выполняется расчёт с наименьшей погрешностью для получаемого параметра [3].

Структура блока коэффициента передач коэффициентов усиления показана на рисунке 5.

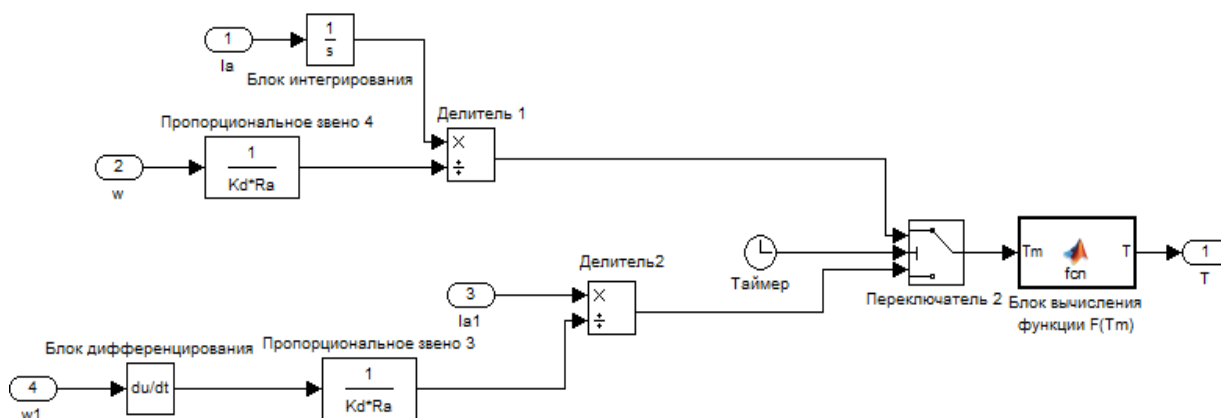

Рисунок 5 – Структура блока коэффициента передач коэффициентов усиления системы регулирования скорости

Данный переключатель срабатывает таким образом, при появлении сигнала скорости, блок памяти значения вычисляет разность некоторого заданного шага и сравнивается с заданной скоростью, определяющим ускорение, данный сигнал появляется на сумматоре и далее направляется к блок переключателя, где в момент времени первого согласования происходит переключение коэффициента усиления, таким образом скорость электропривода постоянного тока при появлении нагрузочного момента инерции регулируется до заданного значения [3].

Имитационная модель двигателя постоянного тока изображена на рисунке 6.

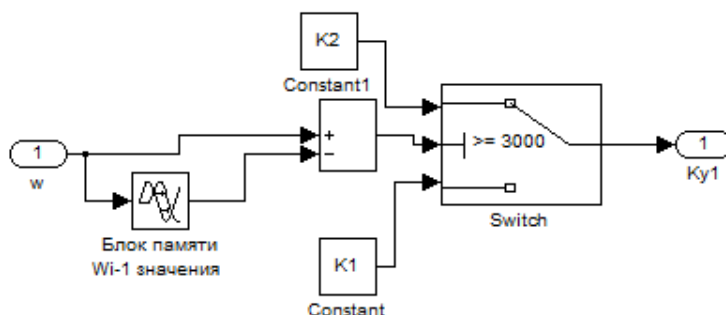

Рисунок 6 – Имитационная модель двигателя постоянного тока

Внешние воздействия представлены в виде момента инерции нагрузки и систем блоков, которые рассчитывают момент сопротивления двигателя постоянного тока, зависящего от момента инерции нагрузки, воздействие которых на систему может происходить в любой момент времени.

Эта модель состоит из таких блоков как:

- сумматор (sum);
- периодическая функция (transfer function);
- блок константы (constant);
- блок степ (step);
- блок деления (divide);
- блок квадрата значения (math operation);
- блок интегрирования (integrator);
- блок умножения (product);
- блок сложения (add);

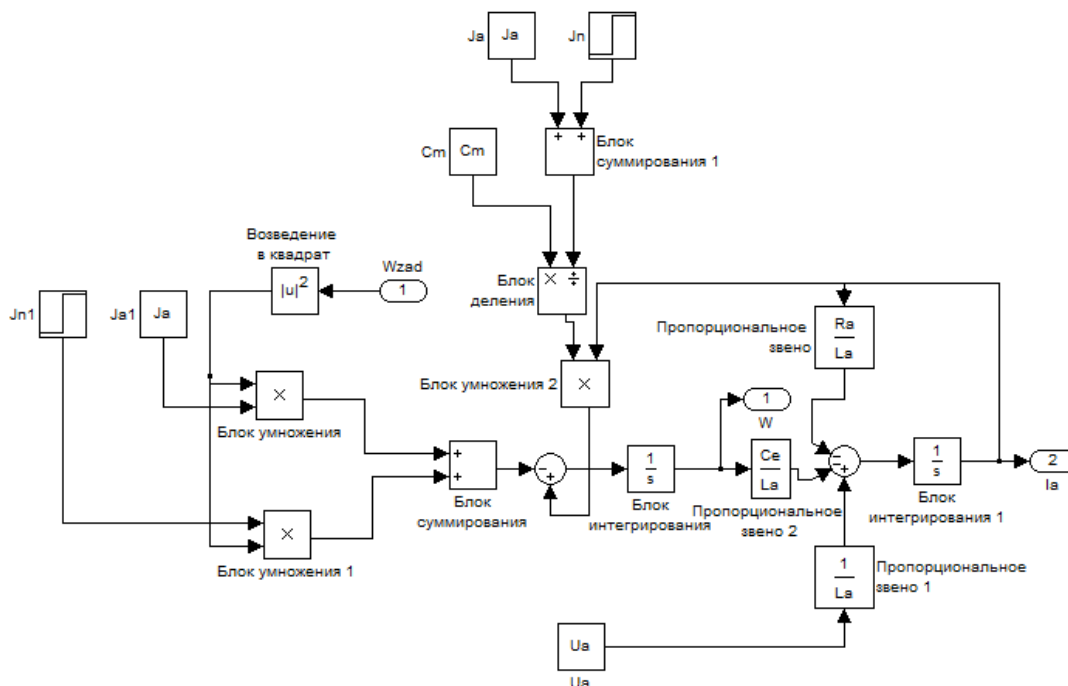
Для определения качества работы системы управления электроприводом постоянного тока с идентификационной самонастройкой проведём сравнения с системой управления с ПИД-регулятором, показанной на рисунке 7



Рисунок 7 – Система управления с ПИД-регулятором

Проводилось моделирование двух систем управления в режиме разгона до заданного значения без изменения момента инерции нагрузки и с учётом изменения момента инерции нагрузки.

Переходной процесс двигателя постоянного тока с ПИД-регулятором показан на рисунке 8.

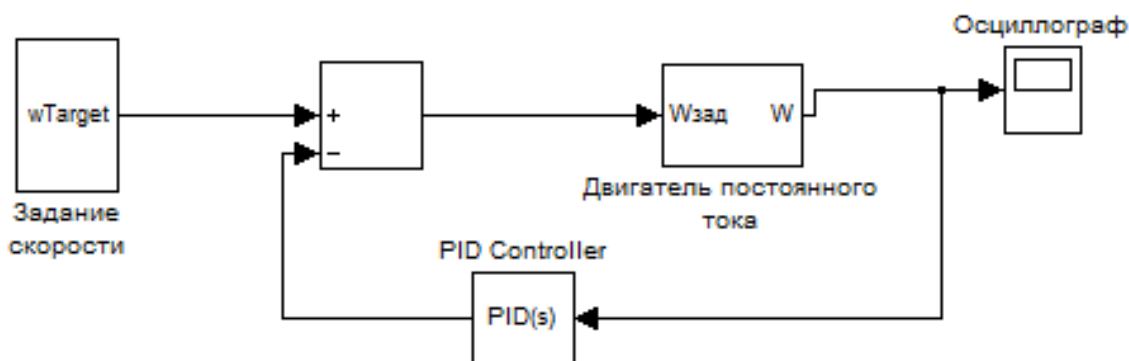

Рисунок 8 – Переходной процесс двигателя для системы управления с ПИД-регулятором без изменения момента инерции нагрузки

Также проводилась оценка двигателя постоянного тока при наличии системы идентификационной самонастройки, переходной процесс разгона до заданного значения показан на рисунке 9. При проведении опыта разгона двигателя постоянного тока до заданной скорости с учётом системы управления с идентификационной самонастройкой, был получен переходной процесс. На переходном процессе отчётливо видно, что время разгона до максимальной скорости составляет около 3 секунд, далее происходят небольшое колебание и в дальнейшем происходит затухание и выход двигателя постоянного тока на заданную скорость равную 3000 об/мин.

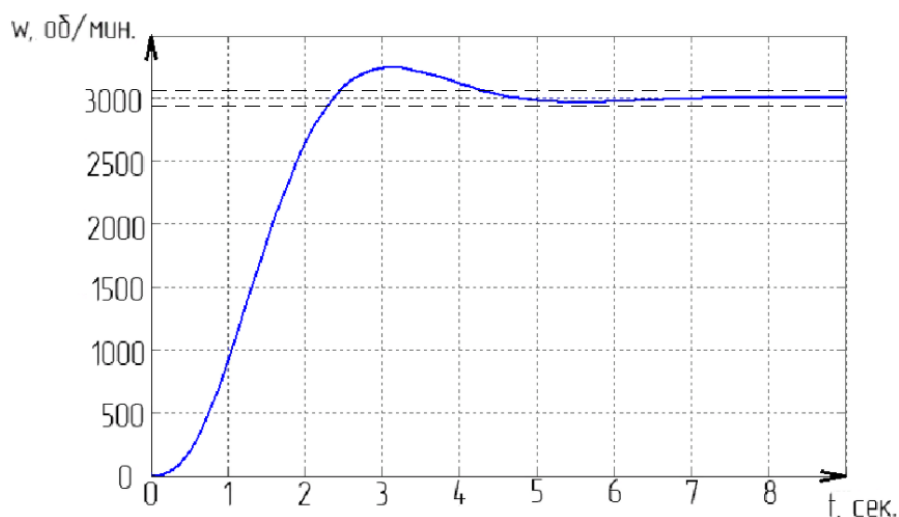

Рисунок 9 - Переходной процесс двигателя для системы с идентификационной самонастройкой без изменения момента инерции нагрузки

При полученных переходных процессах двигателя постоянного тока можем сделать вывод, что при работе системы управления с ПИД-регулятором двигатель постоянного тока обрабатывает лучше, чем с системой с идентификационной самонастройкой, при работе системы управления с идентификационной самонастройкой у переходного процесса видно увеличение перерегулирования и увеличенное время до установившегося значения. Результаты имитационного моделирования двигателя постоянного тока с системой с ПИД-регулятором и системы с идентификационной самонастройкой показаны в таблице 1

Таблица 1 – Результаты имитационного моделирования при разгоне до заданного значения без изменения нагрузки момента инерции

Системы управления	Параметры	
	Перерегулирование, %	Время переходного процесса, с.
С ПИД-регулятором	10	4,2
С идентификационной самонастройкой	13	4,6

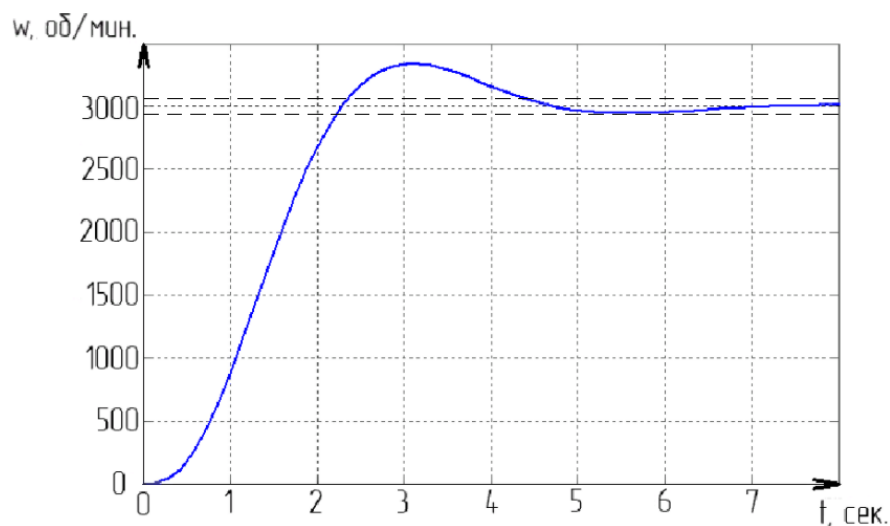
При проведения анализа двигателя постоянного тока при изменении момента инерции нагрузки, проведём имитационное моделирование двигателя постоянного тока с системой управления с ПИД-регулятором, а также с имитационной моделью двигателя постоянного тока с системой управления с идентификационной самонастройкой, полученный переходной процесс электропривода постоянного тока с системой управления с ПИД-регулятором показан на рисунке 10



Рисунок 10 – Изменение момента инерции нагрузки двигателя с системой управления с ПИД-регулятором

Система управления электроприводом постоянного тока с идентификационной самонастройкой, за счёт перерасчёта постоянной электромеханической времени двигателя и дальнейшим регулированием скорости позволяет приводу через некоторое время вернуться на заданную скорость, с низким процентом перерегулирования, по сравнению с системой управления с ПИД-регулятором.

Для осуществления перехода с одной скорости на другую подразумевает некоторую потерю в динамике, при этом не теряются свойства универсальности системы.

Полученный переходной процесс двигателя постоянного тока с изменением в определённый момент времени нагрузки для двигателя с системой управления с идентификационной самонастройкой, показан на рисунке 11.

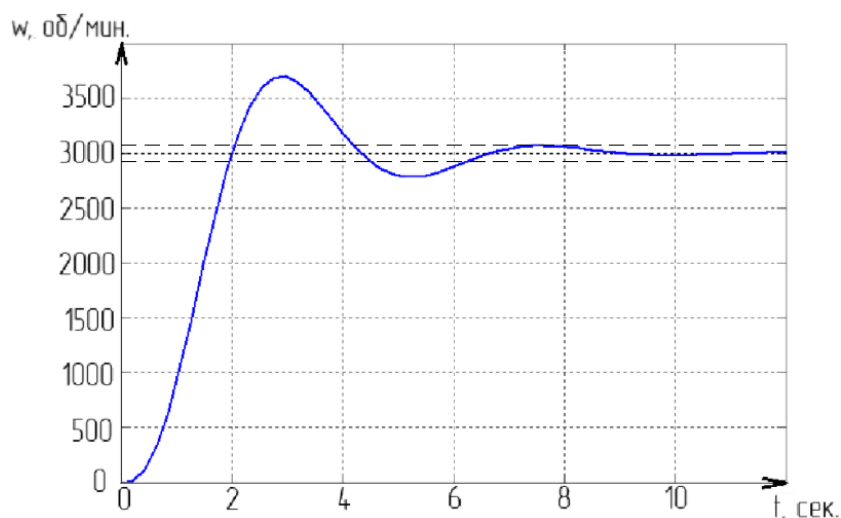

Рисунок 11 - Переходной процесс двигателя постоянного тока при изменении нагрузки с учётом системы управления с идентификационной самонастройкой

В результате полученной переходного процесса можем сделать вывод, что двигатель постоянного тока в результате подачи нагрузки происходит изменении скорости и значения параметра тока, система управления с идентификационной самонастройкой за счёт изменения нагрузочного момента инерции двигателя производит перерасчёт постоянной времени двигателя, а постоянная времени двигателя связана с ПИД-регулятором, тем самым по новым значениям ПИД-регулятора происходит регулировка скорости двигателя постоянного тока [5].

По полученным переходным процессам видно, что система с ПИД-регулятором при изменении момента инерции нагрузки работает недостаточно хорошо, так как повышенный процент перерегулирования и большое время переходного процесса показывают, что производительность двигателя будет снижаться, в отличии от системы управления с идентификационной самонастройкой, которая за наименьшее время переходного процесса устанавливается на заданном значении скорости. Полученные данные моделирования показаны в таблице 5.2.

Таблица 5.2 – Результаты имитационного моделирования при изменении нагрузочного момента

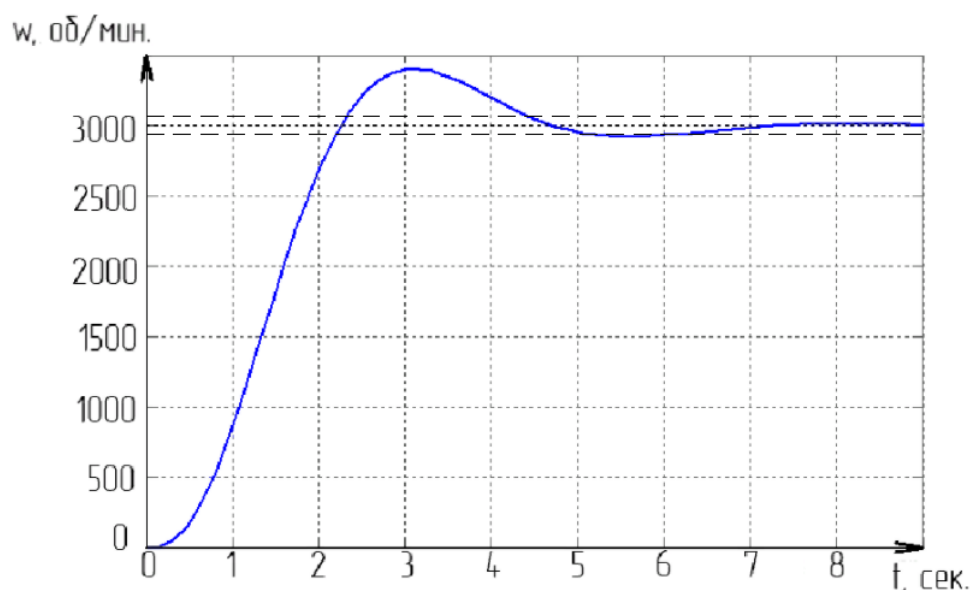
Системы управления	Параметры	
	Перерегулирование, %	Время переходного процесса, с.
С ПИД-регулятором	23	7,8
С идентификационной самонастройкой	14	6

В результате проведённого анализа получили переходные процессы двигателя постоянного тока с системой управления с идентификационной самонастройкой и с системой управления с ПИД-регулятором.

Далее необходимо произвести экономический расчёт затрат на разработку системы управления электроприводом постоянного тока с идентификационной самонастройкой.

В результате имитационного моделирования были получены графики переходных процессов системы управления с ПИД-регулятором и системы управления с идентификационной самонастройкой. Имитационное моделирование этих систем

проходило в режимах: без изменения момента инерции нагрузки и при изменении момента инерции в нагрузки.

Проводилось сравнение двух систем управлений: с пропорционально-интегрально-дифференциальным регулятором и непосредственно с системой с идентификационной самонастройкой. В результате полученных переходных процессов можно сделать вывод, что при неизменной электромеханической постоянной система с ПИД-регулятором срабатывает лучше, чем с идентификационной самонастройкой, но при подаче нагрузки в определённый момент времени переходной процесс системы с идентификационной самонастройкой показывает лучшие динамические показатели, чем с ПИД-регулятором. Таким образом преимуществом системы управления с идентификационной самонастройкой является влияние на параметр скорости двигателя постоянного тока в результате изменения момента инерции нагрузки.

Литература

1. Фиш, С.Г. Регулирование скоростью ДПТ в переходных режимах [Текст] / Д.А. Ефремов, С.Г. Фиш. Автоматизация и роботизация технологических процессов: Материалы региональной научно-технической конференции ВГТУ 11-12 декабря 2002 года/ Воронежский государственный технический университет – Воронеж, 2002. - С.169-172.
2. Фиш, С.Г. Методы построения самонастраивающихся систем регулирования скорости ДПТ [Текст]/ А.И. Шиянов, Д.А. Ефремов, С.Г. Фиш// Анализ и проектирование средств роботизации и автоматизации: межвуз. сб. науч. тр. /ВГТУ; отв. ред. Шиянов А.И. – Воронеж, 2004. - С.4-10.
3. Шералиев, В.В. Моделирование системы адаптивного управления электропривода постоянного тока с эталонной моделью [Текст]. В 2 ч. Ч. 2/ В.В Шералиев// Теоретические и практические аспекты развития научной мысли в современном мире 28 марта, 2016 года/ Общество с ограниченной ответственностью «Омега Сайнс», сост. А.А. Сукиасян – Сызрань, 2016 – С. 32-38.
4. Новожилов, М.А. Синтез оптимальной адаптивной системы управления электроприводом постоянного тока [Текст]/ М.А. Новожилов, С.В. Соломин// Электротехника. – 1994. - №8. – С. 5-7.
5. Нгуен, Т.З. Моделирование системы управления электроприводом с двигателем постоянного тока [Текст]/Т.З. Нгуен//Производственные технологии будущего: от создания к внедрению: материалы V международной научно-практической конференции 6-11 декабря 2021 года/ Комсомольский-на-Амуре государственный университет, сост. Сухоруков С.И., Гудим А.С., Любушкина Н.Н – Комсомольск-на-Амуре, 2022. – С. 60-63.

6 Фиш, С.Г. Методы построения самонастраивающихся систем регулирования скорости ДПТ [Текст]/ А.И. Шиянов, Д.А. Ефремов, С.Г. Фиш// Анализ и проектирование средств роботизации и автоматизации: межвуз. сб. науч. тр. /ВГТУ; отв. ред. Шиянов А.И. – Воронеж, 2004. - С.4-10.

УДК 37.377

Митин Александр Анатольевич, доцент кафедры организации огневой и физической подготовки Академии управления МВД России, г. Москва
Ежов Антон Сетракович, магистрант, Академия управления МВД России, г. Москва

**ПРАВОВЫЕ И ОРГАНИЗАЦИОННО-МЕТОДИЧЕСКИЕ АСПЕКТЫ
ПРОВЕДЕНИЯ ЗАНЯТИЙ ПО ФИЗИЧЕСКОЙ ПОДГОТОВКЕ В
ПОДРАЗДЕЛЕНИЯХ СПЕЦИАЛЬНОГО НАЗНАЧЕНИЯ МВД РОССИИ**

Аннотация. В статье авторами рассматриваются правовые, организационные и методические аспекты проведения занятий по физической подготовке в подразделениях специального назначения МВД России. Затрагиваются вопросы совершенствования традиционных средств, форм и методов развития физических качеств сотрудников отрядов специального назначения, которые были ранее приняты на законодательном уровне и уже потеряли свою актуальность на современном этапе развития нашего государства и общества. Предлагаются эффективные направления по применению комплексного подхода повышения физической подготовленности сотрудников посредством совершенствования приемов рукопашного боя, развития скоростных, скоростно-силовых, двигательных и координационных качеств, навыков правомерного применения оружия на фоне общей психологической и физической усталости сотрудников.

Annotation. In the article, the authors consider the legal, organizational and methodological aspects of conducting physical training classes in special forces of the Ministry of Internal Affairs of Russia. The issues of improving the traditional means, forms and methods of developing the physical qualities of employees of special forces, which were previously adopted at the legislative level, and have already lost their relevance at the present stage of development of our state and society, are touched upon. Effective directions for the application of an integrated approach to improving the physical fitness of employees through the improvement of hand-to-hand combat techniques, the development of speed, speed-strength, motor and coordination qualities, skills of lawful use of weapons against the background of general psychological and physical fatigue are proposed.

Ключевые слова: физическая подготовка, сотрудники специальных подразделений МВД России, квалификационные требования, физические качества, профессиональная подготовка, учебные занятия.

Key words: physical training, employees of special units of the Ministry of Internal Affairs of Russia, qualification requirements, physical qualities, professional training, training sessions.

Силовые структуры России, и особенно её элитные части – это подразделения специального назначения всегда выполняли и продолжают выполнять важные задачи по защите интересов нашего государства на всех её направлениях. Рассмотрим некоторые особенности профессиональной подготовки данных подразделений. Повседневная деятельность сотрудников подразделений специального назначения МВД России (далее – Сп.Н МВД России) направлена на развитие и совершенствование специальных физических качеств, технико-тактических умений и навыков, психологической готовности к выполнению задач различной сложности, в том числе в условиях проведения специальной военной операции на Украине. Проанализировав современную систему физической подготовки сотрудников подразделений Сп.Н МВД России и её соответствие выполняемым задач, то можно сказать, что наступило время для качественных изменений по действующим программам, как по физической подготовке, так и по тактико-специальной, огневой, психологической подготовкам. Потому, что только комплексное профессиональное развитие сотрудников подразделений Сп.Н МВД России способствует слаженной и эффективной работе в коллективе.

На сегодняшний день подразделения МВД России имеют достаточный практический опыт в создании программ по физической подготовке (далее – ФП) для различной категории сотрудников (Клименко С.В., Подлипняк Ю.Ф., Роша А.Н., Ческидов Н.В., Яншин В.В.), но как показывает практика основной упор делался на совершенствование общефизической (специальной) подготовки и навыков выполнения приемов рукопашного боя. Подготовка сотрудников подразделений Сп.Н МВД России осуществляется согласно приказу МВД России № 275 от 05.05.2018 г. [1]. В пункте 159.1. настоящего приказа определено, что рассматриваемая категория сотрудников относится к первому уровню – специальной ФП (150 ч.), сотрудники полиции ко второму уровню – усиленной ФП (100 ч.), а внутренней службы – к базовой ФП.

Программа специальной ФП для сотрудников Сп.Н МВД России включает следующие разделы:

- боевые приемы борьбы (14 тем – 80 ч.);
- тактика применения боевых приемов борьбы (16 ч.)
- учебно-боевая практика: поединки, моделирующие ситуации по пресечению действий ассистента; преодоление полосы препятствий с моделированием преследования ассистента; комплексные задания с моделированием поиска и преследования ассистента (16 ч.);

– общая физическая подготовка (пять тем – 36 ч.), в том числе спортивные игры (8 ч.)

При проведении итоговой проверки уровня физической подготовленности сотрудники подразделений специального назначения сдают три контрольных упражнения из раздела по общефизической подготовке: выносливость – бег 3 км., сила – подтягивание на перекладине, сгибание рук в упоре лежа, жим гири, скорость – челночный бег 10х10м.(4х20м.) и пять приемов из раздела боевые приемы борьбы.

Анализ профессиональной деятельности подразделений Сп.Н МВД России указывает, что только комплексное применение скоростно-силовых способностей сотрудников в сочетании с боевыми приемами борьбы составляют основу специальной физической подготовки подразделений специального назначения. Многие ученые, исследующие данное направление отмечают, что приоритетными направлениями для развития мышечных групп человека, которые задействованы в процессе единоборства, является использование их скоростно-силовых качеств, рассчитанных на повышение общей выносливости организма. К сожалению, в подразделениях МВД России, как в нормативно-правовом, так и в научно-методическом обеспечении недостаточно профильной литературы для совершенствования исследуемого процесса, поэтому многие специалисты специальных подразделений опираются на свой практический опыт, полученный при выполнении оперативно-служебных задач в горячих точках и который не всегда пригоден для применения в других обстоятельствах.

При проведении диссертационного исследования к.п.н. А.В. Парамонов указывал, что для повышения уровня профессионально-прикладной физической подготовленности на основе развития скоростно-силовых способностей нам необходимо разработать научно обоснованные модельные требования для сотрудников отряда милиции специального назначения и экспериментальную методику, позволяющую достичь необходимых результатов [2].

О своевременных изменениях в программы по физической подготовке сотрудников подразделений Сп.Н МВД России в условиях изменения оперативно-служебных задач упоминал в своей диссертационной работе к.п.н. Ю.Н. Назаров [3]. Автор отмечал, что общефизическая подготовка и силовая выносливость являются важными элементами в оценки физических качеств сотрудников, но при этом они не так сильно влияют на результаты их профессиональной деятельности по сравнению с теми же военнослужащими армейских спецподразделений, так как сотрудникам подразделений Сп.Н МВД России не всегда нужно совершать многокилометровые переходы (марш-броски), или оборудовать на длительное время различные полевые укрытия. При этом выносливость сотрудникам

нужна для обеспечения высокой работоспособности и быстрого восстановления организма после длительного выполнения действия, скоростно-силового и силового характера.

Результаты анкетирования и интервьюирования сотрудников специальных подразделений, позволяют сделать вывод о том, что если сравнивать по значимости общефизическую подготовку со специальными скоростно-силовыми способностям сотрудников, то преимущество отдается последним, хотя при этом многие респонденты указывали, что в условиях проведения единоборства с противником важными показателями в схватке является комплексное использование силовых (сгибатели, разгибатели рук) и скоростно-силовых качеств (технические действия). Результаты представлены в таблице 1. Перечень профессиональных компетенций сотрудника отряда специального назначения МВД России.

Опираясь на результаты диссертационных исследований ученых и авторов специализированной литературы можно сделать следующие выводы:

1. Физическая подготовка сотрудников подразделений СпН МВД России будет более эффективной если будет использовать в своем арсенале комплексное сочетание развития физических и психологических качеств опираясь на общефизическую (скоростно-силовую) и специальную подготовку (техничко-тактическую с использованием оружия).

2. Содержание учебных занятий по физической подготовке должно учитывать профильность различных подразделений отряда Сп.Н., медико-возрастные группы сотрудников.

3. Необходимо своевременное направление сотрудников, участвующих в образовательном процессе, на курсы повышения квалификации, стажировку в

Содержание	Силловые структуры						
	МВД	Минобор.	Росгвардия			ФСБ	Минюст
	ОСпН Гром	ОСпН	СОБР	ОСпН	ОМОН	ЦСН	ОСпН Сатурн
Временные рамки задержания	огран.*	неогр.	огран.	огран.	огран.	огран.	огран.
Характеристика площади задержания	огран.	неогр.	огран.	огран.	огран.	огран.	огран.
Пройденное расстояние до задержания	огран.	неогр.	огран.	огран.	огран.	неогр.	огран.
Физические качества при задержании	скор. скор.-сил*	выносл.*	скор. скор.-сил	скор. скор.-сил	выносл. силов	скор. скор.-сил	скор. скор.-сил
Вид технических действий	атакующ.*	защитно-атакующ.*	атакующ	атакующ	защитно атакующ	атакующ.	атакующ.
Объект задержания	группа людей	различн.*	различн.	различн.	группа людей	конкр. личн.	различн.

Таблица 1. Перечень профессиональных компетенций сотрудника отряда специального назначения МВД России

Примечание: огран.* – ограниченный; неогр* – неограниченный; скор.скор.-сил* – скоростные, скоростно-силовые; выносл.* – выносливость; атакующ.*– атакующие; защитно-атакующ.*– защитно-атакующие; различн.* – различные.

Качественное решение представленных задач обеспечивается за счет оптимального подбора средств, форм и методов обучения сотрудников; профессионального подбора инструкторско-педагогического состава для проведения занятий; обеспечения своевременного контроля и качества проведения занятий по профессиональной подготовке; моделирования ситуаций оперативно-служебной деятельности; решения практических задач по обеспечению личной безопасности вооруженного сотрудника, а также правомерного применения огнестрельного оружия и специальных средств и т.д. [4].

Исходя из вышеизложенного можно сделать предположение о том, что существующая программа физической подготовки сотрудников подразделений Сп.Н МВД России требует определенной корректировки, как в нормативно-правовом плане, так и в содержательном, с целью приведения её в соответствие современным требованиям профессиональной подготовленности сотрудников подразделений специального назначения МВД России.

Литература

1. Об утверждении Порядка организации подготовки кадров для замещения должностей в органах внутренних дел Российской Федерации: приказ МВД России от 5 мая 2018 г. № 275. URL:<http://www.consultant.ru/> (дата обращения: 12.07.2023).

2. Парамонов А.В. Профессионально-прикладная физическая подготовка сотрудников специальных подразделений органов внутренних дел: автореф. дис. ... канд. пед. наук : 13.00.04 /Парамонов Андрей Валерьевич. Тамбов, 2006. 24с.
3. Назаров Ю.Н. Педагогические основы формирования профессиональных качеств у сотрудников ОМО средствами и методами физической подготовки: автореф. дис. ... канд. пед. наук : 13.00.01 /Назаров Юрий Николаевич. Москва, 2001. 22с.
4. Федюков Ю.Ф. Профессионально-педагогическая подготовка инструкторского состава специальных подразделений МВД России: автореф. дис. ... канд. пед. наук : 13.00.01 /Федюков Юрий Федорович. Москва, 2007. 24с.
5. Митин А.А. Формирование педагогической компетентности руководителей учебных групп территориальных органов МВД России: автореф. дис. ... канд. пед. наук : 13.00.01 /Митин Александр Анатольевич, 2022. 25с.

КОЛЕБАНИЯ ТУРБОГЕНЕРАТОРОВ ЭЛЕКТРОСТАНЦИЙ РАСПРЕДЕЛЕННОЙ ГЕНЕРАЦИИ

Аннотация: Объектом исследования являются электростанции распределенной генерации. Это одно из перспективных направлений электроэнергетики, позволяющее сделать источники электрической энергии высоко эффективными, экологически чистыми и малогабаритными. Распределенная генерация влияет на работу электрических сетей, включая потоки мощности и напряжения, а также влияет на потери в энергосистеме. В статье рассматривается проблема электростанций распределенной генерации. Обсуждается возникновение опасности в турбогенераторе таких явлений, как крутильные колебания и электромагнитный резонанс, которые угрожают бесперебойной работе агрегата. Подчеркивается значимость развития и повышения эффективности эксплуатации станций распределенной генерации, которое позволяет обеспечить безопасность подключения и работы распределенных генераторных установок.

Ключевые слова: электроэнергия, электростанция, распределенная генерация, турбогенератор, крутильные колебания, электромеханический резонанс

Abstract: The object of the study is distributed generation power plants. This is one of the promising areas of the electric power industry, which makes it possible to make electric energy sources highly efficient, environmentally friendly and small-sized. Distributed generation affects the operation of electrical networks, including power and voltage flows, and also affects losses in the power system. The article deals with the problem of distributed generation power plants. The occurrence of hazards in the turbogenerator of such phenomena as torsional vibrations and electromagnetic resonance, which threaten the smooth operation of the unit, is discussed. The importance of developing and improving the efficiency of operation of distributed generation stations is emphasized, which allows ensuring the safety of connection and operation of distributed generator sets.

Keywords: electric power, power plant, distributed generation, turbo generator, torsional vibrations, Electromechanical resonance.

Сектор электроэнергетики в настоящее время сталкивается с различными изменениями и эволюциями в области технологии, которые представляют собой ответ на три связанные с энергетикой проблемы - экологическая устойчивость, безопасность

поставок и конкурентоспособность - в контексте растущих потребностей в производстве электроэнергии. Эти проблемы могут также представлять собой драйверы для дальнейшего проникновения технологий генерации распределенной мощности (далее просто «распределенная генерация»). Например, в ряде стран ЕС уже наблюдается постепенная и устойчивая тенденция к повышению уровня развертывания распределенных источников питания.

Эта тенденция также вызвана появлением новых технологических решений для высоко эффективных, экологически чистых и малогабаритных генераторных установок. Кроме того, для решения растущей проблемы спроса на электроэнергию, традиционный подход – добавление новых крупных генераций и передающего потенциала системы – часто сдерживается социальными, экономическими и экологическими ограничениями в области охраны окружающей среды.

Необходимо создание новых инфраструктур с высокой пропускной способностью. Эти устройства могут затем способствовать дальнейшему использованию распределенной мощности. Следует также отметить, что в последнее время появилась тенденция к использованию возобновляемых источников энергии, которая также будет стимулировать растущее развертывание распределенной мощности.

Как было заявлено Европейской комиссией в Европейском стратегическом энергетическом технологическом плане (SETPlan), одной из ключевых технологических задач ЕС на ближайшие 10 лет является создание единой «умной» Европейской электрической сети для того чтобы реализовать интеграцию большого проникновения возобновляемых источников энергии и децентрализованных источников энергии. Вне всякого сомнения, в Российской Федерации развитие энергетической системы должно идти в этом же направлении. Достижение устойчивой, интегрированной энергетической системы требует масштабных изменений энергетической инфраструктуры, которые представляют собой одну из наиболее важных инвестиций 21-го века.

Распределенная генерация, определяемая как источник электрической энергии, подключенный к источнику питания – это своего рода дистрибьюторская сеть, обслуживающая клиента на месте или предоставляющая сетевую поддержку, которая может предлагать различные варианты преимущества для электроэнергетических систем.

Распределенная генерация может состоять из малого или среднего размера модульных блоков преобразования энергии, которые обычно расположены близко к конечным пользователям и преобразуют первичные энергоресурсы в электроэнергию (а в некоторых случаях - в тепло и охлаждение с помощью комбинированного теплоснабжения и соответствующих технологий).

Наиболее важные преимущества, присущие концепции распределенной генерации, можно сгруппировать и обобщить следующим образом:

- Повышение безопасности и надежности поставок: возобновляемые и эффективные технологии распределенной генерации могут сократить использование углеводородных энергоносителей и создать разнообразный «энергетический» портфель. Намеренно обособленные механизмы могут защитить кластеры потребителей от перебоев в подаче электроэнергии, происходящих на границе сети. Технология распределенной мощности позволяет повысить надежность электроснабжения за счет обеспечения сетевой поддержки и внести свой вклад в вспомогательные услуги.

- Преимущества в эксплуатации и планировании передаточных и распределительных сетей: распределенные сети с высоким проникновением уменьшают напряжения на восходящей передающей сети.

- Ожидаемый более низкий уровень перегруженности линии может позволить отложить реконструкцию и переустройство систем передачи электроэнергии.

- Блоки распределенной мощности, удобно расположенные в распределительных системах, значительно уменьшают потери при передаче и могут существенно сократить потери при распределении при правильной эксплуатации систем управления.

- Более эффективное использование первичных энергетических ресурсов и отработанного тепла: подходящее локальное положение подразделений распределенной мощности обеспечивает более эффективное использование существующих источников энергии, в том числе таких, как энергия из отходов или возобновляемые источники энергии. Близость ТЭЦ-генерации к потребителям позволяет более удобно использовать значительные тепловые нагрузки через ограниченные тепловые распределительные сети.

- Сокращение выбросов вредных загрязняющих веществ и выбросов парниковых газов: возобновляемые и эффективные распределительные мощности могут сократить вредные выбросы, которые неизбежно возникают при использовании ископаемых видов топлива.

- Конкурентоспособность энергетического рынка: распределенная генерация может также стимулировать конкуренцию в поставках, позволяя большему количеству игроков выход на рынок электроэнергии.

- Разрешение и облегчение строительства: как правило, легче найти площадки для строительства новых объектов – станций распределенной генерации, чем для больших центральных электростанций. Такие блоки можно привести в действие намного быстрее.

Однако существуют также актуальные технические вопросы, касающиеся проблем интеграции технологий распределенной генерации в действующие распределительные электросети:

- Вопросы планирования распределения и эксплуатации: локальные системы защиты могут нуждаться в перепроектировании с момента подключения. Технологии распределенной генерации не только меняют структуру энергетических потоков, но и меняют их структуру, значительно влияют на уровень местного напряжения и тока. А пересмотр архитектуры распределительных сетей может быть необходим из-за двустороннего обмена энергией, возникающего в результате развертывания распределенной генерации. Необходим сбор данных для управления распределением и системами данного комплекса.

- Запас мощности и балансировка: из-за прерывистого выхода из системы некоторых источников распределительной генерации оператор распределительной системы должен уметь управлять быстро меняющейся локальной мощностью генерации и в некоторых случаях необходимо получение необходимого запаса мощности от восходящего потока линии передач. Благодаря растущему проникновению прерывистых возобновляемых источников энергии и технологий ТЭЦ, издержки, связанные с дисбалансами, могут постоянно возрастать, и применение приоритетной диспетчеризации может привести к тому, что механизмы могут становиться все более сложными.

- Качество питания: силовыми электронными преобразователями, используемыми для подключения технологии распределенной генерации, могут генерироваться гармоники таким образом вызывая возмущения на сетке, которые, однако, могут быть заглушены правильно подобранными фильтрами.

Для каждой технической проблемы существует одно или несколько решений. Они зависят от факторов локации, а также от технических требований к конкретной распределительной сети, типу распределенной генерации и локальной нагрузки.

Применявшиеся в большой энергетике паровые и газовые турбины были не эффективны при работе в малых диапазонах мощностей (менее 10 МВт), дизельные и газопоршневые генераторы не удовлетворяли экологическим требованиям и вызывали нарекания по эксплуатационным характеристикам, топливные ячейки находятся в стадии совершенствования технологий и пока слишком дороги для большинства практических применений.

Технологические ограничения на пути практической реализации концепции распределенных систем генерации были сняты только с началом коммерческого производства совершенно нового класса энергетического оборудования — микротурбин

(15 кВт–1 МВт) и радиальных турбин малой мощности (2 МВт). В настоящее время лишь немногим международным компаниям удалось наладить массовый выпуск надежных, простых и относительно недорогих газовых малых и микротурбин.

Большая часть распределенной генерации использует конвертеры в качестве интерфейса для подключения. Управление инвертором определяет работу и синхронизацию с сетью. Для нагнетания заданной активной мощности можно использовать различные стратегии управления, хотя все они обычно включают в себя два контура управления. Контур тока, который регулирует ток, подаваемый в сеть, и контур управления напряжением, который управляет напряжением на линии постоянного тока.

Контур регулирования тока отвечает за качество питания, а регулятор напряжения постоянного тока предназначен для управления потоком мощности в системе.

При нормальных условиях эксплуатации распределенная генерация работает с единым коэффициентом мощности. В основном существуют две стратегии контроля, которые позволяют достичь этой цели:

Мгновенная стратегия управления. Целью данной стратегии является поддержание постоянной активной мощности и нулевой реактивной мощности. Напротив, сетевые токи могут быть искажены.

Стратегия управления положительной последовательностью. При расчете опорного тока используется положительная последовательная составляющая основной гармоники напряжения. При такой стратегии инжектируемые токи являются синусоидальными и сбалансированными.

В дополнение к этим стратегиям, некоторые авторы предлагают другие цели, чтобы улучшить вышеизложенное, когда происходит сбой в системе. В этой сетевой ситуации колебания появляются в активной мощности и реактивной мощности двойной частоты сети. Эти колебания вызывают колебания напряжения на стороне постоянного тока инвертора, что затрудняет управление сетью в таких условиях, приводя к дисбалансу в токе сети.

На рисунке далее показана система распределенной генерации, подключенная к сети через трехфазный преобразователь постоянного/переменного тока, который вводит питание.



Рис. 1. Система с распределенной генерацией и инженерной сеткой.

Для иллюстрации возьмем систему распределенной генерации, которая подключается к распределительной сети через преобразователь постоянного/переменного тока с конфигурацией, показанной на рис.1. Система впрыскивает активную мощность 15 кВт с единым коэффициентом мощности. Напряжение питания составляет 400 В и частоту 50 Гц. В точку общего доступа была подключена нагрузка. Она передает активную мощность 1 МВт и реактивную мощность 0,75 МВар на номинальное напряжение.

К преобразователю применяется мгновенная стратегия управления коэффициентом мощности. Его работоспособность будет проверена в двух различных ситуациях:

- Синусоидальная, сбалансированная система напряжения.
- Несбалансированная система сетевого напряжения с отрицательной последовательностью составляющих 20% и несинусоидальной с гармоникой 5-го порядка 15%.

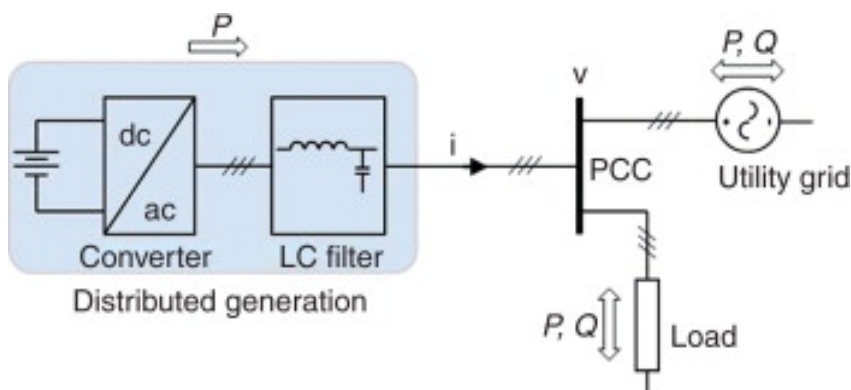
Для проверки работы этой стратегии система подключается к сети с помощью LC-фильтра, образованного индуктивностью 50 мн и емкостью 0,7 МКФ.

Распределительная сеть моделируется с помощью программируемого трехфазного источника бесконечной мощности. Этот источник позволяет включать дисбалансы и гармоники в напряжение.

Напряжение постоянного тока устанавливается равным 1500 В.

Стратегия управления реализуется в соответствии с блок-схемой, показанной на рис. 2,. Входными сигналами к схеме управления являются вектор фазного напряжения, v и активная мощность распределенной генерации, P .



Рис. 2. Мгновенная стратегия управления коэффициентом мощности, структурная схема.

В первом случае напряжение является синусоидальным с среднеквадратичным значением 400 В и частотой 50 Гц. На рис. 3 показана форма сигнала напряжения системы в ПКЦ. Среднеквадратичное значение фазного напряжения составляет 230,9 В.

Токи, вводимые системой распределенной генерации, имеют форму волны, показанную на рис. 4.

Как уже отмечалось, это сбалансированная и синусоидальная система. Среднеквадратичное значение тока составляет 21,5 А.

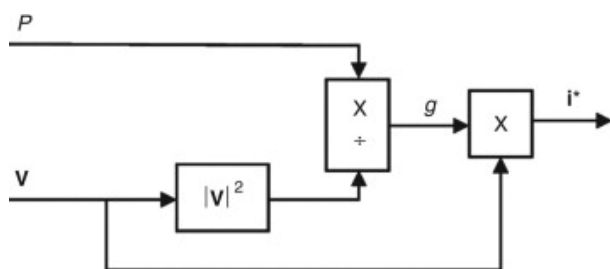

Рис. 3. Мгновенная стратегия управления. Баланс и синусоидальное напряжение: напряжение сетки и (Б) ток сетки.



Рис. 4. Мгновенная стратегия управления. Баланс и синусоидальное напряжение: ток сетки.

Что касается баланса мощности, то система распределенной генерации обеспечивает 14,884 Вт, а распределительная сеть - 985,116 Вт, при этом активная мощность, потребляемая нагрузкой, составляет 1 МВт.

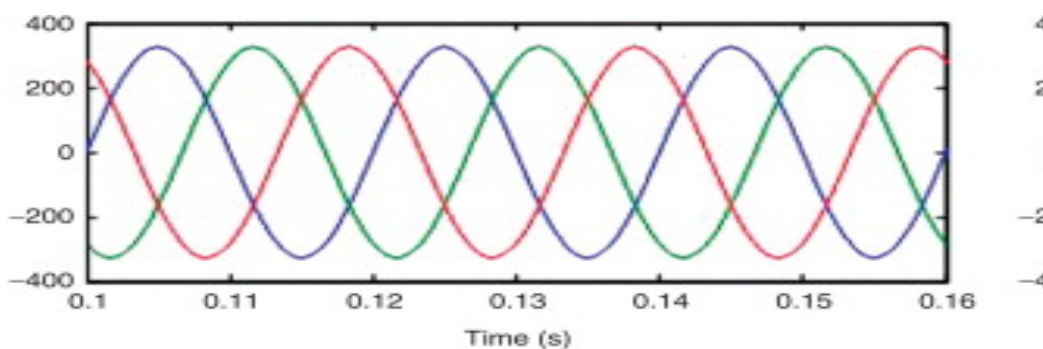
Таким образом, для генераторов распределенной мощности характерны высшие гармоники тока. Наличие значительного уровня этих гармоник может вызвать резонансные взаимодействия, такие как электромеханический резонанс турбоагрегатов. Это создает серьезные проблемы в эксплуатации.

Имеет место ряд аварий, причиной которых стал именно электромеханический резонанс. Одна такая авария – чрезвычайная ситуация на газотурбинной электростанции на нефтегазовом месторождении «Самотлорское» в ХМАО. Явление электромеханического резонанса турбоагрегатов мощностью 25 МВт происходило на частоте 11,8 Гц и стало причиной крутильных колебаний валопроводов, спектр частот которых приведен на рис. 5. Это ЧП обошлось без катастрофических последствий - сработала сигнализация и произошел аварийный останов агрегатов.

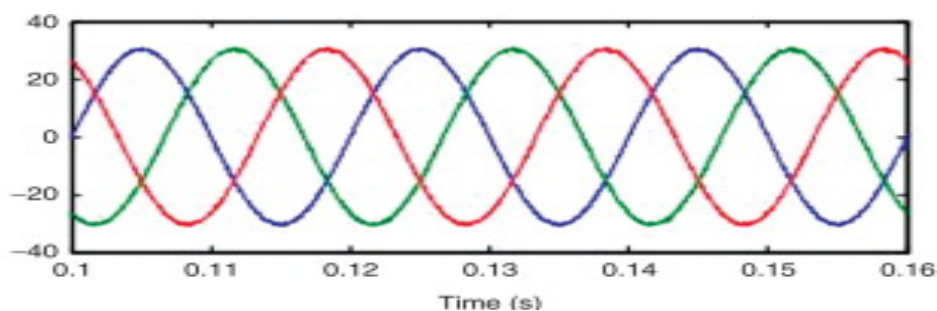

Рис. 5. Увеличение амплитуды колебаний на частоте 11,8 Гц

Крутильными колебаниями называются периодические угловые колебания сосредоточенных на валу масс, вызывающих скручивание отдельных участков вала. Крутильные колебания могут быть двух видов: собственные, или свободные, и вынужденные. Собственные, или свободные, колебания крутильной системы происходят тогда, когда система, выведенная из состояния покоя, совершает движение под действием только моментов сил упругости вала и моментов сил инерции связанных с ним масс, т.е. без воздействия на систему внешних сил и моментов.

Вынужденные крутильные колебания системы возникают во время работы турбогенератора вследствие действия на вал периодически изменяющихся крутящих моментов, вызывающих переменные упругие деформации скручивания отдельных участков вала. Знакопеременные напряжения, вызываемые крутильными и изгибными колебаниями, при недостаточной прочности вала турбогенератора могут привести к его поломке вследствие усталости металла (рис. 6) [1].

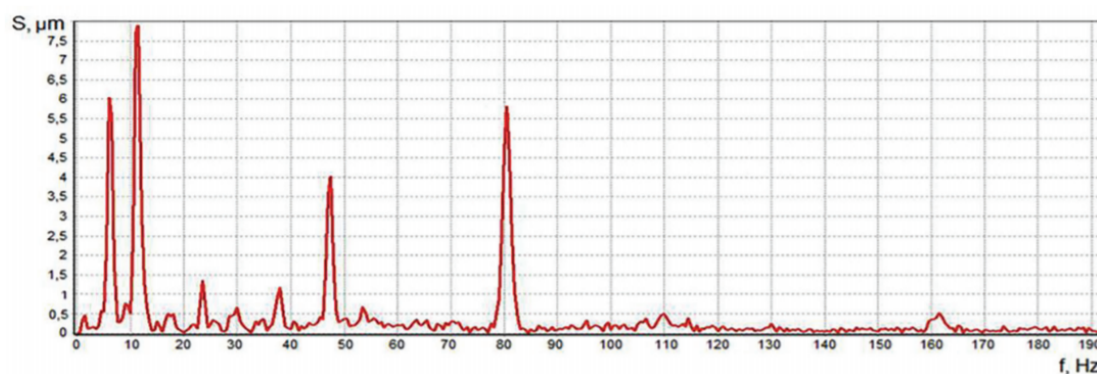

Рис. 6. Крутильная схема синхронного турбогенератора, включенного на шины энергосистемы и представление ее двухмассовой (J_1, J_2) и одномассовой (J) схемами

Большинство исследований, посвященных электромеханическому резонансу и крутильным колебаниям в турбоагрегатах, произведены для генераторов мощностью 32 МВт и выше. Соответственно, и мероприятия по предотвращению этих нежелательных явлений были предложены и апробированы для машин такого порядка мощностей. Однако агрегаты распределенной генерации значительно менее мощные (как правило, 10 МВт и меньше), имеющие меньшие инерционности для повышения маневренности. Как показывает анализ, резонансные частоты таких агрегатов должны быть выше, что и подтверждается расчетами [3].

Это крайне важное обстоятельство, которое необходимо учитывать при проектировании автономных электроэнергетических систем месторождений, планировании их режимов работы. Подсинхронный электромеханический резонанс в таких системах будет возникать на более высоких частотах, чем в классических электроэнергетических системах.

Таким образом, высокий уровень и широкий спектр высших гармоник тока, электрическая близость нагрузки, большая мощность единичных электроприемников по отношению к мощности генераторов, повышают риски возникновения электромеханического резонанса в турбогенераторах распределенной генерации. Для автономных электроэнергетических систем с распределенной генерацией необходимо выработать новые подходы по борьбе с электромеханическими резонансами с учетом смещения резонансных частот в сторону больших значений и с использованием современной технологической базы, например, FACTS-устройств, а также новых алгоритмов устройств противоаварийной автоматики.

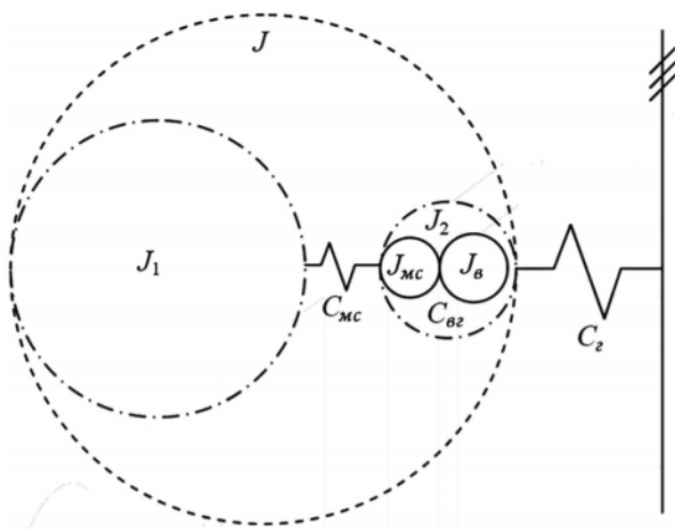
Следовательно, чтобы иметь эффективную эксплуатацию станций распределенной генерации и сделать их действительно заменяющими массовую выработку электроэнергии, необходимы дальнейшие меры по усовершенствованию подключения и работы распределенных генераторных установок.

Поэтому планирование и разработка новых архитектур для энергосистем распределительной генерации представляют собой важнейшие шаги для того, чтобы избежать серьезных последствий, вызванных сложностью интеграции распределенной генерации и действующих энергосистем.

СПИСОК ЛИТЕРАТУРЫ

1. Гоц А. Н. Крутильные колебания коленчатых валов автомобильных и тракторных двигателей. Владимир. Изд-во Владим. гос. ун-та. 2008. 200 с
2. Мелешкин Г. А., Меркурьев Г. В. Устойчивость энергосистем: моногр. СПб.: НОУ Центр подготовки кадров энергетики, 2006. Кн. 1. 369 с
3. Рысев П. В., Рысев Д. В., Шульга К. С., Мешалкин О. В. Определение резонансных частот электромеханических колебаний агрегатов газотурбинных электростанций. Омский научный вестник № 6 (162) 2018. С. 82 - 84
4. Gupta S., Kumar N. Supplementary signal of SVC for damping torsional oscillation // 2014 Innovative Applications of Computational Intelligence on Power, Energy and Controls with their impact on Humanity (CIPECH). Ghaziabad, India. 2015. P. 238–242.
5. Rashid, M. Electric Renewable Energy Systems. Academic Press. Published Date: 30th November 2015. 450 p.

Васильев Андрей Витальевич, бакалавр, Санкт-Петербургский государственный университет, г. Санкт-Петербург

КОРПОРАТИВНАЯ СОЦИАЛЬНАЯ ОТВЕТСТВЕННОСТЬ В РАКУРСЕ ПОЛИТИЧЕСКОЙ ЭТИКИ И ПОЛИТИЧЕСКОЙ ТЕОРИИ

Аннотация. В статье предпринята попытка анализа корпоративной социальной ответственности в концептуальном измерении политической этики и политической теории. Основываясь на распространенных в науке определениях термина «корпоративная социальная ответственность», выводится инструментальное определение, согласно которому корпоративная социальная ответственность – это площадка, создаваемая бизнес-структурами при поддержке институтов гражданского общества, государства и правительства, для реализации взаимовыгодного социального контракта. Исходя из предлагаемой автором статьи дефиниции, проводится анализ места и роли корпоративной социальной ответственности в современном обществе с опорой на теорию справедливости Джона Ролза, теорию стационарного и оседлого бандита Мансура Олсона, а также теорию инклюзивных и экстрактивных институтов, предложенную Дароном Аджемоглу и Джеймсом Робинсоном. Таким образом, делается вывод о возможности рассмотрения корпоративной социальной ответственности в качестве инструмента, способствующего формированию инклюзивных условий, которые обеспечивают эффективность и стабильность в функционировании общественных институтов.

Annotation. The article analyzes corporate social responsibility as the concept of political ethics and political theory. The author derives an instrumental definition of the term based on common scientific interpretations, according to which corporate social responsibility is understood as a platform created by business structures and supported by civil society institutions, the state and the government, aimed at the implementation of a mutually beneficial social contract. The place and role of corporate social responsibility in modern society is analyzed based on the author's definition and with the usage of John Rawls' theory of justice, Mancur Olson's theory of the "roving" and "stationary" bandit, as well as Daron Acemoglu and James Robinson's theory of inclusive and extractive institutions. Therefore, corporate social responsibility is considered as one of the possible tools contributing the formation of inclusive conditions which ensure efficiency and stability in the functioning of public institutions.

Ключевые слова: корпоративная социальная ответственность, теория справедливости Джона Ролза, политическая теория Мансура Олсона, инклюзивные и экстрактивные институты

Keywords: corporate social responsibility, John Rawls' theory of justice, political theory of Mancur Olson, inclusive and extractive institutions

Корпоративная социальная ответственность (далее – КСО) является источником непрекращающейся академической дискуссии на протяжении последних 60 лет. Согласно ставшей классической в науке точке зрения, основоположником современного этапа исследований КСО признан американский экономист Говард Боуэн [6, Р. 270].

Сформулированные

Г. Боуэном в 1953 году в монографии «Социальная ответственность бизнесмена» положения, как отмечает И.Ю. Жилина, «предвосхитили последующие исследования и определили рамки и направления дискуссии о природе и содержании КСО, положив начало системной разработке соответствующей концепции» [2, С. 16].

Однако ошибочно полагать, что полемика о природе и содержании КСО ограничивается исключительно научным сообществом, способным предоставить в качестве конечного продукта рефлексии теоретические позиции. Напротив, КСО привлекает внимание акторов, напрямую вовлеченных в формирование политического, экономического, социального и культурного ландшафтов современного мира. Этими акторами являются: бизнес-структуры, институты гражданского общества и институты государства и правительства.

Несмотря на происходящий в результате взаимодействия обмен теоретическим и практическим опытом, среди накопленного объема релевантной литературы в иностранных и отечественных научных источниках практически отсутствует системный анализ КСО с позиций политической этики и политической теории.

Данная проблема особенно актуализируется в процессе изучения становления и развития дискурса о роле и месте КСО, выработке оптимальной трактовки понятия «корпоративная социальная ответственность» и расстановке приоритетов ответственности бизнес-структур перед институтами гражданского общества, государства и правительства. Анализ распространенных в науке во второй половине XX века авторских трактовок термина «корпоративная социальная ответственность» свидетельствует о том, что зачастую источниками КСО выступают рыночные силы и/или политические процессы. Из этого следует, что КСО можно воспринимать в качестве площадки, создаваемой бизнес-

структурами при поддержке институтов гражданского общества, государства и правительства, для реализации взаимовыгодного социального контракта.

Далее при концептуализации КСО в ракурсе политической этики и политической теории мы будем подразумевать под термином «корпоративная социальная ответственность» предложенное выше инструментальное определение.

Признание КСО как площадки для реализации взаимовыгодного социального контракта неслучайно. Это подтверждается совокупностью научных позиций, указывающих на наличие конфликта между акторами. В качестве основы анализа сложившегося межинституционального конфликта наиболее уместно прибегнуть к концепции справедливости, разработанной политическим философом Дж. Ролзом, предпринявшим попытку «возродить традицию политической мысли, опирающуюся на фундаментальные принципы моральной философии» [3, С. 26]. Действительно, определяя справедливость как первую добродетель общественных институтов, Дж. Ролз поднимает проблему координации, эффективности и стабильности общественных институтов [5, С. 19-22].

По мнению Дж. Ролза, справедливость в социуме достижима при соблюдении двух принципов:

1. Каждый индивид должен обладать равным правом в отношении наиболее общей системы равных основных свобод, совместимой с подобными системами свобод для всех остальных людей;
2. Социальные и экономические неравенства должны быть организованы таким образом, что они одновременно (а) ведут к наибольшей выгоде наименее преуспевших, в соответствии с принципом справедливых сбережений, и (б) делают открытыми для всех должности и положения в условиях честного равенства возможностей [5, С. 267].

Заложенная Дж. Ролзом идея справедливости продолжила развиваться на фоне рефлексии о глобальных геополитических изменениях XX-XXI столетий.

Например, американский экономист М. Олсон в работе «Власть и процветание. Перерастая коммунистические и капиталистические диктатуры» рассматривает обозначенные Дж. Ролзом проблемы координации, эффективности и стабильности социальных институтов в условиях авторитарных и демократических режимов через созданную исследователем модель кочующего и стационарного бандита [4].

Бандитом, по М. Олсону, является наделенный властным ресурсом субъект, который принимает решение о предоставлении общественных благ

[4, С. 26-37]. Если субъект не заинтересован в том, чтобы поддерживать сформировавшуюся систему экономических и политических взаимоотношений, то такой бандит получает статус «кочующего» [4, С. 29-33].

Следовательно, если субъект ради собственного благополучия склонен избегать проигрыша в перспективе, предпочитая оберегать источники обогащения от скатывания в состояние анархии, то такой бандит получает статус «стационарного» [4, С. 33-37].

Выбор в пользу «стационарного бандита» означает зарождение и развитие институтов государства и правительства. Однако институты государства и правительства подвержены опасности авторитаризма. При авторитарном политическом режиме, согласно М. Олсону, не существует гарантий сохранности капитала, так как не обеспечивается защита прав собственности [4, С. 119].

Помимо М. Олсона, не менее удачный комплексный анализ справедливости общественных институтов в понимании Дж. Ролза был проведен Д. Аджемоглу и Дж. Робинсоном в работе «Почему одни страны богатые, а другие бедные» [1]. Изучив множество исторических примеров процветания и нищеты, исследователи пришли к выводу, что рост или упадок экономики определяется правилами, регламентирующими порядок функционирования общественных институтов.

Согласно Д. Аджемоглу и Дж. Робинсону, следует выделять инклюзивные и экстрактивные экономические институты [1, С. 86-89]. Инклюзивные экономические институты «разрешают и, более того, стимулируют участие больших групп населения в экономической активности, а это позволяет наилучшим образом использовать их таланты и навыки, при этом оставляя право выбора» [1, С. 87]. Экстрактивные экономические институты, напротив, направлены «на то, чтобы выжать максимальный доход из эксплуатации одной части общества и направить его на обогащение другой части» [1, С. 89].

Однако создаваемое инклюзивными экономическими институтами экономическое благо невозможно без поддержки инклюзивных политических институтов, соблюдающих баланс между плюрализмом и централизованностью [1, С. 94]. Синергия инклюзивных политических и экономических институтов способствует справедливому распределению общественного блага среди более широкого круга индивидов [1, С. 96].

Поскольку КСО, рассматриваемая в качестве площадки, призванной реализовывать взаимовыгодный социальный контракт, обладает необходимой инклюзивностью, то она также может выступать как инструмент, использование которого способствует

формированию инклюзивных условий, обеспечивающих в понимании Дж. Ролза эффективность и стабильность в функционировании общественных институтов.

Литература

1. Аджемоглу, Д., Робинсон, Дж. А. Почему одни страны богатые, а другие бедные. Происхождение власти, процветания и нищеты / Дарон Аджемоглу, Джеймс А. Робинсон ; перевод с английского Дмитрия Литвинова, Павла Миронова, Сергея Сановича. – М.: Издательство АСТ, 2015. – 575 с.
2. Жилина, И.Ю. Теоретические основы социальной ответственности бизнеса: история, эволюция / И.Ю. Жилина // Экономические и социальные проблемы России. – 2016. – № 1. – С. 12-31.
3. Литвиненко, Н. Концепция справедливости Джона Ролза / Н. Литвиненко // Логос. – 2006. – № 1(52). – С. 26-34.
4. Олсон, М. Власть и процветание. Перерастая коммунистические и капиталистические диктатуры / Мансур Олсон ; пер. с англ.: Борис Пинскер ; ред.: Юрий Кузнецов ; Фонд «Либеральная миссия». – М.: Новое издательство, 2012. – 212 с.
5. Ролз, Дж. Теория справедливости / Джон Ролз ; пер. с англ., науч. ред. и предисл. В.В. Целищева. Изд. 2-е. – М.: Издательство ЛКИ, 2010. – 536 с.
6. Carroll, A.B. Corporate Social Responsibility: Evolution of a Definitional Construct / A.B. Carroll // Business & Society. – 1999. – Vol. 38. – № 3. – PP. 268–295.

**ПРИЧИНЫ И УСЛОВИЯ НЕЗАКОННЫХ ДЕЙСТВИЙ В ОТНОШЕНИИ
ИМУЩЕСТВА, ПОДВЕРГНУТОГО ОПИСИ ИЛИ АРЕСТУ ЛИБО
ПОДЛЕЖАЩЕГО КОНФИСКАЦИИ**

Аннотация: статья посвящена исследованию причин и условий совершения преступлений, предусмотренных ст. 312 УК РФ, то есть незаконных действий в отношении имущества, подвергнутого описи или аресту либо подлежащего конфискации. Автор отразил актуальность борьбы с указанными преступлениями, мнения учёных относительно детерминант данных преступлений, а также аргументировал собственное мнение относительно необходимости разделения их причин и условий, определил основную причину совершения рассматриваемых деяний.

Ключевые слова: имущество, подвергнутое описи или аресту, конфискация имущества, причины и условия совершения преступления, детерминанты преступления.

Annotation: the article is devoted to the study of the causes and conditions for the commission of crimes under Article 312 of the Criminal Code of the Russian Federation, that is, illegal actions in relation to property subject to inventory or arrest or subject to confiscation. The author reflected the relevance of the fight against these crimes, the opinions of scientists regarding the determinants of these crimes, and also argued his own opinion on the need to separate their causes and conditions, determined the main reason for the commission of the acts in question.

Keywords: property subject to inventory or arrest, confiscation of property, causes and conditions of the crime, determinants of the crime.

Задачи правосудия могут эффективно решаться только в случае исполнения всех судебных решений, вступивших в законную силу. В противном случае страдает авторитет правосудия, нарушаются права и интересы граждан и юридических лиц. Судебная система в Российской Федерации защищается, в том числе, и средствами уголовно-правовой охраны. Одним из таких средств защиты является статья 312 Уголовного кодекса РФ, предусматривающая ответственность за незаконные действия в отношении имущества, подвергнутого описи или аресту либо подлежащего конфискации. Данные действия относятся к преступлениям против правосудия, актуальность борьбы с которыми была особо подчеркнута Президентом Российской Федерации В.В. Путиным на совещании судей судов общей юрисдикции и арбитражных судов Российской Федерации 9 февраля 2022 года.

Деяния, предусмотренные частью 1. ст. 312 Уголовного кодекса Российской Федерации описываются законодателем как «растрата, отчуждение, сокрытие или незаконная передача имущества, подвергнутого описи или аресту, совершенные лицом, которому это имущество вверено, а равно осуществление служащим кредитной организации банковских операций с денежными средствами (вкладами), на которые наложен арест». Во 2 части той же статьи предусматривается ответственность за «сокрытие или присвоение имущества, подлежащего конфискации по приговору суда, а равно иное уклонение от исполнения вступившего в законную силу приговора суда о назначении конфискации имущества».

«По итогам работы в 2022 году сумма, взысканная судебными приставами – исполнителями, составила почти 1,1 трлн. рублей. В консолидированный бюджет Российской Федерации перечислено 412,8 млрд. рублей. Это более, чем на 86,2 млрд. превышает аналогичный показатель 2021 года... Опись и арест имущества представляют собой важные правовые гарантии исполнения судебных актов и актов иных органов». В связи с этим, профилактика преступлений, предусмотренных ст. 312 УК РФ приобретает большое значение. Основное бремя профилактики преступлений лежит на системе органов внутренних дел, которые в соответствии со ст. 12 Федерального закона от 7 февраля 2011 г. № 3-ФЗ «О полиции», обязаны «выявлять причины преступлений и административных правонарушений и условия, способствующие их совершению, принимать в пределах своих полномочий меры по их устранению; выявлять лиц, имеющих намерение совершить преступление, и проводить с ними индивидуальную профилактическую работу; участвовать в пропаганде правовых знаний».

Вопросы теории и практики профилактики преступлений, предусмотренных ст. 312 УК РФ, затрагивались в трудах таких учёных, как Р.М. Кашапов, А.А. Кирьянов, Т.А. Плаксина Н.В. Тарасов, А.О. Швейгер, и другие.

Рассматривая вопросы профилактики преступлений, криминологи, как правило, говорят о детерминации как преступности вообще, так и конкретных видов преступлений. В содержание детерминации включаются такие категории, как мотивы, причины и условия преступления. Перечисляя детерминанты преступления, учёные часто перечисляют их, не разделяя на причины и условия. Хотя, при этом поясняют, что причины представляют собой явления (факторы) непосредственно приводящие к совершению преступления. Условия, в отличие от причин прямо не вызывают, но способствуют возникновению у лица желания совершить преступление.

Всё вышесказанное относится и к преступлениям, предусмотренным ст. 312 УК РФ. Так, А.А. Кирьянов выделяет следующие детерминанты незаконных действий в отношении имущества, подвергнутого описи или аресту либо подлежащего конфискации:

1) безнаказанность за совершенное преступление. Автор указывает, что уголовные дела о рассматриваемых преступлениях возбуждаются не всегда, а только в тех случаях, когда правоохранительные органы располагают точной информацией и доказательствами о вине конкретного лица, совершении им преступления с прямым умыслом и т.п.;

2) арестованное имущество остается у должника. Имущество часто остаётся на хранение у самого должника, что не способствует его сохранности, в том числе потому, что именно должник менее всего в этом заинтересован. Всё осложняется тем, что у приставов – исполнителей отсутствуют специальные места для хранения такого имущества. Взыскатели также не хотят брать имущество на хранение. Естественно такое положение существенно облегчает совершение действий, предусмотренных ст. 312 УК РФ;

3) упущения в профессиональной деятельности сотрудниками правоохранительных органов. Автор говорит о недостаточном профессионализме сотрудников, что приводит к низкой выявляемости и раскрываемости преступлений, розыске преступников. Отмечается также слабое материально-техническое обеспечение, недостаточность кадрового потенциала;

4) необоснованный отказ в возбуждении уголовного дела, необоснованное прекращение уголовного дела, которое нередко вызвано нежеланием или перегруженностью сотрудников правоохранительных органов. В связи с этим граждане не всегда обращаются в правоохранительные органы, предполагая бесполезность таких действий;

5) руководство формально контролирует деятельность своих подчиненных;

6) рецидив. Автор обращает внимание на то, что совершение рассматриваемых преступлений лицами, вернувшимися из мест лишения свободы, часто происходит вследствие недостаточности их социальной адаптации, невозможности трудоустройства и т.п.;

7) безработица, отсутствие постоянного источника дохода. Автор поясняет, что одной из значимых детерминант исследуемых преступлений является отсутствие у лица постоянной работы и стабильного источника доходов.

Трудно не согласиться с автором в том, что указанные им обстоятельства действительно облегчают и способствуют совершению действий, указанных в ст. 312 УК РФ. Однако, на наш взгляд, они не являются прямыми причинами совершения таких преступлений.

Следует помнить, что рассматриваемые нами действия имеют корыстную мотивацию. То есть, виновный стремится незаконно обогатиться, получить в своё пользование и распоряжение имущество, на которое не имеет законного права. Такая мотивация возникает вследствие низкого уровня правосознания в обществе в целом и у отдельных лиц в частности. Кроме того, учитывая, что рассматриваемые преступления относятся к преступлениям против правосудия, причины их связаны с отсутствием уважения к закону и правосудию. Таким образом, по нашему мнению, причины совершения незаконных действий в отношении имущества, подвергнутого описи или аресту либо подлежащего конфискации состоят в том, что у отдельных граждан и социальных групп присутствует стремление к обогащению любыми средствами на фоне низкого уровня правосознания и неуважения к закону и правосудию. Именно это непосредственно приводит к совершению преступления. Такие обстоятельства, как безнаказанность, низкий профессионализм сотрудников правоохранительных органов, недостаточный контроль над их деятельностью, отсутствие условий для правильного хранения имущества, подвергнутого описи, аресту, или подлежащего конфискации и т.д. облегчают совершение преступления, то есть являются не причинами, а условиями, способствующими совершению преступления.

Список литературы:

1. Кашапов Р. М. Специальные меры предупреждения преступлений против правосудия / Система профилактики преступности: современное состояние, проблемы и перспективы развития : материалы Ежегодного межведомственного круглого стола. Санкт-Петербург, 25 октября 2017 года / сост.: Клишков В. Б., Сагайдак А. Ю., Павлик Е. М. - Санкт-Петербург: Изд-во СПб ун-та МВД России, 2017. - С. 70-75.
2. Кирьянов А. А. Детерминанты незаконных действий в отношении имущества, подвергнутого описи или аресту либо подлежащего конфискации (ст. 312 УК РФ) // Вестник Санкт-Петербургского университета МВД России. - 2020. - № 2 (86). - С. 117-122. DOI: 10.35750/20718284-2020-2-117-122.
3. Кирьянов А.А. Незаконные действия в отношении имущества, подвергнутого описи или аресту либо подлежащего конфискации (уголовно-правовые и криминологические вопросы): дис. ...канд. юрид. наук: 5.1.4. – СПб, 2023. – 234 с.
4. Плаксина Т. А. Уголовная ответственность за незаконные действия в отношении имущества, подвергнутого описи или аресту либо подлежащего конфискации (ст. 312 УК РФ) : монография. -Баранул: Изд-во Алтайского государственного университета, 2007. - 93 с.

5. Тарасов Н. В. Криминологическая теория и практика предупреждения преступлений против правосудия : монография. - Москва: МосУ МВД России, 2005. - 203 с.

6. Швейгер А. О. Проблемные вопросы уголовной ответственности за совершение незаконных действий в отношении имущества, подвергнутого описи или аресту (ст. 312 УК РФ) // Вестник Дальневосточного юридического института МВД России. - 2019. - № 4 (49). - С. 17-22.

Мезенцев Максим Александрович
Магистр ФГАОУ ВО «Санкт-Петербургский государственный университет
аэрокосмического приборостроения»

Россия, г. Санкт-Петербург

Кисляков Владимир Дмитриевич

Бакалавр Северо-Западного института управления РАНХиГС

Россия, г. Санкт-Петербург

Берсанов Артаган Ибрагимович

Магистр Санкт-Петербургского государственного университета

Россия, г. Санкт-Петербург

ВЕДЕТ ЛИ НИЗКАЯ ИНФЛЯЦИЯ К ЭКОНОМИЧЕСКОМУ РОСТУ?

Аннотация: В данной статье рассматривается влияние инфляции на экономический рост. Изучаются цели и принципы государственного регулирования инфляционных процессов, исследуется денежно-кредитная политика РФ и ее инструменты, монетарные и немонетарные факторы инфляции, влияющие на изменение потребительских цен. Проводится анализ инфляции в России 2014-2020 гг., исследуются следующие показатели: динамика индекса потребительских цен, динамика ВВП, влияние российской экономики ДКП зарубежных стран. В результате анализа данных оценивается эффективность денежно-кредитной политики в РФ и способность инфляции влиять на экономический рост страны в целом.

Abstract: This article considers the impact of inflation on economic growth. The goals and principles of state regulation of inflationary processes are studied, the monetary policy of the Russian Federation and its instruments, monetary and non-monetary factors of inflation affecting the change in consumer prices are investigated. Inflation in Russia 2014-2020 is analysed, the following indicators are studied: the dynamics of the consumer price index, the dynamics of GDP, the influence of foreign countries' monetary policy on the Russian economy. As a result of data analysis the effectiveness of monetary policy in the Russian Federation and the ability of inflation to influence the economic growth of the country are assessed.

Ключевые слова: инфляция, экономический рост, денежно-кредитная политика, государственное регулирование экономики.

Key words: inflation, economic growth, monetary policy, state regulation of the economy

Мезенцев Максим Александрович (maxim.mezentsev1@gmail.com)

Кисляков Владимир Дмитриевич (vladimir.dk00@gmail.com)

Берсанов Артаган Ибрагимович (bersanovv@inbox.ru)

В настоящее время регулярно предпринимаются попытки установить связь между инфляцией и экономическим ростом. Существует распространенное утверждение, что низкая и стабильная инфляция благоприятная почва для ведения бизнеса. Помогает увеличить доступность заемного финансирования для бизнеса и как следствие положительно влияет на экономический рост. Напротив, высокая инфляция или значительная волатильность цен являются источником риска для участников экономических отношений, в том числе для банков.

Целью данного эссе является подтверждение данного утверждения, либо опровержение его, оценка эффективности политики регулятора по сдерживанию инфляции посредством таргетирования.

Для раскрытия цели нам необходимо решить следующие задачи:

- Определить факторы, влияющие на инфляцию, источник ее регулирования
- Рассмотреть существующие инструменты воздействия на инфляционные процессы
- Проанализировать данные по инфляции в период 2016–2020 гг.
- Определить эффективность денежно-кредитной политики в РФ.

При проведении анализа будем использовать методы контент-анализа, бенчмаркинга и логического анализа. Исследование охватывает 2016–2020 г.г. и опирается на анализ данных международных организаций, аналитических центров, СМИ, официальные источники данных Правительства России и Центрального банка Российской Федерации, а также теоретическая база и материалы по экономике, статистические материалы, законодательные акты, интернет-ресурс.

Цели и принципы государственного регулирования инфляционных процессов.

Как нам известно причинами ускорения инфляции являются количество и доступность денежных средств в обороте. Такие причины называются монетарными факторами.

Существует такая зависимость, при увеличении объема свободных средств, инфляционные процессы ускоряются и наоборот.

Причины, по которым это происходит, могут быть разными. Например, снижение цен на кредитные продукты, уменьшение налоговых ставок, спад производства, рост бюджетных расходов, увеличение заработной платы и т.д.

Обесценение денежных знаков может быть связано и не только с монетарными факторами, например с погодными условиями (засуха стимулирует рост стоимости продуктов питания), конкуренция (демпинг цен), монополия в установлении тарифов на энергоносители, курсы валют (если в производстве учувствуют импортные комплектующие), цены на нефть, санкции, пандемия и т.д.

Немонетарных факторов, влияющих на изменение потребительских цен также много. Причиной, влияющей на ценообразование, может быть даже фактор ожидания инфляции самими гражданами. В ожидании инфляции искусственно создается ажиотажный спрос и как следствие увеличение цены товара.

Регулятором всех этих процессов в соответствии с законодательством РФ является Центральный Банк России. В его компетенции находится вся денежно-кредитная политика (далее по тексту ДКП) и он несет ответственность за ее эффективное применение, а соответственно за выполнение целевого уровня инфляции.

Для анализа эффективности денежно-кредитной политики необходимо указать цели и задачи ДКП используемой ЦБ РФ в своей деятельности.

Защита и обеспечение устойчивости курса рубля - одна из основных задач Банка России в соответствии с Конституцией Российской Федерации и Федеральным законом «О Центральном банке Российской Федерации (Банке России)». Банк России гарантирует стабильность рубля, поддерживая стабильность цен, в том числе создавая условия для сбалансированного и устойчивого экономического роста экономики¹⁶.

Стабильность цен является основной целью денежно-кредитной политики и означает поддержание низкой инфляции. Это важный элемент социума, в котором люди могут жить и заниматься бизнесом.

Низкая инфляция обеспечивает стабильность покупательной способности национальной валюты. Низкая и предсказуемая инфляция защищает доходы и сбережения в местной валюте. Стабильность цен защищает заработную плату, пенсии и другие доходы, а также сбережения населения и предприятий в местной валюте от непредсказуемого обесценения.

Денежно-кредитная политика носит антициклический характер. Об этом свидетельствует тот факт, что в ситуации, когда темпы роста и совокупный спрос начинают превышать производственные возможности экономики, экономика отклоняется от своего потенциала. Во избежание перегрева и соответствующего отклонения инфляции и инфляционных ожиданий в сторону повышения от целевого показателя необходимо временно поднять ключевую процентную ставку выше нейтрального уровня¹⁷. Ужесточение денежно-кредитной политики позволит экономике вернуться к своему предназначению на путь сбалансированного роста и инфляции. Напротив, если совокупный спрос окажется ниже

¹⁶ Основные направления единой государственной денежно-кредитной политики на 2021 год и период 2022 и 2023 годов.

¹⁷ Центральный банк Российской Федерации (2020). Центральный банк России, статистика внешнего сектора. URL: https://www.cbr.ru/eng/statistics/macro_itm/svs/ (дата обращения 27.07.2020).

производственных мощностей экономики, существует риск отклонения экономики от своего потенциала и инфляции ниже целевого уровня. В этих условиях необходимо временное снижение ключевой процентной ставки ниже нейтрального уровня. Смягчение денежно-кредитной политики окажет необходимую поддержку совокупному спросу, а также обеспечит возврат инфляции к целевому уровню. Эта ситуация особенно обострилась в 2020 году, когда глубокий спад мировой и российской экономики в результате пандемии коронавируса создал риск отклонения инфляции от целевого показателя в 2021 году. Для поддержки внутреннего спроса и стабилизации инфляции вблизи целевого уровня на горизонте прогноза Банк России снизил ключевую процентную ставку и перешел **на мягкую денежно-кредитную политику**¹⁸.

Целью денежно-кредитной политики является удержание годовой инфляции на уровне около 4%. Слово «около 4%» означает, что инфляция, как ожидается, будет колебаться в районе 4%. Эти колебания естественны, поскольку экономика представляет собой сложную взаимосвязанную систему, а цены формируются под влиянием многих факторов. В то же время денежно-кредитная политика не влияет напрямую на динамику цен, а только косвенно через спрос и имеет временные издержки. Следовательно, их действия могут достичь целевого уровня инфляции только с течением времени. Целевой показатель инфляции — это годовой темп роста потребительских цен, то есть изменение общего уровня цен на товары и услуги, приобретаемые населением за последние 12 месяцев.

Методы, используемые Центральным Банком для реализации ДКП.

Денежно-кредитная политика – совокупность мероприятий в области денежного обращения и кредита, направленных на регулирование экономического роста, сдерживание инфляции, обеспечение занятости и выравнивание платежного баланса.

Методы — это способы достижения поставленных целей. Их можно разделить условно на две группы прямые методы (административные) ограничения, понуждения и экономические (косвенные) использование механизма заинтересованности.

Режим ДКП, выбранный Центральным Банком, является **инфляционное таргетирование** с целью достижения стабилизации уровня цен. Признаками такого режима являются:

- Установление количественной цели по инфляции, ее публичное обнародование и объявление ее главной (конечной) целью денежно-кредитной политики.

¹⁸ ЦБ не видит необходимости в ужесточении денежно-кредитной политики. – [Электронный ресурс]. – Режим доступа: <https://ria.ru/20200424/1570529400.html> (дата обращения 11.05.2020).

- Инструмент Центрального Банка для таргетирования - управление краткосрочной процентной ставкой, что отличает данный режим от других режимов денежно-кредитной политики.
- Решения по ДКП основываются на применении прогнозов развития экономики и инфляции.
- Персональная ответственность ЦБ за достижение количественной цели по инфляции. Обеспечение гласности и прозрачности решений по денежно-кредитной политике.

Центральный Банк имеет большой набор инструментов и методов для эффективного проведения ДКП. Все методы условно можно разделить на две основные группы:

- 1) Одной из форм денежно-кредитной политики является **дисконтная политика**. Осуществляется путем повышения или понижения учетной ставки в целях воздействия на объем выдаваемых кредитов в стране, темп инфляции, и состояние платежного баланса, и валютный курс.
- 2) **Операции на открытом рынке** - ежедневно применяемый способ контроля государства за предложением цены в стране. Это купля-продажа ценных бумаг (облигаций федерального займа (ОФЗ), государственных казначейских обязательств (ГКО) и др. Центральным Банком РФ.

Центральный Банк продает ценные бумаги и получает денежные средства, что ведет к сокращению количества денег в обращении, растет процент деньги становятся «дорогими».

Центральный Банк покупает ценные бумаги и как следствие падение величины процента. Что приводит к уменьшению или увеличению банковских резервов, а также к увеличению или сокращению денежной массы.

- 3) **Изменение ставки обязательных резервов** – в соответствии с законом часть средств коммерческие банки обязаны хранить в виде резервов в Центральном Банке. Размер этого резерва устанавливается ЦБ РФ. При его снижении у коммерческих банков расширяются возможности размещать деньги среди своих клиентов, денежная масса в стране растет. С увеличением резерва предложение денег сокращается, цена на них, возрастает, деньги опять стали «дорогими». Данный инструмент денежно-кредитной политики является наиболее жестким

Валютная политика – совокупность экономических, правовых и организационных мер, осуществляемых, в области валютных отношений. В рамках текущей политики осуществляют оперативное регулирование рыночной конъюнктуры с помощью валютной интервенции, ограничений субсидирования, диверсификации валютных резервов и т. д.

Инфляция в России в период 2014–2020 гг.

Динамика индекса потребительских цен

Уже четвертый год уровень инфляции в России является исторически низким. Риски вторичных эффектов от повышения НДС 2018–2019 годах не наступили, а инфляция не могла превысить 5,5%. Однако, несмотря на резкое снижение инфляционных ожиданий, они остались на высоком уровне по сравнению с целевым показателем инфляции.

Темп роста потребительских цен определяется на основе индекса потребительских цен (далее по тексту ИПЦ), рассчитываемого Росстатом. При наличии факторов, вызывающих отклонение инфляции от целевого уровня, Банк России оценивает их причины, продолжительность, возможного влияния на инфляцию и исходя из этого принимает решения об использовании **мер денежно-кредитной политики для недопущения ее отклонения от цели**¹⁹. Кроме того, принимая эти решения, Банк России учитывает риски для финансовой стабильности.

Важным условием эффективного влияния денежно-кредитной политики на экономику в рамках режима таргетирования инфляции является **свободный обменный курс**²⁰. Низкая гибкость валютного курса и вмешательства ЦБ, снижает способность Центрального Банка самостоятельно управлять процентными ставками и снижает эффективность денежно-кредитной политики.

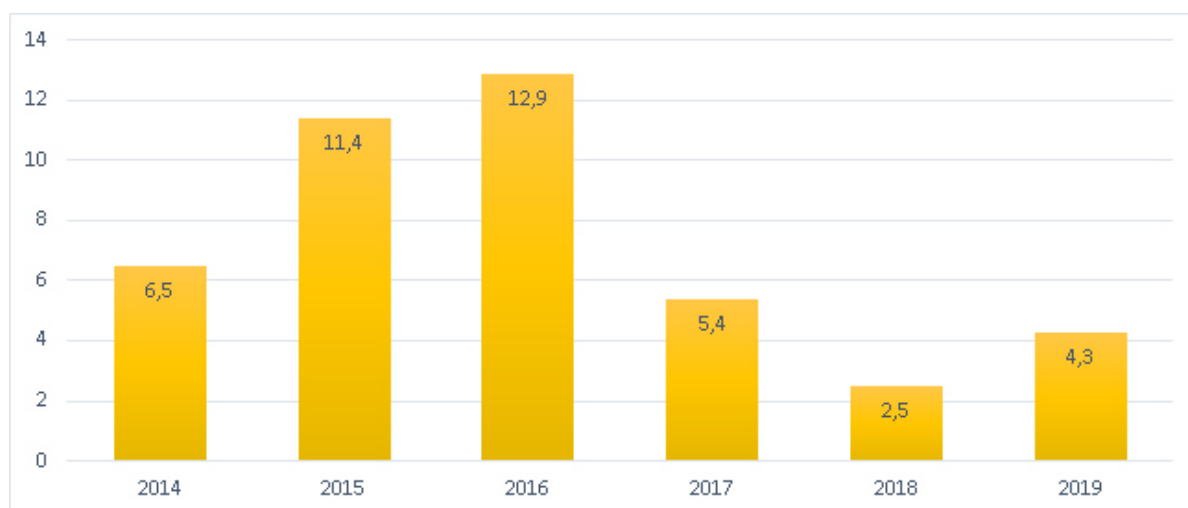

¹⁹ ЦБ не видит необходимости в ужесточении денежно-кредитной политики. – [Электронный ресурс]. – Режим доступа: <https://ria.ru/20200424/1570529400.html> (дата обращения 11.05.2020).

²⁰ Центральный банк Российской Федерации (2020). Центральный банк России, статистика внешнего сектора. URL: https://www.cbr.ru/eng/statistics/macro_itm/svs/ (дата обращения 27.07.2020).

Рисунок 1. Динамика уровня индекса потребительских цен (г/г) России в период 2014 – 2019 гг., %.

Установленные ключевые уровни процентных ставок по-прежнему обеспечивают интересную денежно-кредитную политику и свидетельствуют о победе над инфляцией. Центральный банк России доказал свою способность сдерживать инфляцию политикой таргетирования, однако в целом это может вызвать и негативные последствия в условиях кризиса и может оказать негативное влияние на экономический рост.

Характерная черта Российской инфляции — это ее галопирующий характер. В периодах с 2015–2016 гг. скачки инфляции достигали 11,4%–12,9%. Разгон инфляции сопровождался девальвацией национальной валюты, экономическими санкциями, рост цен на энергоресурсы. В 2017 году начался спад роста инфляции, в 2018 г. размер достиг целевых значений, обеспечив устойчивый экономический рост.

Динамика ВВП



Рисунок 2. Динамика ВВП на душу населения в России в период 2014-2019 гг., в долларах США .

Исследуя динамику ВВП (рис. 2) необходимо отметить, что наибольший уровень ВВП на душу населения в России пришелся на 2014 год показатель ИПЦ 6,5%. В 2015–2016 гг. резкое снижение ВВП совпало с резким скачком инфляционных процессов. Очевидно, что данный фактор и стал одной из ключевых причин снижения ВВП.

Во втором квартале 2020 г. ВВП упал на 8,0% в годовом исчислении. После отмены ограничительных мер спрос был отложен, что привело к тому, что экономическая активность возобновилась быстрее, чем ожидалось. Это стало особенно заметно в

отраслях, ориентированных на внутренний потребительский спрос. При этом на протяжении всего периода поддержку российской экономике оказывали меры Правительства Российской Федерации и Банка России, направленные на ограничение ее спада в 2020 году и восстановление внутреннего спроса²¹.

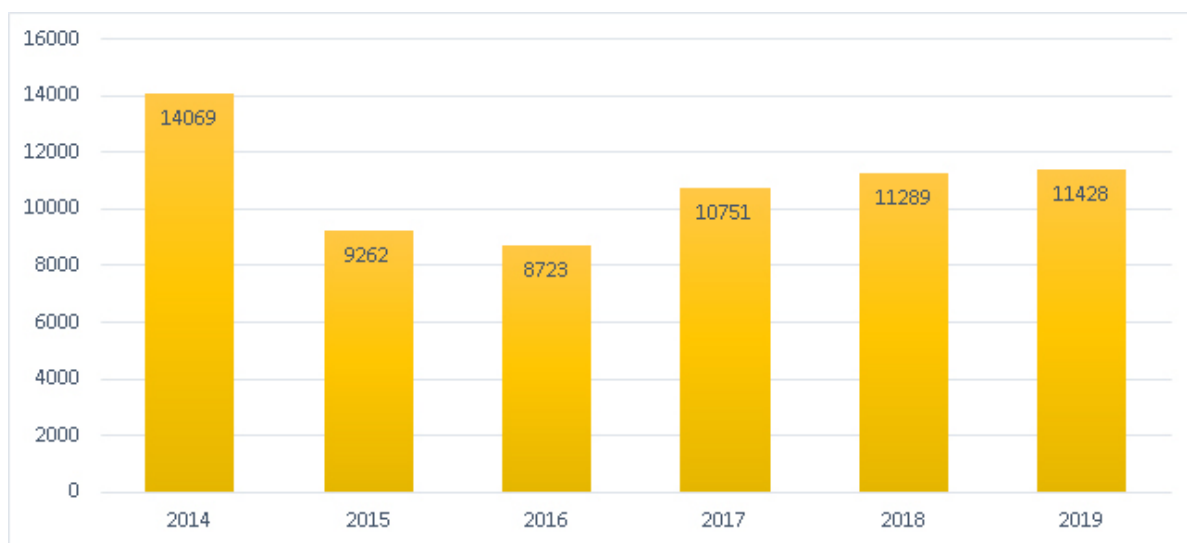
Однако в период с сентября по октябрь экономические индикаторы начали показывать замедление процесса восстановления, что в основном было связано с изменениями внутреннего спроса. Это связано с ухудшением эпидемиологической ситуации, влиянием истощенного отложенного спроса и сдерживанием роста затрат. В целом ожидается, что в летние месяцы динамика внутреннего спроса в будущем будет слабее, чем ожидалось. По оценкам Банка России, потенциал будет восстановлен к первой половине 2022 года. На траекторию экономического роста большое влияние окажут предстоящая бюджетная консолидация, развитие пандемии коронавируса в России и мире, а также характер восстановления частного спроса в случае возможного изменения поведения населения и субъектов бизнеса. **Для поддержки внутреннего спроса и стабилизации инфляции необходимо перейти к стимулирующей денежно-кредитной политике для достижения целевого показателя Банка России в прогнозируемом периоде²².**

Влияние на российскую экономику ДКП зарубежных стран

Учитывая открытость российской экономики, на нее существенно влияет ситуация на мировых финансовых и товарных рынках, которая формируется под влиянием мер экономической политики крупнейших развитых стран и стран с формирующимся рынком. Решения крупнейших центральных банков и правительств в основном влияют на экономические условия их стран. Положение крупнейшей экономики зависит от мирового спроса и, следовательно, от цен на товары и услуги (включая сырье) на мировом рынке. Учитывая активное участие России в мировой торговле, одним из факторов, определяющих динамику цен в стране, являются цены на товары и услуги на мировом рынке. **Денежно-кредитная политика крупнейших центральных банков влияет на стоимость финансовых активов на мировом рынке.** При отсутствии ограничений на трансграничные потоки капитала заимствования российских экономических агентов на внешних рынках, инвестиции российских инвесторов в иностранные экономики и

²¹ Центральный банк Российской Федерации (2020). Центральный банк России, статистика внешнего сектора.

²² ЦБ не видит необходимости в ужесточении денежно-кредитной политики. – [Электронный ресурс]. – Режим доступа: <https://ria.ru/20200424/1570529400.html> (дата обращения 11.05.2020).

инвестиции иностранных инвесторов в российскую экономику зависят от условий на мировом финансовом рынке, включая развивающиеся рынки. При том, что рынок Российский имеет относительную привлекательность российских финансовых активов по сравнению с другими странами.

Очевидно, что ЦБ РФ не может повлиять на международные процессы, однако Банк России с учетом многостороннего воздействия мер экономической политики развитых и развивающихся стран на экономическую ситуацию в России способен формировать **макрэкономический прогноз.**

Заключение

Таким образом, система таргетирования инфляции показала свою эффективность в относительно стабильных условиях в 2017–2019 годах и в периоды серьезных изменений. В основе этой системы лежит уверенность людей и предприятий в проводимой ДКП. Сама ДКП является инструментом обеспечения стабильности цен и стабилизации инфляционных ожиданий. **Неизменность целей и принципов денежно-кредитной политики и регулярное общение с общественностью способствует укреплению доверия, что помогает создавать предсказуемые экономические условия**²³.

Подводя итоги исследования, можно сказать, что применительно к экономике России инфляция негативно воздействует на ВВП. Это в свою очередь подтверждает утверждение, что ускорение инфляции приводит к снижению темпов экономического роста, вплоть до достижения отрицательных значений.

Однако данный вывод не может применяться в экономике в период кризиса, в который вступила мировая экономика благодаря пандемии.

В условиях экономического кризиса ЦБ продолжал снижать ключевую процентную ставку с целью стимулирования экономической активности. В начале кризиса очевидно слабая инвестиционная и кредитная активность, а также заморозка потребительской активности, ограничения операционной деятельности не может сместить кредитный и инвестиционный сектор в фазу роста. И это несмотря на беспрецедентно низкие кредитные ставки, что в свою очередь приведет к эффекту кредитного сжатия.

Кроме того, на фоне низкой инфляции в России очевиден разный уровень развития регионов особенно на региональном уровне. Низкие уровни инфляции могут перейти в

²³ ОСНОВНЫЕ НАПРАВЛЕНИЯ единой государственной денежно-кредитной политики на 2021 год и период 2022 и 2023 годов.

отрицательные значения из-за особенностей подсчета Росстатом, а дефляционные процессы крайне негативно скажутся на состоянии экономики. В условиях дефляции также живут и отдельные отрасли России.

Кроме того, для России характерен крайне высокий уровень присутствия немонетарных факторов, влияющих на инфляционные процессы (санкционная блокада, ограничения выходов на внешние рынки, инвестиционные ограничения, влияние ДКП крупнейших экономик и т.д.).

В то же время попытки стимулировать экономический рост с помощью мер денежно-кредитной политики путем снижения ключевой процентной ставки, когда экономика близка к своему потенциалу или превышает его, могут иметь и негативные последствия для финансовой стабильности и цен.

В краткосрочной перспективе стимул к такому неоправданному снижению ключевой ставки ускорит рост кредитования и вызовет резкий скачок внутреннего спроса. Однако внутренних возможностей для его удовлетворения нет, поскольку экономика уже работает на уровне, близком к своему потенциалу или даже выше. В итоге это приведет к росту инфляции, за которым неизбежно последует повышение процентных ставок и замедление экономического роста.

Другими словами, денежно-кредитная политика — это всего лишь инструмент стабилизации экономики и цен, предотвращения перегрева и уменьшения количества денег в экономике. Для устойчивого расширения экономических производственных мощностей требуются другие меры. Это, прежде всего, меры бюджетной и структурной политики правительства России, а также институциональные изменения. Только при их эффективном применении они могут напрямую увеличить потенциал экономического роста.

Таким образом можно сделать вывод, что низкая инфляция в условиях современных вызовов наличие огромного количества немонетарных факторов не является гарантией экономического роста. При проведении ДКП необходимо проведение колоссальной работы регулятора с огромным массивом данных для подготовки макроэкономических прогнозов в конкретных исторических условиях.

Список используемой литературы

1. Основные направления единой государственной денежно-кредитной политики на 2021 год и период 2022 и 2023 годов. Интернет-ресурс. https://cbr.ru/about_br/publ/ondkp/on_2021_2023/

2. ЦБ не видит необходимости в ужесточении денежно-кредитной политики. – [Электронный ресурс]. – Режим доступа: <https://ria.ru/20200424/1570529400.html> (дата обращения 11.05.2020).
3. «Функциональные и институциональные аспекты государственного регулирования монетарных процессов в Российской экономике». Текст научной статьи по специальности «Экономика и бизнес» Абрамова Марина Александровна
4. Центральный банк Российской Федерации (2020). Центральный банк России, статистика внешнего сектора. URL: https://www.cbr.ru/eng/statistics/macro_itm/svs/ (дата обращения 27.07.2020).
5. «Макроэкономический анализ взаимодействия денежно-кредитной и бюджетной политики государства» / 2017. Волков И.И.
6. О чем говорят тренды Макроэкономика и рынки. Бюллетень Департамента исследований и прогнозирования Банка России № 1 (45)
7. «Макроэкономический анализ взаимодействия денежно-кредитной и бюджетной политики государства» / 2017. Волков И.И.
8. Государственное регулирование в условиях COVID-19. Минэкономразвития, 25 мая 2020г. Электронный ресурс <https://mbnso.ru/upload/iblock/56b/Государственное%20регулирование%20в%20условиях%20COVID19.pdf>
9. Прогноз основных показателей социальноэкономического развития РФ на 2020–2023 годы / Счетная палата РФ.
10. Решения, принятые на заседании Правительства 2 апреля 2020 года. –Электронный ресурс. <http://government.ru/news/39371/>
11. Особенности проведения антикризисной политики в «ковидной» экономике. Банк России, - Электронный ресурс. https://cbr.ru/about_br/publ/annrep2020short/serf/

Лебедева Мария Николаевна

Магистрант

Дальневосточный федеральный университет

Россия, г. Владивосток

**ПРОБЛЕМЫ ИСПОЛНЕНИЯ ОПЦИОННЫХ КОНСТРУКЦИЙ,
ОПОСРЕДУЮЩИХ ПЕРЕХОД ПРАВА СОБСТВЕННОСТИ НА АКЦИИ (ДОЛИ В
УСТАВНОМ КАПИТАЛЕ)**

Аннотация. В статье рассматриваются проблемы исполнения опционных конструкций, опосредующих переход права собственности на акции (доли) в уставном капитале хозяйственных обществ, в частности проблемы автоматизации исполнения по опциону, недобросовестного отчуждения офферентом принадлежащих ему активов до запуска опциона. Автором проведен анализ механизмов, обеспечивающих автоматическое исполнение опциона, выявлены их положительные и отрицательные черты, определены ситуации, в которых они наиболее эффективны.

Ключевые слова: опцион на заключение договора, опционный договор, безотзывная оферта, исполнение опционных конструкций, акции, доли, безотзывная доверенность.

The article deals with problems of execution of option constructions mediating the transfer of ownership of shares (stakes) in the authorized capital of business companies, in particular, the problems of automation of execution under the option, unfair alienation by the offeror of assets belonging to him before the launch of the option. The author analyzes the mechanisms providing automatic option execution, identifies their positive and negative features, and determines the situations in which they are most effective.

Keywords: Option agreements; option; irrevocable offer, exercise of option constructions; shares; stock; irrevocable power of attorney.

На сегодняшний день, такие юридические конструкции как «опцион на заключение договора» и «опционный договор», урегулированные положениями действующего гражданского законодательства, достаточно активно используются в корпоративных

правоотношениях, в силу присущей им автономности и оперативности в реализации перехода прав на акции (доли) в уставных капиталах хозяйственных обществ.

Модель классического опциона, закреплена законодателем в пункте 1 статьи 429.2 Гражданского кодекса РФ, согласно положениям которого в силу соглашения о предоставлении опциона на заключение договора (опцион на заключение договора, опцион) одна сторона посредством безотзывной оферты предоставляет другой стороне право заключить один или несколько договоров на условиях, предусмотренных опционом. Другая сторона вправе заключить договор путём акцепта такой оферты в порядке, в сроки и на условиях, которые предусмотрены опционом. Таким образом, сущность опциона заключается в создании секундарного права у акцептанта ввести своим односторонним волеизъявлением в действие основной договор.

Исходя из положений пункта 1 статьи 429.3 Гражданского кодекса РФ, под опционным договором понимается соглашение, где одна сторона на условиях, предусмотренных этим договором, вправе потребовать в установленный договором срок от другой стороны совершения предусмотренных опционным договором действий (в том числе уплатить денежные средства, передать или принять имущество), и при этом, если управомоченная сторона не заявит требование в указанный срок, опционный договор прекращается. В отличие от опциона, опционный договор и есть одновременно основной договор с отложенным до востребования механизмом вступления в силу.

Вместе с тем, акцепт безотзывной оферты по опциону, а также требование управомоченной стороны об исполнении опционного договора сами по себе не влекут автоматического перехода прав на акции (доли) в уставных капиталах, поскольку для такого перехода необходимы дополнительные действия каждой из сторон соглашения, включая действия оферента. В частности, для обеспечения перехода прав на акции приобретателю, посредством их списания со счета лица, совершившего отчуждение, и зачисления акций на счет приобретателя, требуется распоряжение лица, совершившего такое отчуждение (*п. 1, 2 ст. 149.2* Гражданского кодекса РФ), в свою очередь доля в уставном капитале общества переходит к ее приобретателю с момента внесения соответствующей записи в ЕГРЮЛ, при этом заявление о внесении записи подается нотариусом, удостоверившим акцепт безотзывной оферты (п. 12 и 14 ст. 21 Федерального закона от 8 февраля 1998 г. № 14-ФЗ «Об обществах с ограниченной ответственностью»). Таким образом, акцепт оферты по опциону, а также требование управомоченной по опционному договору стороны, по существу, представляют собой лишь один из юридических фактов в системе юридико-фактических составов.

В связи с чем, при исполнении механизма опциона могут возникнуть ряд сложностей, например, на практике нередко встречаются случаи уклонения offerentov от исполнения обязательств по опциону, в частности продавец может необоснованно отказаться от подписания передаточного распоряжения либо отказаться представить необходимые документы нотариусу или управомоченной стороне для целей подтверждения наступления тех либо иных условий (обстоятельств). В такой ситуации, управомоченная сторона вправе обратиться в суд за защитой своих прав. Между тем, судебная процедура не может быть признана удовлетворительным средством решения озвученной проблемы, поскольку, по сути, сведет на нет основные преимущества опционных соглашений, заключающихся, главным образом, в автономности и оперативности их реализации.

В условиях существующего правового регулирования указанную проблему можно решить посредством использования механизмов, обеспечивающих автоматическое исполнение опциона, к числу которых, в частности, относятся: использование сторонами безотзывной доверенности, привлечение к процедуре исполнения опционных соглашений третьих лиц, контролирующих соблюдение сторонами условий сделки и (или) обеспечивающих переход права на активы после акцепта offerты или предъявления соответствующего требования управомоченной стороной.

С точки зрения обеспечения исполнения обязательств, вытекающих из опционов, безотзывная доверенность является одним из самых простых и эффективных механизмов, обеспечивающих их автоматизм в случае, если право реализовать опцион возникает по истечении согласованного сторонами срока. Указанный механизм может быть применен следующим образом: продавец выдает в пользу лиц, указанных в опционе, безотзывную доверенность на совершение всех необходимых действий, связанных с переходом прав на акции, включая совершения необходимых операций в реестре акционеров, открытые лицевых (депозитарных) счетов, подписание передаточного распоряжения и иных действий, связанных с исполнением данного поручения. В свою очередь, когда покупатель по опциону принимает решение исполнить опцион, он предоставляет регистратору (депозитарию) распоряжение о совершении операций по лицевому счету (поручение депонента), подписанное на основании такой безотзывной доверенности.

Между тем, само по себе использование безотзывной доверенности будет являться затруднительным и неэффективным в условиях, когда исполнение опционной конструкции зависит от наступления тех либо иных обстоятельств, предусмотренных опционом. В этой ситуации в тексте доверенности необходимо будет отразить такие обстоятельства (условия), что в свою очередь, не исключает трудности при проверке регистратором (депозитарием) или нотариусом, что соответствующее обстоятельство (условие) наступило,

и что представитель в действительности обладает необходимыми полномочиями. Кроме того, однозначной позиции относительно возможности выдачи доверенности под условием либо с привязкой к определенным обстоятельствам ни в практике, ни в теории к настоящему моменту не сформировалось, что также свидетельствует о рисках использования такого механизма в условиях приведенной ситуации.

В такой ситуации представляется более эффективным привлечение на основании трехстороннего соглашения сторонами опциона профессиональных посредников (юридических, аудиторских фирм, брокеров и др.), контролирующих соблюдение условий сделки и обеспечивающих переход права на акции после акцепта. Данный способ заключается в следующем: каждая из сторон выдает такому посреднику безотзывную доверенность, уполномочивающую эксперта подписать все необходимые документы, связанные с оформлением передачи акций (долей) в уставном капитале в пользу управомоченной стороны. В таком случае эксперт использует безотзывные доверенности исключительно в ситуации, когда условия реализации опциона будут выполнены, что исключает необходимость включения таких условий в текст доверенностей. Решение о том наступили ли определенные обстоятельства, с которыми связано право сторон договора реализовать опцион, принимает сам эксперт.

В свою очередь, необходимо отметить, что использование безотзывной доверенности для целей автоматической реализации опциона сопряжено с рисками для покупателя по опциону, поскольку по смыслу норм действующего законодательства безотзывная доверенность может быть в любое время отменена в случае злоупотребления представителем своими полномочиями, равно как и при возникновении обстоятельств, очевидно свидетельствующих о том, что данное злоупотребление может произойти (статья 188.1 ГК РФ), чем может воспользоваться недобросовестный отчуждатель. При этом представляемый в случае выдачи такой доверенности не лишен осуществлять свои права лично или выдать доверенность с аналогичными полномочиями в пользу других лиц, что в свою очередь, при желании offerenta воспрепятствовать в реализации опциона, допускает возможность осуществления продавцом действий в нарушение договорных обязательств по отчуждению активов, являющихся предметом опционной сделки.

В случаях отчуждения по опционному соглашению акций, хранящихся на счете депо, вопрос об исполнении опциона может быть урегулирован посредством заключения депозитарного договора между владельцем акций и депозитарием (п. 3 ст. 7 Федерального закона от 22 апреля 1996 г. № 39-ФЗ «О рынке ценных бумаг» (далее – Закон о рынке ценных бумаг), условиями которого будет предусмотрен порядок осуществления операций по лицевому счету депонента, с одновременным предоставлением депозитарию поручения

о списании с его счета акций при наступлении определенного срока или условий, установленных опционом (п. 7.2 Положения Банка России от 13 ноября 2015 г. № 503-П «О порядке открытия и ведения депозитариями счетов депо и иных счетов»).

Между тем, в случае, если запуск опциона зависит не от срока, а от наступления отлагательных условий (обстоятельств), полагаем, что вариант с депозитарным договором нельзя признать в достаточной мере эффективным, ввиду того, что действующим законодательством прямо не установлена возможность предоставления соответствующих документов (подтверждающих факт наступления обстоятельств) непосредственно приобретателем акций, т.е. в таком случае исполнение опциона будет опять же напрямую зависеть от добросовестности действий offerenta.

В этой ситуации, представляется, что более действенным вариантом структурирования опциона в отношении акций является привлечение независимого посредника - эскроу-агента, в качестве которого могут выступать в том числе банки, юридические и аудиторские фирмы, брокеры, регистраторы (депозитарии) и прочие. На агентов может быть возложена договорная обязанность проверить как документы (по внешним признакам), подтверждающие основания для передачи акций, так и наличие оснований для передачи акций бенефициару, в том числе совершение бенефициаром или третьим лицом предусмотренных соглашением действий, наступление срока или соответствующих обстоятельств, условий (п. 2 ст. 926, ст. 926.3 ГК РФ).

При этом в случае, если в качестве эскроу-агента выступает депозитарий (регистратор), то открывать специальный счет и зачислять акции на него не требуется, поскольку запись об эскроу вносится по лицевому счету самого депонента. В свою очередь, эскроу-агент, не являющийся держателем реестра (депозитарием), открывает лицевой счет (счет депо) (п. 10.1 ст. 8.2 Закона о рынке ценных бумаг) на который, на основании распоряжения депонента зачисляются ценные бумаги. В дальнейшем регистратор (депозитарий) руководствуется распоряжениями эскроу-агента, который, в свою очередь, проверяет факт наступления оснований для реализации опциона.

Для целей обеспечения автоматизма опционной сделки, предусматривающей переход прав на доли в уставном капитале общества с ограниченной ответственностью, стороны могут использовать механизм, предполагающий привлечение посредника, в целях получения подтверждения в отношении выполнения (наступления), согласованных сторонами опциона отлагательных условий (обстоятельств) для последующего представления нотариусу. Получив такое подтверждение, нотариус осуществляет нотариальное удостоверение акцепта безотзывной оферты, выданной в соответствии со ст. 429.2 ГК РФ.

Здесь же необходимо отметить, что в случае, если запуск опциона ставится в зависимость от наступления тех либо иных обстоятельств (условий), приведенные механизмы могут быть достаточно эффективными в случае, если условия и обстоятельства, с которыми связано право управомоченной стороны запустить опционную сделку, могут быть сравнительно легко определены сторонами и экспертом.

Следует также отметить, что проблема исполнения опционных соглашений, в частности опциона-колл, заключается также и в том, что существует риск отчуждения офферентом акций или долей в уставном капитале в промежутке между оффертой и акцептом.

В силу положений статей 173, 173.1, 174 ГК РФ управомоченная по опциону сторона при недобросовестности приобретателя (если он знал или должен был знать об уже выданном опционе) вправе обратиться в суд с иском о признании распорядительной сделки недействительной

В этой связи для того, чтобы защитить приобретателя по опциону сторону требуется информирование всех третьих лиц о существовании соглашения об опционе, что может быть сделано путем внесения указанных сведений в реестры. Однако в настоящий момент в Российском законодательстве нет возможности путем совершения записей в реестрах довести до всех третьих лиц информацию об обязательстве не отчуждать акции

В отношении долей в уставном капитале в ЕГРЮЛ в настоящий момент также отсутствует техническая возможность внести информацию об опционе. Вместе с тем, учитывая особенности ведения ЕГРЮЛ, открытости и доступности, содержащихся в нем сведений, представляется возможным реформировать порядок продажи доли в уставном капитале общества с ограниченной ответственностью, а именно предоставить возможность совершения распорядительной сделки исключительно по опубликованному в ЕГРЮЛ опциону, что позволит информировать всех заинтересованных лиц об условиях уже выданного опциона.

Предложенные изменения позволят восстановить баланс интересов, причастных к опциону лиц, в частности защитить добросовестного приобретателя от злоупотреблений офферента, что в свою очередь сделает конструкцию опциона еще более привлекательной для участников гражданского оборота.

На основании изложенного, в условиях существующего правового регулирования добиться исполнения опциона возможно, если условия (обстоятельства), предусмотренные опционным соглашением реально определимы, и стороны предусмотрели эффективные механизмы, позволяющие добиться его автоматизма. Чтобы защитить сторону от недобросовестного отчуждения офферентом принадлежащего ему актива до акцепта офферты,

необходимо реформировать порядок отчуждения долей, а именно предусмотреть возможность совершения распорядительной сделки по опубликованному в ЕГРЮЛ опциону.

Библиографический список

1. Глухов Е.В. Сделки купли-продажи акций и долей участия в уставных капиталах хозяйственных обществ: подготовка и реализация. [Электронный ресурс]. Доступ из справ.-правовой системы «КонсультантПлюс» (дата обращения: 01.07.2023).
2. Егоров, А.В. Представительство: исследование судебной практики : учебник / А.В. Егоров, Е.А. Папченкова, А.М. Ширвиндт. – Москва : ИЦЧП им. С.С. Алексеева при Президенте РФ, 2017. – 318 с.
3. Карапетов А.Г. Опцион на заключение договора и опционный договор согласно новой редакции ГК РФ // Вестник экономического правосудия Российской Федерации. 2016. № 3.
4. Кудряшова Е.О. Исполнение опционных договоров и соглашений о предоставлении опциона на заключение договора купли-продажи акций непубличных акционерных обществ // Право и бизнес. 2019. № 3. С. 30.
5. Михалев К.А., Витман Е. В., Брюхов Р. Б. Проблемы реализации опционов в корпоративных сделках // Бизнес, менеджмент и право. 2020. № 2 (46).
6. Новиков М.А. Актуальные вопросы использования опционных соглашений в теории и корпоративной практике // Публичное и частное право. 2017. № 4 (36). С. 223-233.
7. Рясенцев, В.А. Представительство и сделки в современном гражданском праве : учебник / В.А. Рясенцев. – Москва : Статут, 2006. 603 с.

ГОСУДАРСТВЕННОЕ РЕГУЛИРОВАНИЕ ИГОРНОГО БИЗНЕСА В РОССИИ

Аннотация. Игорный бизнес - явление не новое, и не относится к какой-то определенной группе людей: играли и продолжают играть как очень богатые, так и очень бедные, молодые и пожилые, однако вопрос в другом - почему так важно такому институту как государство «вмешиваться» в данную сферу, контролировать владельцев игорных заведений и игроков индустрии развлечений? А самое главное - как именно это сделать? Целью данной работы является выявление наиболее существенных проблем в области государственного регулирования игорного бизнеса и предложение конкретных способов их решения. К методам, используемым в данной работе, можно отнести изучение литературы по теме исследования, сравнительный анализ, в т. ч. анализ законодательства в сфере регулирования игорного бизнеса, контент-анализ СМИ, анализ судебных разбирательств и др. В результате исследования индустрии игорного бизнеса в России были проанализированы различные статистические данные, рассмотрены культурный, религиозный и исторический аспекты и представлены конкретные механизмы для решения существующих проблем в области регулирования данной сферы в РФ. К выводам можно отнести следующие положения: на данный момент в области регулирования индустрии игорного бизнеса в России существует две основные проблемы: отсутствие четкой политики государства по вопросу участия населения в азартных играх и отсутствие единой концепции регулирования данной сферы в России, в связи с чем в работе предлагаются меры для решения вышеупомянутых проблем.

Annotation. Gambling is not a new phenomenon, and does not belong to any particular group of people: the very rich and the very poor, the young and the elderly played and continue to play, but the question is why such an institution as the state «intervene» in this area, to control the owners of gambling establishments and players of the entertainment industry? And most importantly, how exactly do you do that? The aim of this work is to identify the most significant problems in the field of state regulation of the gambling business and to propose specific ways of their solution. The methods used in this work include the study of literature on the subject of research, comparative analysis, incl. analysis of legislation in the field of gambling business regulation, content analysis of the media, analysis of litigation etc. As a result of the study of the gambling industry in Russia, various statistical data were analyzed, cultural, religious and

historical aspects and specific mechanisms for solving existing problems in the sphere of regulation in Russia are presented. Conclusions: now in the field of regulation of gambling industry in Russia there are two main problems: lack of clear state policy on the issue of public participation in gambling and lack of a unified concept of regulation of this sphere in Russia, Therefore, the work proposes measures to address the above-mentioned problems.

Ключевые слова: игорный бизнес, государственное регулирование, казино, тотализатор.

Keywords: gambling industry, government regulation, casino, tote.

Почему люди играют в азартные игры? Посещают казино, покупают лотереи и делают ставки на футбольные матчи, например? Причин может быть огромное множество, ведь кто-то играет, чтобы отвлечься от ежедневной рутины, для кого-то азартные игры — это способ разрядить мозг и снять напряжение, в то время как для других — не иначе, как зависимость, которая приводит к бессонным ночам, стрессу и «пустым карманам».

В настоящее время более 1,5 млрд человек играют в азартные игры, а более 4 млрд человек (больше половины населения планеты) принимают участие в азартных играх минимум раз в год. [25] Такие статистические данные демонстрируют вовлеченность в данную индустрию населения не отдельно взятой страны, а существенной части мирового сообщества.

Если причины людей, играющих в азартные игры, обозначены и понятны, возникает вопрос – почему так важно такому институту как государство «вмешиваться» в данную сферу, контролировать владельцев игорных заведений и игроков индустрии развлечений? Все дело в том, что игорный бизнес – это не просто игра в казино, ставка на победу любимой футбольной команды или покупка лотерейного билета, это очень *прибыльный бизнес*, который нуждается в определенных ограничениях со стороны государства и должен быть наделен конкретными обязательствами (например, уплатой налогов в бюджет) как и любой другой вид бизнеса, будь то торговля, туристический бизнес, строительство и др.

На данном этапе рассмотрения актуальности выбранной темы и существующей проблематики следует условиться, что конкретно подразумевается под «игорным бизнесом» в данной работе. Так, согласно статье 364 Налогового кодекса Российской Федерации [3] игорный бизнес – это «предпринимательская деятельность по организации и проведению азартных игр, связанная с извлечением организациями доходов в виде выигрыша и (или) платы за проведение азартных игр». Именно поэтому важными и часто

встречающимися элементами, рассматриваемыми в данной работе, будут азартные игры, которые являются источником прибыли для индустрии игорного бизнеса, и игорные заведения.

Так, возвращаясь к вопросу необходимости государственного регулирования индустрии, стоит сказать, что игорный бизнес имеет положительные внешние эффекты (экстерналии), которые заключаются в создании новых рабочих мест и сокращении уровня безработицы; развитии определенных территорий, где располагаются объекты игорного бизнеса; привлечении частных инвестиций, в том числе иностранных; а также в привлечении туристов, как из разных регионов страны, так и иностранных.

Несмотря на это, имеют место быть значительные проблемы, связанные с его существованием, среди которых можно выделить следующие: незаконное ведение деятельности по осуществлению азартных игр; развитие теневого сектора индустрии игорного бизнеса; привлечение несовершеннолетних граждан к работе в игорных заведениях; риск развития игровой зависимости у населения и вследствие этого снижение благосостояния семей; рост безработицы (в случае потери работы людьми, страдающими лудоманией, т.е. зависимостью от азартных игр) и пр.

Однако исследовательский вопрос, ответ на который планируется найти в ходе данной работы, связан не столько с поиском причин, по которым люди играют или становятся зависимыми от азартных игр (лудоманами), сколько с грамотным государственным регулированием данной области.

Именно поэтому в данной работе будут даны ответы на два исследовательских вопроса: 1. Какие проблемы существуют в России в области государственного регулирования игорного бизнеса? 2. Как улучшить государственное регулирование индустрии игорного бизнеса в России?

Так, в процессе анализа литературы был изучен исторический, религиозный и культурный контексты, а также зарубежный опыт и история регулирования индустрии игорного бизнеса в России, что позволило сформулировать следующие выводы. Во-первых, наблюдается определенная взаимосвязь между степенью запрета азартных игр/игорных заведений и религией, историей и культурой конкретного региона. Так, те страны, большинство жителей которых исповедует ислам или иудаизм, более категоричны (а некоторые из них и вовсе радикально настроены) к азартным играм, чем страны христианского мира. Во-вторых, азартные игры – явление не новое, оно не связано с появлением Интернета или развитием цивилизации, люди всегда играли, играют и будут играть, вопрос лишь в том, как это контролировать и регулировать на уровне государства.

Анализ законодательства в области игорного бизнеса, в процессе которого был изучен Федеральный закон «О государственном регулировании деятельности по организации и проведению азартных игр и о внесении изменений в некоторые законодательные акты Российской Федерации» от 29.12.2006 № 244-ФЗ, Федеральный закон «О лотереях» от 11.11.2003 № 138-ФЗ, а также иные законодательные акты, а именно - Налоговый кодекс Российской Федерации (НК РФ), Уголовный кодекс Российской Федерации (УК РФ) и др. показал, что несмотря на наличие законодательной базы, нормативно-правовых актов в сфере игорного бизнеса, до сих пор отсутствует единая концепция регулирования данной индустрии, что является существенным недостатком.

Ввиду того, что принимаемые законы в области регулирования игорного бизнеса (и азартных игр в частности) направлены не на его развитие, а на ограничение доступности игорных заведений и, как следствие, на предотвращение массового характера азартных игр, их распространения, проблема теневого сектора на данный момент стоит особо остро из-за высокой степени сопротивления предпринимателей в сфере азарта. Такие разногласия между бизнесом и государством, полярные интересы препятствуют поиску компромиссного пути и, как следствие, развитию данной сферы.

Важной частью государственного регулирования индустрии азартных игр является налогообложение, внимание которому было также уделено в работе. Так, говоря о налогообложении, необходимо четко разделять налогообложение заведений игорного бизнеса и налогообложение выигрышей, которые могут быть получены в результате участия в азартных играх.

Налогоплательщиками налога на игорный бизнес являются организации игорного бизнеса и те, кто получает доход от деятельности, к нему относящейся. К объектам налогообложения налога на игорный бизнес относятся: игровые автоматы, игровые столы, процессинговые центры и пункты приема ставок, налоговая база определяется как общее количество соответствующих объектов налогообложения по каждому объекту налогообложения отдельно, а налоговые ставки на игорный бизнес устанавливаются законами субъектов РФ. Если законами субъектов не определены налоговые ставки, налогообложение игорного бизнеса производится по ставкам, установленным в статье 369 НК РФ. [3]

Так как в России казино и залы игровых автоматов могут находиться только в специальных резервациях, игорных зонах, а в настоящее время их четыре (действующих): «Приморье» в Приморском крае, «Янтарная» в Калининградской области, «Красная Поляна» в Краснодарском крае и «Сибирская монета» в Алтайском крае, был проведен анализ их расположения на территории страны, в результате которого было установлено,

что наличие в субъекте игровой зоны не означает, что данный субъект – лидер по численности населения, скорее наблюдается обратная тенденция – в тех субъектах, в которых меньше численность населения, находятся игорные зоны.

Кроме того, игорные зоны на территории страны располагаются неравномерно, в основном сосредоточены в наиболее популярных туристических направлениях, рядом с туристическими объектами. Инфраструктура игорных зон России представляет собой не только казино и залы игровых автоматов. Она представлена целыми курортными комплексами, оборудованными всем необходимым для качественного досуга ее посетителей.

Существенный интерес в исследовании представляют полученные в результате самостоятельно проведенных расчетов показатели, демонстрирующие зависимость между общим объемом уплаченных игорными зонами налогов (в бюджеты разных уровней) и 1) выручкой от деятельности игорных зон; 2) инвестициями, направленными на развитие игорных зон; 3) числом посетителей игровой зоны. (табл. 1)

Таблица 1.

Расчет показателей деятельности игорных зон

Игорная зона	Сумма налогов, уплаченных игорной зоной в 2021 г., млн руб.	Выручка за 2021 г., млн руб.	Инвестиции в игорную зону, млн руб.	Число посетителей игровой зоны в 2021 г., млн чел	Отношение уплаченных налогов к выручке, %	Отношение уплаченных налогов к инвестициям, %	Отношение уплаченных налогов к числу посетителей, руб.
"Приморье"	501,4	2 500	122 500	0,39	20,06	0,41	1 290
"Янтарная"	128,5	6 600	45 000	0,21	1,95	0,29	600
"Красная Поляна"	446,7	7 000	10 000	0,65	6,38	4,47	687
"Сибирская монета"	40,3	575	30 000	0,15	7,00	0,13	278

Данные, отраженные в таблице 1, свидетельствуют о том, что максимальная доля выручки, которая отчисляется игровой зоной государству в виде налогов, составляет примерно 20%: то есть, с каждого вырученного рубля игорная зона «Приморье» отчисляет 20% налогов в бюджет. Самый низкий процент отчисления приходится на игорную зону «Янтарная»: с каждого вырученного рубля уплачивается около 2% налогов. Таким образом, можно установить, что государству выгоднее существование игровой зоны «Приморье», чем других, чего нельзя сказать о самой игровой зоне «Приморье».

По показателю «отношение уплаченных налогов к инвестициям» можно сказать следующее: на рубль вложенных инвестиций (общих) приходится около 4,5% уплаченных налогов, и это максимальное значение по данному показателю, принадлежащее игровой зоне «Красная Поляна». Минимальный показатель по данному параметру – 0,13% принадлежит игровой зоне «Сибирская монета».

Далее - еще один показатель, значения которого позволяют понять, сколько денег «игорная зона отдает» в бюджет за одного посетителя. «Лидирует» по этому показателю «Приморье» - с одного человека в бюджет отчисляется 1 290 рублей, в то время как минимальное значение принадлежит «Сибирской монете» - 278 рублей с одного человека.

Существенной проблемой, как было обнаружено в ходе написания данной части исследовательской работы, является отсутствие достоверных статистических данных, в том числе по численности легальных казино на территории страны, а также общей, консолидированной статистики по их посещаемости и доходности, что сильно затрудняет анализ информации и ее интерпретацию.

Рассмотренная ранее информация и статистика позволяют посмотреть на общую картину, сложившуюся на данный момент в стране и демонстрирующую ситуацию с игорными зонами и казино. Однако игорный бизнес не ограничивается только казино, поэтому в работе также были рассмотрены статистические данные по тотализаторам и букмекерским конторам, размещенные на официальном сайте Федеральной налоговой службы РФ, а именно отчеты по форме № 5-ИБ и динамика их изменения с 2007 по 2022 гг. [34]

Так, можно отметить, что за 15 лет, в период с 2007 г. по 2022 г., количество налогооблагаемых объектов и сумма исчисленного налога на игорный бизнес сократились в несколько десятков раз, в то время как видов налогооблагаемых объектов стало больше.

К результатам проведенного контент-анализа с помощью системы Public.ru можно отнести положения о том, что чаще всего игорный бизнес рассматривается в контексте налогового стимулирования/регулирования данной индустрии, в связи с чем почти в каждой статье есть упоминание государства, т. к. именно оно является главным регулятором данной области и определяет «правила игры» для всех ее участников. Помимо этого, опираясь лишь на СМИ, складывается образ индустрии игорного бизнеса как системы, которую сложно контролировать и регулировать, в связи с чем государству нужно постоянно следить за осуществлением данного вида деятельности на территории страны и внедрять лучшие практики.

В части анализа судебной практики были сделаны следующие заключения: несмотря на действующее законодательство в области регулирования индустрии игорного бизнеса, возникают ситуации, когда оно нарушается, в том числе государством – создание двух игорных зон на территории одного субъекта, как получилось с «Азов-Сити» и «Красной Поляной», а также в процессе взаимодействия органов государственной власти и частного сектора в сфере игорного бизнеса также возможно возникновение проблем,

несвоевременное решение которых может привести к негативным последствиям и судебным разбирательствам помимо финансовых убытков.

Ранее проведенный в данной работе анализ различного рода информации, будь то обзор литературы, связанный с историей регулирования индустрии игорного бизнеса, а также практики разных стран в вопросах контроля над данной сферой или анализ статистических данных, СМИ или судебных разбирательств свидетельствует о наличии определенных проблем в области регулирования игорного бизнеса, которые так или иначе упоминались выше.

Таким образом, в результате проведенного исследования, на данном этапе необходимо резюмировать основные выводы, которые были получены в работе, а также дать ответ на поставленные в начале работы исследовательские вопросы.

Так, в результате теоретического анализа, представленного в начале работы, основным выводом является в первую очередь существование определенной зависимости степени запрета азартных игр и игорных заведений на территории конкретного региона от его истории, религии и культуры, которая прослеживается в настоящее время.

Во-вторых, опираясь на анализ законодательной базы, можно заключить, что существующее законодательство в области регулирования игорного бизнеса направлено на ограничение доступности игорных заведений и массового характера азартных игр. Обращаясь непосредственно к вопросам налогообложения данной индустрии, стоит помнить, что необходимо разделять налогообложение заведений игорного бизнеса и налогообложение выигрышей, полученных в результате участия в азартных играх, а также то, что объектом налога на игорный бизнес являются игровые автоматы и столы, процессинговые центры и пункты приема ставок.

Обращаясь к российской практике государственного регулирования индустрии, стоит отметить, что на данный момент в стране находятся четыре действующие игорные зоны, на территории которых помимо казино и залов игровых автоматов располагаются различного рода рекреационные объекты. География распространения данных игорных зон довольно специфична, а показатели их деятельности свидетельствуют о том, что не все из них демонстрируют хорошие результаты.

При анализе показателей деятельности букмекерских контор и тотализаторов было выявлено, что в период с 2007 по 2022 гг. произошли существенные изменения как в численности налогооблагаемых объектов, так и в сумме исчисленного налога на игорный бизнес.

Далее рассмотренный анализ публикаций в средствах массовой информации показал, что в данном направлении государству также необходимо работать и освещать тему регулирования игорного бизнеса, вносящихся изменений в законодательство и пр.

Наличие параграфа, посвященного судебной практике, заставляет задуматься о том, что можно улучшить во взаимодействии государства и бизнеса в данной сфере, как избежать проблем, несвоевременное решение которых приводит к негативным последствиям.

Таким образом, в результате рассмотренных ключевых положений, можно дать ответ на первый исследовательский вопрос. Так, на данный момент в области регулирования индустрии игорного бизнеса существует две основные проблемы: отсутствие четкой политики государства по вопросу участия населения в азартных играх и отсутствие единой концепции регулирования данной сферы в России.

В связи с этим в рамках ответа на второй исследовательский вопрос работы предлагаются следующие решения: во-первых, определиться с возможностью участия населения в азартных играх и не накладывать полный запрет на их существование в стране на законодательном уровне, т.к. важно понимать, что игорный бизнес будет существовать в любых условиях: его не получится «уничтожить», потому что даже при полном запрете азартных игр будут появляться «подпольные» казино, нелегальные букмекерские конторы и др. ввиду наличия спроса на данные формы досуга, что подчеркивает рациональность его легализации. Во-вторых, остановиться на развитии единого пространства – одной игровой зоны, которая будет единственным центром азартных игр в стране. Также, определить и утвердить на конкретный промежуток времени концепцию/стратегию развития индустрии игорного бизнеса. В рамках данной концепции усовершенствовать правовую базу, создать специализированный государственный орган, решить трудности с открытыми достоверными статистическими данными и изменить подход к освещению данной темы в средствах массовой информации.

В завершении хочется еще раз отметить, что игорный бизнес – это не только и не столько казино, потерянные время и деньги, это предпринимательская деятельность, где есть свои риски и негативные моменты, но есть плюсы, есть возможности и потенциал для развития, вопрос лишь в том, какой путь регулирования и развития данной сферы будет выбран государством.

Список литературы

1. Федеральный закон «О государственном регулировании деятельности по организации и проведению азартных игр и о внесении изменений в некоторые

- законодательные акты Российской Федерации» от 29.12.2006 № 244-ФЗ [Электронный ресурс] // КонсультантПлюс. URL: https://www.consultant.ru/document/cons_doc_LAW_64924/. Дата обращения: 20.12.2022.
2. Федеральный закон «О лотереях» от 11.11.2003 № 138-ФЗ [Электронный ресурс] // КонсультантПлюс. URL: https://www.consultant.ru/document/cons_doc_LAW_44970/. Дата обращения: 01.02.2023.
 3. Налоговый кодекс Российской Федерации (НК РФ) [Электронный ресурс] // КонсультантПлюс. URL: https://www.consultant.ru/document/cons_doc_LAW_28165/. Дата обращения: 01.02.2023.
 4. Уголовный кодекс Российской Федерации (УК РФ) [Электронный ресурс] // КонсультантПлюс. URL: https://www.consultant.ru/document/cons_doc_LAW_10699/. Дата обращения: 10.12.2022.
 5. Гуляев Г. Ю. Актуальные вопросы права, экономики и управления: сборник статей XIX Международной научно-практической конференции // Издательство «Наука и Просвещение». 2019. – 376 с.
 6. Зебницкая А.К. Некоторые вопросы законодательного регулирования игровой деятельности в России и Казахстане // Международное уголовное право и международная юстиция. 2021. №. 4. С. 14–17.
 7. Каппушева Ф. А., Амвросова О. Н. Сравнительная характеристика налога на игровой бизнес в России и зарубежных странах // Современные научные исследования: Актуальные вопросы, достижения и инновации: сборник статей XVI Международной научно-практической конференции. 2021. С. 198–200.
 8. Кичигина И. М. Игровой бизнес: Мировые тенденции и перспективы развития в условиях глобализации // Российско-китайские исследования. 2018. №. 1–2. С. 36–44.
 9. Ковтун Е. В. Игровой бизнес в России. Законодательное регулирование // Издательство «Юридический центр Пресс». 2005. – 260 с.
 10. Максимов Д. В., Беликов М. Ю., Рябошапка В.П., Зеленский А. А. Новая игровая зона «Азов-Сити» // Географические исследования Краснодарского края: сборник научных трудов. 2009. №. 4. С. 228–229.
 11. Максимова А. Д., Беликов М. Ю. Игровые зоны России: Современное состояние и перспективы развития // Туристско-рекреационный комплекс в системе

- регионального развития: материалы VII Международной научно-практической конференции. 2019. – 360 с.
12. Разуваева А. О. Контроль и противодействие незаконной предпринимательской деятельности в сфере игорного бизнеса: монография // Издательство «Стринг». 2021. – 94 с.
 13. Ряпосова О. А. История развития азартных игр в России // Экспертные чтения на Енисее: материалы региональной (межвузовской) научно-практической конференции. 2020. No. 1. С. 68–72.
 14. Bolkvadze, B. (2019). Casino industry in the transition economy of Georgia. *European Journal of Economics and Business Studies*, 2. doi: [10.26417/ejes.v5i2.p38-42](https://doi.org/10.26417/ejes.v5i2.p38-42)
 15. Livingstone, C., Adams, P., Cassidy, R., Markham, F., Reith, G., Rintoul, A., Schüll, N., Woolley, R., & Young, M. (2017). On gambling research, social science and the consequences of commercial gambling. *International Gambling Studies*. doi: [10.1080/14459795.2017.1377748](https://doi.org/10.1080/14459795.2017.1377748)
 16. Rolando, S., Scavarda, A., Jarre, P., & Beccaria, F. (2020). The social debate about gambling regulation in Italy: an analysis of stakeholders' arguments. *International Gambling Studies*. doi: [10.1080/14459795.2020.1737722](https://doi.org/10.1080/14459795.2020.1737722)
 17. Rosenko, M., & Skrabets, E. (2021). To the question of legal regulation of gambling business in Russia and in the Republic of Belarus. *Law*. doi: [10.24412/2411-2275-2021-1-125-130](https://doi.org/10.24412/2411-2275-2021-1-125-130)
 18. Skvortsova, M.A. (2020). Comparative legal analysis of gambling business regulation in national legal systems of Montenegro, the principality of Monaco and the Kingdom of Denmark. *We speak English: legal, social, economic, political, cultural, educational, medical and technical issues*.
 19. Sulkunen, P., Babor, T., Örnberg, J., Egerer, M., Hellman, M., Livingstone, C., Marionneau, V., Nikkinen, J., Orford, J., Room, R., & Rossow, I. (2021). Setting Limits: Gambling, Science and Public Policy - Summary of results. *Addiction*, 116(1). doi: [10.1111/add.15241](https://doi.org/10.1111/add.15241)
 20. Tilindis, T., & Rudich, V. (2019). Problems of entrepreneurial activities regulation, including gambling business. *Azimuth of scientific research: Economics and Management*, 3(28). doi: [10.26140/anie-2019-0803-0074](https://doi.org/10.26140/anie-2019-0803-0074)
 21. Wang, C. (2022). Regulating Macao's casino gaming: two decades of development and prospects. *Asian Education and Development Studies*, 11(2). doi: [10.1108/AEDS-02-2020-0030](https://doi.org/10.1108/AEDS-02-2020-0030)

22. Единый портал бюджетной системы Российской Федерации Электронный бюджет. [Электронный ресурс] // URL: <https://budget.gov.ru>. Дата обращения: 20.01.2023.
23. Информационная онлайн-база русскоязычных СМИ Public.ru [Электронный ресурс] // URL: <https://www.public.ru>. Дата обращения: 10.12.2022.
24. Азартные игры [Электронный ресурс] // Kazino Tев. URL: <https://kazinotev.lv/ru/azartnyye-igry/>. Дата обращения: 20.02.2023.
25. Где люди играют больше всего? [Электронный ресурс] // Parle. URL: <https://parlemag.com/ru/2021/11/where-do-people-gamble-the-most/>. Дата обращения: 05.03.2023.
26. Игорные зоны работают на развитие российского туризма [Электронный ресурс] // Российская газета. URL: <https://rg.ru/2023/03/07/reg-ufo/igornye-zony-rabotaiut-na-razvitie-rossijskogo-turizma.html>. Дата обращения: 24.03.2023.
27. Игорные зоны теряют азарт. Российские казино зафиксировали существенное снижение посещаемости [Электронный ресурс] // РБК. URL: <https://www.rbc.ru/newspaper/2022/06/30/62bc31129a7947111017605e>. Дата обращения: 21.03.2023.
28. Какие ставки применяются при исчислении НДФЛ от выигрышей? [Электронный ресурс] // Федеральная налоговая служба. Официальный сайт. URL: <https://www.nalog.gov.ru/rn14/news/13032821/#:~:text=Сумму%20выигрыша%2С%20полученного%20от%20азартных,1%20ст.> Дата обращения: 13.04.2023.
29. «Красная Поляна» взяла джекпот [Электронный ресурс] // Коммерсантъ. URL: <https://www.kommersant.ru/doc/5748646?query=калининград>. Дата обращения: 21.03.2023.
30. Крупнейшие игорные зоны в мире. Досье [Электронный ресурс] // ТАСС. URL: <https://tass.ru/info/1347664>. Дата обращения: 20.02.2023.
31. Налог на игорный бизнес [Электронный ресурс] // Федеральная налоговая служба. Официальный сайт. URL: https://www.nalog.gov.ru/rn77/taxation/taxes/gambling_tax/. Дата обращения: 20.12.2022.
32. Определение от 13 марта 2017 г. по делу № А-32-47881/2015 [Электронный ресурс] // Судебные и нормативные акты РФ. URL: https://sudact.ru/vsrf/doc/T5V6fwehyCol/?vsrf-txt=Азов-сити&vsrf-case_doc=&vsrf-lawchunkinfo=&vsrf-date_from=&vsrf-date_to=&vsrf-judge=&_=1682065477448&snippet_pos=118#snippet. Дата обращения: 20.02.2023.

33. Определение от 18 ноября 2020 г. по делу № А32-37865/2018 [Электронный ресурс] // Судебные и нормативные акты РФ. URL: https://sudact.ru/vsrf/doc/VZifZaCN3y6t/?vsrf-txt=Азов-сити&vsrf-case_doc=&vsrf-lawchunkinfo=&vsrf-date_from=&vsrf-date_to=&vsrf-judge=&_=1682065477448&snippet_pos=372#snippet. Дата обращения: 20.02.2023.
34. Отчеты о начислении и поступлении налогов, сборов, страховых взносов, и иных обязательных платежей [Электронный ресурс] // Федеральная налоговая служба. Официальный сайт. URL: https://www.nalog.gov.ru/rn77/related_activities/statistics_and_analytics/forms/. Дата обращения: 03.03.2023.
35. Почему российские игорные зоны так и не заработали за 10 лет [Электронный ресурс] // Ведомости. URL: <https://www.vedomosti.ru/business/articles/2019/01/14/791383-igornie-zoni>. Дата обращения: 11.03.2023.
36. Численность населения Российской Федерации по муниципальным образованиям [Электронный ресурс] // Федеральная служба государственной статистики. URL: <https://rosstat.gov.ru/compendium/document/13282>. Дата обращения: 15.03.2023.

Апракин Александр Николаевич, бакалавр, Федеральное государственное бюджетное образовательное учреждение высшего образования «Оренбургский государственный университет», г. Оренбург

МЕТОДИКА ОПРЕДЕЛЕНИЯ ЭКСПЛУАТАЦИОННОЙ НАДЁЖНОСТИ АВТОМОБИЛЬНЫХ ДОРОГ

Аннотация. С целью установления причин деформации основания и конструкции автодорог, а в дальнейшем и паспортизации, было проведено инструментальное обследование на участке автомобильной дороги в окрестностях города Мелеуз. Возможными причинами деформации могут служить ошибки в проектировании, несоответствие инженерных изысканий требованиям качества, а также другие факторы. Мониторинг начался после выполнения контрольно-инженерных изысканий и принятия мер, направленных на стабилизацию деформационных процессов. Инженер-геодезист автор статьи осуществлял сопровождение работ по установке оборудования и выполнению инструментального обследования на протяжении всего процесса.

Ключевые слова: автомобильные дороги, деформации дорог, мониторинг.

Annotation. In order to establish the causes of deformation of the base and construction of roads, and later on certification, an instrumental survey was carried out on a section of the road in the vicinity of the city of Meleuz. Possible causes of deformation can be design errors, inconsistency of engineering surveys with quality requirements, as well as other factors. Monitoring began after the performance of control and engineering surveys and the adoption of measures aimed at stabilizing deformation processes. Surveyor engineer, the author of the article provided support for the installation of equipment and the performance of instrumental surveys throughout the entire process.

Keywords: highways, road deformations, monitoring.

Для повышения эффективности работы транспортных средств, скорости доставки грузов, комфортной перевозки пассажиров, безопасности движения, а также для снижения себестоимости перевозок необходимо повышение транспортно-эксплуатационных качеств автомобильных дорог и магистралей. Все дороги должны быть паспортизированы и иметь документацию по обеспечению эксплуатационной надежности для непрерывности их работоспособности.

В настоящее время распространённой проблемой является отсутствие проектной и исполнительной документации на большинство асфальтобетонных дорог и автомагистралей, что сильно затрудняет проведение работ по обследованию и оценки их технического состояния.

Автор принимал непосредственное участие в обследовании автомобильных дорог без предоставленной документации, написании технического отчета и паспортизации дорог, находящихся вблизи города Салават. Целью являлось первичное и инструментальное обследование и оценка технического состояния дорог, а также разработка технических решений и рекомендуемых мероприятий для продления срока безопасной эксплуатации объекта.

Основными задачами обследования автомобильных дорог являлось:

- установление маршрута на дорожной сети, который не удовлетворяет требованиям повышенной интенсивности движения;
- выявление ослабленных участков земляного полотна и дорожного покрытия, требующих первоочередного ремонта;
- выявление участков с плохим водоотводом и неудовлетворительной работой водопропускных сооружений;
- выявление участков с нарушением плоскостности покрытия и низким сцепным качеством дорожного покрытия;
- выявление опасных участков на дороге и участков заторов;
- установление соответствия дороги требованиям психофизиологии водителя;
- составить ведомость дефектов и повреждений верхнего слоя дорожного покрытия;
- составить перечень рекомендаций по ремонту проезжей части автодороги и устранению дефектов на дорожном покрытии.

В целях данного обследования применялись следующие геодезические приборы и инструменты, позволяющие определять характеристики дорожного покрытия с высокой точностью:



Рисунок 1 – Измерение угла водоотвода покрытия автомобильной дороги, показателя ровности поверхности (плоскостности)

Объект представляет собой дорожную конструкцию - инженерное сооружение, включающее земляное полотно в насыпи и дорожную одежду. Земляное полотно устроено из насыпного грунта, в пределах которого вся поверхность земляного полотна расположена выше уровня земли (подстилающего грунта). Откосы насыпи земляного полотна укреплены засевом трав. Тип верхнего слоя покрытия проезжей части – усовершенствованный капитальный (асфальтобетон). Проезжая часть имеет две полосы движения. Обочины, укрепленные гравийно-песчаной смесью, расположены по правой и левой стороне проезжей части. Краевая полоса (полоса обочины, предназначенная для защиты от разрушения кромки проезжей части и допускающая регулярные заезды на нее транспортных средств) устроена по принципу проезжей части.

Исследуемый объект имеет протяженность 3455 м. Средняя ширина каждой полосы движения 2,9 м. Средняя ширина асфальтобетонного покрытия 5,7 м. Общая площадь асфальтобетонного покрытия 19693,5 м². Поперечный профиль двускатный, имеет тип открытой системы поверхностного водоотвода. Величина поперечных уклонов дорожной одежды изменяется в диапазоне от 18‰ до 20‰. Отвод поверхностных вод с проезжей части дороги осуществляется при помощи продольных и поперечных уклонов. Автомобильная дорога имеет три водопропускных сооружения в виде железобетонных труб (одна труба – одноочковая и две трубы – двух очковые). Автомобильная дорога имеет 15 съездов.

В ходе работ по обследованию экспертной группой было установлено:

- тип поперечного профиля, с учетом назначения и категории существующей автомобильной дороги, состава транспортного потока, интенсивности движения транспортных средств и рельефа прилегающих территорий не соответствует требованиям

действующих нормативных документов (СП 34.13330.2021 «СНиП 2.05.02-84* Автомобильные дороги»),

- средняя ширина каждой полосы движения 2,9 м (минимальное нормативное значение 3,0 м), соответствует требованиям действующих нормативных документов (СП 34.13330.2021 «СНиП 2.05.02-84* Автомобильные дороги»),

- средняя ширина обочины 1,6 м (нормативное значение 2,0 м), не соответствует требованиям действующих нормативных документов (СП 34.13330.2021 «СНиП 2.05.02-84* Автомобильные дороги»),

- средняя ширина краевой полосы, устраиваемой по принципу проезжей части – 0,5 м, (нормативное значение 0,5 м), соответствует требованиям действующих нормативных документов (СП 34.13330.2021 «СНиП 2.05.02-84* Автомобильные дороги»),

- средняя ширина, укрепленной части обочины гравийно-песчаной смесью равна 0,58 м (нормативное значение 1,0 м), не соответствует требованиям действующих нормативных документов (СП 34.13330.2021 «СНиП 2.05.02-84* Автомобильные дороги»),

По результатам наблюдений часовая интенсивность $N_{ч} = 39$ авт/час

По результатам расчетов среднегодовая суточная интенсивность движения $N_{сут} = 896$ авт/сут. (нормативное значение суточной интенсивности для автомобильных дорог общего пользования IV категории $N_{сут}$ от 200 авт/сут до 1000 авт/сут), следовательно согласно действующих нормативных документов (СП 34.13330.2021 «СНиП 2.05.02-84* Автомобильные дороги» исследуемая автомобильная дорога относится к IV категории.

Так же экспертная группа установила, что автомобильная дорога общего пользования, предназначенная для движения с установленными скоростями, нагрузками и габаритами автомобилей и иных наземных транспортных средств, осуществляющая перевозки пассажиров и грузов, согласно СП 34.13330.2021 «СНиП 2.05.02-84* Автомобильные дороги», относится к IV категории.

Автомобильная дорога имеет три водопропускных сооружения в виде железобетонных труб (одна труба – одноочковая и две трубы – двух очковые). Состояние водопропускных труб – не эксплуатационное. Отсутствуют входной и выходной оголовки, отверстия тела трубы заилилось и утратило режим протекания воды в трубах. Насыпь в области водопропускных труб размыта. Входная часть отверстия трубы заблокирована остатками валежника, принесённого талыми водами. На ПК 17+06 по ходу пикетажа за счет отклонения звеньев тела трубы разрушены швы соединения железобетонных колец. Под проезжей частью в этих местах в теле земляного полотна образовались пустоты и конструкция дорожной одежды проезжей части автодороги находится в «подвешенном» состоянии. Проезжая часть испытывает динамические нагрузки от движения транспорта,

которые затухают с глубиной и передает их на тело земляного полотна, поэтому обрушение конструктивных слоев дорожной одежды над трубой может произойти в любой момент. Участок над трубой находится в предельном состоянии, т.е. состоянии, которое неизбежно может привести к аварии. Со времени проектирования и ввода объекта в эксплуатацию (1965 г.) произошло изменения в нормативных требованиях. Автомобильная дорога уже не способна обеспечить пропуск количества автомобилей $N_{сут} = 896$ авт/сут с учетом того, что современная дорога должна обеспечивать удобство движения автомобилей на всем пути следования независимо от погодных условий и времени года.

При оценке технического состояния проезжей части объекта экспертами были использованы категории, регламентированные ГОСТ 33220-2015 «Дороги автомобильные общего пользования. Требования к эксплуатационному состоянию».

В ходе проведения обследования установлено, что автомобильная дорога общего пользования, предназначенная для движения с установленными скоростями, нагрузками и габаритами автомобилей и иных наземных транспортных средств, осуществляющая перевозки пассажиров и грузов с среднегодовой суточной (по результатам расчетов) интенсивностью движения $N_{сут} = 896$ авт/сут, согласно СП 34.13330.2021 «СНиП 2.05.02-84* Автомобильные дороги», относится к IV категории.



Рисунок 2 – Линейный график обследуемой дороги

Для достижения поставленных задач и упрощения расчётов объемов работ было принято решение построения упрощённых линейных графиков дорог по результатам их

обмерки в программном комплексе Autodesk AutoCAD (рис.2). Данные графики отражали геометрические параметры дорожной полосы (длину, ширину), количество съездов, примыкающих дорог, автостоянок, парковок, а также существующих инженерных сетей, таких как ливневые колодцы, эстакады и т.п. Основным особенностью являлось нанесение дефектов дорог, которые позволили наглядно оценить качество полотна.

На основании полученных результатов установлена категория технического состояния объекта в целом – эксплуатационное.

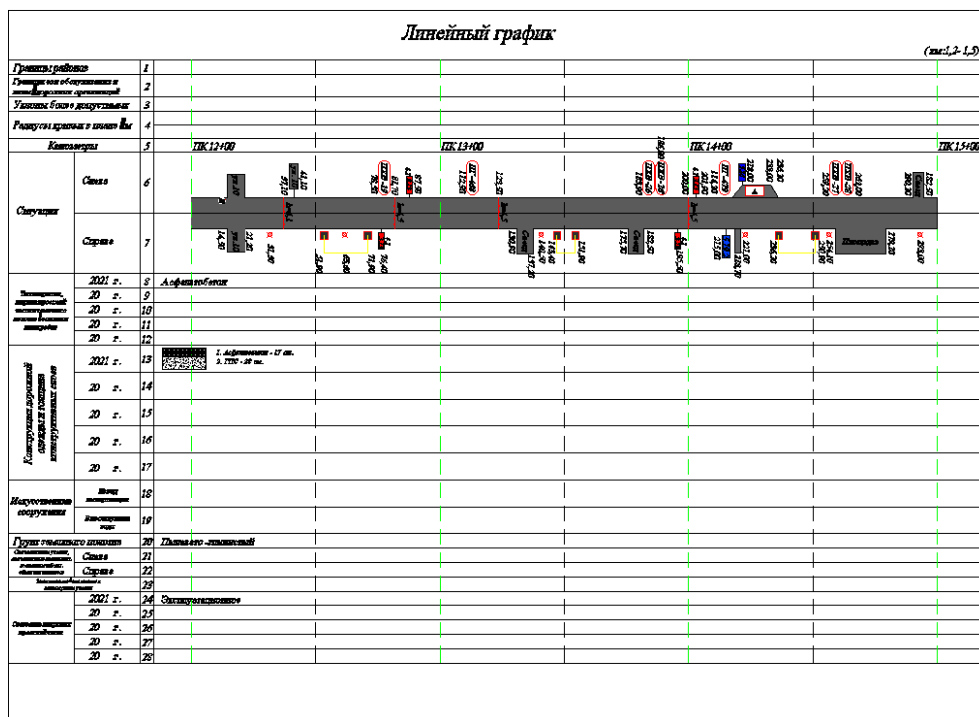
Собственнику автомобильной дороги были даны рекомендации по ремонту проезжей части автодороги и устранению дефектов на асфальтобетонном покрытии.

Вывод: Использование данного подхода позволяет упростить процесс определения объемов ремонтных работ и получить наглядную картину повреждений автомобильной дороги. Построение линейных графиков помогает провести паспортизацию автодорог, разработать схемы разметки проезжей части и расстановки знаков обслуживания инженерного оборудования дороги. Кроме того, такой подход позволяет определить виды работ по ремонту и техническому обслуживанию в зависимости от времени года, установить возможность проезда негабаритных грузов и осуществить проверку соответствия дорожных элементов современным нормам. Оценка данных параметров может быть использована для разработки проектов капитального ремонта и реконструкции автомобильных дорог или их элементов.

Литература

1. СП 34.13330.2021. Автомобильные дороги. Актуализированная редакция СНиП 2.05.02-85* (утв. Приказом Минстроя Российской Федерации от 09.02.2021 г. № 53/пр).

2. Методические рекомендации по восстановлению асфальтобетонных покрытий и оснований автомобильных дорог способами холодной регенерации. Министерство транспорта Российской Федерации. Государственная служба дорожного хозяйства. Утверждено распоряжением Росавтодора № ОС-568-р от 27.06.2002 г. (Дата актуализации: 01.02.2020).

3. Сулейманов, Г. В. Маврин, В. Г. Маврин., Исследования движения транспортных потоков и оценка качества атмосферного воздуха на основании инструментальных методов на автомагистралях города. // Автотранспортное предприятие, 2014. - № 1. - С. 46-50. - Библиогр.: с. 50 (11 назв.).

4 Попов, А. С. Оценка качества и экспертиза автомобильных дорог современными методами Оренбург, 2017. - 93 с.

5. Назаров, А. А., Особенности проведения строительно-технической экспертизы объектов транспортной инфраструктуры. Оренбург, 2020. - 72 с.

*Слабженникова И.М.,
кандидат физико-математических наук, доцент
доцент кафедры «Электроэнергетика и автоматика»
Дальневосточный государственный технический
рыбохозяйственный университет
Россия, г. Владивосток*

КОМПЬЮТЕРНАЯ ВЫЧИСЛИТЕЛЬНАЯ ЛАБОРАТОРНАЯ РАБОТА «ИЗУЧЕНИЕ РАДИОАКТИВНОГО РАСПАДА»

Аннотация. *В статье показано, что одним из основных направлений применения информационных технологий в образовательном процессе является реализация компьютерных вычислений и моделирования. Рассмотрены особенности программы MS Excel, позволяющие разрабатывать в ней компьютерные работы для лабораторных и практических занятий, а так же для самостоятельной работы студентов. Приводится описание компьютерной лабораторной работы «Изучение радиоактивного распада», реализованной в программе MS Excel. Отмечено, что совместное использование компьютерных и реальных лабораторных работ повышают эффективность образовательного процесса.*

Ключевые слова: *компьютерное моделирование, программа MS Excel, лабораторная работа.*

Abstract. The article shows that one of the main areas of application of information technology in the educational process is the implementation of computer calculations and modeling. The features of the MS Excel program are considered, which allow developing computer work in it for laboratory and practical classes, as well as for independent work of students. The description of the computer laboratory work "Study of radioactive decay", implemented in the MS Excel program, is given. It is noted that the joint use of computer and real laboratory work increases the efficiency of the educational process.

Key words: computer simulation, MS Excel program, laboratory work.

Актуальной задачей высшей школы в настоящее время является совершенствование методик обучения, повышающих качество подготовки высококвалифицированных специалистов.

Авторы работы [1] отмечают, что «огромные темпы развития физики и прямая связь ее с современной техникой указывают на особую роль физического образования в технических университетах, эта дисциплина является фундаментальной основой всей теоретической подготовки инженера, без такой подготовки успешная его работа в настоящее время просто невозможна».

В работах [1 - 3] показано, что методы преподавания физики являются более сложными по сравнению с методами преподавания других дисциплин. Авторы считают, что «в преподавании физики нужно использовать как классические традиционные методики, так и современные компьютерные методики».

Внедрение компьютеров в учебный процесс и реализация их информационно-технологических возможностей позволяют создать перспективные педагогические технологии, развивающие творческие способности студентов.

Из обзора литературы следует, что одним из основных направлений применения информационных технологий является реализация компьютерных вычислений и моделирования. В работе [2] отмечено, что виртуальные модели позволяют компенсировать недостаток лабораторного оборудования, предоставляют возможность выполнять эксперименты, которые невозможно воспроизвести в лабораторных условиях.

Для создания виртуальных практикумов разрабатываются программы с применением разных языков программирования. В работах [4, 5] представлены обучающие и контролирующие компьютерные программы, написанные на языке Java. Авторы работы [6] делятся опытом применения виртуальной лабораторной работы, написанной в программе MS Excel.

Целью данной работы является описание компьютерной вычислительной лабораторной работы «Изучение радиоактивного распада», реализованной в программе MS Excel.

Программа MS Excel имеет ряд достоинств, которые позволяют разрабатывать в ней компьютерные работы для лабораторных и практических занятий, а так же для самостоятельной работы студентов. Во-первых, она является удобным и эффективным средством для обработки результатов лабораторных измерений и простейшего моделирования. Во-вторых, разработка лабораторной работы средствами программы MS Excel не требует больших временных и интеллектуальных затрат. В-третьих, данная программа доступна студентам на всех лабораторных компьютерах университета и не требуется специальная инсталляция. По этим причинам лабораторная работа «Изучение радиоактивного распада» была реализована в программе MS Excel. Целью лабораторной

работы является исследование физических характеристик, характеризующих процесс радиоактивного распада.

В первой части лабораторной работы требуется определить, для какого радиоактивного изотопа представлена экспериментальная зависимость $N = f(t)$ (рис. 1). Для этого по графику необходимо определить период полураспада, рассчитать постоянную радиоактивного распада, среднее время жизни и по известным данным идентифицировать элемент.



Рис.1. График радиоактивного распада изотопа урана 238

В табл. 1 представлены данные, полученные для изотопа урана ${}_{92}^{238}\text{U}$.

Таблица 1

Результаты первого эксперимента

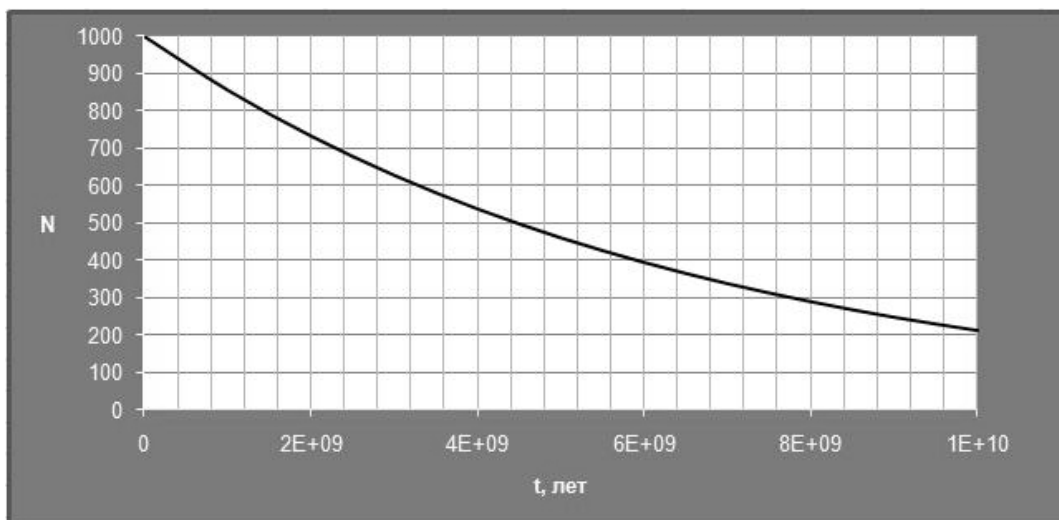
$T_{1/2}$	λ	τ
$4,47 \cdot 10^9$ лет = $1,4 \cdot 10^{17}$ с	$4,92 \cdot 10^{-18} \text{с}^{-1}$	$6,44 \cdot 10^9$ лет = $2,03 \cdot 10^{17}$ с

Во второй части лабораторной работы необходимо записать ядерную реакцию. Для этого по экспериментальному треку (рис. 2), полученному в камере Вильсона, требуется определить радиус кривизны траектории r элементарной частицы.

Из формулы

$$r = \frac{m \cdot V}{q \cdot B},$$

где m - масса, q - заряд элементарной частицы, V - скорость движения частицы, B - величина магнитной индукции, необходимо выразить и рассчитать удельный заряд (q/m) элементарной частицы. По известным данным требуется идентифицировать элементарную частицу.



Рис.2. Трек элементарной частицы в камере Вильсона

Для данного варианта формула ядерной реакции имеет вид:

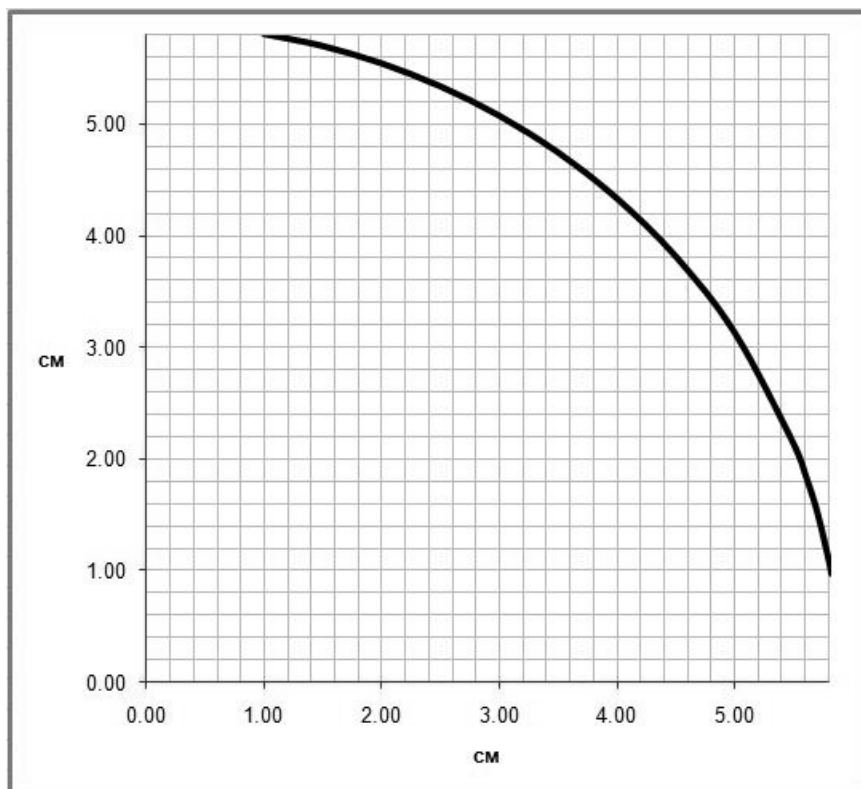
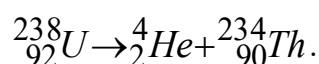

Энергию этой ядерной реакции можно рассчитать по формуле:

$$Q = c^2(\sum m - \sum m'),$$

где $\sum m$, $\sum m'$ - суммы масс покоя частиц до и после реакции, коэффициент c^2 представляет собой квадрат скорости света в вакууме.

Энергия элементарной частицы E_a рассчитывается по формуле

$$E_a = \left[\frac{m_{A-4}}{m_A} \right] Q,$$

где m_A и m_{A-4} - массы материнского и дочернего ядер.

Данные, полученные во втором задании, представлены в табл. 2.

Результаты второго эксперимента

r , м	q/m , Кл/кг	Частица	Q , МэВ	E_a , МэВ
0,061	$4,79 \cdot 10^7$	α -частица	4,27	4,2

Представленная работа может быть использована в лабораторном практикуме, на практических занятиях и для самостоятельной работы студентов.

Из опыта применения виртуального практикума при изучении курса физики в техническом университете можно сделать вывод, что совместное использование компьютерных и реальных лабораторных работ повышают эффективность образовательного процесса.

Использованные источники

1. Шмидт Е.В., Матухин В.Л. Физическое образование в техническом университете // Сб. трудов 16-й междунар. науч.-практ. конф. «Цифровая трансформация в высшем и профессиональном образовании»: 25 мая 2022 / под ред. Р.С. Сафина, И.Э. Вильданова. Казань: Изд-во КГАСУ, 2022. С. 544 - 547.
2. Мутугуллина И.А., Усенко Н.Ю. Использование виртуальных лабораторных работ для преподавания дисциплины «Физика» // Перспективы науки. - 2020. - № 11(134). - С. 128 - 131.
3. Ефремова Н.А., Рудковская В.Ф., Витюк Е.С. О некоторых проблемах обучения физике в вузе // Современные наукоемкие технологии. - 2016. - № 8-1. - С. 116 - 120.
4. Кучеренко Л.В., Слабженникова И.М. Проектирование интерактивной инструментальной среды для самостоятельной работы по физике // Вестник Астраханского государственного технического университета. Серия: Управление, вычислительная техника и информатика. - 2019. - №2. - С. 98 - 108.
5. Слабженников С.Н., Слабженникова И.М. Компьютерная лабораторная работа «Атом водорода в квантовой механике» // Физическое образование в вузах. - 2014. - Т. 20, № 3. - С. 58 – 64.
6. Веселова С.В., Штейн Б.М. Приемы изучения моделирования в лабораторных и практических занятиях по физике // Сб. трудов II междунар. науч.-практ. конф. «Информационные технологии в медиаобразовании»: 29 - 30 мая 2017. Санкт-Петербург: Изд-во ГИКиТ, 2018. С. 47 - 50.

*Информация о себе: Слабженникова Ирина Михайловна, канд. физ.-мат. наук,
доцент, slabzhennikova.im@dgtru.ru, Россия, Владивосток, Дальневосточный
государственный технический рыбохозяйственный университет*

ВЛИЯНИЕ АДЕНОИДОВ ТРЕТЕЙ СТЕПЕНИ НА РАЗВИТИЕ ЭКССУДАТИВНОГО СЕРОЗНОГО ОТИТА

Аннотация: Статья посвящена рассмотрению связи между аденоидами 3 степени и нарушениями функций слуховой трубы, которые влекут за собой возникновение рецидивирующих экссудативных серозных отитов. Хронические отиты ведут к стойкому снижению слуха.

Ключевые слова: аденоиды, отит, отоларингология, снижение слуха, тимпанометрия.

Abstract: The article is devoted to the consideration of the relationship between grade 3 adenoids and impaired functions of the auditory tube, which entail the occurrence of recurrent exudative serous otitis media. Chronic otitis media leads to persistent hearing loss

Keywords: adenoids, otitis media, otolaryngology, hearing loss, tympanometry.

Введение

Гипертрофия глоточных миндалин третьей степени занимает ведущее место в структуре лор-патологии у детей дошкольного и младшего школьного возраста. Актуальность темы обусловлена увеличением количества регистрируемых случаев снижения слуха на фоне рецидивирующих серозных отитов. Доказанная связь между аденоидами и серозными отитами значительно облегчит поиск эффективных методов лечения.

Цель: оценить частоту экссудативных серозных отитов у пациентов с аденоидами 3 степени методом тимпанометрии.

Материалы и методы. Проводилось исследование на базе мед. центра «Здоровье Семьи», в которое были включены пациенты дошкольного и младшего школьного возраста в количестве 40 человек. Всем проводился осмотр носоглотки и измерение давления в барабанной полости тимпанометром MAICO EasyTump.

Результаты и обсуждения. Пациенты обращались в клинику с жалобами на снижение внимания, неусидчивость, проблемы со слухом, частые ОРВИ, гнусавость голоса,

ринорею, заложенность носа, в 5% присутствовали жалобы на синдром обструктивного апноэ сна.

Всем обратившимся был проведен осмотр носоглотки эндоскопом под местной анестезией раствором лидокаина: слизистая определялась бледно-розовая, умеренно отечная, в носовых ходах присутствовало скудное слизистое отделяемое, аденоидные вегетации бледно-розовые и закрывали 2/3 или полностью хоаны, устья слуховых труб несвободны. Таким образом подтверждался диагноз-аденоиды 3 степени.

Экссудативный серозный отит выставлялся на основании жалоб и результатов тимпанометрии. У 10% был выявлен тип А, что говорит о нормальном давлении в среднем ухе; у 17,5% был выявлен тип В, что свидетельствует о наличии жидкости в барабанной полости, у 72,5% определялся тип С - отрицательное давление в среднем ухе, что было вызвано разрастанием аденоидных вегетаций у этих детей (диаграмма 2). Отрицательное давление в свою очередь приводит в дальнейшем к экссудации в полость среднего уха, поддерживая хроническое воспаление.

Диаграмма 2. Распределение пациентов согласно результатам тимпанометрии

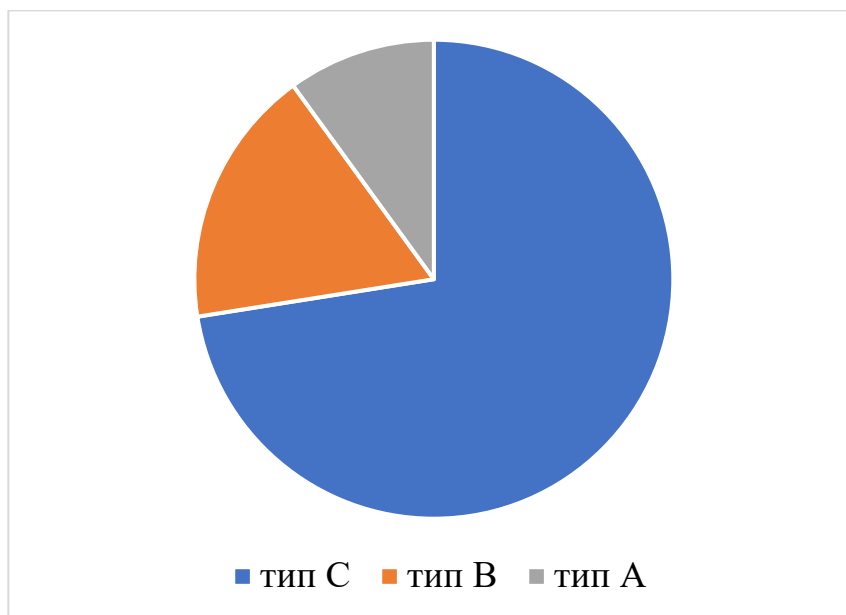

Заключение

Был проведен анализ данных тимпанометрии у 40 пациентов с аденоидами 3 степени: 10% тип А, 17,5% тип В, 71,5% тип С. На основании полученных результатов можно утверждать о доказанной связи между аденоидами и серозным экссудативным отитом, что дает перспективу предупреждения снижения слуха посредством лечения гипертрофированных аденоидов.

Список литературы

1. Gates g. A. Adenoidectomy for otitis media with effusion //annals of otology, rhinology & laryngology. – 1994. – т. 103. – №. 5_suppl. – с. 54-58.
2. Skoloudik I. Et al. Relation between adenoid size and otitis media with effusion //european annals of otorhinolaryngology, head and neck diseases. – 2018. – т. 135. – №. 6. – с. 399-402.
3. Michel O. Analgesic ear drops for otitis media: all the rage //ent news. – 2021. – т. 51. – №. 2. - с. 20-25

Акимова Карина Алексеевна

студент, Сибирский институт управления – филиал РАНХиГС, г. Новосибирск, Россия

e-mail: karina.akimova-2002@mail.ru

Фирулев Роман Александрович

студент, Сибирский институт управления – филиал РАНХиГС, г. Новосибирск, Россия

e-mail: 20roman0254@gmail.com

МЕСТО ДОГОВОРА КАРШЕРИНГА В ГРАЖДАНСКОМ ПРАВЕ РОССИЙСКОЙ ФЕДЕРАЦИИ

Аннотация. В настоящее время различные сервисы, которые предоставляют транспортные средства в краткосрочную аренду, набирают все большую популярность. На это повлияли и рост цен на автомобили, и их дорогостоящее обслуживание, и постоянное уменьшение количества бесплатных парковочных мест. В связи с этим, в данной статье исследуются особенности договора каршеринга, проводится его сравнение с договорами аренды транспортного средства без экипажа и проката с целью выявления сходства и отличий. На основе анализа норм гражданского законодательства выявляются проблемы их применения к регулированию споров, связанных с договором каршеринга, а также вносятся предложения по их устранению.

Annotation. Currently, various services that provide vehicles for short-term rental are gaining more and more popularity. This was influenced by the increase in car prices, their expensive maintenance, and the constant decrease in the number of free parking spaces. In this regard, this article examines the features of the carsharing agreement, compares it with the agreements for renting a vehicle without a crew and rental in order to identify similarities and differences. Based on the analysis of the norms of civil legislation, the problems of their application to the regulation of disputes related to the carsharing agreement are identified, as well as proposals for their elimination are made.

Ключевые слова: каршеринг, прокат, аренда транспортного средства без экипажа, транспортное средство, автомобиль.

Keywords: carsharing, rental, rental of a vehicle without a crew, vehicle, car.

В Российской Федерации сервисы по краткосрочной аренде автомобилей в последнее время пользуются большим спросом. Это происходит по нескольким причинам.

Во-первых, постоянный рост цен на транспортные средства в связи с определенными ограничениями, которые вводятся некоторыми иностранными государствами.

Во-вторых, это дорогостоящее обслуживание автомобилей. Вместе с ростом цен на сами транспортные средства, увеличивается стоимость запчастей, комплектующих, а также топлива.

В-третьих, происходит уменьшение числа бесплатных парковочных мест. В центральных частях городов создаются платные парковки, что ограничивает население в использовании личных автомобилей.

В результате влияния рассмотренных причин возник спрос на договор каршеринга. Службы каршеринга имеют возможность использовать платные парковочные места на бесплатной основе, тем самым привлекая население. Более того при использовании каршеринга арендатор (пользователь) не тратит собственные денежные средства на содержание автомобиля и его техническую эксплуатацию [2]. Помимо этого, для аренды предлагаются как бюджетные транспортные средства, так и автомобили премиум-класса, а также грузовые фургоны различных размеров.

Таким образом, каршеринговые сервисы имеют много плюсов и являются очень удобными с социальной точки зрения.

Если рассматривать место договора каршеринга в гражданском праве, то сами сервисы позиционируют его как договор аренды транспортного средства без экипажа, подобного мнения придерживаются и многие суды при разрешении споров. Нужно заметить, что договор каршеринга соответствует договору аренды транспортного средства без экипажа только в двух основных положениях: по договору каршеринга транспортное средство запрещено передавать в субаренду, а также в части ответственности арендатора при причинении вреда третьим лицам транспортным средством его механизмами, устройствами, оборудованием.

Однако при исследовании данных договоров были выявлены и различия. Так, предметом договора каршеринга является весь автопарк фирмы, в то время как в договоре аренды транспортного средства без экипажа предметом является конкретное транспортное средство.

Еще одним отличием является то, что по договору каршеринга все расходы на содержание и техническое обслуживание предмета несет арендодатель. По договору аренды транспортного средства без экипажа такие расходы несет арендатор [1].

Таким образом, основные элементы договора каршеринга сильно отличаются от положений договора аренды транспортного средства без экипажа и, следовательно, их нельзя приравнивать друг к другу.

Среди отечественных цивилистов есть мнение, что договор каршеринга можно отнести к договору проката.

Сходства этих двух договор заключается в следующем. Во-первых, в договоре каршеринга, как и в договоре проката, арендодателем является юридическое лицо, которое занимается предпринимательской деятельностью в виде сдачи имущества в аренду.

Во-вторых, как и договор проката, договор каршеринга может быть заключен в электронной форме путем использования простой электронной подписи [3].

В-третьих, и в договоре каршеринга, и в договоре проката запрещены субаренда и передача предмета договора в залог.

Однако есть и определенные различия. Согласно договору каршеринга после использования транспортного средства арендатор обязан фактически уведомить арендодателя о том, где оставлено транспортное средство. С этого же момента договор будет считаться прекращенным. По договору проката арендатор обязан письменно уведомить арендодателя о своем отказе не менее чем за десять дней. Применять данное положение в договоре каршеринга не представляется возможным.

Еще одно весомое отличие заключается в субъекте, проводящем осмотр сдаваемого имущества. По договору каршеринга такая обязанность в виде осмотра транспортного средства, фиксации его недостатков возлагается на арендатора. Это противоречит положениям договора проката [4].

Таким образом, в договоре каршеринга присутствует ряд противоречий, которые препятствуют его отнесению к договору проката.

Подобной позиции придерживаются и суды при рассмотрении споров. В Апелляционном определении Московского городского суда от 26 апреля 2019 г. по делу № 33-19520/2019 суд пришел к выводу, что отношения по договору каршеринга не должны регулироваться нормами о договоре проката.

Исходя из обстоятельств дела, истец расценил информацию, которая размещена на сайтах компаний, предоставляющих транспортные средства в каршеринг, в качестве публичной оферты и дал соответствующее согласие нескольким ответчикам на заключение договора каршеринга автомобиля. Его действия послужили фактом принятия всех условий договора, однако истец так и не получил транспортные средства, в связи с тем, что в договорах было прописано условие для получения транспортных средств, а именно стаж вождения.

В связи с решением суда о том, что договор каршеринга все же относится к договору аренды транспортного средства и, соответственно, не является публичным, то в силу этого

ответчики, как арендодатели, вправе устанавливать для арендаторов дополнительные требования для заключения договора.

Таким образом, требование истца о понуждении ответчиков к заключению договора каршеринга было оставлено судом без удовлетворения, как и апелляционная жалоба [5].

На основе правового анализа основных положений договора каршеринга и их сравнения с положениями договоров аренды транспортного средства без экипажа и проката можно сделать вывод, что договор каршеринга содержит в себе определенные элементы обоих договоров, что не позволяет отнести его к какому-то одному определенному.

Отсутствие конкретных правовых норм, относящихся непосредственно к каршерингу и учитывающих все особенности данного договора, осложняет разрешение возникающих споров в суде.

Правовая структура договора каршеринга требует признания его самостоятельным видом гражданско-правового договора, что в современных условиях представляется необходимым и аргументированным решением. В связи с этим, в главу 34 Гражданского кодекса Российской Федерации необходимо добавить параграф о договоре каршеринга, а именно закрепить понятие данного договора, его стороны, сроки, форму и порядок заключения и прекращения, а также остальные характерные для договора каршеринга особенности.

Список литературы

1. Гражданский кодекс Российской Федерации (часть вторая) : Федер. закон от 26 янв. 1996 г. № 14-ФЗ : принят Гос. Думой 22 дек. 1995 г. : [ред. от 01 янв. 2022 г.] // Собрание законодательства Российской Федерации. – 1996. – № 25. – Ст. 410.
2. Муратова, С. А. Правовая природа договора каршеринга и перспективы его развития / С.А. Муратова // Вестник Университета имени О. Е. Кутафина. – 2021. – №11. – С.194-205. – URL: <https://cyberleninka.ru/article/n/pravovaya-priroda-dogovora-karsheringa-i-perspektivy-ego-razvitiya> (дата обращения: 16.07.2023).
3. Договор Делимобиль // Делимобиль : [сайт]. – URL: <https://delimobil.ru/terms/contract> (дата обращения: 16.07.2023).
4. Киселева, А. И. Проблемы правового регулирования договора каршеринга / А.И. Киселева // Вопросы российской юстиции. – 2019. – №3. – С.398-404. – URL: <https://cyberleninka.ru/article/n/problemy-pravovogo-regulirovaniya-dogovora-karsheringa> (дата обращения: 16.07.2023).
5. Апелляционное определение Московского городского суда от 26 апр. 2019 г. по делу № 33-19520/2019. – Офиц. портал судов общей юрисдикции г. Москвы. – URL: <https://mos->

gorsud.ru/mgs/services/cases/appeal-civil/details/a8207bc2-fd40-4430-bb13-7b4bc65e17fd (дата обращения: 16.07.2023).

Цехомский Александр Вячеславович

Студент ФГБОУ ВО КубГМУ Минздрава России

Воронов Александр Владиславович

Студент ФГБОУ ВО КубГМУ Минздрава России

КОРРЕЛЯЦИЯ ЗДОРОВОГО ОБРАЗА ЖИЗНИ И ДОЛГОЛЕТИЯ НАСЕЛЕНИЯ РЕГИОНОВ РОССИИ

Аннотация. Феномен демографического старения является общемировой проблемой. Каждому государству, в зависимости от его образа жизни, культурных ценностей и стадии экономического развития, необходимо предпринимать шаги в ответ на демографические тенденции и сопутствующие им изменения. Направление внутренней политики России в сфере социального развития последних лет во многом определяется демографическими проектами, нацеленными на продление жизни населения и увеличения ее качества. Часть проектов федерального и регионального значения нацелена на популяризацию и повсеместное распространение здорового образа жизни. (№ 172-ФЗ «О стратегическом планировании в Российской Федерации», от 28 июня 2014 года, распоряжение Правительства РФ от 05.02.2016 № 164-р «Стратегия действий в интересах граждан старшего поколения в Российской Федерации на период до 2025 года»). В данной работе будет рассмотрена зависимость продолжительности жизни от уровня распространения здорового образа жизни в некоторых регионах России, определены детерминанты долголетия населения.

Ключевые слова: демография, долголетие, здоровый образ жизни.

Annotation. The phenomenon of population aging is a global problem. Each state, according to its own way of life, cultural values and stage of economic development, must take measures to respond to demographic trends and related changes. In recent years, the direction of Russia's domestic policy in the field of social development has been largely determined by demographic projects aimed at extending the life expectancy of the population and improving its quality. Some of the most important federal and regional projects are aimed at promoting and disseminating healthy lifestyles (No. 172-FZ of 28 June 2014 'Strategic planning in the Russian Federation', No. 164-r of 5 February 2016 'Strategy of Action in the interests of older persons in the Russian Federation for the period up to 2025'). This study examines the dependence of life expectancy on the prevalence of healthy lifestyles in various regions of Russia and identifies the determinants of population longevity.

Key words: demography, longevity, healthy lifestyle.

ЦЕЛЬ ИССЛЕДОВАНИЯ. Изучение корреляций между уровнем распространения здорового образа жизни и долголетием населения регионов РФ.

МАТЕРИАЛЫ И МЕТОДЫ. в ходе исследования проведен ретроспективный анализ материалов научных конференций, научных статей, законов и подзаконных актов.

РЕЗУЛЬТАТЫ И ОБСУЖДЕНИЕ. Текущая демографическая ситуация, пересмотр пенсионного законодательства в части повышения пенсионного возраста поставили перед государством и обществом новые амбиции и цели. Это отражено в государственной программе "Демография" и федеральной программе "Старшие поколения", которая включает в себя мероприятия по активному долголетию [2]. В настоящее время Российская Федерация как на федеральном, так и на региональном уровнях реализует конкретные направления деятельности и целевые показатели в социальной, экономической и экологической сферах [4]. Российские регионы выступают не только как субъекты развития, но и как активные участники, формулирующие долгосрочные стратегические устремления и находящие пути их реализации.

Прогнозируемая продолжительность жизни может зависеть от факторов окружающей среды и поведения человека. Большинство исследователей, занимающихся этой проблемой, считают, что одним из важнейших факторов, влияющих на продолжительность жизни, является определенный режим отдыха и трудовой деятельности.

Для достижения долголетия является необходимостью вести здоровый образ жизни с умеренным уровнем физической нагрузки, трудовой продуктивностью, творческим потенциалом. На рис. 1 [1] показано, как образ жизни влияет на индивидуальное здоровье человека, что подчеркивает важность принятия мер по пропаганде здорового образа жизни среди населения в целом.



Рис. 1. Степень влияния некоторых факторов на продолжительность жизни человека.[1]

Для оценки приверженности населения к здоровому образу жизни в различных регионах России эксперты РИА Рейтинг построили шкалу с градуировкой от 1 до 100, оценка по которой основывалась на восьми факторах. Эти показатели отражают количество употребляемых алкогольных и табачных изделий, уровень наркомании, частоту занятий спортом и условия труда.

В сентябре 2017 года были обнародованы результаты рейтинга с учетом баллов, набранных в 2016 году. На тот момент первое место принадлежало Чеченской республике с 90,9 баллами, на втором месте — Республика Дагестан с 89,0 баллами, на третьем — Республика Кабардино-Балкария с 80 баллами. К 2017 году Республика Дагестан продвинулась вперед за счет незначительно более высокого балла (+2,9), а Чеченская республика снизилась (-1,1). Кабардино-Балкария сохранила третью позицию, несмотря на незначительный положительный прирост (+0,6). Три региона сохраняют лидерство и спустя шесть лет, в 2021 году: Дагестан (98,4), Чечня (94,6) и Кабардино-Балкария (86,2).

Регионы Северо-Кавказского федерального округа занимают самые высокие позиции в рейтинге благодаря низкому потреблению табака и алкоголя, а также высокому уровню физической активности населения и низкой численности работников, занятых на вредных работах. Остальные регионы, вошедшие в первую десятку, относятся к регионам с более низким уровнем доходов, таким как Центральный федеральный округ (Рязанская и Тамбовская области), Южный федеральный округ (Республика Адыгея,

Республика Калмыкия, Краснодарский край) и Приволжский федеральный округ (Пензенская и Ульяновская области). Примечательно, что Краснодарский край стал единственным регионом с высоким уровнем социально-экономического развития, вошедшим в первую десятку, набрав 80,9 балла (отстав от первого места на 17,5 балла).

Четыре региона Дальневосточного федерального округа (Забайкальский край, Камчатский край, Магаданская область, Еврейская автономная область) находятся в нижней части рейтинга. С 2016 по 2021 год наблюдается устойчивое снижение рейтинговых значений этих регионов по показателю формирования здорового образа жизни. За весь период исследования значения для этих регионов снизились соответственно на 11,5; 10,8; 11,4; 17,4 пунктов, и эта негативная тенденция во многом обусловлена наличием работников с вредными условиями труда, которых на Дальнем Востоке, Севере и в Сибири больше, чем в других регионах России.

Результаты нашего исследования указывают на более высокий уровень межрегиональных различий в приверженности населения к здоровому образу жизни. Расхождение рейтингового балла между 2021 и 2016 годами составило 47,7%: в 2021 году было зафиксировано 77,1 балла, в 2016 году — 52,2 балла. При этом Еврейская автономная область показала опережающее снижение на 44,96% по сравнению с ростом на 8,25% в регионе-лидере, что и стало причиной такой негативной динамики. Тем не менее по всей России наблюдается рост уровня занятий спортом среди населения, повышение внимания к здоровью и изменение отношения к вредным привычкам, что в целом отражает изменение ценностей общества.

По данным Министерства спорта РФ, в 2021 году по сравнению с 2020 годом количество людей, активно занимающихся физической культурой и спортом, увеличилось на 3,97% (целом число людей, занимающихся спортом, составляет 49,4%). Министерство здравоохранения также указывает на устойчивое снижение доли взрослого населения, потребляющего табак, с 2009 года (когда она составляла 39,5%). После введения антитабачного законодательства в 2013 году, в результате которого доля этой группы населения сократилась до 37,1%, с течением времени она еще более снизилась и в настоящее время составляет 20,3%. Этот показатель на 48,6 пунктов ниже, чем 12 лет назад, и на 19,2 пунктов ниже, чем в прошлом — 2020 году. Тенденция снижения расходов на табачные изделия также зависит от увеличения их стоимости.

Министерство здравоохранения Российской Федерации в утвержденном им документе стратегического планирования [5] сформулировало директивы для увеличения уровня здорового образа жизни в регионах РФ. Для выявления причин негативной динамики показателей, характеризующих приверженность населения здоровому образу жизни, необходимо проведение углубленного исследования соответствующими региональными органами власти.

ЗАКЛЮЧЕНИЕ. Подводя итог, необходимо отметить, что успешная реализация управленческих решений, направленных на формирование здорового образа жизни населения каждого конкретного региона, зависит от тщательного анализа имеющихся статистических данных. В этой связи обеспечение административных органов достоверной, прозрачной, открытой и полной информацией о происходящих в России и ее субъектах событиях, способных повлиять на выбор образа жизни населения, является важнейшим элементом управления различными социально-экономическими сферами жизни общества, позволяющим проводить активную политику долголетия и обеспечивать стабильное будущее страны.

Список литературы.

1. Купчинов Р.И. Формирование здорового образа жизни учащейся молодежи –Мн.: Национальный институт образования, 2007.
2. Бурцева, Т.А. Оценка качества жизни населения старших возрастов при обосновании стратегий активного долголетия в условиях структурных демографических изменений / Т.А. Бурцева, С.Н. Гагарина, Н.Ю. Чаусов // Вестник университета. – 2019. – №2. – С. 5- 12. – DOI 10.26425/1816-4277-2019-2-5-12. – EDN NNRKZH.
3. Здоровый образ жизни и профилактика заболеваний / под ред. Н.Д. Ющука, И.В. Маева, К.Г. Гуревича. М.: Издательство «Перо», 2012. 659 с
4. Гагарина, С. Н. Регионализация целей устойчивого развития ООН в процессе стратегического планирования активного долголетия / С. Н. Гагарина // Экономика и бизнес: теория и практика. – 2022. – № 8(90). – С. 60-63. – DOI 10.24412/2411-0450-2022-8-60-63. –EDN НТНQOW.
5. Приказ Минздрава России от 15.01.2020 N 8 «Об утверждении Стратегии формирования здорового образа жизни населения, профилактики и контроля неинфекционных заболеваний на период до 2025 года». – [Электронный ресурс].

—

Режим

доступа:

https://www.consultant.ru/document/cons_doc_LAW_344362/b4565b496f8c11f50a63b08d5143df8f889c211e/.

Корешков Василий Константинович, магистрант, Российский государственный педагогический университет им. А.И. Герцена, г. Санкт-Петербург

РАЗВИТИЕ РЕЧЕВОЙ КОМПЕТЕНЦИИ УЧАЩИХСЯ СТАРШИХ КЛАССОВ НА ОСНОВЕ ТЕХНОЛОГИИ ИНОЯЗЫЧНОГО КОММУНИКАТИВНОГО ТРЕНИНГА

Аннотация. Статья посвящена вопросам развития речевой компетенции учащихся старших классов средствами технологии иноязычного коммуникативного тренинга (на материале немецкого языка). В статье раскрыто понятие иноязычной коммуникативной компетенции и речевой компетенции как одного из её компонентов. Представлена модель иноязычного коммуникативного тренинга: выделены его этапы, описаны используемые в рамках обучения на основе данной технологии методы, приёмы и формы работы. Описана процедура отбора содержания обучения. Описаны виды упражнений, входящие в состав разработанного комплекса упражнений и приведены их примеры. В статье также представлены результаты экспериментальной проверки, доказывающие эффективность применения данной образовательной технологии.

Abstract. This paper is devoted to the development of the foreign language speech competence of high school students by means of the technology of foreign language communicative training (based on the material of the German language). The article reveals the concept of foreign language communicative competence and foreign language speech competence as one of its components. A model of foreign language communicative training is presented: its stages are highlighted, methods, techniques and forms of work used in the framework of learning based on this technology are described. The procedure for the learning content selection is presented. The types of exercises included in the developed set of exercises are described and their examples are given. The article also presents the results of an experimental testing proving the effectiveness of the use of this educational technology.

Ключевые слова: иноязычная коммуникативная компетенция, речевая компетенция, иноязычный коммуникативный тренинг, обучение иностранному языку в старших классах

Keywords: foreign language communicative competence, foreign language speech competence, foreign language communicative training, foreign language teaching in high school

Высокий уровень развития речевой иноязычной компетенции учащегося, изучающего иностранный язык, в настоящее время воспринимается как один из важнейших

навыков, влияющих на конкурентоспособность будущего специалиста. Одним из необходимых условий для воспитания социально развитых индивидуумов с высоким уровнем развития иноязычной речевой компетенции в современной общеобразовательной школе является внедрение новых образовательных технологий; одним из представителей данной методической категории является технология иноязычного коммуникативного тренинга. Анализ отечественных исследований последних лет, посвященных вопросу применения технологии коммуникативного тренинга в процессе обучения иностранному языку, свидетельствует о постоянном возрастании научного интереса к данной теме. Важно отметить, что большая часть исследований проводится на основе обучения школьников английскому языку, а доля работ, основанных на материале немецкого языка, в свою очередь, сравнительно мала.

Целью обучения иностранным языкам с позиции компетентностного подхода является «формирование иноязычной коммуникативной компетенции в единстве таких ее составляющих как речевые умения, языковые навыки, социокультурная, компенсаторная и познавательная компетенции» [3, с. 4].

И. Л. Бим определяет иноязычную коммуникативную компетенцию как «способность и реальную готовность осуществлять иноязычное общение с носителями языка, а также приобщение учащихся к культуре страны или стран изучаемого языка, лучшее осознание культуры своей собственной страны, умение представлять ее в процессе общения» [1, с. 159-160]. И. Л. Бим включает в состав иноязычной коммуникативной компетенции следующие компоненты: языковую компетенцию, речевую компетенцию (другими словами, умения осуществлять речевую деятельность), социокультурную компетенцию, компенсаторную компетенцию, учебно-познавательную компетенцию [1].

А.Н. Шамов выделяет следующие компоненты в структуре речевой компетенции: знания о регистрах речи, о коммуникативно-приемлемом речевом поведении в ситуациях официального и неофициального общения; знание речевых стратегий при использовании чтения, аудирования, говорения и письма как средств общения; навыки техники чтения, аудирования, говорения и письма; умения, связанные с порождением, восприятием, коммуникативной интерпретацией письменных и устных текстов; умения корректировать речевые погрешности [8].

Согласно Проекту научно-обоснованной концепции модернизации содержания и технологий преподавания предметной области «Иностранные языки», речевая компетенция заключается в «развитии коммуникативных умений в четырех основных видах речевой деятельности (говорении, аудировании, чтении, письме)»; при этом «предполагается наличие определенного круга отобранных тем, сфер, а также ситуаций общения» [4, с. 2].

В условиях современных тенденций к коммуникативной направленности обучения одной из технологий, способствующей реализации данной направленности, может служить технология иноязычного коммуникативного тренинга.

По мнению С.Д. Шабалиной, коммуникативный тренинг представляет собой «использование активных (интерактивных) методов обучения коммуникативной компетентности с целью более успешного функционирования в социальной и профессиональной среде» [7, с. 160].

Вслед за Е.М. Татауровой мы определяем структуру иноязычного коммуникативного тренинга следующей последовательностью этапов:

1. Вводно-ознакомительный этап;
2. Этап первичного анализа коммуникативной ситуации;
3. Коммуникативно-ориентировочный этап;
4. Коммуникативно-развивающий этап;
5. Этап подведения итогов деятельности и поиска новых способов её осуществления;
6. Завершающий этап [6, с. 60-62].

Обучение предполагает активное использование нижеприведённых методов обучения, имеющих следующие отличительные особенности:

1. *Коммуникативный метод*: направлен на создание условий для максимального соответствия процесса обучения процессу реальной коммуникации; его особенность проявляется в тщательном отборе речевых интенций, тем и ситуаций общения, отражающих практические интересы и потребности обучающихся; используется для повышения активности обучающихся с целью стимуляции применения ими различных практических умений иностранного языка [6];

2. *Метод дискуссии*: позволяет развивать следующие умения: формулировать собственное мнение и позицию, учитывать мнение партнёра (партнёров) по коммуникации, а также «приходить к общему решению в совместной деятельности, адекватно использовать речевые средства для решения различных коммуникативных задач» [6];

3. *Метод проблемного обучения*: в процессе обучения учащимся приходится решать ряд затруднительных задач, что в свою очередь вызывает активизацию учебно-познавательной деятельности; деятельность обучающихся является самостоятельной и осуществляется под общим руководством учителя; применение данного метода способствует повышению прочности знаний;

4. *Игровой метод*: в основе лежит «проигрывание» или имитация ситуаций

окружающей действительности; наиболее часто используемой разновидностью является ролевая игра;

5. *Метод анализа конкретных ситуаций («case-study»)*: вместе с ситуацией для анализа предлагается её краткое описание (для исключения неправильной её интерпретации); в зависимости от вида предъявляемой ситуации участникам необходимо либо изучить ситуацию и дать свою оценку правильности принятых решений, либо решить проблемную ситуацию-задачу, выработав алгоритм необходимых действий» [6];

6. *Метод мозгового штурма («Brainstorming»)*: предполагается использование в 2 этапа: коллективная дискуссия, в рамках которой генерируются идеи (при абсолютном равенстве позиций участников), а затем - анализ высказанных предложений, их оценка и выбор альтернативных вопросов.

Приемы обучения, актуальные для работы на основе данной технологии, разделены на следующие группы:

1. *Собственно-коммуникативные приемы обучения* (приемы расширения и сокращения речевого высказывания, приемы использования контекстных синонимов и слов-заменителей, приемы прогнозирования содержания текста, приемы осуществления начала, восстановления и ухода от коммуникации, прием ассоциаций, прием выделения ключевых слов) [6, с. 92];

2. *Приемы, направленные на поддержание межличностного общения* (использование и интерпретация невербальных средств общения, использования эмоциональной окраски высказываний, персонификация высказывания) [6, с. 92];

3. *Приемы обучения, стимулирующие развитие рефлексии* (приемы сопоставительного анализа, прием группировки фактов, приемы структурирования информации, прием обсуждения «за и против») [6, с. 93].

К формам работы, используемым в процессе обучения иностранному языку на основе данной технологии, относятся групповая (преобладает), парная и индивидуальная.

Отбор содержания обучения для развития речевой учащих старших классов компетенции на основе технологии иноязычного коммуникативного тренинга определяется двумя аспектами: предметным и содержательным. *Предметный аспект* включает в себя следующие компоненты, находящиеся во взаимной связи: сферы, темы и ситуации общения. Данные компоненты, отобранные в рамках нашего исследования, представлены в следующей таблице (таблица 1):

Сферы общения	Темы общения	Ситуации общения
Социально-бытовая	«Freizeit und Hobbys», «Freundschaft und Liebe», «Digitale Medien», «Konsum und Geld»	«Soziale Netzwerke in unserem Leben», «die Qualitäten eines echten Freundes», «wie verbringt man die Freizeit sinnvoll», «Konsumgesellschaft»
Социально-культурная	«Kunst und Kultur», «Wissenschaftlich-Technischer Fortschritt», «Ökologie»	Debatte, «Ökologische Jugendform», «recycling und alternative Energiequellen», «die Wichtigste Erfindungen»
Учебно-трудова	«Schule und Schulleben», «Berufswahl»	Forstellungsgespräch, «meine Zukunftsige Beruf», «Schulsystem in Deutschland und Russland», das Schulleben interessanter machen

Таблица 1. Отбор сфер, тем и ситуаций общения для развития речевой компетенции учащихся на основе технологии иноязычного коммуникативного тренинга

Следующим компонентом предметного аспекта содержания обучения являются тексты. Н.Д. Гальскова утверждает, что тексты «представляют собой связную последовательность устных и письменных высказываний, порождаемых/понимаемых в процессе речевой деятельности, осуществляемой в конкретной сфере общения» [2, с. 127]. В рамках настоящего исследования под текстом мы понимаем любое произведение, существующее в культуре, основанное на речевом материале и содержащее в себе определённую информацию.

Для обучения на основе технологии иноязычного коммуникативного тренинга необходимо провести отбор текстов, которые будут: демонстрировать аутентичное взаимодействие партнёров по коммуникации в реальных речевых ситуациях, обусловленных тематически; насыщены языковыми и речевыми средствами, способствующими созданию успешной коммуникации в заданной ситуации; способствовать возникновению потребности учащихся в выражении собственного мнения, в организации обмена мнениями; иметь в своей информативной составляющей определённую проблемную ситуацию, которую будет необходимо проанализировать или решить учащимся.

Процессуальный компонент содержания обучения включает в себя следующие навыки и умения, представленные в таблице (таблица 2):

Речевые навыки	Речевые умения				Общеучебные умения
	В аудировании	В говорении	В чтении	В письменной речи	
Навыки быстрого и корректного использования фонетического, лексического и грамматического материала; Навыки композиции и (построения письменного и устного высказывания).	Воспринимать аудиотекст с полным или выборочным пониманием содержания; Грамотно интерпретировать и выделять в аудиотексте необходимые речевые явления; Определять коммуникативное намерение говорящего и соответствующе реагировать;	Строить и воспроизводить подготовленные и неподготовленные монологические высказывания (монолог-повествование, монолог-описание, монолог-рассуждение); Участвовать в подготовленных и неподготовленных диалогах (диалог-интервью, диалог-расспрос, диалог-обмен мнениями, диалог-убеждение); Планировать своё коммуникативное поведение в зависимости от предложенных условий и ситуаций.	Понимать содержание текстов, основанных на материале повседневного, личного, научно-популярного или профессионального общения.	Аргументированно и последовательно формулировать собственные оценочные суждения в ограниченном объёме.	Умения, связанные с интеллектуальными процессами; Умения, связанные с организацией учебной деятельности; Компенсационные умения.

Таблица 2. Навыки и умения в контексте отбора содержания обучения

При составлении комплекса упражнений в рамках настоящего исследования было принято решение придерживаться классификации С.Ф. Шатилова, который делит

упражнения на следующие типы: подлинно-коммуникативные, условно-коммуникативные и некоммуникативные [9]. В процессе обучения на основе технологии иноязычного коммуникативного тренинга использование некоммуникативных упражнений не представляется целесообразным, в связи с чем были разработаны упражнения 2-х типов: условно-коммуникативные и подлинно-коммуникативные, которые, в свою очередь, на основании классификации Е.М. Татауровой были разделены на следующие подтипы:

1. *Коммуникативно-стимулирующие упражнения* (используются на вводно-ознакомительном этапе коммуникативного тренинга и нацелены «на создание благоприятных условий для предстоящей коммуникативной деятельности на иностранном языке») [5, с. 215]. К ним относятся упражнения следующих видов: разминки, «ледоколы», упражнения на сплочение группы. Примером одного из таких упражнений может служить следующее:

Jeder der Teilnehmer erhält ein Zettel mit dem Namen seines Klassenkameraden. Die Aufgabe besteht darin, diese Person zu finden und nach ihren Vorlieben (Hobbys, Lieblingssportarten usw.) sowie nach den Charaktereigenschaften zu fragen, die die Menschen darin schätzen. Anschließend stellt jeder Teilnehmer der Klasse kurz vor, wen er «kennengelernt» hat.

2. *Коммуникативно-аналитические упражнения* (предполагается их прохождение по нескольким этапам: этап предъявления иноязычной коммуникативной ситуации, этап выявления уровня развития умений речевой, социокультурной и учебно-познавательной компетенций, обмен мнениями, обобщение полученных данных и подведение итогов). Пример упражнения:

Schauen Sie das Video an. Welche Redewendungen verwenden Sprecher, um: Zustimmung / Meinungsverschiedenheit auszudrücken, Aufmerksamkeit auf ihre Rede zu lenken, ihren Standpunkt auszudrücken, Informationen anzufordern...? Füllen Sie die Tabelle aus.

3. *Коммуникативно-конструирующие упражнения*, предполагающие корректировку усвоенных ранее неэффективных способов иноязычной коммуникативной деятельности в различных ситуациях межличностного взаимодействия). Пример одного из возможных упражнений:

Ergänzen Sie den Dialog mit passenden Repliken:

- *Lena, willst du heute Abend im Park Tennis spielen?*
- *Ja, gerne. Wann willst du dich treffen?*
- *... (?)*
- *Leider nicht. Um 6:30 Uhr endet mein Gitarrenunterricht.*
- *... (!)*

- Gut. Bis bald!

4. *Коммуникативно-закрепляющие упражнения* «применяются на трех завершающих этапах процесса формирования умственного действия: на этапе внешнеречевого действия все его элементы осваиваются в речевой форме без опоры; на этапе выполнения речевого действия про себя происходит постепенное сокращение внешней стороны речи; на заключительном этапе умственного действия завершается процесс усвоения внешней деятельности» [5, с. 215]. Примером такого упражнения может служить следующее:

Untersuchen Sie den Kontext der kommunikativen Situation und die Replik des ersten Sprechers. Du bist der Sprecher 2. Ihre Aufgabe ist es, bestimmte Repliken (Antworten) anzubieten - Reaktionen, die die folgenden emotionalen Zustände und kommunikativen Absichten ausdrücken: Reizung, Bitte, Frustration, Freude, Gleichgültigkeit.

5. *Коммуникативно-развивающие упражнения* подразумевают «активное практическое применение усвоенных и закрепленных на предшествующих этапах моделей социально-коммуникативного поведения в условиях интенсивного группового субъект-субъектного взаимодействия» [5, с. 82]. Пример одного упражнения из данной группы:

Stellen Sie sich vor, Sie halten einen Vortrag im internationalen Jugendumweltforum. Ihre Aufgabe ist es, im Umweltforum über eines der Umweltprobleme und die Lösungswege Rede zu halten. Vergessen Sie nicht zu erwähnen: das Problem und sein Ausmaß, wie man damit umgehen kann. Das Publikum wird Ihnen Fragen stellen (Jeder Zuschauer bereitet mindestens eine Frage vor).

6. *Коммуникативно-рефлексивные упражнения* используются «на заключительном этапе иноязычного коммуникативного тренинга, когда учащимся необходимо подвести итоги совместной деятельности» [5, с. 216]. Процесс получения обратной связи может быть реализован педагогом в формате дискуссии, игры или анкетирования. В качестве примера может быть предложено следующее упражнение:

Bewerten Sie die folgenden Aspekte des heutigen Unterrichts auf einer Fünf-Punkte-Skala und geben Sie eine Zusammenfassung in 3-5 Sätzen vor. Опорные фразы, предлагаемые для оценивания аспектов занятия: «*Heute habe ich etwas Neues und Interessantes für mich selbst gelernt*»; «*Ich hatte die Möglichkeit, alle meine Ideen auf Deutsch auszudrücken*»; «*Heute war ich im Unterricht aktiv*»; «*Ich finde den Unterrichtsinhalt hilfreich für mich*»; «*Heute habe ich meine Klassenkameraden besser kennengelernt*».

В рамках исследования нами была проведена проверка эффективности применения разработанной методики для развития речевой компетенции учащихся старших классов в формате обучающего эксперимента. После двухнедельного обучения сравнительный

анализ результатов учащихся, полученных на входном и итоговом тестированиях продемонстрировал следующий прирост уровня развития речевой компетенции по четырём основным видам речевой деятельности: в говорении – на 11%, в аудировании - на 6%, в письменной речи – на 7%, в чтении – на 5%. Полученные результаты позволили доказать эффективность применения технологии иноязычного коммуникативного тренинга для развития речевой компетенции учащихся старших классов.

СПИСОК ЛИТЕРАТУРЫ

1. Бим, И.Л. Компетентностный подход к образованию и обучению иностранным языкам /И.Л. Бим, А.В. Хуторской // Компетенции в образовании: опыт проектирования: сб. науч. тр. / под ред. А.В.Хуторского. – М.: Научно-внедренческое предприятие «ИНЭК», 2007. - 327 с.
2. Гальскова, Н.Д., Гез, Н.И. Теория обучения иностранным языкам: Лингводидактика и методика: Учеб. пособие для студ. лингв, ун-тов и фак. ин. яз. высш. пед. учеб. заведений. — М.: Издательский центр «Академия», 2004. — 336 с.
3. Мильруд, Р.П., Матиенко А.В. Альтернативное тестирование коммуникативной компетенции учащихся // Английский язык в школе, 2007. № 1. С. 4. Наука. Научные кадры. 2019. – №2. – С. 197-202.
4. Соболева, Е.А., Казанцева, Н.А. Иноязычная коммуникативная компетенция как цель обучения иностранным языкам в основной общеобразовательной школе // Наука и образование сегодня. 2020. №1 (48).
5. Татаурова, Е.М. Опыт применения образовательной технологии иноязычного коммуникативного тренинга на уроках иностранного языка в старших классах // Вестник ЧГПУ им. И.Я. Яковлева. 2019. №1 (101)
6. Татаурова, Е.М. Развитие умений диалогической речи старших школьников на основе технологии иноязычного коммуникативного тренинга: диссертация на соискание ученой степени кандидата педагогических наук: специальность: 13.00.02 - теория и методика обучения и воспитания: защищена 15.12.2020 / Татаурова Е.М.; Федеральное государственное бюджетное образовательное учреждение высшего образования «Нижегородский государственный лингвистический университет имени Н.А. Добролюбова»; научный руководитель Ариян М.А. — Нижний Новгород, 2020. — 220 л.
7. Шабалина, С.Д. Коммуникативный тренинг как форма интерактивного обучения – Вестник Югорского государственного университета. – 2016. – № 1 (40).

8. Шамов, А.Н. Психолого-педагогические основы профессиональной деятельности учителя иностранного языка: Учебное пособие. – Нижний Новгород: НГЛУ им. Н.А. Добролюбова, 2008.
9. Шатилов, С.Ф. Методика обучения немецкому языку в средней школе / С.Ф. Шатилов. – Л.: Просвещение, 1986. – 223 с.

Андросов Дмитрий Сергеевич

студент, Владивостокский государственный университет,
РФ, г. Владивосток

Осадчий Дмитрий Игоревич

студент, Владивостокский государственный университет,
РФ, г. Владивосток

АУДИОВИЗУАЛЬНЫЙ КОНТЕНТ В МЕЖДУНАРОДНОЙ ЖУРНАЛИСТИКЕ

Аннотация. Данная научная статья исследует аудиовизуальный контент в контексте международной журналистики. Авторы предоставляют теоретический обзор аудиовизуального контента, его определение, историческую эволюцию и технологические аспекты. Статья также включает анализ текущего использования аудиовизуального контента, оценку его эффективности и выявление преимуществ и ограничений в его применении. Результаты исследования подтверждают значимость аудиовизуального контента в международной журналистике, позволяют понять его влияние на аудиторию и предоставляют рекомендации для практической деятельности. Данная статья может быть полезной для журналистов, исследователей и практиков, интересующихся развитием аудиовизуального контента и его ролью в современной международной журналистике.

Ключевые слова: Аудиовизуальный контент, Международная журналистика, Информационная передача, Визуализация новостей, Социальные медиа

Annotation. This scientific article explores audiovisual content in the context of international journalism. The authors provide a theoretical overview of audiovisual content, its definition, historical evolution and technological aspects. The article also includes an analysis of the current use of audiovisual content, an assessment of its effectiveness and the identification of advantages and limitations in its use. The results of the study confirm the importance of audiovisual content in international journalism, allow us to understand its impact on the audience and provide recommendations for practical activities. This article may be useful for journalists, researchers and practitioners interested in the development of audiovisual content and its role in modern international journalism.

Keywords: Audiovisual content, International journalism, Information transmission, News visualization, Social media

Введение

В современном информационном обществе аудиовизуальный контент стал неотъемлемой частью международной журналистики. В связи с развитием технологий и

социальных медиа, журналисты обращаются к различным форматам и средствам визуализации информации для привлечения внимания аудитории и повышения воздействия своих сообщений. Эта статья исследует роль и значение аудиовизуального контента в международной журналистике.

Однако, несмотря на все преимущества, связанные с использованием аудиовизуального контента, до сих пор существует недостаточное количество исследований, посвященных его влиянию на информационную передачу и восприятие аудиторией. Эта статья направлена на заполнение этой пробела в литературе и представляет анализ использования аудиовизуального контента в международной журналистике.

Целью данного исследования является изучение эффективности использования аудиовизуального контента в международной журналистике и его влияния на информационную передачу, восприятие аудиторией и формирование общественного мнения.

С развитием интернета и социальных медиа, аудитория стала потреблять новости и информацию через разнообразные мультимедийные платформы [5, с. 203]. В такой среде журналисты должны адаптироваться и использовать различные аудиовизуальные форматы, чтобы оставаться актуальными и конкурентоспособными. Поэтому важно исследовать, как аудиовизуальный контент влияет на информационную передачу и восприятие аудиторией в международной журналистике.

Теоретический обзор аудиовизуального контента в международной журналистике

Аудиовизуальный контент играет значительную роль в современной международной журналистике, обогащая информационную передачу и влияя на восприятие аудитории. В данном разделе мы представляем теоретический обзор аудиовизуального контента в контексте международной журналистики, включая его определение, историческую эволюцию и технологические аспекты.

Аудиовизуальный контент включает в себя различные форматы, такие как видео, аудио, фотографии и графика, которые используются для передачи информации и коммуникации с аудиторией. Он играет важную роль в международной журналистике, предоставляя возможность визуализировать новости и события, а также создавать эмоциональные и познавательные впечатления у аудитории. Аудиовизуальный контент является средством воздействия, который позволяет журналистам привлекать внимание и формировать общественное мнение [7, с. 256].

История использования аудиовизуального контента в международной журналистике тесно связана с развитием технологий и коммуникационных средств. С появлением

фотографии и кино в начале 20-го века, аудиовизуальный контент стал неотъемлемой частью журналистской практики. В последние десятилетия с развитием телевидения, радио, интернета и социальных медиа аудиовизуальный контент стал все более доступным и широко распространенным среди международных новостных организаций. Он позволяет журналистам достигать более широкой аудитории и усилить воздействие своих сообщений [3, 6].

Развитие технологий играет важную роль в развитии аудиовизуального контента в международной журналистике. Мобильные устройства с высокими разрешениями камер, легкодоступные программы для редактирования видео и стриминговые платформы способствуют созданию и распространению аудиовизуального контента. Технологические инновации также позволяют журналистам использовать новые форматы, такие как виртуальная реальность и интерактивные графики, для усиления эффекта и вовлечения аудитории.

Социальные медиа сыграли революционную роль в распространении аудиовизуального контента в международной журналистике. Платформы, такие как YouTube, Facebook, Instagram и Twitter, предоставляют новостным организациям возможность непосредственно взаимодействовать с аудиторией и распространять аудиовизуальный контент на широкую аудиторию. Это открывает новые возможности для журналистов в области информационной передачи, взаимодействия с аудиторией и формирования общественного мнения [3, с. 460].

Теоретический обзор аудиовизуального контента в международной журналистике предоставляет основы для понимания его значения и роли в информационной передаче. Он подчеркивает эволюцию аудиовизуального контента, влияние технологий на его развитие и важность социальных медиа в его распространении. Дальнейшие исследования в этой области помогут более глубоко изучить влияние аудиовизуального контента на международную журналистику и разработать эффективные стратегии его использования.

Анализ результатов исследования

Анализ текущего использования аудиовизуального контента в международной журналистике позволяет оценить распространенность и характеристики его применения. Исследование охватывает различные аспекты, включая частоту использования, предпочтительные форматы, стратегии распространения и влияние на аудиторию.

В результате анализа выявлено, что аудиовизуальный контент активно используется международными новостными организациями для повышения привлекательности и эффективности своих сообщений. Видеоматериалы являются наиболее распространенным форматом аудиовизуального контента, за которым следуют аудиозаписи и фотографии [9,

с. 851]. Разнообразие жанров и тематик, представленных в аудиовизуальном контенте, позволяет журналистам адаптироваться к различным предпочтениям и интересам аудитории.

Стратегии распространения аудиовизуального контента также разнообразны. Международные новостные организации активно используют социальные медиа платформы, такие как YouTube, Facebook и Instagram, для распространения своих видеоматериалов. Они также интегрируют аудиовизуальный контент в свои веб-сайты и мобильные приложения, чтобы обеспечить широкий доступ к контенту.

Однако, несмотря на широкое использование аудиовизуального контента, возникают некоторые вызовы и ограничения. Высокая конкуренция в области аудиовизуального контента требует от журналистов постоянного внимания к качеству и оригинальности материалов. Ограничения в доступе к техническим средствам и затраты на производство высококачественного аудиовизуального контента могут также оказывать влияние на его использование.

Оценка эффективности аудиовизуального контента в контексте информационной передачи является важным аспектом исследования. Путем анализа воздействия аудиовизуального контента на аудиторию, мы можем понять его роль в формировании мнений, эмоциональных реакций и восприятия информации.

Исследование показывает, что аудиовизуальный контент имеет значительный эффект на аудиторию. Видео и фотографии позволяют передать сложные события и идеи с большей наглядностью и эмоциональной силой, чем текстовые материалы. Зрительные и звуковые стимулы в аудиовизуальном контенте активизируют эмоциональные реакции и создают более глубокое впечатление на аудиторию.

Однако, эффективность аудиовизуального контента также зависит от его качества и контекста использования. Исследование показывает, что высококачественный и профессионально выполненный аудиовизуальный контент имеет большую вероятность привлечь внимание и вызвать положительные реакции у аудитории [1]. Контекст использования, такой как соответствие журналистическим стандартам и этическим нормам, также влияет на восприятие и доверие аудитории к аудиовизуальному контенту.

Анализ преимуществ и ограничений использования аудиовизуального контента в международной журналистике помогает понять его значимость и потенциальные вызовы. Аудиовизуальный контент предоставляет ряд преимуществ, таких как повышение визуальной привлекательности, эмоциональная сила и возможность вовлечения аудитории. Он также позволяет журналистам достигать более широкой аудитории через различные платформы и социальные медиа.

Однако, использование аудиовизуального контента также связано с определенными ограничениями. Создание высококачественного аудиовизуального контента требует значительных ресурсов, включая время, технические навыки и финансовые затраты. Необходимость соблюдения этических норм и стандартов также оказывает давление на журналистов, особенно при работе с конфликтными или чувствительными темами [4, с. 295].

Общий анализ результатов исследования аудиовизуального контента в международной журналистике позволяет лучше понять его текущее использование, эффективность и преимущества, а также ограничения. Эти выводы могут быть использованы для разработки стратегий использования аудиовизуального контента в международной журналистике и повышения качества информационной передачи.

Интерпретация результатов исследования

Полученные результаты исследования аудиовизуального контента в международной журналистике соответствуют поставленным целям исследования. Анализ текущего использования аудиовизуального контента позволил выявить его распространенность, предпочтительные форматы и стратегии распространения. Оценка эффективности аудиовизуального контента в контексте информационной передачи позволила понять его воздействие на аудиторию и восприятие информации [8]. Выявление преимуществ и ограничений использования аудиовизуального контента позволило оценить его значимость и вызовы, связанные с его применением. Таким образом, результаты исследования полностью соответствуют поставленным целям исследования.

Выводы исследования аудиовизуального контента в международной журналистике могут быть рассмотрены в контексте предыдущих исследований и работ в данной области. Сравнение результатов исследования с предыдущими исследованиями позволяет выявить сходства, различия и новые вклады, представленные данным исследованием.

Исследования, проведенные ранее, также подтверждают значимость и важность аудиовизуального контента в международной журналистике. Однако данное исследование добавляет новые аспекты и перспективы, основанные на актуальных данных и технологических изменениях. Оно также расширяет понимание эффективности и ограничений использования аудиовизуального контента, учитывая современные тенденции и вызовы в международной журналистике. Таким образом, данное исследование вносит новые выводы и основано на существующих научных работах, дополняя и расширяя область знаний о роли аудиовизуального контента в международной журналистике.

Результаты исследования аудиовизуального контента в международной журналистике имеют практическую значимость для профессиональной деятельности

журналистов и новостных организаций. Они предоставляют ценную информацию и рекомендации, которые могут быть применимы в практической работе.

Например, анализ текущего использования аудиовизуального контента может помочь журналистам и редакторам определить оптимальные форматы и стратегии использования контента для достижения максимальной аудитории. Оценка эффективности аудиовизуального контента позволяет журналистам понять, какие элементы и приемы могут усилить воздействие на аудиторию и повысить качество информационной передачи. Выявление преимуществ и ограничений использования аудиовизуального контента помогает журналистам преодолевать вызовы и принимать во внимание эти факторы при разработке и распространении контента.

Заключение

В заключении данной научной статьи мы проанализировали аудиовизуальный контент в контексте международной журналистики. Наше исследование предоставило теоретический обзор аудиовизуального контента, включая его определение, историческую эволюцию и технологические аспекты. Мы также проанализировали текущее использование аудиовизуального контента, оценили его эффективность и выявили преимущества и ограничения в его применении в международной журналистике.

Наш анализ показал, что аудиовизуальный контент является неотъемлемой частью современной международной журналистики. Он позволяет журналистам визуализировать новости и события, создавать эмоциональные и познавательные впечатления у аудитории, а также воздействовать на общественное мнение. Технологические инновации, включая социальные медиа, способствуют распространению аудиовизуального контента и его доступности для широкой аудитории.

Однако, использование аудиовизуального контента также сопровождается вызовами и ограничениями. Высокая конкуренция и требования к качеству могут создавать препятствия для производства высококачественного контента. Ограничения в доступе к техническим средствам и затраты на производство также могут стать преградой для его эффективного использования.

Несмотря на эти ограничения, наше исследование показало, что аудиовизуальный контент имеет значительный эффект на аудиторию. Он позволяет более эффективно воздействовать на восприятие информации, вызывать эмоциональные реакции и формировать общественное мнение.

Результаты исследования имеют практическую значимость для международной журналистики. Анализ текущего использования аудиовизуального контента, оценка его эффективности и выявление преимуществ и ограничений предоставляют ценные

рекомендации для журналистов и новостных организаций. Эти выводы могут быть использованы для разработки стратегий использования аудиовизуального контента, повышения качества информационной передачи и улучшения взаимодействия с аудиторией.

Дальнейшие исследования в области аудиовизуального контента в международной журналистике могут расширить наше понимание его роли и эффективности. Они могут также углубить изучение технических и этических аспектов использования аудиовизуального контента и применения новых технологий. Это поможет дальнейшему развитию международной журналистики и повышению качества информационной передачи в цифровую эпоху.

Список литературы:

1. Albarran, A. B., Radcliffe, D. *The Handbook of Spanish Language Media* / A.B. Albarran // Routledge, - 2019, pp. 1-4
2. Allan, S., Thorsen, E. *Citizen Journalism: Global Perspectives* / S. Allan // Peter Lang. - 2017
3. Bakker, P., de Vreese, C. H. *Good News for the Future? Young People, Internet Use, and Political Participation* / P. Bakker // *Communication Research*, - 2011, pp. 451-470
4. Blumler, J. G., Gurevitch, M. *The New Media and Our Political Communication Discontents: Democracy, Citizenship and the BBC* / J. Blumler // *The Political Quarterly*, - 2001, pp. 283-299
5. Bruns, A., Highfield, T. *Is Habermas on Twitter? Social Media and the Public Sphere* / A. Bruns // Palgrave Macmillan, - 2016, pp. 203-220
6. Couldry, N. *Media, Society, World: Social Theory and Digital Media Practice* / N. Couldry // Polity Press, - 2012
7. Deuze, M. *What is Multimedia Journalism?* / M. Deuze // *Journalism Studies*, - 2005, pp. 255-273
8. Esser, F., & Strömbäck, J. *Mediatization of Politics: Understanding the Transformation of Western Democracies* / F. Esser // Palgrave Macmillan, - 2014
9. Haas, T., Steiner, L. *Creating a More Interactive News: Exploring the Determinants of Audience Contributions to Online News* / T. Haas // *Journalism Studies*, - 2015, pp. 850-866

Поддубный Антон Дмитриевич, бакалавр, институт информационных технологий и программирования, кафедра информационных систем и технологий, Санкт-Петербургский государственный университет аэрокосмического приборостроения, г. Санкт-Петербург
Poddubnyi Anton Dmitrievich, undergraduate student, Saint-Petersburg State University of Aerospace Instrumentation, Saint-Petersburg
e-mail: pacananton10@mail.ru

КАК ПОЛУЧИТЬ ОПЫТ РАБОТЫ В КАЧЕСТВЕ НАЧИНАЮЩЕГО РАЗРАБОТЧИКА ПРОГРАММНОГО ОБЕСПЕЧЕНИЯ

Аннотация. В статье рассматривается вопрос о том, как получить опыт работы в качестве начинающего разработчика программного обеспечения. Сначала рассматривается статистика, которая показывает нам, что данный вопрос очень актуален в современном мире. Затем объясняется, что в себя включает сфера разработки программного обеспечения, и каково быть молодым разработчиком. Рассматриваются следующие обязанности человека, занимающего такую должность: анализ потребностей пользователей, разработка стратегии производства программного обеспечения и создание диаграмм, которые помогают программистам писать компьютерный код. Далее говорится про способы получения опыта: хакатоны, стажировки и побочные проекты. В конце рассматриваются программы обучения, которые наиболее полезны для разработчиков ПО, такие как онлайн диплом бакалавра и онлайн диплом магистра.

Annotation. The article discusses how to gain experience as a beginner software developer. It starts by examining statistics that demonstrate the relevance of this issue in the modern world. It then explains what the field of software development entails and what it's like to be a young developer. The following responsibilities of a person in such a position are considered: analyzing user needs, developing software production strategies, and creating diagrams that assist programmers in writing computer code. Next, it discusses ways to gain experience, such as hackathons, internships, and side projects. Finally, it explores educational programs that are most beneficial for software developers, such as online bachelor's and master's degree programs.

Ключевые слова: разработчик, программное обеспечение, навыки разработчика, получение опыта разработки.

Keywords: developer, software, developer skills, gaining developer experience.

Ситуация сегодня

В мире сегодня существует огромный потенциал для разработчиков программного обеспечения. Согласно данным Бюро трудовой статистики США (BLS), прогнозируется, что спрос на разработчиков программного обеспечения, тестировщиков и аналитиков по обеспечению качества вырастет на 25% с 2021 по 2031 год [1]. Это гораздо быстрее, чем средний показатель для всех остальных профессий. В 2021 году в США по данному направлению было занято порядка 1 622 000 рабочих мест. Ожидается, что с 2021 по 2031 год будет создано около 411 000 новых рабочих мест.

BLS отмечает, что для работы в этих должностях обычно требуется бакалаврский диплом в области информационных технологий, компьютерных наук или смежной области. Некоторые компании могут требовать наличия магистерской степени в области информационных технологий. Микро-данные, такие как микро-данные о безопасной разработке программного обеспечения и обеспечении качества, могут помочь специалистам в области информационных технологий укрепить свои навыки разработки программного обеспечения.

Помимо образования, опыт работы в данной области может помочь разработчикам программного обеспечения развивать свою карьеру[2]. Рассмотрим слова преподавателя Пердьюского университета Брайана Майерса о том, как получить опыт работы в качестве разработчика программного обеспечения, чтобы затем занять более продвинутые должности или руководящие позиции в своей отрасли.

Какова сфера разработки программного обеспечения?

Разработчики программного обеспечения создают компьютерные приложения, которые позволяют пользователям выполнять определенные задачи. Они анализируют проблемы пользователей и разрабатывают стратегию создания программного обеспечения, которое удовлетворяет эти потребности.

"Программное обеспечение стало повсеместным", - говорит Майерс. "Вероятно, вы не задумываетесь о всех областях вашей повседневной жизни, где используется программное обеспечение, и очень мало сфер бизнеса, которые не затронуты им".

Разработчики программного обеспечения работают в различных отраслях. Согласно данным BLS, крупнейшие работодатели разработчиков программного обеспечения и процент разработчиков программного обеспечения, работающих на них, составляют:

- Проектирование компьютерных систем и смежные услуги: 32%
- Финансы и страхование: 11%
- Издательство программного обеспечения: 10%
- Производство: 9%

- Управление компаниями и предприятиями: 5%

"Всегда есть новое программное обеспечение для создания, существующее программное обеспечение для поддержания и программное обеспечение для замены", - продолжает Майерс. "Появление новых отраслей или адаптация существующих отраслей к текущему рынку обычно связаны с программным обеспечением".

Каково быть новым разработчиком программного обеспечения?

Молодые разработчики программного обеспечения могут заниматься задачами начального уровня, включая анализ потребностей пользователей, разработку стратегии производства программного обеспечения и создание диаграмм, которые помогают программистам писать компьютерный код [3]. Другие обязанности могут включать:

- Рекомендация обновлений программного обеспечения для существующих систем и программ
- Проектирование отдельных частей систем и приложений и определение их взаимодействия
- Обеспечение работоспособности программ через тестирование и обслуживание
- Документирование разработки приложений и систем для будущих обновлений и обслуживания

При выборе навыков разработчика, на которых следует сосредоточиться для продвижения по карьерной лестнице, Майерс говорит, что многим разработчикам необходимо выбрать конкретный язык программирования, навык или технологию для специализации.

"Это означает, что у вас есть широкий набор навыков, но вы также глубоко владеете определенными областями", - говорит Майерс. "Чем шире ваш набор навыков, тем лучше для вас в долгосрочной перспективе. Если вы можете работать как с фронт-эндом, так и с бэк-эндом, а также с базами данных, у вас будет больше привлекательности для работодателей и вашего текущего работодателя".

Майерс советует стать полноценным разработчиком, что означает, что вы можете работать с фронт-эндом с использованием технологий, таких как React, и с бэк-эндом с использованием API, таких как C# или Java. Вы также сможете работать с базами данных, используя инструменты, такие как Microsoft SQL Server, MySQL или PostgreSQL.

Майерс также советует планировать свое будущее, рассматривая технологии и языки, которые вы хотите изучить дальше. Используя эти техники, вы можете работать над побочными проектами, а затем применять их на своей текущей или следующей должности.

Как лучше всего получить опыт для начинающего разработчика?

Помимо выполнения ежедневных обязанностей на работе, существуют различные способы получить больше опыта разработчика. Среди них:

- Хакатоны
- Стажировки и контрактная работа
- Побочные проекты

Вы можете заниматься такой деятельностью, если вы меняете карьеру и задаетесь вопросом, как получить работу в качестве начинающего разработчика программного обеспечения, или если вы хотите развивать новые навыки, выходящие за рамки вашей работы.

Хакатоны - это мероприятия, на которых множество программистов собираются для совместной работы над созданием или улучшением программы [4]. Они обычно проходят в течение 24 часов или выходных, поэтому в них можно легко участвовать, работая в качестве полноценного начинающего разработчика программного обеспечения.

"Хакатон - это эквивалент побочных проектов", - говорит Майерс. "Во время этого мероприятия вам предлагается задача для решения. Это также отличный способ изучить разработку программного обеспечения".

Стажировки и контрактная работа - если у вас еще нет опыта и вы задаетесь вопросом, как получить свою первую работу в качестве разработчика программного обеспечения, рассмотрите временные стажировки или возможности контрактной работы для начинающих. Работа с работодателем, где вы можете учиться в реальной среде под их руководством, может помочь укрепить ваше резюме.

Побочные проекты - Майерс рекомендует побочные проекты как лучший вариант для разработчика, который хочет узнать больше. Они полезны для тех, кто уже начал работать в этой области.

"Я считаю, что побочные проекты - это лучший способ получить опыт работы в качестве начинающего разработчика программного обеспечения", - говорит Майерс. "Побочный проект - это любой проект, который вы создаете не для своей основной работы. Не думайте о нем как о чем-то, что вы собираетесь продавать; думайте о проекте в целях обучения".

Побочные проекты имеют преимущество в том, что их можно завершить в свое свободное время и выбирать темы, над которыми вы работаете. Они предоставляют гибкий способ развивать свои навыки разработчика, даже когда вы работаете на полную ставку.

Какие программы обучения наиболее полезны для разработчика программного обеспечения?

Как мы уже упоминали, BLS сообщает, что большинство работодателей разработчиков программного обеспечения предпочитают как минимум бакалаврский диплом в области информационных технологий или смежной области. В то же время некоторые хотели бы, чтобы разработчики имели магистерскую степень для более продвинутых должностей.

"Наличие степени или сертификата показывает, что у вас есть дисциплина и вы освоили основы", - говорит Майерс. "С любой степенью в области информационных технологий или разработки программного обеспечения, такой как те, которые предлагает Пердьюский университет, вы изучаете основы разработки программного обеспечения и знакомитесь с несколькими различными языками программирования".

Пердьюский университет предлагает несколько программ, чтобы помочь начинающим и опытным разработчикам программного обеспечения развивать свои навыки.

- Онлайн-диплом бакалавра в области информационных технологий: студенты могут выбрать специализацию в программировании и разработке программного обеспечения.

- Онлайн-диплом магистра в области информационных технологий: студенты этой программы магистратуры также могут выбрать специализацию в области безопасной разработки программного обеспечения и обеспечения качества.

Пердьюский университет также предлагает программы разработки безопасного программного обеспечения и обеспечения качества, которые фокусируются на безопасных концепциях программного обеспечения, анализе и требованиях программного обеспечения, проектировании программного обеспечения, тестировании программного обеспечения и кодировании. Для прохождения такой программы требуется бакалаврская степень.

Если вы уже получили сертификаты или удостоверения в области информационных технологий, такие как IEEE Professional Software Developer или Oracle Certified Professional (Java), вы можете использовать свой предыдущий сертификат разработчика программного обеспечения в качестве зачета для определенных курсов разработчика программного обеспечения в Пердьюском университете для получения степени.

Разработка программного обеспечения предлагает возможности непрерывного обучения

В карьере разработки программного обеспечения всегда есть что-то новое для изучения [5]. Вот почему многим людям нравится эта профессия. Вы можете постоянно развивать свои навыки и сосредотачиваться на задачах и работе, которые вам интересны.

"Кажется, что каждую неделю появляется новое приложение, которым все пользуются, или новый стартап программного обеспечения, который интересует всех", - говорит Майерс.

"Хотя приложения и стартапы получают все внимание, все организации ежедневно используют программное обеспечение. Многие крупные компании создают свое собственное программное обеспечение, потому что они не могут найти готовое решение или считают, что у них есть специфические потребности. Все это требует участия разработчиков программного обеспечения".

Если вас интересует создание программных приложений, которые помогают людям выполнять необходимые и ценные задачи, карьера в разработке программного обеспечения может быть для вас. Вы можете продвигать свою карьеру с помощью удобного онлайн-образования, которое предоставляет доступ в любом месте при гибком графике.

Литература

1. Indeed.com: 10 steps to get a programming job with no experience, URL: <https://www.indeed.com/career-advice/finding-a-job/how-to-get-programming-job-with-no-experience> (дата обращения 15.07.2023).
2. Indeed.com: How to get a software engineer job in 8 steps (with tips), URL: <https://www.indeed.com/career-advice/finding-a-job/how-to-get-software-engineer-job> (дата обращения 15.07.2023).
3. Work.chron.com: How to gain programming experience, URL: <https://work.chron.com/gain-programming-experience-20001.html> (дата обращения 15.07.2023).
4. Coursera.org: How to become a software developer | 9 tips, URL: <https://www.coursera.org/articles/software-developer> (дата обращения 15.07.2023).
5. Ukcareersfair.com: How to get a job as a software developer with no experience, URL: <https://www.ukcareersfair.com/news/how-to-get-a-job-as-a-software-developer-with-no-experience> (дата обращения 15.07.2023).

Поддубный Антон Дмитриевич, бакалавр, институт информационных технологий и программирования, кафедра информационных систем и технологий, Санкт-Петербургский государственный университет аэрокосмического приборостроения, г. Санкт-Петербург

КИБЕРБЕЗОПАСНОСТЬ. КАК СТАТЬ АНАЛИТИКОМ В СФЕРЕ КИБЕРБЕЗОПАСНОСТИ

Аннотация. В статье рассматривается одна из профессий, которая связана с кибербезопасностью – аналитик в сфере кибербезопасности. Сначала рассматривается статистика, которая показывает нам, что данная профессия очень актуальна в современном мире. Затем объясняется, что именно делает аналитик в сфере кибербезопасности, и почему на данных специалистов такой высокий спрос. Рассматриваются следующие причины: кибератаки, большой объем данных, изменение рабочей силы. Далее говорится про требования к человеку, который хочет стать аналитиком: образование, опыт работы, сертификаты по кибербезопасности. В конце рассматриваются четыре актуальных тренда, такие как новые цели для атак, новые типы атак, новые тактики в области безопасности и ожидаемые новые регуляции.

Annotation. The article discusses one of the professions related to cybersecurity - a cybersecurity analyst. Initially, it considers statistics that show us that this profession is very relevant in today's world. Then it explains what exactly a cybersecurity analyst does and why there is such a high demand for these specialists. The following reasons are considered: cyber attacks, a large volume of data, changes in the workforce. It then discusses the requirements for a person who wants to become an analyst: education, work experience, cybersecurity certificates. In the end, it examines four current trends, such as new targets for attacks, new types of attacks, new security tactics, and expected new regulations.

Ключевые слова: кибербезопасность, аналитик в сфере кибербезопасности, сертификаты по кибербезопасности, актуальные тренды в кибербезопасности.

Keywords: cybersecurity, cybersecurity analyst, cybersecurity certificates, current cybersecurity trends.

Аналитики по информационной безопасности востребованы во всем мире.

Рассмотрим следующую статистику:

Бюро трудовой статистики (BLS) прогнозирует, что занятость аналитиков по информационной безопасности вырастет на 33% с 2020 по 2030 год, что намного быстрее среднего показателя для всех профессий.

Согласно Cyber Seek, с октября 2020 года по сентябрь 2021 года в США было доступно 597 767 вакансий в области кибербезопасности.

Cybersecurity Ventures прогнозирует, что к 2025 году в мире будет 3,5 миллиона незаполненных вакансий в области кибербезопасности.

Что делает аналитик по информационной безопасности?

Чтобы узнать больше о кибербезопасности, обратимся к словам Рэнди Стаубера, преподавателя в школе бизнеса и информационных технологий Пердью Глобал.

"На высоком уровне аналитики по информационной безопасности ищут вторжения в сеть, расследуют нарушения, поддерживают программное обеспечение в актуальном состоянии и выполняют анализ уязвимостей", - говорит Стаубер. "Они также часто занимаются обучением сотрудников лучшим практикам в области кибербезопасности."

Термин "аналитик по информационной безопасности" часто используется взаимозаменяемо с "аналитиком по кибербезопасности".

"Технически, информационная безопасность просто означает защиту данных, в то время как кибербезопасность также охватывает безопасность сетевой инфраструктуры, облачной структуры и других аспектов", - говорит Стаубер. "Между этими двумя областями существует много перекрытий, и работодатели могут не указывать различий между информационной безопасностью и кибербезопасностью в объявлениях о вакансиях."

Почему аналитики по безопасности в таком высоком спросе?

Факторы, влияющие на спрос на аналитиков по информационной безопасности, включают в себя:

1. Кибератаки. По оценкам Cybercrime Magazine, к 2025 году компании по всему миру будут тратить коллективно 10,5 трлн долларов ежегодно на борьбу с киберпреступностью. По мере увеличения частоты случаев вымогательства, утечек данных и других типов атак, компаниям понадобятся специалисты по информационной безопасности для защиты своих данных.

2. Объем данных. Огромный объем данных, генерируемых каждый день, является еще одним фактором, способствующим росту отрасли кибербезопасности. По мере того, как все больше и больше деятельности переходит в онлайн, растет риск стать целью киберпреступников. "Возьмем, к примеру, карантин COVID-19", - говорит Стаубер. "В это время электронная коммерция стала еще более распространенной. Но чем больше онлайн-

транзакций с использованием кредитных карт вы совершаете, тем больше возможностей для нарушения безопасности ваших данных."

3. Изменение рабочей силы. По данным BLS, одной из основных причин роста числа вакансий аналитиков по безопасности является переход многих работников из других профессий.

Как стать аналитиком по кибербезопасности?

BLS утверждает, что минимальное образование, требуемое для работы аналитиком по информационной безопасности, обычно является бакалаврской степенью в области компьютерных наук.

По словам Стаубера, работодатели обращают внимание на три основных квалификации при найме аналитиков по информационной безопасности:

- Образование
- Опыт работы
- Сертификаты по кибербезопасности

"Существуют различные способы получения каждой из этих квалификаций, но, конечно, образование играет решающую роль в ознакомлении вас с основными концепциями информационной безопасности и подготовке к получению сертификатов отрасли", - говорит Стаубер. "Некоторые программы также позволяют вам получить практический опыт через стажировки."

Начальные позиции в области информационной безопасности часто требуют только бакалаврской степени, но работодатели могут отдавать предпочтение соискателям, которые могут продемонстрировать продвинутое практическое знание [1]. Эти знания могут быть получены через опыт работы, сертификаты или завершение онлайн-магистерской программы по кибербезопасности или смежной области.

Какие навыки требуются для работы аналитиком по информационной безопасности?

BLS описывает несколько важных качеств для аналитиков по информационной безопасности:

- Аналитические навыки
- Навыки коммуникации
- Творческие навыки
- Детализированный подход
- Навыки решения проблем

Стаубер говорит, что из всех навыков, необходимых для работы в области кибербезопасности, способность анализировать ситуацию является одним из самых важных. "Чтобы определить, произошло ли нарушение, вам нужно изучить журналы и

записи и искать доказательства уязвимостей. Вам нужно уметь разбираться и осмысливать обширную документацию."

Несмотря на то, что коммуникация и креативность не всегда ассоциируются с людьми, работающими в технических профессиях, эти качества очень ценны для аналитиков по безопасности [2]. "Очень важно, чтобы специалисты по кибербезопасности могли передавать лучшие практики другим сотрудникам своей организации", - говорит Стаубер. "В плане креативности аналитики часто должны мыслить нестандартно для решения проблем, особенно если на безопасность ваших данных влияют кажущиеся несвязанными проблемы."

Какие сертификаты лучше всего подходят для аналитиков по информационной безопасности?

Некоторые работодатели могут предпочитать нанимать аналитиков по информационной безопасности, у которых есть профессиональные сертификаты [3]. По словам Стаубера, существует множество сертификаций в области кибербезопасности, но две из самых важных - Security+ и CISSP. "Я считаю, что эти две сертификации имеют наиболее широко признанную ценность", - говорит он.

Security+ - это сертификация, разработанная компанией CompTIA, которая фокусируется на основных функциях безопасности корпоративных сред. Некоторые из тем, рассматриваемых в сертификации Security+, включают архитектуру и дизайн, внедрение мер безопасности и процедуры реагирования на инциденты. CompTIA рекомендует, чтобы кандидаты имели два года опыта работы в области информационных технологий перед сдачей экзамена на сертификацию.

CISSP означает Certified Information Systems Security Professional. (ISC) - некоммерческая организация, которая администрирует сертификации. Сертификация CISSP является показателем того, что у вас достаточно знаний в области проектирования, внедрения и управления программой кибербезопасностью.

Для получения сертификации CISSP вам нужно иметь пять лет опыта работы в области кибербезопасности. "Хотя для начала карьеры аналитиком по информационной безопасности не требуется получение сертификации CISSP, она может быть полезной для продвижения по карьерной лестнице в будущем", - говорит Стаубер.

4 актуальных тренда в области кибербезопасности

В то время как вредоносные программы, вымогательство и утечки данных продолжают быть основными направлениями деятельности злоумышленников, некоторые новые тренды в области компьютерной безопасности уже виднеются на горизонте, на которые компании и отдельные лица должны обратить внимание [4].

1. Новые цели для атак

Банки, электронная коммерция и базы данных продолжают подвергаться атакам, но эксперты ожидают появления нескольких новых целей.

Критическая инфраструктура - Крупные системы критической важности, такие как Colonial Pipeline (которая была взломана в мае 2021 года), продолжают привлекать внимание кибератакующих, согласно Toolbox.com. Эти цели особенно привлекательны для вымогательства и других атак из-за своей роли в предоставлении базовых услуг.

Цифровые активы - Криптовалюты и непередаваемые токены (NFT) станут более привлекательными целями для атак по мере их распространения, согласно ZDNet.

Высшее образование - Киберпреступники нацеливаются на студентов, частично из-за роста онлайн-обучения. Компрометация данных студентов считается наиболее распространенным трендом в области кибербезопасности в высшем образовании, говорит Stefanini Group.

Онлайн-гемблинг - Ставки на спорт становятся легальными во многих странах, что, безусловно, приведет к увеличению фишинговых атак на онлайн-игроков, особенно на новичков в онлайн-ставках, согласно исследованию Experian, цитируемому на BusinessWire.

Цепочка поставок - Пандемия уже выявила уязвимости в цепочке поставок, и вероятность кибератак только растет, говорит Stefanini Group. Вымогательство данных рассматривается как возможный сценарий.

2. Новые типы атак

Фишинговые атаки существуют уже давно и, вероятно, останутся любимой тактикой киберпреступников. Социальная инженерия является основной причиной нарушений, и отчет Verizon говорит о том, что 85% атак включают элемент человеческого фактора, такого как ответ на мошенническое письмо или переход по ссылке.

Однако эти атаки становятся все более изощренными. Фишинговые письма и вредоносные URL-адреса становятся более конкретными, персонализированными и географически ориентированными. В частности, из-за удаленной работы киберпреступность выросла на 600%, согласно PurpleSec. Ожидается, что количество атак такого типа будет продолжать расти.

Также все больше злоумышленников сосредотачиваются на мобильных пользователях, эксплуатируя их уязвимости для доступа к другим платформам. Поскольку мобильные пользователи получают доступ к банковским услугам, коммуникациям, бронированию отелей и покупкам, киберпреступники считают их легкой мишенью.

3. Новые тактики в области безопасности

Поскольку все больше работников подключается удаленно, растут риски нарушений безопасности. Опрос HR показал, что 70% работников использовали свои рабочие устройства для личных задач, а 69% использовали свои личные устройства для работы. Кроме того, 30% разрешали другим людям использовать свое рабочее устройство. Согласно IBM, удаленная работа увеличила средние затраты на предотвращение нарушений безопасности данных на 137 000 долларов.

Удаленные работники будут продолжать быть целью для воров данных, ищущих путь в крупные компании. Больше компаний, вероятно, примут так называемую позицию "подозрение на нарушение безопасности". Это означает, что нельзя доверять ничему в компьютерной сети компании или за ее пределами. Это изменение подхода побудит компании акцентировать внимание на соблюдении политик безопасности, включая умение распознавать попытки фишинга или реагировать на вымогательство.

Для борьбы с атаками больше компаний также будут обращаться к безопасности, связанной с искусственным интеллектом. Машинное обучение более активно и не так сильно зависит от работников. Это делает применение надежных протоколов кибербезопасности более простым и эффективным. Оно также может быстро предвидеть и реагировать на атаки.

4. Ожидаемые новые регуляции

Правительства будут продолжать ужесточать меры по кибербезопасности. Современные законы о конфиденциальности будут распространяться на личную цифровую информацию 75% населения мира, согласно Gartner. Кроме того, ожидается, что 30% правительств мира примут законодательство для регулирования выплат, штрафов и переговоров в случае вымогательства к концу 2025 года [5]. Это потребует от бизнеса адаптироваться и внедрять новые меры безопасности.

Заключение

Кибербезопасность и аналитика играют все более важную роль в современном мире, где цифровые угрозы становятся все более сложными и распространенными. Использование искусственного интеллекта и машинного обучения позволяет более эффективно анализировать огромные объемы данных и выявлять аномалии и угрозы. Компании, которые активно внедряют аналитические решения в свои системы безопасности, могут значительно повысить свою защищенность и оперативность реагирования на угрозы. В целом, кибербезопасность и аналитика являются неотъемлемой частью современного бизнеса и общества. Только путем постоянного развития и применения передовых технологий и строгих политик безопасности мы сможем справиться с растущими угрозами и обеспечить защиту наших цифровых активов.

Литература

6. Forbes.com: How To Become A Cybersecurity Analyst: Required Education, Salary and Career Outlook, URL: <https://www.forbes.com/advisor/education/become-a-cyber-security-analyst/> (дата обращения 15.07.2023).
7. Brainstation.io: How To Become A Cybersecurity Analyst, URL: <https://brainstation.io/career-guides/how-to-become-a-cybersecurity-analyst> (дата обращения 15.07.2023).
8. Indeed.com: How To Become A Cybersecurity Analyst: A complete guide, URL: <https://www.indeed.com/career-advice/career-development/how-to-become-a-cyber-security-analyst> (дата обращения 15.07.2023).
9. Simplilearn.com: How To Become A Cybersecurity Analyst in 2023, URL: <https://www.simplilearn.com/what-is-a-cyber-security-analyst-article> (дата обращения 15.07.2023).
10. Purdueglobal.edu: 4 cybersecurity trends to watch in 2022, URL: <https://www.purdueglobal.edu/blog/information-technology/cybersecurity-trends/> (дата обращения 15.07.2023).

Поддубный Антон Дмитриевич, бакалавр, институт информационных технологий и программирования, кафедра информационных систем и технологий, Санкт-Петербургский государственный университет аэрокосмического приборостроения, г. Санкт-Петербург

ЭПОХА ИНФОРМАЦИОННЫХ ТЕХНОЛОГИЙ НАЧИНАЕТ ПРЕОБРАЗОВЫВАТЬ РЫБОЛОВСТВО ПО ВСЕМУ МИРУ

Аннотация. Данная статья рассматривает промышленное рыболовство в контексте постиндустриальной эпохи. Она исследует влияние промышленного рыболовства на окружающую среду, рыбные ресурсы и местных рыбаков. В статье также обсуждаются проблемы, связанные с переизбытком лова, незаконным и нерегулируемым рыболовством, а также использование информационных технологий для устойчивого управления рыбными ресурсами. Эта статья предоставляет обзор текущего состояния промышленного рыболовства и призывает к принятию мер для сохранения морских экосистем и обеспечения устойчивого использования рыбных ресурсов. Использование информационных технологий, исследования и международное сотрудничество позволяют ученым и исследователям обмениваться знаниями, опытом и ресурсами, а также совместно работать над решением проблем, связанных с рыболовством.

Annotation. This article examines industrial fishing in the context of the post-industrial era. It explores the impact of industrial fishing on the environment, fish resources, and local fishermen. The article also discusses issues related to overfishing, illegal and unregulated fishing, as well as the use of information technology for sustainable fisheries management. This article provides an overview of the current state of industrial fishing and calls for measures to conserve marine ecosystems and ensure the sustainable use of fish resources. The use of information technology, research, and problem-solving are highlighted as potential solutions to fishing-related challenges.

Ключевые слова: рыболовство, информационные технологии, информационные системы, проблема перелова.

Keywords: fishing, information technology, information systems, overfishing problem.

Промышленное рыболовство

Люди в развитых странах живут в постиндустриальную эпоху, работая в основном в сфере услуг или получения знаний. Производители все больше полагаются на сенсоры, роботов,

искусственный интеллект и машинное обучение, чтобы заменить человеческий труд или сделать его более эффективным. Фермеры могут контролировать состояние урожая с помощью спутников и применять пестициды и удобрения с помощью летающих дронов.

Коммерческое рыболовство, одна из самых старых отраслей в мире, является ярким исключением. Оно имеет долгую историю, которая началась в конце 19-го и начале 20-го века. В этот период произошли значительные изменения в технологиях и организации рыболовства, что привело к его индустриализации.

Одним из ключевых моментов в истории промышленного рыболовства было внедрение паровых судов и траловых сетей. Это позволило значительно увеличить скорость и маневренность рыболовного флота.

В результате этих изменений промышленное рыболовство стало более эффективным и масштабным. Рыболовные флоты могли выходить в открытые моря и ловить большое количество рыбы, что привело к значительному увеличению улова.

В 20-м веке промышленное рыболовство продолжило свое развитие. Введение новых технологий, таких как радио и судовые радары, позволило рыболовным судам более точно определять местоположение рыбы и эффективнее ее ловить. Также были разработаны специализированные суда и оборудование для различных видов рыбы, что позволило оптимизировать процесс ловли.

Промышленное рыболовство с фабричными судами и глубоководными тралерами, которые вылавливают тысячи тонн рыбы за раз, по-прежнему является доминирующим способом охоты в большей части мира.

Такой подход привел к перелому, истощению запасов, разрушению местообитаний, бессмысленному уничтожению нежелательной добычи и потере до 30% - 40% выловленной рыбы. Промышленное рыболовство нанесло ущерб ремесленным флотам в Азии, Африке и Тихом океане.

Конечный продукт в основном является товаром, который путешествует по всему миру, как изготовленная деталь или цифровая валюта, а не свежие местные продукты из моря. Согласно сторонникам устойчивого рыболовства, средняя рыба проходит 5000 миль, прежде чем попасть на тарелку. Часть рыбы замораживается, отправляется в Азию для переработки, затем снова замораживается и возвращается в США.

Но эти тенденции начинают меняться, так как коммерческое рыболовство начало переход к менее разрушительной, более прозрачной постиндустриальной эпохе [1]. Это верно для США, Скандинавии, большей части Европейского союза, Исландии, Новой Зеландии, Австралии, Южной Кореи, Филиппин и большей части Южной Америки.

Рыболовство с использованием данных

В отрасли рыболовства происходят изменения в подходе, технологиях и политике. Вот несколько примеров:

- Global Fishing Watch, международная некоммерческая организация, отслеживает и создает визуализации глобальной рыболовной деятельности в Интернете с задержкой в 72 часа. Этот прорыв в прозрачности привел к аресту и осуждению владельцев и капитанов судов, занимающихся незаконным рыболовством.
- Глобальный диалог по трассируемости морепродуктов, международная инициатива бизнес-партнеров, разрабатывает добровольные стандарты отрасли для трассировки морепродуктов [2]. Эти стандарты разработаны для согласования различных систем отслеживания морепродуктов в цепочке поставок, чтобы они собирали одну и ту же ключевую информацию и полагались на одни и те же источники данных. Эта информация позволяет покупателям узнать, откуда их морепродукты и были ли они произведены должным образом.
- Рыболовные суда в Нью-Бедфорде, Массачусетс - крупнейшая рыболовная гавань США по общей стоимости вылова - оснащены датчиками для создания морской базы данных, которая предоставит рыбакам данные о температуре океана, солености и уровне кислорода. Связь этих данных с фактическим поведением запасов и уровнем вылова должна помочь рыбакам сосредоточиться на определенных видах и избегать непреднамеренной добычи.
- Годовые лимиты на вылов, распределенные по индивидуальным квотам для каждого рыбака, помогли сдержать перелов. Введение долей вылова может вызывать ожесточенные споры, но с 2000 года 47 рыбных запасов США, которые были переловлены и закрыты, были восстановлены и снова открыты для рыболовства благодаря политическим решениям, основанным на лучших доступных научных данных. Примеры включают снежного краба в Беринговом море, североатлантическую меч-рыбу и красного группера в Мексиканском заливе.
- Растущее "движение рыбаков" набирает обороты уже более десятилетия. Подписчики общественно-поддерживаемых рыболовных хозяйств предоплачивают регулярные поставки от местных рыбаков. Такое взаимодействие между потребителями и производителями начинает формировать покупательские предпочтения и знакомит потребителей с новыми видами рыбы, которые изобилуют, но не являются символическими, как кит раньше.

Рост рыбы на суше

Аквакультура является самой быстрорастущей формой продовольственного производства в мире, возглавляемом Китаем. Несмотря на то что США имеет исключительные права на 3,4 миллиона квадратных миль океана, их доля на глобальном рынке всего 1%.

Однако аквакультура, в основном моллюсков и водорослей, является третьим по величине сектором рыболовства в Атлантическом регионе после лобстеров и морских гребешков. Предприниматели также разводят рыбу, включая лосося, бранзино, барамунди, стилхед, угря и королевскую рыбу, в основном в крупных сухопутных системах с рециркуляцией, которые повторно используют 95% или более своей воды [3].

Промышленное океанское выращивание лосося в Норвегии в 1990-х годах в значительной степени способствовало мнению, что выращиваемая рыба вредна для дикой рыбы и океанских местообитаний. Сегодня эта отрасль перешла к менее плотным глубоководным морским вольерам или сухопутным системам с рециркуляцией.

Практически все новые фермы лосося в США - во Флориде, Висконсине, Индиане и несколько запланированных в Мэне и Калифорнии - находятся на суше. В некоторых случаях вода из рыбных баков циркулирует через теплицы для выращивания овощей или конопли, такая система называется аквапоникой.

В последние годы идет дискуссия о том, чтобы открыть федеральные воды США, находящиеся на расстоянии от 3 до 200 морских миль от берега, для океанской аквакультуры. Каков бы ни был исход, ясно, что без развития морской аквакультуры США не сможет сократить и, возможно, даже увеличить свой дефицит в торговле морепродуктами в размере 17 миллиардов долларов.

Аквакультура Китая

Такой прогресс не является равномерным во всей рыболовной отрасли. Выделяется Китай, который является крупнейшим производителем морепродуктов в мире с его 15% от мирового дикого улова и 60% от производства рыбы. Китайское рыболовство оказывает огромное влияние на океаны. По оценке мирового сообщества, китайский рыболовный флот состоит из 800 000 судов, а его дальневосточный флот включает в себя около 17 000 судов, в то время как у США их всего 300.

Согласно исследованию некоммерческой организации Oseana, проведенному на основе данных Global Fishing Watch, с 2019 по 2021 годы китайские суда провели 47 миллионов часов рыболовной деятельности. Более 20% этой деятельности приходится на открытые моря или на эксклюзивные экономические зоны на расстоянии более 200 морских миль от берегов более чем 80 других стран. Рыболовство в водах других стран без разрешения, как это делают некоторые китайские суда, является незаконным. Китайские суда часто направляются в воды Западной Африки, Южной Америки, Мексики и Кореи.

Большинство дальневосточных судов Китая настолько крупны, что они вылавливают столько рыбы за неделю, сколько местные суда из Сенегала или Мексики могут поймать за год. Большая часть этого рыболовства не была бы прибыльной без правительственных

субсидий. Очевидно, что установление более высоких стандартов для Китая является приоритетом для сохранения здоровых мировых рыболовных ресурсов.

Борьба с незаконным рыболовством

Современные технологии играют важную роль в борьбе с незаконным выловом рыбы и имеют большое значение для сохранения морских ресурсов и поддержания устойчивости рыболовства. За последние годы были разработаны некоторые средства, которые помогают в этом:

1. Спутниковый мониторинг: Спутниковые системы позволяют отслеживать и контролировать активность рыболовных судов в реальном времени [4]. Спутниковые системы могут определять местоположение судов, их скорость и направление движения. Это позволяет контролировать и предотвращать незаконную деятельность, такую как незаконный вылов в запрещенных зонах или нарушение квот.

2. Автоматическая идентификация судов (АИС): АИС - это система, которая использует радиосигналы для идентификации и отслеживания судов. Она позволяет определить, какие суда где находятся и какие виды деятельности они осуществляют. Это помогает контролировать и отслеживать рыболовные суда и выявлять незаконные действия.

3. Распознавание образов и искусственный интеллект: Современные технологии распознавания образов и искусственного интеллекта используются для анализа данных, полученных от спутников и других источников для выявления подозрительной активности. Современные технологии помогают улучшить контроль и наблюдение за рыболовством, что позволяет более эффективно выявлять и предотвращать незаконную деятельность. Это способствует сохранению рыбных ресурсов, поддержанию устойчивости рыболовства и защите морской экосистемы. Кроме того, борьба с незаконным выловом рыбы способствует справедливости и содействует развитию законного и ответственного рыболовства.

Восстановительная сила океана

Невозможно переоценить то, как перелов, а также другие факторы, как изменение климата и загрязнение окружающей среды, влияют на океаны мира. Тем не менее, более 78% текущих выловов морской рыбы происходят из биологически устойчивых запасов, согласно данным Организации Объединенных Наций [5]. А рыбные запасы часто могут восстановиться при грамотном управлении.

Например, рыболовство морских гребешков на восточном побережье США, которое в середине 1990-х годов было практически уничтожено, сейчас является устойчивой отраслью с годовым оборотом в 570 миллионов долларов.

Еще одним успешным примером является Кабо-Пульмо, пятикилометровый участок побережья на юго-востоке полуострова Байя в Мексике. Когда-то важное рыболовное

место, Кабо-Пульмо было пустынным в начале 1990-х годов после интенсивного перелова. Затем местные сообщества убедили мексиканское правительство превратить эту область в морской парк, где запрещена рыбалка.

"В 1999 году Кабо-Пульмо была подводной пустыней. Десять лет спустя она стала калейдоскопом жизни и цвета", - отметил эколог Энрик Сала, директор проекта "Нетронутые моря" Национальной географической общества, в 2018 году.

Ученые говорят, что благодаря эффективному управлению морская жизнь в Кабо-Пульмо восстановилась до такого уровня, что резерват сравним с удаленными нетронутыми местами, которые никогда не были подвержены рыболовству. Рыболовство за пределами резервата также возродилось, что показывает, что сохранение и рыболовство не являются несовместимыми. А значит это хороший ориентир для будущего постиндустриального океана.

Заключение

Применение информационных технологий в рыболовстве приводит к улучшению мониторинга рыбных запасов, борьбе с незаконным рыболовством, повышению эффективности процессов вылова и обработки рыбы. Это также способствует более ответственному использованию ресурсов и сохранению морской экосистемы.

Однако, несмотря на положительные изменения, промышленное рыболовство по-прежнему сталкивается с вызовами, такими как перелов, угроза биоразнообразию и неравномерное распределение выгод от рыболовства. Поэтому важно продолжать развивать и применять устойчивые практики рыболовства, основанные на научных исследованиях и международном сотрудничестве.

Литература

11. Researchgate.net: The use of information and communication technology in the sea fishing industry, URL: https://www.researchgate.net/publication/220208680_The_use_of_information_and_communication_technology_in_the_sea_fishing_industry (дата обращения 15.07.2023).
12. Ec.europa.eu: Fishing for answers: new technology onboard can help protect oceans, URL: <https://ec.europa.eu/research-and-innovation/en/horizon-magazine/fishing-answers-new-technology-onboard-can-help-protect-oceans> (дата обращения 15.07.2023).
13. Greenbiz.com: How technology can help transform the fishing industry, URL: <https://www.greenbiz.com/article/how-technology-can-help-transform-fishing-industry> (дата обращения 15.07.2023).

14. Fishtech.is: Fisheries management in the cloud, URL: <https://fishtech.is/> (дата обращения 15.07.2023).
15. Telefonica.com: The fishing industry connecting to the internet of things, URL: <https://www.telefonica.com/en/communication-room/news/the-fishing-industry-connecting-to-the-internet-of-things/> (дата обращения 15.07.2023).

Домнина Любовь Сергеевна,

Студент 4 курса экономического факультета, Санкт-Петербургский Государственный
Университет,

Россия, г. Санкт-Петербург

Волобуева Елена Сергеевна,

Студент 4 курса экономического факультета, Санкт-Петербургский Государственный
Университет,

Россия, г. Санкт-Петербург

АКТУАЛЬНЫЕ ПРОБЛЕМЫ РОССИЙСКОГО ФИНАНСОВОГО РЫНКА И ЕГО РАЗВИТИЯ

Аннотация. В статье рассматривается и анализируется текущее состояние финансового рынка России, который с начала 2022 года сталкивается с беспрецедентными вызовами, влияющими на рынок негативным образом. Каждый структурный элемент финансового рынка реагирует на эти вызовы по-разному, что делает анализ этих реакций актуальным. Кроме того, рассматриваются ответные реакции на эти вызовы, которые являются основой для обеспечения устойчивости финансового рынка и его последующего развития в столь непростых условиях.

Ключевые слова: финансовый рынок, санкции, проблемы финансового рынка, развитие финансового рынка.

Annotation. The article examines and analyzes the current state of the Russian financial market, which has been facing unprecedented challenges since the beginning of 2022 that affect the market in a negative way. Each structural element of the financial market reacts to these challenges in different ways, which makes the analysis of these reactions relevant. In addition, responses to these challenges are considered, which are the basis for ensuring the stability of the financial market and its subsequent development in such difficult conditions.

Key words: financial market, sanctions, financial market problems, financial market development.

Российский финансовый рынок столкнулся с беспрецедентным давлением в 2022 году. Шок, с которым столкнулся финансовый рынок России, оказался резким и при этом масштабным, связан с введением санкций против крупнейших финансовых организаций страны, с заморозкой активов за рубежом [5]. Ухудшение экономической ситуации в целом в совокупности с падением доходов населения сказывается на кредитоспособности населения и бизнеса. В конечном итоге, ситуация создает риски для устойчивости финансового рынка [3].

Существенные изменения произошли на валютном рынке: все большую значимость приобретает китайский юань – с марта прошлого года российские экспортеры ежемесячный объем операций в этой валюте увеличили с 0,5 до 6,9 млрд. долл., а импортеры с 1,4 до 7,7 млрд. долл. В целом доля юаня в экспорте составила почти пятую часть, а в структуре импорта – почти треть.

Банковский сектор также претерпел изменения – именно его организации оказались под санкциями. Валютная структура обязательств российских банков подверглась следующим изменениям: например, доля средств в валютах дружественных стран в валютных обязательствах перед физическими лицами выросла на 7%, а перед юридическими – на 14%.

Рынок облигаций федерального займа увеличивался с начала 2023 года с 11,6 млрд. руб. в день в марте до 20,6 млрд. руб. в апреле текущего года. В целом только за апрель Минфин сумел привлечь на аукционах ОФЗ 227 млрд. руб., причем если ранее основной объем покупок приходился на СЗКО, то в апреле этого года основным покупателем стали НФО. Рынок корпоративных облигаций с начала 2023 года демонстрировал постепенный рост на 2,4%, что позволило превысить отметку в 20 трлн. руб. Однако индикативная доходность таких облигаций несколько снизилась с начала года [2].

Особый интерес вызывает рынок акций, который является одним из ключевых элементов финансового рынка. Согласно некоторым исследованиям, основными проблемами рынка акций стало отсутствие иностранных инвестиционных потоков – их нет сейчас и вопрос с их появлением в ближайшем будущем не имеет положительного ответа [1]. Основным решением этой проблемы является, согласно тому же исследованию, привлечение на рынок розничных инвесторов: например, только за 2022 год число физических лиц – тех самых розничных инвесторов – увеличилось на Московской бирже на 6,1 млн. По последним данным всего 22,9 млн. человек в России имеют брокерские счета на Мосбирже. В общем объеме торгов акциями по итогам прошлого года 59% пришлось на частных инвесторов, а в декабре, например, их доля достигала 76% [4]. То есть цель с привлечением розничных инвесторов для поддержания рынка акций была достигнута.

В целом экономика России столкнулась с беспрецедентными испытаниями: по итогу прошлого года ВВП снизился на 2,4%. При этом наблюдается значительное сокращение потребления, причины которого заключались в падении реальных доходов населения в связи с нестабильной экономической ситуацией в стране, что привело ко всему прочему к росту сбережений. Поддержку ВВП оказали инвестиции (рисунок 1).



Рисунок 1 – Динамика потребления, инвестиций и ВВП [4]

Для развития финансового рынка России ЦБ разработал политику, рассчитанную до 2025 года, ее цели следующие:

- развитие рынка для привлечения инвестиций для происходящей структурной трансформации, которая требует долгосрочного финансирования, что делает необходимым использование всех возможных ресурсов, за неимением внешних акцент смещается на внутренние ресурсы;
- привлекать внутренние ресурсы для финансирования планируется через усиление защищенности финансового рынка, повышение финансовой грамотности и расширение доступности финансовых услуг как для граждан, так и для бизнеса, что, согласно плану, должно привлечь розничного финансового инвестора;
- помимо этого, целью развития финансового рынка ЦБ ставит обеспечение его финансовой стабильности, то есть бесперебойного функционирования даже в условиях кризиса, шока и т.д. Часть геополитических рисков уже реализована, но часть рисков, которые могут повлиять на функционирование финансового рынка, еще могут быть реализованы – это, например, ускорение мировой инфляции, ужесточение денежно-кредитной политики национальных ЦБ и т.д. Потому так важно учитывать и их возможное влияние при развитии российского финансового рынка [3].

Можно сделать вывод о том, что представленные цели учитывают как состоявшиеся вызовы, так и те, что только могут реализоваться, что делает разработанную политику по развитию финансового рынка актуальной в рамках масштабной структурной трансформации.

Решение задач, направленных на достижение указанных среднесрочных целей развития финансового рынка, в свою очередь, будет способствовать достижению поставленных

национальных целей развития, в том числе повышению благополучия российских граждан, развитию экономики, ее технологической, цифровой и экологической трансформации, появлению инновационных инструментов финансирования инвестиций и предпринимательской деятельности, созданию комфортной и безопасной среды для жизни. Являясь одним из секторов российской экономики, финансовый рынок вносит вклад в рост ВВП, создает новые рабочие места, предъявляет спрос на инновации, является значимым источником пополнения государственного бюджета.

Список литературы

1. Белова Д.П. Российский финансовый рынок: современность и тенденции развития // Финансовые рынки и банки. – 2022. – №6.
2. Обзор рисков финансовых рынков 2023 [Электронный ресурс]. – Режим доступа: https://cbr.ru/Collection/Collection/File/43973/ORFR_2023-04.pdf (дата обращения: 16.07.2023)
3. Основные направления развития финансового рынка РФ на 2023 год и период 2024-2025 гг. [Электронный ресурс]. – Режим доступа: https://cbr.ru/Content/Document/File/143773/onfr_2023-2025.pdf (дата обращения: 15.07.2023)
4. Российский рынок. Обзор трендов 2022-2023 гг. [Электронный ресурс]. – Режим доступа: <https://bcs-express.ru/novosti-i-analitika/rossiiskii-rynok-obzor-trendov-2022-2023-gg> (дата обращения: 15.07.2023)
5. Финансовый рынок России в условиях современных вызовов и неопределенности [Электронный ресурс]. – Режим доступа: <https://roscongress.org/materials/finansovyy-rynok-rossii-v-usloviyakh-sovremennykh-vyzovov-i-neopredelennosti/> (дата обращения: 16.07.2023)

ОЦЕНКА ФИНАНСОВЫХ РЕЗУЛЬТАТОВ КОМПАНИИ МОРСКОГО КЛАСТЕРА

Аннотация. В данной статье проводится оценка бухгалтерского баланса компании морского кластера с использованием анализа финансовых результатов. Будет исследованы финансовые показатели компании, такие как выручка, прибыль, активы и обязательства, а также проводят сравнение с аналогичными компаниями в отрасли. Кроме того, анализируется структура активов и обязательств компании и выявляются ее финансовые риски. В результате исследования было выявлено, что компания морского кластера имеет устойчивые финансовые показатели и высокую рентабельность, что свидетельствует о ее эффективной деятельности.

Ключевые слова: бухгалтерский баланс, финансовые результаты, морской кластер, выручка, чистая прибыль, ликвидность

Annotation. This article evaluates the balance sheet of the marine cluster company using the analysis of financial results. The financial indicators of the company, such as revenue, profit, assets and liabilities, will be examined, as well as comparisons with similar companies in the industry. In addition, the structure of the company's assets and liabilities is analyzed and its financial risks are identified. As a result of the study, it was revealed that the marine cluster company has stable financial indicators and high profitability, which indicates its effective operation.

Key words: balance sheet, financial results, marine cluster, revenue, net profit, liquidity

Анализ финансовых результатов компании является неотъемлемой частью ее успешного функционирования. Он позволяет оценить финансовое состояние компании, ее эффективность и рентабельность, а также выявить проблемные области и принять меры для их устранения. В современном бизнесе анализ финансовых результатов является одним из ключевых инструментов управления, который помогает предпринимателям принимать обоснованные решения и достигать поставленных целей.

В этой статье рассмотрен анализ финансовых результатов компании морского кластера. Целью объединения компаний в морской кластер является развитие морского транспортного коридора, который позволяет эффективно организовать логистическую цепочку доставки товаров от производителя до конечного потребителя [1]. На 2023 год

самой крупной в РФ группой компаний, формирующей морской кластер, является ПАО «Совкомфлот».

При анализе финансовых результатов ПАО «Совкомфлот» будут рассмотрены следующие ключевые показатели:

▷ Выручка – это общая сумма денег, полученных компанией за продажу своих услуг. Этот показатель отражает объемы перевозок и цены на них. Анализ изменения выручки в течение нескольких лет позволит оценить динамику развития компании.

▷ Чистая прибыль – это прибыль компании после вычета всех расходов, включая налоги. Этот показатель отражает эффективность управления компанией и ее способность генерировать прибыль.

▷ EBITDA – это прибыль до вычета процентов, налогов, амортизации и расходов на разработку. Этот показатель отражает операционную прибыль компании и ее способность генерировать денежные средства.

▷ Коэффициенты ликвидности и финансовой устойчивости – это показатели, которые отражают финансовое состояние компании и ее способность выполнять свои финансовые обязательства. Коэффициенты ликвидности включают текущую ликвидность и быстрый коэффициент, а коэффициенты финансовой устойчивости включают отношение долга к общему капиталу и отношение долга к EBITDA.

Кроме того, для анализа финансовых результатов ПАО «Совкомфлот» будут проведены горизонтальный и вертикальный анализ бухгалтерского баланса. Горизонтальный анализ позволяет сравнить изменения баланса компании за несколько лет и выявить тенденции в развитии ее активов, пассивов и капитала. Вертикальный анализ позволяет оценить структуру баланса компании и ее долю активов, пассивов и капитала в общей сумме баланса.

Выручка. Анализ выручки ПАО «Совкомфлот» показывает, что в 2020 году компания значительно увеличила свою выручку по сравнению с предыдущим годом, достигнув отметки в 15 819 миллионов рублей. Однако в 2021 году выручка снизилась до 8 599 миллионов, что может быть связано с влиянием экономических и социальных последствий пандемии COVID-19 на мировой рынок и отрасль морских перевозок нефти, газов и нефтепродуктов. В целом, выручка компании остается на высоком уровне, что свидетельствует о ее стабильности и успешности на рынке. Однако линия тренда за последние три года, изображенная на Рисунке 6, показывает, что в среднем выручка снижается, несмотря на скачок в 2020 году.

Несмотря на снижающуюся линию тренда выручки, нельзя точно предсказать, что будет дальше для компании ПАО «Совкомфлот» в 2022 году из-за постоянно меняющейся ситуации, санкций и военной ситуации в мире. Возможны как позитивные, так и негативные сценарии развития событий, и только время покажет, какие из них реализуются.



Рисунок 6. График выручки ПАО «Совкомфлот» за 2019–2021 года.

Чистая прибыль. Анализируя данные о чистой прибыли ПАО «Совкомфлот» за 2019–2021 годы, можно отметить, что в 2019 году чистая прибыль была значительно меньше, чем в последующие годы, что может быть связано с различными факторами, такими как экономическая нестабильность и конкуренция на рынке. Однако в 2020 году чистая прибыль значительно выросла, что может быть связано с улучшением экономической ситуации и увеличением объемов перевозок. В 2021 году чистая прибыль снизилась, что может быть объяснено изменением конъюнктуры рынка и COVID-19. В целом, компания демонстрирует стабильную прибыльность и рост своей деятельности, но подвержена влиянию различных факторов внешней среды, которые могут повлиять на ее финансовые результаты.

На Рисунке 7 можно увидеть, что линия тренда чистой прибыли ПАО «Совкомфлот» указывает на уменьшение чистой прибыли в выбранный период. При этом наклон линии тренда на Рисунке 7 больше, чем на Рисунке 6 для выручки компании. Однако стоит отметить, что последние годы ситуация в мире и на рынке морских перевозок нефти, газа и нефтепродуктов была нестабильна, поэтому предсказывать дальнейшее развитие компании на основании последних трех лет практически невозможно.

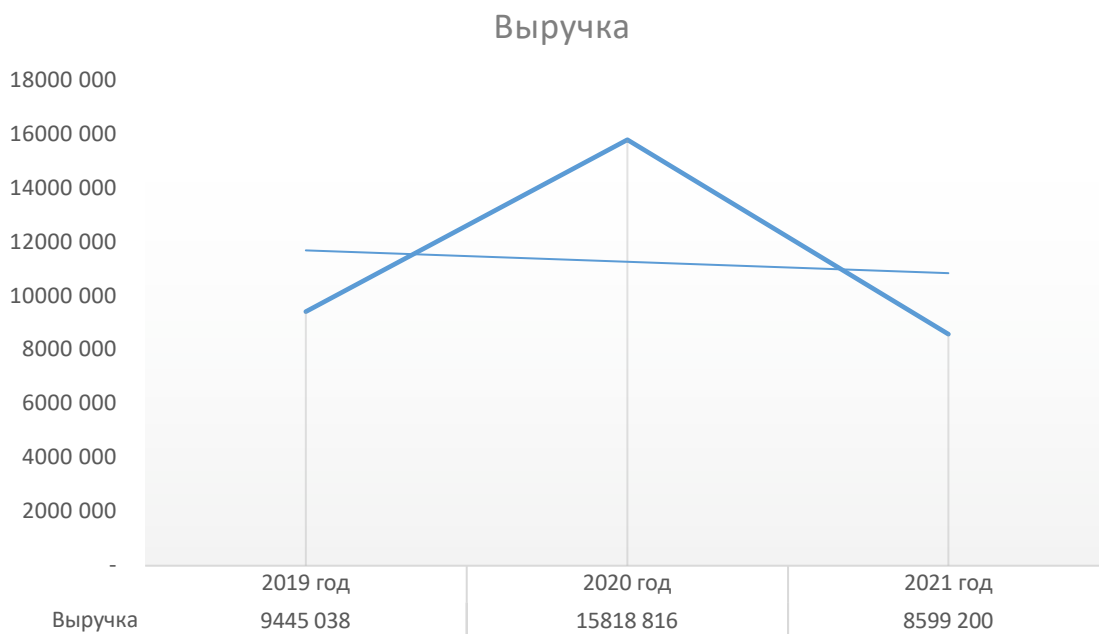

Рисунок 7. График чистой прибыли ПАО «Совкомфлот» за 2019–2021 года.

ЕБИТДА и рентабельность. Показатель ЕБИТДА (Earnings Before Interest, Taxes, Depreciation and Amortization) вычисляется путем сложения чистой прибыли, процентов к уплате, а также амортизации основных средств и нематериальных активов [2].

Из представленных в Таблице 1 данных видно, что показатель ЕБИТДА компании ПАО «Совкомфлот» растет с каждым годом. Это может указывать на улучшение финансового положения компании и на ее способность генерировать прибыль. Однако, в 2021 году показатель ЕБИТДА снизился по сравнению с предыдущим годом, что может быть связано с негативными последствиями пандемии COVID-19 на экономику и мировой рынок.

	<i>2019 год</i>	<i>2020 год</i>	<i>2021 год</i>
Прибыль (убыток) до налогообложения	58 802 000	70 299 000	55 766 000
Проценты к уплате	-	-	-
Амортизация нематериальных активов	(455 000)	(784 000)	(825 000)
Амортизация основных средств	(5 974 000)	(6 908 000)	(6 686 000)
ЕБИТДА	52 373 000	62 607 000	48 255 000
Выручка	107 736 000	62 607 000	48 255 000
Рентабельность	49%	53%	43%

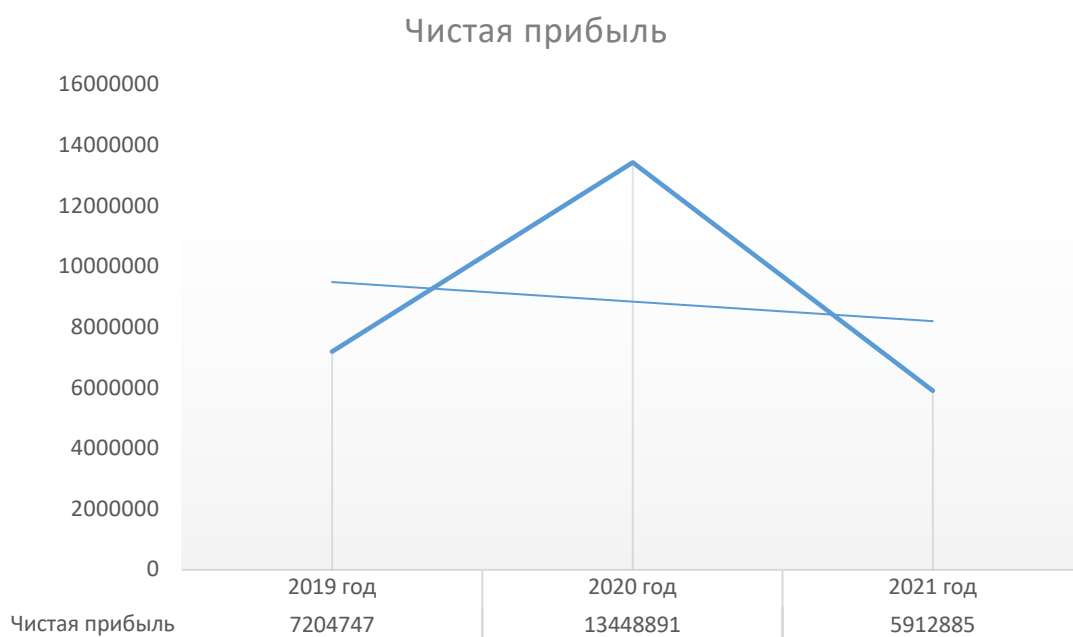
Таблица 1. Расчет показателя EBITDA для компании ПАО «Совкомфлот».

В целом, показатель EBITDA является важным индикатором финансовой устойчивости компании, так как он измеряет ее операционную прибыль и способность генерировать денежные средства. Однако, для полной оценки финансового состояния компании необходимо учитывать и другие финансовые показатели.

Помимо этого, на основе показателя EBITDA можно посчитать коэффициент рентабельности компании. Результат расчета также можно увидеть в Таблице 1. Показатель практически не изменялся в течение 2019 и 2020 годов. Однако в 2021 году произошло падение рентабельности до 43%.

Как и было сказано выше, показатели EBITDA и рентабельности выручки компании на основе EBITDA не могут дать полной картины. В связи с этим был вычислен показатель рентабельности прибыли на основе данных годовой финансовой отчетности компании по РСБУ. Результат можно увидеть в Таблице 2.

Как можно заметить, в 2020 году значение показателя резко увеличилось по сравнению с 2019 годом. В то же время, к 2021 году рентабельность прибыли снизилась более, чем в два раза. В сравнении с показателем рентабельности компании по EBITDA, рентабельность прибыли не является стабильным показателем и не может гарантировать финансовую устойчивость в плане чистой прибыли. Однако рентабельность выручки компании, рассчитанной по EBITDA, несмотря на некоторое падение в 2021 году демонстрирует большую стабильность. Это может указывать на то, что компания имеет нестабильные финансовые затраты, которые снижают ее чистую прибыль, но при этом удается оставаться стабильно прибыльной компанией благодаря эффективному управлению финансами.

	<i>2019 год</i>	<i>2020 год</i>	<i>2021 год</i>
Рентабельность			
Таблица 2. прибыли	360%	654%	284%

Рентабельность прибыли ПАО «Совкомфлот».

Анализ показателей ликвидности. Коэффициент ликвидности – это показатель, который отражает способность предприятия быстро превращать свои активы в наличные средства для выполнения текущих обязательств. Он используется для оценки финансовой устойчивости и платежеспособности компании [3].

Существует несколько видов коэффициентов ликвидности:

▷ Коэффициент текущей ликвидности – отображает способность компании выплатить текущие обязательства за счет наличных средств и краткосрочных активов. Считается, что значение этого коэффициента должно быть выше 2.

▷ Коэффициент быстрой ликвидности – отражает способность компании выплатить текущие обязательства за счет наличных средств, краткосрочных финансовых вложений и дебиторской задолженности. Значением нормы для этого коэффициента считается 1 и более.

▷ Коэффициент абсолютной ликвидности – отображает способность компании выплатить текущие обязательства только за счет наличных средств. Для этого коэффициента в нормальном виде значение должно превышать 0,2.

Расчет каждого из коэффициентов на основе данных бухгалтерского баланса представлен в Таблице 3.

	<i>2019 год</i>	<i>2020 год</i>	<i>2021 год</i>
Текущая ликвидность	7,32	53,41	15,09
Быстрая ликвидность	7,28	53,36	15,05
Абсолютная ликвидность	1,27	37,81	5,23

Таблица 3. Коэффициенты ликвидности ПАО «Совкомфлот».

Как можно заметить, значения коэффициентов ликвидности компании ПАО «Совкомфлот» значительно превышают норму, и это говорит о высокой финансовой устойчивости и платежеспособности компании. Это может привлечь больше инвесторов и кредиторов, которые будут готовы сотрудничать с компанией, так как они могут быть уверены в ее финансовой стабильности и способности выполнять свои обязательства.

Вертикальный анализ бухгалтерского баланса. Вертикальный анализ бухгалтерского баланса – это метод анализа финансовой отчетности, который используется для определения доли каждого актива, пассива и капитала в общей сумме баланса. Этот метод позволяет оценить изменения в структуре баланса компании за определенный период времени и выявить проблемные области [4].

В результате вертикального анализа бухгалтерского баланса компании ПАО «Совкомфлот» за 2020–2021 года были выявлены изменения в структуре активов и пассивов, которые можно наблюдать на Рисунке 8.

Доля внеоборотных активов уменьшилась на 28%, что может свидетельствовать о снижении инвестиционной активности компании и переходе к более оперативной деятельности.

Доля капитала и резервов увеличилась на 1%, что может говорить о небольшом росте финансовой устойчивости компании и ее способности к самофинансированию. Исходя из предыдущих анализов, ПАО «Совкомфлот», действительно, является достаточно финансово устойчивой компанией.

Доля долгосрочных обязательств уменьшилась на 1%, что может указывать на некоторое снижение потребности в долгосрочном финансировании и улучшение финансовой позиции компании.

		2020 г.	Доля в балансе	2021 г.	Доля в баланс е	Измени я
Актив						
I. Внеоборотные активы						
Итого по разделу I	1100	51 284 590	61%	66 167 976	89%	-28%
II. Оборотные активы						
Итого по разделу II	1200	32 436 457	39%	8 371 967	11%	29%
Баланс	1600	83 721 047		74 539 943		
Пассив						
III. Капитал и резервы						
Итого по разделу III	1300	82 959 406	99%	73 276 307	98%	1%
IV. Долгосрочные обязательства						
Итого по разделу IV	1400	154 371	0%	708 960	1%	-1%
V. Краткосрочные обязательства						
Итого по разделу V	1500	607 270	1%	554 676	1%	0%
Баланс	1700	83 721 047		74 539 943		

Рисунок 8. Вертикальный анализ бухгалтерского баланса ПАО «Совкомфлот».

Доля краткосрочных обязательств без изменений, что свидетельствует о сохранении уровня текущей задолженности компании.

Таким образом, результаты вертикального анализа бухгалтерского баланса ПАО Совкомфлот за 2020–2021 года показывают, что компания проявляет стабильность в своей финансовой деятельности, одновременно улучшая свою финансовую устойчивость.

Список литературы

1. Устинов В. В., Кондратьев С. И., Попов В. В., Зеленков Г. А. Морской кластер группы компаний ОАО «Совкомфлот», ОАО «Новошип» // ТДР. 2012. №6-2.
2. Скоторенко Л. К. Оценка финансовых результатов деятельности предприятия (применение метода EBITDA) // Всероссийский журнал научных публикаций. 2013. №3 (18).
3. Зимина Л.Ю., Перфильева В.М. Платежеспособность и ликвидность как элементы анализа финансового состояния предприятия // Проблемы экономики и менеджмента. 2016. №12 (64).
4. Коречков Юрий Викторович, Перфильев Александр Борисович Методические основы анализа баланса организации // Вестник КГУ. 2006. №6.

СТРУКТУРА КОЛЛЕКТИВА, ЭТАПЫ И ЗАКОНОМЕРНОСТИ РАЗВИТИЯ

Аннотация: Коллектив как специально организованное объединение учащихся формируется не сразу. Ни одно объединение людей изначально не проявляет существенных признаков, которые характеризуют коллектив. Процесс формирования коллектива длительный и проходит через ряд этапов. В данной статье рассматривается процесс формирования коллектива, его структура и существенные признаки, присущие полностью сформированному воспитательному коллективу.

Annotation: A collective as a specially organised association of students is not formed immediately. No association of people initially exhibits the essential attributes that characterise a collective. The process of collective formation is lengthy and goes through a number of stages. This article discusses the process of collective formation, its structure and essential features inherent in a fully formed educational collective.

Ключевые слова: коллектив, формирование коллектива, признаки коллектива, воспитание, личность.

Key words: team, team building, team attributes, education, personality.

Воспитание ребенка в коллективе и через коллектив является основной закономерностью воспитательного процесса. Педагогическая теория уделяет большое внимание вопросам коллективного воспитания.

Еще в 18 веке швейцарский педагог И.Г. Песталоцци говорил о необходимости создания детских воспитательных коллективов. Он решал эту задачу, создавая приюты для детей-сирот, которые потеряли родителей в годы социальных беспорядков. Приюты были организованы по типу семейного коллектива, где старшие заботились о младших, царили благожелательные отношения и трудовая атмосфера.

Педагогические основы организации и развития детских коллективов в значительной степени были разработаны советскими педагогами. Особо весомый вклад в разработку теории коллектива внес А.С. Макаренко. Основываясь на результаты собственного педагогического опыта, он определил, «детский воспитательный коллектив –

это высокоразвитая группа детей, которую объединяют общие, имеющие общественно ценный смысл цели и совместная деятельность, организуемая для их достижения».

«Нельзя представить себе коллектив, - писал он, - если взять попросту сумму отдельных лиц. Коллектив – это социальный живой организм, который потому и организм, что он имеет органы, что там есть полномочия, ответственность, соотношение частей, взаимозависимость, а если ничего этого нет, то нет и коллектива, а есть просто толпа или сборище».

Сегодня воспитательные коллективы используются в различных образовательных учреждениях, таких как детские сады, школы. Они помогают детям развивать социальные навыки: коммуникацию, сотрудничество, лидерство. Воспитательные коллективы также способствуют формированию позитивной атмосферы в учебных заведениях и повышению эффективности обучения.

Для успешного формирования коллектива сплочённая группа проходит этапы качественных преобразований. Все стадии развития коллектива по Макаренко не имеют четких границ. Каждый из последующих этапов добавляется к предыдущему, а не сменяет его.

1. *Первая стадия – становление коллектива* (стадия первоначального сплочения). В этот период роль организатора коллектива играет педагог, который является источником всех требований. На этой стадии коллектив выступает в качестве объекта воспитательных усилий педагога, который стремится формированию организованной группы (класса, кружка и т.д.) в качестве коллектива, где взаимоотношения учеников определяются целями, задачами и ценностями их совместной деятельности. Первая стадия завершается, когда в коллективе сформировался актив, а ученики объединились на основе общих целей и деятельности.
2. *Вторая стадия - выдвижение и усиление роли актива группы.* Требования предъявляются как учителем, так и активом. Класс делится на малые группы. Теперь актив не только поддерживает требования преподавателя, но и представляет их членам коллектива, руководствуясь собственными представлениями о том, что приносит пользу, а что вредит их интересам. Если активисты правильно понимают потребности коллектива, они становятся надежными помощниками учителя. Работа с активом на этом этапе требует от преподавателя большого внимания. Второй этап характеризуется стабилизацией структуры коллектива. В этот момент он уже выступает как целостная система, в ней начинают функционировать

механизмы самоорганизации и саморегуляции. Коллектив, на втором этапе развития уже выступает инструментом предполагаемого воспитания тех или иных качеств личности.

3. *Третья стадия развития – расцвет коллектива*. На этом этапе наблюдается высокий уровень психологического единства всех членов коллектива. Все члены коллектива предъявляют соответствующие требования к остальным и к себе, причем требования к себе всегда выше. Общественное мнение и устоявшиеся традиции играют важную роль в жизни и деятельности. На занятиях царит атмосфера дружелюбия, сочетающаяся с высокой аккуратностью. Возникает так называемый «командный эффект», когда ребята понимают, что вместе они могут сделать больше и лучше, чем если бы они делали то же самое поодиночке.
4. *Четвертая стадия развития коллектива – этап движения*. Коллектив активно «продвигается» вперед, развиваясь в гармонии. Каждый член группы без остановки повышает свой уровень сознательности, что проявляется в требованиях к себе на порядок выше, чем к остальным участникам. Находясь на данной ступени развития, коллективные взаимоотношения становятся гармоничными и помогают формированию личности, которая отличается высокой моралью и полноценностью. Каждый член коллектива испытывает желание к самосовершенствованию.

Антон Семенович Макаренко, известный педагог и психолог, считал, что для полностью сформированного детского воспитательного коллектива характерны следующие признаки:

- постоянная бодрость. Это означает, что участники коллектива должны быть энергичными и готовыми к действию. Бодрость помогает поддерживать высокий уровень энтузиазма в коллективе, что в свою очередь способствует достижению общих целей.

- дружеское единение всех членов коллектива. Участники должны чувствовать себя частью команды и заботиться друг о друге. Это помогает создать доверие внутри коллектива и повышает эффективность работы.

- чувство собственного достоинства. Участники должны чувствовать, что их работа ценна и важна для достижения общей цели. Это помогает поддерживать мотивацию и увеличивает желание работать вместе.

- организованность и упорядоченность. Это означает, что участники должны знать свои роли и обязанности, а также следовать определенным процедурам и правилам. Это помогает избежать конфликтов и способствует более эффективной работе.

- ощущение защищенности. Участники должны чувствовать, что они могут высказывать свои мысли и идеи без страха быть осужденными или критикованными. Это помогает создать открытую и доверительную атмосферу в коллективе.

- эмоциональная сдержанность. Участники должны уметь контролировать свои эмоции и не допускать, чтобы они повлияли на работу коллектива. Это помогает избежать конфликтов и способствует более эффективной работе.

Значимы такие признаки коллектива, как наличие стабильного численного состава, традиций и увлекательных перспектив жизнедеятельности, взаимопомощи и доверия, требовательности членов коллектива друг к другу, развитых критики и самокритики, сознательной дисциплины и т.д.

Важно отметить, что эти признаки не возникают самостоятельно, а формируются постепенно, при помощи педагогических усилий. Макаренко подчеркивал: «...создать здоровый и сплоченный детский коллектив – дело весьма сложное, требующее продолжительного времени и усилий».

Таким образом, коллектив играет важную роль в формировании и развитии личности, позволяя раскрыть потенциал каждого участника, развить социально значимые качества и свойства характера, а также получить богатый эмоциональный опыт. Кроме того, коллектив способствует достижению общих целей и повышению эффективности работы.

Список литературы

1. Макаренко А.С. Методика организации воспитательного процесса. Пед. соч.: В 8 т. М., 1983. Т. 1, 4.
2. Слостенин В.А. и др. Педагогика: Учеб. пособие для студ. высш. пед. учеб. заведений / В.А. Слостенин, И.Ф. Исаев, Е.Н. Шиянов; Под ред. В.А. Слостенина. М.: Издательский центр «Академия», 2002.
3. Новикова Л.И. / Педагогика детского коллектива / Л.И. Новикова – М.: Педагогика, 1978.
4. Коджаспирова Г.М. / Детский коллектив в процессе формирования личности // Педагогика: Учеб. для студ. образоват. учреждений сред. проф. образования/ Г.М. Коджаспирова – М.: Гуманит. изд. центр ВЛАДОС, 2004. –С. 332 – 347.

ДОГОВОР ОБ ОТЧУЖДЕНИИ ИСКЛЮЧИТЕЛЬНОГО ПРАВА

Аннотация: Современный мир стремительно развивается благодаря новым технологиям, научным открытиям и творчеству. Данные направления в Российской Федерации являются приоритетными, что подтверждается подписанием Указа Президента о проведении года науки и технологий от 25.12.2020. Иногда авторам или правообладателям необходимо передать всю полноту права на использование и распоряжение своим произведением другому лицу, чтобы получить вознаграждение или эффективно продвигать свою творческую работу. Договор об отчуждении исключительного права и лицензионный договор схожи по своей природе, но имеют основополагающее отличие в объеме передаваемых прав, либо признание соглашения недействительным из-за смешения с договорами иных типов, либо незаключенным из-за ошибок в его подготовке или оформлении. Востребованность регулирования правовых отношений интеллектуальной собственности, специфика объекта изучаемого договора, особый статус автора как изначального правообладателя, а также необходимость разъяснения содержания договора об отчуждении исключительного права составляет актуальность настоящей исследовательской работы.

Abstract: The modern world is rapidly developing thanks to new technologies, scientific discoveries and creativity. These areas are priorities in the Russian Federation, which is confirmed by the signing of the Presidential Decree on the Year of Science and Technology dated 12/25/2020. Sometimes authors or copyright holders need to transfer the full right to use and dispose of their work to another person in order to receive remuneration or effectively promote their creative work. Such civil law relations are fixed by an agreement on the alienation of an exclusive right.

In judicial practice, frequent cases are the interpretation of an incorrect agreement on the alienation of an exclusive right as a license agreement, since transactions of this nature are similar in nature, but have a fundamental difference in the scope of the transferred rights, or the recognition of the agreement as invalid due to confusion with contracts of other types, or not concluded due to errors in its preparation or execution. The relevance of the regulation of legal

relations of intellectual property, the specifics of the object of the contract under study, the special status of the author as the original copyright holder, as well as the need to clarify the content of the contract on the alienation of the exclusive right is the relevance of this research work. The subject of the study is a set of legal norms regulating the contract on the alienation of an exclusive right and its types, as well as judicial practice on the issue under consideration. The purpose of the work is to study the theoretical and practical aspects of the contract on the alienation of an exclusive right, its elements, the rights and obligations of the parties, the consequences of its non-performance or improper performance of the contract, as well as the conditions for its termination. The methodological basis of the research consists of methods of analysis, synthesis, interpretation, as well as systematic and formal legal methods.

Ключевые слова: договор об отчуждении исключительного права; правообладатель; приобретатель; государственная регистрация; суд.

Key words: agreement on the alienation of an exclusive right; copyright holder; acquirer; state registration; court.

Договор об отчуждении исключительного права (далее – договор об ОИП) – это специальный договор, установленный ст. 1234 Гражданского кодекса Российской Федерации (далее – ГК РФ). При отчуждении исключительного права происходит передача всех прав и полномочий от одного правообладателя к другому [4, с. 25]. Для этого не требуется согласие лицензиата или изменения лицензионного договора. Однако, некоторые неимущественные или интеллектуальные права могут остаться у правообладателя (Постановление Пленума Верховного Суда РФ от 23.04.2019 N 10).

Рассматриваемый договор признается возмездным, так как предполагается, что правообладатель должен будет получить ранее оговоренное или определяемое в установленном порядке вознаграждение за передачу всей совокупности правомочий. Следовательно, договор является двусторонним, так как содержит в себе взаимные права и обязанности участников, а также консенсуальным, то есть заключаемым с момента согласования существенных условий, одним из которых является цена. Реальным договор признается, если для участников сторон приоритетно совершение конкретных действий, например, передача материального носителя. Из-за особенностей объекта исследуемого договора вопрос о консенсуальности и реальности данной сделки является дискуссионным.

Также о схожести говорит односторонний характер договора при его реальности. Е.Н. Васильева, напротив, считает несопоставимыми договоры отчуждения и дарения, в том числе из-за формулировки «имущественное право (требование)», закрепленной в ГК

РФ, которая символизирует обязательственный характер предмета договора дарения, в то время как исключительные права являются абсолютными [1].

Вопрос о признании безвозмездного отчуждения исключительного права видом договора дарения или отдельным видом договора распоряжения может быть решен путем законодательного признания или изменения соответствующих статей ГК РФ, в частности ст. 572 с исключением термина «требование». Правообладателями являются авторы, единоличные или коллективные, и создатели результата творчества или науки, а также их наследники и иные правопреемники. Приобретателями выступают организации, непосредственно занимающиеся коммерческой реализацией интеллектуального продукта.

Также стоит разделить понятия «автор» и «правообладатель», потому что названные категории не всегда совпадают. Автору принадлежат личные неимущественные права на творческий результат, неразрывно связанный с его индивидуальностью и участием в создании произведения [2, с. 54]. Кроме того, у автора есть исключительные (коммерческие) права. Коммерческие права могут быть переданы посредством договора об ОИП на произведение. Таким образом, автор (первоначальный правообладатель) может передать свои правомочия приобретателю, лишившись своего статуса, который связан с имущественными правами, но сохранив всю полноту личных прав.

Исключительное право на служебные произведения и другие результаты творческой деятельности, созданные работником в рамках трудовых или гражданско-правовых отношений, принадлежат работодателю, если иное не предусмотрено договором. В судебной практике часто возникают споры, когда работник нарушает это право, если его трудовые функции не были четко определены в договоре (Постановление Президиума СИП от 7 августа 2015 г. N C01-373/2014), инструкция не была подтверждена подписью (Постановление Президиума СИП от 9 декабря 2016 г. № C01-952/2016) или результат работы был создан в нерабочее время (Апелляционное определение судебной коллегии по гражданским делам Пензенского областного суда от 16 июня 2015 г). Между коммерческими организациями применяется ограничение на безвозмездное отчуждение исключительного права, если иное не предусмотрено законом.

При составлении договора необходимо разграничивать понятия «объект договора» и «материальный объект». Развитие цифровых технологий и блокчейн-платформ приводит к утрате актуальности материальных носителей и риску появления разночтений в вопросе реальности договора, что требует учета. Как одно из существенных условий на доктринальном уровне выделяется информация о наличии заключенных ранее лицензий, а также срок выплаты вознаграждения.

В договоре, если указаны отдельные полномочия или ограничения для приобретателя, установлены сроки, территория или способы использования результатов интеллектуальной деятельности или средств индивидуализации, то такой договор считается лицензионным. Если не определены размер вознаграждения или порядок его назначения, то сделка может быть признана незаключенной. Стороны могут сами установить форму платы, такую как разовые (паушальные) или периодические (роялти) платежи, отчисления (проценты) или их комбинации [3, с. 86]. Одной из проблем цены данного договора является возможность правообладателя установить несоразмерно малую стоимость отчуждаемых правомочий, чтобы заменить договором отчуждения договор дарения, то есть произвести заведомо притворную сделку (Определение ВАС РФ от 29 сентября 2008 г. N 12081/08).

В качестве решения поставленного вопроса может быть изменен текст п. 3 ст. 1234 ГК РФ: «По договору об отчуждении исключительного права приобретатель обязуется уплатить правообладателю предусмотренное договором вознаграждение, если договором не предусмотрено иное» на «по договору об отчуждении исключительного права приобретатель обязуется уплатить правообладателю предусмотренное договором разумное вознаграждение, если договором не предусмотрено иное» по аналогии с установлением разумных сроков в российском гражданском праве.

Договор об ОИП отличается от договоров о передаче имущества в собственность тем, что его объектом являются нематериальные результаты интеллектуальной деятельности и средства индивидуализации. Такие договоры можно классифицировать по объекту интеллектуальных прав и по субъектному составу сторон. В случае договора об ОИП на произведение (согласно ст. 1285 ГК РФ) особенностью является то, что автор закрепляется в норме в качестве субъекта договора наряду с правообладателем. Также по структуре статьи и первоочередности упоминания можно сделать вывод, что автор более приоритетен чем «иной правообладатель».

К приобретателю переходят права использования и распоряжения произведением, автор остается обладателем личных неимущественных и иных интеллектуальными правами. Произведением называются не только объекты литературы, предметы искусства и музыкальные композиции, но и программы для ЭВМ, а также базы данных.

Договор об ОИП на секрет производства (ноу-хау) относится к коммерчески выгодной информации, защищенной конфиденциальностью. Договор об ОИП на товарный знак имеет дополнительные требования, включая недопустимость введения потребителя в заблуждение относительно товара или его производителя. Еще одним выделяющим

аспектом признается возможность расщепления прав использования и распоряжения товарным знаком между несколькими приобретателями, либо оставления некоторой части прав у первоначального правообладателя, так как товарный знак может использоваться для маркировки в отдельных обособленных классах товаров. Договор выделяет субъектный состав: владельцами товарного знака могут быть только юридические лица или индивидуальные предприниматели. Стороны договора должны соответствовать этому правовому статусу.

Из этого напрямую вытекает обязательная возмездность рассматриваемой сделки. Некоторые ученые-цивилисты, толкуя ст. 1478 ГК РФ говорят о том, что в законе нет прямого запрета на владение товарным знаком некоммерческой организацией, то есть договор может быть безвозмездным, но с данным мнением трудно согласиться, так как товарный знак используется для индивидуализации товара, то есть объекта предпринимательской деятельности, то есть по своему существу создан для извлечения прибыли, на что отсылает ст. 1484 ГК РФ, описывая использование товарного знака как вводящего в гражданский оборот.

Порядок заключения договора об отчуждении исключительного права определен главой 28 ГК РФ. Правообладатель может выбрать, заключать ли договор через аукцион или отправить оферту конкретному лицу или неопределенному кругу лиц. Иногда можно применить правила ст. 429 ГК РФ, согласно которым стороны обязуются заключить основной договор в будущем на условиях, предусмотренных в предварительной версии.

Для заключения договора необходим акцепт оферты, то есть принятие предложения. Момент перехода исключительного права зависит от необходимости государственной регистрации договора. Обычно переход происходит в момент заключения договора или указанной даты, но в некоторых случаях требуется государственная регистрация в соответствии с законодательством (Постановление Пленума Верховного Суда РФ N 5, Пленума ВАС РФ N 29 от 26.03.2009). Оферта и акцепт оферты являются обязательными стадиями заключения договора, предварительный договор или переговоры, а также рассмотрение оферты – факультативными, то есть осуществляемыми диспозитивно, на усмотрение сторон соглашения.

Правообладатель обязан передать исключительное право на объект интеллектуальной собственности полностью, предоставить материальный носитель и сопутствующую документацию в срок. Он должен гарантировать своё правообладание и отсутствие обременений. Правообладатель также должен прекратить использование объекта после уведомления о государственной регистрации отчуждения исключительного

права. В договоре могут быть указаны дополнительные обязанности правообладателя для защиты интересов приобретателя.

За нарушение сроков оплаты правообладатель вправе требовать с приобретателя уплаты неустойки в процентном соотношении от неуплаченной суммы за каждый день просрочки. Далее необходимо отметить возможность сохранения режима конфиденциальности следующей формулировкой: за правообладателем закрепляется обязанность обеспечить конфиденциальность полученной при сотрудничестве с приобретателем коммерческой и технической информации.

Обязанности правообладателя в договоре об отчуждении исключительного права характеризуют его сущность, но зависят от конкретного объекта. Правообладатель имеет право требовать соблюдения условий договора и возмещения убытков при их нарушении. В случае совместного права на результат интеллектуальной деятельности или средство индивидуализации, распоряжение возможно только при согласии всех правообладателей, если иное не предусмотрено законом или соглашением. В судебной практике вопрос решается либо признанием сделки недействительной согласно статье 168 ГК РФ (Решение Суда по интеллектуальным правам от 30.08.2018), либо признанием права не переходящим к приобретателю из-за несогласия одного из правообладателей (Постановление Пленума Верховного Суда РФ от 23.06.2015 г. N 25). Законопроект о внесении изменений в статью 1229 ГК РФ для урегулирования ситуации с несколькими правообладателями был отклонен. Проблема нескольких правообладателей остается неразрешенной. В связи с этим предлагается дополнить закон для унификации процедуры. Внести изменения в п. 3 статьи 1229 ГК РФ, дополнив третьим абзацем: «При распоряжении исключительным правом посредством его отчуждения (ст. 1234 ГК РФ) правомочия переходят приобретателю при условии согласия всех соправообладателей, либо они имеют приоритетное право на результат интеллектуальной деятельности или средств индивидуализации. При отказе одного из правообладателей договор признается незаключенным».

Как принимающая сторона приобретатель обладает специфическим набором прав и обязанностей, а также за ним остается выбор соглашаться или отвергать заведомо неправомерную сделку, что также можно отнести к категориям прав и обязанностей. Пример: договор о написании дипломной работы, даже с учетом положений ГК РФ, будет признан судом ничтожным, так как он противоречит основам правопорядка и нравственности (Апелляционное определение СК по гражданским делам Свердловского областного суда от 06 мая 2014 г.).

Основной обязанностью приобретателя является предоставление правообладателю вознаграждения в порядке, сроке и объеме, предусмотренных договором. После оплаты приобретатель получает право свободно распоряжаться исключительным правом в соответствии с законодательством Российской Федерации и сохраняет права автора на результат интеллектуальной деятельности. При этом приобретатель обязан сохранять конфиденциальность коммерческой и технической информации в целях обеспечения коммерческой тайны.

Приобретатель обязан принять переданное исключительное право, материальный носитель и сопутствующие документы, а также не нарушать авторские неотчуждаемые права изначального правообладателя.

При договоре об ОИП, требующем государственной регистрации, приобретатель обязан предоставить необходимые документы для регистрации перехода права в Федеральную службу по интеллектуальной собственности и оплатить связанные расходы. В рамках такого договора приобретатель имеет право требовать от правообладателя соблюдения условий и возмещения убытков, возникших в связи с несоблюдением или ненадлежащим соблюдением условий договора. Фиксирование прав и обязанностей правообладателя и приобретателя необходимо для полного согласия по всем пунктам между сторонами сделки для заключения договора, гарантий исполнения контрагентами своих обязательств и предотвращения ситуации неисполнения или ненадлежащего исполнения положений договора.

При неисполнении или ненадлежащем исполнении договора об ОИП, должник обязан возместить причиненные убытки кредитуру. Обязательства должны быть исполнены в соответствии с условиями договора и требованиями закона. В случае отсутствия таких условий и требований, исполнение должно осуществляться согласно установленным обычаям и принятым требованиям (согласно ст. 309 ГК РФ).

Неисполнение договора об ОИП – нарушение условий соглашения, препятствующее передаче полного комплекса правомочий правообладателя. В свою очередь ненадлежащим исполнением признается такой случай, когда права были переданы, но на менее выгодных для приобретателя условиях. Различием неисполнения и ненадлежащего исполнения кроме достижения цели соглашения является также такая форма ответственности как требование исполнить виновной стороной своих обязательств.

За неисполнение или ненадлежащее исполнение договора возникает ответственность в виде штрафа, неустойки или пени. Размер указанных санкций может быть определен в договоре или согласно законодательству РФ, включая ответственность по

п. 5 ст. 1234 ГК РФ. В случае несоблюдения требований о государственной регистрации, переход исключительного права считается недействительным, и приобретатель имеет право на неустойку, компенсацию расходов и исполнение обязательств со стороны правообладателя. Форс-мажорные обстоятельства могут освободить сторону от ответственности за неисполнение или ненадлежащее исполнение договора, при условии подтверждения таких обстоятельств и взаимного уведомления сторон. В случае нарушения интеллектуальных прав без вины со стороны лица, оно может быть привлечено к ответственности, если не докажет фактическое отсутствие возможности надлежащего исполнения из-за форс-мажорных обстоятельств. Подобные обстоятельства не включают нарушение обязанностей контрагентов, отсутствие необходимых товаров на рынке или денежных средств у должника.

Договор об ОИП подпадает под общие положения об ответственности за неисполнение или ненадлежащее исполнение соглашения. Однако ст. 1234 ГК РФ также содержит специальное положение о переводе прав на изначального правообладателя, защищая его интересы. Корректное составление договора об отчуждении исключительного права упрощает разрешение споров по исполнению обязательств.

Договор об ОИП может быть расторгнут при существенном нарушении, причиняющем значительный ущерб другой стороне, или в других случаях, предусмотренных законодательством. При существенном нарушении обязанности по выплате вознаграждения в установленный срок, правообладатель может односторонне отказаться от договора и потребовать возмещения убытков. Расторжение договора по соглашению сторон требует уведомления другой стороны о намерении расторгнуть договор, заключения соглашения о расторжении и определения момента его прекращения. Данная процедура должна проводиться в досудебном порядке согласно законодательству и регламентирующим документам (Постановление Суда по интеллектуальным правам от 2 февраля 2015 г. N C01-1216/2014).

Форма соглашения о расторжении должна соответствовать форме основного договора, то есть достаточной является простая письменная форма (Постановление Пленума Верховного Суда РФ и Пленума Высшего Арбитражного Суда РФ от 1 июля 1996 г. N 6/8).

Суды не имеют единого мнения по вопросу регистрации соглашения о расторжении договора. Некоторые судьи считают, что регистрация не обязательна из-за отсутствия прямого указания в законодательстве (Постановление Пятнадцатого арбитражного апелляционного суда от 13 августа 2018 г. N 15АП-4390/18), в то время как другие суды

настаивают на обязательности регистрации соглашения (Постановление Арбитражного суда Северо-Кавказского округа от 20 февраля 2019 г. N Ф08-11227/18). Для унификации решения данной проблемы предлагается внести изменения в ГК РФ, чтобы ясно определить требования к регистрации таких соглашений. В п. 1 ст. 452 добавить второй абзац: «соглашение об изменении или расторжении договора подлежит государственной регистрации в соответствии с договором».

Выводы: договор об ОИП является самостоятельным договором в российском гражданском праве, который подчиняется общим положениям о договоре и обязательствах. Этот договор не может быть заменен договорами купли-продажи, уступки или дарения. Договор об ОИП подразумевает применение общих положений о форме, содержании, расторжении договора и ответственности за неисполнение или ненадлежащее исполнение сделки.

Несмотря на это изучаемый договор обладает рядом особенностей: предметом является полное отчуждение всего комплекса правомочий правообладателя, субъектом – правообладатель, не всегда автор, необходимость в регистрации сделки, а также предпринимательская (коммерческая направленность соглашения). Природа реальности или консенсуальности исследуемого договора вызывает дискуссии у ученых-цивилистов, но согласно современным тенденциям цифровизации и нематериальности объекта договора такое соглашение тяготеет к консенсуальности.

Для обеспечения целостности и единства применения договора об ОИП рекомендуется внести изменения в ГК РФ, а именно в п. 3 ст. 1234 о разумном вознаграждении за передаваемое исключительное право, в п. 3 ст. 1229 о распоряжении исключительным правом с правообладателями, а также в п. 1 ст. 452 об обязательной регистрации соглашения о расторжении договора об ОИП.

Библиографический список:

1. Васильева, Е.Н. Договор об отчуждении исключительного права: понятие и правовая природа / Е.Н. Васильева // Государство и право. – 2009. – № 12. – С. 93.
2. Витко В.С. Договоры заказа на создание произведений. — М.: Статут, 2016. — 159 с.
3. Зенин, И. А. Право интеллектуальной собственности в 2 ч. Ч. 2: учебник для вузов / И. А. Зенин. — 10-е изд., перераб. и доп. — М.: Издательство Юрайт, 2022. — 169 с.
4. Нетбай, Е. М. Договор об отчуждении исключительного права по законодательству Российской Федерации: специальность 12.00.03 «Гражданское право;

предпринимательское право; семейное право; международное частное право»: автореферат диссертации на соискание ученой степени кандидата юридических наук / Нетбай Е. М. – М., 2010. – 34 с.

Северо-Западный институт управления Российская академия народного хозяйства и
государственной службы при Президенте Российской Федерации
Санкт-Петербург

ПЕРСПЕКТИВЫ РЕФОРМИРОВАНИЯ НАЛОГООБЛОЖЕНИЯ ФИЗИЧЕСКИХ ЛИЦ В УСЛОВИЯХ СОВРЕМЕННЫХ ЭКОНОМИКО-ПОЛИТИЧЕСКИХ ВЫЗОВОВ

Аннотация: Значимость темы исследования обусловлена экономическими вызовами – современная экономическая ситуация, рост инфляции, изменения в мировой торговле, колебания курсов валют и нестабильность на рынках, требуют пересмотра налоговой системы для обеспечения устойчивого развития экономики. Реформы налогообложения физических лиц могут способствовать более эффективному использованию налоговых ресурсов, справедливому распределению налоговой нагрузки и стимулированию экономического роста; Политическими вызовами – изменение политической ситуации и приоритетов государства потребует пересмотра налоговой политики. Политические лидеры стремятся укрепить социальную справедливость, улучшить благосостояние граждан и повысить конкурентоспособность страны через реформы налоговой системы. Справедливость и социальная поддержка – в условиях роста неравенства доходов и обеспечения социальной справедливости реформы налогообложения физических лиц могут направляться на сокращение разрыва между богатыми и бедными слоями общества, обеспечения высокого уровня социальной защиты и уровня жизни для всех граждан. Международные стандарты – Российская Федерация, как часть мирового сообщества, может сталкиваться с требованиями международных организаций и соглашений. Реформы налогообложения физических лиц могут быть необходимы для соответствия международным нормам и сотрудничества в области налогообложения. Современные технологии и новые модели бизнеса – введение электронной торговли, криптовалют и других инноваций требует адаптации налоговой системы для эффективного сбора налогов и предотвращения уклонений от уплаты налогов. В настоящей статье предложены перспективы реформирования налогообложения физических лиц, заключающиеся в уменьшении транспортного налога в связи с увеличением вторичного рынка продажи транспортных средств, снижение налоговой

ставки реализации недвижимости, возможности пересмотра уплаты НДФЛ в кризисное состояние государства, проблемы нерезидентства IT-специалистов и других удаленных работников, выехавших за пределы Российской Федерации, а также налоговой децентрализации государства.

Abstract: The significance of the research topic is due to economic challenges – the current economic situation, rising inflation, changes in world trade, currency fluctuations and market instability require a revision of the tax system to ensure sustainable economic development. Personal tax reforms can contribute to a more efficient use of tax resources, a fair distribution of the tax burden, and stimulating economic growth; Political challenges – changes in the political situation and government priorities will require a revision of tax policy. Political leaders seek to strengthen social justice, improve the well-being of citizens and increase the country's competitiveness through reforms of the tax system. Equity and social support – in the face of increasing income inequality and ensuring social justice, reforms of personal taxation can be aimed at narrowing the gap between the rich and the poor in society, ensuring a high level of social protection and a standard of living for all citizens. International standards – The Russian Federation, as part of the global community, may encounter the requirements of international organizations and agreements. Personal tax reforms may be needed to comply with international tax regulations and cooperation. Modern technologies and new business models – the introduction of e-commerce, cryptocurrencies and other innovations requires the adaptation of the tax system for efficient tax collection and prevention of tax evasion. This article proposes the prospects for reforming the taxation of individuals, which consists in reducing the transport tax due to the increase in the secondary market for the sale of vehicles, reducing the tax rate for real estate sales, the possibility of revising the payment of personal income tax in a state of crisis, the problems of non-residence of IT specialists and other remote workers, those who left the Russian Federation, as well as tax decentralization of the state.

Ключевые слова: налогообложение; налоговая система; налоговая база; доход государства; налогообложение физических лиц, граждане.

Key words: taxation; tax system; tax base; state income; taxation of individuals, citizens.

Внешняя политика Российской Федерации (далее – РФ) определила переход международной экономики от однополярной гегемонии к многосторонней равноправной конкуренции рынка. Подобным изменениям способствовали экономические санкции стран Европы и Соединенных Штатов Америки, следствием которых стали дестабилизация финансовых процессов и банковских операций России, прерывание торговых и

дипломатических связей, рост безработицы и ухудшение уровня жизни граждан. Своевременное принятие ряда антикризисных мер позволяет говорить о готовности РФ к экономическим вызовам, поддержке бизнеса и содействию развивающейся промышленности и современным отраслям IT-технологий, социальной направленности внутренней политики государства.

Изменение курса валют, полный или частичный запрет импорта и экспорта определенных категорий товаров, колебания на рынке труда, увеличение инфляции и другие результаты влияния санкций неизбежно повлияли на доходы физических лиц, рынки вторичной купли-продажи транспортных средств и недвижимости, увеличение числа нерезидентов РФ, что напрямую ведет к реформированию налогообложения в РФ.

В условиях «санкционной войны» против РФ цены на продовольствие, сырье и энергоносители стабилизировались, но в 2021 году вновь начали интенсивно расти, что привело к ухудшению потребительских настроений населения. Индекс инфляции за апрель 2022 года оценивается почти в 20% [22] и это негативно сказывается на уровне жизни граждан. Однако, рост цен также приводит к увеличению налоговой базы, включая налог на прибыль организаций, что составляет доход государства [17].

Создается перевес в сторону обогащения государства, что противоречит принципу соразмерности налогообложения. Такая налоговая ситуация напрямую указывает на реформирование системы налогообложения доходов физических лиц, создание льгот для определенных категорий граждан и товаров, а также пересмотру понятия дохода в Налогового кодекса Российской Федерации (далее – НК РФ). Анализируя последние изменения налогового законодательства, усматривается, что законодатель прогнозирует изменение рынка транспортных средств и недвижимости, обслуживания транспортных средств и строительства, покупательной способности граждан.

В связи с политико-экономическими событиями 2022 года в РФ произошли изменения в налоговом законодательстве. Одним из примеров является исключение п. 2 ст. 362 НК РФ о «налоге на роскошь», который ранее применялся к транспортному налогу на легковые автомобили средней стоимостью от 3 млн. руб. [5, 13]. Это решение было принято в связи с тем, что данная стоимость не могла быть рассматриваема как объект роскоши, так как соответствует средней рыночной цене автомобиля. Важно отметить, что понятие «роскошь» не существует в российском правовом поле, и введение нового налога требует детального обоснования объекта налогообложения, ставок и порядка исчисления налога [21]. Дифференцированный транспортный налог может быть признан альтернативой налога на предметы роскоши и в настоящей статье между ними устанавливаются сходства.

Стоит отметить освобождение вкладчиков банков от уплаты налога на доходы физических лиц (далее – НДФЛ) за проценты, полученные в 2021 и 2022 гг. [2], что свидетельствует о системе выравнивания налогового бремени и дохода государства. В соответствии с Федеральным законом от 26.03.2022 N 67-ФЗ [3] были отменены повышающие коэффициенты 1,1 и 2 для транспортного налога, которые ранее применялись к автомобилям стоимостью от 3 млн. до 5 млн. руб. и, если с года выпуска прошло не более 3 лет, от 5 млн. до 10 млн. руб. соответственно. Согласно Письму ФНС России от 28.03.2022 N БС-4-21/3670@ [11], при исчислении налога за 2022 год использовался «Перечень легковых автомобилей средней стоимостью от 3 миллионов рублей (2022 год)», размещенный на сайте Минпромторга России [12], применявшийся к автомобилям со средней стоимостью до 3 млн. руб. Так к гражданам, которые приобрели транспортные средства стоимостью менее 10 миллионов рублей, были применены меры государственной поддержки. Выявляется проблема разницы между стоимостью ранее приобретенного автомобиля и его ценой на вторичном рынке, которая может значительно превышать изначальную, несмотря на степень его износа.

При такой ситуации в ходе операции купли-продажи подержанного автомобиля продавец получает доход, существенно превышающий привычные значения, что сказывается на конечной сумме отчисления НДФЛ. Например, после продажи автомобиля ценой 3 миллиона рублей, который был куплен за 1,5 миллиона рублей, доход продавца составит 1,5 миллиона рублей, а сумма НДФЛ со ставкой 13% – 195 тысяч рублей. Стоит отметить, что налогом облагается автомобиль, которым владели менее чем 3 года с момента заключения договора купли-продажи. Увеличение фактического размера налога от продажи автомобиля может привести к неблагоприятным экономическим последствиям, таким как указание заведомо низкой цены автотранспортного средства в договоре, изменение сроков приобретения автомобиля, либо, согласно Кривой Лаффера²⁴, уклонение от уплаты налогов.

Так как принятые антикризисные меры, касающиеся транспортного налога, сигнализируют о снижении налога для физических лиц, доходы которых не позволяют приобрести новый автомобиль стоимостью до 10 миллионов рублей с учетом увеличения стоимости автомобилей и их запасных частей, санкций Евросоюза, запретивших ввоз транспортных средств дороже 50 тысяч евро, Японии – дороже 6 миллионов йен, США – вне зависимости от стоимости автомобиля, следует сделать вывод о возможности

²⁴ Кривая Лаффера – графическое отображение зависимости между налоговыми поступлениями и налоговыми ставками. Концепция кривой подразумевает наличие оптимального уровня налогообложения, при котором налоговые поступления достигают максимума.

улучшения положения граждан, переходящих на покупку бывших в использовании транспортных средств. Данный вывод подтверждается опросом дилеров и статистическими данными аналитического агентства «Автостат» [23], которые отражают подорожание новых автомобилей до 45% за март 2022 года.

Подобная обстановка складывается на рынке вторичной недвижимости. После рекордного повышения ключевой ставки Центрального Банка РФ и ставок по кредитам рыночная ипотека стала фактически недоступна для большинства заемщиков. Из заявления генерального директор ДОМ.РФ Виталия Мутко: «Сегодня рыночные ипотечные ставки превышают 20%, что делает недоступной ипотеку для 85-90% населения».

Государство предприняло меры для поддержки данной отрасли, введя программы льготной ипотеки. По данным ПАО «Сбербанк», объем выдачи ипотеки по льготным программам в марте 2022 г. вырос на 54,2% по сравнению с февралем 2022 г.

Прекращение поставок или подорожание строительных материалов негативно сказалось на строительстве новых жилых комплексов, поэтому граждане начали рассматривать вариант вторичного жилья. Из-за выросшего спроса продавцы смогли реализовать собственность по большей цене, чем приобретали, таким образом разница могла составить существенный доход, с которого необходимо уплатить 13% НДФЛ.

Налог на имущество является несоразмерным в свете инфляции, изменений курса валют и экономической нестабильности, которые влияют на рынок недвижимости и доходы граждан. Развитие отношений перепродажи и переход к институту вторичного оборота в условиях экономических вызовов требует внесения изменений в нормы налогового законодательства, так как в интересах законодателя восстановить баланс уплаты налогов гражданами РФ и уменьшения благосостояния населения и препятствовать формированию серого или черного экономического сектора, целью которого станет уход от уплаты налогов.

В условиях современной обстановки в РФ, для обеспечения соразмерности налогообложения, одной из перспективных мер может стать установление налоговых льгот или понижающих коэффициентов на налоговую базу для сделок купли-продажи недвижимого имущества, осуществленных в определенный период времени. В связи с этим, возможны изменения в статье 214.10 НК РФ, касающиеся определения налоговой базы, исчисления и уплаты налога на доходы от продажи недвижимости и от получения недвижимого имущества в порядке дарения: «...8. В случае, если продажа недвижимого имущества была произведена от 1 марта 2022 года до особого распоряжения Правительства Российской Федерации, к налоговой базе применять понижающий коэффициент 0,7». В

развитие таких изменений стоит создать схожую норму о транспортном налоге, применив к нему понижающий коэффициент.

При рассмотрении перспективных мер реформирования налогообложения в РФ, возможны изменения в п. 1 ст. 407 НК РФ, который предусматривает налоговые льготы для лиц, осуществляющих продажу транспортных средств и недвижимого имущества в определенный период времени: «16) лица, совершающие сделки продажи транспортных средств и недвижимого имущества в период от 1 марта 2022 года до особого распоряжения Правительства Российской Федерации». Налоговая льгота может быть применена по заявлению налогоплательщика и проверена налоговым органом. Альтернативным подходом может быть исследование понятия дохода и экономической выгоды в контексте налогообложения физических лиц, в соответствии с принципами налогообложения, описанными в НК РФ. Это включает определение дохода от реализации товаров, работ и услуг, а также особенности определения налоговой базы и классификации доходов в соответствующих статьях НК РФ.

Налоговое законодательство, согласно п. 3 ст. 257 НК РФ, определяет тождественность понятий «доход» и «экономическая выгода». Экономическая выгода, в контексте налогообложения, представляет собой приращение имущества налогоплательщика, которое включает доходы, уменьшенные на произведенные расходы (статья 247 НК РФ). Для более детального анализа концепции экономической выгоды рекомендуется изучение судебной практики и писем Федеральной налоговой службы Российской Федерации (далее – ФНС России), касающихся налогообложения. Например, в «Обзоре практики рассмотрения судами дел, связанных с применением главы 23 Налогового кодекса Российской Федерации» указывается, что денежные выплаты, предназначенные для компенсации морального вреда гражданам, также не рассматриваются как экономическая выгода или доход физического лица.

Экономическая выгода, в контексте налогообложения, представляет собой приращение имущества налогоплательщика, которое включает доходы, уменьшенные на произведенные расходы (ст. 247 НК РФ). Для более детального анализа концепции экономической выгоды рекомендуется изучение судебной практики и писем ФНС России, касающихся налогообложения. Например, в «Обзоре практики рассмотрения судами дел, связанных с применением главы 23 Налогового кодекса Российской Федерации» указывается, что денежные выплаты, предназначенные для компенсации морального вреда гражданам, также не рассматриваются как экономическая выгода или доход физического лица [15]. Из данного положения следует вывод: *в отношении возмещения ущерба*

неуместно использование понятия выгоды, так как оно подразумевает некое преимущество, таким образом, компенсационная выплата не может являться доходом.

В соответствии с Письмом ФНС РФ от 07.07.2009 N ШС-17-3/130@, суммы переплаты по налогам и сборам, возвращенные или зачтенные налогоплательщикам из бюджета, не учитываются при определении объекта налогообложения в виде доходов, так как они не представляют экономическую выгоду. Подобное подтверждается Письмом ФНС России от 07.07.2009 № 3-2-15/65@ «Об учете суммы переплаты по налогам и сборам при применении упрощенной системы налогообложения» [7], где уточняется, что возвращенные излишне уплаченные налоги не являются доходом налогоплательщика, поскольку не составляют экономическую выгоду. Аналогичные положения применяются при исчислении налога, уплачиваемого налогоплательщиками, применяющими упрощенную систему налогообложения [8]. Таким образом, *в момент восстановления равновесия между фискальной функцией государства и правами гражданина РФ, денежная сумма, не приносящая экономической выгоды, не подлежит налогообложению как доход физических лиц.*

Конституционный Суд РФ также руководствуется понятиями баланса интересов государства и граждан, защищая последних от неблагоприятных последствий императивного характера уплаты законно установленных законов и сборов, а также возвращения ошибочно предоставленного налогового вычета от НДФЛ в порядке неосновательного обогащения: применение института неосновательного обогащения в налоговой сфере должно быть обоснованным и соразмерным, учитывая конституционно защищаемые ценности и интересы граждан и государства. При применении этого института необходимо учитывать требования о предоставлении налоговых вычетов только при наличии законных оснований, а также возврат причитающихся сумм налога в бюджет государства. Следует учитывать интересы налогоплательщика, которому был предоставлен ошибочный налоговый вычет, чтобы избежать неоправданной финансовой нагрузки. Однако, отсутствие у налогоплательщика преднамеренных нарушений также является важным условием. Возможные неблагоприятные последствия в отношении налогоплательщика должны быть ограничены определенными сроками давности, чтобы обеспечить эффективность публичных функций, стабильность правопорядка и защиту конституционных прав [14]. Принцип справедливости в налогообложении включает пропорциональность, обоснованность и допустимость налоговых изъятий, а также защиту жизненно важных интересов личности, общества и государства от экономических и социальных кризисов [16, 18, 20].

Принимая во внимание описанные выше результаты исследования М. М. Мишустина о дополнительном доходе государства во время инфляции, а также увеличением инфляции в 2022 г. в сравнении с проиндексированным размером заработной платы, пенсий и пособий и общий вывод о нецелесообразности использования понятий доход и экономическая выгода в кризисное состояние страны, так как любой доход или экономическая выгода нивелируется увеличением цен, следовательно, создавая перекося сверхдохода государства над недополученной выгодой граждан. Выявляются нарушения принципа справедливого налогообложения, связанного с соотношением материальных возможностей налогоплательщиков и размера налоговой нагрузки [6]. Меры поддержки малого и среднего бизнеса включали предоставление «кредитных каникул» на полгода, перенос сроков уплаты налогов, сборов и страховых взносов за 2022 г. [1], а также отмену плановых проверок для малых и средних предприятий до 2023 г. и ИТ-компаний до 2025 г.

Наиболее уязвимой отраслью стали информационные технологии, так как ИТ-сфера наиболее тесно связана с западной продукцией, программным обеспечением и практикой коллег. Так же дистанционный (удаленный) характер работы повлиял на отток специалистов за границу. Требования информационной безопасности и внутренние убеждения собственников компаний не позволяют составить штат из иностранных разработчиков, либо граждан, покинувших страну, что побуждает работодателей к обновлению команд программистов. Антикризисное законодательство в данной области направлено как на сохранении числа работников, так и на привлечение новых сотрудников.

По Указу Президента РФ от 2 марта 2022 г. N 83 «О мерах по обеспечению ускоренного развития отрасли информационных технологий в Российской Федерации» [4] ИТ-компаниям были предоставлены льготы, включая нулевую ставку налога на прибыль. В продолжение политики в данной сфере 4 мая 2022 года премьер-министр Михаил Мишустин во время Оперативного совещания с вице-премьерами сообщил о старте Программы льготной ипотеки для ИТ-специалистов под 5% годовых [24].

Для поддержания интереса к ИТ-технологиям в 2023 г. сотрудникам аккредитованных ИТ-компаний, соответствующих профессиональным требованиям, была предоставлена отсрочка от призыва на военную службу. Министерство цифрового развития Российской Федерации (далее – Минцифры) также предоставляет безвозмездное финансирование для возмещения расходов компаний на повышение оплаты труда и дополнительно предоставляет сотрудникам льготную ставку по ипотеке [29]. Тем не менее предлагаемые и реализуемые Минцифры меры и перспективы реформирования налогообложения не затрагивают проблему резидентства сотрудников ИТ-компаний и уплаты нерезидентами соответствующих законных налогов.

В «Основных направлениях бюджетной, налоговой и таможенно-тарифной политики на 2020 год и на плановый период 2021 и 2022 годов» [10] предусмотрены меры для определения резидентства граждан, включая использование критерия центра жизненных интересов. Таким образом, если гражданин провел в РФ менее положенного срока, он может быть признан резидентом, если основная часть его жизни связана с РФ.

Согласно письму ФНС России от 29 октября 2015 г. № ОА-3-17/4072@4 и от 13 ноября 2015 г. № ОА-3-17/4271@5, центр жизненных интересов определяется по месту нахождения семьи, основного бизнеса или работы. Министерство финансов Российской Федерации (далее – Минфин) выразило критику по письмам ФНС [9, 19]. Также Минфин предлагает сократить срок фактического нахождения физических лиц в РФ для получения статуса налогового резидента (со 183 до 90 дн.) и уравнивать налоговую ставку по налогу на доходы физических лиц для резидентов и нерезидентов РФ на уровне 13 %.

Следующей из перспектив реформирования законодательства является поддержание курса и реализация предложений, выраженных Министерством финансов Российской Федерации. Если законодатель считает, что современная полит-экономическая обстановка не предполагает уравнивание статусов резидента и нерезидента, то альтернативным решением может стать признание нерезидентами всех специалистов IT-сферы, находящихся за границей, вне зависимости от центра жизненных интересов в связи с нематериальной спецификой их деятельности, а также формирование государственного бюджета за счет повышенной ставки НДФЛ и отсутствия права на налоговый вычет.

Следующей перспективой развития налогообложения физических лиц может стать децентрализация накопления основной массы дохода и изменение соотношения федеральных, региональных и местных налогов, для уменьшения разрыва между столицей и другими регионами страны. В интервью для фильма Сергея Брилёва «Непременный Госсовет» президент РФ Владимир Путин заявил, что практика наделения губернаторов дополнительными полномочиями в период эпидемии помогла не задушить экономику и «не пропустить удары коронавируса», что подтверждает эффективность децентрализации в вопросе развития местной экономики и решении местных задач.

Для разъяснения поставленной гипотезы рассмотрим инициативу Правительства Москвы, которое будет предоставлять земельные участки под строительство производств по ставке 1 руб. [27]. Вслед за столицей к такой же практике обратились Московская область, Санкт-Петербург, Рязанская область, Республика Крым и Пермская область.

В данный список льготных земельных участков можно включить «дальневосточный гектар», который включает в себя территории Чукотского автономного округа, Амурской,

Магаданской, Сахалинской области и Еврейской автономных областей, Забайкальского, Камчатского, Приморского и Хабаровского края, Республики Бурятия и Республики Саха (Якутия). Также с 2021 года существует «арктический гектар»: Ненецкий автономный округ, Мурманская область, Ямало-Ненецкий автономный округ, Республики Карелия и Коми.

Несмотря на льготную направленность таких инициатив, подобная ситуация привлекает крупных застройщиков и производителей. Чаще всего для оптимизации и удешевления процессов компании используют низкоквалифицированную рабочую силу, несмотря на предложения Министерства экономического развития Российской Федерации (далее – Минэкономразвития) об отказе от использования неквалифицированной рабочей силы и о создании высокотехнологичных рабочих мест для граждан РФ [28].

За работодателем следуют рабочие, таким образом, происходит миграция рабочих кадров. Миграция не влияет на уровень безработицы в регионе, но показывает, что ее уровень высок, так как существует спрос на работу даже по заниженным ставкам.

По данным газеты «Ведомости», бизнес недоплачивает мигрантам 50% заработка по сравнению с жителями РФ. Зарплаты выросли всего на 15% за 2022 год, и бизнес не спешит повышать оклады в целях привлечения местных работников. В соответствии с п.7 ст. 226 НК РФ, уплата НДФЛ производится по месту учета налогового агента в налоговом органе и по месту нахождения его обособленных подразделений [26].

Для решения поставленной проблемы необходимо изменить налоговое законодательство РФ в части уплаты НДФЛ — платить налог не по месту регистрации налогового агента, а по месту регистрации работника, получающего доход, что существенно увеличит благосостояние регионов, спровоцирует экономический рост, расширит возможности по вовлечению безработного населения в местную экономику.

Такой шаг может остановить отток населения из регионов страны в экономические центры, а также повысить уровень осознанности граждан в сфере уплаты налогов, так как оставляя налоги в регионе, увеличивая местные бюджеты и решая местные проблемы, население осознает суть фискальной политики государства, что благоприятно скажется на правовой культуре общества и поможет в борьбе с теневым сектором экономики.

Премьер-министр Михаил Мишустин заявил, что Правительство РФ внимательно следит за ситуацией во всех отраслях экономики, оперативно готовит дополнительные меры поддержки для бизнеса, которые оперативно включаются в план первоочередных действий [25]. Такое заявление подтверждает гибкость экономической системы Российской Федерации и возможность решительно реагировать на внешние экономические выпад

недружественных государств. В экономической политике акцент делается на социальной поддержке и выравнивании баланса между доходами государства и налоговой нагрузкой на население. В настоящей статье предложены перспективы реформирования налогообложения физических лиц, заключающиеся в уменьшении транспортного налога в связи с увеличением вторичного рынка продажи транспортных средств, снижение налоговой ставки реализации недвижимости, возможности пересмотра уплаты НДФЛ в кризисное состояние государства, проблемы нерезидентства IT-специалистов и других удаленных работников, выехавших за пределы Российской Федерации, а также налоговой децентрализации государства.

Библиографический список:

1. Федеральный закон от 9.03.2022 г. N 52-ФЗ «О внесении изменений в статьи 4 и 45 части первой Налогового кодекса Российской Федерации» // Официальный интернет-портал правовой информации// URL: <http://www.pravo.gov.ru> (дата обращения: 09.07.2023).
2. Федеральный закон от 26.03.2022 № 66-ФЗ «О внесении изменений в части первую и вторую Налогового кодекса Российской Федерации и отдельные законодательные акты Российской Федерации» // Официальный интернет-портал правовой информации // URL: <http://www.pravo.gov.ru> (дата обращения: 09.07.2023).
3. Федеральный закон от 26.03.2022 N 67-ФЗ "О внесении изменений в части первую и вторую Налогового кодекса Российской Федерации и статью 2 Федерального закона «О внесении изменений в часть вторую Налогового кодекса Российской Федерации» (ред. от 19.12.2022) // Официальный интернет-портал правовой информации // URL: <http://www.pravo.gov.ru> (дата обращения: 09.07.2023).
4. Указ Президента РФ от 2 марта 2022 г. N 83 «О мерах по обеспечению ускоренного развития отрасли информационных технологий в Российской Федерации» // Официальный интернет-портал правовой информации // URL: <http://www.pravo.gov.ru> (дата обращения: 09.07.2023).
5. Постановление Государственной Думы Федерального Собрания РФ от 12 мая 2010 г. N 3640-5 ГД «О проекте федерального закона N 442151-4 "О внесении изменений в часть первую и вторую Налогового кодекса Российской Федерации"» // Официальный интернет-портал правовой информации// URL: <http://www.pravo.gov.ru> (дата обращения: 09.07.2023).
6. Постановление Правительства РФ от 10 марта 2022 г. N 337 «Об утверждении перечня отраслей, в которых осуществляет деятельность заемщик, указанный в части 1 статьи 7 Федерального закона "О внесении изменений в Федеральный закон "О

Центральном банке Российской Федерации (Банке России)" и отдельные законодательные акты Российской Федерации в части особенностей изменения условий кредитного договора, договора займа" и о признании утратившими силу отдельных положений некоторых актов Правительства Российской Федерации» // Официальный интернет-портал правовой информации// URL: <http://www.pravo.gov.ru> (дата обращения: 09.07.2023).

7. Письмо ФНС РФ от 07.07.2009 N ШС-17-3/130@ «Об учете суммы переплаты по налогам и сборам при применении упрощенной системы налогообложения» (вместе с Письмом Минфина РФ от 22.06.2009 N 03- 11- 11/117) // Официальный интернет-портал правовой информации// URL: <http://www.nalog.gov.ru> (дата обращения: 09.07.2023).

8. Письмо ФНС РФ от 07.07.2009 N 3-2-15/65@ «О порядке учета налогоплательщиками, применяющими упрощенную систему налогообложения, полученных из бюджета сумм излишне уплаченных налогов» // Официальный интернет-портал правовой информации// URL: <http://www.nalog.gov.ru> (дата обращения: 09.07.2023).

9. Письмо Минфина России от 21.04.2016 № 03-08-РЗ/23009 «О неприменении писем ФНС России в связи с несоответствием законодательству Российской Федерации о налогах и сборах и положениям международных соглашений об избежании двойного налогообложения» // Официальный интернет-портал правовой информации// URL: https://minfin.gov.ru/ru/document/?id_4=113907-pismo_minfina_rossii_ot_21.04.2016__03_08-rz23009_o_neprimeneniii_pisem_fns_rossii_v_svyazi_s_nesootvetstviem_zakonodatelstvu_rossiiskoi_federatsi_o_nalogakh_i_sborakh_i_pol (дата обращения: 09.07.2023).

10. Основные направления бюджетной, налоговой и таможенно-тарифной политики на 2020 год и на плановый период 2021 и 2022 годов (утв. Минфином России) // Официальный интернет-портал правовой информации// URL: <http://www.nalog.gov.ru> (дата обращения: 09.07.2023).

11. Письмо ФНС РФ от 28.03.2022 N БС-4-21/3670@ «О положениях Федерального закона от 26.03.2022 N 67-ФЗ "О внесении изменений в части первую и вторую Налогового кодекса Российской Федерации и статью 2 Федерального закона "О внесении изменений в часть вторую Налогового кодекса Российской Федерации", касающихся налогообложения имущества» // Официальный интернет-портал правовой информации// URL: <http://www.nalog.gov.ru> (дата обращения: 09.07.2023).

12. Информация Минпромторга России «Перечень легковых автомобилей средней стоимостью от 3 миллионов рублей (2022 год)» // Официальный интернет-портал правовой информации// URL: <https://minpromtorg.gov.ru> (дата обращения: 09.07.2023).

13. Проект закона № 28997-6 «О внесении изменений в Бюджетный кодекс Российской Федерации, изменения в статью 13 части первой Налогового кодекса РФ и изменений в часть вторую Налогового кодекса РФ (в части введения налога на объекты роскоши)» // URL: <http://asozd2.duma.gov.ru> (дата обращения: 09.07.2023).
14. Постановление Конституционного Суда РФ от 24.03.2017 N 9-П «По делу о проверке конституционности отдельных положений Налогового кодекса Российской Федерации и Гражданского кодекса Российской Федерации в связи с жалобами граждан Е.Н. Беспутина, А.В. Кульбацкого и В.А. Чапланова» [Электронный ресурс]. URL: http://www.consultant.ru/document/cons_doc_LAW_214594/ (дата обращения: 09.07.2023).
15. Обзор практики рассмотрения судами дел, связанных с применением главы 23 Налогового кодекса Российской Федерации (утв. Президиумом Верховного Суда РФ 21.10.2015) [Электронный ресурс]. URL: <http://www.consultant.ru> (дата обращения: 09.07.2023).
16. Демин, А. В. О соразмерности налогообложения / А.В. Демин // Финансы. – 2002. – № 6. – С. 38-39.
17. Мишустин, М. М. Факторы роста налоговых доходов: макроэкономический подход / М. М. Мишустин // Экономическая политика. 2016. Т. 11. № 5. С. 8–27
18. Петросян, Д. С. О социальной справедливости в экономических отношениях/ Д. С. Петросян // Общество и экономика. – 2005. – №.9. – С. 135-154.
19. Пономарева, К. А. Особенности налогообложения доходов физических лиц в отношениях с иностранным элементом / К. А. Пономарева // Правоприменение. – 2017. – Т. 1, № 2. – С. 85-93.
20. Шайхутдинова, Д. Р. Справедливость как основной принцип налогообложения / Д. Р. Шайхутдинова // УЭКС. 2012. №6 (42). С. 4.
21. Шакирова, Р. К. Концепция налога на роскошь: зарубежный опыт, отечественная практика и альтернативы / Р. К. Шакирова // Вестник Томского государственного университета. Экономика. – 2016. – № 1(33). – С. 255-268.
22. Анализ макроэкономических тенденций Центра макроэкономического анализа и краткосрочного прогнозирования [Электронный ресурс]. URL: <http://www.forecast.ru> (дата обращения: 09.07.2023).
23. Аналитическое агентство «Автостат» Статья «В марте новые автомобили стали дороже на 35 – 45%» [Электронный ресурс]. URL: <https://www.autostat.ru> (дата обращения: 09.07.2023).

24. Газета «Ведомости» [Электронный ресурс]. URL: https://www.vedomosti.ru/finance/news/2022/05/04/920823-mishustin-zapuske-lgotnoi-ipoteki?utm_source=yxnews&utm_medium=desktop (дата обращения: 09.07.2023).

25. Газета «Ведомости» [Электронный ресурс]. URL: <https://www.vedomosti.ru/finance/news/2022/05/13/921915-byudzhethnoe-stimulirovanie-ekonomiki-rf-oboidetsya-v-8-trln-rublei> (дата обращения: 09.07.2023).

26. Газета «Ведомости» Статья «Жители России не готовы заместить иностранных мигрантов» [Электронный ресурс]. URL: <https://www.vedomosti.ru> (дата обращения: 09.07.2023)

27. Журнал Inc. Статья «Москва начнет предоставлять землю под строительство производств за 1 рубль» [Электронный ресурс]. URL: <https://incrussia.ru> (дата обращения: 09.07.2023).

28. Интернет-СМИ РБК Статья «В Минэкономразвития оценили возможность отказа от мигрантов на стройках» [Электронный ресурс]. URL: <https://www.rbc.ru> (дата обращения: 09.07.2023).

29. Обзор: «Перечень антикризисных мер в 2022 - 2023 гг.», Меры поддержки для IT-компаний//URL: https://www.consultant.ru/document/cons_doc_LAW_411198/d47d63c1bd09b4f09b07d6278860e9673ca0f14f/ (дата обращения: 09.07.2023).

=

МЕТОДОЛОГИЯ ГОСУДАРСТВЕННОГО ФИНАНСОВОГО КОНТРОЛЯ

Аннотация: Актуальность темы исследования обусловлена необходимостью разработки единых методологических основ государственного финансового контроля, путей его реформирования в Российской Федерации, перехода к новым современным прогрессивным формам его осуществления.

В рамках исследования предлагается проект Федерального закона «О государственном финансовом контроле», «контроль рублем» определяется как метод финансового контроля, также освещается проблема внедрения медиации в налоговую сферу и предлагаются варианты её разрешения.

Abstract: The relevance of the research topic is due to the need to develop unified methodological foundations of state financial control, ways to reform it in the Russian Federation, and transition to new modern progressive forms of its implementation.

As part of the study, a draft Federal Law “On State Financial Control” is proposed, «ruble control» is defined as a method of financial control, the problem of introducing mediation into the tax sphere is also highlighted and options for its resolution are proposed.

Ключевые слова: государственный финансовый контроль, налоговые проверки, налоговые декларации, налоговый орган, налоговые споры.

Key words: state financial control, tax audits, tax declarations, tax authority, tax disputes.

Государственный финансовый контроль как атрибут государственного управления. Основные задачи контрольной деятельности заключаются в предупреждении и пресечении нарушений правил деятельности, а также в защите общества, государства и граждан от негативных последствий таких нарушений. Это подтверждается положениями статьи 2 Федерального закона от 26.12.2008 № 294-ФЗ «О защите прав юридических лиц и индивидуальных предпринимателей при осуществлении

²⁵ Научный руководитель: Иванюженко Андрей Борисович (Россия, Санкт-Петербург), доцент кафедры правоведения Северо-Западного института управления – филиала Российской академии народного хозяйства и государственной службы при Президенте Российской Федерации», кандидат юридических наук, доцент

государственного контроля (надзора) и муниципального контроля» (далее – ФЗ № 294). Функции государственного контроля осуществляются федеральными органами исполнительной власти, включая контрольные органы, которые подчиняются органам законодательной (представительной) власти.

Деятельность контролирующих органов охватывается регламентируется соответствующими нормативными актами, определяющими их структуру, положение и полномочия. Однако важно отметить естественную, но достойную порицания нестабильность законотворческой машины, когда постановления Правительства и указы Президента нарушают федеральные законы, находящиеся выше по юридической силе и вновь принятые законы тут же отменяются. Так, Федеральный закон № 116-ФЗ «О государственном контроле за соответствием крупных расходов на потребление фактически получаемым физическими лицами доходам» (далее – ФЗ № 116) был принят 20 июля 1998 года. 9 февраля 1999 года (через 6 месяцев, 20 дней) в ФЗ № 116 были внесены изменения, далее (через 5 месяцев) 9 июля 1999 г. ФЗ № 116 и вовсе был отменен [27].

Кроме того, В.И. Рохлин выделяет следующие проблемы, связанные с работой органов контроля:

- 1) большое количество контролирующих органов, часто дублирующих друг друга, что приносит больше отрицательных результатов, чем положительных;
- 2) отсутствие должной координации и взаимодействия между контролируемыми органами, результатом чего является проведение дополнительных контрольных мероприятий, приводящих к нарушениям прав проверяемых;
- 3) злоупотребление контролируемыми органами своими правами приводящее к нарушению законодательства;
- 4) недостаточный контроль над выполнением решений (указаний), принятых по результатам контрольной деятельности, вследствие чего законность не восстанавливается, и, к тому же, теряется авторитет контролирующих органов;
- 5) уклонение контрольных органов от должного анализа причин нарушений и выявление условий, способствующих их совершению [25, с. 17].

Например, проблему уклонения предпринимателя от уплаты как от ныне отмененного Единого социального налога, так и страховых взносов в порядке правопреемства в Социальный фонд Российской Федерации можно рассматривать не только в экономико-правовой плоскости [21], но и в плоскости социальной, поскольку находящийся выше по социальной иерархии работодатель полагает, что имеет полное моральное право не интересоваться будущим работника, который необходим ему здесь и сейчас, преследовать

исключительно свои материальные интересы [26].

Деятельность государства осуществляется в условиях товарно-денежного обращения и имеет с данной сферой непрерывную связь. Контроль государства за организацией деятельности финансовой системы (финансовый контроль) является составной частью государственного контроля и частью управления государством и обществом. Так, Антонио Салазар, профессор экономических наук и министр финансов Португалии, предпочел золотую середину между экономикой, целью которой был финансовый успех, и экономикой, порицающей богатство. При вступлении в должность президента, Салазар ввел режим финансовой диктатуры, требуя соблюдения бюджетной дисциплины. Меры оказались эффективными и привели к существенному сокращению бюджетного дефицита и даже образованию профицита [24].

Среди ученых нет единства в определении объема содержания финансового контроля [17]. Финансы всегда опосредованы правовыми актами, регулирующими денежные отношения [15, с. 28, 25], но здесь важно отметить, что контроль финансов и государственный финансовый контроль не равны по своему смыслу и содержанию.

Ю.М. Иткин отмечал именно нормативно-правовой аспект финансового контроля: деятельность органов государственного контроля должна быть направлена на соблюдение законности и соответствовать критериям эффективности [22, с. 65].

Раздел IX Бюджетного кодекса РФ (далее – БК РФ) «Государственный и муниципальный финансовый контроль» [1], не ограничивается только вопросами строительства бюджетной системы РФ. Термин «Государственный финансовый контроль» имеет более широкое значение, охватывающее и другие сферы финансовой деятельности.

Выводы: 1. Контрольная деятельность имеет несколько основных элементов: получение информации, её оценка и анализ, а также принятие мер реагирования для устранения и предотвращения нарушений, установленных правил деятельности в сфере финансовой деятельности.

2. Разница между контролем финансов и государственным финансовым контролем: контрольная функция финансов социалистического общества отражает их общественное назначение, в то время как финансовый контроль является одним из направлений деятельности органов управления и основан на использовании контрольного характера финансов.

Выявленные проблемы: 1. Частые изменения в законодательстве в течение последних 30 лет негативно влияют на работу финансовых контрольно-надзорных органов.

2. Основные проблемы в работе органов контроля: избыточное количество контролирующих органов, часто дублирующих друг друга; отсутствие координации и

взаимодействия между ними; злоупотребления и недостаточный контроль над выполнением решений, принятых по результатам контрольной деятельности и уклонение от должного анализа причин нарушений со стороны контролируемых органов. Необходимо стремиться к улучшению координации и эффективности работы контролирующих органов в целях обеспечения законности и достижения поставленных целей контрольной деятельности.

Место государственного финансового контроля в системе контроля за финансовой деятельностью в Российской Федерации. Как составная часть системы управления обществом, финансовый контроль осуществляется не только органами государственной (муниципальной) исполнительной и представительной власти, но и независимыми контролерами (аудиторами), а также структурными подразделениями хозяйствующих субъектов. В частности, по мнению Э. Старобинского к правилам управления предприятием относится правило двойного контроля: «по любому действию на предприятии должен быть контроль. Действие контролеров должны контролироваться». Такой подход соответствует управлению денежными потоками хозяйствующего субъекта, контроль над которыми, ст. 1 Федерального закона от 21 ноября 1996 г. «О бухгалтерском учете» определяет как одну из основных задач данного вида учета обеспечение информацией. Более глубокому пониманию финансового контроля способствует рассмотрение его форм и видов.

Контрольное действие, проведенное до начала формирования и использования централизованных и децентрализованных денежных фондов, является предварительным финансовым контролем. После – последующий контроль. Однако данные типы контроля неразрывно связаны, поэтому Э. А. Вознесенский не выделял отдельно текущий контроль [18, с. 70-75]. Финансовый контроль разделяется в зависимости от субъектов контроля на: государственный: общегосударственный (межведомственный); ведомственный (внутриведомственный); внутрихозяйственный и общественный. Различия этих видов обусловлены объемом властных полномочий, правовой регламентацией, характером применяемых мер воздействия [18, с. 61-76]. Компонентами финансового контроля в современной РФ являются: государственный (муниципальный) финансовый контроль (включающий в себя финансовый надзор); внутрихозяйственный контроль; независимый контроль (аудит).

Однако в этом перечне государственному контролю отдается предпочтение, поскольку внутрихозяйственный контроль в первую очередь направлен на четкое представление, как управленцами, так и собственниками организации (а также иными пользователями бухгалтерской отчетности) текущего и стратегического места организации (предпринимателя) в системе хозяйственных отношений (ст. 67

Гражданского кодекса Российской Федерации (часть первая) от 30.11.1994 № 51-ФЗ закрепляет право акционера знакомиться с бухгалтерскими книгами и иной документацией общества). Законодательство о бухгалтерском учете позволяет предпринимателям использовать упрощенные процедуры сбора и анализа хозяйственной информации [5]. Общее методологическое руководство бухгалтерским учетом в РФ осуществляется Правительством РФ [4], а свою «Учетную политику» организации самостоятельно формируют на основе законодательства, она включает совокупность способов ведения бухгалтерского учета [6].

Законодатель, допуская свободу усмотрения лиц ведущих бухгалтерский учет, признает использование названного метода, в результате чего внутривладельческий контроль не выдерживает конкуренции (в рамках единообразия методик расчетов и их оценок) с контролем государственным (муниципальным).

При проведении аудиторского (независимого) контроля применяются договорные отношения. В результате всеобщий охват участников финансовой деятельности этим видом контроля не достигается.

Таким образом, государственный финансовый контроль является главенствующим видом контроля в РФ в силу большей значимости задач, стоящих перед государством, по сравнению с задачами, стоящими перед иными социальными структурами. Переход к рыночной экономике привел к отказу от государственной собственности на средства производства. В результате финансовые задачи, устанавливаемые государством, реализуются не только посредством государственно-частного партнерства, но и созданием единых «правил игры» для всех участников финансового рынка.

Кроме этого, главенство государственного (муниципального) финансового контроля находит выражение в том, что, процедуры, существующие в государственной (муниципальной) управленческой деятельности в сфере финансового контроля, можно рассматривать как самостоятельный институт административного процессуального права.

Признаки, по которым можно государственный (муниципальный) финансовый контроль выделить в качестве самостоятельного института административного процессуального права:

1. участниками государственного финансового контроля являются органы исполнительной власти и другие уполномоченные структуры;
2. государственный (муниципальный) финансовый контроль как производство в лице

своих участников наделен параллельными целями и интересами;

3. данные производства обладают стадийностью, отражаемой в нормативных актах.

Теория административного права также разделяет данную позицию. Основная особенность процесса заключается в его юридической природе и результате. Как отмечал известный специалист в области административно-процессуального законодательства, доктор юридических наук В. Д. Сорокин: суть процесса заключается в достижении законного результата, а его цель - обеспечить исполнение материальных норм права и достичь юридического результата. Будь то административный, гражданский или уголовный процессы они все проходят логически связанные стадии и этапы, состоящие из определенных процессуальных действий [14, с. 16, 15, 35]. Административный процесс отличается от аналогичных в иных отраслях права своей способностью непрерывно развиваться и принимать новые формы, и каждый вид административной деятельности направлен на достижение юридического результата [14, с. 197; 20, с. 59-66].

Выводы: 1. Финансовый контроль направлен на обеспечение информацией, необходимой для контроля над соблюдением законодательства и целесообразностью хозяйственных операций.

2. Формы финансового контроля: предварительный, текущий и последующий контроль. Все формы взаимосвязаны и дополняют друг друга.

3. Виды финансового контроля: государственный (общегосударственный, ведомственный, внутрихозяйственный) и общественный. В системе контроля за финансовой деятельностью государственный финансовый контроль включает в себя государственный и муниципальный финансовый контроль и финансовый надзор.

4. Внутрихозяйственный контроль является одним из компонентов финансового контроля. Он направлен на обеспечение четкого представления управленцами, собственниками и другими пользователями бухгалтерской отчетности о текущем и стратегическом положении организации. Независимый контроль (аудит) также входит в систему финансового контроля.

5. Государственный финансовый контроль является основным видом контроля в системе финансового контроля в Российской Федерации. Это связано с большей значимостью задач, стоящих перед государством, по сравнению с задачами, стоящими перед иными структурами.

6. Цель государственного финансового контроля – выявление и предотвращение

нарушений финансово-хозяйственного законодательства, устранение недостатков в организации управления финансово-хозяйственной деятельностью, осуществление контроля над государственными и муниципальными финансовыми ресурсами, а также обеспечение соблюдения принципов законности, целесообразности и эффективности.

7. Государственный финансовый контроль имеет признаки, позволяющие выделить его в качестве самостоятельного института административного процессуального права, один из основных – участниками процедур государственного финансового контроля являются органы исполнительной власти и уполномоченные структуры.

8. Процесс государственного финансового контроля обладает стадийностью, которая отражается в нормативных актах.

Проверка и аудит как основные методы государственного финансового контроля. Проверка – ряд контрольных действий. В настоящее время требования, которые предъявляются к проверке финансово-хозяйственной деятельности рассредоточены по самым различным нормативным актам в сфере финансового права, что не позволяет применить к контрольным мероприятиям единые требования (единые сроки и т.п.). Главный метод контроля – налоговая проверка, проводимая налоговыми органами в соответствии с Налоговым Кодексом Российской Федерации [2] (далее – НК РФ). Камеральная налоговая проверка проводится на месте нахождения налогового органа, без специального решения руководителя, на основании представленных налогоплательщиком налоговых деклараций и иных документов.

Исследуя представленные документы подтверждающие расчеты суммы налога, налоговые органы проверяют их достоверность по таким основаниям как: формальная допустимость – наличие в документе всех необходимых реквизитов; арифметический анализ – оценка правильности подсчета итоговых сумм в документе; правовая относимость – проверка содержания документа на его соответствие действующим нормативным актам.

Камеральная налоговая проверка – трудоемкий метод контроля, хотя его результаты и приводят к увеличению доначислений в бюджет [30, с. 15-16, 18, 20.]. Выездная налоговая проверка проводится на месте налогоплательщика и основывается на изучении документов бухгалтерского и налогового учета. Согласно НК РФ, не допускается проведение двух и более выездных налоговых проверок по одним и тем же предметам проверки в течение одного календарного года. Однако на практике налоговые органы нарушают это правило, что противоречит принципу справедливости и презумпции добросовестности [13]. В связи с этим ФНС РФ разработала «Концепцию системы

планирования выездных налоговых проверок» [7], которая основывается на принципах неотвратимости наказания, обоснованного выбора объектов проверки и благоприятствования добросовестным налогоплательщикам.

Федеральной налоговой службой (далее – ФНС) были опубликованы «Риски финансово-хозяйственной деятельности налогоплательщиков», самостоятельное выявление которых позволит превентивно устранить ошибки в документации, передаваемой в налоговую. «Риски финансово-хозяйственной деятельности налогоплательщиков» определяются по рыночным показателям, таким как заработная плата сотрудников, рентабельность, налоговая нагрузка, убытки, налоговые вычеты, темпы роста доходов и расходов, а также показатели, определяющие возможность применения специальных налоговых режимов (согласно ст. 18 НК РФ). Кроме того, к факторам риска относятся перерегистрации налогоплательщика, непредставление пояснений по запросам налогового органа и неразумное заключение договоров с контрагентами-перекупщиками или посредниками. В 2010 году добавился критерий ведения финансовой деятельности с высокими налоговыми рисками [8]. Некоторые юристы высказали скептицизм по поводу инициативы ФНС, указывая на повторение аналогичных рисков в списке.

Продолжительность выездной налоговой проверки составляет 2 месяца [12], а при проверке организаций с филиалами и представительствами срок увеличивается до шести месяцев. Деятельность обособленных подразделений юридического лица также может быть рассмотрена как самостоятельный объект контроля (согласно ст. 89 НК РФ), в которой указаны права руководителя налогового органа.

В качестве особо исключаящего правила Постановлением Правительства РФ от 20.10.2022 № 1874 было введено положение о приостановлении назначения проверок и проведения, ранее назначенных в отношении мобилизованных лиц и организаций, в которых такие лица являются руководителями и одновременно единственными участниками.

Проведение ревизии, камеральной и выездной налоговых проверок документально заверяется составлением «Акта налоговой проверки», в котором отражаются выявленные налоговые правонарушения и предложения по их устранению (п. 2, ст. 100 НК РФ) [9, 10].

Проверки, проводимые Федеральной таможенной службой, являются одной из форм контроля, согласно ст. 110 Таможенного кодекса Евразийского экономического союза (далее – ТК РФ). Объектом являются документы и сведения, представленные при таможенном оформлении товаров и транспортных средств. Таможенная проверка включает сопоставление документов и сведений с информацией из независимых

источников, а также иные способы и формы таможенного контроля, описанные в ст. 110 ТК РФ.

К данным способам относятся: таможенный досмотр, устный опрос и другие. В соответствии со ст. 111 ТК РФ, таможенный орган имеет право запросить дополнительные документы и сведения для проверки информации, содержащейся в таможенной декларации и других таможенных документах, при условии мотивированности запроса. Кроме того, согласно ст. 102 ТК РФ, таможенные органы могут привлекать специалистов и экспертов из других государственных органов для оказания содействия в проведении таможенного контроля.

В отношении страховых организаций проверки осуществляются Центральным Банком России (далее – ЦБ) согласно Инструкции Банка России от 15 января 2020 года № 202-И «О порядке проведения Банком России проверок поднадзорных лиц». Проверки проводятся на основании поручения, выписываемого ЦБ. При проведении проверок страховых организаций из представителей ЦБ создается рабочая группа. Рабочая группа помимо федерального законодательства, регулирующего деятельность страховой организации, руководствуются ведомственными нормативными актами. Руководителю страховой организации вручаются документы, связанные с проведением проверки, включая копию поручения (заверенную печатью) и акт проверки. С этого момента начинает отсчитываться срок проведения проверки.

Аудит. Легальное определение аудита содержится в п. 3, ст. 1 Федерального закона от 30.12.2008 № 307-ФЗ «Об аудиторской деятельности» (далее – ФЗ № 307). Бухгалтерская (финансовая) отчетность аудируемого лица – отчетность (или её часть), предусмотренная ст. 3, пп. 1 ФЗ о бухгалтерском учете.

Аудиторские проверки проводятся аудиторскими организациями и индивидуальными аудиторами, которые прошли экзамен и получили аттестат аудитора (п. 1, ст. 4 ФЗ № 307). В штате аудиторской фирмы должно быть не менее 3 аудиторов. Все аудиторы и аудиторские фирмы должны состоять в саморегулируемой организации аудиторов. Стоит также рассмотреть вопрос об особенностях аудита как метода контроля.

По характеру проверки аудит подразделяется на внешний, осуществляемый сторонней компанией по договору и внутренний – штатным сотрудником или службой для проведения аудита. Аудит имеет место тогда, когда помимо соблюдения законности (каких-либо отдельных аспектов финансовой деятельности либо отдельных операций) проверяется еще их целесообразность и эффективность. В случае же, если проверяется только соблюдение законодательства при осуществлении финансово-хозяйственной деятельности, то имеет место такой метод контроля как проверка иного типа.

По окончании аудиторской проверки подписывается аудиторское заключение, в котором указываются: период аудиторской проверки; цели проверки; основные результаты проверки. Методы оформления аудита, как метода контроля, популярны во внутрихозяйственном контроле и отличаются, не присущим иным видам финансового контроля, диспозитивными, договорными элементами [20, с. 355-367].

Аудит используется Счетной палатой Российской Федерации (ст. 16 Федерального закона от 05.04.2013 N 41-ФЗ (ред. от 28.12.2022) «О Счетной палате Российской Федерации») и Контрольно-счетными палатами субъектов (муниципальными аудиторами) в качестве «иного метода, предусмотренного стандартами внешнего государственного аудита (контроля)». Он направлен на проверку эффективности расходования бюджетных средств и использования имущества органами государственной власти и получателями бюджетных средств при выполнении функций и задач, возложенных на них. Аудитором может выступать должностное лицо субъекта внутреннего финансового аудита, наделенное соответствующими полномочиями. Таким образом аудит, как метод контроля, не смотря на частноправовой характер, применяется государством.

Выводы: 1. Финансовый контроль является важной составной частью системы управления обществом и осуществляется не только государственными органами, но и независимыми контролерами, и структурными подразделениями хозяйствующих субъектов.

2. Налоговая проверка – метод финансового контроля, использующий специальные приемы и способы для проверки достоверности и законности учета объектов налогообложения, налоговой базы и уплаты налогов и сборов.

3. Камеральная налоговая проверка – форма контроля, проводимая на месте налогового органа, не требующая специального решения руководителя налогового органа. В процессе камеральной проверки проверяется представление налоговой отчетности, применение ставок налога и льгот, а также исчисление налоговой базы.

4. Проверки Федеральной таможенной службы – форма контроля, осуществляемая в отношении документов и сведений, представленных при таможенном оформлении товаров и транспортных средств. Проведение таможенных проверок включает различные методы, такие как таможенный осмотр, получение объяснений, проверка маркировки товаров, таможенное наблюдение и другие.

5. Проверки страховых организаций осуществляются на основании поручения, выписываемого Центральным Банком РФ. В процессе проверки создается рабочая группа, в которую могут входить представители банка или фонда-участника, а также служащие Агентства по страхованию вкладов. При проведении проверок устанавливается

соблюдение страховщиком нормативных актов, регулирующих финансовую устойчивость страховых организаций, соответствие данных бухгалтерской и статистической отчетности, ведение учетных журналов, а также соответствие активов, используемых для покрытия страховых резервов, установленным требованиям.

6. Аудит – независимая проверка бухгалтерской отчетности с целью выражения мнения о её достоверности, проводимая аудиторскими организациями. Также аудит используется в деятельности Счетной палаты Российской Федерации и Контрольно-счетных палат субъектов в рамках государственного применения. В государственном аудите осуществляется проверка деятельности органов государственной власти и получателей бюджетных средств с целью определения эффективности расходования средств и использования имущества. Аудитором может быть назначено должностное лицо субъекта внутреннего финансового аудита. Таким образом, аудит, как метод контроля, несмотря на частноправовой характер, применяется как в государственном, так и во внутрихозяйственном контроле.

Выявленные проблемы: 1. Контроль финансово-хозяйственной деятельности осуществляется через ряд контрольных действий, требования к которым фрагментировано располагаются в различных нормативных актах в сфере финансового права. Это приводит к отсутствию единых требований, сроков и прочих условий для контрольных мероприятий.

2. Одна из целей выездной проверки – увеличение поступлений в бюджет. Однако данная форма налогового контроля наиболее затратна и трудоемка, что зачастую приводит к её экономической неэффективности.

3. На практике налоговые органы некорректно проводят несколько выездных налоговых проверок по одним и тем же предметам и за один и тот же период, что противоречит ст. 89 НК РФ, принципу справедливости и презумпции добросовестности налогоплательщика. Для решения таких ситуаций была разработана «Концепция системы планирования выездных налоговых проверок», утвержденная Приказом ФНС РФ от 30 мая 2007 г. № ММ-3-06/333@. Она основывается на принципе двусторонней ответственности налогоплательщиков и налоговых органов, направлена на обеспечение исполнения налоговых обязательств и обоснованного выбора объектов проверки.

4. Постановлением Правительства РФ от 12.03.2022 № 353 было установлено исключение для мобилизованных лиц и организаций, где такие лица являются руководителями и единственными участниками, в виде приостановления назначения и проведения выездных проверок. Данное постановление создает юридическую коллизию, противореча положениям НК РФ, в частности установленному в нём принципу равенства

налогоплательщиков (ст. 3 НК РФ).

5. ФНС опубликовала основные «факторы подозрительности», которые могут свидетельствовать о налоговых нарушениях. Налогоплательщикам рекомендуется, опираясь на данный правовой акт самостоятельно сообщать о подозрительных факторах и предоставлять документы, подтверждающие невиновность или исправлять ошибки в документации, представляемой в налоговую. «Факторы подозрительности» основаны на сравнении показателей заработной платы, рентабельности, налоговой нагрузки, убытков, налоговых вычетов, темпов роста доходов и расходов с рыночными показателями в отрасли и др. Проблема в данном случае может явиться ошибочный подход к определению «факторов подозрительности» и неоднозначность в их применении.

«Контроль рублем», как метод финансового контроля. Хозрасчет был социалистическим методом хозяйствования, направленным на выполнение плановых заданий, эффективное использование ресурсов и рост рентабельности предприятий. Он способствовал экономичному хозяйствованию и соблюдению требований закона хозяйственного строительства [16, с. 317-330]. Целью было достижение наилучших результатов с минимальными затратами. Важным принципом хозрасчета являлся систематический денежный контроль – т.н. «контроль рублем» за выполнением планов, рациональным использованием средств и экономической эффективностью работы предприятий.

В настоящее время контроль рублем можно рассматривать как «старое явление с новым содержанием», что наиболее ярко проявляется в практике реализации методов проведения контроля в бюджетной сфере. Современная концепция Министерства финансов России (далее – Минфин) в сфере контроля за целевым и рациональным использованием бюджетных средств – «бюджетирование по результатам» соответствует концепции «контроль рублем» в советской экономике, поскольку бюджетная реформа, начатая Минфином в 2002 году, подразумевает переход на составление бюджетов всех уровней по «целевому» принципу (финансирование выделяется исходя из ожидаемых измеряемых показателей), а не по принципу «затратному» (расходы бюджетов нового бюджетного года основываются на показателях затратности предшествующего бюджетного года). Реализации такой методики способствовала и модернизация современного бюджетного законодательства. Так, как отмечается в ч.3 ст. 174.2 БК РФ.

В соответствии со ст. 154 БК РФ, Федеральное казначейство осуществляет бюджетные полномочия по казначейскому обслуживанию исполнения бюджетов РФ, в том числе функции текущего и предварительного контроля за операциями по использованию средств федерального бюджета. На данный момент остается неясным

каким образом превратить в денежный эквивалент «показатели, характеризующие качество и объем оказываемых физическим и юридическим лицам государственных услуг», который при сопоставлении с аналогичным показателем предшествующего бюджетного периода должен найти полное или частичное отражение в Федеральном (региональном или местном) законодательстве о бюджете, благодаря чему организация (учреждение) получит право на финансирование в следующем бюджетном году. Очевидным является и то, что услуга, в отличие от договоров поставки или подряда всегда неовеществлена Поэтому, данное обстоятельство не позволяет сопоставить качество услуги с качеством некоего аналога (к примеру, достаточно сложно сравнить качество услуг, предоставляемых государственными медицинскими или образовательными учреждениями). Введение подобной методики должно привести законодателя к следующему шагу – объективной стоимостной оценке качества каждого из непосредственных услугодателей, осуществляющих деятельность в порядке государственного (муниципального) задания – работников каждого из учреждений бюджетной сферы. Постановлением Правительства РФ от 05.08.2008 № 583 устанавливаются основы работы по определению качества услуг. Затем осуществляется наделение получателей государственных (муниципальных) услуг и заказчика государственных (муниципальных) услуг статусом «потребитель государственной услуги» и применение соответствующего федерального законодательства²⁶. Защита получателей государственных услуг от некачественного оказания или неоказания предусмотрена, в частности, в налоговом законодательстве. Как отмечается в ст. 21 НК РФ, налогоплательщик (как участник налогового правоотношения) обладает четко определенным перечнем прав, которые могут приумножаться правовыми актами о налогах и сборах.

Следствием дальнейших реформ в сфере «контроля рублем» и проистекающего из него народного контроля может стать реализация в РФ принципа аналогичного, применяемого в Великобритании: «каждый налогоплательщик имеет право знать, как потрачены его деньги», а также предоставление индивиду права на использование более понятных для него способов защиты своих ущемленных прав через истребование некоего денежного эквивалента от государства (муниципального образования), представитель которого (лицо или учреждение) не предоставили государственную услугу должным образом. Особенно учитывая, что статьи 242.2 и 242.3 БК РФ прямо предусматривают подобную возможность. Данная методика позволит дополнительно контролировать

²⁶ Закон РФ от 07.02.1992 № 2300-1 (ред. от 05.12.2022) «О защите прав потребителей» // Официальный интернет-портал правовой информации [http:// www.pravo.gov.ru](http://www.pravo.gov.ru). (дата обращения: 10.07.2023).

бюджетные средства на предмет рациональности их использования, поскольку неисполнение (ненадлежащее исполнение) учреждением государственного (муниципального) задания позволит оценить качественно-количественные характеристики бюджетного учреждения как получателя бюджетных средств в результате произведения фактической оценки соответствия нормативов качества и количества, установленных распорядителем бюджетных средств.

В противном случае, доказательства завышенного качества (или состава) государственных услуг, представляемых услугодателем государственных услуг своему распорядителю бюджетных средств будут способствовать как внутрикорпоративным трудовым конфликтам, так и к очередному витку коррупции на межведомственном уровне [20, с. 334 – 342].

Выводы: 1. «Контроль рублем» – метод финансового контроля в советской экономике, направленный на достижение плановых заданий, рациональное использование ресурсов и рост рентабельности предприятий.

2. В современной практике бюджетной сферы контроль рублем можно рассматривать как «старое явление с новым содержанием». Министерство финансов РФ разработало концепцию бюджетирования по результатам, а не на основе затрат предыдущего периода, которая соответствует концепции «контроля рублем» в советской экономике. Она основывается на переходе к составлению бюджетов по «целевому» принципу, с учетом ожидаемых результатов и эффективности использования бюджетных средств. Современное бюджетное законодательство РФ предусматривает планирование бюджетных ассигнований на основе государственного задания, которое определяет требования к составу, качеству, объему и условиям оказания государственных услуг или выполнения работ. При формировании государственного задания учитываются показатели качества и объема услуг, предельные цены (тарифы), а также порядок контроля за его исполнением.

3. «Контроль рублем» – процедура обеспечения финансового выполнения государственных (муниципальных) программ и контроля за целевым и эффективным использованием бюджетных средств и имущества для достижения приоритетных целей социально-экономического развития.

Медиация и цифровые технологии как новые вспомогательный институты финансового контроля. Медиация. В 2019 году в налоговых правоотношениях возник новый метод налогового контроля – медиация. Были внесены изменения в Федеральный закон от 27.07.2010 № 193-ФЗ [3] (далее – ФЗ О медиации), позволяющие применять медиацию к спорам из административных и публичных правоотношений. Налоговыми

органами проводится контрольно-аналитическая работа для обеспечения эффективности контрольно-надзорной деятельности. Здесь медиация может быть использована в качестве вспомогательного института. Процедура медиации предполагает заключение медиативного соглашения между налогоплательщиком и налоговым органом, в котором стороны обязуются выполнять определенные требования. Некоторые эксперты признают положительный опыт использования медиации, но также отмечают неоднозначность вопроса об ответственности за неисполнение соглашения. Вопрос эффективности медиации в налоговых спорах вызывает различные мнения и требует дальнейшего изучения.

Медиация в налоговых спорах имеет следующие положительные черты: возможность изменения размера налоговой обязанности налогоплательщика при представлении соответствующих доводов (п. 27 Постановления Пленума ВАС от 18.07.2014 № 50); появление новой профессии – медиатора, актуальность и востребованность данной профессии; ускорение процесса урегулирования спора между предпринимателем и налоговым органом. Расходы на медиацию по умолчанию должны распределяться между сторонами в равных долях, но соглашением может быть предусмотрен иной порядок. Медиация в РФ только начинает развиваться, но можно учиться на позитивном опыте зарубежных государств и внедрять соответствующие модели в законодательную систему РФ.

Медиация в зарубежных странах имеет следующие черты: разгрузка работы судов, наличие государственных служб медиации и специализированных учреждений, осуществляющих помощь в решении налоговых споров. Результаты – экономия времени, отсутствие принуждения к погашению задолженности, добровольное исполнение налоговых обязательств.

Однако в российской законодательной системе медиация на данный момент применяется ограниченно, в основном на стадии судебного разбирательства (абз. 4 Письма ФНС от 14.05.2021 № 08-18/29855@) и возможна только после проведения выездной или камеральной налоговой проверки. В медиативном соглашении должны быть прописаны нарушения налогоплательщика, важно достичь полного выяснения всех обстоятельств. Положительные черты медиации включают разгрузку судов, пополнение бюджета, появление новой специальности, сохранение престижа предпринимательства. Введение обязательной процедуры медиации или стимулирующих мер может способствовать распространению медиации в РФ.

Отрицательные черты медиации включают высокую стоимость услуг медиаторов, отсутствие информированности населения о данном институте, неподготовленность

правовой системы и недостатки в законодательном регулировании. Также данный институт нарушает принцип равенства налогоплательщиков и способствует росту коррупциогенности в налоговой сфере. Внедрение медиации требует более четкой регламентации в законодательстве, возможно через издание Федерального Закона или внесение изменений в НК РФ. Важно отметить, что медиация противоречит основным принципам императивных правоотношений, основанных на власти-подчинении, и не может быть применена в случаях, когда затрагиваются публичные интересы [28].

Цифровые технологии. В свете технологических тенденций и роста информационного объема, автоматизация также становится актуальной, позволяя облегчить процессы обмена информацией и сократить число сотрудников государственного управления²⁷ [29]. Государственным органам сейчас как никогда важно учитывать технические разработки и идти в ногу со временем. На данный момент многие частные предприятия отдают предпочтение автоматизированным системам для ведения бухгалтерского учета [19].

Платформы фискальных органов, для интеграции информационных ресурсов и взаимодействия с иными государственными органами позволяют работать с большим объемом информации и улучшать налоговый контроль. В 2005 г. М.В. Мишустин, руководитель ФНС, высказал необходимость модернизации налогового администрирования и расширения предоставляемых информационных услуг для налогоплательщиков. Он поддерживал переход на бесконтактную сдачу налоговых деклараций и отчетности [23, с. 240 – 249]. Данное направление развивалось последние 15 лет.

Государственный сектор вслед за современными тенденциями с 1 июля начинает внедрение нового налогового режима – автоматизированной упрощенной налоговой системы (далее – АвтоУСН). Эксперимент продлится до конца 2027 года в четырех регионах: Республике Татарстан, Московской и Калужской областях, Москве. АвтоУСН – это не только продолжение специального налогового режима для самозанятых, она представляет собой расширение и улучшение системы упрощенной системы налогообложения для предпринимателей и рассчитан на организации и индивидуальных предпринимателей, у которых работает не больше пяти человек, а годовой доход не превышает 60 млн рублей. Особенность объекта налогообложения излагает Первый

²⁷ Указ Президента РФ от 31.12.2010 № 1657 «Об оптимизации численности федеральных государственных гражданских служащих и работников федеральных государственных органов» // СЗ РФ 2011 № 1 ст. 195.

заместитель руководителя ФНС Д.С. Сатина²⁸. АвтоУСН акцентирует внимание на автоматическом исчислении налога налоговым органом с помощью цифровых технологий ФНС, основанных на принципах преемственности, комплексности, системности и активности в обеспечении информационных потребностей пользователей. Также автоматизация контроля ФНС предусматривает многократное использование информации и накопление данных в банках данных для использования в будущем.

Экономика и в том числе налоговая система требуют развития на техническом и цифровом уровнях. Автоматизация налогообложения становится важным условием для стимулирования налоговых реформ. Достигается она путем введения системы электронного документооборота, применения автоматизированных методов планирования и сопровождения выездных налоговых проверок, а также внедрения автоматизированной камеральной проверки. Эти меры способствуют повышению эффективности деятельности налоговой службы.

В соответствии с положениями статьи 855 Гражданского кодекса Российской Федерации (часть вторая) от 26.01.1996 № 14-ФЗ, налоговый орган имеет право списывать задолженность по уплате налогов и сборов со счетов налогоплательщика в третьей очереди при недостаточности средств на счете. Списания по платежным документам на выплату зарплаты и страховым взносам в Социальный фонд России и Федеральный фонд обязательного медицинского страхования производятся в третьей очереди. При взыскании пеней за несвоевременную уплату налога и штрафов также применяются эти положения. Добровольная уплата задолженности по налогам и сборам осуществляется в пятой очереди. Данный аспект является весьма неудобным по своей сути. Конечно, урегулировать все недопонимания возможно в досудебном претензионном порядке, но это вызовет определенные материальные трудности для налогоплательщика.

Следует рассмотреть внесение изменений в очередность списания задолженностей по налогам и сборам, чтобы выделить добровольную уплату в отдельную категорию. В таком случае, очередность может быть изменена следующим образом: четвертая очередь – добровольная уплата задолженности по налогам и сборам, третья – списания по платежным документам на выплату зарплаты и страховым взносам, пятая – списания задолженностей по поручениям контролирующих ведомств, шестая – списания по исполнительным документам, предусматривающим удовлетворение других денежных требований, и седьмая – списания по другим платежным документам. Такое изменение

²⁸ Дмитрий Сатин рассказал о преимуществах специального налогового режима АвтоУСН в эфире программы «Налоги»// URL: https://www.nalog.gov.ru/rn77/news/activities_fts/12205818/ (дата обращения: 10.07.2023)

позволило бы минимизировать возможный ущерб при ошибочном начислении и списании суммы налогового вычета.

В вопросе АвтоУСН ситуация представляется неоднозначной. Порядок перечисления платежей для налогоплательщика упрощается, поскольку налоговый орган производит расчеты за него, но механизм согласия уплаты по данным расчетам путем молчания, предусмотренный АвтоУСН может создать ряд прецедентов, которые никак нельзя назвать положительными.

АвтоУСН имеет высокий потенциал в обеспечении эффективного взаимодействия с налогоплательщиком, особенно при использовании цифровых технологий. В перспективе ФНС возьмет на себя все функции налоговых подсчетов и вычетов. Это нововведение не только освободит предпринимателей от лишних обязанностей и материальных трат, но и позволит уничтожить на корню саму возможность ухода от уплаты налога. Это предположение подтверждает введение электронного документооборота, внедренное на диспозитивном уровне (т.е. гражданин на данный момент вправе по собственному желанию перейти в данную систему).

В 2020 году глава ФНС Даниил Егоров впервые заявил о проекте перехода российской деловой среды к 2024 году на электронный документооборот (далее – ЭДО). В 2022 году после заявлений последовало множество нововведений в отношении ЭДО, начиная от особенной получения электронных подписей и заканчивая внедрением форматов электронных перевозочных документов. В данный момент сайт ФНС предлагает представителям малого и среднего бизнеса (с объемом документов менее 10 тыс. в год) сценарий из 4 шагов для перехода на документооборот, включающие следующие основные действия: формирование перечня документов для перевода в электронную форму; анализ статусов подключенных к ЭДО контрагентов, выбор оператора и тарифа; получение электронной подписи в аккредитованном удостоверяющем центре и приобретение средства криптографической защиты информации; настройка доступа и процессов обмена документами; обучение работников; извещение контрагентов и заключение с ними Соглашения об использовании электронного документооборота; внесение изменений в учетную политику в части положений по переходу на электронный документооборот.

В идеале в будущем налоговый орган самостоятельно будет производить списания необходимых сумм в отношении всех налогоплательщиков. С данной позиции мы положительно оцениваем АвтоУСН, как первый этап в длительном процессе полной автоматизации налогообложения. Но важно понимать, что цифровизация как

налогообложения, так и документооборота в целом — это долгосрочная цель не только для государства в целом, но и для каждого налогоплательщика в частности.

Выводы: 1. В 2019 году возможность применять процедуру медиации к спорам из административных и публичных правоотношений была внесена поправками в Федеральный закон о медиации от 27.07.2010 № 193-ФЗ.

2. Аналитическая и превентивная работа налоговых органов стала приоритетной, направленной на предотвращение предполагаемых нарушений. Выездная налоговая проверка рассматривается как крайняя мера контроля и требует значительных затрат со стороны налогового органа.

3. Для улучшения эффективности контрольно-надзорной деятельности предлагается использовать медиацию в досудебном порядке. Заключение нотариально заверенного медиативного соглашения между налогоплательщиком и налоговым органом позволит избежать выездной налоговой проверки.

4. Положительные черты медиации в налоговых спорах: возможность изменения размера налоговой обязанности налогоплательщика на основе представленных доводов и данных, создание новой профессии – медиатор. Медиация имеет положительное влияние на общество в целом. Медиация способствует разгрузке судов, увеличению доходов государства и развитию новой специальности медиатора. Она также повышает престиж компаний и способствует развитию бизнеса.

5. Отрицательные черты медиации в налоговых спорах: отсутствие четкой регламентации и законодательного основания в НК РФ; высокая стоимость услуг медиаторов ограничивает доступность медиации для налогоплательщиков; неподготовленность российской правовой системы к внедрению института медиации и отсутствие у населения информации о медиации.

6. В условиях кризиса и роста цен требуется увеличение налоговых поступлений в бюджет. Применение цифровых технологий для автоматизации работы налоговых органов является неотъемлемым требованием. ФНС РФ активно внедряет административные регламенты, информационно-аналитические центры и иные технологии.

7. Автоматизация бизнес-процессов, включая управление финансовыми потоками и материальными ценностями, становится важным инструментом для предприятий, особенно средних и крупных организаций с филиальной или холдинговой структурой.

8. Преимущества применения современных цифровых технологий в налоговой сфере:

1) Возможность своевременно, эффективно и точно обрабатывать большие объемы информации, которую предоставляют налогоплательщики и выявлять налоговые

нарушения. Это способствует увеличению налоговых поступлений в бюджет и эффективному бюджетному планированию.

2) Появление новых путей для реструктуризации и сокращения штата органов финансового контроля, поскольку автоматизация процессов может заменить рутинные задачи и повысить производительность работы налоговых органов. Описанные процессы помогут снизить издержки, повысить эффективность государственного финансового контроля и оптимизировать бюджетные затраты.

9. Автоматизированные системы учета и отчетности, такие как автоматизированная упрощенная налоговая система, упрощают процесс сдачи налоговых деклараций и отчетности для организаций и индивидуальных предпринимателей. Внедрение нового налогового режима АвтоУСН, освобождает налогоплательщиков от представления определенного числа отчетных форм и автоматически исчисляет налог на основе данных, полученных из контрольно-кассовой техники и банковских счетов.

10. Цифровые технологии играют важную роль в упрощении налоговых процедур и переводе налоговой системы в цифровую среду, что позволяет снизить бюрократическую нагрузку и повысить эффективность налогового контроля. Принципы автоматизации контроля ФНС, такие как преемственность, комплексность, системность и подчиненность решению задач в перспективе, активное обеспечение информационных потребностей пользователей, многократное и многоцелевое использование информации, а также накопление информации в банках данных, способствуют эффективному функционированию налоговой системы.

11. Автоматизация налогообложения становится неотъемлемой потребностью и важным условием для стимулирования налоговых реформ, поскольку экономика требует развития на техническом и цифровом уровнях. Применение автоматизации налогового контроля, таких как введение системы развития и направления документов в электронном виде, внедрение автоматизированных способов планирования и сопровождения налоговых проверок, а также автоматизированная камеральная проверка, способствуют повышению эффективности деятельности налоговой службы.

12. С 2020 года в РФ был запущен проект перехода деловой среды на электронный документооборот. В последующие годы были внедрены нововведения: получение электронных подписей и использование электронных перевозочных документов. В данный момент гражданам предоставляется возможность перейти на электронный документооборот по собственному желанию. Данный механизм представляет собой важный шаг в цифровизации процессов налогообложения и способствует упрощению процедур и повышению их эффективности.

13. Переход на электронный документооборот позволит налоговым органам самостоятельно производить списания задолженностей у налогоплательщиков, что является одним из этапов в долгосрочном процессе полной автоматизации налогообложения. Это упростит процедуры для предпринимателей и улучшит эффективность сбора налогов.

14. Полная цифровизация налогообложения и документооборота – долгосрочная цель не только для государства, но и для каждого налогоплательщика. Она способствует увеличению прозрачности, удобству и сокращению времени, затрачиваемого на выполнение налоговых обязательств. При правильном регулировании взаимодействия с налогоплательщиком, в том числе использование цифровых технологий, потенциал АвтоУСН значителен. В перспективе ФНС будет брать на себя все функции налоговых подсчетов и вычетов, что не только освободит предпринимателей от лишних обязанностей и затрат, но и снизит саму возможность уклонения от уплаты налога.

Выявленные проблемы: 1. Внедрение медиации нарушает принцип равенства налогоплательщиков, установленный ст. 3 НК РФ. Процедура медиации создает неравенство, поскольку у одних налогоплательщиков есть материальная возможность договориться с налоговым органом на подписание медиативного соглашения, а у других – нет и им придётся прибегать к стандартным процедурам. Медиация, как диспозитивный институт, по своей правовой природе несовместима со сферой налогообложения – частью административно-публичных правоотношений, построенных на принципах власти-подчинения.

2. Одни из основных проблем в налоговой сфере РФ, актуализирующие информатизацию: недостаточная проработка процедур регистрации и учета налогоплательщиков, несовершенство регламентов взаимодействия налоговых органов и налогоплательщиков, информационная составляющая.

3. Проблемы, связанные с внедрением цифровых технологий: недостаточная проработка процедур регистрации и учета налогоплательщиков; несовершенство регламентов взаимодействия налоговых органов и налогоплательщиков. Описанные проблемы могут затруднять эффективное использование цифровых инструментов и требуют дальнейшей работы над улучшением соответствующих процессов.

4. В отношении автоматизированной упрощенной налоговой системы тяжело выдвинуть однозначный вердикт о её влиянии на институт налогообложения. С одной стороны, порядок перечисления платежей упрощается для налогоплательщика, так как налоговый орган осуществляет расчеты за него. С другой стороны, механизм согласия

уплаты налога путем молчания, предусмотренный АвтоУСН, может привести к негативным последствиям.

Проведя анализ и разбор нормативно-правовых актов, практики, а также научной литературы, статей, монографий и документов, по результатам выпускной квалификационной работы, укажем следующие **выводы**:

1. Контрольная деятельность в сфере финансовой деятельности включает получение информации, её оценку, анализ и принятие мер для предотвращения и устранения нарушений правил. Финансовый контроль в социалистическом обществе, в отличие от финансового контроля Российской Федерации, первоначально носит общественное значение, соразмерно функции финансов.

2. Финансовый контроль направлен на обеспечение информацией, необходимой для контроля над соблюдением законодательства и целесообразностью хозяйственных операций. Формы финансового контроля: предварительный, текущий и последующий взаимосвязаны и дополняют друг друга. Виды финансового контроля: государственный, общественный контроль, внутрихозяйственный, независимый контроль (аудит) и государственный аудит. Государственный финансовый контроль является главенствующим и направлен на выявление и предупреждение ошибок, злоупотреблений и нарушений законодательства в финансовой сфере и обеспечение соблюдения принципов законности, целесообразности и эффективности в управлении государственными и муниципальными финансовыми ресурсами. Государственный финансовый контроль можно выделить в качестве самостоятельного института административного процессуального права.

3. «Контроль рублем» в советской экономике был методом финансового контроля, направленным на выполнение плановых заданий, эффективное использование ресурсов и повышение рентабельности предприятий. В современной экономической практике этот подход применяется в концепции бюджетирования по результатам, основанной на составлении бюджетов с учетом ожидаемых результатов и эффективности использования бюджетных средств. Современное бюджетное законодательство Российской Федерации предусматривает планирование бюджетных ассигнований на основе государственного задания, которое определяет требования к оказанию государственных услуг или выполнению работ. Государственное задание учитывает показатели качества и объема услуг, предельные цены (тарифы) и предусматривает контроль за его исполнением.

4. В 2019 году была внесена поправка в Федеральный закон от 27.07.2010 № 193-ФЗ, позволяющая применять медиацию в налоговых спорах. Внедрение данного института связано с нацеленностью налоговых органов на аналитические,

превентивные меры, предотвращение нарушений. С формальной точки зрения медиация может использоваться в досудебном порядке и позволяет избежать выездной налоговой проверки. Положительные стороны внедрения медиации в процесс налоговых правоотношений: возможность изменения налоговой обязанности на основе аргументов налогоплательщика, создание новой профессии – медиатор. Негативные стороны: отсутствие четкой регламентации и законодательного регулирования института медиации в Налоговом Кодексе Российской Федерации, высокая стоимость услуг медиаторов, неподготовленность правовой системы.

5. В условиях экономического кризиса и роста цен необходимо увеличение налоговых поступлений в бюджет. Автоматизация налоговых органов с помощью современных цифровых технологий становится всё более важным инструментом. К автоматизации относятся: внедрение административных регламентов, информационно-аналитических центров и других технологий в систему управления Федеральной налоговой службы Российской Федерации. Преимущества применения современных цифровых технологий в налоговой сфере: эффективная обработка больших объемов информации для выявления налоговых нарушений, увеличение налоговых поступлений, уменьшение шансов на саму возможность уклонения от уплаты налогов, повышении эффективности налогового контроля, стимулирование налоговых реформ. Введение электронного документооборота и введение полной цифровизации налогообложения будет способствовать прозрачности, удобству и сокращению времени на выполнение налоговых обязательств.

6. Цель контрольно-ревизионных действий – выявление нарушений законодательства в финансовой сфере, предотвращение неправомерного использования бюджетных средств, реформирование системы управления и контроля государственных органов. Контрольно-ревизионные действия играют важную роль в обеспечении эффективности, прозрачности и законности использования бюджетных средств, выступают инструментом борьбы с коррупцией и злоупотреблениями, повышая прозрачность и эффективность использования бюджетных ресурсов.

7. Систематические контрольно-ревизионные мероприятия в рамках государственного финансового контроля проводят, в частности, исполнительные государственные органы в соответствии со своими полномочиями. Так, органы Пробирного надзора оценивают состояние внутреннего контроля организации для противодействия легализации доходов и финансированию терроризма, проверяя соблюдение правил внутреннего контроля, документальной фиксации, требований идентификации клиентов, соблюдение правил документальной фиксации операций и

конфиденциальности информации. Органы Пробирного надзора также проверяют деятельность организаций, занимающихся скупкой и продажей драгоценных материалов, в случае нарушений принимают меры по привлечению к административной ответственности. В рамках финансового мониторинга производится анализ и оценка информации о финансовых операциях для выявления противоправного поведения.

Исходя из произведенных в исследовании выводов мы выделим основные актуальные **проблемы**, существующие в сфере государственного финансового контроля:

1. Юридическая неопределенность, продолжающаяся в течение последних 30 лет, негативно влияет на работу финансовых контрольно-надзорных органов. Основные проблемы в сфере государственного финансового контроля включают избыточное количество дублирующих друг друга органов контроля, отсутствие координации и взаимодействия между ними, злоупотребления, недостаточный контроль над выполнением решений, принятых по результатам контрольной деятельности, уклонение от должного анализа причин нарушений со стороны подконтрольных органов. Необходимо стремиться к улучшению координации и эффективности работы контролирующих органов с целью обеспечения законности и достижения поставленных целей контрольной деятельности.

2. Внедрение медиации в налоговую сферу нарушает принцип равенства налогоплательщиков, создавая противоправное неравенство. Медиация несовместима с административно-публичными правоотношениями.

3. Актуализируют тему информатизации в налоговой сфере следующие проблемы: недостаточная проработка процедур регистрации и учета налогоплательщиков, несовершенство регламентов взаимодействия между налоговыми органами и налогоплательщиками, информационная составляющая.

4. Внедрение цифровых технологий сталкивается с проблемами в процедурах регистрации и учета налогоплательщиков, а также с необходимостью улучшения регламентов взаимодействия. В отношении автоматизированной упрощенной налоговой системы также сложно дать однозначную оценку её влияния на институт налогообложения. С одной стороны, она упрощает порядок перечисления платежей для налогоплательщиков, так как налоговый орган осуществляет расчеты. С другой стороны, механизм согласия уплаты налога путём молчания, предусмотренный этой системой, может иметь негативные последствия.

В соответствии с научными выводами и заявленными проблемами, представленными в выпускной квалификационной работе, мы выдвигаем следующие **рекомендации**:

1. Институт государственного финансового контроля охватывает разнообразные сферы финансовой деятельности, помимо описанных в БК РФ. Актуальность расширения законодательной базы в данной сфере подчеркивает принятие «Модельного закона о государственном финансовом контроле» от 04.12.2004 года. Разрешение существующих законодательных пробелов возможно путём принятия отдельного Федерального закона «О государственном финансовом контроле», призванного дать нормативную трактовку следующим аспектам:

1) Общие положения о государственном финансовом контроле: включает понятие, основные термины, правовые основы, принципы государственного финансового контроля (описанные в разделе 1.1 данной выпускной квалификационной работы).;

2) Органы государственного финансового контроля, взаимодействие и координация их деятельности: включает четкую структуру органов государственного финансового контроля, функции и полномочия каждого органа, пошаговое описание путей взаимодействия между ними.

3) Методологические основы государственного финансового контроля: включает формы, методы и вспомогательные институты государственного финансового контроля (описанные в главе 2 данной выпускной квалификационной работы).

4) Взаимодействие и координация органов государственного финансового контроля и органов финансового контроля государственно-территориальных образований, контрольных органов местного самоуправления, правоохранительных органов, независимых аудиторов и иных организаций: включают описание места государственного финансового контроля в системе контроля за финансовой деятельностью в Российской Федерации (описанный в разделе 1.2 данной выпускной квалификационной работы).

5) Ответственность и гарантии правового положения органов государственного финансового контроля.

6) Социальные гарантии должностных лиц органов государственного финансового контроля, ограничения и запреты.

2. Следствием реформ в сфере «контроля рублем» должно стать закрепление на законодательном уровне проистекающего из него народного контроля, который позволит реализовать в Российской Федерации элементы прозрачности налогообложения, в частности путём предоставления индивиду права на использование более понятных для него способов защиты своих ущемленных прав через истребование некоего денежного эквивалента от государства (муниципального образования), представитель которого (лицо или учреждение) не предоставили ему государственную услугу должным образом. Внедрение подобных методик контроля позволит не только оценить эффективность

расходования бюджетных средств, но и выявить случаи коррупции и недостаточного качества услуг. Это может привести к повышению эффективности работы государственных учреждений, улучшению их кадрового состава и повышению доверия налогоплательщиков к системе государственного управления. Однако, реализация подобных изменений требует комплексного подхода и согласованного действия всех участников. Необходимо разработать соответствующие нормативно-правовые акты, установить четкие процедуры и критерии оценки качества государственных услуг, а также обеспечить механизмы защиты прав налогоплательщиков в виде возможности обращения за компенсацией не только в случае непредоставления, но и в случае некомпетентного предоставления услуг. Обеспечение прозрачности и эффективного финансового контроля требует развития информационных систем, которые позволят налогоплательщикам отслеживать расходы бюджетных средств и получать информацию о выполнении государственных задач. Технологические инновации и цифровизация могут значительно упростить процессы контроля и обеспечить доступ к информации для всех заинтересованных сторон.

3. Предлагаю следующее определение «Контроля рублем» для внедрения в законодательную систему Российской Федерации:

«Контроль рублем» – это процедура, направленная на:

выполнение и эффективное финансовое обеспечение реализации государственных (муниципальных) программ, формируемых исходя из приоритетных целей социально-экономического развития территории;

осуществление контроля за целевым и эффективным использованием бюджетных средств и имущества, полученных для выполнения возложенных на органы государственной власти функции и поставленные задачи.

4. Возможный путь разрешения конфликта, связанного с высокой ценой услуг медиатора – полная оплата услуг медиатора за счёт государства или же сторонами в равных долях, в зависимости от цели привлечения медиатора. А также создание целевых мест по данной специальности или курсов обучения медиаторов с государственной поддержкой для урегулирования ценообразования в данной сфере путем повышения предложения. Наиболее верным подходом было бы издание Федерального Закона или добавление положений в Налоговый Кодекс Российской Федерации, которые производили бы наиболее чёткую регламентацию медиации в налоговых правоотношениях. С более радикальной точки зрения, напротив, стоит в данный момент отказаться от института медиации в налоговой сфере до тех пор, пока он не будет доступным, общеизвестным явлением.

Библиографический список:

1. Бюджетный кодекс Российской Федерации от 31.07.1998 № 145-ФЗ (ред. от 28.12.2022) (с изм. и доп., вступ. в силу с 01.01.2023) // Официальный интернет-портал правовой информации [http:// www.pravo.gov.ru](http://www.pravo.gov.ru). (дата обращения: 21.01.2023).
2. Налоговый кодекс Российской Федерации (часть первая) от 31.07.1998 № 146-ФЗ (ред. от 18.03.2023) // Официальный интернет-портал правовой информации <http://www.pravo.gov.ru>. (Дата обращения: 27.04.2023).
3. Федеральный закон от 27.07.2010 № 193-ФЗ (ред. от 26.07.2019) «Об альтернативной процедуре урегулирования споров с участием посредника (процедуре медиации)» // Официальный интернет-портал правовой информации [http:// www.pravo.gov.ru](http://www.pravo.gov.ru). (Дата обращения: 08.03.2023).
4. Федеральный закон от 06.12.2011 № 402-ФЗ (ред. от 05.12.2022) «О бухгалтерском учете» (с изм. и доп., вступ. в силу с 01.01.2023) // Официальный интернет-портал правовой информации [http:// www.pravo.gov.ru](http://www.pravo.gov.ru). (дата обращения: 14.05.2023).
5. Приказ Минфина РФ, МНС РФ от 13 августа 2002г. № 86н, № БГ-3-04/430 // Российская газета. 2002. 11 сентября.
6. Приложение 1 к Приказу Минфина РФ от 06 октября 2008г. № 106н // Бюллетень нормативных актов федеральных органов исполнительной власти. 2008. № 44.
7. Приказ ФНС России от 30.05.2007 № ММ-3-06/333@ (ред. от 10.05.2012) «Об утверждении Концепции системы планирования выездных налоговых проверок» // Официальный интернет-портал правовой информации [http:// www.nalog.gov.ru](http://www.nalog.gov.ru). (дата обращения: 14.05.2023).
8. Приказ ФНС РФ от 14 октября 2008 г. № ММ-3-2/467@ «О внесении изменений в Приказ ФНС России от 30.05.2007 № ММ-3-06/333@ «Об утверждении концепции системы планирования выездных налоговых проверок» // Экономика и жизнь. 2008. № 43.
9. Приложения № 2; 4 и 5 к Приказу ФНС РФ от 25 декабря 2006. № САЭ-3-06/892@ // Бюллетень нормативных актов федеральных органов исполнительной власти. 2007. № 13.
10. Приказ Федеральной налоговой службы от 7 ноября 2018 г. № ММВ-7-2/628@ // СПС «КонсультантПлюс» // https://www.consultant.ru/document/cons_doc_LAW_314075/ (Дата обращения: 01.05.2023).

11. Письмо Федеральной налоговой службы от 14 мая 2021 г. № ЕА-4-15/6592@ // интерактивная версия «Гарант» // <https://www.garant.ru/products/ipo/prime/doc/401432632/> (Дата обращения: 08.03.2023).
12. Постановление Конституционного суда РФ от 16 июля 2004г. № 14-П «По делу о проверке конституционности отдельных положений части второй ст. 89 НК РФ в связи с жалобами граждан А.Д. Егорова и Н.В. Чуева». // Российская газета. 2004. 27 июля.
13. Определение Конституционного Суда РФ от 25 июля 2001г. № 138-О «По ходатайству министерства Российской Федерации по налогам и сборам о разъяснении Постановления Конституционного суда РФ от 12 октября 1998 года «По делу о проверке конституционности пункта 3 статьи 11 закона РФ «Об основах налоговой системы в Российской Федерации»». // СЗ РФ. 2001. № 32. Ст. 3410.
14. Сорокин В.Д. Административно-процессуальное право: учеб. для юрид. вузов / В.Д. Сорокин. - СПб.: Юрид. центр Пресс, 2004. - 536 с./ Ассоц. Юрид. центр, С.-Петербург. ун-т МВД России.
15. Финансы, денежное обращение и кредит: Учебник / [В. К. Сенчагов, А. И. Архипов, Г. Н. Чубаков и др.]; под ред. В. К. Сенчагова, А. И. Архипова; Рос. акад. наук. Ин-т экономики. Центр финансово-банк. исслед., Рос. акад. естеств. наук. Секция «Проблемы макроэкономики и соц. рыноч. хоз-ва». - Москва: Проспект, 1999. – 486 с.
16. Экономика промышленных предприятий. Учебник. Редкол.: А.Ф. Румянцев и др. 4-е переработанное издание. - Москва: Политиздат, 1964. – 480 с.
17. Бурцев В.В. Государственный Финансовый контроль. М., 2000. С. 44-48.
18. Вознесенский Э.А. Финансовый контроль в СССР. Финансовый контроль в СССР. - Москва: Юрид. лит., 1973. – 134 с.
19. Гнутова, И. А. Автоматизация налогового учета / И. А. Гнутова, Н. А. Рябоконт // Молодой ученый. — 2017. — № 46 (180). — С. 117-119.
20. Иванюженко, А. Б. Государственный и муниципальный финансовый контроль: книга для подконтрольных и контролеров / А. Б. Иванюженко; А. Б. Иванюженко. – Санкт-Петербург: Нестор-История, 2010. – 397 с.
21. Иванюженко, А.Б. «Финансовые и правовые проблемы социального страхования». // Труды Санкт-Петербургского юридического института Генеральной прокуратуры Российской Федерации. № 3/ Науч. Ред. А.М. Дворянский. СПб., 2001 г.
22. Иткин Ю.М. Организация финансового контроля в переходный период к рыночной экономике. М., 1991. – 160 с.

23. Мишустин, М.В. Информационно-технологические основы государственного налогового администрирования в России (ГУП ИПК Ульян. Дом печати): Монография / М.В. Мишустин. – М.: ЮНИТИ-Дана, 2005 – 249 с.
24. Папченко А. «Дикий запад Европы». // Вокруг света. 2008. №1. С. 58-59.
25. Рохлин, В. И. Прокурорский надзор и государственный контроль; История, развитие, понятие, соотношение / В. И. Рохлин. – СПб.: Юрид. центр Пресс, 2003 (Акад. тип. Наука РАН). - 303 с.
26. Щербакова В. С. Анализ заемного труда как негативного явления / В. С. Щербакова, Д. И. Роев, // Традиции и новации в системе современного российского права : Материалы XXI Международной конференции молодых ученых. В 3-х томах, Москва, 15–16 апреля 2022 года. Том 2. – Москва: Московский государственный юридический университет имени О.Е. Кутафина (МГЮА), 2022. – С. 405-407.
27. Щербакова, В. С. Актуальные проблемы разделения властей в Российской Федерации / В. С. Щербакова, Д. И. Роев // Регулирование правоотношений в сфере публичного управления: вопросы теории и практики (к 25-летию Российского государственного университета правосудия): Сборник материалов Международной научно-практической конференции, 21 апреля 2023 г. / Под общ. ред. Р.В. Терентьева, Е.В. Сорокиной, Ю.О. Хоршевой, В.П. Очерedyкo – СПб.: Астерион, 2023. С.285 – 290.
28. Щербакова, В. С. Медиация в налоговом праве: положительные и отрицательные черты / В. С. Щербакова, А. Е. Кирюхина // Регулирование правоотношений в сфере публичного управления: вопросы теории и практики (к 25-летию Российского государственного университета правосудия): Сборник материалов Международной научно-практической конференции, 21 апреля 2023 г. / Под общ. ред. Р.В. Терентьева, Е.В. Сорокиной, Ю.О. Хоршевой, В.П. Очерedyкo – СПб.: Астерион, 2023. С.424 – 429.
29. Яблоков, Д. Ю. Подходы к автоматизации процессов администрирования налога на доходы физических лиц / Д. Ю. Яблоков // Проблемы экономики и управления в торговле и промышленности. – 2015. – № 4(12). – С. 36-40.
30. Полтнева А.М. «Правовые и организационные основы проведения камеральной налоговой проверки». - Автореф. дисс. на соиск. уч. степ. к.ю.н. М., 2008 – 183 с.

УДК 796.011.3

*Алиходжин Р.Р., к.п.н., доцент,
Российский Университет Транспорта (МИИТ),
Москва.*

*Карпинский А.А., преподаватель,
Российский университет транспорта (МИИТ),
Москва.*

*Павлов А.В., ассистент,
Российский университет транспорта (МИИТ),
Москва.*

ПСИХОСОМАТИЧЕСКИЙ ТРЕНИНГ КАК ОСНОВА ЗДОРОВЬЯ И КАЧЕСТВА ЖИЗНИ СТУДЕНТОВ

В статье подчеркивается важность здоровья студенческой молодежи и актуальность решения вопросов улучшения психического, физического, душевного и соматического состояния, а также качества жизни подростков. Психосоматический тренинг представляет собой многостороннее явление, которое можно рассматривать как средство комплексной регуляции состояния обучаемого. Проведенные изыскания показали, что психосоматический тренинг является надежным средством психофизической гармонии, эмоционального равновесия и нового качества жизни молодого поколения.

The article emphasizes the importance of the health of students and the relevance of solving the issues of improving the mental, physical, mental and somatic state, as well as the quality of life of adolescents. Psychosomatic training is a multifaceted phenomenon that can be considered as a means of complex regulation of the condition of the student. The conducted research has shown that psychosomatic training is a reliable means of psychophysical harmony, emotional balance and a new quality of life for the younger generation.

Ключевые слова: здоровье, психосоматический тренинг, студенческая молодежь, психофизическое состояние, саморегуляция.

Keywords: health, psychosomatic training, student youth, psychophysical state, self-regulation.

В последние время активно поднимаются вопросы к состоянию психофизической сферы молодежи. Это связано с обеспокоенностью общественности состоянием здоровья специалистов, оканчивающих высшие учебные заведения, ростом заболеваемости в

процессе профессионально-прикладной подготовки и последующим снижением трудоспособности человека.

Стресс как состояние повышенного напряжения является одним из ведущих факторов развития психосоматических заболеваний, и его решающая роль в этом процессе доказана не только медицинскими и биологическими наблюдениями. Психосоматика – ум (психика) и тело (сома). Для студенческой молодежи, чья прикладная деятельность связана с интеллектуальными нагрузками в сочетании с психоэмоциональными всплесками и перенапряжениями особенно значима задача повышения стабильности собственного здоровья и его устойчивости к высоким нагрузкам.

Вместе с тем это является наиболее важным и жизненным фактором улучшения психосоматического здоровья студенческой молодежи.

Слаженная работа над психическим и физическим состоянием обучаемого осуществляется в процессе психосоматического тренинга.

Психосоматический тренинг представляет собой применение упражнений комплексной регуляции общего состояния организма человека, средствами психической и телесной активности [7].

Одним из методов, применяемых в психосоматическом тренинге, является процесс саморегуляции. Обучаемый, овладевший умению регуляции собственной активности, которая представляется в виде способности занимающегося, через изменение самой личности своего психического состояния, правильно планировать свою деятельность, сможет адекватно осознать и оценить свое эмоциональное состояние и соответствующе реагировать на стрессовые ситуации; способность быстро перестроить свое состояние в ходе решения локализовать отрицательные признаки [1,6].

В числе таких средств существенное место занимают следующие приемы саморегуляции: мысленное проговаривание действий, концентрация внимания на «точке», волевое перераспределение напряжений и расслаблений, образность в адресации функциональной системе или конкретному органу [5].

Вместе с тем, широко применяются элементы из восточных систем оздоровления: ци-гун, «тай-цзи-чжуань», даосизм, упражнения для профилактики «изнутри», йога. Профилактика и противостояние стрессовым ситуациям, обрушивающим здоровье, и в трудные критические моменты умение правильно реализовать свои внутренние ресурсы для разрешения сложных жизненных ситуаций с наименьшими негативными изменениями в состоянии здоровья является одной из ключевых задач указанных выше систем и оздоровительных практик.

Медитация представляет собой ряд психических упражнений, направленное на приведение занимающегося в состояние глубокой сосредоточенности, достижения уравновешенности ума и устранение негативных эмоциональных проявлений и всплесков. Умонастроение обучаемого при этом приобретает спокойную приподнятость, а соматическое состояние – спокойную расслабленность.

Медитация преследует цель расширения сознания личности, которое позволяет открыть ему новые причинно-следственные связи между различными и независимыми событиями и ситуациями. Вместе с тем, эффектами саморегуляции будут являться такие процессы, как активизация психической деятельности, успокоение и восстановление [4].

Особое средство психосоматического тренинга (комплексной регуляции состояния у занимающегося) и коррекции крайних эмоциональных состояний можно выделить аутогенную тренировку, которая развивает способности контролировать и регулировать поступление энергии в организм в процессе движения. Аутотренинг заключается в том, что человек расслабляется и погружается в свой внутренний мир, за счет чего происходит овладение функциями и способностями произвольного вызывания ощущений покоя, тяжести, расслабления, тепла, как и во всем теле, так и в отдельных его частях. Такой процесс нормализует и помогает контролировать активизацию основных психофизиологических процессов [3].

А. Анохин понятием «психофизиологические движения» квалифицировал средства системы «волевой гимнастики», в основу которой был положен новый, на его взгляд, принцип выполнения упражнений [2]. Основные средства системы – это упражнения без спортивных предметов, которые выполняются за счет сознательного напряжения и расслабления мышц, умственная гимнастика, с постоянным сознательным волевым контролем движений и дыхания. Использование волевых проявлений, по мнению А. Анохина, самый совершенный метод выполнения упражнений.

Проведенные изыскания показали, что психосоматический тренинг является надежным средством психофизической гармонии и эмоционального равновесия. Можно сказать, что психосоматический тренинг способствует положительному влиянию на душевное состояние студентов-транспортников, что в итоге приведет к оптимизации показателей не только моторной, функциональной сфер, но и психоэмоционального состояния занимающихся. Благодаря психосоматическому тренингу студенты смогут не только осознать, но и оценить свое внутреннее состояние что, в целом, может полноценно содействовать проявлению психофизического ресурса.

Библиографический список:

1. Алиходжин, Р.Р. Саморегуляция в образовательной среде обучения двигательным действиям студентов /Р.Р. Алиходжин // Ученые записки университета имени П.Ф. Лесгафта. – 2023. – № 3 (217). – С. 17-19.
2. Анохин, П.К. Очерки по физиологии функциональных систем. – М.: Медицина, 1975. – С. 322-345.
3. Горбунов, Г. Д. Психопедагогика спорта: учебное пособие для среднего профессионального образования / Г. Д. Горбунов. – 6-е изд., перераб. и доп. – М.: Юрайт, 2020. – 269 с.
4. Коробкова, М. Е. Медитация – незаменимая помощь для профилактики стресса в организации. Психология. Пермь. – 2011. – № 22. – С. 33-39.
5. Менхин, Ю.В., Менхин, А.В. Оздоровительная гимнастика: теория и методика. Ростов н/Д: Феникс, 2002. – С. 141-143.
6. Сибгатулина, Ф.Р., Круташова, В.В. Влияние эмоций на спортивные результаты и выполнение физических упражнений среди студентов высших учебных учреждений / Ф.Р., Сибгатулина, В.В. Круташова // [Актуальные проблемы развития и совершенствования системы физического воспитания для подготовки специалистов в транспортной отрасли](#). - 2021. – С. 167-171.
7. Твердохлеб, Е.Ф. Поле понятий «психосоматическая система» и «психосоматические упражнения» / Е.Ф. Твердохлеб // Здоровье человека, теория и методика физической культуры и спорта. — 2019. — №2 (13). — URL: <https://cyberleninka.ru/article/n/pole-ponyatiy-psihsomaticheskaya-sistema-i-psihsomaticheskie-uprazhneniya> (дата обращения: 07.06.2023).

Сирацкая Евгения Андреевна,

бакалавр

Красноярский государственный педагогический университет имени В.П.

Астафьева

Россия, г. Красноярск

ВОЗМОЖНОСТИ МУЛЬТИМЕДИЙНЫХ ТЕХНОЛОГИЙ КАК ЭФФЕКТИВНОГО МЕТОДА В ОБУЧЕНИИ ГОВОРЕНИЮ В СТАРШЕЙ ШКОЛЕ

Аннотация. В статье приводится актуализация внедрения мультимедийного обучения с учетом психолого-педагогических и возрастных особенностей старших школьников. Основой анализа данных особенностей послужил поколенческий подход, определяющий характерные черты цифрового общества - поколения Z. Представлены аспекты деятельности такой науки, как цифровая дидактика. В результате обусловлено осуществление определенных методик: развитие критического и аналитического мышления, геймификация, поисковое обучение, а также включение цифрового обучения, чьи компоненты в совокупности отражают широкий спектр возможностей мультимедийных технологий. В статье продемонстрированы авторские упражнения, разработанные с помощью различных мультимедиа платформ.

Summary. The article presents the actualization of the introduction of multimedia education, taking into account the psychological, pedagogical and age characteristics of senior students. The generational approach defining the characteristic features of the digital society - Generation Z - served as the basis for the analysis of these features. Aspects of the activity of such a science as digital didactics are presented. As a result, the implementation of certain techniques is conditioned: the development of critical and analytical thinking, gamification, search learning, as well as the inclusion of digital learning, whose components collectively reflect a wide range of multimedia technology capabilities. The article demonstrates the author's exercises developed using various multimedia platforms.

Ключевые слова: мультимедиа, мультимедийные технологии, старшеклассник, поколение Z, цифровая дидактика, метод.

Key words: multimedia, multimedia technologies, high school student, generation Z, digital didactics, method.

В условиях активного внедрения компьютерных технологий, протекания процессов глобализации и цифровизации, а также возрастающей роли информации в повседневной жизни каждого человека возникает необходимость изменения подходов к образовательному процессу. Своевременное развитие современной педагогической науки является возможным через применение инновационного подхода – мультимедийных технологий, который подразумевает творческую интеграцию актуальных методов и технологий в систему общего образования.

С целью более подробного изучения возможностей мультимедийного обучения необходимо дать определение «мультимедиа» (от лат. «multum» – «много», «media» – средства). Зайцев В.С. трактует мультимедиа как современную компьютерную технологию, позволяющую объединить в компьютерной системе текст, звук, видеоизображение, графическое изображение и анимацию [2, с. 322].

Современный процесс образования должен соответствовать не только запросам социума, но и учитывать особенности молодого поколения, чтобы как можно продуктивнее организовать обучающий процесс. Одним из подходов к изучению особенностей учащихся является поколенческий подход, который строится на исследовании социально-исторического процесса.

Наиболее интересной представляется **теория поколений**, разработанная экономистом Нейлом Хоув и историком Вильямом Штраус в начале 90-х годов прошлого века в США. Авторы книги «Generations: The history of America's future, 1584 to 2069» представили исследовательский подход, описывающий четыре архетипа поколений, которые имеют определённые черты и ценности [6]. Социальные поколения меняются раз в 15-20 лет.

Учащиеся старшей ступени образования - это поколение Z, которое представляет собой возрастную группу, родившееся в информационном обществе. В силу того, что поколение Z выросло в эпоху цифровых технологий, и школьники не могут представить свою жизнь без них, по мнению Дж. Коутс, они будут все чаще требовать применения данных технологий в образовательном процессе [5]. Это поколение, которое любит, чтобы учебный материал и учебно-познавательная деятельность были интересными и веселыми, если же они наблюдают обратное - отсутствие интерактивности и активности, им быстро становится скучно.

Проблемами обучения в рамках цифровой среды занимается цифровая дидактика. Группа исследователей В.И. Блинов, И.С. Сергеев, Е.Ю. Есенина, обобщив знания о данной современной области науки, утверждают, что особенности поколения Z во многом

определяют всю специфику построения процесса обучения, в том числе целеполагание, методы, принципы и формы обучения в рамках цифровой дидактики [1, с. 4]. При этом важное условие организации учебно-познавательной деятельности составляет не определение отрицательного влияния компьютерных технологий на процессы развития и социализации школьника, а понимание превосходящих характеристик цифрового поколения с целью опоры в процессе обучения.

Целесообразно привести методы, которые смогут позволить продуктивно организовать обучающий процесс, а также способствовать эффективному усвоению учебного материала и повышению мотивации обучающихся:

1) Развитие критического и аналитического мышления, которое обеспечивает переход «из состояния пассивного потребления в состояние активного верификатора информации», и осуществляется поэтапно: а) вызов (формирование противоречия в учебной ситуации, обуславливающее поиск информации); б) осмысление содержания (ознакомление с информацией, соотнесение с уже имеющимися знаниями, поиск ответов); в) рефлексия (суммирование и систематизация новой информации, постановка новых целей).

2) Геймификация, позволяющая использовать игровые технологии в неигровом контексте с целью повышения мотивации обучающихся. Здесь сочетаются самореализация, групповая коммуникация, поисковая ориентация, эмоциональный и состязательный компонент, формирование рефлексивных функций.

3) Модели поискового обучения, которые не только благоприятно влияют на повышение самоорганизации, актуализацию потребности в самореализации, но и усиливают мотивацию и связывают опыт учащихся с учебным материалом. Данный метод также отмечается несколькими этапами: а) столкновение с проблемой; б) верификация (сбор и экспериментальное подтверждение) данных; в) объяснение решения; г) анализ проделанного исследования.

4) Использование смешанного обучения, подразумевающее интеграцию цифрового обучения в структуру традиционного [4, с. 389].

Стоит также отметить, что перспективы внедрения мультимедийных технологий предстают как одни из наиболее эффективных способов не только решения трудностей юношеского возраста, но и учета их уникальных поколенческих особенностей.

Далее представлены упражнения, разработанные на таких мультимедиа платформах, как «Nearpod», «Baamboozle», «Liveworksheets», с целью совершенствования навыков говорения в старшей школе с наибольшей эффективностью посредством включения мультимедийного обучения. Задания служат дополнительным материалом, прилагаемым к

УМК «Spotlight 10» (Авторы: Афанасьева О.В., Дули Д., Михеева И.В., Эванс В.).

Task 1. Reading

(https://app.nearpod.com/?pin=6740A8F211C9A3A271484A7DF46773EB-1&&utm_source=link)

Pre-reading task. Do you think is colour is related to food? Which colour foods did you eat yesterday? Do you feel healthier?

While-reading task:

Step 1. In pairs you should choose one card with the colour. Your task is to read the facts and become an expert of this colour food.

Step 2. After reading you discuss the information in pairs and fill one section in a mind-map on a worksheet.

Step 3. Then, each pair in the class exchange the information about their colour food and fill in the missing parts of the table.

Step 4. General discussion of each colour.

After-reading tasks:

- 1) Do the quiz on understanding the main content of the text («Nearpod»). Use your mind-map to help you!
- 2) Fill in a chart on vocabulary from the text (word-synonym-translation)

В учебнике «Spotlight» представлен довольно ёмкий текстовый материал с большим количеством нового лексического материала, что значительно усложняет процесс ознакомления с текстом в устной форме. Поэтому было разработано упражнение, состоящее из нескольких этапов, для более эффективного, не поверхностного изучения информации, представленной в тексте. Парная и групповая работа способствует развитию умений диалогической речи. Посредством мультимедиа платформы «Nearpod» закрепление прочитанной и отработанной как непосредственно текстовой информации - основного содержания, так и лексического материала.

Task 2. Advising/ Agreeing - Disagreeing.

Step 1. Study the chart in your student's book page 104. These phrases can help you when you want to advise something, agree or disagree with one's opinion. Pay attention to the form of the word in the first column.

Step 2. Practice the grammatical form in these phrases (<https://wordwall.net/resource/53300810>)

Step 3. Pick a card with some health problem that a person has. You are to advise a solution to them using the studied phrases (<https://wordwall.net/resource/55016828>).

Situation cards:

- “I think I’m skinnier than I should be” John
- “I feel really sleepy during the day” Mary
- “I often get stomachache after eating” Tony
- “I think that I’m fatter than I should be” Jim
- “I’ve had toothache for a week” Laura
- “My skin is itchy” Sue
- “I find my mind wanders in class” Andy
- “I’m always catching colds” Mya
- “I feel tired when I first get up in the morning” Sara
- “While reading a book, I can’t focus and always check my phone” Lenny

Данное упражнение является дополнением к предыдущему и разработано на платформе «Wordwall». Задание имеет прямую практическую направленность, которая связана с актуальностью представленных ситуаций и проблем, встречающихся у старшеклассников. Упражнение также несет воспитательную функцию - учит сопереживать, быть толерантным и тактичным по отношению к собеседнику, проявлять сочувствие, формирует умение слушать и вежливо порекомендовать, что можно сделать в той или иной ситуации.

Task 3. Idioms.

- 1) Study the idioms and say it. (<https://www.baamboozle.com/game/1530847>).
- 2) Match idiom to its meaning and picture (<https://www.liveworksheets.com/3-ij916692ry>)
- 3) Make up your own questions. Use the example: How would you feel if you were in hot water? When are you as cool as a cucumber?

Idioms: look off colour, to be in hot water, as cool as cucumber, a piece of cake, not my cup of tea, couch potato.

- 4) Choose the correct answer by ticking the meaning on the right (<https://www.liveworksheets.com/3-ij916692ry>).

Интерактивные рабочие листы с серией заданий, которые были разработаны с помощью платформ «Baamboozle» и «Liveworksheets», позволяют продуктивно отработать лексический материал, который характеризуется повышенной сложностью, в силу затруднений в запоминании английских пословиц без каких-либо ассоциативных связей. Данное упражнение облегчает процесс усвоения языкового материала, направлено на его тренировку и непосредственное использование пословиц в собственном речевом высказывании.

Таким образом, мультимедийные технологии открывают пространство изучения

иностранный язык во многих его аспектах, которые могут быть интересны для современных обучающихся в силу их особенностей, которые направлены на поиск, потребление и переработку информации больше из цифровых источников, чем из любых других. Анализ психолого-педагогических особенностей старших школьников выявил, что существенная разница поколений учителей и учащихся может в некотором плане тормозить процесс обучения, где возникает необходимость адаптировать процесс обучения под особенности и нужды обучаемых. Поэтому преподаватель является проводником между миром современных образовательных технологий и учащимися. Задачей учителя предстает модифицирование процесса обучения, которое способно не только вызвать интерес учащихся, но и сохранить его.

Мультимедийное обучение вместе с дистанционным образованием способно обеспечить высокий уровень обучения, соответствующий задачам и возможностям сегодняшнего мира, позволит молодым людям приспособливаться в условиях быстроменяющейся, неустойчивой среды, обеспечит переход от книжного контента к активному с помощью единого общего хранилища учебных материалов при наличии аналитической системы поиска как у обучающего, так и у обучающегося [3, с. 253]. Возможности мультимедийных технологий обширны: они отвечают потребностям современного поколения, задействуют все каналы восприятия информации, позволяют разнообразить процесс изучения иностранного языка, максимально погрузить учащихся в языковую среду и позволить им свободно строить высказывания диалогического и монологического характера на английском языке.

Литература

1. Блинов В.И., Сергеев И.С., Есенина Е.Ю. Основные идеи дидактической концепции цифрового профессионального образования и обучения. М.: Перо, 2019. 24 с.
2. Зайцев В.С. Современные педагогические технологии: учебное пособие. В 2-х книгах. Книга 1. Челябинск, ЧГПУ, 2012. 411 с.
3. Сердюкова Н.А., Серикова Ю.В., Лебеденко А.В. новые тенденции в преподавании иностранного языка // Инновационные исследования: теоретические основы и практическое применение: сборник статей Национальной (Всероссийской) научно-практической конференции. Уфа: Omega science, 2021. С. 253-254.

4. Тазов П.Ю. Вопросы цифрового обучения и методы повышения эффективности обучения цифрового поколения в условиях цифровой среды // Современные наукоемкие технологии. 2020. №6 (часть 2). С. 385-391.
5. Coates J. Generational Learning Styles. River Falls: LEARN Books, 2007. 158 p.
6. Howe N., Strauss W. Generations: the history of America's future, 1584 to 2069. 1st ed. NY: Reed Business Information, Inc., 1992. 538 p.

Авторы: Дарсигова Екатерина Евгеньевна
Врач-терапевт участковый
Областная клиническая больница №19 г Тюмень
e.mail: katya.pazhgina@gmail.com

БОЛЕЗНЬ МОЙЯ-МОЙЯ: СЛУЧАЙ ИЗ ПРАКТИКИ

Аннотация: Болезнь Мойя-Мойя - редкое хроническое, злокачественно прогрессирующее, цереброваскулярное заболевание, сопровождающиеся медленным сужением просвета интракраниальных артерий вплоть до полной окклюзии с формированием коллатеральной сети. Клинически проявляется симптомами хронической ишемии мозга, ТИА, субарахноидальными кровоизлияниями, ишемическими и геморрагическими инсультами. В статье представлен клинический случай пациента с редким заболеванием Мойя-Мойя, который обследовался и лечился в Областной клинической больнице №1 г. Тюмени. Манифестировала болезнь моямая с развития ишемического инсульта в бассейне правой СМА возраст пациента 44 года. Диагностическими критериями постановки диагноза были данные проведенной эндоваскулярной церебральной ангиографии интракраниальных артерий.

Annotation. Moya-Moya disease is a rare chronic, malignantly progressive, cerebrovascular disease, accompanied by a slow narrowing of the lumen of the intracranial arteries up to complete occlusion with the formation of a collateral network. It is clinically manifested by symptoms of chronic cerebral ischemia, TIA, subarachnoid hemorrhages, ischemic and hemorrhagic strokes. The article presents a clinical case of a patient with a rare moyamoya disease, who was examined and treated at the Regional Clinical Hospital No. 1 in Tyumen. Moya-Moya disease manifested with the development of ischemic stroke in the territory of the right MCA, the age of the patient was 44 years. Diagnostic criteria for the diagnosis were the data of endovascular cerebral angiography of the intracranial arteries.

Ключевые слова: цереброваскулярная патология, болезнь Мойя-Мойя, эндоваскулярная ангиография, интракраниальные артерии.

Key words: cerebrovascular pathology, Moya-Moya disease, endovascular angiography, intracranial arteries.

Болезнь Мойя-мойя — редкое хроническое, злокачественно прогрессирующее, цереброваскулярное заболевание, сопровождающиеся медленным сужением просвета интракраниальных артерий с формированием коллатеральной сети. Для диагностики данной патологии используют эндоваскулярную селективную ангиографию. Болезнь

Мойя-Мойя в переводе с японского обозначает «клубок дыма», что соответствует клинической картине на ангиографии.

Микроскопически стеноз артерий образуется за счет прогрессирующего отложения в стенке сосудов эластической и коллагеновой ткани, что приводит к циркулярному утолщению интимы, вплоть до полной окклюзии. В коллатералях наблюдаются разрывы внутренней эластичной мембраны, некрозы гладкомышечных клеток, отежные изменения, перерастяжение стенок, их истончение и локальная дилатация с образованием аневризм. Патологический процесс начинается с уровня бифуркации внутренней сонной артерии (ВСА). При таком поражении кровоснабжение осуществляется через образующуюся коллатеральную сеть вертебрально-базилярных артерий. По мере прогрессирования болезни в патологический процесс вовлекается и наружная сонная артерия с формированием анастомоза через глазничную артерию.

Данная патология проявляется в любом возрасте обоих полов, чаще в диапазоне от 10 до 30 лет. Может манифестировать начиная с 4-х летнего возраста, в виде ишемического поражения. Клинические проявления в более старшем возрасте - симптомами хронической ишемии мозга, ТИА, субарахноидальными кровоизлияниями, ишемическими и геморрагическими инсультами. На клиническую картину влияет степень окклюзии цереброваскулярных артерий, ее локализацией.

Диагностика заболевания на основании клинических данных и сбора анамнеза очень затруднена, ввиду развития выраженных когнитивных нарушений. Золотым стандартом является эндоваскулярная церебральная селективная ангиография (ЦАГ). В практике применяют так же КТ-ангиографию. Ангиографические изменения: 1. Стеноз или окклюзия конечной части ВСА и проксимальных сегментов передней (ПМА) и средней мозговой артерии (СМА). 2. Аномальная сосудистая сеть в артериальной фазе в области супраклиноидной части ВСА, М1-сегмента СМА и А1-сегмента ПМА. 3. Изменения наблюдаются с двух сторон.

Ангиографические стадии болезни Мойя-Мойя по Suzuki : Стадия 1. Субокклюзия конечной части ВСА. Стадия 2. Субокклюзия конечной части ВСА, остальные церебральные артерии расширены. Появляется базальная сеть анастомозов возле бифуркации ВСА. Стадия 3. Нарастание окклюзии супраклиноидной части ВСА, отсутствие контрастирования начальных отрезков ПМА и СМА. Отчетливо выявляются базальные сети анастомозов. Стадия 4. Окклюзия ВСА до задней соединительной артерии с отсутствием ее контрастирования. ПМА и СМА частично контрастируются через базальные сети анастомозов. Уменьшение интенсивности контрастирования базальной

сети анастомозов, появление этмоидальной сети анастомозов при ослаблении контрастирования и укрупнении сосудов базальной сети вокруг терминальной части ВСА. Увеличение коллатералей из наружных сонных артерий. Стадия 5. Исчезновение основных церебральных артерий бассейна ВСА. Распространение окклюзии до С2- или С3-сегмента ВСА. Базальная сеть заметно уменьшается и определяется только вокруг сифона ВСА. Увеличение коллатералей и гипертрофия системы наружной сонной артерии. Стадия 6. Полное исчезновение ВСА на ангиограммах выше сифона, почти полное исчезновение базальной сети анастомозов. Только коллатерали из наружной сонной артерии питают бассейн ВСА. Мозг кровоснабжается за счет наружных сонных и позвоночных артерий.

Лечение болезни Мойя-Мойя хирургическое, медикаментозное лечение имеет лишь вспомогательное значение и не прекращает прогрессию заболевания.

Болезнь Мойя-Мойя по своей патофизиологии является постепенно прогрессирующим, поэтому медикаментозное лечение нацелено на клинические проявления патологии. Хирургическое лечение состоит в создании анастомоза внечерепных и внутричерепных артерий одним из методов: прямой анастомоз (ЭИКМА) и непрямые анастомозы — синангиозы.

При прямом шунтировании соединяют поверхностную височную артерию со средней мозговой артерией. При создании синангиоза богато кровоснабженные мягкие ткани скальпа фиксируют к поверхности мозга, тем самым создавая условия для формирования новых сосудов — неоангиогенеза. Возможно сочетание обоих видов хирургического лечения.

Однако не один из методов лечения не воздействует на патогенез болезни Мойя-Мойя, следовательно не прекращает прогрессирование. Может потребоваться несколько операций, чтобы полностью реваскуляризировать церебральное кровоснабжение.

Клинический случай.

Пациент П, 1978 года рождения.

Жалобы: не предъявляет ввиду сниженной критики.

Анамнез заболевания: 19.11.22 резко возникла головная боль. Пациентка стала несколько дезориентирована и сонлива, вызванная СМП дала препараты и оставила ее дома.

В связи с сохранением жалоб вызвали 21.11.22 БСМП повторно, доставлены в ОБИЛ г Тюмени.

НЕВРОЛОГИЧЕСКИЙ СТАТУС: Сознание — умеренное оглушение. (FOUR 156). Продуктивному контакту доступна частично, ориентация не нарушена, на вопросы отвечает правильно, но немного замедленно и односложно. Общемозговая симптоматика — на момент осмотра не выражена. Менингеальная симптоматика — не выражена.

При исследовании лабораторных показателей - дислипидемия.

ЭКГ: Ритм синусовый 58 в минуту. Нормальная эос. Нарушение процессов реполяризации диффузно.

КОМПЬЮТЕРНАЯ ТОМОГРАФИЯ ГОЛОВЫ С КОНТРАСТИРОВАНИЕМ от 21.11.2022: Заключение: Полученная КТ картина может соответствовать болезни Мойя-Мойя с поражением ВСА-СМА с двух сторон и Р1 сегмента правой ЗМА.

ЦЕРЕБРАЛЬНАЯ АНГИОГРАФИЯ 23.22.22 Справа: ОСА: без особенностей. НСА: без особенностей. ВСА: стеноз проксимального сегмента до 60-65%. ПА: устьевой стеноз до 90%. Интракраниально: ВСА - протяженный стеноз коммуникантного отдела до 50%. Окклюзия А1 сегмента правой ПМА. Окклюзия М1 сегмента правой СМА, определяется коллатеральное заполнение субокклюдированного М2 сегмента. Слева: ОСА: без особенностей. НСА: без особенностей. ВСА: без особенностей. ПА: без особенностей. Интракраниально: стеноз терминального сегмента коммуникантного отдела левой ВСА до 70%. Субокклюзия А1 сегмента левой ПМА, определяется контрастирование правой ПМА через ПСА. Субокклюзия М1 сегмента левой СМА. ОА - без особенностей. Субокклюзия правой ЗМА Р1 сегмента, определяется частичное контрастирование бассейнов правой и левой ПМА. Катетер и интрадьюсер удалены. Пункционное отверстие в бедренной артерии ушито устройством AngioSeal 6Fr. Ас. повязка.

Заключение: Вероятная болезнь Мойя-Мойя, ангиографическая стадия 3-4. Стеноз правой ВСА. Стеноз правой ПА.



Выставлен диагноз в соответствии с проведенным обследованием ДЗ: Ишемический инсульт в бассейне правой СМА (другие установленные причины по TOAST). Легкий левосторонний

верхний монопарез. Центральный парез VII пары ЧМН слева. Синдром когнитивных нарушений. Болезнь Мойя-Мойя. Окклюзия М1 сегмента правой СМА. Дислипидемия.

В отделении пациент получил сосудистую, ноотропную и метаболическую терапию. После проведенного лечения у больного отмечена положительная динамика. Выписан в удовлетворительном состоянии

Проведено оперативное лечение методом ЭИКМА 5.12.22

Несмотря на проводимую терапию и хирургическое лечение ухудшение состояния ночью 24.12.22

Пациентка встала и пошла в туалет, около 3 часов ночи дочь обнаружила пациентку сидящей на полу, в контакт не вступала. Родственники отметили, что стала хуже двигаться левая рука, вызвали СМП, доставлена в приемное отделение с подозрением на ОНМК.

НЕВРОЛОГИЧЕСКИЙ СТАТУС: Сознание — в ясном сознании (FOUR 166). Продуктивному контакту не доступна в виду речевых нарушений (когнитивных нарушений?) Общемозговая симптоматика — на момент осмотра не выражена. Менингеальная симптоматика — не выражена.

При исследовании лабораторных показателей отклонений от нормы выявлено не было.

Результаты исследований: КОМПЬЮТЕРНАЯ ТОМОГРАФИЯ ГОЛОВНОГО МОЗГА от 24.12.2022: Заключение: КТ-признаки состояния после оперативного лечения в левой теменной области. КТ-признаки кистозно-глиозных изменений в правой затылочной области. КТ-признаки окклюзии правой и левой СМА. КТ-признаки окклюзии правой ПА. КТ-признаки окклюзии правой ЗМА. Врач;

МРТ ГОЛОВНОГО МОЗГА от 28.12.2022:

Заключение: МР признаки ОНМК в бассейне обеих ПМА . Подострый инфаркт в бассейне СМА справа Дисциркуляторная энцефалопатия;

ДЗ: Повторный ишемический инсульт (др причины по TOAST) бассейне правой и левой ПМА.Ранний восстановительный период ишемического инсульта в бассейне правой СМА от 21.11.2022.Легкий левосторонний верхний монопарез .Синдром выраженных когнитивных нарушений. Болезнь Мойя-Мойя. Окклюзия М1 сегмента правой СМА,левой СМА,правой ЗМА,правой ПА.Дислипидемия.

Пациент был выписан и продолжает лечение и наблюдение у невролога по месту жительства.

Выводы: Необходимость более детального изучения цереброваскулярных заболеваний обусловлена высокой распространенностью, инвалидизацией и смертностью среди больных с патологией сосудов головного мозга. Болезнь Мойя-Мойя является редким

постоянно прогрессирующим заболеванием, имеющим злокачественное прогрессирующее течение, не имеющее патогенетического лечения.

Список литературы:

1. Гринберг М.С. Нейрохирургия. — М., 2010. — С. 922–927.
2. Буркова К.И., Ажермачева М.Н., Алифирова В.М., Алексеева Л.Н., Заутнер Н.А., Плотников Д.М., Пугаченко Н.В., Валикова Т.А. Журнал неврологии и психиатрии им. С.С. Корсакова. 2014;114(12): 143-147
3. Медведев Ю.А., Мацко Д.Е. Аневризмы и пороки развития сосудов мозга. - СПб.: Изд. РНХЦ им. проф. А.Л. Поленова, 1993. - Т. 1. - С. 74-76.
4. Пономарев В.В. Редкие неврологические синдромы и болезни. - СПб., 2005. - 216 с.
5. Бывальцев В.А., Сузуки Й. Комбинированное лечение болезни мoyaмoya с использованием прямого анастомоза и реваскуляризации — опыт 225 операций. Вопросы нейрохирургии им. Н.Н. Бурденко 2007; 3: 11—16.

Bibliography:

1. Grinberg M.S. Neurosurgery. - M., 2010. - S. 922-927.
2. Burkova K.I., Azhermacheva M.N., Alifirova V.M., Alekseeva L.N., Zautner N.A., Plotnikov D.M., Pugachenko N.V., Valikova T.A. Journal of Neurology and Psychiatry. S.S. Korsakov. 2014;114(12): 143 147
3. Medvedev Yu.A., Matsko D.E. Aneurysms and malformations of cerebral vessels. - St. Petersburg: Ed. RNHTs them. prof. A.L. Polenova, 1993. - T. 1. - S. 74-76.
4. Ponomarev V.V. Rare neurological syndromes and diseases. - St. Petersburg, 2005. - 216 p.
5. Byvaltsev V.A., Suzuki Y. Combined treatment of moyamoya disease using direct anastomosis and revascularization — experience of 225 operations. Questions of neurosurgery. N.N. Burdenko 2007; 3:11-16.

ЭКСПЕРТНАЯ СИСТЕМА ПО ПОДБОРУ ТРЕНИРОВОК С УЧЕТОМ ЛИЧНЫХ ОСОБЕННОСТЕЙ ЧЕЛОВЕКА

Аннотация. В данной статье обосновано применение миварных экспертных систем (МЭС) по подбору тренировок с учетом личных особенностей человека. Экспертная система по подбору тренировок с учетом личных особенностей человека анализирует параметры, такие как целевые группы, цель тренировки, локация и другие, чтобы подобрать упражнения, соответствующие интересам пользователя. Она использует базу знаний и алгоритмы искусственного интеллекта для предоставления наиболее подходящих упражнений, учитывая его физические возможности и здоровье. Это помогает сэкономить деньги на услугах тренера, а также дает возможность заниматься спортом при наличии травм.

Ключевые слова: мивар, экспертная система, тренировки, машинное обучение, КЭСМИ, Wi!Mi "Разуматор".

Abstract. This article substantiates the use of mivar expert systems (MES) for the selection of training sessions taking into account personal characteristics of a person. The expert training selection system, taking into account a person's personal characteristics, analyzes parameters such as target groups, training goal, location, and others in order to select exercises that match the user's interests. It uses a knowledge base and artificial intelligence algorithms to provide the most appropriate exercises, taking into account his physical capabilities and health. This helps to save money on the services of a coach, and also gives you the opportunity to play sports in the presence of injuries.

Keywords: mivar, expert system, training, machine learning, CASMI, Wi!Mi, "Razumator", BERT.

Введение

Современный образ жизни и повседневные проблемы здоровья заставляют людей задуматься о правильном и эффективном подходе к тренировкам. Кроме того, все люди уникальны, и часто их личные особенности и пожелания не учитываются при выборе упражнений и интенсивности тренировок.

Экспертная система по подбору тренировок с учетом личных особенностей человека поможет каждому подобрать оптимальный вариант тренировок для достижения

его целей и учитывая индивидуальные особенности. Эта система позволит людям, не имеющим достаточный опыт в области физической подготовки, получить правильную и грамотную инструкцию по соответствующим упражнениям, что поможет им избежать неправильного поведения и травм.

Экспертная система будет основана на собранных данных, которые могут быть предоставлены пользователем или собраны в автоматическом режиме, и учитывать физическую форму, здоровье и цели пользователя. Кроме того, она предоставит персонализированную программу тренировок, включая режим тренировок, объем и интенсивность упражнений. Это позволит человеку достичь оптимальных результатов в кратчайшие сроки, учитывая все индивидуальные особенности и предпочтения.

Анализ предметной области

Предметная область экспертной системы по подбору тренировок с учетом личных особенностей человека включает различные аспекты фитнеса и здорового образа жизни.

Экспертная система должна учитывать следующие факторы:

1. Возраст клиента. Возраст человека может определять его физические возможности и потенциал для тренировок. Для людей старше 50 лет могут быть предложены более мягкие и безопасные упражнения.
2. Индивидуальные физические характеристики. Рост, вес, показатели телесной массы, состав тела (жир, мышечная масса), уровень абсолютной и относительной силы, выносливости, гибкости и т. д. — все это важные показатели, которые учитывает экспертная система при выборе упражнений и нагрузок.
3. Уровень подготовки. Некоторые клиенты могут начинать занятия фитнесом с нуля, в то время как другие уже долгое время занимаются спортом и имеют хорошую физическую форму. Экспертная система должна учитывать уровень подготовки при выборе интенсивности тренировок и сложности упражнений.
4. Цели. Цели занятий фитнесом могут быть разными: похудение, набор мышечной массы, улучшение выносливости и т. д. Экспертная система должна учитывать цели, чтобы предложить оптимальные тренировки, направленные на достижение желаемого результата.
5. Ограничения и заболевания. Некоторые люди могут иметь ограничения на занятия фитнесом (например, заболевания сердечно-сосудистой системы) или уже иметь некоторые заболевания (например, болезни опорно-двигательной системы).

Экспертная система должна учитывать эти ограничения и предлагать безопасные тренировки, которые не ухудшат состояние здоровья клиента.

6. Предпочтения и особенности. Некоторые люди предпочитают занятия, которые ориентированы на некоторые группы мышц, например, живот или ноги.

Экспертная система должна учитывать эти предпочтения при выборе упражнений и программ тренировок.

В итоге, экспертная система должна анализировать все эти факторы и предлагать упражнения и программы тренировок, которые максимально подходят клиенту. Важно, чтобы система была легкой в использовании и предоставляла достаточно объяснений и рекомендаций, чтобы клиент мог правильно выполнять упражнения и следовать программе тренировок.

Аналоги

Для анализа аналогов экспертной миварной системы по подбору тренировок с учетом личных особенностей человека можно рассмотреть следующие системы:

1. Nike Training Club - приложение для тренировок, которое на основе личных данных и предпочтений составляет индивидуальный план тренировок.
2. Fitbit Coach - приложение для тренировок, которое использует данные о здоровье и активности пользователя для составления персонального плана.
3. MyFitnessPal - приложение, которое помогает пользователю контролировать калорийность пищи и составлять индивидуальные планы тренировок на основе личных целей и особенностей.
4. Wello - онлайн-платформа, которая использует видеосвязь для проведения персональных тренировок с профессиональными тренерами, учитывая личные особенности и цели клиента.
5. Aaptiv - приложение для тренировок, которое предлагает персонализированный подход и настраиваемый фитнес-план на основе целей, уровня физической подготовки и личных предпочтений.

Решение задачи проекта

В качестве средства для разработки МЭС будет использоваться среда КЭСМИ Wi!Mi! “Разуматор”.

Были созданы параметры тренировок, такие как «возможные ограничения», «целевые группы», «цель тренировки», «локация», «свободность веса», «базовость», «техника» и тд.

№	Название упр.	Целевая группа	Ограничения	Локация	Свободность веса	Цель тренировки	Базовость	Техника	Вторичная группа
1	Жим штанги лежа широким хватом	Грудь	Локоть, плечо, кисть	Зал	Свободный	Набрать	1	Выс	трицепс
2	Сгибание шеи с диском	шея	шея, кисть	зал	свободный	удержать, лечить, набрать	1	низ	трапеция
3	Сгибание шеи с головным шлемом	шея	шея	зал	тренажер	удержать, лечить, набрать	1	низ	трапеция
4	Сгибание шеи в специальном тренажере	шея	шея	зал	тренажер	набрать	2	низ	трапеция
5	Разгибание шеи в специальном тренажере	шея	шея	зал	тренажер	удержать, лечить, набрать	2	низ	трапеция

Рис.1. – Примеры базы знаний

После создания всех классов и параметров были разработаны правила, по которым система будет выдавать требуемый результат.

№	Формулировка правил	Входные параметры	Выходные параметры
1	<ul style="list-style-type: none"> a. Если возраст <15, то лучше работать собственным весом. b. Если <u>возраст</u> > 15, то уже везде можно 	Возраст	Свободность веса
2	<ul style="list-style-type: none"> a. Если проблемы с руками, то лучше верхнюю часть оставить и делать <u>кардио</u> упражнения и ноги. b. Если болит грудь, то лучше оставить грудь и делать остальные группы мышц. c. Если проблемы с спиной, то лучше делать упражнения сидя. d. Если проблемы с ногами, то лучше оставить <u>кардио</u> и ноги и работать на турнике. 	Проблемные части тела	Ограничения
3	<ul style="list-style-type: none"> a. Если цель набрать массу, то лучше работать с свободными весами и с тренажерами. b. Если цель сохранить форму, то лучше работать с собственным весом. c. Если цель похудеть, то лучше сосредоточится на <u>кардио</u>. 	Цель	Необходимые упражнения

Рис.2. - Примеры правил в БЗ

Примеры работы экспертной системы

Объект	Значение	Найти
Экспертная система по подбору тренировок		
Вводные		
Возраст	15	<input type="checkbox"/>
Время тренировок	5	<input type="checkbox"/>
Опыт	3	<input type="checkbox"/>
Проблемная часть	голень	<input type="checkbox"/>
Цель	спина	<input type="checkbox"/>
что качать		
Вывод		
Базовость	1	<input type="checkbox"/>
Локация	зал	<input type="checkbox"/>
Ограничения	локоть	<input type="checkbox"/>
Предлагаемые упражнения	укоятями пря	<input checked="" type="checkbox"/>
Свободность веса	1	<input type="checkbox"/>
Техника	выс	<input type="checkbox"/>
Целевая группа	спина	<input type="checkbox"/>
Цель тренировки	похудение	<input type="checkbox"/>
> Жим лежа		
> Лодочка		
> Сгибании шеи с диском		

Шаг № 0

Отношение: Итог

Правило: итог

Входные параметры:

Свободность веса=1;

Базовость=1;

Техника=выс;

Целевая группа=спина;

Локация=зал;

Формула:

```
if (x1 == "1" && x2 == "зал" && x3 == "тренажер" && x4 == "выс" && x32 == "спина") {x5
= "Тяга верхнего блока широким хватом, Тяга блока к поясу сидя, Подъем Т-образного
грифа, тяга блока вниз с канатными рукоятями прямыми руками";} else {x5 = "Тяга
верхнего блока широким хватом, Тяга блока к поясу сидя, Подъем Т-образного грифа,
тяга блока вниз с канатными рукоятями прямыми руками";}
```

Результат: Предлагаемые упражнения=Тяга верхнего блока широким хватом, Тяга блока к поясу сидя, Подъем Т-образного грифа, тяга блока вниз с канатными рукоятками прямыми руками;

Объект	Значение	Найти
▼ Экспертная система по подбору тренировок		
▼ Вводные		
Возраст	26	<input type="checkbox"/>
Время тренировок	3	<input type="checkbox"/>
Опыт	6	<input type="checkbox"/>
Проблемная часть	спина	<input type="checkbox"/>
Цель	набрать	<input type="checkbox"/>
что качать	ягодицы	<input type="checkbox"/>
▼ Вывод		
Базовость	2	<input type="checkbox"/>
Локация	зал	<input type="checkbox"/>
Ограничения	спина	<input type="checkbox"/>
Предлагаемые упражнения	разведение ног	<input checked="" type="checkbox"/>
Свободность веса	тренажер	<input type="checkbox"/>
Техника	низ	<input type="checkbox"/>
Целевая группа	ягодицы	<input type="checkbox"/>
Цель тренировки	Текст	<input type="checkbox"/>

Шаг № 0

Отношение: Итог

Правило: итог

Входные параметры:

Свободность веса=тренажер;

Базовость=2;

Техника=низ;

Целевая группа=ягодицы;

Локация=зал;

Формула:

```
if (x1 == "2" && x2 == "зал" && x3 == "тренажер" && x4 == "низ" && x5 == "ягодицы")
{x5 = "Лежа в тренажере, Мертвая тяга в Смите, Тяга ногой в В кроссовере, Разведение
ног в тренажере";} else {x5 = "Лежа в тренажере, Мертвая тяга в Смите, Тяга ногой в В
кроссовере, Разведение ног в тренажере";}
```

Результат: Предлагаемые упражнения=Лежа в тренажере, Мертвая тяга в Смите, Тяга ногой в В кроссовере, Разведение ног в тренажере;

Заключение

В заключение, можно сказать, что экспертная система по подбору тренировок с учетом личных особенностей человека является весьма полезным инструментом для тех, кто хочет достигать оптимальных результатов в своей физической подготовке. Благодаря современным технологиям и внедрению искусственного интеллекта, такая система может принимать во внимание многие параметры, такие как возраст, пол, уровень физической подготовки, заболевания и травмы, предпочтения и цели, чтобы выбирать наиболее подходящие упражнения и программы тренировок для каждого отдельного пользователя.

Кроме того, такая система может предоставлять рекомендации по питанию и здоровому образу жизни, а также помощь при выборе необходимого оборудования для тренировок. Это может значительно улучшить эффективность тренировок и уменьшить количество возможных травм.

Однако следует отметить, что экспертная система не может заменить профессионального тренера или врача. Учитывая сложность многих факторов и индивидуальных особенностей каждого человека, необходима периодическая консультация с квалифицированными специалистами для более точного определения тренировочной программы и оценки прогресса. Кроме того, не следует забывать о необходимости соблюдения правильной техники выполнения упражнений, а также о мере в тренировках, чтобы избежать перетренировки и травм.

В целом, экспертная система по подбору тренировок с учетом личных особенностей человека является важным инструментом для достижения лучших результатов в физической подготовке. Она может помочь пользователю более точно определить свои цели и выбрать наиболее эффективный путь для их достижения. Однако используйте ее с должным уважением к своему здоровью и советуйтесь с профессионалами для достижения максимальных результатов.

Список использованных источников

1. Варламов О. Обзор 18 миварных экспертных систем, созданных на основе MOGAN //Известия Кабардино-Балкарского научного центра РАН. – 2021. – №. 3 (101). – С. 5-20.

2. "Миварные экспертные системы: теория и практика" - А.В. Герасимов, М.В. Шишкова

3. "Миварные экспертные системы: принципы и методы" - Ю.А. Казаков, В.И. Попов

4. "Миварные экспертные системы в интеллектуальном анализе данных" - А.А. Кравченко, А.А. Лобачев

5. "Миварные экспертные системы в управлении производством" - А.В. Герасимов, Е.А. Красникова

6. "Применение миварных экспертных систем в бизнесе" - Д.А. Смирнов, А.В. Широков

7. "Методы и алгоритмы миварных экспертных систем" - В.И. Попов, Ю.А. Казаков

8. "Базы знаний: теория и практика" - А.В. Столяров, Н.А. Лапшинова

9. "Базы знаний и экспертные системы" - М.Ю. Хачай, И.В. Бойко

10. "Базы знаний и интеллектуальные системы" - А.И. Тарасенко, В.Н. Шумаков

11. "Конструирование баз знаний" - А.И. Тарасенко, В.Н. Шумаков

12. "Проектирование баз знаний" - И.В. Бойко, М.Ю. Хачай

13. "Системы баз знаний и искусственный интеллект" - В.Н. Шумаков, А.И. Тарасенко

14. "Базы знаний и информационные технологии" - А.В. Столяров, Н.А. Лапшинова

15. "Программирование баз знаний" - А.И. Тарасенко, В.Н. Шумаков.

16. "Expert systems in task allocation: a review of literature" by M. A. Khan and S. A. Khan (International Journal of Advanced Computer Science and Applications, 2015)

Сокольников Павел Сергеевич, Студент 2 курса магистратуры,
Федеральное государственное бюджетное образовательное учреждение высшего образования Всероссийская академия внешней торговли Министерства экономического развития Российской Федерации (Всероссийская академия внешней торговли, ВАВТ Минэкономразвития России), Факультет Международного Бизнеса (ФМБ), г. Москва

МЕТОДОЛОГИЧЕСКИЕ АСПЕКТЫ МЕНЕДЖМЕНТА ВНЕШНЕЭКОНОМИЧЕСКОЙ ДЕЯТЕЛЬНОСТИ

Аннотация. В статье анализируются методологические аспекты менеджмента внешнеэкономической деятельности. Рассматриваются механизм, цели и принципы государственного регулирования внешнеэкономической деятельности. Приводятся элементы и структура системы менеджмента внешнеэкономической деятельности, отмечается специфика особых экономических зон. Выявляются проблемы государственного менеджмента внешнеэкономической деятельности, с которыми сталкиваются её участники.

Ключевые слова: экономика, внешнеэкономическая деятельность, государственное регулирование, менеджмент, методы управления.

Annotation. The article analyzes the methodological aspects of the management of foreign economic activity. The mechanism, goals and principles of state regulation of foreign economic activity are considered. The elements and structure of the management system of foreign economic activity are given, the specifics of special economic zones are noted. The problems of state management of foreign economic activity that its participants face are revealed.

Key words: economics, foreign economic activity, government regulation, management, management methods.

Внешнеэкономическая деятельность (далее – ВЭД) представляет собой совокупность функций компаний, ориентированных на международный рынок с учётом выбранной внешнеэкономической стратегии, методов и форм работы на иностранных рынках [1]. В условиях интенсификации интеграционных процессов в мировой экономике участие в ВЭД, которую можно рассматривать как драйвер экономического развития, имеет значимую роль для поддержания конкурентоспособности России [2]. Россия включена в мирохозяйственные связи в качестве игрока, поставляющего на экспорт преимущественно сырьевые энергетические товары и продукты неглубокой переработки с низкой добавленной стоимостью, чему способствуют и благоприятствуют конъюнктура мировых

сырьевых рынков, стратегия развития крупнейших российских компаний, ориентирующихся на наращивание добычи природных ресурсов и их поставку за рубеж, а также политика государства, которая направлена на поддержку этих компаний и слабо противодействует сырьевому сценарию развития страны. Значение, которое ВЭД имеет для экономики России, обуславливает актуальность исследования методов её государственного регулирования.

Целью работы является изучение методологических аспектов менеджмента ВЭД. Для её достижения были использованы аналитический, синтетический, индуктивный и дедуктивный методы обработки тематических исследований, научных публикаций и релевантных литературных источников.

Механизм управления ВЭД представляет собой целенаправленные воздействия органов государственной власти разного уровня на внешнеэкономический комплекс, направленные на воплощение целей внешнеэкономической политики государства в соответствии с реализуемой экономической моделью и национальной внешнеэкономической стратегией [3]. Этот механизм нацелен на обеспечение необходимых условий функционирования внешнеэкономических связей страны путём использования комплекса соответствующих методов и инструментов регулирования.

Можно выделить следующие цели государственного регулирования ВЭД [4]:

- обеспечение приоритета российских национальных экономических интересов в международной торговле;
- формирование предпосылок и условий финансово-экономического стимулирования внешнеторговых операций с целью увеличения валютной выручки;
- выведение России на новые товарные рынки конкурентоспособной наукоемкой продукции;
- формирование благоприятного правового режима с учётом действующего российского и зарубежного законодательства;
- координация участия России в международном распределении труда;
- формирование условий для повышения эффективности ВЭД экономических субъектов;
- государственный мониторинг поддержания стабильного положительного сальдо внешнеторгового баланса.

Законодательную базу государственного управления составляют Федеральный закон от 08.12.2003 N 164-ФЗ [5], распоряжение Правительства РФ от 14.10.2003 N 1493-р [6], Федеральный закон от 18.07.1999 N 183-ФЗ [7], Таможенный Кодекс Евразийского

экономического союза [8] и Налоговый Кодекс РФ [9, 10]. Данные документы устанавливают отдельные инструменты управления и регулируют вопросы взимания таможенных пошлин, применения льгот и правоприменения национального законодательства с учётом специфики участников ВЭД. Государственный менеджмент ВЭД отражён в следующих принципах [11]:

- единство и равенство участников внешнеэкономической деятельности;
- единство внешней и внутренней экономической политики;
- единство систем негосударственного и государственного регулирования и контроля за его реализацией;
- государственная защита прав и интересов всех элементов ВЭД;
- обоюдность отношений в соглашении с другими государствами;
- гарантия исполнения Россией обязательств по международным соглашениям;
- регулирование ВЭД преимущественно экономическими, а не административными методами.

С позиции объектов управления система менеджмента ВЭД в России включает следующие элементы [12]:

1. Методы и инструменты управления ВЭД:

- таможенно-тарифное регулирование;
- нетарифное регулирование: запреты и ограничения торговой деятельности, система экспортно-импортного контроля;
- экономические методы стимулирования экспортного производства: государственное страхование экспортных кредитов, гарантии, прямое и косвенное финансирование экспортёров;
- информационно-аналитические и организационные меры поддержки экспортёров.

2. Регулирование международных расчётов, в том числе документооборота и вексельных операций.

3. Государственное регулирование трансграничного движения капитала, включающее:

- валютное регулирование и валютный контроль;
- законодательное регулирование внешних инвестиций, в том числе в форме государственно-частного партнёрства;
- меры государственного регулирования оттока национального капитала.

В России управление ВЭД осуществляется на государственном и региональном уровнях [13]. Часть мероприятий осуществляется совместными усилиями федеральных законодательных и исполнительных органов государственной власти, другая – органами власти субъектов федерации. Ко второй группе относятся информационные и финансовые мероприятия по увеличению объёмов экспортируемой региональными акторами продукции и сырья.

Помимо государственных и региональных методов управления ВЭД существуют особые методы, используемые для управления особыми экономическими зонами, деятельность которых регулируется Федеральным законом от 22.07.2005 N 116-ФЗ [14]. Данные зоны создаются с целью разработки новых высоких технологий и инноваций, развития промышленных производств, рекреационной, туристической и транспортной отраслей. Достижению этих целей способствует льготный режим осуществления предпринимательской деятельности, который действует на территориях особых экономических зон. Каждая из них имеет собственный юридический статус, который определяет особенности предоставляемых инвестиционных, налоговых и административных льгот, и собственную деловую инфраструктуру.

Ключевая роль в государственном менеджменте ВЭД принадлежит таможенно-тарифному регулированию, осуществляемому Федеральной таможенной службой России. Целями взаимодействия уполномоченных лиц таможенных органов и участников ВЭД являются создание оптимальных условий для перемещения товаров, услуг и транспортных средств через таможенную границу, защита отечественных производителей от иностранной конкуренции и пополнение бюджета при помощи ставок таможенных пошлин на перемещаемые товары [15]. Работа таможенных органов основывается на принципах обязательного нормативного обеспечения, оперативности, увеличения ставок пошлин в соответствии со степенью обработки импортной продукции, снижения ставок в зависимости от степени готовности экспортируемой продукции, единства размера пошлин в границах таможенной территории России, учёта и внедрения в практику зарубежного опыта.

На практике участники ВЭД сталкиваются со следующими проблемами государственного менеджмента [16]:

- высокий уровень коррупции;
- несовершенство налоговых процедур;
- высокие расходы на проведение ВЭД, связанные с нетарифными мерами регулирования;
- монополизация экспортно-импортной деятельности;

- отсутствие конкретных целей и задач в работе институтов ВЭД;
- высокий уровень государственного регулирования предпринимательской деятельности;
- недостаточное государственное финансирование предприятий, ориентированных на экспорт;
- дисбаланс между интересами экспортёров и системой государственного регулирования ВЭД;
- проблемы распределения полномочий в сфере регулирования ВЭД на федеральном, региональном и местном уровнях власти;
- несовершенства регулирования процедуры подтверждения соответствия.

Таким образом, ВЭД осуществляется в условиях высокой неопределённости внешней среды и нестабильности макросистемы, что требует от системы государственного управления ВЭД разработки стратегии развития, направленной на повышение эффективности функционирования внешнеэкономического комплекса и достижение устойчивого экономического роста. Поскольку экономический рост реализуется благодаря наращиванию внешнеэкономического потенциала государства, менеджменту требуется обеспечить оптимальное развитие всех форм ВЭД и их взаимодействие с органами власти.

Список литературы

1. Кошеваров М.В. Особенности управления внешнеэкономической деятельностью импортоориентированного предприятия // Вестник Московской международной академии. – 2023. – № 1. – С. 105-108.
2. Игнатьева Г.В., Курмакаева Е.Ш., Прошунин П.И. Формы управления внешнеэкономической деятельностью региона // Вестник Саратовского государственного социально-экономического университета. – 2020. – № 3 (82). – С. 75-79.
3. Дёмин Г.А. Разработка механизма управления внешнеэкономической деятельностью региона на основе отраслевой специализации // Экономика и бизнес: теория и практика. – 2023. – № 3-1 (97). – С. 137-141. – DOI: 10.24412/2411-0450-2023-3-1-137-141
4. Карапетян Г.Т., Ключникова Э.Д. Теоретико-методологические аспекты управления внешнеэкономической деятельностью // Научные достижения в XXI веке: модернизация, инновации, прогресс: сборник научных трудов по материалам V Международной научно-практической конференции. – Анапа: ООО «Научно-

- исследовательский центр экономических и социальных процессов» в Южном Федеральном округе, 2022. – С. 22-26.
5. Федеральный закон от 08.12.2003 N 164-ФЗ (ред. от 29.12.2022) «Об основах государственного регулирования внешнеторговой деятельности» [Электронный ресурс] // СПС КонсультантПлюс. – URL: https://www.consultant.ru/document/cons_doc_LAW_45397/ (дата обращения: 13.07.2023).
 6. Распоряжение Правительства РФ от 14.10.2003 N 1493-р «О Концепции развития государственной финансовой (гарантийной) поддержки экспорта промышленной продукции в Российской Федерации» [Электронный ресурс] // АО «Кодекс». – URL: <https://docs.cntd.ru/document/901877013> (дата обращения: 13.07.2023).
 7. Федеральный закон от 18.07.1999 N 183-ФЗ «Об экспортном контроле» [Электронный ресурс] // ГАРАНТ.РУ. – URL: <https://base.garant.ru/12116419/> (дата обращения: 13.07.2023).
 8. Таможенный кодекс Евразийского экономического союза (ред. от 29.05.2019, с изм. от 18.03.2023) (приложение N 1 к Договору о Таможенном кодексе Евразийского экономического союза) [Электронный ресурс] // СПС КонсультантПлюс. – URL: https://www.consultant.ru/document/cons_doc_LAW_215315/ (дата обращения: 13.07.2023).
 9. Налоговый кодекс Российской Федерации (часть первая) от 31.07.1998 N 146-ФЗ (ред. от 24.06.2023) [Электронный ресурс] // СПС КонсультантПлюс. – URL: https://www.consultant.ru/document/cons_doc_LAW_19671/ (дата обращения: 13.07.2023).
 10. Налоговый кодекс Российской Федерации (часть вторая) от 05.08.2000 N 117-ФЗ (ред. от 10.07.2023) [Электронный ресурс] // СПС КонсультантПлюс. – URL: https://www.consultant.ru/document/cons_doc_LAW_28165/ (дата обращения: 13.07.2023).
 11. Балашев Н.Б., Еськина П.О., Комов В.Э. Финансово-экономические аспекты государственного управления внешнеэкономической деятельностью в РФ // Финансовые рынки и банки. – 2023. – № 5. – С. 62-71.
 12. Корнеева А.В., Корнеев Г.У. Регулирование ВЭД в Российской Федерации: структурирование системы // Вестник Таджикского государственного университета права, бизнеса и политики. Серия общественных наук. – 2019. – № 2 (79). – С. 24-35.

13. Фалина Н.В. Особенности и направления совершенствования государственного регулирования внешнеэкономической деятельности в России в современных условиях // Вестник Академии знаний. – 2020. – № 40 (5). – С. 430-436. – DOI: 10.24412/2304-6139-2020-10658
14. Федеральный закон от 22.07.2005 N 116-ФЗ (ред. от 18.03.2023) «Об особых экономических зонах в Российской Федерации» [Электронный ресурс] // СПС КонсультантПлюс. – URL: https://www.consultant.ru/document/cons_doc_LAW_54599/ (дата обращения: 13.07.2023).
15. Терещенко Д.Е., Матыцина Н.П., Исайчев В.А. Современное тарифно-таможенное регулирование международного бизнеса в России // Символ науки: международный научный журнал. – 2021. – № 6. – С. 177-180.
16. Якимов Д.А. Пути совершенствования государственного регулирования внешнеторговой деятельности // Академическая публицистика. – 2023. – № 2-1. – С. 176-183.

Жидких София Сергеевна, практикующий юрист, ИП Жидких София Сергеевна, Санкт-Петербург.

Касулина Влада Владимировна, к.ю.н, ассистент Белгородского университета кооперации, экономики и права, г. Белгород.

ИНСТИТУТ ПРЕДСТАВИТЕЛЬСТВА В АРБИТРАЖНОМ ПРОЦЕССЕ

Аннотация. В настоящее время институт профессионального представительства в России является достаточно развитым, однако необходимо признать, что он все еще нуждается в модернизации. В данной статье мы рассмотрим некоторые проблемы, с которыми сталкиваются юристы при оказании юридической помощи, и предложим пути их решения. Одной из основных проблем является отсутствие единого стандарта качества предоставляемых услуг. В связи с этим возникает необходимость разработки и внедрения нормативных документов, которые определяли бы требования к квалификации и профессионализму представителей.

Annotation. Currently, the institute of professional representation in Russia is quite developed, however, it should be recognised that it still needs to be modernised. In this article we will consider some of the problems faced by lawyers when providing legal assistance and suggest ways to solve them. One of the main problems is the lack of a unified standard of quality of services provided. In this regard, there is a need to develop and implement normative documents that would define requirements for the qualifications and professionalism of representatives.

Ключевые слова: арбитражный процесс, квалифицированная юридическая помощь, профессиональное представительство, арбитражный суд, законность, доступ к правосудию.

Keywords: arbitration process, qualified legal assistance, professional representation, arbitration court, legality, access to justice.

Судебное представительство является неотъемлемой частью любой процессуальной отрасли права и уходит корнями в глубь веков.

Право на судебную защиту уже в современной России было провозглашено в 1993 году в ст. 6 Конституции РФ и остается неизменным. Применительно к арбитражному процессу, правовые нормы, закрепляющие ведение дел в арбитражных судах через представителя, были введены АПК РФ 2002 года.

Судебная защита в широком смысле, как известно, может осуществляться гражданином как лично, так и через представителей. Как правило, представителями в арбитражном процессе интересы организации или предприятия может представлять руководитель организации, а интересы граждан – адвокаты и лица, имеющие юридическое образование.

До внесения изменений в главу 6 АПК РФ требования к представителям ограничивались лишь доверенностью, однако начиная с 1 октября 2019 года перечень требований был расширен.

Редакции 24.07.2002 г.- 25.08.2018 г.	Редакция от 26.07.2019
<p>Ч.3. ст.59 АПК РФ</p> <p>Представителями граждан, в том числе индивидуальных предпринимателей, и организаций могут выступать в арбитражном суде адвокаты и иные оказывающие юридическую помощь лица.</p>	<p>Ч.3. ст.59 АПК РФ дополнена:</p> <p>Представителями граждан, в том числе индивидуальных предпринимателей, и организаций могут выступать в арбитражном суде адвокаты и иные оказывающие юридическую помощь лица, имеющие высшее юридическое образование либо ученую степень по юридической специальности.</p>

Так, арбитражное процессуальное законодательство становится на путь развития профессионального представительства. Для сравнения рассмотрим требования к представителям в административном и гражданском судопроизводстве.

Кодекс административного судопроизводства РФ действующей редакции допускает к участию в деле адвокатов и иных лиц, обладающих полной дееспособностью, не состоящих под опекой или попечительством и имеющие высшее юридическое образование либо ученую степень по юридической специальности (ст.55 КАС РФ), что практически повторяет требования АПК РФ.

Требования к представителям в гражданском процессе представлены следующим образом: представителями в суде, за исключением дел, рассматриваемых мировыми судьями и районными судами, могут выступать адвокаты и иные оказывающие юридическую помощь лица, имеющие высшее юридическое образование либо ученую степень по юридической специальности.

Мы видим, что создатели гражданского процессуального кодекса пошли иным путем, и любые лица могут выступать представителями при рассмотрении дел в 1 инстанции. Конечно, такое правило может быть эффективным только при наличии уверенности представителя в исходе дела, что зачастую невозможно. Гражданам

нецелесообразно пользоваться помощью неквалифицированных представителей, ведь участие в последующих инстанциях для них – камень преткновения.

Кодекс об административных правонарушениях же предлагает выступать в качестве защитника и представителя адвокатов и иных лиц, оказывающих юридическую помощь. Требования к представителю, оказывающему юридическую помощь ограничиваются лишь доверенностью. (ст. 25.5 КоАП РФ).

Осуществив анализ действующего законодательства, можно сделать вывод, что на данный момент не существует единых требований к представителям, оказывающим юридическую помощь на стадии рассмотрения дел в судах.

Проблему процессуальной неграмотности судебных представителей подчеркивает и Конституционный Суд Российской Федерации и приходит к следующему выводу: осуществление эффективной судебной защиты и восстановление нарушенных и оспоренных прав, свобод и законных интересов невозможны без оказания эффективной, квалифицированной юридической помощи лицу, обратившемуся в суд за судебной защитой.

Зачастую, из-за процессуальной неграмотности представителя могут быть нарушены права гражданина или организации, обратившегося в суд за защитой нарушенного права. С каждым годом растет число граждан, обращающихся в арбитражные суды по самым разным причинам, а значит растет и число дел, рассматриваемых федеральными судами.

Согласно данным статистики в 2019 году в арбитражные суды субъектов Российской Федерации поступило 2 млн 123 тыс. заявлений. Это на 8,2 % больше показателя 2017 года – 1 млн 951 тыс. Такой прирост обусловлен развитием малого и среднего бизнеса с одной стороны и поступлением множества заявлений о несостоятельности (банкротстве) с другой.

Участие представителя-профессионала может гарантировать более высокий уровень судопроизводства, в особенности экономию времени доверителя. За счет своей профессиональной юридической подготовки специалист правильно интерпретирует нормы права, которые не так просто толковать, например, экономисту или индивидуальному предпринимателю в сфере торговли.

Не менее важным условием, является ответственность юриста (адвоката) перед юридическим сообществом. Дело в том, что, вступая в дело представитель рискует прежде всего репутацией, а также не имеет права нарушать профессиональную этику. За некачественную помощь, например, адвоката возможно привлечь к дисциплинарной ответственности, поэтому, как правило, участие профессионального представителя способствует получению более выигрышного результата для доверителя.

Следует согласиться с мнением Е.Г. Тарло, который под профессиональным судебным представительством понимает «вид деятельности лица, участвующего в процессуальных правоотношениях с целью оказания юридической помощи представляемому участнику процесса, защиты его прав, свобод и законных интересов в пределах полномочий, предоставленных ему соответствующей отраслью процессуального законодательства или процессуальных правил, включенных в отрасли материального права, согласуемых в необходимых случаях с представляемым».

Е.В. Салогубова, поддерживая данную точку зрения, под представительством в арбитражном суде понимает «деятельность представителя, осуществляемую от имени, представляемого с целью добиться для него наиболее благоприятного решения, а также для оказания ему помощи в осуществлении своих прав, предотвращения их нарушения в процессе и оказания арбитражному суду содействия в осуществлении правосудия по делам, отнесенным законом к его ведению».

А.О. Гордон, оценивая значение данного института, указывал, что «представительство имеет целью удовлетворять настоятельным потребностям жизни. Оно дает возможность отправлять посредством представителей свою юридическую деятельность таким лицам, которые сами не могут этого сделать вследствие каких-либо естественных, юридических или нравственных препятствий (болезнь, отдаленность места деятельности, отсутствие дееспособности, неумение защищать свое дело в суде). Представительство предназначено для уравновешения силы состязующихся в суде сторон».

Да, следует согласиться с мнением А.О. Гордона, однако, для некоторых категорий лиц, судебная защита в лице представителя не представляется возможной из-за отсутствия денежных средств. Пенсионеры, инвалиды, малоимущие граждане, сироты, многодетные семьи – все эти категории граждан социально-уязвимы.

Однако, Белгородская область имеет в своей региональной законодательной базе очень важный законодательный акт - Закон Белгородской области от 7 июня 2011 года № 39 «Об оказании юридической помощи гражданам Российской Федерации бесплатно на территории Белгородской области», который позволяет нуждающимся гражданам не только получить юридическую помощь, но и обязывает органы государства привлекать к оказанию такой помощи только квалифицированных специалистов.

В современных непростых условиях граждане, зачастую, мирятся с нарушением своих имущественных и неимущественных прав и не обращаются в суд.

Целевая поддержка государством юридического сообщества и участников судопроизводства на федеральном уровне разрешила бы проблему неквалифицированных представителей и увеличила бы количество успешно разрешенных дел.

Литература

1. Конституция Российской Федерации (принята всенародным голосованием 12.12.1993 г. с учетом поправок, внесенных Законами РФ о поправках к Конституции Российской Федерации от 21.07.2017 г. №11-ФКЗ) // СЗ РФ. - 2014. - №31. – Ст. 4398.
2. Арбитражный процессуальный кодекс Российской Федерации от 24.07.2002 № 95-ФЗ (ред. от 08.06.2020) // СЗ РФ. – 2002. - № 30. - Ст. 3012.
3. Кодекс административного судопроизводства Российской Федерации от 08.03.2015 № 21-ФЗ (ред. от 31.07.2020) (с изм. и доп., вступ. в силу с 11.08.2020) // СЗ РФ. – 2015. - № 10. - Ст. 1391.
4. Гражданский процессуальный кодекс Российской Федерации от 14.11.2002 № 138-ФЗ (ред. от 31.07.2020) // СЗ РФ. – 2002. № 46. - Ст. 4532.
5. Кодекс Российской Федерации об административных правонарушениях от 30.12.2001 № 195-ФЗ (ред. от 24.04.2020) // СЗ РФ. – 2002. - № 1. - (ч. 1), ст. 1.
6. Постановление Конституционного Суда РФ от 19.07.2011 № 17-П «По делу о проверке конституционности положения пункта 5 части первой статьи 244.6 Гражданского процессуального кодекса Российской Федерации в связи с жалобой гражданина С.Ю. Какуева» // СПС «КонсультантПлюс»
7. Тарло Е.Г. Проблемы профессионального представителя в судопроизводстве России: автореф. дис. ... д-ра юр. наук. - 2005. – С. 7.
8. Арбитражный процесс: учебник для студентов юридических вузов и факультетов. – 5-е изд., перераб. и доп. / под ред. М.К. Треушникова // М.: Городец. - 2016. – С. 154–155.
9. Гордон А.О. Представительство в гражданском праве. – С.-Пб.: Типография Шредера. -1879. – С. 7–8.
10. Об оказании юридической помощи гражданам Российской Федерации бесплатно на территории Белгородской области: Закон Белгородской области от 07.06.2011 № 39 (принят Белгородской областной Думой 26.05.2011) // Белгородские известия. – 2011. - № 109.

Беляев Дмитрий Дмитриевич
студент юридического факультета 4 курса
Волгоградский институт управления - филиал РАНХиГС

ЗЛОУПОТРЕБЛЕНИЕ ПРАВОМ В КОРПОРАТИВНЫХ ПРАВООТНОШЕНИЯХ

Аннотация: Статья посвящена изучению особенностей злоупотребления правом в системе корпоративных правоотношений. В частности, раскрыто содержание понятия «корпоративное управление» и «корпоративный контроль» с целью раскрытия сущности злоупотребления в данных сферах в целом, определены основные виды злоупотребления правом в рамках данных систем, а также проанализированы перспективы преодоления возможностей таких злоупотреблений на уровне действующего законодательства.

Ключевые слова: корпоративное право, корпоративный контроль, злоупотребление правом, корпоративных шантаж, привилегированные акции.

Abstract: The article is devoted to the study of the peculiarities of abuse of law in the system of corporate legal relations. In particular, the content of the concept of "corporate governance" and "corporate control" is disclosed in order to disclose the essence of abuse in these areas in general, the main types of abuse of law within these systems are identified, and the prospects for overcoming the possibilities of such abuse at the level of current legislation are analyzed.

Keywords: corporate law, corporate control, abuse of law, corporate blackmail, preferred shares.

Как и в любых сферах ведения предпринимательской деятельности, во всех случаях имеет место быть злоупотребление как основа нарушения норм законодательства с целью достижения тех или иных определенных результатов. Данная тенденция наблюдается и в корпоративных правоотношениях, что проявляется в нарушении правил одноименного контроля. Изначально целесообразно раскрыть сущность данного понятия.

На сегодняшний день большинство исследователей сходятся во мнении, что понятия контроль и управление – это не равнозначные понятия. Авторы придерживаются позиции, что сама система корпоративного управления – это набор механизмов институционального характера, которые определяют поведенческие шаблоны, способствующие улучшению экономических показателей деятельности организации. «Если конкуренция на рынках факторов производства и готовой продукции выступает в качестве дисциплинирующего средства «последней инстанции», то механизмы

корпоративного управления являются в широком смысле «системой раннего предупреждения». Система корпоративного управления способствует обнаружению и «купированию» случаев неэффективности на более ранних стадиях, обеспечивая этим значительную экономию ресурсов» [3, с. 69].

Контроль над компанией рассматривается как возможность, позволяющая субъекту акционерных отношений оказывать постоянное влияние на принятие стратегических управленческих решений. В широком смысле корпоративный контроль - это набор возможностей извлекать выгоду из корпоративной деятельности, который неразрывно связан с термином «корпоративные интересы». «Корпоративное управление является постоянным, преемственным обеспечением корпоративных интересов и может выражаться в отношениях корпоративного контроля» [3, с. 72].

Мотивация к корпоративному контролю связана с накоплением и концентрацией возможностей, способствующих реализации корпоративного управления, посредством которого может быть достигнуто удовлетворение корпоративных интересов. Однако не во всех случаях мотивация к контролю основана на интересах конкретной компании, и эта мотивация может учитывать интересы других конкурирующих компаний. Также важно отметить, что в процессе достижения контроля могут возникать интересы за пределами компании, но в то же время они довольно близкие и «дружественные».

В рамках данного исследования под корпоративным контролем мы понимаем механизм, посредством которого акционеры, финансовые институты и менеджмент реализуют свои интересы, в первую очередь, относящиеся к захвату и удержанию реальной власти и нейтрализации соперников [3]. Соответственно, цель корпоративного контроля заключается в реализации интересов акционеров по захвату и удержанию реальной власти на предприятии.

Основные задачи корпоративного контроля [3, с. 82]:

1. Осуществление действий и процедур корпоративного характера для повышения эффективности деятельности организации.
2. Реализация основ для успешной деятельности Совета директоров.
3. Реализация процедур по распределению корпоративных интересов.
4. Управление финансовыми средствами в рамках реализации корпоративного контроля и др.

В АО существует несколько концепций корпоративного контроля, из которых наиболее распространенными являются следующие [4, с. 117]:

- теория акционерного контроля: акционеры обладают возможностями для реализации контроля посредством наличия пакета акций, предоставляющего

возможности для принятия решений по дальнейшей деятельности организации на общих собраниях;

- теория контроля финансовых институтов: инструментами для реализации контроля являются договора по займам, которые предоставляют возможность банкам и иным финансовым институтам реализовывать процесс по принятию решений;
- менеджеристская теория: полнота власти по осуществлению контроля сосредоточена в руках лиц, входящих в собрание акционеров.

Для получения возможности осуществления корпоративного контроля требуется наличие следующих оснований [4, с. 121]:

- формирование широкой и взаимозависимой финансовой, технологической, сбытовой, производственной цепи;
- ресурсная концентрация как условие успешной деятельности организации;
- расширение рынков сбыта или консолидация существующих;
- защита интересов лиц, в руках которых сосредоточен капитал, иными словами, перераспределение полномочий лиц, осуществляющих корпоративный контроль;
- снижение уровня конкуренции;
- перераспределение оборотного капитала и денежных потоков;
- повышение собственности.

«Факторы, которые непосредственно способствуют установлению корпоративного контроля, неразрывно связаны с тем инструментарием, посредством которого реализуется установление контроля. Корпоративному управлению отводится в данном процессе ключевая роль, в связи с чем, и факторы, которые способствуют установлению контроля, неразрывно с ним связаны» [4, с. 121].

Существует несколько классификаций видов корпоративного контроля, из которых наиболее распространенной является следующая [4, с. 129]:

- акционерный: акционеры на соответствующих Собраниях в рамках своих полномочий могут отклонить или принять то или иное решение. Представляет собой первичную форму контроля и выражает интересы акционеров общества;
- управленческий: это способность физических и/или юридических лиц управлять хозяйственной деятельностью компании, преобладание управленческих решений и структур. Иными словами, производная форма контроля акционеров;
- финансовый: это возможность влиять на принятие решений акционерными обществами с помощью финансовых инструментов и специальных фондов. Например, первоначальная функция кредитных и финансовых учреждений

заключается в предоставлении займов обществу. Финансовый контроль формируется на основе кредитных отношений. В этом отношении финансовый контроль в некоторой степени противостоит акционерному контролю, поскольку он устанавливается в процессе выбора между собой и внешними источниками финансирования. Зависимость акционерных компаний от внешних источников финансирования и расширение этих источников способствовали повышению важности финансового контроля.

Любой вид корпоративного контроля может осуществлять как юридическое, так и физическое лицо.

«Помимо этого, корпоративный контроль можно разделить на внешний и внутренний (управленческий). Основные различия между внутренним и внешним контролем заключаются в соотношении объекта и субъекта контроля. Термин «внутренний контроль» в большинстве случаев означает контроль, который организован внутри субъекта предпринимательских отношений (если это юридическое лицо) или осуществляемый им автономно (если это индивидуальный предприниматель) в интересах его собственников, учредителей, участников, который регламентируется его внутренними документами, и связан с соблюдением конкретного порядка ведения бухгалтерского и другого хозяйственного учета, охраной имущества и к институтам которого можно относить ревизоров (ревизионные комиссии), внутренних аудиторов (группы аудиторов), включая службы внутреннего контроля в фирмах - профессиональных участниках финансовых рынков» [1, с. 75]. Внешний контроль определяет именно воздействие со стороны на объект контроля, что соответствует акционерным отношениям в широком смысле слова, внешним акционерным отношениям.

В соответствии с видом осуществляемого контроля, можно выделить и различные возможности злоупотребления правом в корпоративных правоотношениях. В частности, в рамках акционерного контроля, прежде всего, можно выделить такой вид злоупотребления, как превышение должностных полномочий. «В частности, в целях преследования собственных интересов акционер может принять или отклонить то или иное решение, в соответствии с положениями права» [5, с. 511].

Второй, не менее распространенной формой злоупотребления, которая реализуется, прежде всего, в сфере финансового контроля, является коррупция на уровне корпоративного управления. Под коррупцией принято понимать «осуществляемое всеми способами и при любых условиях извлечение выгоды из своего положения в системе корпоративных правоотношений в корыстных целях». Такого рода злоупотребления,

вероятно, являются наиболее распространенными в условиях корпоративных правоотношений.

«В условиях современной действительности актуальным является вопрос о пределах реализации гражданских прав в корпоративных отношениях, поскольку неоспорим тот факт, что от того, насколько налажены механизмы добросовестных взаимоотношений внутри корпорации, зависит соблюдение прав всех участников корпоративных правоотношений и максимально продуктивное достижение целей её создания. Недобросовестная же реализация прав в данной области, в свою очередь, нарушает права их участников, а также наносит существенный вред стабильности и защищенности корпоративных отношений. Безусловно, корпорация должна строить свою деятельность на основе важнейших принципов корпоративного права, среди которых принцип добросовестности и разумности, а также соблюдение баланса интересов участников корпорации и во внутренней, и во внешней ее деятельности. В зависимости от построенных механизмов взаимоотношений внутри корпорации, будет представляться ее положение вовне: ее привлекательность, прозрачность для инвесторов. Однако, как показывает практика, не всегда удается достичь такой цели ввиду «пропитанности» корпоративных правоотношений злоупотреблением правом и недобросовестностью со стороны их участников, что, безусловно, представляет собой серьезную проблему не только для эффективного достижения целей корпорации, но и для всей страны, являясь при этом разрушительным инструментом развития экономики» [2, с. 64].

Особое внимание следует уделить изучению этой особой формы злоупотребления законом, которая в настоящее время имеет серьезные негативные последствия, такие как шантаж компаний или гринмейл. Это метод вымогательства со стороны миноритарных акционеров под угрозой недобросовестных действий в отношении компании, сопровождающийся требованием выкупить акции по завышенным ценам. В России гринмейл появился в начале 1990-х годов и быстро адаптировался к реалиям нашей страны. Частота использования этого легального метода обогащения быстро растет. Законный, поскольку его суть заключается в использовании нарушителем положений Федерального закона «Об акционерных обществах», КТК и агропромышленного комплекса Российской Федерации (задачей которых является защита прав миноритарных акционеров) и положений о личных интересах.

«Изучая данную проблему, на ум приходит вопрос: гринмейл – защита или нападение? Дать ответ на него достаточно сложно, скорее, это риторический вопрос. Законы наделяют миноритариев целым рядом прав, использование которых может существенно осложнить деятельность всей крупной корпорации, хотя изначально они создавались

исключительно для защиты их прав. Происходит это так: заинтересованное лицо покупает незначительный пакет акций крупной компании, тем самым приобретая статус миноритарного акционера, который впоследствии предлагает выкупить данный пакет по завышенной цене, значительно превышающей действительную стоимость. В большинстве случаев на такие предложения поступает отказ мажоритарных акционеров, который приводит к тому, что миноритарий на законных основаниях начинает препятствовать успешной деятельности организации» [2, с. 65]. Начинается мощная атака на всех фронтах: гринмейлер постоянно требует о проведении внеочередных общих собраний акционеров, засыпает жалобами ЦБР, органы ПССД (прокуратуры, следствия, суда, дознания), надзорные органы (Ростехнадзор) с целью усложнения работы корпорации, инициирования проверок в отношении самого общества, его должностных лиц и крупнейших акционеров, запрашивает бесчисленное количество документов с абсолютно неопределенной целью, применяет информационные атаки путем распространения в СМИ сведений, порочащих честь и достоинство мажоритария, а также топ-менеджмента организации. Несомненно, происходящее является «адом» для корпорации. Цель таких действий заключается в том, чтобы испытывать терпение руководства компании, подводя его к мысли о том, что куда легче выкупить у назойливого акционера его бумаги по любой цене, лишь бы он перестал уже досаждать. Вероятно, это своеобразная замысловатая тактика изменения соотношения сил в акционерном обществе.

Наконец, важно отметить, что одной из форм злоупотребления правом в корпоративных отношениях является использование привилегированных акций. Привилегированная акция, в отличие от обычной, не дает права голоса на общем собрании акционеров, а привилегии владельца такой акции заключены в том, что в уставе должны быть определены размер дивиденда и/или стоимость, выплачиваемая при ликвидации общества (ликвидационная стоимость), которые фиксируются в твердой денежной сумме или в процентах к номинальной стоимости привилегированных акций. При этом закон определяет случаи, когда владелец привилегированной акции получает право участвовать в общем собрании акционеров с правом голоса при решении вопросов [5, с. 512]:

- о реорганизации и ликвидации общества;
- о внесении изменений и дополнений в устав общества, ограничивающих или изменяющих права акционеров, владельцев привилегированных акций.

Одной из основных характеристик акции является номинал или нарицательная стоимость. Сумма номинальных стоимостей всех размещенных акций составляет уставной капитал акционерного общества. Номинальная стоимость всех размещенных привилегированных акций не должна превышать 25% уставного капитала акционерного общества.

Номинальная стоимость всех обыкновенных акций должна быть одинаковой. Одинаковой также должна являться номинальная стоимость привилегированных акций одного типа. В законе об акционерных обществах предусматривается выпуск одного или нескольких типов привилегированных акций. Классифицируют два типа привилегированных акций: кумулятивные и конвертируемые.

«Кумулятивными считаются такие акции, по которым невыплаченный или не полностью выплаченный дивиденд, размер которого определен в уставе, накапливается и выплачивается впоследствии. Выпуск таких акций может привлечь инвесторов возможностью увеличения своих доходов. Если владелец привилегированной акции такого типа примет решение продать ее при невыплате дивидендов, то он будет вынужден продавать ее по низкой курсовой стоимости. Покупатель же такой акции имеет возможность получить дивиденды за весь период, в течение которого они не выплачивались» [5, с. 513].

Различают размещенные и объявленные акции. Размещенные акции - это реализованные акции. Они определяют величину уставного фонда акционерного общества. Объявленные акции - это акции, которые акционерное общество вправе размещать дополнительно к размещенным. Количество объявленных акций определяется в уставе. Наличие объявленных акций упрощает вопрос увеличения уставного капитала акционерного общества. Если акционеры наделяют данным правом совет директоров, то он может принимать решения об увеличении уставного фонда в объеме, не превышающим стоимость объявленных акций, без созыва собрания акционеров.

Владелец кумулятивной привилегированной акции получает право голоса на тот период, в течение которого он не получает дивиденд, и теряет это право с момента выплаты всех накопленных по указанной акции дивидендов в полном размере.

«При выпуске конвертируемых привилегированных акций должны быть определены возможность и условия их конвертации в обыкновенные акции или привилегированные акции иных типов. При выпуске конвертируемых акций необходимо установить период, пропорциональность и курс обмена. Период обмена конвертируемых акций должен быть не менее трех лет. Курс конвертации устанавливается в момент выпуска таких акций, и он немного превышает текущий рыночный курс обыкновенных акций в тот период. В связи с этим, если в установленный период обмена текущий рыночный курс обыкновенных акций превысит курс конвертации, владелец конвертируемой привилегированной акции имеет возможность получить дополнительный доход, обменяв свою акцию по курсу конвертации и тут же продав ее по более высокому курсу. Данная возможность позволяет эмитенту устанавливать по конвертируемым привилегированным акциям дивиденд ниже,

чем по другим типам привилегированных акций. Если срок обмена закончен, а владелец конвертируемой привилегированной акции не обменял ее ни на какую другую акцию, она признается прямой (простой) привилегированной акцией» [5, с. 514].

Устав может наделить владельца конвертируемой привилегированной акции правом голоса на общем собрании акционеров, в то же время количество голосов должно соответствовать количеству обыкновенных акций, которые принадлежат к его привилегированным акциям, подлежащим обмену. Согласно закону, акционерное общество может выпускать два или более типов привилегированных акций.

Привилегированные акции, подлежащие отзыву или возврату, уже широко доступны за рубежом. Их суть в том, что они могут быть погашены, в отличие от обычных, пока существует акционерное общество, выпустившее их, они не могут быть погашены.

Акционерное общество может выпустить привилегированные акции с долей участия. Такой вид акций дает право ее владельцу не только на фиксированный дивиденд, установленный при ее выпуске, но и на дополнительный дивиденд, если дивиденд по обыкновенным акциям по итогам года его превысит.

Эксперты, которые говорят об инвестировании в привилегированные акции, также подчеркивают следующие характеристики таких ценных бумаг. Когда руководство эмитента принимает решение выплатить фиксированный дивиденд по привилегированным акциям и реинвестировать дивиденды обыкновенных акционеров в капитал акционерного общества, девальвация привилегированных акций на вторичном фондовом рынке практически неизбежна.

Обобщая имеющиеся данные можно сделать вывод, что привилегированные акции, обладая особыми свойствами и характеристиками, среди профессионалов считаются наиболее оптимальным вариантом в том случае, когда главной целью стратегии инвестора становится получение стабильного надежного дохода за счет портфельных инвестиций.

Активным инвесторам, которые рассчитывают непосредственно влиять на политику компании-эмитента или зарабатывать посредством перепродажи акций на вторичном фондовом рынке, следует обратить внимание на обычные ценные бумаги. Также привилегированные акции не подходят для тех, кто собирается зарабатывать на перепродаже активов - продать их по более высокой цене маловероятно.

Список использованных источников

1. Агеев, А.Б. Создание современной системы корпоративного управления в акционерных обществах: вопросы теории и практики / А.Б. Агеев. - М.: Волтерс Клувер, 2020. - 288 с.

2. Алексеева, А.А. Гринмейл (корпоративный шантаж) как форма злоупотребления правом в корпоративных правоотношениях / А.А. Алексеева // Скиф. Вопросы студенческой науки. - 2019. - № 12-2 (40). - С. 63-68.
3. Бочарова, И.Ю. Корпоративное управление / И.Ю. Бочарова. - М.: НИЦ ИНФРА-М, 2019. - 368 с.
4. Иванова, Е.В. Корпоративное управление / Е.В. Иванова. - М.: Флинта, 2020. - 336 с.
5. Коноводова, М.Р. Понятие и особенности злоупотребления правом в корпоративных правоотношениях / М.Р. Коноводова // Аллея науки. - 2020. - № 6 (45). - С. 511-514.

КОРПОРАТИВНЫЙ ДОГОВОР В РОССИЙСКОМ ПРАВЕ

Аннотация: Статья посвящена изучению роли корпоративного права в современной системе российского законодательства. В частности, раскрыто содержание понятия «корпоративный договор» в действующих российских нормативных правовых актах, определены порядок заключения и специфика действия данного соглашения в организациях разных форм собственности. Определены достоинства и недостатки корпоративного договора, выявлены аспекты его нормативного правового регулирования, а также определены перспективы совершенствования законодательства в сфере порядка действия корпоративного договора.

Ключевые слова: корпоративное право, корпоративный договор, гражданско-правовые отношения, конфликтная ситуация, организации различных форм собственности.

Abstract: The article is devoted to the study of the role of corporate law in the modern system of Russian legislation. In particular, the content of the concept of "corporate contract" in the current Russian regulatory legal acts is disclosed, the procedure for concluding and the specifics of the operation of this agreement in organizations of different forms of ownership are determined. The advantages and disadvantages of a corporate contract are determined, aspects of its regulatory legal regulation are identified, and prospects for improving legislation in the field of the procedure for the operation of a corporate contract are determined.

Keywords: corporate law, corporate contract, civil law relations, conflict situation, organizations of various forms of ownership.

На современном этапе развития экономики особая роль в ведении предпринимательской деятельности ООО или АО отводится наличию юридических закрепленных соглашений, что определяет важность пристального изучения такого понятия, как корпоративный договор. При этом важно отметить, что данный термин стал активно использоваться только с 2014 г., что определяется изменением порядка регулирования нормативных аспектов деятельности организаций различных форм собственности.

На сегодняшний день в нашей стране проводятся преобразования в политической, экономической, общественной и иной деятельности, что, несомненно приводит к

улучшению жизни граждан в целом, но надо четко понимать какие не были бы положительные изменения, они должны быть подкреплены соответственной законодательной базой.

Достаточно сложный характер природы возникновения корпоративного договора в области права и отсутствие длительной единой практики его использования стали причиной возникновения научных дискуссий касательно предмета данного феномена. В частности, ряд исследователей под ним рассматривают корпоративность как основу этого соглашения, тогда как другие авторы ставят акцент на регулировании гражданско-правовых отношений. Например, А.А. Михайлов называет «основным предметом корпоративного договора осуществление голосования по компетенция общего собрания участников, а также само соглашение как управленческое и предпринимательское. Суть корпоративного соглашения заключается в том, что данное соглашение направлено на реализацию корпоративных прав его участников» [5, с. 128].

Мы придерживаемся позиции, что предмет исследуемого соглашения корпоративного характера - это обязательство сторон организации той или иной формы собственности реализовывать свои одноименные права в ходе ведения предпринимательской деятельности. В ст. 2 Гражданского кодекса Российской Федерации к отношениям, регулируемым гражданско-правовыми отношениями, связанными с участием в корпоративных организациях и управлением, далее законодатель называет эти отношения «корпоративными отношениями» [2].

По мнению А.А. Михайлова, «корпоративные отношения существенно отличаются от отношений собственности, содержание которых определяется полномочиями владения, пользования и распоряжения, а также от отношений обязательства, элементами которых являются право требования кредитора и соответствующее обязательство должника» [5, с. 129].

Чтобы определить, связаны ли отношения с организацией определенной формы собственности с гражданско-правовыми отношениями, мы проанализировали признаки «участия» и «управления» в компании. Первое: Между участниками (учредителями) юридического лица существуют корпоративные отношения. Статья 65.1 Гражданского кодекса Российской Федерации делит все юридические лица на компании и отдельные организации. Согласно пункту 1 ГК РФ, АО и ООО является юридическим лицом, и ее учредитель имеет право участвовать (членство) и формировать ее высший исполнительный орган.

Во-вторых, моментом возникновения корпоративных отношений будет возникновение у них правоспособности.

Следовательно, в соответствии с вышеприведенными данными, можно определить сущность самого понятия «управленческие правоотношения». Иными словами, организация любой формы собственности, которая является юридическим лицом, независимо от типа существующих имущественных отношений, в рамках ведения предпринимательской деятельности должна основываться на отношениях управления, а не на отношениях собственности.

Для определения вышеприведенных различий, целесообразно раскрыть сущность отношений собственности в целом, и на основании данных фактов, выявлять специфику корпоративного управления. На сегодняшний день общая собственность, в соответствии с данными научных исследований, а также положениями действующего законодательства, рассматривается в качестве имущества, собственниками которого являются 2 или более лица (физических или юридических). Соответственно, данное владение возникает на основании права общей собственности.

Далее целесообразно раскрыть основания возникновения права общей собственности, которые также регламентированы положениями действующего законодательства (ГК РФ) [2].

1. Поступление имущества в собственность двух и более лиц.

Первым и наиболее главным основанием возникновения права общей собственности является наличие имущества, на основании которого возникает данное право, и его переход во владение двумя или более лицами на основании положений действующего законодательства.

2. Имущество не может быть разделено без изменения его назначения.

Иными словами, собственность, в отношении которой возникает одноименное право, является неделимым имуществом, в соответствии со своими физическими или иными характеристиками.

3. Имущество не может быть разделено на основании положений закона.

Собственность, в отношении которой возникает одноименное право, не подлежит разделу на основании положений действующих нормативно-правовых актов.

Следовательно, на сегодняшний день существует несколько определений понятия «право общей собственности» в научных исследованиях, однако ни одно из них нельзя считать в полной мере универсальным, раскрывающим всю специфику этого термина. В рамках данной работы под правом общей собственности мы будем рассматривать право владения, распоряжения и др. имуществом, собственниками которого являются 2 или более лица (физических или юридических), в соответствии с нормами ГК РФ. Согласно положениями законодательства, «основаниями для возникновения права общей собственности является

наличие самого такого имущества, которое не может быть разделено без изменения назначений или на основании закона» [2]. В случае несоблюдения данных элементов речь идет о праве корпоративного управления.

Основное определение понятия «корпоративный договор» содержится в ст. 67.2 Гражданского кодекса РФ (далее – ГК РФ), которая закрепляет, что «участники хозяйственного общества или некоторые из них вправе заключить между собой корпоративный договор об осуществлении своих корпоративных прав (договор об осуществлении прав участников общества с ограниченной ответственностью, акционерное соглашение), в соответствии с которым они обязуются осуществлять эти права определенным образом или воздерживаться (отказаться) от их осуществления, в том числе голосовать определенным образом на общем собрании участников общества, согласованно осуществлять иные действия по управлению обществом, приобретать или отчуждать доли в его уставном капитале (акции) по определенной цене или при наступлении определенных обстоятельств либо воздерживаться от отчуждения долей (акций) до наступления определенных обстоятельств» [2].

Корпоративный договор не может обязать участников организаций данных форм собственности голосовать тем или иным образом или же изменять действующую структуру АО или ООО, что содержится уже в определении данного понятия. При этом, если договор противоречит вышеприведенным требованиям, в соответствии с положениями ГК РФ, данный документ может быть признан ничтожным.

Если анализировать особенности заключения корпоративного договора, то важно отметить, что он может быть только дополнением к Уставу общества, но никак не противоречить ему. Следовательно, новые правила ведения деятельности АО или ООО в корпоративном договоре регламентироваться не могут, он только уточняет или конкретизирует уже действующие нормы.

В целом, корпоративный договор может затрагивать следующие аспекты деятельности организаций [1, с. 331]:

- права и обязанности сторон в рамках ведения предпринимательской деятельности (при этом участниками соглашения могут быть и третьи лица, включая кредиторов, инвесторов и др.);
- порядок распределения прибыли и убытков в рамках ведения бизнеса;
- порядок распределения денежных средств при ликвидации общества (АО или ООО) и т.д.

Важно отметить, что на сегодняшний день корпоративный договор хотя и является достаточно распространенным явлением в сфере бизнеса, однако его нормативно-

правовое регулирование ограничивается только положениями статей ГК РФ, что определяет его относительно неопределенное место в системе российского права.

С учетом положений ст. 67.2, подп. 1 п. 3 ст. 307.1 ГК РФ, а также гражданско-правовой природы корпоративного договора к спорам, связанным с корпоративными договорами, подлежат применению общие положения об обязательствах (рекомендации Научно-консультативного совета при Федеральном арбитражном суде Уральского округа «Вопросы правоприменения по гражданским делам, подведомственным арбитражным судам» (по итогам заседания, состоявшегося 10 июня 2015 года в Ижевске) [2].

Статьей 67.2 ГК РФ и ст. 32.1. Федерального закона от 26 декабря 1995 г. № 208-ФЗ «Об акционерных обществах» предусмотрено, что корпоративный договор является гражданско-правовой сделкой, носит гражданско-правовой характер и соответствует в полной мере предмету гражданского права, в круг регулируемых отношений которого входят корпоративные отношения (ст. 2 ГК РФ) [2]. В связи с этим к корпоративному договору применяются нормы гражданского законодательства о договорах и сделках, в том числе принцип свободы договора, установленный ст. 421 ГК РФ, с учетом недопустимости нарушения действующих в момент их заключения императивных норм.

Анализ действующих правовых норм показывает, что в целом цель заключения корпоративного договора – это недопущение и/или разрешение конфликтных ситуаций и прочих споров между участниками АО или ООО в рамках ведения бизнеса для решения самой главной задачи деятельности любой организации – получения прибыли.

Соответственно, можно сделать вывод, что корпоративный договор в целом может накладывать на стороны те или иные ограничения, которые содержатся в нормативных правовых актах РФ в данной области ведения бизнеса.

«При принятии решения о включении дополнительного положения в устав или оформлении его в виде соглашения участников компании стороны обладают свободой по собственному усмотрению, поскольку эти положения не могут быть включены исключительно в устав» [4, с. 238]. Такой системный характер корпоративных отношений позволяет разделять корпоративные отношения, которые отражены исключительно в законе и учредительном документе, и отношения, которые закреплены непосредственно в корпоративном соглашении. Более того, условия корпоративного соглашения не должны противоречить закону и учредительному документу. Такой подход к пониманию предмета корпоративного договора является более правильным, поскольку он отделяет императивные положения закона и Устава от диспозитивных положений корпоративного договора.

Потребность в корпоративных договорах обуславливается тем, что на уровне закона невозможно установить все требуемые правила, обеспечивающие баланс интересов, также как невероятно обеспечить разрешение всех ситуаций внутри корпорации по уставу или локальным актам. Кроме того, важно подчеркнуть, что общая идея Концепции развития гражданского законодательства состоит как раз в универсализации, а не дифференциации правил всякого устава. Кроме того, как показывает практика, требуется развитие начал диспозитивности, в том числе в форме соглашений между участниками. «В частности, требовалось найти форму участия в корпоративной жизни тем участникам, которые оставались «за порогом» при решении отдельных вопросов. Все эти цели может решать заключение корпоративного договора» [1, с. 333].

Кроме того, важно подчеркнуть, что положениями Гражданского кодекса РФ регламентировано, что «корпоративный договор не может определять структуру и компетенции органов управления обществом, они определяются уставом. Кроме того, корпоративный договор не должен содержать обязанность участников голосовать по указанию руководства общества» [2].

Далее целесообразно более подробно остановиться на том, какие вопросы может регулировать корпоративный договор [3, с. 125].

1. Особенности голосования сторон по тем или иным вопросам деятельности организаций.

В корпоративном договоре члены общества имеют возможность указать специальные процедуры голосования по отдельным вопросам. Это позволит избежать конфликтов между владельцами бизнеса. Например, такой документ может предусматривать процедуры предварительного голосования за одобрение с целью формулирования единой позиции по определенным вопросам или предусматривать, что один участник обязан добавить голос другого участника по тем или иным аспектам деятельности общества на конференции участников.

2. Проблемы финансирования деятельности общества.

Важной частью соглашения с компанией является определение вопросов корпоративного финансирования. Например, в контракте может быть определено обязательство участников вносить вклад в имущество компании при определенных условиях. Или можно регламентировать, что невозможно голосовать за распределение прибыли и выплату дивидендов в течение определенного периода времени.

3. Порядок отчуждения долей в случае ликвидации общества.

Еще одной часто встречающейся проблемой с корпоративными контрактами является процедура передачи долей (паев). Например, стороны могут оговорить, что продажа акций запрещена на определенный период времени, что означает смену владельца. Или,

наоборот, требование продать акции при наступлении условий, указанных в контракте. Существует также возможность указать минимальную или максимальную стоимость акций при продаже третьей стороне.

4. Порядок решения конфликтов между собственниками.

Корпоративные контракты можно считать эффективным инструментом предотвращения и разрешения конфликтов между собственниками. Например, он может содержать признаки и процедуры действий в тупиковых ситуациях, которые приводят к невозможности выполнения дальнейших действий. Такими действиями обычно являются посредничество, выкуп акций или реорганизация компании.

Преимущества корпоративного договора заключаются в следующем [4, с. 239-240]:

1. Конфиденциальность

Особенностью корпоративного договора представляется тот факт, что он не должен заверяться нотариально, в связи с чем, его положения в большинстве своем носят конфиденциальный характер и не должны стать известны третьим лицам. Его главная задача – не раскрыть порядок корпоративного управления, а определить порядок взаимодействия сторон в условиях управления.

2. Защита от рейдерства.

При закреплении в корпоративном договоре запрета на отчуждение долей, компания будет застрахована от незаконного поглощения рейдерскими компаниями.

3. Привлечение инвесторов.

В рамках привлечения инвесторов для реализации того или иного проекта для развития бизнеса, корпоративный договор обладает значительным потенциалом с точки зрения решения спорных вопросов с потенциальными вкладчиками.

4. Распределение прибыли

Поскольку получение прибыли – главная задача деятельности организаций любых форм собственности, в связи с этим, порядок ее распределения также может быть регламентирован положениями корпоративного договора.

5. Особенные права

Такие особенные права, как, например, выплаты долей при ликвидации или продаже компании по реальной стоимости, а не по долям, могут быть также закреплены положениями корпоративного договора.

6. Регулирование спорных ситуаций

Тот порядок действий, который должен исполняться сторонами в условиях возникновения конфликтных ситуаций, но не прописан в Уставе, может быть регламентирован положениями корпоративного договора.

7. Ответственность

Такой документ, как корпоративный договор, закрепляет на юридическом уровне те нормы ответственности (чаще всего это штрафы различных размеров), которые будут предприниматься по отношению к сторонам в случае нарушения тех или иных пунктов контракта. Иными словами, еще на этапе подписания договора, участники общества понимают последствия тех или иных своих действий.

«Нарушение корпоративного договора может являться основанием для признания недействительным решения органа хозяйственного общества по иску стороны этого договора при условии, что на момент принятия органом хозяйственного общества соответствующего решения сторонами корпоративного договора являлись все участники хозяйственного общества» [2].

Признание решения органа хозяйственного общества недействительным в соответствии с настоящим пунктом само по себе не влечет недействительности сделок хозяйственного общества с третьими лицами, совершенных на основании такого решения. Иными словами, полномочия заключаемого контракта корпоративного характера прямо ограничиваются статьями иных документов, регламентирующих те или иные аспекты деятельности организаций различных форм собственности, и, что определяет самой суть корпоративного договора, не может им противоречить ни в каком виде [2].

«Сделка, заключенная стороной корпоративного договора в нарушение этого договора, может быть признана судом недействительной по иску участника корпоративного договора только в случае, если другая сторона сделки знала или должна была знать об ограничениях, предусмотренных корпоративным договором» [2].

В целом, обобщая вышеприведенную информацию, можно сделать вывод, что корпоративный договор обладает большим потенциалом с точки зрения регулирования деятельности организаций в условиях современной экономики, что обуславливает важность его заключения в тех организациях, где владельцами бизнеса являются две и более стороны, для повышения эффективности их деятельности в условиях сложных и конфликтных ситуаций. По нашему мнению, в ближайшей перспективе, корпоративные договоры станут не желательной, а обязательной частью деятельности организаций различных форм собственности, что позволит повысить эффективность ведения ими предпринимательской деятельности в целом.

Список использованных источников

1. Гарифуллина, Э.Р. Корпоративный договор в российском законодательстве и его соотношение с основными моделями корпоративных договоров зарубежных стран / Э.Р. Гарифуллина // Вопросы российской юстиции. - 2019. - № 3. - С. 331-339.
2. Гражданский кодекс Российской Федерации от 30.11.1994 № 51-ФЗ (ред. от 14.04.2023, с изм. от 16.05.2023) // Собрание законодательства Российской Федерации, 05.12.1994, № 32.
3. Калдыбаев, А.К. Применение иностранного права в договорах по отчуждению долей участия (акций) компаний и в корпоративных договорах / А.К. Калдыбаев // Вестник Института законодательства и правовой информации Республики Казахстан. - 2022. - № 2 (69). - С. 125-133.
4. Сорокин, А.В. Место корпоративного договора в системе гражданско-правовых отношений / А.В. Сорокин // В сборнике: Проблемы качества российского законодательства. сборник материалов IV Всероссийской научно-практической конференции. Чувашский государственный университет имени И.Н. Ульянова. - 2019. - С. 238-244.
5. Mikhailov, A.A. Some civil aspects of the subject of a corporate contract / A.A. Mikhailov // Eromen. - 2020. - № 42. - С. 128-135.

ТИХОНОВ ДАНИИЛ ФЕДОРОВИЧ

*Студент СПбГТИ(ТУ), бакалавр,
Россия, Санкт-Петербург*

**СИНТЕЗ И ИСПЫТАНИЕ ИНГИБИТОРОВ КОРРОЗИИ НА ОСНОВЕ АМИДОВ В
РАЗЛИЧНЫХ КОРРОЗИОННО-АГРЕССИВНЫХ СРЕДАХ**

Целью работы является синтез двух образцов ингибиторов коррозии на основе амидов кубовых остатков производства аминов, сравнение и проверка их защитных эффектов в сероводородной, кислой и соляной модельных средах. Присутствие коррозионно-активных веществ в составе нефтяного сырья создаёт угрозу порчи и разрушения оборудования нефтехимической промышленности. Для борьбы со всевозможными видами коррозии уже давно используются ингибиторы, а поиск наиболее оптимальных ингибиторов по экономическим затратам на их производство и с наиболее высокими показателями защитного эффекта ещё продолжается и является актуальным.

The goal of the work is the synthesis of two samples of corrosion inhibitors based on amides made from amines production residues, comparison and verification of their protective effects in hydrogen sulfide, acidic and hydrochloric environments. The presence of corrosive substances in the composition of petroleum feedstock creates a threat of damage and destruction of equipment in the petrochemical industry. Inhibitors have long been used to eliminate all kinds of corrosion. Searching for the most optimal inhibitors in terms of economic costs for their production and with the highest protective effect is still ongoing and relevant.

Ключевые слова: ингибиторы, коррозия, защитный эффект, коррозионные среды, агрессивные среды.

Key words: inhibitors, corrosion, protection, corrosive environment, aggressive environment.

Известно, что одной из первостепенных проблем, с которыми сталкивается оборудование нефтехимических предприятий, является коррозия. Коррозия возникает в результате контакта с металлами материалов оборудования нефтяного и газового сырья, в составе которого содержится большое число разнообразных агрессивных компонентов. Эти компоненты могут быть различного происхождения и состава, как правило, это либо вещества вызывающие коррозию оборудования напрямую путём электрохимических

реакций, как например сильные окислители, кислоты, щёлочи, либо же вещества, которые накапливаются в виде отложений на различных участках технологических сетей предприятий, вызывающих долгосрочные агрессивные коррозионные воздействия, но сами по себе они, как правило, нейтральны – это органические и неорганические соли или попутные газы.

В связи с тем, что технологии добычи и переработки нефти и газа не стоят на месте и установки адаптируются под работу в более экстремальных условиях, а также благодаря способности современных нефтеперерабатывающих заводов перерабатывать всё более широкий фракционный состав нефти, сырьё поступающее на промышленные установки содержит всё больше агрессивных примесей в своём составе. Несмотря на наличие фильтров и очистительных сооружений полностью избавиться от коррозионно-активных примесей не получается, а значит они могут проходить всю цепочку элементов производственной цепи перерабатывающего предприятия, начиная от нефтяных насосов, заканчивая резервуарами хранения. В РФ потери от коррозии составляют до 12% общей массы металлофонда, что соответствует утрате до 30% ежегодного производства металла [1].

Проблема коррозии в настоящее время является одной из основных в нефтехимической промышленности и требует эффективного решения. Коррозионно-активные примеси различным образом воздействуют на материалы химического оборудования, вызывая разрушение их поверхностей, образование питтингов или встраиваясь в их структуру, портя свойства металла.

В качестве самой эффективной меры в борьбе с коррозией является применение специальных добавок в рабочие среды установок, тормозящих либо же полностью предотвращающих коррозионные процессы – ингибиторов коррозии. Разработка, получение и модернизация ингибиторов коррозии намного более эффективны, нежели замена или постоянный ремонт поражённого коррозией оборудования. Таким образом, уже с середины XX века идёт активное применение ингибиторов коррозии в промышленности. Опытным путём выявлено, что наилучшие ингибирующие способности проявляют азотсодержащие соединения с длинными углеводородными цепями. В основном это амины и амиды и всевозможные их производные, такие как амино и амидоэфиры, имидозалины, сложные эфиры и прочие комбинации данных классов. В последние десятилетия особое внимание инженеров и технологов направлено на разработку соединений на основе амидов и его композиций с другими классами ввиду нахождения новых технологических цепочек и условий их производства, в том числе и из отходов тонкого органического синтеза, например соединений пиперазина или N-гидроксиэтилпиперазина.

Важно понимать, что ингибиторы должны быть универсальными – это одно из основных требований, предъявляемых к ингибиторам. Это значит, что ингибитор должен работать в разных средах, так как коррозионные примеси могут сильно влиять на pH рабочей среды. Так, одной из самых опасных и представляющих наибольшую угрозу является сероводородная коррозия. Амиды способны образовывать пассивирующую плёнку на поверхности металла, поэтому они эффективны в борьбе с сероводородом и другими соединениями серы [2].

Поскольку амиды как ингибиторы являются эффективными, могут быть синтезированы как в промышленных, так и в лабораторных условиях и актуальность их разработки и применения растёт, стало интересным провести собственный опыт с синтезом двух образцов ингибиторов коррозии на основе амида и амидоэфира полученных из кубового остатка производства N-(2-гидроксиэтил)пиперазина, которым являются N-гидроксиэтилпиперазин, и проверки их эффективности в трёх разных коррозионно-активных средах: сероводородной, солянокислой и солевой.

На основе научной и патентной литературы было выявлено много способов синтеза амидов из аминов реакцией амидирования (амидирование – замена карбоксильной или алкоксильной групп аминогруппой в карбоновых кислотах или сложных эфирах соответственно) сложного эфира амином. Взяв за основу метод [3], было решено провести аналогичную реакцию амидирования метилового эфира олеиновой кислоты N-гидроксиэтилпиперазином путём активного перемешивания при температуре в 150°C - именно такая температура требуется для получения амидной группы, иначе произойдёт образование аммониевых соединений. Сама реакция может быть представлена следующей формулой 1:

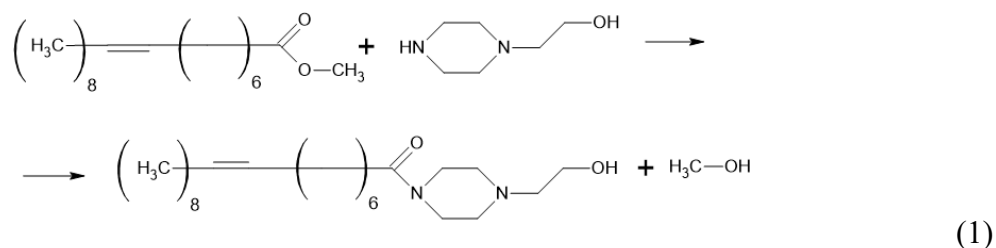

При варьировании мольного соотношения реагентов можно было получить как амид при соотношении 1,03 амина к 1 эфиру, так и амидоэфир при соотношении 2 эфира к 1 амина, таким образом в ходе опыта будет получен как образец чистого амида, так и его композиции амидоэфира. Методика синтеза подразумевала активное перемешивание реакционной смеси в трёхгорлой колбе, объёмом 250 мл на протяжении пяти часов при температуре 150°C, подогрев производился с помощью масляной электрической бани. В центральное горло колбы вставлялась механическая мешалка приводимая в действие

приводом, во второе горло вставлялся термометр для контроля температуры, а в третье подводился обратный холодильник и ловушка Дина и Старка для сбора образовавшегося метанола, избавление от побочного продукта требовалось для поддержания равновесия в системе, так как реакция амидирования обратима.

Количество загружаемого гидроксиэтилпиперазина рассчитывалось исходя из мольного соотношения задаваемого для целевой реакции. Для получения амидов аминогруппа бралась в небольшом избытке 1,03 : 1 к сложноэфирной группе. Общая реакционная масса составляла 50 г, считавшаяся оптимальной для полноценного перемешивания.

Для проведения синтеза амида загружалось расчётное количество гидроксиэтилпиперазина 15,82г; (1,03 моль), метилового эфира олеиновой кислоты 34,18г (1 моль). Катализатором реакции служил 30%-ый спиртовой раствор метилата натрия. Согласно методу бралась масса катализатора концентрацией 2% чистого от общей массы загрузки и составляла 1 г.

Для синтеза амидоэфира совершалась иная загрузка: N-гидроксиэтилпиперазина 9,24г (1 моль) и метилового эфира олеиновой кислоты 40,76г (2 моль). Катализатора добавлялось так же 1 г.

Синтез считался законченным, если аминное число смеси сильно падало по сравнению с аминным числом исходной смеси, аминное число (мг КОН/г) определялось следующим образом в результате титрования пробы:

$$АЧ = \frac{T \cdot 1000 \cdot V}{m}, \text{ где:} \quad (2)$$

T – титр раствора соляной кислоты 0,01 н, мг КОН/мл

V – объём пошедшей на титрование кислоты 0,01 н, мл

m – масса навески анализируемого, г

Защитные эффекты полученных образцов определялись в модельных сероводородной, солянокислой и солевой средах, приготовленных в соответствии с ГОСТ 9.502-82. Сначала в растворы с пустыми агрессивными средами погружались электроды коррозиметра “Эксперт-004” и спустя час записывались значения скорости коррозии (мкм/год). То же самое проделывалось и с учётом добавления в среды образцов ингибиторов (0,5% от массы раствора). Результаты значений коррозии спустя час пребывания металлических электродов в трёх средах с добавлением и без ингибиторов представлены в таблице 1:

Таблица 1

Защитные эффекты ингибиторов

Среда	Солевая			Сероводородная			Солянокислая		
	Без ИК	Амид	Амидоэфир	Без ИК	Амид	Амидоэфир	Без ИК	Амид	Амидоэфир
Скорость, мкм/год	117,29	12,05	23,67	7,62	1,37	1,83	123,86	67,31	80,49
Защитный эффект, %		<u>89,75</u>	79,82		82,09	76,01		45,66	35,02

Как видно из таблицы 10, нет чёткой универсальной зависимости между защитными эффектами в определённых средах от класса ингибитора. Однако учитывая критерий о том, что рабочим ингибитором является такой, защитный эффект которого был бы выше 85%, согласно статье [4] можно сделать вывод, что годен к успешному использованию на практике амид в солевой среде. Также можно смело утверждать, что оба ингибитора слабо проявили себя в борьбе с солянокислой коррозией и не являются перспективными в борьбе с ней.

Так же можно сделать ещё ряд выводов исходя из результатов работы:

- Эффективнее всего проявил себя ингибитор на основе амида во всех средах по сравнению с амидоэфиром;
- В солевой среде амид показал лучший результат защиты от коррозии по сравнению с другими, процент защиты составил 89,75% и значит, он рекомендован к успешному использованию в солевой среде на практике;
- Оба ингибитора наиболее эффективно проявили себя в солевой среде и недостаточно удовлетворительно в солянокислой.

Список литературы:

1. Кац, Н.Г. Химическое сопротивление материалов и защита оборудования нефтегазопереработки от коррозии: учебное пособие / Н.Г. Кац, В.П. Стариков, С.Н. Парфенова. – Москва: Машиностроение, 2011. – 436 с. - ISBN 978-5-94275-555-3.

2. Брегман, Дж. И. Ингибиторы коррозии / Дж. И. Брегман ; Пер. с англ. Н. И. Вржосек [и др.] ; Под редакцией проф. Л. И. Антропова. – Ленинград : Химия. [Ленингр. отд-ние], 1966. – 310 с. : ил. 22 см.

3. Патент № Ru2599575с1 Российская Федерация, МПК С07С 231/02 (2006.01), С07С 233/05 (2006.01), С07С 233/36 (2006.01). Способ получения амидов жирных кислот : заявл. 29.06.2015 : опубл. 10.10.2016 / Тиунов А. В., Халезов А. А., Пономарев В. Г. – 6 стр.

4. Маркин А.Н. Нефтепромысловая химия: практическое руководство / А.Н. Маркин, Р.Э. Назимов, С.В. Суховеров. – Владивосток : Дальнаука., 2011 г, – 288 с. - ISBN 978-5-8044-1246-4.

© Тихонов Д.Ф., 2023

Яцишин Дмитрий Олегович
Слушатель 1 курса,
2 факультета «Государственное и муниципальное управления»
ФГКОУ ВО «Академия Управления МВД России»,
Россия, г. Москва

ВЗАИМОДЕЙСТВИЕ ПРАВООХРАНИТЕЛЬНЫХ ОРГАНОВ РОССИЙСКОЙ ФЕДЕРАЦИИ И ИНОСТРАННЫХ ГОСУДАРСТВ В ПРОТИВОДЕЙСТВИИ ТРАНСГРАНИЧНОЙ ПРЕСТУПНОСТИ

Аннотация. В современном мире, при совершенствовании схем преступлений, расширении масштабов территорий противоправной деятельности и вовлечении в состав преступных групп иностранных сообщников, каждое государство должно быть заинтересовано во взаимодействии с иностранными партнерами в части противодействия трансграничной преступности. Реализуя комплекс мер лишь на своей территории, ни одно государство не способно эффективно противодействовать трансграничной преступности. В этой связи, сотрудничество между заинтересованными государствами должно быть комплексное, качественное и оперативное.

Summary. In the modern world, with the improvement of crime schemes, the expansion of the territories of illegal activities and the involvement of foreign accomplices in criminal groups, each state should be interested in interacting with foreign partners in combating cross-border crime. Implementing a set of measures only on its own territory, no state is able to effectively counteract cross-border crime. In this regard, cooperation between the states concerned should be comprehensive, high-quality and operational.

Ключевые слова: государство, трансграничная преступность, взаимодействие, безопасность, сотрудничество.

Key words: state, cross-border crime, interaction, security, cooperation.

Трансграничная преступность является одной из наиболее серьезных угроз безопасности современного общества. Под трансграничной преступностью следует понимать преступную деятельность, которая осуществляется через границы государств и имеет международный характер. Глобализация и развитие технологий значительно увеличили масштаб и сложность трансграничных преступных схем, которые одновременно действуют на территории нескольких стран. Взаимодействие правоохранительных органов различных государств играет важную роль в борьбе с трансграничной преступностью.

Совершение преступлений, имеющих трансграничный характер, оказывает негативное воздействие, как на экономическую составляющую государства, так и на государственную и общественную безопасность. В этой связи, с целью эффективного противодействия трансграничной преступности, привлечению виновных лиц к ответственности и минимизации негативных последствий от такого рода преступлений, необходимо двустороннее сотрудничество, закрепленное в соответствующих международных договорах или соглашениях. Указанное взаимодействие должно реализовываться по следующим направлениям:

1. Сотрудничество по обмену информацией:

Взаимодействие правоохранительных органов в противодействии трансграничной преступности начинается с обмена информацией. Информационные запросы и просьбы о сотрудничестве отправляются между правоохранительными органами России и иностранными государствами. В рамках международных соглашений и договоренностей о правовой помощи, информация, полученная от партнеров, используется как для предотвращения, так и расследования трансграничных преступлений. Важно отметить, что в рамках сотрудничества по обмену информацией, соблюдение принципов конфиденциальности являются ключевым аспектом. Кроме того, необходимо разработать систему обмена информацией в устной форме, при наличии обстоятельств, не терпящих отлагательств, когда промедление может оказать негативное влияние на достижение общих целей.

2. Совместные оперативно-розыскные мероприятия:

Один из наиболее эффективных способов борьбы с трансграничной преступностью является проведение совместных оперативно-розыскных мероприятий. Правоохранительные органы России и иностранных государств проводят совместные оперативно-розыскные мероприятия, направленные на раскрытие преступлений и задержание преступников. Совместные действия на территории разных государств и оперативный обмен информацией позволяют эффективно бороться с подобного рода преступлениями. Такие мероприятия могут включать совместные спецоперации, обмен оперативной информацией, создание совместных следственных групп и другие формы сотрудничества. По результатам подобных операций, преступники могут быть задержаны и привлечены к ответственности в разных странах.

3. Обучение и обмен опытом:

Сотрудничество в области обучения и обмена опытом между правоохранительными органами различных государств также играет важную роль в противодействии трансграничной преступности. Страны могут направлять своих сотрудников на тренинги,

семинары, или учения, для получения новых знаний, навыков и умений в борьбе с преступностью. Одним немало важным фактом, который оказывает воздействие на дальнейшее взаимодействие правоохранительных органов различных государств в противодействии трансграничной преступности, это налаживание личных контактов между участниками подобных семинаров и тренингов, что в свою очередь положительно влияет на дальнейший обмен оперативно-значимой информации.

4. Экстрадиция и передача осужденных:

Помимо оперативно-розыскных мероприятий, взаимодействие правоохранительных органов Российской Федерации и иностранных государств в противодействии трансграничной преступности включает и такие меры, как экстрадиция и передача осужденных. В случае, когда иностранный гражданин совершил преступление на территории России и бежал за пределы страны, правоохранительные органы могут подать запрос на его экстрадицию. Некоторые государства также могут передавать осужденных лиц для отбывания наказания в их родной стране.

Следует отметить, что Российская Федерация активно участвует в различных международных организациях, таких как Интерпол, Европол, ООН. Указанные организации служат платформой для сотрудничества и обмена информацией между правоохранительными органами разных стран. Они также помогают в совместных операциях по задержанию преступников, находящихся на территории другого государства.

На фоне современных политических противоречий между Российской Федерацией и странами блока НАТО (сокращенно от North Atlantic Treaty Organization - Организация Североатлантического договора) и странами его поддерживающих, некоторые государства прекратили сотрудничество с Российской Федерацией в части борьбы с преступностью. Указанные обстоятельства негативно сказываются на проведении совместных мероприятий, обменом информацией, и как следствие экстрадиции преступников, что в свою очередь позволяет спрогнозировать ухудшение криминогенной обстановки, как на территории Российской Федерации, так и на территории сопредельных государств.

Таким образом, взаимодействие правоохранительных органов Российской Федерации с иностранными государствами в противодействии трансграничной преступности является важным элементом борьбы с данной угрозой. Обмен информацией, совместные оперативно-розыскные мероприятия, обмен опытом и экстрадиция осужденных - все эти меры способствуют более эффективной борьбе с преступностью и обеспечивают безопасность и стабильность в границах Российской Федерации и за ее пределами.

Литература:

1. Бочкарев А. И. Международное сотрудничество в борьбе с трансграничной преступностью: опыт России и зарубежных стран // Экономика, предпринимательство и право. - 2019. - № 11(113). С. 94-98.
2. Мелиников Н. С. Трансграничная преступность: проблемы и пути их решения // Вестник Министерства внутренних дел Российской Федерации. - 2018. - № 3. С. 86-92.
3. Третьяков В. Н., Войтова И. А. Межгосударственное сотрудничество Российской Федерации в борьбе с трансграничной преступностью // Молодежный научный форум: гуманитарные и социальные науки. - 2019. - № 2(38). С. 256-261.
4. Шамов Д. М., Герцберг Д. М. Трансграничная преступность: основные проблемы и пути их решения // Вестник Адыгейского государственного университета. Серия: Юридические науки. - 2017. № 3(206). С. 174-179.
5. Цветков С. Ю. Механизмы правового обеспечения сотрудничества в противодействии трансграничной преступности // Российский криминологический журнал. - 2020. - № 1. С. 32-38.

Пьянова А. Р.,
бакалавр института права и национальной безопасности
факультета «Юриспруденции»
образовательной программы Международно-правового профиля (Право
глобальной интеграции с углубленным изучением иностранного языка
(языка региона))
Российской академии народного хозяйства и государственной службы
при Президенте РФ
Россия, г. Москва

АКТУАЛЬНЫЕ ПРОБЛЕМЫ ПРЕДПРИНИМАТЕЛЬСКОГО И КОРПОРАТИВНОГО ПРАВА В РОССИИ И ЗА РУБЕЖОМ

В данной статье рассматриваются различные аспекты права предпринимательства, корпоративного права и защиты интеллектуальной собственности. Также обсуждаются вопросы корпоративного управления, ответственности руководителей, злоупотребления положением и ущерба компании. Важными темами также являются защита данных, кибербезопасность и международные сделки.

Ключевые слова: предпринимательское право, корпоративное право, защита интеллектуальной собственности, корпоративное управление, ущерб компании, защита данных, кибербезопасность, международные сделки, споры, различия в правовых системах, законодательство, эффективные механизмы, правовая база.

This article discusses various aspects of business law, corporate law and intellectual property protection. The issues of corporate governance, executive responsibility, abuse of position and damage to the company are also discussed. Data protection, cybersecurity and international transactions are also important topics.

Keywords: business law, corporate law, intellectual property protection, corporate governance, damage to the company, data protection, cybersecurity, international

transactions, disputes, differences in legal systems, legislation, effective mechanisms, legal framework.

Введение

Предпринимательское и корпоративное право являются важными составляющими правовой системы любой страны. Они регулируют отношения между предпринимателями, корпорациями и государством, а также обеспечивают стабильность и развитие экономики. Однако, с течением времени возникают новые проблемы и вызовы, которые требуют постоянного обновления законодательства и адаптации к новым реалиям. В данной статье будут рассмотрены актуальные проблемы предпринимательского и корпоративного права в России и за рубежом.

Одной из актуальных проблем в предпринимательском и корпоративном праве является вопрос о защите интеллектуальной собственности. В современном информационном обществе интеллектуальная собственность становится все более ценной и важной для развития бизнеса. Однако, существуют проблемы с защитой авторских прав, патентов и товарных знаков как в России, так и за рубежом. Нарушение интеллектуальной собственности может нанести серьезный ущерб бизнесу и инновационной деятельности, поэтому необходимо разработать эффективные механизмы защиты и правовую базу для интеллектуальной собственности.

Еще одной актуальной проблемой является вопрос о корпоративном управлении и ответственности руководителей компаний. В некоторых случаях руководители компаний могут злоупотреблять своим положением, нарушать законодательство или принимать неэтичные решения, что может привести к финансовым потерям и ущербу для компании и ее акционеров. Поэтому важно разработать эффективные механизмы контроля и ответственности

руководителей компаний, а также установить прозрачные правила корпоративного управления.

Также актуальной проблемой является вопрос о защите данных и кибербезопасности. В современном мире все больше информации хранится и обрабатывается в цифровом виде, что делает ее более уязвимой для кибератак и нарушений конфиденциальности. Необходимо разработать эффективные механизмы защиты данных и кибербезопасности, а также установить правовые нормы и стандарты для предотвращения и реагирования на киберугрозы.

Кроме того, в предпринимательском и корпоративном праве существуют проблемы, связанные с международными сделками и спорами. В условиях глобализации бизнеса все больше компаний ведут свою деятельность за рубежом и заключают международные сделки. Однако, различия в правовых системах и национальных законодательствах могут создавать проблемы при реализации и защите прав в рамках международных сделок. Поэтому необходимо разработать единые правила и стандарты для международных сделок и споров, а также механизмы и инструменты для их эффективного разрешения.

В целом, предпринимательское и корпоративное право являются сложными и динамично развивающимися областями права. Актуальные проблемы в этих областях требуют постоянного внимания и обновления правовой базы для обеспечения стабильности и развития бизнеса как в России, так и за рубежом.

Актуальные проблемы предпринимательского права в России

1.1 Недостаточная защита прав предпринимателей

Одной из основных проблем предпринимательского права в России является недостаточная защита прав предпринимателей. Нередко предприниматели сталкиваются с произволом со стороны государственных органов, коррупцией и несправедливыми судебными решениями. Это создает неблагоприятную инвестиционную среду и затрудняет развитие бизнеса.

1.2 Высокая налоговая нагрузка

Другой актуальной проблемой предпринимательского права в России является высокая налоговая нагрузка. Предпринимателям приходится платить большое количество налогов и сборов, что снижает их конкурентоспособность и мотивацию к развитию бизнеса. Необходимо разработать механизмы снижения налоговой нагрузки для предпринимателей, чтобы стимулировать их активность и инвестиции.

1.3 Отсутствие эффективного механизма урегулирования споров

Еще одной проблемой предпринимательского права в России является отсутствие эффективного механизма урегулирования споров. Часто возникают конфликты между предпринимателями и государственными органами, а также между предпринимателями и другими предпринимателями. Необходимо разработать эффективные механизмы альтернативного разрешения споров, такие как медиация и арбитраж, чтобы обеспечить быстрое и справедливое урегулирование споров.

Актуальные проблемы корпоративного права в России

2.1 Недостаточная прозрачность и ответственность корпораций

Одной из основных проблем корпоративного права в России является недостаточная прозрачность и ответственность корпораций. Часто руководство корпораций принимает решения, не учитывая интересы акционеров и других заинтересованных сторон. Это может привести к финансовым потерям и негативным последствиям для акционеров и инвесторов.

2.2 Несоответствие законодательства международным стандартам

Другой актуальной проблемой корпоративного права в России является несоответствие законодательства международным стандартам. В современном мире существуют международные стандарты корпоративного управления, которые рекомендуются к применению всеми странами. Однако, в России не все положения международных стандартов воплощены в законодательстве. Это создает проблемы для международных инвесторов и затрудняет развитие корпоративного сектора.

2.3 Недостаточная защита прав акционеров

Еще одной проблемой корпоративного права в России является недостаточная защита прав акционеров. Акционеры не всегда имеют возможность влиять на принимаемые решения и контролировать деятельность корпораций. Это создает неблагоприятную инвестиционную среду и затрудняет привлечение инвестиций в корпоративный сектор.

Глава 3: Актуальные проблемы предпринимательского и корпоративного права за рубежом

3.1 Правовая неопределенность

Одной из основных проблем предпринимательского и корпоративного права за рубежом является правовая неопределенность. В некоторых странах законодательство не является четким и противоречивым, что создает проблемы для предпринимателей и корпораций. Необходимо разработать более четкое и прозрачное законодательство, чтобы обеспечить стабильность и надежность правовой системы.

3.2 Недостаточная защита интеллектуальной собственности

Другой актуальной проблемой предпринимательского и корпоративного права за рубежом является недостаточная защита интеллектуальной собственности. В некоторых странах права на интеллектуальную собственность не признаются или не эффективно защищаются. Это создает проблемы для инноваций и развития бизнеса.

3.3 Коррупция и неэффективность государственных органов

Еще одной проблемой предпринимательского и корпоративного права за рубежом является коррупция и неэффективность государственных органов. В некоторых странах предприниматели сталкиваются с произволом и коррупцией со стороны государственных органов, что затрудняет развитие бизнеса и создает неблагоприятную инвестиционную среду.

Кроме указанных проблем, существуют и другие актуальные вопросы предпринимательского и корпоративного права в России и за рубежом. Одной из таких проблем является сложность процедуры регистрации и ликвидации предприятий. В некоторых странах эти процессы требуют большого количества документов и занимают много времени, что затрудняет начало и закрытие бизнеса.

Также актуальными проблемами являются ограничения на внешнюю инвестиционную деятельность и торговлю. В некоторых странах существуют ограничения на вложение капитала из-за национальных интересов или политических решений. Это создает проблемы для международных инвесторов и ограничивает развитие бизнеса.

Еще одной актуальной проблемой является отсутствие эффективной системы защиты прав потребителей. В некоторых странах не существует эффективного механизма обращения потребителей с жалобами и получения компенсации за некачественные товары или услуги. Это создает неблагоприятную среду для развития бизнеса и подрывает доверие потребителей.

Кроме того, в некоторых странах существуют проблемы с защитой конкуренции. Некоторые компании могут злоупотреблять своим положением на рынке и создавать препятствия для конкуренции. Это может привести к снижению качества товаров и услуг, а также ограничению выбора для потребителей.

В целом, предпринимательское и корпоративное право являются сложными и многогранными областями права, которые требуют постоянного обновления и адаптации к новым вызовам и реалиям. Решение актуальных проблем в этих областях поможет создать благоприятную инвестиционную среду, стимулировать развитие бизнеса и обеспечить стабильность и развитие экономики как в России, так и за рубежом.

Заключение

Актуальные проблемы предпринимательского и корпоративного права в России и за рубежом требуют постоянного внимания и решения. Необходимо разработать эффективные механизмы защиты прав предпринимателей и

акционеров, снизить налоговую нагрузку, улучшить механизмы урегулирования споров и повысить прозрачность и ответственность корпораций. Также важно разработать более четкое и прозрачное законодательство, защищать интеллектуальную собственность и бороться с коррупцией. Только таким образом можно обеспечить стабильность и развитие предпринимательства и корпоративного сектора как в России, так и за рубежом.

Список используемых источников:

1. Левин, А.А. Право предпринимательства: учебник / А.А. Левин. – М.: Юрайт, 2017.
2. Корпоративное право: учебник / под ред. В.И. Козыря и В.В. Лазарева. – М.: Юристъ, 2018.
3. Защита интеллектуальной собственности: учебник / под ред. М.М. Богуславского и Е.А. Гавриловой. – М.: Издательство "Эксмо", 2019.
4. Корпоративное управление: теория и практика / под ред. А.П. Сергеева и В.А. Шатрова. – М.: Издательство "Юрайт", 2019.
5. Ответственность руководителей предприятий: теория и практика / под ред. Н.Н. Петрова и А.В. Смирнова. – М.: Издательство "Статут", 2018.
6. Законодательство о защите данных: сборник нормативных актов / под ред. А.А. Брагина и И.В. Кузнецова. – М.: Издательство "Городец", 2017.
7. Кибербезопасность в современном мире: проблемы и перспективы / под ред. А.С. Макарова и Е.А. Смирновой. – М.: Издательство "Инфра-М", 2019.
8. Международные сделки: правовые аспекты / под ред. В.А. Шатрова и А.П. Сергеева. – М.: Издательство "Юристъ", 2018.
9. Споры в сфере предпринимательства: анализ и практика / под ред. Г.Г. Голованова и А.В. Комарова. – М.: Издательство "Статут", 2017.

10. Эффективные механизмы обеспечения правовой базы предпринимательства: опыт и перспективы / под ред. Д.А. Белоусова и Н.Н. Петрова. – М.: Издательство "Городец", 2019.

Информация об авторе: Пьянова Анастасия Романовна, email – anastassia.pyanova@gmail.com

ТРЕВОЖНОСТЬ, ТРЕВОГА, СТРАХ – РАЗЛИЧИЕ ПОНЯТИЙ

Аннотация. В статье рассматриваются основные подходы к изучению понятий «тревожность», «тревога», «страх» в отечественной и зарубежной литературе.

Ключевые слова: тревога / тревожность / страх / личностное образование / личностная характеристика / личность / интегральное образование / эмоциональное состояние

С учетом особенностей современной действительности, изменением ритма жизни, нарастанием экологических, социальных и иных проблем в обществе, все чаще поднимаются и рассматриваются вопросы тревожности. Ее рассматривают как один из важнейших факторов влияющих на жизнь ребенка и взрослого. Тревожность характеризуют и как центральную проблему современной цивилизации [2], и учитывают в федеральных государственных образовательных стандартах как компонент «укрепления духовного здоровья обучающихся» (пункт 8 ФГОС НОО) [15], изучают в рамках узких и прикладных (как школьную тревожность, например) [26]; но мало где можно увидеть дифференцировку таких смежных, но разных по содержанию понятий как тревожность, тревога и страх. Целью этой статьи – краткий обзор научной литературы в рамках этого вопроса.

Рассмотрение вопроса тревожности необходимо начать с выделения отдельных семантических единиц: личностной тревожности, тревоги и, особенно с учетом возрастного периода, страха.

Понятие тревоги обычно рассматривается в рамках трех основных направлений: системно-структурного, с позиции которого тревога рассматривается как интегральное образование; системно-исторического, в с позиции которого к причинам возникновения тревоги относят психологические, социальные и физиологические факторы; системно-функционального, с позиции которого рассматриваются положительные и негативные формы влияния тревоги, отражающей сложные взаимоотношения человека с миром и с другими людьми [10]

Одни из первых описаний тревоги появились в области психоанализа. Так З. Фрейд, введший это понятие, называет тревогу регулирующей поведение личности в угрожающей ей ситуациях функцией Эго. В зависимости от источника опасности для Эго Фрейд различает тревогу объективную (реалистическую), как ответ на воздействия

внешнего мира; моральную тревогу, зависящую от влияния Суперэго; невротическую, зависящую от влияния Ид, тревогу.

Реальная тревога рассматривается им в большей степени как синоним страха как реакции на объективные угрозы внешнего мира. Она связана с инстинктом самосохранения, ослабляя при этом способность к преодолению угрожающей ситуации, и уходит с ее исчезновением. Тревога невротическая, являясь страхом наказания со стороны Суперэго, предписывающим социальное одобряемое поведение, за бесконтрольное выражение потребностей, выражается в чувстве стыда или вины за поступки, совершенные или желаемые, противоречащие моральным нормам и требованиям Суперэго. Социальная тревога возникает в связи с возможным исключением из группы сверстников и связана с дальнейшим развитием Суперэго [22]. Фрейд выделяет стадии, каждая из которых имеет свой механизм, стимулирующий тревогу. Если обобщить, то можно сказать, что с формированием Суперэго социальная тревога становится заменой внешней угрозы и представляет собой взаимосвязь стыда и страха, стеснительности и страха, а моральная тревога формируется как всецело интраиндивидуальное явление, включающий взаимосвязь вины и страха. Таким образом, З. Фрейд рассматривает тревогу, как совокупность феноменов страха во взаимодействии с различными аффективно-когнитивными структурами дополнительными или одним аффектом [5, 25].

К. Роджерс в своих работах пишет о том, что возникновение тревоги и конфликт личности возникают из соотношения сознательной и бессознательной систем личности. При равновесии этих систем человек спокоен, находится в хорошем настроении и имеет адекватную самооценку. В случае дисгармоничности сознательного и бессознательного возникает тревога и беспокойство; сохранять гармонию этих состояний, по К.Е. Изарду, возможно при пересмотре и изменении индивидом своей самооценки в требующих этого изменяющихся обстоятельствах [9].

В рамках работ А.И. Захарова тревога характеризуется им как неопределенное чувство беспокойства, предчувствие опасности, встречающееся в большинстве случаев как предиктор сложно предсказываемых событий, несущих возможные неопытные события. [5, 7].

В ряде работ под тревогой подразумевается как негативное эмоциональное состояние, сопряженное с субъективным ощущением беспокойства и напряжения, так и как состояние, сопровождаемое физиологическими изменениями в организме [14].

Во многих определениях понятия «тревога» так или иначе фигурируют напряжение и беспокойство. Интересна концепция Н.Б. Левинова, который в связи с неразрывной связью тревоги и беспокойства, предлагает обозначать подразумеваемое под ними

состояние как «беспокойство-тревога», но не давая при этом четкого определения беспокойству [12]. Нельзя не отметить антиципацию возможных негативных ситуаций, возможность разрешения которых человек не может заранее определить.

Л.М. Костина отмечает, что тревога может иметь и физиологические компоненты, представленные возбуждением автономной нервной системы. Возбуждение вегетативной нервной системы выделяет и Ю.Л. Ханинин, определяющий тревогу как реакцию на различные, в особенности социально-психологические, стрессоры, характеризующуюся изменчивостью во времени и интенсивности и сопровождающуюся осознаваемыми негативными переживаниями напряженности, беспокойства, озабоченности [10].

В статье о методиках диагностики тревоги и тревожности Ю.В. Щербатых пишет, что при рассмотрении тревоги как чувства необходимо добавлять к ней когнитивный компонент: память, мышление, воображение, а при рассмотрении тревоги как психического состояния необходимо учитывать физиологический и биохимический компоненты, активирующиеся симпатическим отделом вегетативной нервной системы [27].

Необходимо так же разграничить понятия тревоги и тревожности. Так в Словаре практического психолога С.Ю. Головина даны следующие определения: тревога – это «эмоциональное состояние, возникающее в ситуациях неопределенной опасности и проявляемое в ожидании неблагоприятного развития событий», а тревожность – это «склонность к переживанию тревоги, характерная низким порогом появления тревоги». [7]. Исходя из данных определений, можно описать тревожность как индивидуальное свойство, тревогу как эмоциональное состояние.

Аналогичные представления можно увидеть и в работах британского психолога Р.Б. Кеттелла, которые трактует тревогу как эмоциональное состояние, характеризующееся ощущением напряжения, а тревожность как свойство, отличающееся частым необъективным ощущением угрозы собственному «Я» и тревожными реакциями на чувство возможной угрозы [24].

Г.С. Салливан делает акцент на связи тревожности и межличностных отношений, неотделимых от существования человека в обществе. В связи с этим он пишет о том, что тревожность начинаясь с самого детства проходит с человеком через всю его жизнь; из-за чего особое значение имеет сформированность межличностной надежности в детском опыте как предиктор формирования развития чрезмерной тревожности.

К. Хорни в рамках изучения тревожности так же делает акцент на тревожности как факторе, определяющем развитие личности и связанным с социальной средой, в которой индивид находится с детства, удовлетворяя или не удовлетворяя свои потребности в

здоровой привязанности, о значимости которой как об отдельной теме писали такие ученые как А.Н. Леонтьев, Л.С. Выготский, М.И. Лисина, С.Л. Рубинштейн и др. По мнению С.Л. Рубинштейна, тревожность является склонностью человека к переживанию эмоционального состояния, сопряженного с ситуациями неопределенной опасности и характеризующееся ожиданием неблагоприятного развития событий [18]. Советский психолог В. К. Вилюнас отмечает, что порог возникновения реакции тревоги является показателем, обеспечивающим индивидуальные различия.

Говоря о тревоге, мы отмечали выделение в ней физиологического компонента (Л.М. Костина, Ю.Л. Ханнин, Ю.В. Щербатых) он фигурирует и при описании тревожности. Так Ф.Б Березнин пишет о тревожности как о свойстве темперамента и образовании личности связанным со слабостью нервных процессов, тенденцией к переходу и нахождению в состоянии высокой тревожности, напряжения и страха [24].

А.В. Петровский пишет о тревожности как наклонность индивида к переживанию тревоги при низком пороге ее появления; уровнем этого порога и обеспечиваются индивидуальные различия. Он так же отмечает, что более склонны к повышенному уровню тревожности лица переживающие тяжелые нервно-психологические и соматические заболевания, здоровые люди после психотравмирующих событий и многие другие группы лиц, которым характерно отклоняющееся субъективное проявление неблагоприятное личностное [8].

Некоторые авторы выделяют различные формы и типы тревожности. Одна из наиболее знаменитых концепций – концепция ситуативной и личностной тревожности по Ч. Спилбергу [21]. Ситуативная или реактивная тревожность может выражаться в субъективном ощущении беспокойства, нервозности, озабоченности в конкретных ситуациях, тревожность личностная же будет проявляться в широком спектре ситуаций. Личностная тревожность в рамках его концепции рассматривается как относительно стабильная черта личности, проявляющаяся в постоянном переживании тревоги в широком спектре ситуаций, в т.ч. и ситуациях к ее проявлению объективно не располагающих. Человек подверженный этому виду тревожности будет иметь сложности с принятием решений, у него будет отмечаться настороженность и пребывание в преимущественно негативном настроении, что будет вызываться неопределенным ощущением необъективного страха и угрозы, склонностью к восприятию любых событий как угрожающих и негативных по своей сути. Этот вид тревожности описывается Спилбергом как относительно стабильная личностная черта [13,21].

Так, например, А.М. Прихожан, дает несколько классификаций тревожности. Она выделяет открытую и скрытую тревожность. Первая сознательно переживается и выражается в виде тревоги, а вторая выражается как нечувствительность к объективно неблагоприятным факторам и как их отрицание, как крайняя форма спокойствия, либо проявляется косвенно через специфичные формы поведения [17]. Открытая форма включает культивируемую, компенсирующую, регулируемую и нерегулируемую, острую тревожность. Скрытые формы тревожности называются ею "масками", роль которых могут играть чрезмерная мечтательность и зависимость, лень, апатия, а так же лживость и агрессивность, что необходимо учитывать в построении психологической работы. Прихожан так же выделяет специфическую, частную или парциальную тревожность, являющуюся устойчивой для какой-либо сферы, и общую или генерализованную тревожность проявляющуюся и меняющую степень своей интенсивности вместе с изменением значимости ее объекта для человека.

По еще одной из ее классификаций форма тревожности будет зависеть от вызываемой ее ситуации, так она выделяет межличностную, самооценочную и учебную формы тревожности [16].

Л.И. Божович определяет тревожность как переживание, имеющее в основе неудовлетворенность ведущей потребности индивида, и выделяет две формы тревожности: адекватную тревожность, проявляющуюся при отсутствии реальных условий удовлетворения какой-либо потребности и неадекватную тревожность, проявляющуюся в ситуации доступности подобных условий [4].

Еще одним необходимым разграничением будет разграничение рассмотренных нами понятий и страха, в особенности с учетом фигурирования понятия «страх» в ряде определений тревожности (З. Фрейд, Ф.Б. Березин, Ч. Спилберг и др.).

Так И.В. Вачков делает интересное замечание о том, что в западной, а конкретно англоязычной науке эти понятия обозначаются одним термином «anxiety», несущим различную семантику и требующим от читателя, в том числе русскоязычного, особого внимания [6]. И ряд авторов более ранних работ эти понятия соотносят, так Пауль Тиллих, один из наиболее влиятельных философов-экзистенциалистов XX века (представитель немецко-американской школы), указывал на связь этих понятий и писал, что «жало страха – тревога, а тревога стремится стать страхом» [2, 23]. В рамках психологической же концепции при разграничении этих понятий чаще всего опираются на критерии введенные в этом же столетии немецким же философом, психологом и психиатром Карлом Ясперсом (1948), знаменитым как один из основных представителей экзистенциализма. Он пишет о тревоге как о «свободно плавающей», находящейся вне

привязки к конкретным стимулам, а страх он относит к конкретным стимулам и объектам и называет его «опредмеченной» тревогой [19]. Е.П. Ильин при этом делает комментарий о том, что проявление тревоги возможно и в ситуации осознания ее причины, приводя актуальный на сегодняшний день пример переживания учащихся по поводу ЕГЭ [11]. Обратимся ко мнению отечественного и современного психолога А.И. Захарова, взгляд которого на проблему тревоги мы обращались выше. Он отмечает, что процесс дифференциации этих понятий можно рассматривать через переход от страха к тревоге, которая как социальная форма страха появляется у старшего дошкольника – страх таким образом является первичным [10].

К.Е. Изард, к работам которого мы так же обращались выше, тоже рассматривает страх как первичную, фундаментальную составляющую, на базе которой, в том числе и при комбинации с другими эмоциями такими как гнев, вина, стыд, интерес, может возникать тревога [9, 10].

Если рассматривать различные подходы к вопросу дифференциации этих понятий комплексно, то можно обратиться к пяти критериям, описанным И.В. Вачковым:

1. конкретность угрозы – объективная и реальная у страха и не имеющая конкретного объекта у тревожности;
2. направление опасности – преимущественно физическое для страха и личностное, социальное для тревожности;
3. форма реакции – стеническая, активная или астеническая, цепенеющая у страха (реакция типа «бей – беги – замри»), и выражающаяся преимущественно как недифференцированная поисковая активность у тревожности;
4. сложность организации – страх как «база», тревожность как более сложная «надстройка»;
5. яркость переживания – по нарастающей (выделенной на базе теории эмоций Захарова): напряженность, раздражительность, тревога, страх, ощущение неотвратимости надвигающейся катастрофы, тревожно-боязливое возбуждение.

Вачков пишет о спорности большинства этих критериев, приводя тот же актуальный пример с экзаменами, что и Е.П. Ильин, сдачу и результаты которых можно оценивать и как личностную угрозу, угрозу самоопределению, так и как угрозу физическую, что все чаще подтверждается в последние годы [1, 19]. Он приходит ко мнению о том, что наиболее достоверным критерием будет критерий степени конкретности угрозы, в связи с его большей практичностью [6].

Библиографический список:

1. Алтапова, С. Ю. Проблема детского суицида. Причины, статистика, профилактика [Текст] / С. Ю. Алтапова // Закон и право. — 2021. — № 12. — С. 114-117.
2. Астапов В.М. Тревога и тревожность. Хрестоматия /Сост. и общая редакция В. М. Астапова. - М.: ПЕР СЭ, 2008. - 240 с. - ISBN 9785-9292-0167-7
3. Астапов, В.М. Тревожность у детей. / В.М. Астапов. - М.: Когито-Центр, 2008. - 240 с., с. 31.
4. Божович Л. И. К развитию аффективно-потребностной сферы человека / Проблемы общей, возрастной и педагогической психологии. Под ред. В.В. Давыдова. М. : Педагогика, 1978. 288 с. С. 167-179.
5. Брель, Е. Ю., Гайдук, С. В. Проблемы развития тревожности у младших школьников [Текст] / Е. Ю. Брель, С. В. Гайдук // Сибирский психологический журнал. — 2000. — № 12. — С. 79-84. ISSN: 1726-7080eISSN: 2411-0809
6. Вачков, И. В. Тревожность, тревога, страх: различие понятий / И. В. Вачков // Школьный психолог. — 2004. — № 8. — URL: <https://psy.1sept.ru/article.php?ID=200400804> (дата обращения 14.12.2022).
7. Захаров А. И. Происхождение детских неврозов и психотерапия. – СПб. : Апрель-Пресс, 2000. 448 с., с. 54].
8. Изард К. Е. Эмоции человека. М. : Издательство Московского ун-та, 1980. 440 с., с. 188.
9. Ильин, Е. И. Психология страха [Текст] / Е. И. Ильин — 1-е изд.. — Санкт-Петербург: «Питер», 2017 — 500 с.
10. Костина, Л. М. Игровая терапия с тревожными детьми [Текст] / Л. М. Костина — . — Санкт-Петербург: Речь, 2001 — 160 с.
11. Левитов, Н. Д. Психическое состояние беспокойства, тревоги [Текст] / Н. Д. Левитов — Москва: Per Se, 2008 — 78-84 с.
12. Морозова, О. О. К вопросу об определении понятия "тревожность" в психологической литературе / О. О. Морозова // Международной студенческой научной конференции «Студенческий научный форум» —2018. — Т.1. №10 URL: (дата обращения 14.12.2022).
13. Нехорошкова А.Н., Грибанов А.В., Джос Ю.С. Проблема тревожности как сложного психофизиологического явления // Экология человека. 2014. № 6. С. 47-54.
14. Об утверждении и введении в действие федерального государственного образовательного стандарта начального общего образования: Приказ Министерства образования и науки РФ от 6 октября 2009 г. № 373. URL: <https://fgos.ru/fgos/fgos-noo/>,
15. Прихожан А. М. Причины, профилактика и преодоление тревожности.// Психологическая наука и образование. 1998, № 2

16. Прихожан А. М. Психология тревожности: дошкольный и школьный возраст. СПб. : Питер, 2009. 192 с., с. 63.
17. Рубинштейн С. Л. Основы общей психологии. СПб. : Питер, 2017. 718 с.].
18. Соловьева С.Л. Тревога и тревожность: теория и практика [Электронный ресурс] // Медицинская психология в России: электрон. науч. журн. – 2012. – N 6 (17). – URL: <http://medpsy.ru> (дата обращения: 12.12.2022).
19. Соломин, В. П., Лавренко, А. В., Сморгунова, В. Ю. Детские суициды и их предупреждение в российском обществе [Текст] / В. П. Соломин, А. В. Лавренко, В. Ю. Сморгунова // Universum: Вестник Герценовского университета. — 2012. — № 2. — С. 184-191.
20. Спилбергер Ч. Тревога и поведение – СПб.: Питер, 2001, - 252 с.
21. Справочник практического психолога: Психотерапия / сост. С. Л. Соловьева - М.: АСТ; СПб.: Сова, 2007. – 575 с.
22. Сундеева, Л. А., Шейкина, Е. А. К вопросу о детской тревожности и страхе [Текст] / Л. А. Сундеева, Е. А. Шейкина // Балтийский гуманитарный журнал. — 2017. — Т.6. №4(21). — С. 410-412.
23. Теории личности в западноевропейской и американской психологии : Психология личности : [Хрестоматия / Ред.-сост. и авт. предисл. Д. Я. Райгородский]. - Самара : Изд. дом "Бахрах", 1996. - 478,[1] с.
24. Фрейд З. Методика и техника психоанализа / З. Фрейд; пер. М.В. Вульфа. – М.; СПб.: Гос. изд-во, 1923. – 136 с.
25. Шевкун, А. В. Понятие школьная тревожность в России и за рубежом [Текст] / А. В. Шевкун // Гуманитарный научный журнал. — 2017. — № 1. — С. 80-85.
26. Щербатых, Ю. В. Методики диагностики тревоги и тревожности - сравнительная оценка [Текст] / Ю. В. Щербатых // Вестник по психологии Южной Сибири. — 2021. — № 2. — С. 85-104. УДК 159.9.072 DOI:10.24412/2303-9744-2021-2-85-104

Бекирова Мерьем Икрем-Кызы,

преподаватель кафедры специального (дефектологического) образования
Крымский инженерно-педагогический университет имени Февзи Якубова

Россия, г. Симферополь

Рахимова Динара Рустамовна,

студентка

4 курс, факультет «Психологии и

педагогического образования»

Крымский инженерно-педагогический университет имени Февзи Якубова

Россия, г. Симферополь

ФОРМИРОВАНИЕ СВЯЗНОЙ РЕЧИ У МЛАДШИХ ШКОЛЬНИКОВ С ЗАДЕРЖКОЙ ПСИХИЧЕСКОГО РАЗВИТИЯ

Аннотация: В статье рассмотрены особенности развития связной речи у младших школьников с задержкой психического развития, а также выделены этапы и методы формирования связной речи у детей данной категории.

Ключевые слова: дети с задержкой психического развития, связная речь, младшие школьники, прием, метод.

Abstract: The article discusses the features of the development of coherent speech in younger schoolchildren with mental retardation, and also highlights the stages and methods of formation of coherent speech in children of this category.

Key words: children with mental retardation, coherent speech, younger schoolchildren, reception, method.

Актуальность проблемы обусловлена тем, что связная речь детей с задержкой психического развития (ЗПР) имеет существенные отличия от связной речи детей с нормальным психическим развитием. Отставание в формировании контекстной речи, как в целом отставание в речевом развитии, является у детей рассматриваемой категории вторичным дефектом, следствием низкого уровня познавательной и собственно речевой активности, а также несформированности мыслительных операций.

Рассмотрим некоторые методы работы, способствующих развитию связной речи младших школьников. В развитии речи выделяют три основных этапа:

Первый этап - работа над словом.

Всё чаще мы встречаемся с проблемой того, что учащиеся не понимают значения самых простых слов, не думают о смысле слова, у них нет чёткого образа предмета, о котором идёт речь.

Для уточнения смысла слова результативны следующие задания: «Расскажи всё, что ты знаешь о предмете», «Третий лишний», «Разговор с малышом», «Что разного (общего) у предметов», «Закончи логическую цепочку» и т. д.

Второй этап (более сложный) - работа над словосочетанием и предложением.

1. На данном этапе очень эффективна методика скороговорения. И это не случайно, ведь именно скороговорки пользуются у детей особой популярностью. На уроках использую скороговорки для выработки навыков правильного произношения звуков, для артикуляции звуков речи, а также выразительного чтения.

2. Иным средством развития речи учащихся обнаруживается введение в урок пословиц и поговорок. Все мы знаем, что в народных высказываниях хранится мудрость народа, превозносятся нравственные качества, порицаются негативные. Унылую и малоэффективную работу по заучиванию и истолкованию смысла пословиц можно сменить на интересную игру «Переведи на русский язык».

3. Детям приходится по душе разгадывать загадки. Процесс отгадывания загадок оттачивает и дисциплинирует ум, приучая детей к чёткой логике, обогащает их словарный запас. Работу над загадками можно разнообразить, используя мнемотехнику.

4. На уроках необходимо как можно больше играть! На данном этапе наиболее увлекательными и результативными считаются следующие игры: «Растеряйка», «Смысловые группы», «Пропавшие слова», «Собери предложение», «Шиворот - навыворот» и др. Применение на уроках вышеперечисленных игр передадут нам как богата детская фантазия, насколько нестереотипно детское мышление, какие богатые речевые возможности заложены в каждом ребенке.

Третий (самый сложный) этап – работа с текстовым материалом или, по-другому, работа над связной речью учащихся.

1. Изначально хотелось бы остановиться на методе, созданном на знаменитом магическом «если бы...» К. С. Станиславского. Суть метода заключается в том, что ребёнок переносит себя или воображаемый персонаж из реальной ситуации в воображаемую, но конкретно представляемую; пробуют «оживлять», «очеловечивать» окружающий мир; приписывают человеческие качества не только животным, но и явлениям природы, неодушевленным предметам.

2. Словесное рисование – это способность человека выражать свои мысли и чувства на основе прочитанной сказки, басни, рассказа, стихотворения. Вопросы и задания, идущие от учителя, могут быть следующего содержания:

- Какие чувства при чтении стихотворения возникли в вашей душе: изумление, радость, восхищение, сожаление, восторг?
- Придумайте (подберите) мелодию к этому стихотворению.
- Представьте, что вам нужно нарисовать картинку к этому тексту. Какие краски вы используете для неба, облаков, зелени, земли и т.д.

3. Сочинение сказок – ещё один этап в развитии речи детей. Сказка развивает речь, воображение, наблюдательность и мышление младших школьников. На уроках можно инсценировать сказки, сочинять и фантазировать вместе с детьми.

4. Приём моделирования – также содействует развитию связной речи младших школьников. За основу можно взять схемы Ткаченко Т. А. (у автора на схемах только контуры предметов одного цвета (в основном черного)). Можно красочно оформить схемы, тогда они станут яркими, красивыми, сразу притягивающими внимание детей, вызывающими желание рассматривать их, заниматься по ним.

Таким образом, выше проанализированы три существенных этапа работы над связной речью младших школьников. Нужно подметить, что эти три этапа работы развиваются не изолированно, а тесно переплетаются друг с другом. Речевые упражнения, как правило, не приносят заметного эффекта за короткий срок. В развитии речи необходима продолжительная, кропотливая, систематическая работа учителей, учащихся и их родителей. Успех в овладении речью – это в конечном итоге залог успеха во всем школьном обучении и развитии учащихся, ибо через язык (речь) перед школьником раскрывается широкий мир науки и жизни.

Список литературы:

1. Воробьева В. К. Методика развития связной речи у детей с системным недоразвитием речи: учеб. пособие / В. К. Воробьева. – М.: АСТ: Астрель: Транзиткнига, 2006. – 5 с. – (Высшая школа)
2. Ковшиков В. А., Демьянов Ю. Г. О речевых нарушениях у детей с ЗПР // Научно-теорет. конф. Дефектология. – Л., 1967. С.95
3. Бондаренко, П. С. Особенности связной речи младших школьников с задержкой психического развития / П. С. Бондаренко, А. В. Арефьева // Молодой ученый. – 2022. – № 26 (421). – С. 232-234. – URL: <https://moluch.ru/archive/421/93599/>

Скворцова Татьяна Александровна,

кандидат юридических наук, доцент,

Ростовский государственный университет путей сообщения.

Трофимова Арина Сергеевна,

магистрант,

Ростовский государственный университет путей сообщения.

КАТЕГОРИАЛЬНЫЕ КОНСТРУКЦИИ «СОБСТВЕННОСТЬ» И «ПРАВО СОБСТВЕННОСТИ»: ЭКОНОМИКО-ПРАВОВОЙ АНАЛИЗ

В настоящей статье проводится исследование категорий «собственность» и «право собственности» с экономико-правовых позиций. Предметом исследования выступают экономические отношения и правоотношения собственности. Проанализирована экономическая сущность собственности как отношения по присвоению имущества определенными субъектами. Также рассмотрена категориальная конструкция «право собственности» в объективном и субъективном смысле. Выявлена проблема недостаточной урегулированности института владения и владельческой защиты. Сделан вывод о необходимости введения в ГК РФ категории «владение» и механизмов защиты владения.

This article examines the categories of "property" and "property right" from the economic and legal positions. The subject of the study is economic relations and legal relations of property. The economic essence of property as a relationship for the appropriation of property by certain subjects is analyzed. The categorical construction of "property right" in the objective and subjective sense is also considered. The problem of insufficient regulation of the institution of ownership and ownership protection is revealed. It is concluded that it is necessary to introduce the category "possession" and mechanisms for the protection of possession in the Civil Code of the Russian Federation.

Ключевые слова: собственность, право собственности, использование собственности, владение, владельческая защита.

Key words: ownership, ownership right, use of property, ownership, ownership protection.

В современном мире важное значение имеет собственность и право собственности. Как справедливо отмечает в своем монографическом исследовании Ю.Н. Андреев собственность – это основа цивилизованного общества, источник удовлетворения

насуточных потребностей индивида, основа его благосостояния [1]. Значимость института собственности подтверждается и тем, что он создаёт базу цивилизованного гражданского оборота, на нём основывается имущественная самостоятельность субъектов. В связи с этим такие категориальные конструкции как «собственность» и «право собственности» нуждаются в осмыслении, в первую очередь, с экономико-правовых позиций. Ведь, как верно указал В.П. Мозолин в широком смысле отношения собственности представляют собой совокупность связанных между собой категорий: отношение к вещи, экономическое отношение по поводу вещей, социальное отношение, связанное с принадлежностью и использованием вещей, юридическое отношение [2].

Собственность как экономическая категория – результат процессов присвоения материальных благ определенными субъектами. Присвоение представляет собой процесс, возникающий в результате присоединения объекта собственности к субъекту, конкретно-общественный способ овладения вещью. В экономической среде главенствующую роль в качестве объекта присвоения имеет присвоение средств производства и его результатов.

Систему экономических отношений собственности составляют элементы:

- 1) Присвоение собственности – процесс приобретения субъектом исключительных прав на пользование конкретной вещью или благом;
- 2) Использование собственности – применение имущества в хозяйственной деятельности, осуществляемое самим собственником или иным хозяйствующим субъектом, которому передано право использования;
- 3) Передача собственности – насильственное или добровольное отчуждение имущества.

Система отношений собственности представлена тремя видами отношений:

- 1) Отношения присвоения объектов собственности – предусматривают полное отчуждение объекта собственности одними субъектами в пользу других;
- 2) Отношения по поводу форм реализации объектов собственности, выражающие полезность объекта собственности - способности приносить прибыль, ренту, проценты, арендную плату, дивиденды и т.д.;
- 3) Отношения по поводу хозяйственного использования объекта собственности, возникающие при передаче имущества во временное пользование на определенных условиях.

Таким образом, у собственника имеется два варианта использования принадлежащего ему имущества: непосредственно использование объекта в хозяйственных целях, и передача имущества во временное пользование по договору. В первом случае собственник выступает во второй своей роли – хозяйствующего субъекта. В текущей

ситуации усложненного производства и его общественного характера, активным участником отношений собственности становится субъект, использующий чужую собственность по договору аренды, лизинга, кредита и др. Полномочия и функции по использованию имущества, таким образом, делятся между субъектом-собственником и субъектом-хозяйственником.

В рамках анализа экономической сущности собственности, спектр объектов собственности несколько шире подобного перечня при рассмотрении собственности как юридического понятия. К ним относятся:

- средства производства;
- недвижимое имущество;
- природные ресурсы;
- предметы личного потребления;
- деньги, ценные бумаги, драгоценные металлы;
- интеллектуальная собственность;
- исторические и культурные ценности;
- рабочая сила.

К субъектам собственности относятся физические, юридические лица, государство, муниципальные образования, объединения государств.

Определяющими признаками экономической системы являются характер отношений собственности, ее формы и виды. Основными типами собственности являются частная и общественная собственность.

Частная собственность представляет собой такой тип собственности, при которой право на владение, пользование и распоряжение объектом сосредоточено у конкретного частного лица (физического или юридического).

Общественная собственность – общественное признание средств производства и его результатов находящимися в собственности равноправных совладельцев. При этом основной формой присвоения является распределение дохода, труд выступает в качестве меры распределения. Общественная собственность существует в форме государственной и коллективной.

Структура собственности чрезвычайно важна для национальной экономики. Она определяет сущность всех протекающих в ней процессов по поводу производства, потребления и распределения собственности, отражает характер взаимосвязи субъектов и объектов собственности [3].

При централизованно-распорядительной, командно-распределительной экономической системе преобладающей является государственная форма собственности,

тогда как при рыночной экономике, основывающейся на принципе равенства прав на существование различных хозяйствующих субъектов, присутствуют все формы и отношения собственности.

Рыночная экономика, основывающаяся по большей части на частной собственности, возможна только если участники экономической жизни общества признают друг в друге обособленных равноправных собственников. Это равенство реализуется через обмен, где каждый участник и собственник экономического блага взаимодействуют с другими на основе личной независимости.

Таким образом, рыночная экономика предполагает:

- разнообразие форм собственности;
- свободу предпринимательства и личную инициативу;
- свободную конкуренцию;
- адекватность законодательной базы рыночной экономики;
- развитость рынков основных факторов производства;
- наличие предпринимательских кадров и опыта рискованного взаимодействия государственных структур;
- экономическое и законодательное регулирование монополий.

Государственная собственность может перейти в частную посредством приватизации. Последняя осуществляется в форме передачи государственной и муниципальной собственности в собственность организаций и частных лиц с образованием новых видов собственности.

Преимуществами частной собственности, а равно и достоинствами приватизации, признаются:

- сокращение издержек производства;
- повышение качества производимой продукции;
- развитие конкуренции;
- равномерное распределение результатов производства.

Исходя из этого, основными целями приватизации являются повышение эффективности производства через развитие рыночных отношений, стимулирование предпринимателей на повышение эффективности производства, создание конкурентной среды и расширение индивидуальных свобод, привлечение иностранных капиталов, демократизация экономики.

Правовая наука использует в качестве основы категориального аппарата, описывающего правовое урегулирование экономических отношений собственности с помощью норм права конструкцию «право собственности».

В современной российской цивилистике устоявшимся считается подход, согласно которому право собственности рассматривается в объективном и субъективном аспектах [4].

В объективном смысле, право собственности - это правовой институт (комплексный), включающий совокупность правовых норм, которые регулируют принадлежность материальных благ конкретным лицам, возможность владеть, пользоваться и распоряжаться ими, а также обеспечивающих защиту правомочий собственника в случае их нарушения.

Под правом собственности в субъективном смысле понимается возможность определённого поведения, которое законодатель позволяет конкретному лицу (субъекту). Это совокупность правовых норм, регламентирующих основные правомочия собственника: владение, пользование, распоряжение. Эти правомочия закреплены в статье 209 Гражданского кодекса Российской Федерации (далее — ГК РФ) [5].

Указанные правомочия в своей совокупности исчерпывают все возможности, предоставленные собственнику. Вместе с тем, заметим, что их содержание не раскрывается в действующем законодательстве.

Особо следует указать на отсутствие закрепления в ГК РФ категории «владение» и, как следствие - специфических механизмов владельческой защиты. Введение института владения и владельческой защиты было предусмотрено Концепцией развития гражданского законодательства РФ [6]. Помимо традиционного понимания владения как правомочия, должно было быть закреплено его определение как фактического господства лица над объектом владения [7]. Однако данное намерение пока еще закрепление в действующем гражданском законодательстве не получило.

На наш взгляд, это можно рассматривать как недоработку действующего гражданско-правового регулирования отношений собственности, которая требует устранения.

Ведь, как мы показали характеризуя собственность как экономическую категорию, возможность использования имущества собственником может быть реализована не только путем самостоятельных действий по извлечению из него полезных свойств, но и путем передачи данного имущества во владение и пользование другим субъектам экономических отношений. И экономические возможности хозяйствования с этим имуществом таких владельцев должны найти правовое закрепление в виде введения в ГК РФ правового института владения. Кроме того, их права на используемое имущество должны получить юридическую защиту с помощью института владельческой защиты.

Библиографический список

1. Андреев Ю.Н. Собственность и право собственности: цивилистические аспекты: монография. - М.: Норма, Инфра-М, 2013. - 320 с.
2. Мозолин В.П. Право собственности в Российской Федерации в период перехода к рыночной экономике. – М.: Изд-во ИГиП РАН, 1992. – 176 с.
3. Пиндайк Р., Рабинфельд Д. Микроэкономика / Пер. с англ. – СПб.: Питер, 2002. – 608 с.
4. Суханов Е.А. Вещное право: научно-познавательный очерк. - М.: Статут, 2017. - 560 с.
5. Гражданский кодекс Российской Федерации (часть первая) от 30.11.1994 № 51-ФЗ (ред. от 14.04.2023, с изм. от 16.05.2023) // Собрание законодательства РФ. 1994. № 32. Ст. 3301.
6. Концепция развития гражданского законодательства Российской Федерации (одобрена решением Совета при Президенте РФ по кодификации и совершенствованию гражданского законодательства от 07.10.2009) // Вестник ВАС РФ. 2009. № 11.
7. Василевская Л. Ю. Владение и его защита в проекте федерального закона о вещном праве: проблемы и противоречия // Пролог: журнал о праве. 2017. № 3. - С. 2-7.

Скворцова Татьяна Александровна, кандидат юридических наук, доцент

Доцент кафедры «Гражданское право и процесс,

Ростовский государственный университет путей сообщения

г. Ростов-на-Дону, Россия

Нариманян Азат Гагикович,

студент магистратуры,

Ростовский государственный университет путей сообщения

г. Ростов-на-Дону, Россия

ЭВОЛЮЦИЯ ПРАВОВОЙ РЕГЛАМЕНАЦИИ ДЕЛОВОЙ РЕПУТАЦИИ ГРАЖДАН И ОРГАНИЗАЦИЙ

Целью настоящей статьи выступает исследование эволюции правовой регламентации деловой репутации граждан и организаций. Предметом исследования являются общественные отношения в сфере защиты деловой репутации физических и юридических лиц нормами гражданского закона. Проанализирована история развития института деловой репутации как объекта правового регулирования. Выявлена проблема, связанная с отсутствием понятия «деловая репутация» в российском гражданском законодательстве. Вместе с тем, в статье подчеркивается, что в современных экономических условиях деловая репутация физических и юридических лиц представляет собой важный критерий, формирующий профессиональные качества и имидж любой компании, индивидуального предпринимателя и обычного гражданина. В связи с этим предложено определить термин «деловая репутация» на уровне Постановления Пленума Верховного Суда РФ.

The purpose of this article is to study the evolution of the legal regulation of the business reputation of citizens and organizations. The subject of the study is public relations in the field of protecting the business reputation of individuals and legal entities by the norms of civil law. The history of the development of the institute of business reputation as an object of legal regulation is analyzed. The problem connected with the absence of the concept of "business reputation" in the Russian civil legislation is revealed. At the same time, the article emphasizes that in modern economic conditions, the business reputation of individuals and legal entities is an important criterion that forms the professional qualities and image of any company, individual entrepreneur and ordinary citizen. In this regard, it is proposed to define the term "business reputation" at the level of the Resolution of the Plenum of the Supreme Court of the Russian Federation.

Ключевые слова: деловая репутация, хозяйствующий субъект, диффамация, гудвилл, нематериальное благо.

Key words: business reputation, business entity, defamation, goodwill, intangible good.

Важнейшим нематериальным благом, подлежащим гражданско-правовой защите выступает деловая репутация граждан и организаций. Деловая репутация субъекта предпринимательства – это важнейший показатель отношения сотрудников и иных лиц к ее деятельности. Формирование положительной деловой репутации – залог эффективного и стабильного функционирования любого бизнеса. Поэтому для каждого предпринимателя огромную ценность имеет безупречная репутация.

Право на защиту деловой репутации и в России, и в мире прошло длительный путь развития. Но и в настоящее время механизмы защиты деловой репутации в российской правовой системе требуют дальнейшего развития и совершенствования. В связи с этим представляется важным проанализировать эволюцию правового регулирования отношений по защите деловой репутации.

Зачатки института защиты от клеветы и оскорбления с помощью мер уголовно-правового характера появились еще в древние времена. Так, Законы Солона Древних Афин предусматривали наказание за совершение преступлений против личности, среди которых были лжесвидетельство, лихоимство, клевета и оскорбление [1]. Стоит отметить, что нормы указанного источника права распространялись только на граждан Афинского государства. Так, за возведение хулы на честного ремесленника преступник подвергался атимии (атца), которая заключалась в частичном лишении прав. На данном историческом этапе такой вид наказаний представлял одну из тяжелейших санкций и сопровождался лишением права избираться в Совет, быть жрецом, участвовать в Олимпийских играх и т.д.). Если преступник подвергался такому виду наказания и при этом продолжал самовольно пользоваться утраченными правами, он приговаривался к сметной казни.

Тем не менее, Законы Солона предусматривали возможность снятия с преступного лица данного вида наказания. Так, атимия отменялась на основании решения народного собрания, в составе которого должны были принимать участие не менее 6 000 граждан Афинского государства.

В свою очередь, Законы XII таблиц [2] (около 450 г. до нашей эры) Римской империи не предусматривали ответственность за нарушение личных неимущественных благ. Так, для данного источника права характерно признание в качестве преступления нанесение увечий и телесных повреждений, которые наказывались возмещением причиненного ущерба.

В 527-565 гг. императором Юстинианом перед римскими юристами была поставлена задача структуризации всего правового материала, накопившегося за многие века. В качестве источников выступили не только императорские законы, но и сочинения классиков и юристов. Существовавшее многообразие и большой объём правовой информации свидетельствовали о наличии давно устаревших нормативных источников, а также об образовании противоречий между ними. Результатом данной законодательной деятельности выступил Свод гражданского права, который оставался ведущим источником в Восточной Римской империи вплоть до VIII века н.э. Данный сборник законоположений состоял из четырех частей:

- Кодекса (основного закона Римской империи);
- Дигеста (сборника правовых положений и казусов);
- Институций (руководства по вопросам правоприменения и юридической техники);
- Новелл (новых законов, изданных в период правления Юстиниана).

Дигесты, или Пандекты Юстиниана представляли собой сборник высказываний влиятельных юристов рассматриваемого исторического периода [3]. Они включали следующие группы прав, за нарушение которых была предусмотрена смертная казнь: физическая неприкосновенность (*corpus*), репутация (*fama*) и достоинство (*dignitas*). Стоит отметить, что Пандекты Юстиниана отождествляли репутацию торговца и гражданина.

Механизмы защиты деловой репутации с помощью гражданско-правовых норм появились гораздо позже. Сначала в средние века в деловой практике получили широкое признание понятия «гудвилл» и «диффамация». Так, гудвилл (*goodwill*) – доброе имя – это аналог терминологической конструкции «деловая репутация» в англоязычном варианте [4]. Диффамация же – это опорочивание деловой репутации, от латинского «*diffamati*» (разглашать, порочить) и «*fama*» (репутация).

Впервые систематическое исследование и отражение в судебных актах возможности и необходимости государственно-правовой защиты нематериальных благ в европейских странах было осуществлено в XIX веке. На данном историческом этапе происходит мировое признание человека как личности, а его прав и свобод как духовных, моральных ценностей.

Так, первым государством, воплотившим в законе общественную потребность в охране нематериальных благ, стала Германия. В 1900 г. вступило в законную силу Германское гражданское уложение [5], базировавшееся на принципах римского права. В данном нормативно-правовом акте впервые предусматривались механизмы гражданско-правовой защиты нематериальных благ. Стоит отметить, что Германское гражданское уложение имело большое влияние на законотворчество и кодификацию законодательства

стран Европы, Азии и Латинской Америки.

Кроме того, впервые в гражданском законодательстве Германии, Швейцарии, Российской Империи и других развитых стран происходит законодательное закрепление права на имя, государственно-правовые гарантии его реализации, а также судебная защита. Кроме того, в Российской Советской Федеративной Республике 4 марта 1918 был издан декрет «О праве граждан изменять свои фамилии и прозвища», который предусматривал возможность смены фамильного и родового прозвища при достижении восемнадцатилетнего возраста [6].

Впоследствии группа нематериальных благ в национальных законодательствах европейских стран значительно расширилась. Одним из благ физических и юридических лиц, защита которого постепенно стала предусматриваться нормативными актами, стала деловая репутация.

В нашей стране в советский период право на деловую репутацию и механизмы ее защиты не нашли отражения в законодательстве. Социалистическая революция хоть и предопределила коренное изменение всех сторон общественной жизни, но правовые преобразования были основаны на коммунистической идеологии. Поэтому Гражданский кодекс РСФСР 1922 г. [7] не закреплял положений о правовом регулировании нематериальных благ, в частности, деловой репутации.

Первым актом, использовавшим в своем тексте термин «деловая репутация», были Основы гражданского законодательства СССР и республик 1991 г. (п. 1 ст. 7) [8]. Стоит отметить, что в данном Законе деловая репутация физического и юридического лица защищалась равнозначно. Позже данные положения нашли отражение и в Гражданском кодексе РФ [9] (далее – ГК РФ), действующем по настоящее время.

В современных экономических условиях данная категория играет огромную роль для предпринимательства. Законодательство большинства развитых стран предусматривает гражданско-правовые механизмы защиты деловой репутации как граждан, так и юридических лиц.

В ГК РФ правила, закрепленные в нормах статей 128 и 150, раскрывают деловую репутацию в качестве объекта гражданских прав - нематериального блага. Однако российский законодатель не приводит легальную дефиницию данного термина. Это порождает неоднозначность трактовки рассматриваемого понятия в научной литературе и в судебно-арбитражной практике.

Полагаем, что данное понятие должно быть определено на уровне Постановления Пленума Верховного Суда РФ. За основу при этом целесообразно взять признаки деловой репутации как нематериального блага: неотчуждаемость, принадлежность хозяйствующим

субъектам. Кроме того, необходимо определить понятие деловой репутации через призму ее значения в экономических отношениях: деловая репутация представляет собой оценку предпринимательским сообществом деловых и профессиональных качеств хозяйствующих субъектов.

Библиографический список:

1. Солон / Пер. М.Л. Гаспарова, С.И. Радцига, Г. Церетели // Симпозиум Συμπόσιον. – <https://simposium.ru/ru/node/9134>
2. Законы XII таблиц // Хрестоматия по истории Древнего мира. Т. III. Рим / Под ред. акад. В. В. Струве. – М.: Учпедгиз, 1953. – С. 21-33.
3. Памятники римского права: Законы XII таблиц. Институции Гая. Дигесты Юстиниана. – М.: Зерцало, 1997. – 608 с.
4. Инжебейкина В.А. Развитие законодательства РФ о защите деловой репутации юридических лиц // Академическая публицистика. 2021. № 12-2. – С. 281.
5. Гражданское уложение Германии (ГГУ) от 18.08.1896 (ред. от 02.01.2002) // Гражданское уложение Германии: Вводный закон к Гражданскому уложению. – 4-е изд., перераб. – М.: Инфотропик Медиа, 2015. – С. VIII – XIX, 1 – 715.
6. Декрет СНК РСФСР от 04.03.1918 «О праве граждан изменять свои фамилии и прозвища» // Известия ВЦИК. 25.05.1918. № 104. (утратил силу)
7. Постановление ВЦИК от 11.11.1922 (ред. от 01.02.1949) «О введении в действие Гражданского кодекса РСФСР» (вместе с «Гражданским кодексом РСФСР») // Известия ВЦИК. 12.11.1922. № 256. (утратил силу)
8. Основы гражданского законодательства Союза ССР и республик (утв. ВС СССР 31.05.1991 № 2211-1) (ред. от 26.11.2001) // Ведомости СНД и ВС СССР. 1991. № 26. Ст. 733. (утратил силу)
9. Гражданский кодекс Российской Федерации (часть первая) от 30.11.1994 № 51-ФЗ (ред. от 14.04.2023, с изм. от 16.05.2023) // Собрание законодательства РФ. 1994. № 32. Ст. 3301.

Яруллин Э.Ф.

студент 4 курса бакалавриата,

факультет «Трубопроводного транспорта»

Уфимский государственный нефтяной технический университет

Россия, г. Уфа

Мухаматханов М.В.

студент 4 курса бакалавриата,

факультет «Трубопроводного транспорта»

Уфимский государственный нефтяной технический университет

Россия, г. Уфа

Сагазетдинов М.А.

студент 4 курса бакалавриата,

факультет «Трубопроводного транспорта»

Уфимский государственный нефтяной технический университет

Россия, г. Уфа

Валимхаметова А.В.

студент 4 курса бакалавриата,

факультет «Трубопроводного транспорта»

Уфимский государственный нефтяной технический университет

Россия, г. Уфа

Кунаккулова И.М.

студент 4 курса бакалавриата,

факультет «Технологический»

Уфимский государственный нефтяной технический университет

Россия, г. Уфа

**ПРОБЛЕМЫ И ПЕРСПЕКТИВЫ СОВЕРШЕНСТВОВАНИЯ РЕЦЕПТУР
ТАМПОНАЖНЫХ РАСТВОРОВ ДЛЯ КРЕПЛЕНИЯ ВЫСОКОТЕМПЕРАТУРНЫХ
СКВАЖИН**

Аннотация: За последние годы добыча углеводородов из крупных месторождений нефти и газа заметно снижается. Одновременно ухудшаются коллекторские свойства

продуктивных пластов. В связи с этим увеличивается объем работ по эксплуатации более сложных месторождений и мало продуктивных пластов, а также повышению эффективности их разработки с целью сохранения уровня добычи углеводородов.

В связи с этим, на сегодняшний день, разработка составов технологических жидкостей, а именно, тампонажных растворов, удовлетворяющих требованиям крепления нефтегазовых скважин в условиях высоких давлений и температур, представляется весьма актуальной задачей.

В данной статье рассмотрены имеющиеся проблемы в данной области, а также возможные способы их решений.

Ключевые слова: тампонажный раствор, микросферы, температура, скважина, цементирование.

Annotation: In recent years, hydrocarbon production from large oil and gas fields has been noticeably declining. At the same time, the reservoir properties of productive formations are deteriorating. In this regard, the volume of work on the operation of more complex fields and low-productive formations is increasing, as well as increasing the efficiency of their development in order to maintain the level of hydrocarbon production.

In this regard, to date, the development of compositions of process fluids, namely, cement slurries that meet the requirements of oil and gas well casing under conditions of high pressures and temperatures, seems to be a very urgent task.

This article discusses the existing problems in this area, as well as possible ways to solve them.

Key words: grouting solution, microspheres, temperature, borehole, cementing.

1 Актуальность проблемы

Качественное разобщение пластов и создание прочного, долговечного канала связи пластустье при креплении ствола скважины является одной из самых актуальных проблем при строительстве скважин. Особенно выражено эта проблема стоит в отношении месторождений Севера Тюменской области, где активно ведется бурение глубоких скважин, в геологическом разрезе которых с глубиной значительно увеличиваются температура и давление. Цементный камень в условиях высоких температур со временем теряет свои прочностные характеристики, увеличивается его проницаемость, возникают межпластовые перетоки, межколонные давления, образуются техногенные залежи. Поэтому основное требование, предъявляемое к тампонажным материалам – термодинамическая устойчивость цементного камня.

Также при освоении месторождений высоковязких нефтей (Республика Татарстан, Республика Коми, Западная Сибирь и другие) и месторождений, содержащих пластовую

нефть глубокозалегающих залежей, используют методы термического воздействия на насыщающий пласт углеводородной жидкости. Естественно, при этом температурным изменениям будет подвержена и крепь скважины: обсадная колонна – цементный камень. Наиболее ярко это отразится на структуре цементного камня, поскольку основные фазообразующие его структуру высокоосновные гидросиликаты самопроизвольно претерпевают изоморфные превращения – переходят в низкоосновные. Этот процесс, из-за разной их плотности, а следовательно, и объема, сопровождается деструкционными явлениями, вызывающими образования в цементном камне трещин, являющихся впоследствии проводниками пластового флюида на устье либо в выше или нижезалегающие проницаемые пласты, а также причиной обводнения скважин [6].

В России тампонажные материалы для высокотемпературных скважин начали разрабатывать еще во времена СССР, например работы таких учёных как Ф. А. Агзамов, И. И. Вахрамеев, А. И. Булатов и другие. Однако из-за увеличения трудноизвлекаемых запасов углеводородов в условиях высоких температур и давлений, данная проблема охватывает всё большие масштабы, оставаясь актуальной спустя длительный период времени.

2 Понятие высоких давлений и температур при строительстве скважин

Поиск, разведка и разработка месторождений с условиями высоких давлений и температур ведутся по нескольким причинам. Во-первых, существующие и легкодоступные месторождения истощаются. Во-вторых, высокое пластовое давление на данных месторождениях свидетельствует об относительно большом объеме углеводородов по сравнению с месторождениями с обычным давлением. Поэтому такие месторождения являются экономически привлекательными, несмотря на технологические и технические трудности, которые возникают при бурении и строительстве скважин.

В условиях высоких давлений и температур (НРНТ) осложнения возникают в течение всего срока строительства и эксплуатации скважин. Однако, несмотря на серьёзность этих осложнений, число скважин на месторождениях с условиями НРНТ постоянно растёт во многих регионах мира.

Технологии строительства, мониторинга и эксплуатации скважин в условиях НРНТ не отличаются от скважин, вскрывающих пласты с обычными давлениями и температурами. Однако в данных условиях ограничивается диапазон возможных технологий и материалов, пригодных для освоения подобных месторождений. Возникшие проблемы, связанные с условиями НРНТ, решаются разработкой современных видов материалов, оборудования, и химических продуктов.

В таблице 2.1 записаны определения условий НРНТ в нормативных документах крупнейших нефтегазовых компаний.

Таблица 2.1 – Критерии определения условий НРНТ

Название компании	Критерии определения
Американский институт нефти	$P > 100$ МПа или $T > 177$ °С
HALLIBURTON	$P > 206$ МПа или $T > 205$ °С
BAKERHUGHES	$T > 150$ °С и $h > 7620$ м
Weatherford	$P > 86$ МПа или $T > 205$ °С

Количество проектов на месторождениях с условиями НРНТ постоянно увеличивается.

Основные месторождения с условиями НРНТ находятся в США, Северном море, Норвежском море, Тайланде и Индонезии.

Условия НРНТ относятся к одним из многих обстоятельств, в которых осуществляется строительство наклонно направленных скважин. Проблема некачественного крепления скважин может усугубляться из-за технических и технологических сложностей, связанных с негативным воздействием высоких температур и давлений [9].

3 Осложнения связанные с цементированием скважин в условиях высоких температур

В глубоких скважинах цемент твердеет при высокотемпературных условиях, что всегда сопровождается снижением прочности цементного камня, повышением его проницаемости и потерей изоляционных свойств. Причём, чем выше температура, тем быстрее в камне происходят деструктивные явления. Поэтому одной из важнейших проблем цементирования высокотемпературных скважин является обеспечение физикомеханических и изоляционных свойств цементного камня, твердевшего при высоких температурах.

Снижение прочности и повышение проницаемости камня при высоких температурах обусловлено термической коррозией. В основе данных явлений лежит термическая коррозия цемента, суть которой состоит в перекристаллизации продуктов твердения.

Обязательным условием протекания процесса термической коррозии является присутствие жидкой фазы (воды), благодаря которой происходит перекристаллизация. Механизм перекристаллизации заключается в том, что неустойчивые соединения растворяются в жидкой фазе и из нее выкристаллизовывается более устойчивые, имеющие большие размеры и, соответственно, меньшее число контактов срастания между продуктами твердения [2].

При нормальной температуре процессы фазовых переходов замедлены, и в течение многих лет заметной перекристаллизации не происходит. При повышении температуры скорость перекристаллизации резко ускоряется. Именно эти процессы, происходящие в цементном камне, приводят к снижению его прочности и ухудшению других, технологически важных свойств.

Возможны два вида перекристаллизации. Первый – это перекристаллизация внутрифазовая, при которой, образовавшие во время твердения цемента, мельчайшие продукты твердения, начинают укрупняться. При этом происходит растворение мелких, термодинамически малоустойчивых кристаллов, и укрупнение других, первоначально более крупных. Идет самопроизвольный процесс сокращения удельной поверхности твердой фазы без изменения ее состава.

В первую очередь растворяются контакты срастания и продукты твердения, имеющие искаженную кристаллическую решетку и поэтому, являющиеся термодинамически менее устойчивыми по сравнению с кристаллами тех же размеров, образовавшимися в условиях свободного роста, и имеющими бездефектную структуру. Данные процессы протекают и при обычных температурах, однако их скорость мала. Кроме того, падение прочности компенсируется за счет гидратации неизрасходованного цемента, остающегося в камне [1].

Второй вид перекристаллизации – это – межфазовая, заключающаяся в том, что на первом этапе твердения в цементном камне образуются термодинамические неустойчивые фазы, которые при определенных условиях начинают растворяться и на их основе начинают образовываться новые более устойчивые соединения.

Межфазовая перекристаллизация приводит к образованию кристаллических соединений иного состава и иной кристаллической структуры. Наибольшую склонность к внутрифазовой перекристаллизации имеют высокоосновные гидросиликаты кальция. Чаще всего, именно этим видом перекристаллизации объясняется снижение прочности и повышение проницаемости цементного камня [1].

Медленное снижение прочности цементного камня при температурах 20-75°C, в основном, связывается с укрупнением кристаллов, а быстрое снижение прочности при

температурах более 100 °С с межфазовой перекристаллизацией высокоосновных продуктов твердения.

Именно фазовые переходы представляют наибольшую опасность для цементного камня, твердеющего в гидротермальных условиях.

Наибольшую склонность к термической коррозии имеют высокоосновные продукты твердения, имеющие $C/S \geq 1,5$, тогда как, термически стойкими являются низкоосновные гидросиликаты кальция, имеющие $C/S < 1,2$.

Таким образом, основное теоретическое и практическое решение данной проблемы – разработка рецептуры термостойкого тампонажного материала, на основе которого сформированной камень преимущественно был бы представлен низкоосновными гидратными образованиями – гидросиликатами, гидроалюминатами, гидрогранатами.

4 Пути решения проблем при цементировании высокотемпературных скважин

Традиционные портландцементы могут применяться при креплении скважин, имеющих температуру ниже 100°C. При более высоких температурах цементный камень начинает терять свою прочность и увеличивать проницаемость. Ограничение температурного интервала применения тампонажного портландцемента связано с процессами термической коррозии.

4.1 Применение доменных шлаков

Для высокотемпературных скважин в большинство тампонажных цементов добавляют металлургические шлаки, образующиеся при выплавке металла. Использование отходов промышленности в качестве вторичного сырья является важной народнохозяйственной задачей позволяющей решить экологическую и экономическую проблемы. На предприятиях черной металлургии России ежегодно образуется около 79 млн. т шлаков, а общее количество металлургических шлаков, накопленных в отвалах, достигает 500 млн. т. Первые шаги в области использования шлаков принадлежат Германии, где в 1883 году он был использован в качестве целевого компонента при производстве портландцемента. Шлакодержащие вяжущие можно подразделить на следующие основные группы: портландцемент и шлакопортландцемент, сульфатно-шлаковые, известково-шлаковые, шлакощелочные вяжущие. Наиболее важное значение для строительства имеют портландцемент и шлакопортландцемент, объем производства которых превалирует в общем выпуске цемента.

Доменный шлак – это неметаллический продукт, состоящий из силикатов и алюминатов кальция. Он получается вместе со сталью (чугуном) в доменной печи в виде расплава и затем охлаждается. Процесс твердения шлаков связан с образованием тех же продуктов гидратации, что и у портландцемента, однако, из-за низкой основности – гидроксид кальция в свободном виде практически не образуется, присутствуют низкоосновные гидросиликаты кальция, гидрогранаты, а также гидрат геленита ($2\text{CaO} \cdot \text{Al}_2\text{O}_3 \cdot \text{SiO}_2 \cdot 2\text{H}_2\text{O}$). Для ускорения гидратации и твердения цементов на шлаковой основе применяют химическую активацию путем введения щелочей и сульфатов, обычно в виде оксида или гидроксида кальция и гипса. Также используют добавку портландцемента, поставляющего $\text{Ca}(\text{OH})_2$ при гидратации алита. В результате получается относительно дешево снизить основность продуктов гидратации портландцементного клинкера и увеличить прочность цементного камня в условиях высоких температур.

Дальнейшее расширение области применения доменных и металлургических шлаков получило в разработке для нефтегазодобывающей промышленности шлако-песчано-цементных смесей – ШПЦС-120, ШПЦС-200 [7].

Состав сырьевых композиций подобран таким образом, чтобы фазовый состав продуктов их твердения обеспечивал термостойкость камня, а также коррозионную стойкость к воздействию большинства агрессивных пластовых флюидов. На их базе для условий крепления скважин с различными пластовыми давлениями, но повышенными забойными температурами разработаны и используются утяжеленные и облегченные шлаковые цементы – УШЦ-120; УШЦ-200; ОШЦ-120; ОШЦ-200 [3].

Следует отметить, что растворы на основе металлургических шлаков седиментационно неустойчивы, имеют значительную величину водоотделения, процессы гидратации и твердения определяются в основном содержанием портландцемента.

4.2 Применение в качестве добавки тонкомолотого стекла

Кремнезем, (SiO_2) часто встречается в виде кристаллического твердого тела, где каждый атом кремния связан с четырьмя атомами кислорода в форме тетраэдра, каждый атом кислорода соединен с двумя атомами кремния. Для снижения основности продуктов твердения портландцемента, вводят в тампонажный раствор тонкодисперсное стекло. Оно отличается от кварцевого песка отсутствием строго определенной кристаллической решетки, т.е. аморфным состоянием [5].

При изготовлении стекла при высоких температурах, атомы кремния и кислорода вырываются из образованной ими кристаллической структуры, в результате возникает ненасыщенная валентность, т.е. создается отрицательный заряд (свободная валентность кислорода), который компенсируется катионами Ca^{2+} , при смешении с портландцементом при высоких температурах (рисунок 4.1).



Рисунок 4.1 - Структура стекла

Таким образом, применение добавок с аморфным кремнеземом способствует формированию камня, преимущественно представленного низкоосновными гидросиликатами кальция. Снижение основности продуктов твердения способствует повышению долговечности и прочности цементного камня при высоких температурах.

4.3 Применение перлитовых микросфер

Облегчённый тампонажный раствор с применением перлитовых микросфер имеет пониженную плотность и используется для цементирования высокотемпературных, сильно обводненных нефтяных и газовых скважин. Полые микросферы из перлита являются эффективной облегчающей добавкой для тампонажного раствора.

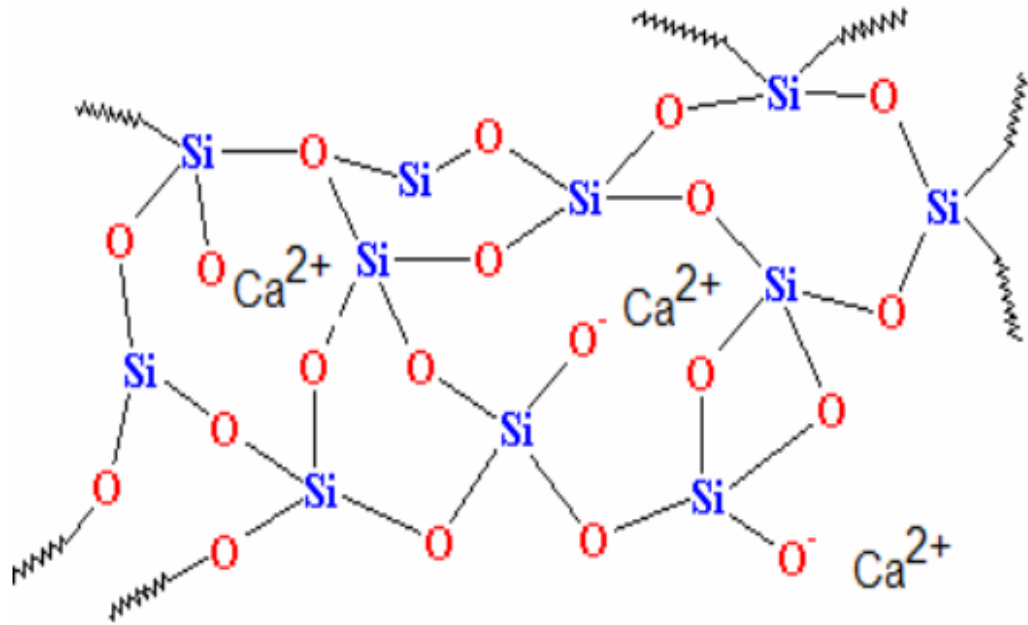
Введение микросфер уменьшает плотность раствора до 1400 кг/м³. Цементный камень с перлитовыми микросферами в количестве 3 %, имеет повышенную прочность 1,9 МПа. Это обусловлено активным взаимодействием цементной матрицы с алюмосиликатным

веществом микросфер, самоармированием цементной матрицы с помощью кристаллов этtringита [8].

Сотовая поликамерная структура перлитовых микросфер с реакционноспособной поверхностью обеспечивает высокую водоудерживающую способность тампонажного раствора.

Применение перлитовых микросфер в качестве облегчающей добавки для тампонажного раствора является предпочтительнее по сравнению со стеклянными микросферами по причине плохой регулируемости сроков схватывания последних.

Применение полых микросфер в качестве добавки имеет и ряд недостатков, а именно их высокая стоимость, небольшие показатели прочности на сжатие, превышение которых ведёт к их разрушению и седиментационная неустойчивость тампонажной смеси.

4.4 Применение добавок стабилизаторов раствора

Для улучшения прочностных свойств цементного камня при высоких температурах используют различные металлургические шлаки, которые показывают хорошие результаты прочностных характеристик на изгиб и на сжатие, однако использование различных металлургических шлаков ведёт к седиментационной неустойчивости тампонажного состава. Седиментация тампонажных растворов приводит к каналобразованию в кольцевых зазорах, в результате чего снижается сцепление цементного камня с контактирующими поверхностями. В наклонно направленных скважинах процесс седиментации усиливается за счет эффекта Бойкотта, особенно в интервале зенитных углов от 30 до 70°, поэтому обеспечение седиментационной устойчивости тампонажных растворов является важнейшей задачей. Эффект Бойкота заключается в том, что после остановки прокачки раствора его тяжелые частицы опускаются на нижнюю стенку.

Седиментационная устойчивость тампонажных составов обеспечивается введением ПВС и каолинита. ПВС способствует формированию адсорбционных оболочек на поверхности твердых фаз, а также приводит к повышению вязкости системы, в результате чего скорость оседания твердой фазы снижается. Каолинит действует в качестве структурообразующей добавки и придает тампонажному раствору тиксотропные свойства, что способствует укреплению связей между зернами цемента.

ВЫВОДЫ

При рассмотрении технологии цементировании ствола скважины в условиях высоких температур были выявлены следующие проблемы и пути их решения:

1 При твердении тампонажного раствора в высокотемпературных условиях понижается прочность цементного камня как в начале процесса твердения, так и далее при дальнейшей добыче углеводорода из скважины. Для предотвращения данного процесса и увеличения прочностных характеристик цементного камня рекомендуется использование доменных шлаков, которые исключают межфазовую перекристаллизацию. Также для повышения прочности и долговечности крепи скважины рекомендуется применение в качестве добавки тонкомолотого стекла.

2 При цементировании ствола скважины при высоких температурах возможен процесс термической коррозии, что ведёт к увеличению проницаемости тампонажного камня. Для предотвращения термической коррозии рекомендуется применение шлако-песчаных тампонажных смесей ШПЦС-120, ШПЦС-200, фазовый состав продуктов их твердения обеспечивает термостойкость камня, а также коррозионную стойкость к воздействию большинства агрессивных пластовых флюидов.

3 При цементировании высокотемпературных скважин, тампонажные растворы с применением металлургических шлаков или с добавлением полых микросфер отличаются седиментационной неустойчивостью, что ведёт к усадке и водоотделению. Для предотвращения седиментационной неустойчивости тампонажного раствора рекомендуется введение ПВС и каолинита. ПВС способствует формированию адсорбционных оболочек на поверхности твердых фаз, а также приводит к повышению вязкости системы, а каолинит действует в качестве структурообразующей добавки и придает тампонажному раствору тиксотропные свойства.

СПИСОК ИСПОЛЬЗОВАННЫХ ИСТОЧНИКОВ

- 1 Агзамов, Ф.А. Анализ влияния температуры на прочность цементного камня / Ф. А. Агзамов, У Ди, Ли Юйфэй, М. Н. Хабиров. // Нефтегазовое дело. - 2014. - № 2. - С. 41-53.
- 2 Агзамов, Ф.А. Химия тампонажных и промывочных растворов: учеб. пособие / Ф. А. Агзамов, Б. С. Измухамбетов, Э. Ф. Токунова. - Санкт-Петербург.: ООО «Недра», 2011. - 268 с.

- 3 Булатов, А. И. Тампонажные шлаковые цементы и растворы для цементирования глубоких скважин / А. И. Булатов, Д. Ф. Новохатский. - Москва: Недра, 1975. - 224 с.
- 4 Булатов, А. И. Управление физико-механическими свойствами тампонажных систем. - Москва: Недра, 1976. - 248 с.
- 5 Буторин, А.А. Теоретическое и экспериментальное обоснование возможности использования добавок тонкомолотого стекла в тампонажные материалы для крепления высокотемпературных скважин / А. А. Буторин, Н. А. Аксенова, А. В. Ошибков. // Новые технологии - нефтегазовому региону. - 2011. - С. 119-122.
- 6 Бутт, Ю. М. Химическая технология вяжущих материалов: учеб. пособие / Ю. М. Бутт, М. М. Сычев, В. В. Тимашев. - Москва: Высшая школа, 1980. - 472 с.
- 7 Данюшевский, В. С. Исследование процессов твердения тампонажных цементов в специфических условиях глубоких скважин: Автореф. дис. д-ра техн. наук. - Москва, 1974. - 48 с.
- 8 Казьмина, О.В. Облегченный цементный раствор с неорганическими перлитовыми микросферами для обустройства нефтегазодобывающих скважин / О. В. Казьмина, Н. А. Митина, К. М. Минаев. // Инженерно-строительный журнал. - 2020. - № 1. - С. 83-96.
- 9 Каменских, С.В. Осложнения и аварии при строительстве нефтяных и газовых скважин: Учебное пособие / С.В. Каменских, Ю.Л. Логачёв, А.В. Нор, Н.М. Уляшева, А.С. Фомин. - Ухта: УГТУ, 2014. - 231 с.
- 10 Портал burneft.ru: сайт. - Москва 2011. - URL: <https://burneft.ru/archive/issues/2011-12/9> (дата обращения: 08.12.2022). - Текст: электронный.
- 11 Портал burneft.ru: сайт. - Москва 2016. - URL: <https://burneft.ru/archive/issues/2016-07/26> (дата обращения: 08.12.2022). - Текст: электронный.
- 12 Портал Neftegaz.ru: сайт. - Москва 2016. - URL: <https://magazine.neftegaz.ru/articles/tekhnologii/627010-krepleniya-glubokikh-skvazhin/> (дата обращения: 08.12.2022). - Текст: электронный.
- 13 Портал Neftegaz.ru: сайт. - Москва 2022. - URL: <https://magazine.neftegaz.ru/articles/nefteservis/730152-tsementirovanie-ekspluatatsionnoy-naklonno-napravlennoy-skvazhiny-pri-vysokoy-temperature/> (дата обращения: 08.12.2022). - Текст: электронный.

- 14 Портал NewsMining.ru: сайт. - Москва 2017. - URL: http://news-mining.ru/analitika/21182_kreplenie-skvazhin/ (дата обращения: 08.12.2022). - Текст: электронный.
- 15 Adamson, K. High-Pressure, High-Temperature well construction / K. Adamson, G. Birch, E. Gao, S. Hand. // Oilfield Review. - 1998. - №2. - P. 36-49.
- 16 Chen, G. Thermoporoelastic effect on wellbore stability / G. Chen, R. T. Ewy. // SPE Journal. - 2005. - №2. - P. 121-129.
- 17 Allahverdi, A. An experimental investigation on improving the medium and late-age compressive strengths of class G oil well cement / A. Allahverdi, E. Najafi Kani, S. Soltani // Journal of Petroleum Science and Technology. - 2013. - №1. - P. 1-7.

Порубов Д.А.

*студент 4 курса бакалавриата,
факультет «Горно-нефтяной»*

Уфимский государственный нефтяной технический университет

Россия, г. Уфа

Федоренко В.Г.

*студент 4 курса бакалавриата,
факультет «Горно-нефтяной»*

Уфимский государственный нефтяной технический университет

Россия, г. Уфа

Гизатуллин Р.М.

*студент 4 курса бакалавриата,
факультет «Горно-нефтяной»*

Уфимский государственный нефтяной технический университет

Россия, г. Уфа

Вахитова Ф.А.

*студент 4 курса бакалавриата,
факультет «IT-институт»*

Уфимский государственный нефтяной технический университет

Россия, г. Уфа

**ПРОБЛЕМЫ И ПЕРСПЕКТИВЫ СОВЕРШЕНСТВОВАНИЯ ТЕХНОЛОГИИ
СПУСКА ОБСАДНОЙ КОЛОННЫ В СЛОЖНЫХ
ГОРНО-ГЕОЛОГИЧЕСКИХ УСЛОВИЯХ**

Аннотация: Крепление скважины является одним из самых важных этапов в строительстве нефтяных и газовых скважин, потому что именно от качества крепления ствола скважины зависит её устойчивость и долговечность.

В связи с этим, на сегодняшний день, разработка составов технологических жидкостей, а именно, тампонажных растворов, удовлетворяющих требованиям крепления нефтегазовых скважин в условиях высоких давлений и температур, представляется весьма актуальной задачей.

До недавнего времени в России процесс спуска обсадной колонны производился методами и с помощью технологий разработанными еще советскими учёными, что показывает актуальность данной проблематики и необходимость внедрения новых

разработок, так как на сегодняшний день возможности нашей науки многократно превзошли возможности научных сотрудников, работавших 30-40 лет назад.

В данной статье рассмотрены имеющиеся проблемы в данной области, а также возможные способы их решений.

Ключевые слова: обсадная колонна, сложные геологические условия, температура, скважина, спуско-подъемные операции.

Annotation: Well casing is one of the most important stages in the construction of oil and gas wells, because well stability and durability depend on the quality of well casing.

In this regard, today, the development of compositions of process fluids, namely, cement slurries that meet the requirements of cementing oil and gas wells under conditions of high pressures and temperatures, seems to be a very urgent task. with the help of technologies developed by Soviet scientists, which shows the relevance of this issue and the need to introduce new developments, since today the capabilities of our science have many times exceeded the capabilities of scientists who worked 30-40 years ago.

Key words: casing string, difficult geological conditions, temperature, well, tripping operations.

1 Актуальность проблемы

Каждый этап крепления ствола скважины сопровождается своими проблемами и сложностями. Такими этапами являются спуск обсадной колонны, так, например, традиционный способ спуска обсадной колонны сопровождается своими проблемами, которые ведут к непроизводительным затратам времени, а также иногда и к различным аварийным ситуациям, из-за сложных горно-геологических условий.

Осложненными условиями являются такие, при которых бурение обычными средствами и с нормальной технологией оказывается малоэффективным или невозможным. В таких условиях ухудшается качество работ, возникают частые аварии и снижается производительность труда [10].

В связи с различными осложнениями при креплении ствола скважины передовые нефтегазовые компании всё чаще модернизируют этот процесс. Также был модернизирован процесс спуска обсадной колонны созданием прорабатывающего колонного башмака и различных его модификаций, позволяющий проходить осложненные участки скважины при обвале или сужении ствола скважины.

2 Классическая технология спуска обсадной колонны

Перед спуском обсадной колонны обязательно проводится ряд подготовительных работ, в который входит подготовка труб, ствола скважины и бурового оборудования. Колонна обсадных труб, предназначенная к спуску, подвергается тщательной проверке. На базе проводится контроль соответствия маркировки сопроводительной документации, визуальный контроль, дефектоскопический и инструментальный контроль. На буровой площадке, непосредственно перед спуском, выполняется повторный визуальный контроль тела трубы и резьбовых соединений, а также их шаблонирование.

Также перед спуском обсадной колонны предусматривается комплекс работ, связанных с подготовкой ствола скважины. Производится проработка определенных интервалов ствола скважины, в которых выявлены зоны сужения ствола, уступы, перегибы оси скважины. Проработку ствола скважины производят компоновкой без винтового забойного двигателя с жесткостью, близкой к жесткости обсадной колонны, а также с применением смазочных пачек.

Во время спуска колонны непрерывно регистрируется её вес. Каждые 50–100 м происходит долив промывочной жидкости в колонну, при необходимости применяется расхаживание. Персонал следит, чтобы колонна долгое время не находилась без движения и циркуляции. Также необходимо следить за уровнем раствора в приёмных емкостях. После спуска колонны обсадных труб на необходимую глубину производится заключительная промывка скважины, во время которой обвязывается цементирующая техника. Затем происходит цементирование колонны под натягом – на забой колонна не ставится [2].

3 Осложнения и аварии при спуске обсадной колонны

При креплении скважин обсадными колоннами встречаются следующие группы аварий: прихваты обсадных колонн, падение отдельных труб, и секций колонн в скважину, смятие обсадных колонн и другие аварии [11].

Прихваты обсадной колонны. Прихваты разделяются на дифференциальные и прихваты обусловленные механическим воздействием, например, шлам или обвалившаяся порода, а также заклинивание на участках со сложной геометрией ствола. Аварии данного типа происходят по следующим причинам:

- некачественная подготовка ствола скважины;
- применение некачественного бурового раствора с несоответствующими проекту параметрами;

- наличие в стволе резких изменений кривизны и азимута;
- плохо продуманный план работ при спуске обсадной колонны или его невыполнение.

Падение труб и секций обсадных колонн. Обсадные колонны падают в скважину по следующим причинам:

- неисправность элеватора;
- наличие в стволе скважины уступов;
- недостаточное крепление трубы в муфте;
- свинчивание резьбовых соединений с перекосом их осей;
- чрезмерные растягивающие нагрузки, превышающие допустимые.

Смятие обсадных труб. Обсадная колонна часто сминается в нижней части из-за чрезмерной ее разгрузки, особенно в интервалах, осложненных кавернами и при большой разнице диаметров скважины и колонны [11].

Также смятие обсадной колонны может быть вследствие некачественного крепления спущенной колонны на устье, в этом случае обсадная колонна проскальзывает или проседает с последующим разрушением труб.

4 Классические пути решения проблем при спуске обсадной колонны

Перед спуском обсадной колонны необходимо определить все интервалы осложнений для их предупреждения. Для предупреждения осыпаний стенок скважины необходимо провести проработку ствола роторной компоновкой. Перед соединением труб для повышения герметичности соединений и для предотвращения трения необходимо нанести герметизирующие материалы, а именно смазки, ленты.

Перед спуском колонны подготавливают буровой раствор, возможен ввод смазочных пачек для облегчения прохождения колонны. При спуске обсадной колонны в интервалах с неустойчивыми горными породами рекомендуется использование ингибированных буровых растворов, которые повышают устойчивость стенок скважины, а также предотвращают набухание горных пород.

При спуске обсадной колонны возможны также и поглощения бурового раствора, для их предотвращения необходимо внимательно следить за гидростатическим давлением столба бурового раствора и регулировать реологические характеристики промывочного агента.

При наличии в интервале зон поглощений может производиться кольматация и закупорка наполнителем зоны поглощения.

При спуске обсадной колонны необходимо следить за скоростью спуска, так как высокая скорость спуска колонны может привести к посадкам и повреждению оснастки. Также высокая скорость спуска обсадной колонны может привести к загрязнению продуктивного пласта за счёт большого гидравлического давления.

5 Современные направления повышения эффективности спуска обсадных колонн

5.1 Стеклопластиковые обсадные трубы

Композитные материалы обладают повышенными прочностными свойствами, при этом имея небольшой вес, по сравнению с обсадными трубами из стали. Кроме того обсадные трубы из композитных материалов имеют коррозионную стойкость, низкое гидравлическое сопротивление, малые скорости накопления АСПО в трубах, а также большой диапазон рабочих температур (до 150 градусов) в сравнении обсадными трубами из стали.

Преимущества стеклопластиковых труб в сравнении с обсадными трубами из стали:

- маленький вес;
- хорошая ремонтоспособность;
- повышенная коррозионная стойкость;
- простота сборки;
- высокий диапазон рабочих температур.

Однако одним из недостатков использования стеклопластиковых труб является возможное нарушение их сплошности из-за низкого сопротивления ударным нагрузкам в процессе их транспортировки и монтажа, что в дальнейшем может привести к тяжелым последствиям [1]. Поэтому перед применением необходима диагностика стеклопластиковых труб для обнаружения возможных неисправностей.

5.2 Технология чистого свинчивания

При соединении труб использование резьбовых смазок имеет ряд недостатков. Например, дополнительные затраты времени, налипание различных абразивных веществ, разные фрикционные характеристики смазок, а также экологический ущерб от смазки.

Для устранения различных недостатков была разработана технология чистого свинчивания. Технология заключается в применении антифрикционных твёрдых покрытий, наносимых на заводе изготовителя.

Антифрикционные покрытия – это материалы, подобные краскам, но вместо красящего пигмента они содержат высокодисперсные порошки твердых смазок, равномерно распределенные в смеси связующих веществ, а именно смол и растворителей с присадками. В качестве твёрдой смазки используются дисульфид молибдена, графит, политетрафторэтилен и различные композиции. Растворитель в составе композиции обеспечивает удобство нанесения и распределения покрытия по поверхности. После нанесения растворитель полностью испаряется. Покрытие твердеет и прочно сцепляется с основой в результате полимеризации связующего вещества, которая в зависимости от его типа происходит при комнатной температуре или с нагревом. Таким образом, после твердения покрытие представляет собой частицы твердых смазочных материалов на поверхности трубы.

Преимущества применения антифрикционного покрытия в сравнении с классической технологией смазки трубы:

- герметичность труб на весь период эксплуатации скважины;
- исключение операции удаления смазочного материала в процессе демонтажа;
- исключение операции нанесения смазочного материала во время монтажа;
- снижение человеческого фактора при обеспечении герметичности;
- снижение трудоемкости и времени спуска обсадной колонны.

5.3 Скользящие центраторы

Центраторы предназначены для центрирования колонны в стволе скважины в процессе спуске. Применение центраторов обеспечивает равномерный зазор между колонной и стенками скважины. За счет этого снижается сила трения, что позволяет в значительной мере продлить срок службы обсадных труб.

Чаще всего на практике используются пружинные и жесткие центраторы, реже используются роликовые. Главными недостатками этих центраторов является ограниченная проходимость по стволу, а также использование высоких нагрузок для проталкивания колонны. При строительстве горизонтальных скважин в США для исключения влияния упомянутых выше проблем впервые были использованы центраторы с линейной площадью соприкосновения, что позволило достичь проектной глубины. В России нашли своё применение скользящие центраторы с кольцевой площадью соприкосновения. Разработана данная технология в Альметьевском государственном нефтяном университете. Корпус центратора состоит из центрирующих колец, соединенных ребрами, как это показано на рисунке 5.1



Рисунок 5.1 – Скользящий центратор

Подвижные металлические шарики, находящиеся в кольцах, позволяют центратору скользить по стенкам скважины, а кольца обеспечивают надежное центрирование и стабилизацию обсадной колонны в скважине.

6 Применение башмаков с прорабатывающей насадкой при спуске обсадной колонны

6.1 Перспективность применения прорабатывающих башмаков

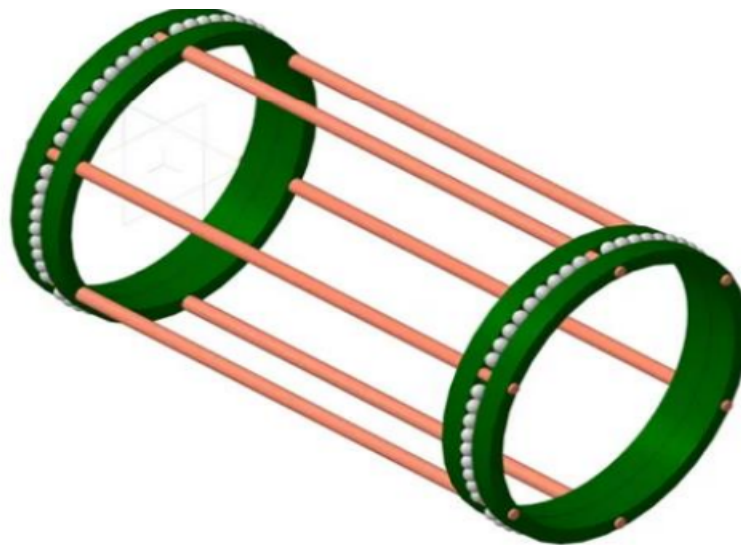
Большую часть времени при подготовительных работах к спуску обсадной колонны занимает подготовка ствола скважины, а именно проработка и промывка. В данной технологии производится спуск компоновки низа буровой колонны и проработка ствола скважины с последующей её промывкой. Однако при дальнейшем спуске обсадной колонны иногда возникают различные осложнения, связанные со сложными горно-геологическими условиями. Например, это могут быть участки сужения ствола скважины, а также интервалы склонные к осыпям и обвалам. В таких случаях невозможности спуска обсадной колонны до проектной глубины операция останавливается, колонна поднимается на поверхность и производят повторную подготовку ствола скважины, а иногда и перебуривание скважины, что приводит к существенному увеличению непроизводительных затрат времени и ресурсов.

На скважинах со сложными горно-геологическими условиями и с высокой пространственной интенсивностью время подготовки ствола скважины и спуска обсадной колонны существенно увеличивается. Такие превышения плановых потерь делают строительство скважины более дорогим. Так, например, в 2016 году на месторождениях «РН-Юганскнефтегаза» примерно в 50% случаев обсадная колонна в скважинах со сложными горно-геологическими условиями не доходила до проектной глубины. Прорабатывающий башмак применяется для предотвращений возможных осложнений и аварий, а также ускоряя процесс спуска обсадной колонны в скважинах со сложными горно-геологическими условиями, прорабатывая нестабильные участки ствола скважины в местах сужения или обвалов. Обеспечивает свою работоспособность в скважинных условиях с углом наклона до 90 градусов. В результате колонна идёт уже по очищенному стволу без проблем до проектного забоя.

6.2 Виды прорабатывающих башмаков

Механический прорабатывающий башмак.

На рисунке 6.1 представлен механический прорабатывающий башмак.

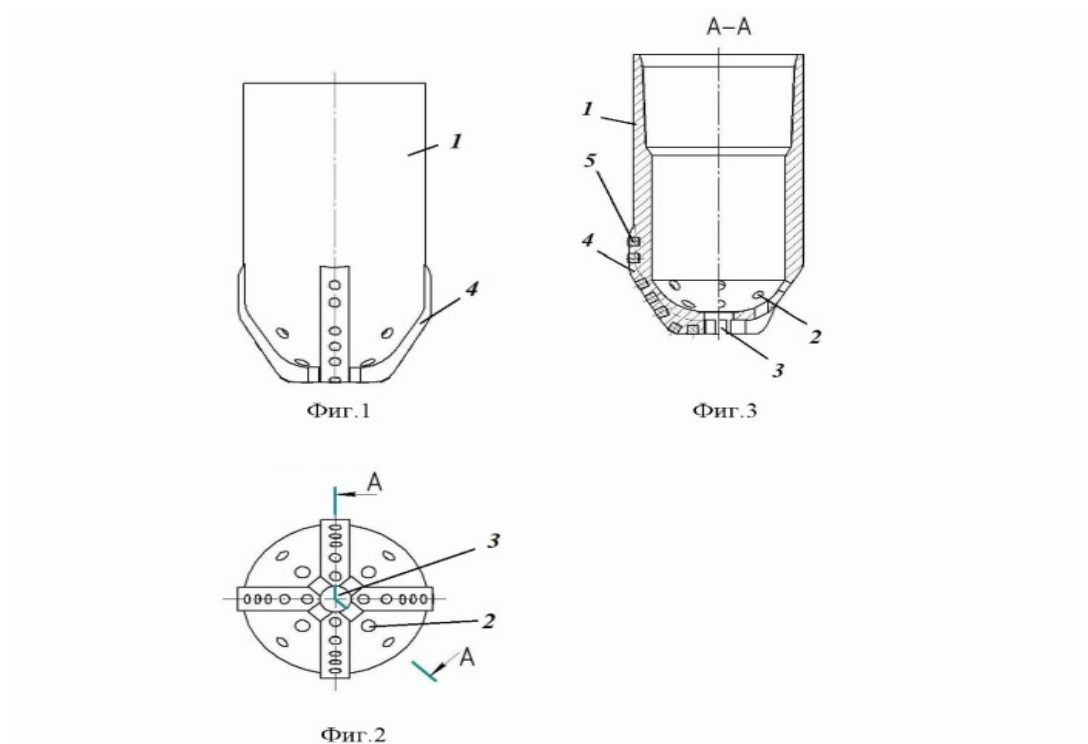

1 – полый корпус; 2 – боковые промывочные отверстия; 3 – центральное промывочное отверстие; 4 – лопасти; 5 – твёрдосплавные зубки

Рисунок 6.1 – Башмак прорабатывающий

На фигуре 1 представлен общий вид башмака прорабатывающего с прямыми лопастями.

На фигуре 2 представлен вид снизу.

На фигуре 3 представлен вид конусообразного наконечника башмака в разрезе сечения А-А [6].

Крутящий момент создается за счет вращения всей обсадной колонны

Башмак работает следующим образом:

Башмак прорабатывающий соединяют с обсадной колонной по присоединительной резьбе в верхней цилиндрической части корпуса 1 и спускают в скважину. По достижении участков сужения или осложненных осыпаниями и обвалами мест, ограничивающих дальнейший спуск, создают дополнительное осевое усилие с подачей технологической жидкости через обсадную колонну и производят вращение обсадной колонны вправо с медленным перемещением всей колонны вниз [6].

Используется данный прорабатывающий башмак чаще всего из-за простой конструкции и дешевизны, однако применим только при возможности вращения обсадной колонны. В большинстве модификаций данного вида прорабатывающего башмака имеется твёрдосплавное вооружение и лопасти для разбуривания горной породы, а также боковые и центральные промывочные отверстия для подачи бурового раствора.

Механический прорабатывающий башмак с силовым приводом.

На рисунке 6.2 представлен механический прорабатывающий башмак с силовым приводом.

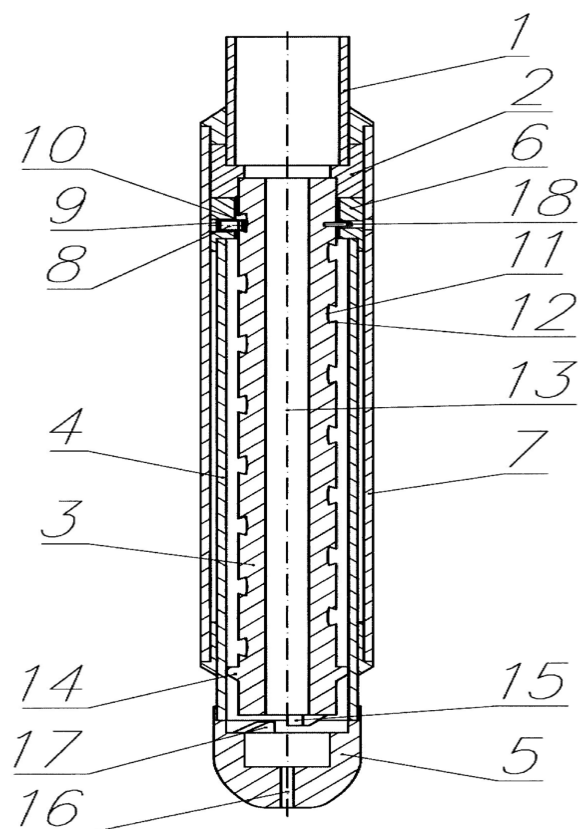

1 – переводник; 2 – муфта; 3 – спиральная мандрель; 4 – оправка; 5 – буровой башмак; 6 – патрубок; 7 – корпус; 8 – штифт; 9 – стакан; 10 – конический переход; 11 – паз; 12 – наклонная винтовая поверхность; 13 – продольное отверстие; 14 – центратор; 15 – упор; 16 – отверстие; 17 – упор; 18 – винт

Рисунок 6.2 – Механический прорабатывающий башмак с силовым приводом

Башмак работает следующим образом.

Башмак прорабатывающий устанавливается в нижней части колонны обсадных труб. Перед монтажом необходимо выкрутить винт 18 для обеспечения подвижности. При спуске в скважину возвратно-поступательные движения колонны преобразуются во вращательное движение оправки 4 с буровым башмаком 5 за счет движения штифтов 8 в винтовых пазах 11. В процессе спуска с поверхности подается жидкость, которая проходит через внутреннюю полость переводника 1, отверстия 13 и 16 [7].

В данном прорабатывающем башмаке вращается только буровой башмак за счёт возвратно поступательных движений колонны, работая по принципу юлы. Используется данная технология из-за простоты в использовании, а также при определённых ограничениях в циркуляции, однако есть ряд минусов заключающихся в трудности перевозки, так как инструмент находится в раздвинутом состоянии, а также в износе бронзовых штифтов в пазах спирального устройства, выполненного из алюминия в

процессе работы при трении. Все внутренние детали инструмента выполняются из алюминиевых соединений для лёгкой разбуриваемости башмака.

Гидравлический прорабатывающий башмак.

На рисунке 6.3 представлен гидравлический прорабатывающий башмак.

На фигуре 1 показано верхнее положение прорабатывающего башмака с частичным разрезом.

На фигуре 2 показано нижнее положение прорабатывающего башмака с частичным разрезом.

Башмак работает следующим образом:

Башмак прорабатывающий соединяют с колонной обсадных труб по внутренней резьбе 15 на корпусе 5 и спускают в скважину. По достижении осложненных осыпаниями мест, ограничивающих дальнейший спуск, создают осевую нагрузку, например, (1-5) т, на вооруженный башмак 6, снабженный лопастями 7 и промывочными отверстиями 8 и жестко соединённый снизу с мандрелью 1, при этом, вооруженный башмак 6 принимает верхнее положение.

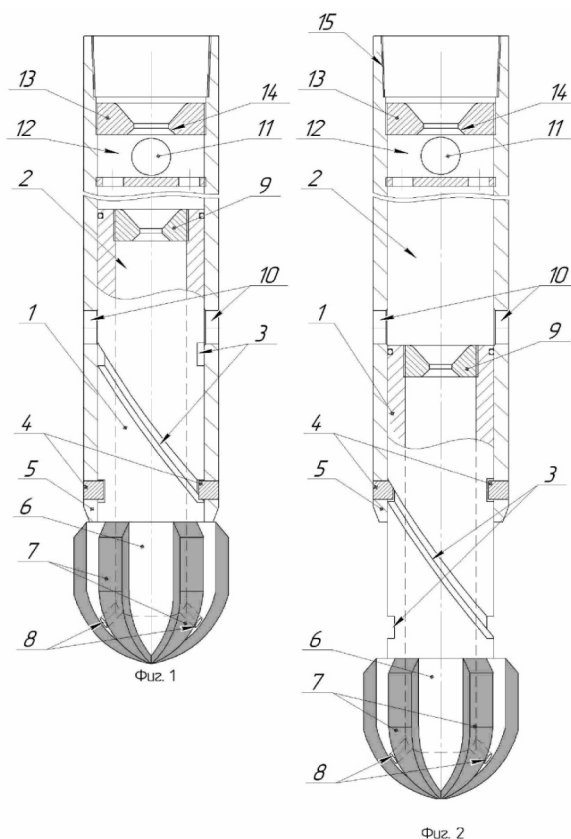

1 – мандрель; 2 – проходной канал; 3 – винтовые пазы; 4 – штифты; 5 – нижняя часть корпуса; 6 – вооруженный башмак; 7 – лопасти; 8 – промывочные отверстия; 9 – гидравлическая насадка; 10 – радиальные отверстия; 11 – клапан; 12 – проходной канал; 13 – гидравлическая насадка; 14 – седло; 15 – внутренняя резьба

Рисунок 6.3 – Гидравлический прорабатывающий башмак

После чего создают определенный расход жидкости через насадку 13 например, диаметром (25-30) мм, проходной канал 12. При этом за счет сужения на насадке 9 (например, диаметром (15-20) мм создается перепад давления, создающий осевую нагрузку на мандрель 1, снабженную винтовыми пазами 3, взаимодействующими с штифтами 4 корпуса 5, которая выдвигаясь вниз совершает поступательно-вращательное движение вооруженного башмака 6. При этом, вооруженный башмак 6, воздействуя лопастями 7 на шлам, разбурирует его и вымывает промывочной жидкостью, поступающей через отверстия 8. По достижении нижнего положения мандрели 1 с башмаком 6 происходит быстрое стравливание давления через отверстия 10 (например, диаметром 40 мм). При этом, после разбурирования определенного количества шлама происходит подача колонны вниз до создания очередной осевой нагрузки, например, (1-5) т, и закрытия боковых отверстий 10. Насадка 13 ограничивает расход поступления жидкости, воздействующей на насадку 9 мандрели 1, благодаря чему для создания очередного перепада давления для воздействия на мандрель 1 требуется определенное время, что создает условия для цикличной работы устройства [8].

Данный вид прорабатывающего башмака используется при условии отсутствия проблем с циркуляцией и проблем с поглощением бурового раствора, так как вращение прорабатывающей насадки зависит от подачи бурового раствора. Основными преимуществами данной технологии является высокая скорость вращения прорабатывающей насадки, благодаря чему производится лучшая очистка и подготовка ствола перед цементированием скважины. Все внутренние детали инструмента выполняются из алюминиевых соединений для лёгкой разбуриваемости башмака.

6.3 Анализ эффективности использования прорабатывающих башмаков

Аварии и осложнения возникающие при спуске обсадной колонны составляют примерно 7-10% от общего числа осложнений и аварий при строительстве скважин. Около 10% от всего времени потраченного на ликвидацию аварий приходится на ликвидацию аварий при спуске обсадной колонны. Всё это ведёт к увеличению непроизводительных затрат времени, а также к материальным затратам. Следовательно, перед буровыми компаниями, сталкивающимися с проблемами при спуске обсадной колонны, стоит вопрос о повышении безаварийности и скорости процесса спуска обсадной колонны [9].

В нефтегазодобывающем управлении «Альметьевнефть» ПАО «Татнефть» разработаны меры по снижению затрат на финальном этапе строительства скважины. План включает в себя несколько операций, одна из которых — спуск эксплуатационной колонны с прорабатывающим башмаком, исключая спуск компоновки нижней части бурильной колонны (КНБК) и проработку ствола скважины по традиционной технологии [9].

Применение прорабатывающего башмака позволяет сократить расходы примерно на два миллиона рублей на строительство одной скважины, так как длительные подготовительные работы по проработке ствола скважины перед спуском колонны — один из наиболее дорогостоящих элементов в строительстве скважин. Данная процедура длится в среднем до трёх суток.

На скважинах со сложными горно-геологическими условиями и с высокой пространственной интенсивностью время увеличивается втрое - до 10 суток. Превышение плановых потерь при ликвидации зон осложнений также удорожает строительство скважин. За 2017 год «Альметьевнефть» на устранение осложнений пяти скважин потратила 20 млн. руб [9].

При креплении скважин на Бованенковском месторождении процесс спуска обсадной колонны также осложнён участками кавернообразований, осыпей и обвалов. Поэтому, в результате сложных горно-геологических условий рекомендуется применение прорабатывающего башмака. В данном случае, в геологическом разрезе наблюдаются множество интервалов с возможным поглощением бурового раствора, что делает применение гидравлического прорабатывающего башмака невозможным. Рекомендуется применение механического прорабатывающего башмака с силовым приводом в случае невозможности вращения всей колонны обсадных труб, а в случае возможности вращения колонны рекомендуется применение механического прорабатывающего башмака простой конструкции из-за его дешевизны.

Таким образом, применение прорабатывающих башмаков позволяет повысить процент успешности доспуска колонны почти до 100%, за счёт качественной проработки ствола скважины непосредственно во время спуска, а также позволяет отказаться от процесса подготовки ствола скважины роторной компоновкой, существенно сокращая время и расходы на строительство скважины.

ВЫВОДЫ

В ходе изучения технологии спуска обсадной колонны были выявлены следующие проблемы и пути их решения:

- 1 При спуске обсадной колонны есть вероятность возникновения прихвата колонны за счёт неустойчивости ствола скважины. Для предупреждения данного осложнения рекомендуется заранее провести подготовку ствола скважины, проработав все нестабильные участки. Также рекомендуется применение прорабатывающих башмаков для лучшей проработки ствола скважины непосредственно во время её спуска.
- 2 При спуске колонны также возможно падение труб и секций обсадных колонн. Для предотвращения данной аварии рекомендуется заранее проверять всё оборудование, в том числе и резьбы обсадных труб и следить за скоростью спуска колонны. Также рекомендуется применение современной технологии чистого свинчивания, которая исключает процесс смазки резьбы, тем самым уменьшает человеческий фактор при соединении обсадных труб.
- 3 Нарушение целостности обсадной колонны и их смятие в процессе спуска. Для предотвращения данной аварии рекомендуется применение технологической оснастки для центрирования колонны, а также рекомендуется применение обсадных труб из композитного материала для увеличения прочностных характеристик при одновременном уменьшении веса колонны.
- 4 Большие затраты времени и ресурсов при подготовительных работах для спуска обсадной колонны. Для уменьшения непроизводительных затрат времени и ресурсов, а также для существенного увеличения вероятности доспуска колонны рекомендуется применение прорабатывающих башмаков, которые исключают необходимость подготовительных работ. Также рекомендуется применение технологии чистого свинчивания, которая исключает процесс смазки резьбы, тем самым уменьшая затрачиваемое время.

СПИСОК ИСПОЛЬЗОВАННЫХ ИСТОЧНИКОВ

1. Булаев, К.Д. Акустический контроль технического состояния обсадных колонн из стеклопластиковых труб / К. Д. Булаев, Ф. Ш. Забиров // Материалы международной научно-методической конференции. - 2017. – С. 41-45.
2. Васильев, В.Г. Технологическая оснастка / В. Г. Васильев, В. И. Ермаков, И. П. Жабрев. - Москва: ООО «Недра», 2004. - 375 с.

3. Информационный портал Ugra-news.ru: сайт. - Москва 2020. - URL: https://ugra-news.ru/article/bashmak_dlya_neftyanoy_skvazhiny/ (дата обращения: 14.11.2022). – Текст: электронный.
4. Национальная ассоциация нефтегазового сервиса: сайт. - Москва 2017. - URL: <https://nangs.org/news/upstream/v-almetevnefti-s-pomoshchyu-prorabatyvayushchego-bashmaka-sokratili-vremya-bureniya-oslozhnennykh-skvazhin> (дата обращения: 14.11.2022). - Текст: электронный.
5. Пат. 184027 Российская Федерация, МПК E21B37/00. Башмак прорабатывающий/Иванов А.А., Сидоренко А.В., Приймаченко Д.А., Велиев Г.Г.; заявитель и патентообладатель ООО «АГД». - № 2018131001; заявл. 28.08.2018; опубл. 12.10.2018, Бюл. № 29.
6. Пат. 2738057 Российская Федерация, МПК E21B 37/00. Башмак прорабатывающий/Ягафаров А.С., Ахмадишин Ф.Ф.; заявитель и патентообладатель Публичное акционерное общество «Татнефть» имени В.Д. Шашина. - № 2020124669; заявл. 24.07.2020; опубл. 07.12.2020, Бюл. № 34.
7. Пат. 2757839 Российская Федерация, МПК E21B 37/00. Башмак прорабатывающий/Зарипов И.М., Киршин А.В. Мовчан В.В, Осипов Р.М.; заявитель и патентообладатель Публичное акционерное общество «Татнефть» имени В.Д. Шашина. - № 2021112108; заявл. 27.04.2021; опубл. 21.10.2021, Бюл. № 30.
8. Портал Neftegaz.ru: сайт. - Москва 2018. - URL: <https://neftegaz.ru/tech-library/ngk/147637-obsadnaya-kolonna-truba/> (дата обращения: 14.11.2022). – Текст: электронный.
9. Портал Neftegaz.ru: сайт. - Москва 2020. - URL: <https://magazine.neftegaz.ru/articles/oborudovanie/525524-kompleks-tehnicheskikh-sredstv-art-osnastka-dlya-obespecheniya-optimalnykh-usloviy-spuska-obsadnykh/> (дата обращения: 14.11.2022). - Текст: электронный.
10. Портал Rosprombur.ru: сайт. - Москва 2018. - URL: <https://rosprombur.ru/burenie-skvazhin-v-oslozhnennykh-usloviyax.html> (дата обращения: 14.11.2022). - Текст: электронный.
11. Пустовойтенко, И.П. Предупреждение и ликвидация аварий в бурении / И. П. Пустовойтенко, Л. Н. Аважанская, С. М. Каешкова, Л. Д. Агапонова, Н. С. Анашкина. - Москва: ООО «Недра», 1988. - 279 с.

12. Mims, M. Design and conducting drilling for wells with a big deviation from a vertical and difficult wells / M. Mims, T. Krepp, H. Williams // K&M Technology Group, LLK. - 1999. - 227 p.
13. Samuel, R. A new well path design using clothoid spiral curvature bridging for ultra-extended-reach drilling // SPE Drilling & Completion. - 2010. - P.363-368
14. Donati, F. Recommendations could improve the serviceability of drill string components / F. Donati, G. Toffolo, P. Ferrara // WORLD OIL. - 1998. - № 7. – P. 129-138.

Халаимов Данир Денисович,

студент

4 курс, факультет «Юриспруденция»

Санкт-Петербургский государственный университет

Россия, г. Санкт-Петербург

Халаимов Данир Денисович, danir250@mail.ru

ПОНЯТИЕ, СУЩНОСТЬ И РАЗВИТИЕ ОСОБОГО ПОРЯДКА В РОССИЙСКОМ УГОЛОВНОМ ПРОЦЕССЕ

Аннотация. Статья посвящена появлению и развитию института особого порядка принятия судебного решения при согласии обвиняемого с предъявленным ему обвинением, предусмотренного Главой 40 Уголовно-процессуального кодекса Российской Федерации. Учитывая судебную статистику последних лет, тема изучения особого порядка является достаточно важной и актуальной для понимания современных тенденций развития уголовно-процессуального права. Институт особого порядка является одной из наиболее распространенных форм осуществления правосудия. Данная форма принятия судебного решения по уголовным делам предполагает согласие обвиняемого с предъявленным ему обвинением. Кроме того, весьма важным будет рассмотрение изменений, которые претерпел институт Особого порядка с момента своего появления в Уголовно-процессуальном кодексе.

Summary. The article is dedicated to the emergence and development of the institution of a special procedure for making a court decision with the consent of the accused with the charge brought against him, provided for in Chapter 40 of the Criminal Procedure Code of the Russian Federation. Taking into account the judicial statistics of recent years, the topic of studying a special order is quite important and relevant for understanding the current trends in the development of criminal procedure law. The institution of a special order is one of the most common forms of the administration of justice. This form of judicial decision-making in criminal cases presupposes the consent of the accused with the charge brought against him. In addition, it will be very important to consider the changes that the institution of a Special Order has undergone since its appearance in the Criminal Procedure Code.

Ключевые слова: уголовный процесс, особый порядок принятия судебного решения, реформа, согласие обвиняемого, дополнительные гарантии, появление института.

Keywords: criminal procedure, special procedure for making a court decision, reform, consent of the accused, additional guarantees, the emergence of the institution.

Особый порядок – это одна из форм судебного разбирательства, предусмотренных УПК РФ (глава 40, находящаяся в X разделе). Особый порядок можно считать одним из самых радикальных нововведений в российский уголовно-процессуальный закон. Его радикальность заключается в том, что критерием дифференциации судебного разбирательства является отношение обвиняемого к предъявленному ему обвинению, то есть – признание им своей вины.

Между тем, прежде чем начать подробное рассмотрение данного института, необходимо рассмотреть краткую историческую характеристику. Долгое время, по мнению советских ученых в области права, в частности Н.В. Жогина, данный механизм был принципиально невозможен в использовании. Объяснялось это «той опасностью, которую таит в себе переоценка признания вины». Ученый утверждал, что нельзя основываться исключительно на признании обвиняемым своей вины, поскольку, данное лицо может дать признательные показания вследствие применения к ним мер физического воздействия, или же самоговора. Во времена Российской Империи создание института особого порядка было также невозможно, и аргументировалось это тем, что само по себе признание вины не влияет на сужение предмета доказывания, следовательно, не могло создать упрощенной процедуры.

Однако в само уголовно-процессуальное законодательство вносились определенные изменения, которые хоть и не позволяли явно говорить о движении в сторону появления особого порядка, но содержание новых положений можно считать предпосылками к появлению института особого порядка. УПК РСФСР 1923 г. содержал положения, согласно которым суд мог не производить судебного следствия и перейти к выслушиванию прений сторон, в случае признания подсудимым обвинения. На смену данному уголовно-процессуальному кодексу в 1960 пришел новый – УПК РСФСР 1960 г., но в данном кодексе данные положения не получили развития. Только после принятия Закона РФ от 16 июля 1993 г. № 5451-1 и Федерального закона от 7 августа 2000 г. № 119-ФЗ, в УПК РСФСР 1960 года были внесены схожие с УПК РСФСР 1923 положения, однако они касались только производства по делам в суде присяжных и у мировых судей. На тот момент законодатель ограничивался исключительно сокращением судебного следствия.

Поэтому, сам по себе институт особого производства, появившийся в УПК РФ 2001 года, является нововведением отечественного законодателя. Под нововведением следует подразумевать появление абсолютно новой процедуры для отечественного уголовно-

процессуального права. Институт особого порядка долгое время существует в зарубежных правовых системах, и отечественный законодатель ввел его, взяв за пример положения и опыт зарубежных стран. Первой страной, которая начала использовать институт особого порядка в практике уголовной юстиции является США. Более того, как пишет в своей статье Л. В. Головкин: «Нет никакого секрета в том, что данная процедура *mutatis mutandis* копирует знаменитые американские «сделки с правосудием». Нет никакого секрета и ни малейшей конспирологии также в том, что главу 40 УПК писали нам в свое время американские консультанты». В настоящее время во многих странах, относящих себя к континентальному правопорядку, институт особого порядка получает все большее распространение. Заключается данный институт в упрощении - уменьшении государственных расходов и ускорении судебных процедур. Системное толкование Уголовно-процессуального кодекса подчеркивает важность соблюдения временных сроков, а особый порядок, в свою очередь, сокращает предусмотренные законом сроки рассмотрения дела, а также способствует сокращению расходов на судопроизводство, поскольку срок рассмотрения уголовного дела уменьшается. Таким образом, – особый порядок отвечает основным принципам уголовного судопроизводства.

Поскольку институт Особого порядка появился только в Уголовно-процессуальном кодексе 2001 года, который вступил в силу с 1 июля 2002 года, то первое время данный институт активно дорабатывался и видоизменялся. В первоначальной редакции – особый порядок был исключительно по делам о преступлениях, предусматривающих наказание не свыше 5 лет лишения свободы. Однако, в 2003 году часть 1 статьи 314 Уголовно-процессуального кодекса изменили, и с того момента речь стала идти уже о преступлениях, наказание за которые не превышает 10 лет лишения свободы. Следующие существенные изменения были приняты в 2020 году.

Особому порядку уделено всего несколько статей Уголовно-процессуального кодекса (а именно 314-317), а также Постановление Пленума Верховного Суда Российской Федерации от 5 декабря 2006 г. N 60 «О применении судами особого порядка судебного разбирательства уголовных дел» (далее – Постановление Пленума Верховного Суда N 60). Применение данного института возможно только при соблюдении определенных оснований, которые будут подробно рассмотрены во 2 параграфе. При соблюдении оснований и при условии, что ходатайство о рассмотрении уголовного дела было заявлено на установленном законом этапе судопроизводства – в момент ознакомления с материалами дела, о чем сделана соответствующая запись в протоколе ознакомления с материалами уголовного дела, или на предварительном слушании, когда оно является обязательным в порядке статьи 229 УПК РФ. В качестве гарантии прав и свобод обвиняемого выступает

условие обязательной консультации с защитником. Кроме того, если защитник не приглашен самим обвиняемым, то его участие должно быть обеспечено судом. В судебном заседании участие подсудимого и защитника – обязательно. Рассмотрение ходатайства подсудимого начинается с изложения предъявленного подсудимому обвинения. Судья задает вопросы подсудимому о понятности обвинения, согласен ли он с обвинением и поддерживает ли свое ходатайство о проведении судебного разбирательства, осознает ли он последствия постановления приговора без проведения судебного разбирательства. Если судья придет к выводу, что обвинение, с которым согласился подсудимый, обоснованно и подтверждается собранными по делу доказательствами, то он постановляет обвинительный приговор и назначает наказание, которое не может превышать две трети от максимального срока или размера наиболее строгого наказания. После провозглашения приговора судья разъясняет сторонам право и порядок его обжалования, обратившись к статье 317 УПК РФ, можно сделать вывод, что такой приговор не может быть обжалован в апелляционном порядке по основанию – несоответствия выводов суда, изложенных в приговоре, фактическим обстоятельствам уголовного дела, установленным судом 1 инстанции. В данном ограничении есть преюдициальный момент, который не позволяет обжаловать приговор по такому основанию.

Неоднократно поднималась проблема введения дополнительных гарантий при рассмотрении уголовного дела в особом порядке. Так, И.С. Дикарев предлагает введение следующих гарантий. Он считает необходимым изменить роль суда в доказывании по уголовным делам. По его мнению, роль суда должна заключаться также и в самостоятельном установлении фактических обстоятельств дела. В связи с чем, суд будет исследовать не только письменные доказательства, содержащиеся в материалах дела, но и допрашивать подсудимого в судебном заседании и исследовать отдельные доказательства²⁹. По мнению автора данной курсовой работы, данный подход следует считать избыточным, то есть, имеет смысл наделить суд правом исследовать доказательства, по которым у стороны защиты и обвинения есть спор, исследование доказательств по которым стороны не имеют спора по относимости к делу, приведет к затягиванию рассмотрения уголовного дела. Однако, как считает И.С. Дикарев, исследование доказательств судом, позволит наделить потерпевшего правом на обжалование приговора по ч. 1 ст. 389.15 УПК РФ, и в таком случае основания учитывать его возражения против применения особого порядка отпадут. Также изменение роли суда в

²⁹ Дикарев И.С. О направлениях развития особого порядка судебного разбирательства. // Правовое государство: теория и практика. – 2021. - №1. – С. 134-139.

доказывании поспособствует устранению недоверия к выводам итоговых судебных решений.

Учитывая системный анализ положений УПК РФ, по мнению автора данной статьи, в качестве дополнительных гарантий для сторон необходимо внести изменения в действующие положения УПК РФ.

Во-первых, следует изменить процесс подачи ходатайства о рассмотрении дела в особом порядке. В большинстве случаев данное ходатайство заявляется на стадии ознакомления с материалами дела. Учитывая специфику работу органов предварительного расследования, недобросовестный следователь или дознаватель, заинтересованный в повышении своего процента раскрываемости дел, может оказывать психологическое воздействие на обвиняемого с целью рассмотрения уголовного дела в особом порядке. Поэтому уместнее было бы перенести право на заявление ходатайства на стадию предварительного слушания в суде.

Во-вторых, сам по себе институт особого порядка заимствован из правовой системы США. Поэтому, было бы уместнее расширить «предмет» сделки между стороной обвинения и защиты. На данный момент, таким предметом выступает только сама договоренность между сторонами: обвиняемый соглашается с предъявленным ему обвинением, и на основании этого и договоренности со стороной обвинения может рассчитывать на $2/3$ от максимально возможного наказания. Однако, как представляется автору данной работы, следует добавить следующее: возможность заключения сделки с государственным обвинителем в части назначения наказания. Ввиду достижения определенной договоренности между данными лицами – предоставить им право по определению условий отбывания наказания, а именно – запрашиваемому прокурором сроку и вида наказания. Например, подсудимый может договориться с прокурором о сроке и виде исправительного учреждения, тем самым индивидуализировав само наказание. Суду же остается либо утвердить данное соглашение, либо при несогласии с содержанием данного соглашения (например: когда стороны согласовали слишком маленький срок заключения, несоответствующий позиции суда по данному делу) рассмотреть дело в открытом заседании. При рассмотрении дел частного обвинения, ввиду возможности обвинителем - излагать суду свое мнение по существу обвинения, о применении уголовного закона и назначении подсудимому наказания, следует также допустить возможность достижения между сторонами такой договоренности.

В-третьих, необходимо отменить особый порядок при производстве предварительного расследования в форме сокращенного дознания. Данной позиции придерживается и Л.В. Головкин. По его мнению: «Когда эти процедуры (дознание в

сокращенной форме и особый порядок судебного разбирательства при согласии обвиняемого с предъявленным ему обвинением) накладываются друг на друга, то выясняется, что в современном российском уголовном процессе по некоторым делам никто вообще ничего доказывать не должен: ни в досудебном, ни в судебном производстве. Такое изменение позволит подойти более ответственно к рассмотрению уголовных дел и снизить вероятность совершения грубых ошибок при расследовании уголовного дела и рассмотрения его в судебном порядке.

Литература

1. Дикарев И.С. О направлениях развития особого порядка судебного разбирательства. // Правовое государство: теория и практика. – 2021. - №1. – С. 134-139.
2. Курс уголовного процесса : Учебник / Под ред. д.ю.н., проф. Л.В. Головки. – 2-е изд., испр. – М.: Статут, 2017. – 1280 с.
3. Плясунова А.А. Особый порядок судебного разбирательства как упрощенная форма уголовного судопроизводства: автореф. дис. канд. Юрид. наук. Оренбург, 2008. 27 с.
4. Сокращение особого порядка – шаг в сторону нормализации уголовного процесса: Леонид Головки. [Электронный ресурс]. URL: https://zakon.ru/blog/2019/4/15/sokraschenie_osobogo_poryadka_shag_v_storonu_normalizacii_ugolovnogogo_processa (Дата обращения 10.07.2022).
5. Теория доказательств в советском уголовном процессе : Учебник / Под ред. Н.В. Жогина. – 2-е изд., исправленное и дополненное. – М.: «Юрид. лит.», 1973. – 736 с.
6. Торкунов М.А. Общественная опасность преступления и личности преступника при рассмотрении уголовных дел в особом порядке законодателем не учтена // Уголовное право. – 2006. - №3. – С. 85-87.
7. Хупсургенов Х.Х. Особый порядок судебного разбирательства: социально-правовая характеристика // Теория и практика общественного развития. – 2009. - № 1. – С. 145-148.

Запольская Алёна Денисовна, бакалавр, Санкт-Петербургский государственный университет аэрокосмического приборостроения, г. Санкт-Петербург

ИСКУССТВЕННЫЙ ИНТЕЛЛЕКТ НА САЙТАХ БОЛЬНИЦ: ОТОБРАЖЕНИЕ ЖИЗНЕННЫХ ПОКАЗАТЕЛЕЙ ПАЦИЕНТОВ

Аннотация. Искусственный интеллект может быть использован для мониторинга различных жизненных показателей пациентов, таких как пульс, давление, уровень кислорода в крови, активность, сон и другие физиологические параметры. С помощью различных устройств можно собирать данные о жизненных показателях пациентов, а благодаря внедрению искусственного интеллекта на сайты больниц родные могут отслеживать показатели пациента в режиме реального времени.

Используя алгоритмы ИИ, эти данные могут быть обработаны и проанализированы для выявления любых отклонений от нормы. ИИ может отправлять уведомления или предупреждения врачам, если будут обнаружены какие-либо потенциально опасные изменения в жизненных показателях.

Доступ к жизненным показателям пациента и аналитическим данным на сайте позволит родным меньше волноваться о состоянии пациента и не звонить в больницу, чтобы узнать информацию. Они могут отслеживать данные, получать уведомления о важных изменениях и общаться с медицинскими специалистами через встроенные функции обратной связи.

Однако, при реализации такого рода системы, необходимо учесть вопросы доверия, конфиденциальности и безопасности данных пациентов. Защита личной информации пациентов и обеспечение безопасности передачи и хранения данных должны быть приоритетами при разработке и внедрении системы ИИ для отслеживания жизненных показателей пациентов на сайте.

Annotation. Artificial intelligence can be used to monitor various vital signs of patients, such as pulse, blood pressure, oxygen level in the blood, activity, sleep and other physiological parameters. With the help of various devices, it is possible to collect data on patients' vital signs, and thanks to the introduction of artificial intelligence on hospital websites, relatives can track patient indicators in real time.

Using AI algorithms, this data can be processed and analyzed to identify any deviations from the norm. The AI can send notifications or warnings to doctors if any potentially dangerous changes in vital signs are detected.

Access to the patient's vital signs and analytical data on the website will allow relatives to worry less about the patient's condition and not call the hospital to find out information. They can track data, receive notifications of important changes, and communicate with medical professionals through built-in feedback functions.

However, when implementing such a system, it is necessary to take into account the issues of trust, confidentiality and security of patient data. Protecting patients' personal information and ensuring the security of data transmission and storage should be priorities when developing and implementing an AI system for tracking patients' vital signs on the site.

Ключевые слова: медицина, больница, искусственный интеллект, сайт, помощь, данные, жизненные показатели, информация, улучшение.

Keywords: medicine, hospital, artificial intelligence, website, help, data, vital signs, information, improvement.

Искусственный интеллект и его применение

Искусственный интеллект (ИИ) может помочь врачам, пациентам и родным различными способами:

1. Мониторинг здоровья: ИИ может использоваться для непрерывного мониторинга жизненных показателей пациента, таких как пульс, давление, уровень кислорода в крови и другие. ИИ-системы могут считывать данные с помощью носимых устройств, таких как умные часы или датчики, и отправлять их на анализ врачам или родным.

2. Диагностика и прогнозирование: ИИ может анализировать данные, полученные от пациентов, и использовать алгоритмы машинного обучения для диагностики различных заболеваний или предсказания риска их развития. Это помогает врачам быстро определить состояние пациента, проблемы и принять решение о дальнейшем лечении [1].

3. Уведомления и предупреждения: Искусственный интеллект может помочь врачам и родным получать уведомления и предупреждения о важных изменениях в жизненных показателях пациента. Это позволяет быстро реагировать на возникающие проблемы и своевременно предпринимать необходимые меры.

Искусственный интеллект имеет большой потенциал в области здравоохранения и может существенно улучшить мониторинг и уход за пациентами. Однако важно помнить, что ИИ не может полностью заменить врача, а должен использоваться как инструмент для поддержки принятия решений и обеспечения наилучшего ухода [2].

Искусственный интеллект на сайтах больниц

Внедрение искусственного интеллекта на сайты больниц может быть реализовано с использованием различных методов. Вот некоторые из них:

1. Chatbots: Разработка и внедрение чат-ботов на сайт, которые используют ИИ для автоматизации ответов на часто задаваемые вопросы пациентов, предоставления информации о расписании приема врачей, услугах, общих медицинских рекомендациях и т.д. Чат-бот может использовать машинное обучение и нейронные сети для улучшения своих навыков и адаптации к уникальным потребностям пользователей [3].

2. Системы онлайн-записи: Реализация системы онлайн-записи на сайте больницы, которая использует ИИ для определения наиболее подходящего времени и даты для пациента, исходя из расписания врача и наличия свободных временных слотов. Это упрощает процесс записи и сокращает время ожидания пациента.

3. Обработка данных: Анализ больших объемов данных пациентов (включая медицинскую историю, результаты лабораторных исследований и данные мониторинга здоровья) с помощью алгоритмов машинного обучения для обнаружения скрытых шаблонов, предсказания риска заболеваний или мониторинга эффективности лечения. Полученные выводы могут быть представлены на сайте в виде рекомендаций врачей или интерактивных графиков.

Получения данных о состоянии пользователя и разрешение для их разглашения

Родные обращаются в больницу, чтобы узнать жизненные показатели и состояние пациента, частота обращений может сильно варьироваться в зависимости от конкретной ситуации, степени близости с родственником и личных обстоятельств.

В некоторых случаях, когда пациент находится в критическом состоянии и важно получать актуальную информацию о его здоровье, родные могут обращаться в больницу ежедневно или даже несколько раз в день. Это особенно важно, если родственник не может самостоятельно общаться или принимать решения о своем лечении.

В других случаях, когда состояние пациента стабильно и информация не так критична, родные могут обратиться в больницу реже - раз в несколько дней или неделю, чтобы получить обновленную информацию о его здоровье.

Но для получения таких данных нужно получить разрешение для разглашения данных о пациенте [4]. Этот этап в больнице является крайне важной процедурой, которая связана с защитой конфиденциальности и соблюдению прав пациента.

Важность получения разрешения на разглашение данных о пациенте следующая:

1. Конфиденциальность: Разглашение медицинской информации пациента без его согласия нарушает закон и его право на конфиденциальность. Защита конфиденциальности не только способствует соблюдению этики, но и помогает пациентам чувствовать себя уверенно и заботиться о своем здоровье.

2. Доверие и связь с пациентом: Получение разрешения на разглашение данных о пациенте укрепляет доверие и связь между пациентом и его медицинским персоналом. Пациенты должны знать, что медицинская информация о них будет сохранена в строгой конфиденциальности и не будет использоваться вредным или незаконным образом.

Как получить разрешение на разглашение данных о пациенте:

1. Информирование пациента: Перед запросом разрешения на разглашение, пациент должен быть осведомлен о том, какие данные будут разглашены, кому и в каких целях. Пациент также должен понимать, что он имеет право отказаться от разглашения своей медицинской информации.

2. Получение письменного согласия: Разрешение на разглашение данных пациента должно быть получено в письменной форме. Пациент должен подписать форму разрешения, которая должна содержать четкое описание данных, которые будут разглашены, и цель разглашения.

3. Ограничение разглашения: Разрешение пациента на разглашение данных может быть ограничено по времени, объему информации или цели использования.

4. Запись согласия: Полученное разрешение должно быть записано в медицинской документации пациента, чтобы в случае необходимости оно могло быть проверено или использовано в будущем.

Заключение

Внедрение искусственного интеллекта позволяет автоматизировать и оптимизировать множество задач, которые ранее требовали больших ресурсов и времени. Например, алгоритмы машинного обучения могут обнаруживать редкие заболевания и предсказывать их развитие на ранних стадиях, что позволяет начать лечение вовремя и повысить шансы на успешное излечение. А возможность отслеживания жизненных показателей пациентов в режиме реального времени позволяет родным пациентов быть более информированными о состоянии здоровья пациента без звонков в больницы.

Однако необходимо учитывать и решать проблемы конфиденциальности и защиты данных пациентов. Важно гарантировать безопасность хранения и передачи информации, чтобы исключить возможность несанкционированного доступа к личным данным пациентов.

В целом, внедрение искусственного интеллекта в медицину и сайты больниц повышает общую эффективность здравоохранения.

Список литературы

1. Искусственный интеллект в медицине: сферы, технологии и перспективы [сайт]. URL: <https://habr.com/ru/companies/first/articles/682516/>
2. Альманах искусственный интеллект №11 ИИ в здравоохранении. URL: <https://www.aireport.ru/healthcare>
3. Точная диагностика и правильное лечение. Как искусственный интеллект заботится о здоровье пациентов [сайт]. URL: <https://www.sobyanin.ru/iskusstvennyi-intellekt-zabotitsya-o-zdorove>
4. Как узнать состояние больного в больнице через интернет онлайн или по телефону [сайт]. URL: <https://instore.market/wiki/zdorovie/kak-poluchit-informaciyu-o-zdorove/>

Николаева Валентина Владимировна, студент кафедры Всеобщей истории, Российский университет дружбы народов им. Патриса Лумумбы (РУДН), г. Москва

ИНСТИТУЦИОНАЛИЗАЦИЯ ЖЕНСКОГО ДВИЖЕНИЯ ВО ФРАНЦИИ ВО ВТОРОЙ ПОЛОВИНЕ XIX В.

Аннотация. В статье рассматривается период институционализации женского движения во Франции, которая происходила во второй половине XIX в. Основными причинами развития женского движения в данный период стали революция 1848 г., последующий демографический кризис и потребность женщин в выходе на рынок труда для обеспечения своего существования, а также процесс развития капитализма, что привело к запросу на дешевую рабочую силу, которую представляли собой женщины. В результате своей деятельности феминистскому движению удалось достичь поставленных целей, однако ввиду вынужденного характера эмансипации участие женщин в общественной жизни к началу XX в. было слабо представлено. Данное исследование особо актуально в современном мире, так как вопросы женской эмансипации и задействованности на рынке труда стоят достаточно остро.

Annotation. The article examines the period of institutionalization of the women's movement in France, which took place in the second half of the XIX century. The main reasons for the development of the women's movement in this period were the revolution of 1848, the subsequent demographic crisis and the need for women to enter the labor market to ensure their existence, as well as the process of developing capitalism, which led to a demand for cheap labor, which women represented. As a result of its activities, the feminist movement managed to achieve its goals, but due to the forced nature of emancipation, women's participation in public life was poorly represented by the beginning of the twentieth century. This study is particularly relevant in the modern world, as the issues of women's emancipation and involvement in the labor market are quite acute.

Ключевые слова: женское движение, Франция, урбанизация, либеральные реформы

Keywords: women's movement, France, urbanization, liberal reforms

На протяжении веков женщины в результате господства патриархата были экономически зависимы от мужчин, и только в XIX в. в наиболее развитых европейских странах в результате ускорения процессов индустриализации и урбанизации, и, как

следствие, разрушения традиционных институтов, женщины были вынуждены самостоятельно искать пути к обеспечению своей жизни. Именно в это время наиболее остро встал вопрос о женской эмансипации как экономической необходимости. Особый интерес представляет развитие женского движения во Франции, так как именно в этом регионе, несмотря на несколько революций, феминистское движение было достаточно слабо развито. Таким образом, изучение женского движения во Франции и путей его развития может представлять большое значение для решения задач современного феминизма.

Первые шаги к оформлению женского движения были сделаны во время революции 1848 г. Эта революция была вызвана в первую очередь экономическим кризисом и ограничением избирательного права. Таким образом, главными требованиями протестующих были сокращение рабочего дня, право на труд, достойная организация труда и т.д. Это способствовало первоочередной организации социалистического крыла женского движения, состоявшее из женщин-рабочих и сторонников социалистов-утопистов. В это же время активизировалось и либеральное движение, которое выразилось в распространении клубов и организаций. Программу феминистического движения этого и последующих периодов разработал Эрнест Легуве. Он считал, что для успеха женского движения необходима пропаганда, а также предоставление женщинам образования. Также, он разработал собственную концепцию положения женщины в обществе. Согласно ей, женщина в первую очередь мать – именно она рождает и воспитывает будущих граждан Франции. И для того, чтобы воспитать достойных людей, женщине необходимо получить хорошее образование

Однако с приходом к власти Наполеона III вновь наступил период реакции, сопровождавшийся возвратом к консервативной идеологии во всех сферах, в том числе и в женском вопросе. Дискуссия по женскому вопросу была возобновлена только в конце 1860-х гг. и в первую очередь касалась опять-таки проблем пролетарского класса. Женщины из бедных слоев населения были вынуждены зарабатывать себе на жизнь трудом, однако их заработанная плата была значительно меньше, чем у мужчин, выполнявших те же обязанности. Это объяснялось некомпетентностью и слабыми знаниями женщин в профессиональной сфере, так как у них не было возможности получить профессиональное образование. Однако открытию профессиональных школ для женщин препятствовало представление патриархального общества о роли образованной женщины, главной целью которой было воспитание граждан, а не работа. К тому же, повышение квалификации женских кадров означало бы появление конкуренции на рынке труда и снижение оплаты.

Первые профессиональные школы для девушек были открыты в конце 1850-х гг. Э. Лемонье. В 1862 г. Париже она основала «Общество женского профессионального образования». В этой школе девушки помимо классических предметов получали, также, практические навыки. Курсы были платными, поэтому позволить их себе могли в основном девушки среднего класса или из зажиточных рабочих семей. Однако количество их было невелико и не могло тотально решить проблему слабого женского образования. С 1870-х гг. основной линией борьбы женского движения становится вопрос о женском образовании. Ускорение процесса индустриализации и урбанизации значительно расширило рынок труда, предоставляя женщинам из среднего класса вакантные места. Демографическая ситуация в результате войн и революция была такова, что количество мужчин во Франции в данный период было значительно меньше, чем женщин. Таким образом, женщины, не имея возможности удачно выйти замуж, были вынуждены работать. К тому же, работодатели отдавали предпочтение именно женскому труду, так как он был более дешевый, легкозаменяемый и удобный, так как женщины соглашались выполнять любую работу, боясь потерять место. Таким образом, вопрос о появлении квалифицированного женского труда стоял наиболее остро.

Первой женщиной, которая получила степень бакалавра во Франции, стала Ж.-В. Добье, окончив в 1861 г. Леонский университет. В эссе «Бедная женщина XIX века. Условия жизни и источники дохода женщин» она высказала мнение о существующем неравенстве в заработке мужчин и женщин, трудностях жизни работающей женщины и невозможности получать достойное образование и практиковать многие профессии. В 1866 г. вышел указ о разрешении женщинам сдавать экзамены на степень бакалавра, а в 1867 г. – дополнение о том, что женщинам, также разрешается, зачисляться на все факультеты, кроме теологического. Однако многие университеты, воспользовавшись размытой формулировкой, не нашли себя обязанными допускать женщин к занятиям и экзаменам. Более того, женское среднее образование было очень слабым, предоставленное, в основном, монастырями и частными пансионами, где упор делался не на серьезные занятия наукой и дальнейшее поступление в университет, а на то, чтобы вырастить из девочки хорошую жену и хозяйку, подвластную влиянию католической церкви³⁰. Участие в общественной и политической жизни замужними женщинами критиковалось и вызывало недоумение. То есть и со стороны самих женщин какая-либо политическая и социальная активность рассматривалась лишь как необходимость для выживания, а не поле основной деятельности.

³⁰ Королева Т.В. Указ соч. С. 8.

Так же, как и в конце XVIII в., широко было распространено мнение о теневой роли женщины во всех сферах жизни. Считалось, что женщины оказывают влияние на своих мужей и любовников, так что могут руководить как составлением семейного бюджета, так и политикой страны. Таким образом, считалось, что женщин не ущемляют, и им нет необходимости работать и зарабатывать наравне с мужчинами, следовательно, им не нужно получать высшее образование. Так, французский писатель А. Доде писал, что во все времена существовали женщины, которым удавалось окружать себя образованными и талантливыми мужчинами, никак не прибегая к занятиям наукой. Таким образом, предоставление женщинам таких же прав на образование, что и мужчинам, бессмысленно. Торможению распространения высшего образования для французских женщин способствовало также и консервативные взгляды государственных людей, занимавшихся этим вопросом. Например, один из политиков во Французском парламенте К. Сэ, который продвигал идею о распространении женского высшего образования и даже организовал несколько проектов, в 1880 г. выступил с речью, в которой утверждал, что молодым женщинам ни к чему высшее образование, так как их главной задачей является материнство и ведение хозяйства. Также, сильное влияние на сохранение традиционной роли женщины во Франции оказывал и огромный демографический кризис, в результате которого уверенность в необходимости сохранения традиционной модели семьи только усиливалась, так как эмансипация женщин могла бы привести к снижению рождаемости.

Еще одним важным фактором, замедляющим получение француженками образования, является то, что у многих девушек, получивших это образование, не было в будущем возможности его применить, так как многими профессиями женщинам было запрещено заниматься. Такие понятия как женщина-врач или женщина-юрист просто не могли существовать в умах людей того времени. С начала 1870-х женщины начали активную борьбу за то, чтобы получить право на дальнейшую практику после получения высшего образования. В этот период вопрос о расширении списка допустимых профессий для женщин встал особенно остро, так как численность женщин значительно превышала численность мужчин. Также, из-за стремительно роста цен браки в целом имели тенденцию к снижению, так как среднестатистический мужчина не мог обеспечивать неработающую жену и детей.

Многие образованные женщины понимали, что у них гораздо больше шансов добиться успехов в профессиональном плане и вопросе предоставления им прав на работу по профессии, если они будут взаимодействовать вместе, коллективно, нежели разрозненно. Таким образом, к 1890-м гг. характер женского движения за предоставления прав на дальнейшую практику после получения диплома стала носить в большей степени

организованный характер. Движение за расширение перечня разрешенных профессий для женщин возглавила газета «Фронда», которая была основана М. Дюран в 1897 г. Газета охватывала не только традиционно женские темы, но и высказывалась по широкому спектру социальных вопросов, в том числе вопросу о предоставлении женщинам определенных прав. Одной из основных проблемы, которые освещали работницы «Фронды» было знаменитое «дело Дрейфуса». Позицию дрейфусаров – тех, кто выступал за невиновность обвиняемого, а также настаивал на пересмотре дела – разделяли в основном леворадикальные течения. Поддержав их позицию «Фронда» доказала, что женщина – это не консервативные элемент априори и что их взгляды и идеи не угрожают республике.

«Фронда», также, выполняла важные организаторские функции в борьбе феминистического движения. Например, она печатал различные мнения на женский вопрос видных общественных деятелей, привлекала к сотрудничеству женщин, публиковала петиции к властям с различными требованиями. Позиция газеты заключалась в том, чтобы предоставить полное равноправие для женщин в профессиональной среде. Как высказалась М. Дюран в одном из номеров газеты: «Мы требуем уравнивания женщин с мужчинами. Если учительница пригоднее учителя, то ей должны предоставить лучшее место. Женщину надо ценить только по ее способностям, и если они у нее есть для дипломатии, то она может быть послом». Основным аргументом было то, что, несмотря на природное призвание женщины (то есть семья и материнство), в стране сложилась такая социально-экономическая ситуация, что подавляющее большинство женщин не могут жить так, как жили раньше. Многие из них вынуждены работать, чтобы выжить, поэтому запрет на применение дипломов, так как данные профессия запрещены для женщин, нелогично и только дальше подрывает экономику страны. «Фронда» имела огромное влияние в массах, не только среди женщин, но и среди мужчин. Благодаря этому и в связи с кризисной демографической ситуацией, государство предоставило женщинам право работать в новых сфера (таких, как медицина, юриспруденция и др.).

Подводя итоги, стоит сказать, что основная борьба женского движения во Франции пришлось на вторую половину XIX в., так как именно в это время началась активная индустриализация и урбанизация страны, что сломало привычный традиционный уклад жизни. Также, огромную роль в этот период сыграл и демографический кризис, в результате которого женщин были вынуждены искать работу, чтобы выжить. Огромную роль сыграла и потребность капиталистического рынка в дешевой рабочей силе, которую представляли из себя женщины как отдельный пласт населения, не имеющего доступ к квалифицированному образованию. Поэтому основополагающим вопросом в борьбе за

права женщин стало получение права на образование и распространение сети школ, предоставляющих хорошее среднее образование для девочек. Кроме этого было также необходимо предоставить право женщинам на практическое использование своих дипломов, за что развернулась широкая борьба со стороны феминистических организаций, начиная с 1870-х. Женское движение во Франции окончательно оформилось к началу XX в., женщины, сотрудничающие с феминистскими организациями, сформулировали конкретные цели, которые было необходимо достичь для улучшения положения женщин в обществе. Таким образом, к началу XX в. женщины имели формальное право получить светское среднее образование, поступать в университеты, а также иметь практику в ряде либеральных профессий. Однако несмотря на ряд побед феминисток и более широкую доступность образования для женщин, французское общество осталось довольно консервативным так, что в начале XX в. женщин, задействованных в либеральных профессиях было значительно меньше, чем мужчин.

Литература

1. Антюхина-Москвиченко В.И. История Франции. 1870-1918. М, 1963.
2. Доде А. Французская женщина // Женщина. 1898. С. 40-54.
3. История Франции в 3 т. М., 1973. Т. 2.
4. Королева Т.В. Высшее женское образование и женское движение во Франции в XIX - начале XX в. // Женщина в российском обществе. 2005. № 3-4. С. 1-17.
5. Отчет о заседании французской палаты депутатов от 7 января 1880 г. // Женское образование. 1880. №1. С. 51.
6. Offen K. E. Legouve and the doctrine of «Equality in difference» for women // Journal of modern history. Chicago, 1986. Vol. 58. № 2. P. 452-484.
7. Peoplelife.ru / Лемонье, Элиза: биография // URL: https://www.peoplelife.ru/163678_2 (дата посещения: 05.05. 2023).
8. TIME / NEWSFEED/ What to Know About Julie-Victoire Daubié, the French Feminist Born 194 Years Ago Today // URL: <https://time.com/5215126/julie-victoire-daubie-google-doodle/> (дата посещения: 06.05.2023).

Кобзов Андрей Евгеньевич

Младший юрист: Go Travel Un Limited, Гонконг

kobzov2z@gmail.com; +79366665541; Москва, Нагорная ул., д. 9, к. 1, кв. 94

ORCID ID: 0009-0003-9266-7071

О СДЕЛОЧНОЙ ПРИРОДЕ ИСПОЛНЕНИЯ

Аннотация: В настоящей статье доказывается, что природа исполнения обязательства имеет сделочный характер. При этом обосновывается, что в случае, если исполнение не будет признаваться сделкой, то будет ограничиваться воля как должника, так и кредитора, поскольку в таком случае исполнение будет наличествовать, даже если у должника либо кредитора отсутствует воля на принятие вещи, поскольку последняя становится индифферентной. Кроме того, непризнание исполнения сделкой позволит лицам, которые не могут самостоятельно приобретать права и обязанности (малолетним и недееспособным), самостоятельно прекращать данные права и обязанности. Относительно внесения имущества в депозит и исполнения депонентом обязательства по договору эскроу исполнение квалифицируется односторонней сделкой, поскольку требуется лишь воля должника на внесение имущества в депозит. Обосновывается, что непризнание исполнения договора возмездного оказания услуг сделкой повлекло бы для должника неблагоприятные последствия. Также доказывается, что ненадлежащее исполнение обязательства может прекращать обязательство и иметь сделочную природу, а также допустимость исполнения сделок, которые не создают обязательств вовсе. В конце статьи доказывается, что обязательственная сделка, предусматривающая заключение сделки об исполнении, не является предварительным договором, поскольку не создаёт обязанности заключить основной договор, но лишь только отдельный договор об исполнении, в силу чего к данной сделке не могут применяться правила о предварительном договоре, в числе которых нормы о форме и сроке.

Ключевые слова: сделки, исполнение, исполнение обязательств, распорядительные сделки, юридический поступок, волеизъявление

Abstract: This article argues that the nature of performance is transactional in nature. It is argued that if performance is not recognised as a transaction, the will of both the debtor and the creditor will be restricted, because in this case performance will exist even if the debtor or creditor does not have the will to accept the thing, as the latter becomes indifferent. In addition, the non-recognition of performance as a transaction will allow persons who cannot independently acquire

rights and obligations (minors and incapacitated persons) to independently terminate these rights and obligations. With respect to the deposit of property and the performance by the depositor of an obligation under an escrow agreement, the performance qualifies as a unilateral transaction because only the will of the debtor to deposit the property is required. It is argued that failure to recognise the performance of a service contract as a transaction would entail adverse consequences for the debtor. It has also been argued that the improper performance of an obligation may also terminate the obligation and be of a transactional nature, as well as the admissibility of transactions that do not create any obligations at all. Finally, it is argued that a binding transaction involving execution is not a preliminary contract, as it does not create an obligation to conclude a main contract, but only a separate performance contract, and therefore, the rules of the preliminary contract, including the rules of form and term, may not be applied to this transaction.

Keywords: transactions, execution, performance of obligations, dispositive transactions, legal act, expression of will

Введение

Любое обязательство имеет своей целью исполнение, что будет для обязательства его логическим завершением. Следовательно, исполнение прекратит обязательство, но оно может быть прекращено и без достижения своей цели, т. е. без исполнения. В связи с этим наряду с исполнением основаниями прекращения обязательства будут являться случаи, где присутствует ненужность исполнения (прекращение обязательства по соглашению сторон, новация, прощение долга, односторонний отказ кредитора от исполнения и им подобные) или невозможность исполнения (смерть человека, ликвидация юридического лица, фактическая и юридическая невозможность исполнения). Исполнение же само можно представить как собственно исполнение (т. е. осуществление цели обязательства) или как исполнение заменённое, к которым, например, можно относить отступное, зачёт, уплату убытков и неустойки (в определённых случаях). Одна категория показывает удовлетворение определённого интереса кредитора (исполнение в указанном нами широком смысле), другая отображает отпадение интереса в данном обязательстве (ненужность исполнения), третья же показывает невозможность удовлетворения существующего интереса (невозможность исполнения). В нашей работе мы будем вести речь о природе собственно исполнения (т. е. именно в узком смысле слова «исполнение»), что является наиболее частым случаем прекращения обязательства. Рассматривать исполнение мы будем в первую очередь как сделку, чему будут приведены доказательства, вместе с этим устанавливая последствия определённой нами квалификации подобного института. В данной работе мы исходим из определения исполнения как осуществления всего того, что предусмотрено договором. Вполне вероятно, что это определение не ново, однако, по нашему мнению, наименее может быть подвергнуто критике.

Исполнение, как юридический поступок

Надлежащее исполнение прекращает обязательство (п. 1 ст. 408 ГК РФ), при этом, последнее есть обязанность должника совершить определённые действия, либо воздерживаться от их совершения (негативное обязательство) и корреспондирующее этой обязанности право кредитора требовать (п. 1 ст. 307 ГК РФ). Одно упоминание о том, что надлежащее исполнение прекращает обязательство, даёт нам один из признаков сделки, а именно, прекращение прав и обязанностей. Другим признаком будет являться действие, посредством которого это самое исполнение и совершается. Остаётся лишь направленность воли на то, чтобы эти действия влекли прекращение прав и обязанностей. Считаем, что исполнение, заключающееся в совершение определённых действий, будет являться сделкой, причём, в большем количестве случаев двусторонней (т. е. договором). Прийти к такому выводу можно от обратного: предположить, что действия, прекращающие гражданские права и обязанности не имеют направленности (точнее, не зависят от неё), а значит, являются юридическими поступками. Когда мы рассматриваем исполнение как юридический поступок, то выходит, если один человек передал вещь другому по определенному основанию, а последний принял её в качестве исполнения (по другому основанию), то в таком случае будет наличествовать исполнение, которое прекращает обязательство. Довольно странно могло бы выглядеть то, что назначение передачи имущества определялось бы самим лицом, которому оно было передано. В подобных ситуациях от исполнения до неосновательного обогащения нас отделяет всего-то воля лица, получившего имущество, а не воля лица, которое имело собственность на это имущество, и оно им распоряжалось. Вообще, те, кто говорят об исполнении как юридическом поступке, явно намекают на то, что сделкой будет являться действие кредитора по принятию имущества (ибо в зависимости от его воли на то, в качестве чего он примет имущество будет зависеть то, есть исполнение, либо его нет). Выходит, что позиция об исполнении, как юридическом поступке сводится к исполнению, как односторонней сделке кредитора по получению имущества должника.

Рассмотрим другую ситуацию. Представим, что имущество выбыло у должника помимо его воли, например, его украл вор, а потом оставил его в месте, где по счастливой случайности живёт кредитор должника. По мнению тех, кто не считает исполнение сделкой, в приведенном примере имеет место исполнение, несмотря на то что отсутствует воля должника на передачу вещи в качестве исполнения (которая вообще, как бы, не нужна). Иными словами, исполнение снова рассматривается, как односторонняя сделка кредитора. Другой случай, указывающий на то, что исполнение всё же должно зависеть от воли должника – когда кредитор силой решил забрать у него имущество. Если рассматривать

суть исполнения, как простой переход вещи из владения одного лица к другому, когда должник лишается вещи, а кредитор её приобретает, то выходит, что самоуправство действительно может являться исполнением. Подобный подход слабо согласуется с целями закона, если вообще не противоречит основополагающим его принципам.

Можно представить и другую ситуацию, когда воля на принятие исполнения отсутствует у кредитора. Здесь решение по теории, согласно которой исполнение не является сделкой, приведёт нас к тому, что кредитор мог получить вещь от должника, не зная об этом, а само обязательство прекратилось бы. Невообразимо исполнение обязательства в отсутствие воли на то должника либо кредитора. Помимо логических несостыковок, в качестве аргумента можно привести норму закона о просрочке кредитора, которая явно говорит о том, что без действий кредитора не может быть исполнения. На необходимость наличия воли должника и воли кредитора указывают и статьи закона, предусматривающие предоставление или получения исполнения другим лицом от имени должника (кредитора) по доверенности. Если бы эти действия не были бы сделками, то и полномочий на их совершение не требовалось бы, но закон всё же останавливается на нормах о представительстве, что имеет логику. Выходит, что как действия кредитора, так действия должника по исполнению обязательства требуют воли обоих, а значит, являются сделкой, двусторонней сделкой (договором). Непризнание исполнения договором могло бы повлечь то, что недееспособный (малолетний) мог бы сам исполнять обязанности по любому договору, где требуется совершение определённых действий, и это бы не являлось сделкой, а, следовательно, нельзя было бы говорить о ее ничтожности во ее отсутствие. Выходит, те лица, которые обычно по своей воле не могут совершать сделок, в подобном случае прекратили бы обязательства своей волей. Это именовалось бы юридическим поступком, поскольку, воля, якобы, не играет значения при создании правовых последствий.

Есть исключение, которое не вписывается в стройную картину о договорной природе исполнения по таким обязательствам. Это исполнение обязательства путём внесения имущества в депозит. Лицо, которое внесло деньги либо ценные бумаги в депозит, прекращает своими действиями обязательство. Примечательно, что подобные действия не могут быть признаны юридическим поступком, т. к. при отсутствии воли лица на прекращение обязательства нотариус (суд) вообще не примет эти деньги в депозит, т. к. лицо должно ясно и недвусмысленно при подобной процедуре выражать свою волю (нотариус, к примеру, должен указывать на правовые последствия действий лица, устанавливая его волю). Выходит, что внесение долга в депозит – односторонняя сделка, ибо является действием должника, направленным на исполнение (прекращение) обязательства. Стоит заметить и то, что статья, предусматривающая нормы о депозите,

указывает в качестве допустимого для подобной сделки случай недееспособности кредитора и отсутствия у него представителя. Присутствует явный намёк на то, что недееспособный кредитор не способен принять исполнение, что указывает нам на необходимость воли, направленной на то, чтобы обязательство было исполнено. Если бы исполнение не было бы сделкой, можно было бы «сплавить» кредитору имущество, тем самым прекратив обязательство. Последний бы даже не осознал, что произошло (в силу своих психических особенностей), а его обязательство всё равно бы прекратилось, ведь он совершил бы действия, которые, как говорят сторонники теории юридического поступка, влекли бы последствия. Обычно исполнению не свойственна возможность его отмены, которая, всё-таки, предусмотрена по исполнению путём внесения в депозит (деньги можно забрать, обязательство не считается исполненным). Бесповоротность исполнения наступает лишь после принятия его кредитором. В какой-то мере действия кредитора можно называть односторонней сделкой, ибо она прекращает право должника забрать вещь из депозита, что, всё же, не является «принятием исполнения», ибо если бы это было принятием, то выходит, что исполнение было бы совершено в момент принятия вещи, но оно совершено в момент внесения вещи в депозит. Здесь исполнением являются действия должника (односторонняя сделка), причём именно исполнением, а не дачей исполнения. Привести можно и случай исполнения обязательства, путём внесения имущества по договору условного депонирования (эскроу). Депонент считается исполнившим своё обязательство перед бенефициаром с момента передачи имущества эскроу-агенту.

Если мы говорим об обязательстве, где одно лицо должно дать другому представление, то исполнение наличествует не в том случае, когда было получено представление, но когда оно было приобретено именно от контрагента по обязательству, ведь исполнение, если принимать его как осуществление всего, что предусмотрено договором, предполагает то, что указано в договоре, а именно – исполнение обязанности должником, что по сути своей очевидно. В случаях, когда представление получено от другого лица, обязательство сохраняет своё действие. Если же получено индивидуально-определённое представление, то обязательство прекращается в силу фактической невозможности исполнения ибо нельзя исполнить обязанность передать вещь в собственность собственнику.

Прекращение обязательств и сделочная природа исполнения

Любой договор направлен на какие-либо правовые последствия, но одни из них могут предусматривать обязанность создать подобные последствия (подобные договоры мы видим, когда есть обязательство, т.е. обязанность (и соответствующее ей право) совершить что-либо), другие же не предусматривают обязанности создать эти правовые последствия, что, логично, не отменяет факта создания этих правовых последствий (например, по

договору ренты нельзя обязать передать вещь в ренту, однако факт перехода права собственности в момент передачи по договору мы не оспариваем). Считаем не соответствующим логике мнения, которые отвергают возможность исполнения договоров, не создающих обязательств. Исполнение прекращает обязательство, но только тогда, когда это обязательство есть. В иных случаях исполнение также присутствует но никаких обязательств не прекращает, т. к. обязательств никаких не было. Исполнение является не только институтом обязательственного права, но и институтом договорного права, ибо несёт в себе реализацию самого договора, воплощение его в жизнь. И нет противоречия сделочной природе, если мы говорим, что исполнение лишь воспроизводит волю, предусмотренную в основном договоре. Действительно, договор предусматривает то, что он будет исполнен, при его заключении естественно присутствует воля на то, чтобы договор был исполнен (иначе сделка мнимая), но эта воля не выражается при его заключении, хотя очевидно известна обеим вступающим в договор контрагентам. Сама по себе воля, не выраженная вовне, обычно не имеет правового значения, пока не будет изъявлена (уже упомянутые мнимые сделки – одно из исключений). Воля на то, чтобы совершить определённые в обязательстве действия (т. е. осуществить исполнение), изъясняется в самом исполнении. Если сделка – действие, а действие – волеизъявление, то исполнение будет являться сделкой, ибо изъясляет волю, которая не была изъявлена при заключении договора. Думаем, ясность нашим рассуждениям принесёт пример. Продавец, заключая договор купли-продажи, желает, чтобы право собственности от него перешло к другому, но он создаёт по своему договору лишь обязательство, что опосредует передачу собственности, он ещё не изъясляет волю на переход собственности, хотя её наличие является условием действительности этого договора. Исполнение же завершает то, что не было завершено в момент заключения договора, т. е. то, что хотели осуществить (то, на что была воля при заключении договора), но на что воля изъяслена не была. В исполнении выражается воля на создание правовых последствий в виде перехода собственности на вещь от продавца к покупателю.

Хотелось бы заметить, что сделочная природа исполнения не пропадает, если обязательство заключается в предоставлении услуги, здесь хоть и не переходит права собственности, которого на услугу не существует (возникает лишь определённое благо, имеющее стоимостную оценку), но прекращается обязательство путём предоставления услуги, а значит, предоставление услуги (оно здесь является исполнением) будет являться сделкой, которая прекращает обязанность предоставить услугу (и право требовать её, в общем, обязательство), и предоставление услуги можно будет признавать, например, недействительным. Смысла в признании недействительным именно исполнения в виде

предоставления услуги не очень-то много, ибо просто по реституции вернётся стоимость услуги, а услугу всё равно придётся оказать. Однако можно попробовать привести гипотетический случай, когда признание сделки по предоставлению исполнения будет иметь выгоду для истца. Возьмём актёра, который обязался сыграть роль в пьесе, он хотел отказаться от игры в пьесе, ибо имел право по договору, но его заставили сыграть угрозами (т. е. заставили произвести исполнение), здесь, очевидно, сам договор возмездного оказания услуг действителен, а исполнение нет. Если исполнение будет признано недействительным, то хоть и придётся исполнить роль, однако, возможно, в тот день (день исполнения) заказчик «сорвал куш», получив бешеную прибыль. Вся эта прибыль как убытки (упущенная выгода в размере не меньшем, чем была получена прибыль заказчиком вследствие нарушение права) будет отнесена на актёра, что полезнее для него, чем просто получить лишь часть от этих денег в качестве платы за оказание услуги по игре в пьесе.

Предыдущее рассуждение касалось природы и аспектов надлежащего исполнения, хотелось бы затронуть и природу того, что именуют исполнением ненадлежащим. Известны признаки надлежащего исполнения, например, надлежащий срок, место, способ, предмет, надлежащее лицо, исполняющее обязательство, а также лицо, которое принимает исполнение по обязательству. Несоответствие предоставления исполнения любому из критериев, которые были упомянуты, влечёт его признание ненадлежащим. Гражданский кодекс говорит о том, что надлежащее исполнение прекращает обязательство, однако отсутствует указание на ненадлежащее исполнение как основание прекращения обязательств. Думается, что ненадлежащее исполнение не может прекратить обязательства, за исключением случаев, предусмотренных законом. В случае если это обстоятельство предусмотрено договором, то налицо изменение условий договора и характеристики исполнения, и исполнение становится надлежащим, что, однако, не исключает ответственность лица за предыдущее нарушение договора, ибо на тот момент исполнение не было надлежащим, либо его вообще не было. Например, если лицо по договору купли-продажи не передало вещь в срок, то принятие кредитором вещи после срока означает его согласие на то, чтобы изменить срок исполнения (аналогично можно сказать про место, способ), однако, неустойка, которая натекла до этого момента, не прекратит своё существование, она лишь просто перестанет течь, убытки, аналогично, также придётся возместить за всё время ненадлежащего исполнения. Изменение срока свидетельствует о надлежащем характере исполнения в нашем случае, что, соответственно, прекращает обязательство. Было бы странно, если бы кредитор, осознавая, что могут быть убытки из-за досрочного исполнения, стал бы принимать его. А если бы и принял, не думается, что добросовестно с его стороны требовать убытки – он сам виноват, что принял раньше, когда

мог не принимать. Более того, если тут нет изменения условий – то и исполнение не является надлежащим, а значит, нужно будет предоставить надлежащее исполнение. Говоря через пример, если есть обязательство предоставить что-то к 5-му числу, то после просрочки нереально будет исполнить обязательство надлежаще, т. е. предоставить к пятому числу (ведь исполнение имеет аспект надлежащего срока исполнения, т. е. это самое число). Можно будет лишь предоставить убытки и неустойку взамен исполнения – дать суррогат. Считать, что досрочное или послесрочное принятие не есть изменение условий обязательства – значит просто ограничивать адекватное применение норм об исполнении обязательства. По поводу случаев, когда ненадлежащее исполнение прекращает обязательство, можно привести пример, когда продавец по договору купли-продажи обязан передать вещь одного качества, а передал другого, о чём покупатель не знал (если покупатель знал, что ему передаётся вещь ненадлежащего качества, но не стал возражать, то это будет являться согласием на изменения условия о предмете договора, с одного качества на другое). В подобных случаях обязательство прекращает своё действие, хоть исполнение и является ненадлежащим, однако возникает иное правоотношение между сторонами – обязанность устранить недостаток безвозмездно, соразмерное уменьшение цены, возмещение расходов (по выбору). Если мы не принимаем того факта, что ненадлежащее исполнение прекращает обязательство, то выходит, что обязательство не прекратилось, и остаётся возможность требовать передачи товара, соответствующего договору, что, всё же, закону не соответствует в нашем случае. Здесь ненадлежащее исполнение, прекращая обязательство, является сделкой, по поводу же убытков и неустойки, которые возникнут из-за неисполнения, является поступком, ибо не в зависимости от воли неисполняющего эти последствия будут возникать. Если заводится речь о договорах, которые предусматривают заключение других договоров, первое, что обычно приходит на ум – предварительный договор. Однако в нашем случае предварительный договор будет отсутствовать, т. к. в обязательственной сделке действительно предполагается заключение иного договора, договора об исполнении, но он не является основным. Предварительный же договор, это договор, который предусматривает заключение в будущем основного договора. Основной договор, как можно понять и путём филологического толкования, это договор, являющийся основанием (однокоренные слова). Уверенность подобным рассуждениям придаётся нормами закона, так, например, право собственности на вещь передаётся на основании договоров купли-продажи, мены, дарения и иных подобных договоров (п. 2 ст. 218 ГК РФ). Поскольку ГК РФ указывает, что лишь обязательственные сделки и им подобные могут являться основаниями перехода права собственности, то нельзя признать исполнение подобным

договором. В связи с данной квалификацией исполнения (как сделки) неприменимы нормы о предварительном договоре, в том числе о форме и сроке.

Заключение

Исполнение играет важную роль в прекращении обязательств и создании правовых последствий. Надлежащее исполнение, осуществляемое волей кредитора, приводит к завершению обязательства и прекращению прав и обязанностей сторон. Оно может представлять собой двустороннюю сделку, основанную на фактическом осуществлении цели обязательства, или односторонний юридический поступок, такой как прием имущества.

Исполнение может произойти как результат волевого действия должника, так и без его воли, например, в случае кражи или принудительного отнятия имущества. Кроме того, исполнение может иметь форму совершения определенных действий или воздержания от них, и его признание зависит от соответствия критериям надлежащего исполнения.

Таким образом, исполнение является важным элементом в области обязательственных отношений, обеспечивает достижение цели обязательства и создает правовые последствия для сторон. Надлежащее исполнение приводит к завершению обязательства, тогда как ненадлежащее исполнение может иметь юридические последствия и вызывать ответственность за нарушение обязательств.

Поддубный Антон Дмитриевич, бакалавр, институт информационных технологий и программирования, кафедра информационных систем и технологий, Санкт-Петербургский государственный университет аэрокосмического приборостроения, г. Санкт-Петербург

КАК АВТОМАТИЗАЦИЯ ИЗМЕНЯЕТ ЧЕЛОВЕЧЕСКИЙ ТРУД

Аннотация. Данная статья рассматривает то, как автоматизация и искусственный интеллект изменяют человеческий труд. Она исследует влияние современных трендов на профессии, количество рабочих мест и отношение людей к этим изменениям. В статье также обсуждаются проблемы, связанные с вытеснением роботами людей с их рабочих мест, а также возможные решения этой проблемы. Эта статья предоставляет обзор текущей ситуации с трудоустройством и призывает к постоянному совершенствованию знаний и навыков работников.

Annotation. The article explores how automation and artificial intelligence are reshaping the human workforce. It discusses the impact of these technologies on job availability, skill requirements, and the overall work environment. The article also examines the concerns and challenges faced by workers in the face of increasing automation, as well as the potential benefits and opportunities that automation can bring. Overall, it provides a comprehensive analysis of how automation is affecting the labor market.

Ключевые слова: автоматизация, искусственный интеллект, влияние на работников, трудоустройство.

Keywords: automation, artificial intelligence, impact on workers, employment.

Новая промышленная революция

Четвертая промышленная революция уже наступила. В то время как некоторые опасаются, что автоматизация и искусственный интеллект (ИИ) приведут к массовой безработице, другие отмечают новые горизонты и возможности для работников и бизнеса в целом.

В 2018 году Всемирный экономический форум сообщил о ряде новых технологий робототехники, находящихся на стадии коммерциализации или близких к ней, включая стационарных роботов и полностью автоматизированных воздушных дронов, каждый из которых имеет значительный потенциал для замещения тысяч и даже миллионов рабочих мест в различных отраслях и секторах занятости. В отчете также указывается, что до 37%

опрошенных компаний вероятно или очень вероятно увеличат свои инвестиции и применение передовой робототехники к 2024 году.

До недавнего времени автоматизация и ИИ замещали рутинные задачи, которые были предсказуемы и могли быть легко запрограммированы, такие как роботы на конвейерных линиях в фабриках и компьютерные программы, заменяющие операторов телефонных станций. Однако машины и системы с интеллектом в перспективе имеют гораздо больший потенциал для имитации ручных и когнитивных задач, которые раньше могли выполнять только люди.

Опрос, проведенный ZipRecruiter, показал, что каждый пятый ищущий работу (каждый третий среди возрастной группы от 18 до 22 лет) боится потерять работу из-за искусственного интеллекта (ИИ). Однако, если принять во внимание другие исследования, указывающие на грозящую угрозу увольнений, опрос ZipRecruiter показывает, что люди не так беспокоятся, как следовало бы.

В статье "Будущее занятости: насколько уязвимы работы перед компьютеризацией?" Карл Фрай и Майкл Осборн из Оксфордского университета предполагают, что 47% всего занятого населения США сегодня работают в профессиях, подверженных высокому риску автоматизации. Аналогично, 50% руководителей компаний США, опрошенных Бостонской консалтинговой группой в 2019 году, заявили, что ожидают сокращения числа сотрудников в течение следующих пяти лет из-за передовой робототехники [1]. Другие прогнозы потери рабочих мест в будущем включают:

- 9,1 миллиона рабочих мест в США будут уничтожены к 2024 году.
- 58,2 миллиона рабочих мест в США будут уничтожены к 2030 году.
- 80 миллионов рабочих мест в США будут уничтожены к 2035 году.

Независимо от фактических цифр, потери рабочих мест из-за автоматизации и искусственного интеллекта не обязательно приведут к внезапной массовой безработице. Вместо этого многие профессии с течением времени будут сокращаться посредством естественного оттока и сокращения найма. Рассмотрим, например, роли офисной поддержки: административные помощники, сборщики платежей и бухгалтеры потеряли в сумме 226 000 рабочих мест с 2012 по 2017 год, согласно отчету McKinsey [2]. Поскольку технологии, такие как анализ данных и облачные вычисления помогли максимизировать эффективность и производительность работников, компании обнаружили, что могут делать больше с меньшим числом сотрудников, и спрос на специалистов в области офисной поддержки снизился.

Новые профессии и специальности

Многие эксперты возражают против идеи, что автоматизация и искусственный интеллект будут катастрофическими для глобального рынка труда. Напротив, экономисты и футуристы на самом деле оптимистично смотрят на перспективы работников в будущем благодаря автоматизации и ИИ.

Фактически, многие исследования и отчеты о значительном числе потерь рабочих мест в ближайшем будущем из-за технологического прогресса блекнут на фоне числа рабочих мест, которые появятся благодаря тем же самым технологиям.

Рассмотрим персональный компьютер и автомобиль. Компьютеры и автомобили вместе уничтожили миллионы рабочих мест, но в обоих случаях новые технологии позволили создать значительно больше рабочих мест, чем они уничтожили.

Работники, беспокоящиеся о потере работы из-за роботов или искусственного интеллекта, могут обратить внимание на некоторые новые профессии, которые уже появились благодаря технологическому прогрессу. Например, Всемирный экономический форум сообщает о следующих 10 востребованных профессиях в 2023 году:

- Аналитики данных
- Специалисты по искусственному интеллекту и машинному обучению
- Разработчики и аналитики программного обеспечения и приложений
- Профессионалы в области продаж и маркетинга
- Специалисты по большим данным
- Специалисты по цифровой трансформации

Эти новые профессии отражают растущий спрос на специалистов в области данных, искусственного интеллекта и цифровых технологий [3].

Изменение профессий по причине внедрения автоматизации и искусственного интеллекта

Во многих случаях роли и обязанности сотрудников будут меняться по мере того, как машины все больше будут брать на себя рутинные, физические и когнитивные задачи. Следовательно, работникам необходимо учиться работать рядом с машинами. Экономист Джеймс Бессен из Бостонского университета приводит пример того, как технологии изменили характер работы, но не вытеснили самих работников, которые ее исполняли. Рассмотрим ситуацию с появлением банкоматов.

Бессен описывает, как суть работы кассира в банке изменилась, когда большая часть их рутинной работы была заменена банкоматами. "По мере того, как банки стремились увеличить свою долю на рынке", пишет Бессен, "кассиры стали важной частью команды банковского обслуживания. Навыки кассира изменились: обработка наличных стала менее важной, а взаимодействие с клиентами - более важным".

Профессии в зоне риска

В то время как автоматизация и искусственный интеллект изменяют характер работы для всех нас, определенные люди в определенных профессиях понесут основные расходы на адаптацию к широкому внедрению роботов, анализа данных, облачных вычислений и т. д. [4]

Исследования показывают, что существуют два основных личных показателя того, кто может быть вытеснен на рынке труда в будущем: уровень образования и набор навыков:

- Что касается образования, люди с аттестатом средней школы или ниже имеют в четыре раза больше вероятность на данный момент занимать должности, которые могут быть высоко автоматизированы в будущем, по сравнению с людьми с бакалаврской степенью, и в 14 раз более уязвимы, чем люди с магистерской степенью.
- Другой показатель - набор навыков, который указывает на то, какие навыки наиболее вероятно будут автоматизированы робототехникой или выполняться искусственным интеллектом в будущем.

По всему миру было выявлено около 2000 различных профессий в зоне риска, и определен потенциал существующих технологий для замены людей в этих областях. Категории с наибольшим потенциалом для автоматизации включают:

- Выполнение физических действий
- Работа с производственным оборудованием
- Обработка и сбор данных

Люди, чьи основные навыки работы относятся к этим категориям, находятся в большем риске быть вытесненными автоматизацией и искусственным интеллектом, чем люди, занятые в работе с низким потенциалом автоматизации.

К сожалению, волна технологического прогресса, которая идет по всему миру, будет проявляться по-разному в городах и небольших сообществах. Города с высоким риском автоматизации обычно имеют большое количество работников, занятых в отраслях, таких как обслуживание, продажи, офисная деятельность и производство.

Как подготовиться к будущему

Мало что можно сделать, чтобы остановить роботов и системы искусственного интеллекта, которые уже появляются на рабочих местах. Лучшая надежда у работников - принять позицию, что изменения неизбежны, и предпринять необходимые шаги для получения знаний, навыков и качеств, которые требуются работнику будущего.

Работники, обладающие навыками, которые дополняют новые технологии, могут даже получить выгоду от автоматизации, добиваясь повышения производительности и более

высоких заработных плат, согласно Даниэлу Тавани, доценту кафедры экономики Колорадского государственного университета [5].

Что может помочь обеспокоенным работникам почувствовать большую уверенность в своей роли на будущем рынке труда, так это то, что даже с увеличением производительности, обеспечиваемым передовыми робототехническими системами и интеллектуальным программным обеспечением, люди по-прежнему являются более ценными, чем их технологические преемники.

Центр экономических исследований (Centre for Economic and Business Research), ведущая британская экономическая консалтинговая компания, проанализировал финансовый вклад, который работники вносят в экономику, и сравнил его с другими активами.

Центр обнаружил, что:

- люди, труд и знания будут составлять примерно \$1,2 квадриллиона в течении следующих пяти лет.

- физический капитал будет составлять примерно \$521 триллион.

То есть, человеческий талант и интеллект в 2,33 раза ценнее для организации, чем все остальное вместе взятое, включая запасы, недвижимость и даже технологии.

В книге Даррелла Уэста "Будущее работы: робототехника, искусственный интеллект и автоматизация" автор рекомендует двигаться в сторону пожизненного обучения для решения проблем с работой, созданных автоматизацией и искусственным интеллектном.

Старая модель образования, основанная на раннем и ограниченном получении знаний, должна уступить место пожизненному обучению, в котором квалифицированные и неквалифицированные работники признают, что карьерный рост зависит от непрерывного освоения новых навыков.

К 2025 году по данным Всемирного экономического форума не менее 54% всех сотрудников должны будут пройти существенную переподготовку и повышение квалификации (для 10% сотрудников потребуется дополнительное обучение новым навыкам, продолжительностью более года). Эксперты прогнозируют наиболее быстрый рост потребности в продвинутых IT и программных навыках.

Литература

16. Oxfordmartin.ox.ac.uk: The future of employment: how susceptible are jobs to computerization? , URL: https://www.oxfordmartin.ox.ac.uk/downloads/academic/The_Future_of_Employment.pdf (дата обращения 15.07.2023).

17. Mckinsey.com: The future of work in America: people and places, today and tomorrow, URL: <https://www.mckinsey.com/featured-insights/future-of-work/the-future-of-work-in-america-people-and-places-today-and-tomorrow> (дата обращения 15.07.2023).
18. www3.weforum.org: The future of jobs report 2018, URL: http://www3.weforum.org/docs/WEF_Future_of_Jobs_2018.pdf (дата обращения 15.07.2023).
19. hbr.org: Automation doesn't just create or destroy jobs – it transforms them, URL: <https://hbr.org/2021/11/automation-doesnt-just-create-or-destroy-jobs-it-transforms-them> (дата обращения 15.07.2023).
20. phys.org: Artificial intelligence, the future of work, and inequality, URL: <https://phys.org/news/2019-05-artificial-intelligence-future-inequality.html> (дата обращения 15.07.2023).

Поддубный Антон Дмитриевич, бакалавр, институт информационных технологий и программирования, кафедра информационных систем и технологий, Санкт-Петербургский государственный университет аэрокосмического приборостроения, г. Санкт-Петербург

АДМИНИСТРАТОРЫ БАЗ ДАННЫХ

Аннотация. Данная статья рассматривает то, насколько важны базы данных и люди, которые ими управляют. Она рассказывает о знаниях, навыках и уровне образования, необходимых для того, чтобы стать администратором баз данных. Также она исследует обязанности администратора, например, контроль доступа, резервное копирование, внедрение, разделение, репликацию и хранение. Эта статья предоставляет обзор текущей ситуации с трудоустройством и призывает к постоянному совершенствованию знаний и навыков.

Annotation. This article discusses the importance of databases and the people who manage them. It talks about the knowledge, skills, and level of education required to become a database administrator. It also explores the responsibilities of an administrator, such as access control, backup, implementation, partitioning, replication, and storage. This article provides an overview of the current employment situation and calls for continuous improvement of knowledge and skills.

Ключевые слова: администрирование, базы данных, администратор, информация.

Keywords: administration, databases, administrator, information.

Базы данных

В эпоху цифровой трансформации объем и сложность информации растут экспоненциально. Для эффективного управления и использования этих данных нам нужны базы данных. С развитием технологий, БД стали неотъемлемой частью современных вычислений. База данных - это совокупность связанных данных, организованных и структурированных систематическим образом. Она состоит из таблиц, которые хранят информацию в строках и столбцах, обеспечивая легкое извлечение и манипулирование. Базы данных могут быть классифицированы по различным типам, включая реляционные, нереляционные, графовые и колоночные, каждая из которых предназначена для удовлетворения конкретных потребностей хранения и извлечения данных. Они

используются для обработки транзакций, управления взаимоотношениями с клиентами, управления запасами, финансовыми системами, медицинскими записями, научными исследованиями и многим другим.

В современном мире, основанном на данных, организации сильно полагаются на информацию для получения конкурентного преимущества. Базы данных играют важную роль в управлении и анализе больших объемов данных, позволяя бизнесу принимать решения, выявлять закономерности и прогнозировать тенденции. Без баз данных организации столкнулись бы с трудностями в эффективном хранении, извлечении и анализе данных, что затруднило бы их способность к инновациям и адаптации к изменяющейся динамике рынка.

Кто такой администратор баз данных

Администратор баз данных входит в список десяти самых востребованных технических профессий 2022 года, согласно журналу CIO [1]. Будущее для этих специалистов по обработке больших данных выглядит светлым, с прогнозируемым ростом на 8% с 2020 по 2030 год.

Если вы рассматриваете карьеру администратора баз данных, у вас, вероятно, возникнет множество вопросов. Попробуем дать ответы на некоторые из этих вопросов.

Кто же такой администратор баз данных?

Администратор баз данных работает с системами и специализированным программным обеспечением для хранения и организации больших объемов данных, таких как записи о доставке и финансовая информация [2]. Эти специалисты обеспечивают эффективность и работоспособность серверов, а также контролируют доступ, резервное копирование, безопасность данных, внедрение, разделение, репликацию и хранение.

Работа администратора баз данных также может стать прочной основой для будущей карьеры в области информационных технологий, например, в кибербезопасности.

Чем занимается администратор баз данных

Обычно в обязанности администратора баз данных входят следующие обязанности:

- Создание резервных копий и восстановление важных данных для предотвращения потерь
- Обеспечение безопасности организационных данных
- Подтверждение эффективной и безошибочной работы баз данных
- Выявление потребностей пользователей для создания и управления базами данных
- Поддержка и обновление баз данных и настройка разрешений
- Внесение и тестирование изменений в структуру баз данных при необходимости
- Объединение старых баз данных в новые

Администраторы баз данных следят за тем, что базы данных содержат информацию, необходимую аналитикам данных и другим пользователям. Некоторые администраторы контролируют разработку новых баз данных и должны определить потребности тех, кто будет их использовать. Они также отслеживают производительность баз данных и поддерживают пользователей. Другие обязанности администраторов баз данных могут включать миграцию данных с одной системы на другую и обеспечение доступности и возможности использования данных компании.

Каковы перспективы для администраторов баз данных

По данным BLS (Bureau of Labor Statistics), количество вакансий администраторов баз данных продолжит расти до 2030 года. Этот рост связан, в частности, с расширением области больших данных.

Поскольку область науки о данных продолжает развиваться, все больше организаций полагается на сбор данных и сбор информации, что создает потребность в специалистах, которые могут помочь управлять этими данными [3].

Какие навыки необходимы для работы администратора баз данных

Технические навыки, как правило, считаются наиболее важными для администраторов баз данных. Знание языка программирования баз данных SQL также является важным, помимо этого навыки работы с базами данных, такими как SQL Server и Oracle [4].

Помимо технических навыков, администраторам баз данных необходимо хорошо разбираться в анализе информации и отчетности. Навыки коммуникации также важны для этих специалистов. Администраторы баз данных часто должны уметь представлять технические знания сотрудникам, не имеющим специальных знаний.

Кто мог бы стать хорошим администратором баз данных?

Если вас интересует возможность стать администратором баз данных, вам следует обладать стремлением решать проблемы, а также быть знакомым с инструментами баз данных, связанными с машинным обучением и искусственным интеллектом.

Помимо этого, администратору баз данных следует интересоваться следующим:

- Дедуктивное мышление - использование набора правил для решения проблем.
- Индуктивное мышление - формулирование общих правил или получение ответов на основе данных.
- Упорядочение информации - упорядочение или организация данных.
- Устное понимание – умение слушать и понимать других людей.
- Чувствительность к проблемам - быть внимательным к возникновению проблем.

Эти навыки и интересы помогут вам успешно выполнять обязанности администратора баз данных.

Где работают администраторы баз данных и как получить такую должность

С ростом использования больших данных растет количество рабочих мест, где могут работать администраторы баз данных. Области, где вы можете найти таких сотрудников, включают государственные организации, некоммерческие организации, сектор информационных технологий, образование и многие другие. Согласно данным BLS, крупнейшие работодатели администраторов баз данных таковы:

- Компьютерные системы и связанные услуги: 13% от общего числа рабочих мест.
- Образовательные услуги; государственные, муниципальные и частные: 6%.
- Управление компаниями и предприятиями: 6%.
- Страховые компании и связанные деятельности: 6%.
- Обработка данных, хостинг и связанные услуги: 3%.

Как стать администратором баз данных

Администраторы баз данных обычно начинают с получения степени бакалавра в области информатики или компьютерных наук. Возможности для развития карьеры обычно появляются с дополнительным образованием в области компьютерных специальностей, например:

- Магистратура в области информационных технологий или компьютерных наук: Получение магистерской степени в этих областях позволит вам углубить свои знания о базах данных и различных аспектах их управления. Вы сможете изучить более сложные концепции и технологии, а также получить практический опыт в работе с базами данных.
- Сертификация в области баз данных: Сертификация от ведущих поставщиков баз данных, таких как Oracle, Microsoft или IBM, может подтвердить вашу экспертизу и знание лучших практик в области администрирования баз данных. Это также может повысить вашу привлекательность для потенциальных работодателей.
- Курсы по специализированным базам данных: Если вы планируете работать с конкретными базами данных, такими как MongoDB, PostgreSQL или MySQL, рекомендуется пройти курсы, посвященные этим конкретным технологиям. Это поможет вам освоить особенности работы с этими базами данных и стать более востребованным специалистом.
- Курсы по анализу данных и машинному обучению: С увеличением использования больших данных и развитием машинного обучения, знание этих областей может быть полезным для администратора баз данных. Изучение анализа данных и машинного обучения поможет вам лучше понять, как использовать данные для принятия более эффективных решений и оптимизации баз данных.

- Курсы по кибербезопасности: В современном мире кибербезопасность становится все более важной. Получение знаний и навыков в области кибербезопасности поможет вам защитить базы данных от угроз и обеспечить их безопасность.

Получение дополнительного образования в этих областях поможет вам стать более компетентным и востребованным администратором баз данных [5]. Оно также может открыть для вас новые возможности карьерного роста и повысить вашу конкурентоспособность на рынке труда.

Некоторый профессиональный опыт в области информационных технологий или даже ввода данных может быть полезным для вступления в роль администратора баз данных.

Также важно узнать, как выглядит работа администратора баз данных на практике, чтобы определить, подходит ли вам эта карьера. Для достижения этой цели, вы можете пройти стажировку или начать общаться с другими профессионалами, уже работающими в этой области, чтобы лучше понять необходимые навыки.

Литература

21. Cio.com: The 10 most in-demand tech jobs for 2023 – and how to hire for them, URL: <https://www.cio.com/article/230935/hiring-the-most-in-demand-tech-jobs-for-2021.html> (дата обращения 15.07.2023).
22. Techtarget.com: database administrator (DBA), URL: <https://www.techtarget.com/searchdatamanagement/definition/database-administrator> (дата обращения 15.07.2023).
23. Resoirces.workable.com: database administrator (DBA) job description, URL: <https://resources.workable.com/database-administrator-job-description> (дата обращения 15.07.2023).
24. Coursera.org: Your database administrator career guide, URL: <https://www.coursera.org/articles/database-administrator> (дата обращения 15.07.2023).
25. Ischoolconnect.com: database administrator | important things that you should know, URL: <https://ischoolconnect.com/blog/database-administrator-important-things-that-you-should-know/> (дата обращения 15.07.2023).

Сизикова Александра Андреевна,

студент 4 курса кафедры экономики и управления,

Владивостокский государственный университет,

г. Владивосток

ВОЗДЕЙСТВИЕ РЕКЛАМНЫХ ОБРАЗОВ НА ПСИХИКУ ЧЕЛОВЕКА

Аннотация: в данной статье рассматриваются основные вопросы рекламы как одного из рычагов воздействия на поведение человека. Автор анализирует такое понятие, как «рекламный образ» и его основные проявления в условиях современного мира. В ходе этого анализа дается определение рекламного образа и приводится его связь с социальными ценностями, определяется процесс формирования образа и его сущность, а также приводятся практические примеры воздействия рекламных образов на психику человека.

Annotation: this article discusses the main issues of advertising as one of the levers of influence on human behavior. The author analyzes such a concept as an «advertising image» and its main manifestations in the modern world. In the course of this analysis, the definition of an advertising image is given and its connection with social values is given, the process of image formation and its essence is determined, and practical examples of the impact of advertising images on the human psyche are given.

Ключевые слова: рекламный образ, реклама, психология, семантика, ценности, воздействие, мотивы.

Keywords: advertising image, advertising, psychology, semantics, values, impact, motives.

Британский журналист Леонард Барден в одной из своих статей написал: «Воздух, которым мы дышим, состоит из азота, кислорода и рекламы». Эти слова, пожалуй, можно считать девизом современного информационного мира, который диктует иные правила жизни, создавая тем самым нового человека и общество в целом. И неотъемлемой частью этого мира стала реклама (от лат. «reclamare» - откликаться), главной целью которой является воздействие на психику человека для формирования образа желаемого, и побуждения к его исполнению.

Только за один день среднестатистический человек сталкивается с 3000 рекламных предложений [10, 244]. Это значит, что в основе рекламы лежит изучение таинства человеческой психики и законов управления ею. Понимание этого давно достигнуто и отражено в трудах таких ученых, как Березовская Н., Бенглейм И., Витиес Б., Гончарук Н., Кенинг Т., Колесников В., Фридендер К.Т. и др.

Все это привело к формированию новой науки – психологии рекламы. Но, как и психология в общем, реклама имеет тесную связь с творческими процессами, что и привело к формулированию такого понятия, как «рекламный образ».

Само понятие «образ» необходимо рассматривать с позиции чувственно воспринимаемого предмета, представлений о нем [9, 311]. При этом было бы правильнее говорить об образе как о своеобразной форме отражения какого-либо процесса или явления. Исходя из этого можно выделить главную отличительную черту данной категории – субъективное представление.

Определение же рекламного образа можно вывести через феномен, который состоит из интенциональных и произвольно созданных визуальных и вербальных элементов [6, 51], процесс формирования которого включает в себя три стадии: экономическую, социальную и психологическую.

Следовательно, рекламный образ – продукт последовательно сменяющихся друг друга ступеней, направленных на укрепление связей между производителем и потенциальным покупателем. Главной же целью рекламного образа видится не столько формирование правильного представления о предлагаемом товаре, сколько желания на его приобретение.

Из этого вытекает проблема понимания изучаемой категории с позиции продукта и качественно проработанной программы воздействия, отделенной от физической оболочки товара. В частности, Ж. Бодрийяр указывает как раз на то, что рекламный образ – не более чем лозунги СМИ [1, 212].

Представленная выше позиция, по мнению автора, подкреплена и данными, полученными опытным путем. Конструкции современных рекламных образов в своем большинстве построены на семантической связи. Так, отечественные и зарубежные производители все больше прибегают в своих рекламных кампаниях не к демонстрации преимуществ предлагаемых ими товаров, а к воздействию на социальные или политические ценности [7, 123].

Такой подход ориентирован на понимании ценностей в качестве жизненных ориентиров, позволяющих делать правильный выбор. Иначе можно сказать, что ценности – часть внутреннего и внешнего мира человека, интерпретируемая им с позиции добра и зла [4, 154].

Классическим примером в данном случае будет использование семейных ценностей путем формирования соответствующего рекламного образа. Так, известна реклама сыра Hochland [2, 254], демонстрирующая семью, делающую бутерброды в виде корабликов или брата и сестру, которые готовы подняться на завтрак только благодаря ароматному запаху сыра Hochland. При этом в данной рекламе подчеркивается четкое распределение ролей:

отца, матери и детей, что прививает определенный образ семьи и помогает дальнейшим ассоциациям, построенным на сформированном представлении. Более того, на официальном сайте компании появился специальный раздел «Рецепты семейного счастья».

Другим примером является формирование здорового образа жизни, который немалозначим без такой фирмы, как Nike, главный слоган которой: «Просто сделай это». Рекламные кампании «Это просто? Просто я тренировался», «Разве это не спорт?», «Обычные люди», «Какая мотивация у тебя?», «Оправданий быть не может» и т.д. привели к закономерному признанию данного бренда в качестве одного из самых популярных во всем мире. Секрет этого – социальная концепция, направленная на привлечение людей к занятию спортом и внедрение идеи обогащения людей в ходе таких процессов [6, 62].

Подобные примеры не редкость. Реклама захватила все области жизни человека и сегодня, помимо традиционных для нашего понимания социальных ценностей, рычагом воздействия на психику человека стала и политика. Примером такого влияния является рекламная кампания Pepsi в 2017 году и разразившийся вокруг нее скандал из-за демонстрации призывов к протестам, которые были рассчитаны на молодежь. Или же случай с напитками Месса-Сол, представленных в качестве истинно исламской «Колы», покупая которую обычный человек помогал бы своему народу [6, 65].

Интересна в данном случае и реклама корма для собак «Charri», в ходе которой было использовано обращение к образам известных всему миру «Бременских музыкантов». При этом на упаковке корма герои сказки были расположены иначе: именно собака, получившая необходимый комплекс питательных веществ от корма «Charri» приобрела силу, которая позволила ей выдержать на себе осла, кошку и петуха. Видоизмененная пирамида была подкреплена надписью «Сильный пес благодаря Charri», «Charri переписывает всеми известную сказку» [9, 317].

Представленные выше и многие другие примеры рекламных кампаний демонстрируют важное место психологии в подобных вопросах. Анализ же накопленного опыта в данной области позволяет выделить основные влияющие на психику человека факторы: эффект жадности, безотлагательности, страх упущения исключительной возможности, правило Джонсов и фактор равнодушия [3, 118].

Более того, основой такого воздействия, по мнению большинства ученых, выступает изучение человеческих мотивов. В частности, американские исследователи Дж. Росситер и Л. Перси разработали целую систему учета потребительских мотивов, состоящую из восьми равнозначных элементов. При этом все они построены на двух началах: страх проблем и желании их избежать, а также стремление к вознаграждению.

Нельзя не сказать и об основополагающей «формуле постоянного повторения рекламных объявлений», которая была разработана одним из основоположников теории рекламы и родоначальником бихевиористического учения Дж. Уотсоном [8, 40].

Яркой демонстрацией данного метода стал эксперимент К. Левина, который участвовал в разработке рекламной кампании мясных субпродуктов с мятными привкусом [8, 41]. Такое решение было необходимо в годы Второй мировой войны из-за нехватки мясных продуктов, что позволило спасти многие человеческие жизни.

Из всего вышеизложенного следует, что рекламные образы – неотъемлемая часть современного общества. Это невидимая рука, подталкивающая человека к тому или иному выбору.

По справедливому замечанию Д. Бурстина «язык образов слышен повсюду». И на сегодняшний день они помогают продать не просто хранящийся на полках магазина товар, но и сформировать определенные убеждения, взгляды, будь это вопросы личного характера или общегосударственного масштаба.

Рекламные образы, формирующие нового человека и новое общество, не только продают, но и создают новый мир, где каждый человек может почувствовать себя в роли модели или мультимиллионера с обложки журнала. Но это и опасная «игра» с психикой человека, которая порой заменяет реальность. Именно по этой причине и необходимо продолжать изучение подобных вопросов, но уже не с целью коммерческой выгоды, а для общечеловеческой пользы.

Литература

1. Бодрийяр Ж. К. Система вещей; пер. с фр. С. Зенкина. – М.: Рудомино, 2001. – 218 с.
2. Коноваленко М. Ю. Психология рекламы и PR: учебник для вузов. – М.: Изд-во Юрайт, 2023. – 393 с.
3. Лыгина Н.И., Пьянова Н.В., Алекса Е.А. Психологическое воздействие рекламы на потребителей. // Социологические аспекты управления и экономики. – 2020. – № 44. – С. 117-120.
4. Моисеева Н.О. Реклама и проблема ценностных ориентаций общества. // Вестник славянских культур. – 2014. – № 13. – С. 152-158.
5. Мусаелян Э.Р. Психологическое воздействие рекламы на человека. // Транспортное дело России. – 2012. – С. 225-227.
6. Овруцкий А.В. Психологические аспекты рекламного образа. // Известия Иркутского государственного университета. – 2015. – № 12. – С. 51-69.

7. Овруцкий А.В. Психология рекламного образа. // Психология в экономике и управлении. – 2011. – № 11. – С. 122-125.
8. Сабуров А.Е. Влияние рекламы на психологию потребителя. // Известия Саратовского университета. – 2009. – № 1. – С. 38-41.
9. Савченко Д.Г. О понятии «рекламный образ». // Вестник МГЛУ. Гуманитарные науки. – 2018. – № 18 (816). – С. 308-319.
10. Хиз Дж. Бунт на продажу: пер. с англ.– М.: Хорошая книга, 2007. – 456 с.

Ваганов Денис Аркадьевич, магистр юридических наук,
Санкт-Петербургский государственный университет, г. Санкт-Петербург,
waganoffda@mail.ru

ГАЗЕТА LE FIGARO И СВО. ТРАНСФОРМАЦИЯ РИТОРИКИ В ТЕЧЕНИЕ ГОДА

Аннотация. В работе анализируются публикации французской газеты Ле Фигаро (Le Figaro). Автор хотел подтвердить тезис, что европейские СМИ на протяжении всего хода СВО способствовали разжиганию конфликта. Проанализировав по 10 публикаций в месяц с 22.02.2022 – 31.01.2023 газеты Ле Фигаро, автор пришел к выводу, что французские СМИ в общем негативно относятся к политике России, что приводит к интенсификации конфликта в информационном пространстве. Данный тренд невозможно изменить позитивным информационным фоном, так как любые действия России воспринимаются как незначительные. Тем не менее, позиция журнала Ле Фигаро не соответствует интересам французского общества. Исходя из опросов журнала, французы выступают за мирные переговоры. Следовательно, Россия может использовать данное обстоятельство для прямого контакта с французским читателем.

Annotation. The paper analyzes the publications of the French newspaper Le Figaro. The author wanted to confirm the thesis that the European media throughout the course of the NWO contributed to the incitement of the conflict. After analyzing 10 publications per month from 02/22/2022 - 01/31/2023 newspaper Le Figaro, the author came to the conclusion that the French media generally have a negative attitude towards Russian policy, which leads to the intensification of the conflict in the information space. This trend cannot be changed by a positive information background, since any actions of Russia are perceived as insignificant. However, the position of the magazine Le Figaro does not correspond to the interests of French society. Based on the polls of the magazine, the French are in favor of peace negotiations. Therefore, Russia can use this circumstance for direct contact with the French reader.

Ключевые слова: Франция, Россия, СМИ, СВО, пропаганда, мирные переговоры.

Key words: France, Russia, media, mass media, propaganda, peaceful negotiations.

Согласно исследованию, проведенному Майнцким университетом, «национальные СМИ Германии сыграли важную роль в поддержании конфликта и снижения вероятности его урегулирования путем переговоров» [5, с. 15].

В связи с этим, была высказана гипотеза, что данная тенденция наблюдается и во французских СМИ. И действительно, исследования предыдущих авторов подтверждают, что французские СМИ негативно относятся как к В.В. Путину, так и к России [2, с. 709].

Отобранные негативные события сознательно демонизируются, а значение позитивных событий преуменьшается.

Однако, Франция является лидером ЕС, а также предпринимает попытки противодействовать США. В связи с этим, представляется, что понимание риторики французских СМИ позволит выстроить должные каналы коммуникации с народом изучаемой страны, что и определяет актуальность данного исследования.

В качестве объекта исследования была выбрана крупнейшая французская газета Ле Фигаро [1, с. 141]. Следовательно, понимание характера публикаций Ле Фигаро позволит не только выявить особенности ключевых французских СМИ, но и понять содержание публикаций, имеющее значение для французских граждан.

Так как за 2022 г. количество публикаций, связанных с Украиной и Россией в Ле Фигаро, увеличилось, мы ограничились анализом минимум 10 статей на каждый месяц СВО. Временной отрезок был определен с 20.02.2022 по 31.01. 2023. Поисковые запросы производились по запросам: «Путин», «Россия», «Украина». Соотношение 10 анализируемых статей по данным запросам составило 2:4:4 соответственно.

Всю статистику, связанную с количеством публикаций, привязанных к событиям на фронтах, а также степенью эскалации риторики публикаций Ле Фигаро, мы привели в таблице 1. Данная таблица позволяет эффективно сопоставлять характер заметок в отношении России с медийными событиями СВО.

Таблица 1. - События, риторика публикаций Ле Фигаро.

Публикации газеты Ле Фигаро	Событие	Риторика
Февраль 2022 г.	Начало СВО	Эскалация
Март	Задержка наступления России	Эскалация
Апрель	Отход российских войск из под Киева	Эскалация
Май	Стабилизация фронта	Эскалация
Июнь	Стабилизация фронта	Деэскалация
Июль	Стабилизация фронта	Деэскалация
Август	Наступление ВСУ в Харькове	Деэскалация
Сентябрь	Референдумы, частичная мобилизация	Эскалация
Октябрь	Взрыв Керченского моста	Эскалация
Ноябрь	Вывод российских войск из Херсона	Деэскалация

Декабрь	Стабилизация фронта	Дезэскалация
Январь 2023 г.	Попытка рождественского перемирия	Дезэскалация

С этого момента, написанное в работе до выводов, будет передано с точки зрения авторов публикаций Ле Фигаро.

Февраль.

Во время начала СВО, которая раскрывается исключительно как акт агрессии (а само понятие специальной военной операции высмеивается), публикации Ле Фигаро уточняют, что военные действия ведутся вопреки международному сообществу [4].

Также подчеркивается единство стран ЕС о введении санкций, с целью масштабного экономического разрушения России. В.В. Путин, в свою очередь, позиционируется как «хозяин Кремля», готовый к жесткому ответу в случае отказа принять его условия. При этом, констатируется, что Россия готовится создать специальные лагеря для неугодных ей украинцев. Призывы В.В. Путина к мирному урегулированию конфликта воспринимается как лицемерие и обман.

Что касается Украины, ей высказывается широкая международная поддержка. Франция в этой связи рассматривается как будущий посредник, которая уже сыграла ту же роль в 2008 г. Ввод французских войск в Украину категорически отвергается. Среди французских лидеров актуализируется вопрос о степени участия Франции в структурах НАТО.

Март.

Россию начинают обвинять в военных преступлениях. Обсуждаются планы В.В. Путина в отношении Украины, которые и привели к войне. Таким образом, раскрывается точка зрения России на многополярный мир, хотя оценки такой позиции негативные.

Констатируется, что В.В. Путин является реакционером и Царем (на протяжении полугода такая риторика будет сохраняться), подверженного комплексу реваншизма и империализма. При этом, по мнению авторов публикаций Ле Фигаро, Президент РФ сам отрицает включенность России в Западный мир, противопоставляя их.

Что касается Украины, то она позиционируется как жертва, жителей которой без причины мучают российские солдаты. Впервые поднимается вопрос о зависимости экономики ЕС и России, а также о позиции Э. Макрона как посредника в переговорах.

Апрель.

Поднимается вопрос о скором дефолте России (опускается вопрос о его технической составляющей). Раскрывая внутреннюю политику Российской Федерации, авторы публикаций указывают, что россияне живут в условиях тотальной дезинформации и

страха, так как Москва испугана поражениями на фронтах. За альтернативное мнение в России сажают в тюрьму на 15 лет. Этим же объясняется укрепление власти В.В. Путина. Э. Макрон продолжает настаивать на переговорах, но это единичная публикация в материалах, выражающих гуманитарную и экономическую поддержку Украине со стороны Франции.

Май.

В.В. Путин опасается неудач на фронте и рекордного роста цен (17.8%), поэтому, чтобы успокоить население, Президент России обещает увеличить социальные выплаты. Авторы публикаций Ле Фигаро иронизируют над попыткой России оправдать СВО борьбой против «неонацистов».

Констатируется, что у Кремля фасадная оппозиция, часть из которой следует относить к ультранационалистам (ЛДПР). Благодаря этому, антизападные идеи, по мнению авторов заметок Ле Фигаро, плотно вошли в общественную жизнь России. Тем не менее, впервые поднимается вопрос о пошатнувшемся европейском единстве в связи с войной.

Июнь.

Риторика в отношении Москвы неожиданно смягчается. Агрессивные публикации пропадают. Появляются заметки, связанные с обсуждением внутривосточных вопросов Франции.

Вновь в контексте Украины оспаривается вопрос о степени участия Франции в структуре НАТО, которой угрожает Россия. Признается, что дефолт России является техническим. Также продолжает раскрываться точка зрения России на конфликт. Однако, стремление к многополярному миру и противостоянию «морально разложившемуся Западу» по-прежнему встречает лишь негативные оценки.

Нейтральный тон преобладает в отношении Украины. Страна признается как потенциальный рассадник наркотических средств. Более того, проблемы Украины отходят на второй план перед Балканскими странами.

Июль.

Впервые напрямую поднимается вопрос о зависимости ЕС от поставок энергоносителей. Однако, негативные акценты публикаций смещены в сторону страдающей Германии. Что касается России, то арест В.А. Мау воспринимается как попытка зачистки интеллектуальной сферы России.

Констатируется, что ЕС несет экономический урон, однако иного выхода, кроме как поддерживать Украину, у европейцев нет. В адрес Украины преобладают будничные описания хода военных действий.

Август.

Публикации Ле Фигаро раскрывают позицию Д.А. Медведева в отношении СВО.

Указывается, что по мнению политика, Запад напрямую вовлечен в военные действия в Украине. Поднимается проблема больших потерь ВСУ, а также постоянных военных поставок Украине.

Сентябрь.

Редакция Ле Фигаро провело открытый опрос среди читателей: может ли Россия проиграть войну в Украине? 66% читателей высказалось положительно.

Возобновляется агрессивная риторика в адрес Москвы. Вновь поднимается вопрос об падении экономических показателей России. Частичная мобилизация, по мнению авторов публикаций Ле Фигаро, является неэффективной попыткой запугать Запад. В.В. Путина характеризуют как «пьяного, сумасшедшего, неуправляемого», готового к использованию ядерного оружия.

Возобновляется победная риторика в отношении Украины, которая превратила СВО для России в кошмар. В это же время, по мнению авторов публикаций Ле Фигаро, российские граждане стремятся покинуть страну, не желая погибать в Украине.

Октябрь.

Россия вступает в фазу затяжной рецессии, в то время как взрыв на Керченском мосту демонстрирует слабость российской политической системы. Поднимается вопрос о будущем устройстве России после В.В. Путина. Констатируется, что «фашизм сознания и дегуманизация социального поведения, не позволят России вернуться к Западу. Население России поддерживает ураган насилия, лжи и поборов».

В это время ЕС соглашается обучить 15.000 украинцев. Попытки России обвинить Украину в наличие грязной атомной бомбы - уловка, с целью отвлечения внимания от поражения на фронтах.

Ноябрь.

Отвод войск из Херсона не позиционируется как победа Украины. Более того, вновь поднимается вопрос о переговорах, с которыми Украине придется смириться.

Посредником в переговорах, по мнению авторов публикаций, может выступить Э. Макрон. Количество критических замечаний в адрес России снижается.

Декабрь.

По мнению авторов публикаций, поведение Э. Макрона изолирует Францию на международной арене. ЕС следует продолжать поддерживать Украину, несмотря на ее огромные потери. Несмотря на то, что России были предоставлены гарантии, В.В. Путин продолжает ядерный шантаж в отношении ЕС.

Январь 2023 г.

Впервые поднимается вопрос о масштабах коррупции в Украине. МИД Франции отказывается признать участие в войне на стороне Украины. Более того, поставки вооружения становятся спорным внутренним вопросом во Франции.

Э. Макрон, в свою очередь, продолжает выступать за переговоры, хотя, по мнению авторов публикаций, его точка зрения не поддерживается французским обществом. Примечательно, что позиция авторов публикаций Ле Фигаро не соотносится с позицией французов. Так, в ноябре 2022 г. 53% французов посчитало, что из-за войны в Украине ухудшается их личное экономическое благосостояние. 84% французов считало, что война в Украине имеет серьезные последствия для Франции. В это же время, 70% французов выступают за мирные переговоры с Россией, при этом сохраняя военные поставки [3]. Из этого мы можем заключить, что авторам публикаций Ле Фигаро не удалось донести свою точку зрения до читателей газеты. Более того, во французском обществе назрел серьезный запрос на окончание боевых действий, который противоречит позиции французских СМИ.

Подводя итог нашему исследованию, мы можем заключить следующее.

С февраля по май в публикациях Ле Фигаро преобладала агрессивная риторика, которая лишь усиливалась с перегруппировкой российских войск. Попытки мирного урегулирования конфликта со стороны Э. Макрона в этот период не освещались широко в прессе.

Со стабилизацией фронта и падением информационного эффекта с июня по август, риторика публикаций Ле Фигаро оставалась негативной, хотя публикаций нейтрального характера в адрес России появлялось все больше. Также появляется первая информация о негативных эффектах санкций для ЕС. В отношении Украины начали публиковаться критические заметки, в том числе связанные с потерями.

В сентябре по октябрь наблюдается кратное повышение агрессии в отношении России и Путина. Публикуются не только осуждающие, но и оскорбительные заметки. Вновь акцентируется внимание читателей на экономических потерях России от санкций.

Однако, с ноября по январь 2023 г., риторика публикаций Ле Фигаро резко меняется. Территориальные успехи ВСУ больше не освещаются с положительной стороны. Резко сокращается количество критических публикаций в отношении России, в то время как в адрес Украины стало поступать больше претензий, связанных с коррупцией.

Примечательно, что позиция авторов публикаций никак не связана с позицией французского общества. Запрос на мирное урегулирование конфликта со стороны французов не поддерживался Ле Фигаро на протяжении всего времени СВО, как по

характеру агрессивных публикаций, так и по количеству умиротворяющих стороны заметок.

Также мы можем отметить, что часть вопросов, связанных с Украиной, обсуждалась политическими элитами в рамках необходимой доли участия Франции в системе НАТО. Представляется, что внешние вопросы становятся поводом для обсуждения критических внутренних проблем во французском обществе.

В связи с этим, мы можем предположить следующее.

Не представляется возможным положительно повлиять на точку зрения Ле Фигаро, путем эффективного информационного обеспечения российских событий. Вне зависимости от контекста, любое событие в России может быть преподнесено французскими СМИ как угроза правам и свободам человека.

Однако, российские СМИ могут выстроить непосредственные каналы коммуникации с французским обществом. Представляется, что этого можно добиться за счет создания аналогов телеграмм каналов. Таким образом, российские СМИ не только смогут донести до французских граждан позицию России в СВО, но и воздействовать на них, удовлетворяя потребности французского общества, связанные с мирными переговорами. Также российские СМИ могут встроиться во французскую повестку. Представляется, что с этой целью возможно поддерживать амбиции и претензии Франции как к ЕС, так и к НАТО. Ведущие политические деятели Франции разделены по критериям необходимой евроинтеграции и участию в НАТО. В связи с этим, мы видим возможность для России воспользоваться данными противоречиями, путем поддержки риторики национально ориентированных лидеров.

Список литературы:

1. Данилов А. П. Особенности французского газетного рынка / А. П. Данилов, А. М. Эшкерат, А. А. Данилов, М. Г. Данилова, В. П. Комиссаров – Текст : электронный // Язык и слово. Сборник научных трудов. Чебоксары, 2021. - С. 139-141. <https://www.elibrary.ru/item.asp?id=47360041> (дата обращения: 03.07.2023). – Режим доступа: Научная электронная библиотека eLIBRARY.RU.
2. Зарипов Р. И. Метафорический образ будущего России в контексте конституционной реформы 2020 года (на материале СМИ Франции) / Р. И. Зарипов, Э. В. Будаев – Текст : электронный // Вестник Российского университета дружбы народов. Серия: Теория языка. Семиотика. Семантика. 2021. - Т. 12. - № 3. - С. 699-713. <https://www.elibrary.ru/item.asp?id=44881440> (дата обращения: 03.07.2023). – Режим доступа: Научная электронная библиотека eLIBRARY.RU.
3. Enquête Eurobaromètre: les citoyens de l'UE soutiennent le soutien à l'Ukraine - URL: <https://lignesdedefense.blogs.ouest-france.fr/archive/2022/12/15/ukraine-23534.html> (дата обращения: 03.07.2023). – Текст : электронный.
4. Le Figaro. Guerre en Ukraine. - URL: <https://recherche.lefigaro.fr/recherche/> (дата обращения: 03.07.2023). – Текст : электронный.
5. Maurer M. Die Qualität der Medienberichterstattung über den Ukraine-Krieg. - URL: <https://www.otto-brenner->

stiftung.de/fileadmin/user_data/stiftung/02_Wissenschaftsportal/03_Publikationen/2022_Ukraine_Zwischenbericht.pdf (дата обращения: 03.07.2023). – Текст : электронный.

Гончаров Владимир Андреевич, студент, Балтийский федеральный университет имени
Иммануила Канта, РФ, г. Калининград

Бударина Анна Олеговна, научный руководитель, руководитель ОНК «Институт
образования и гуманитарных наук», доктор пед. наук, Балтийский федеральный
университет имени Иммануила Канта, РФ, г. Калининград

СУЩНОСТЬ И КЛАССИФИКАЦИЯ ИНОЯЗЫЧНЫХ ГРАММАТИЧЕСКИХ УМЕНИЙ И НАВЫКОВ МЛАДШИХ ШКОЛЬНИКОВ

Аннотация. В данной статье проводится тесная связь умения с навыком и говорится о том, что умение может быть также автоматически, как и навык. Также рассматривается определение умения, вводится классификация иноязычных грамматических умений. И в конце автор уделяет внимание второй классификации умений и знаний.

Annotation. This article draws a close connection between skill and skill and says that a skill can be as automatic as a skill. The definition of the skill is also considered, the classification of foreign grammatical skills is introduced. And in the end, the author pays attention to the second classification of skills and knowledge.

Ключевые слова: грамматическое умение, морфологические умения, морфолого-синтаксические умения, синтаксические умения, автоматичность, неавтоматичность.

Keywords: grammatical skills, morphological skills, morphological and syntactic skills, syntactic skills, automaticity, non-automaticity.

Изучение английского языка в начальной школе невозможно без освоения грамматических навыков и умений. Уже в младших классах дети должны знать слова, уметь составлять словосочетания, строить грамотно простые предложения, знать и определять главные члены предложения. Это изучает раздел языка – грамматика.

Стоит отметить, что такие науки как педагогика и психология тесно переплетены в данном вопросе. Каждый педагог, осуществляя учебную деятельность, ставит перед собой задачу научить школьников сохранять и пользоваться полученной информацией. В педагогике это называется приобретением умений и навыков. На первоначальном этапе информация усваивается как умение. Психолог З.И. Ходжава даёт термину умение своё определение: «Способность к совершению определённого действия в переменных условиях ..., это – усвоение в каком-то действии той его общей структуры, тех общих приёмов, которые, относительно «свободны от частных форм выполнения» и могут быть применимы при выполнении аналогичных заданий, причём процесс применения совершенствуется с разу на раз, с каждым случаем облегчая выполнение задания» [5]. Другими словами, ученик усвоенную информацию может использовать в аналогичных

заданиях. А сущность умения – способность переносить и использовать усвоенную информацию в других обстоятельствах, а развитие умения – это развитие способности переноса и использования. Усвоив определённое правило учащийся переносит его в изменившиеся условия (на всё новые глаголы), сперва осознанно подробно; затем в сокращённом виде, всё легче, автоматичнее потому что данная информация усваивается на подсознательном уровне. Если одни автоматичны, то другие умения не поддаются полной автоматичности (например, сложность в группировке слов для их лучшего запоминания). Автоматичность (навык) [4] или не автоматичность действия не являются отличительным признаком умения: им следует считать только способность к переносу действий в изменившиеся условия. В данных условиях также можем ещё рассмотреть определение В.М. Филатова: «грамматическое умение – это гибкие коммуникативные способности учащихся использовать усвоенный грамматический материал при решении коммуникативных задач в различных видах речевой деятельности» [3]. В дальнейшем усвоенная информация закладывается в долговременной памяти и ученик пользуется полученными знаниями автоматичнее. Такой способ мы можем назвать как приобретение навыка. Доктор педагогических наук А.Н. Шамов связывает своё определение навыка с когнитивными способностями: «грамматический навык – это способность автоматизированно извлекать из долговременной памяти грамматические средства языка и правила их применения и оформления в письменном виде» [6, С. 22]. С.Ф. Шатиловым были выделены следующие иноязычные грамматические навыки: морфологические, синтаксические, а также общие компоненты вышеперечисленных навыков.

Теперь поясним, что подразумевается под каждым из видов навыков:

- Под морфологическими понимают навыки интуитивно правильного употребления морфем (значимых частей слов).

- Под синтаксическими навыками подразумевается интуитивно правильное расположение главных членов предложения в разных типах предложений (простое повествовательное, вопросительное, отрицательное, утвердительное предложения) различной семантики в соответствии с синтаксическими нормами языка (очень важен порядок слов в предложении, а именно грамотное расположение подлежащего и сказуемого).

- Под объединёнными видами навыков понимается автоматическое употребление в речи грамматических явлений, в состав которых входят синтаксические и морфологические компоненты [7, С. 112] (необходимо обращать внимание на правильный подбор словосочетаний и предложений).

Также в педагогической деятельности учителю важно не просто уметь вести уроки, составлять учебные программы, осуществлять планирование как на ближайший, так и на дальнейший период, следить за всеми изменениями в законах об образовании, санитарных правил и норм и др. Особое внимание преподавателю английского языка следует уделять не только постоянно изменяющимся Федеральным Государственным Образовательным Стандартам, но и отдельным рабочим программам по английскому языку, разработанным с учётом всех нововведений ФГОС третьего поколения. Опираясь на новые правила [2] в Федеральном государственном образовательном стандарте НОО, педагог старается включить в свои уроки необходимые речевые, лексические и грамматические материалы, усвоение которых он впоследствии требует от своих учащихся.

В данной статье мы рассматриваем обучающихся начальной школы. Обратимся к содержанию рабочей программы П. Кузовлева по английскому языку для обучающихся 2-4 классов [1].

Выделим перечень необходимых знаний и умений в рамках грамматической стороны речи, которым необходимо обладать младшим школьникам:

- умение употребления в устной и письменной речи изученных морфологических форм и синтаксических конструкций английского языка;

- умение составления коммуникативных типов предложений: повествовательных (утвердительных, отрицательных), вопросительных (общий, специальный вопрос), побудительных (в утвердительной форме); также нераспространённых и распространённых простых предложений;

- умение составления предложений с начальным It (It's a red ball.);

- умение составления предложения с начальным There + to be в Present Simple Tense (There is a cat in the room. Is there a cat in the room? — Yes, there is./No, there isn't. There are four pens on the table. Are there four pens on the table? — Yes, there are./No, there aren't. How many pens are there on the table? — There are four pens.).

- умение составления предложений с простым глагольным сказуемым (They live in the country.), составным именным сказуемым (The box is small.) и составным глагольным сказуемым (I like to play with my cat. She can play the piano.);

- умение составления предложения с глаголом связкой to be в Present Simple Tense (My father is a doctor. Is it a red ball? — Yes, it is./No, it isn't.);

- умение составления предложения с краткими глагольными формами (She can't swim. I don't like porridge.);

- умение составления побудительных предложений в утвердительной форме (Come in, please.);

- умение употребления глаголов в Present Simple Tense в повествовательных (утвердительных и отрицательных) и вопросительных (общий и специальный вопросы) предложениях;

- знание глагольной конструкции have got (I've got a cat. He's/She's got a cat. Have you got a cat? — Yes, I have./No, I haven't. What have you got?);

- знание модального глагола can: для выражения умения (I can play tennis.) и отсутствия умения (I can't play chess.); для получения разрешения (Can I go out?);

- знание определённого, неопределённого и нулевого артикля для имён существительных (наиболее распространённые случаи);

- умение постановки существительных во множественное число, образованных по правилу и знание исключений (a book — books; a man — men);

- знание личных местоимений (I, you, he/she/it, we, they); притяжательных местоимений (my, your, his/her/its, our, their); указательных местоимений (this — these);

- знание количественных числительных (1–12);

- знание вопросительных слов (who, what, how, where, how many); предлогов места (in, on, near, under);

- знание союзов and и but (с однородными членами).

Таким образом, мы можем сделать вывод о том, что на первоначальном этапе информация обучающимися усваивается как умение, затем при более тщательном изучении темы умение трансформируется в навык. Это ключ к заложению основ обучения по формированию грамматических умений и навыков младших школьников. Владение данным методологическим материалом поможет учителю иностранного языка во многом. Во-первых, он научится планировать урок английского языка по любой грамматической теме. Во-вторых, научится правильно вводить, отрабатывать и закреплять грамматический материал со своими обучающимися.

Список литературы:

1. Кузовлев П. В. Рабочая программа английский язык 2-4 классы ФГОС 3 поколения, 51 с;
2. Молокова А. В., Молоков Ю. Г. Реновация начального общего образования: организационно–педагогические аспекты: справочная моногр. Новосибирск: Изд–во НИПКиПРО, 2020. 155 с.
3. Методика обучения иностранным языкам в начальной и основной общеобразовательной школе: Учеб. пособие / В.М.Филатов, В.П.Белогрудова, Т.Е.Исаева. - Ростов-на-Дону: Феникс, 2004;
4. Хасанова, Ш. Понятие "грамматический навык" в методике обучении иностранному языку / Ш. Хасанова // Синергия Наук. – 2022. – № 67. – С. 431-435;
5. Ходжава З.И. Проблема навыка в психологии. Тбилиси, 1960;

6. Шамов А.Н., Теория методики обучения иностранным языкам: краткий словарь методических терминов / А.Н. Шамов, И.Е. Зуева. – Н. Новгород: Нижегородский институт развития образования, 2016. – 59 с.;
7. Шатилов С.Ф. Методика обучения немецкому языку в средней школе: Учеб. пособие для студентов пед. ин-тов по спец. № 2103 «Иностр. яз.» - 2-е изд., дораб. – М.: Просвещение, 1986. – 223 с.

Якубенко Вячеслав Витальевич, преподаватель, Национальный исследовательский университет "Высшая школа экономики", г. Санкт-Петербург

Чернышова Виолетта Ильинична, бакалавр, Национальный исследовательский университет "Высшая школа экономики",
г. Санкт-Петербург

ВЛИЯНИЕ СОЦИАЛЬНЫХ СЕТЕЙ НА ДОВЕРИЕ ГРАЖДАН РОССИЙСКОЙ ФЕДЕРАЦИИ

Аннотация. Доверие в обществе может сильно повлиять на экономику и развитие страны. Однако в современном обществе существует множество инструментов, которые могут повлиять на доверие. Одним из таких инструментов является использование социальных сетей. Цель исследования - понять, действительно ли социальные сети влияют на доверие граждан Российской Федерации к коллегам, правительству и людям в целом. Кроме того, предполагается ответить на вопрос: "Как именно социальные сети влияют на доверие граждан Российской Федерации?". В ходе анализа будет отобрана и представлена литература по теме исследования, которая поможет углубиться в тему и понять проблему исследования, а также выявить пробелы в схожих исследованиях. В исследовании также будут задействованы эконометрические регрессионные модели и панельные данные. Эти модели будут включать контрольные переменные, которые отвечают за социальные и экономические характеристики индивида, что может в той или иной степени повлиять на доверие отдельных лиц. Эмпирическое исследование будет основано на нескольких регрессионных моделях, основанных на совокупности данных за последние 10 лет. В эти модели будут постепенно добавляться новые контрольные переменные. Ожидаемые результаты исследования станут доказательством того, что социальные сети влияют на доверие граждан Российской Федерации.

Annotation. Trust in society can greatly affect the economy and development of a country. However, in modern society there are many tools that can affect trust. One of these tools is the use of social networks. The purpose of the study is to understand whether social networks really affect the trust of citizens of the Russian Federation in colleagues, the government and people in general. In addition, it is supposed to answer the question: "How exactly do social networks affect the trust of citizens of the Russian Federation?". During the analysis, literature on the research topic will be selected and presented, which will help to delve into the topic and understand the problem of the study, as well as identify gaps in similar studies. The study will also involve econometric regression models

and panel data. These models will include control variables that are responsible for the social and economic characteristics of an individual, which may affect the trust of individuals to one degree or another. The empirical study will be based on several regression models based on a set of data from the last 10 years. New control variables will be gradually added to these models. The expected results of the study will prove that social networks affect the trust of citizens of the Russian Federation.

Ключевые слова: социальные сети, доверие, влияние на доверие, доверие граждан РФ

Keywords: social networks, trust, influence on trust, trust of citizens of the Russian Federation

ВВЕДЕНИЕ

В наши дни трудно отрицать, что появление социальных сетей изменило социальные условия, объем доступной информации, а также упростило общение между людьми. Так, по данным “We Are Social”, в 2022 году насчитывается около 4,76 миллиарда пользователей любой социальной сети, что составляет почти 60% населения земного шара. Однако по сравнению с прошлым годом темпы роста снизились, что составило 3% в 2022 году.

В научной литературе часто можно встретить исследования, которые посвящены объяснению влияния социальных сетей на формирование мировоззрения человека, на увеличение объема общения и повышение скорости передаваемой информации. Однако существует несколько исследований, направленных на изучение влияния социальных сетей на доверие граждан Российской Федерации. Данное исследование направлено на определение степени влияния социальных сетей на степень доверия граждан Российской Федерации к коллегам, правительству и людям в целом. Определение “использование социальных сетей” относится к использованию социальной сети с большей или меньшей частотой по крайней мере один раз в месяц.

Появление социальных сетей значительно улучшило общение между людьми, их доступ к персональным данным и, следовательно, осведомленность о жизни друг друга. Однако при публикации и создании любого контента нет никаких препятствий, а это значит, что есть шанс прочесть поддельную информацию. Кроме того, количество активных людей в социальных сетях, а также публикуемый ими контент не могли не привлечь государственные органы, и в некоторых странах даже были приняты меры по регулированию социальных сетей и законодательно введены ограничения.

Например, по данным газеты. В сентябре 2014 года Instagram (Meta и принадлежащие ей платформы признана экстремистской в РФ) был запрещен в Китае в связи с массовыми протестами в Гонконге, чтобы фотографии не попали в открытый мировой доступ. Кроме того, с 14 марта 2022 года Роскомнадзор Российской Федерации заблокировал Instagram (Meta и

принадлежащие ей платформы признана экстремистской в РФ), социальная сеть больше недоступна в России.

Также беспрепятственный доступ к любой социальной сети вызывает недоверие у самих пользователей социальной сети. Однако даже с экономической точки зрения недоверие обходится чрезвычайно дорого. Это влечет за собой увеличение числа государственных надзорных органов, правил и ограничений, количества охранников и инспекторов различного рода. По данным Института исследований в области уголовной политики на 2020 год Россия занимает 27-е место в мире по количеству заключенных на 100 000 жителей, по данным Росстата, в правоохранительных органах работает более 3% населения страны, а на одного полицейского приходится 193 россиянина. Несмотря на то, что среднее значение этого же показателя в Европе составляет 294.

Также французские экономисты в 2010 году рассчитали соотношение уровня доверия и экономического развития страны. По их оценкам, при таком уровне доверия уровень ВВП в России был бы на 69% выше. Оценка была рассчитана без учета дополнительных частных и государственных инвестиций, программ и национальных проектов.

Практическая значимость данного исследования заключается в том, что результаты исследования могут позволить отследить влияние социальных сетей не только со стороны удобства общения, но и со стороны поведенческой экономики.

1. ОСНОВНАЯ ЧАСТЬ

Социальные сети продолжают набирать популярность из года в год. Активное использование социальных сетей привело к увеличению числа пользователей. Категория граждан, получающих доход от ведения социальных сетей, растет, тем самым привлекая в социальные сети еще больше пользователей. Платформы превратились из места, где люди общаются и обмениваются фотографиями, в платформу для развития бизнеса и приобретения полезных контактов. Интерес к социальным сетям привлек исследователей в эту область, которые заинтересовались тем, на что влияют социальные сети, а также на то, как меняется доверие людей при использовании социальных сетей.

Кроме того, поддержание социальных сетей - это повышение лояльности в деловых отношениях. Интересной с точки зрения экономических отношений является статья [2]. В этой статье описывается случай, когда группе землевладельцев пришлось вести переговоры о поставке природного газа с энергетической компанией. Как и в любых деловых отношениях, стороны стремятся к достижению доверительных отношений и взаимопонимания как внутри команды, так и между деловыми партнерами. Однако в данном случае возобладала асимметрия информации. В невыгодном положении оказались землевладельцы, которые не доверяли ни другой стороне

контракта, ни друг другу. Проблема была решена появлением веб-сайта, на котором сотрудники могли общаться друг с другом, там также публиковались новости и текущие обновления. Таким образом, все были в курсе новостей и имели гораздо больше информации, что позволило повысить доверие как к землевладельцам, так и к другой стороне, которой была энергетическая компания.

Продолжая рассуждать о повышении лояльности через социальные сети, нельзя не упомянуть один из главных критериев из-за которых компании повышают лояльность аудитории — покупательская способность. Именно через социальные сети компании стремятся увеличить количество своих клиентов [9]. Кроме того, активное ведение социальных сетей также сказывается на частоте совершения покупок, а также на количестве проведенного в магазине времени [3]. Второе связано с тем, что у покупателей возникает желание посмотреть на ассортимент в магазине, который они уже видели в социальной сети, а также протестировать его.

Однако социальные сети влияют не только на экономические факторы [10], также провели опрос студентов колледжей по всему Техасу, которые пользуются социальной сетью Facebook (Meta и принадлежащие ей платформы признана экстремистской в РФ). В ходе которого была изучена взаимосвязь использования Facebook (Meta и принадлежащие ей платформы признана экстремистской в РФ) с установками и поведением, которые увеличивают социальный капитал индивидов. Исследование выявило положительную взаимосвязь между интенсивностью использования Facebook (Meta и принадлежащие ей платформы признана экстремистской в РФ) и удовлетворенностью жизнью студентов колледжа, социальным доверием, гражданской активностью и участием в политической жизни. Чтобы измерить социальное доверие, они использовали опрос, который был проведен среди респондентов из двух крупных государственных университетов США. Они обнаружили, что интенсивность использования Facebook (Meta и принадлежащие ей платформы признана экстремистской в РФ) положительно связана с социальным доверием. Вклад, внесенный использованием Facebook (Meta и принадлежащие ей платформы признана экстремистской в РФ) в социальное доверие, был невелик, но статистически значимый. В регрессионной модели, предсказывающей участие в политической жизни, была выявлена положительная, значимая взаимосвязь между интенсивностью использования Facebook (Meta и принадлежащие ей платформы признана экстремистской в РФ) и социальным доверием. Они предполагают, что возможным объяснением этого является то, что социальные сети позволяют пользователям узнавать подробную информацию об их контактах, включая личную биографию, интересы, музыкальные вкусы и местоположение. Кроме того, Beaudoin [1] в своем исследовании также пришел к выводу, что существует положительное влияние на использование социальных сетей и доверие респондентов

друг к другу. Это связано с тем, что социальные сети содержат много информации о человеке, что, в свою очередь, приводит к повышению уровня доверия.

Обращаясь к социальным сетям как способы коммуникации нельзя не обратить внимание на подход "использование и удовлетворение" от социальной сети, чтобы исследовать, как различные формы использования Facebook (Meta и принадлежащие ей платформы признана экстремистской в РФ) связаны с объединением социального капитала. Факторный анализ [5] выявил шесть уникальных способов использования и удовлетворения: поиск информации, развлечение, общение, социальные отношения, бегство из реальности и приложения Facebook (Meta и принадлежащие ей платформы признана экстремистской в РФ). Результаты показывают, что интенсивность использования Facebook (Meta и принадлежащие ей платформы признана экстремистской в РФ) и использование Facebook (Meta и принадлежащие ей платформы признана экстремистской в РФ) для социальных отношений являются положительными предикторами объединения социального капитала, в то время как использование Facebook (Meta и принадлежащие ей платформы признана экстремистской в РФ) для бегства из реальности отрицательно связано с объединяющим социальным капиталом.

Одной из важных функций социальных сетей является их влияние на социальную систему и мировоззрение. Во время проведения акций, митингов и других массовых скоплений людей средства массовой информации являются важным инструментом коммуникации [4]. Также было замечено, что люди, придерживающиеся либеральных взглядов, гораздо чаще выходят на митинги (на 21,6%) и имеют статистическую значимость.

Обращение к социальным сетям как к инструменту коммуникации во время массовых собраний и митингов в Российской Федерации. Мы можем обратиться к одной из самых популярных сетей в Российской Федерации "ВКонтакте". В 2011 году по всей стране прошли массовые демонстрации из-за фальсификации результатов голосования на парламентских выборах. Кроме того, независимо от этого, в это время происходило массовое распространение и регистрация в социальных сетях. Кроме того, построив регрессию [7], было выявлено, что увеличение количества пользователей "ВКонтакте" в городе на 10% приводит к увеличению вероятности организации протеста на 4,5–4,8 процентных пункта. Респондентами были студенты Санкт-Петербургского государственного университета, обучавшиеся одновременно с создателем "ВКонтакте" Павлом Дуровым. Исследователи предположили, что эти респонденты с большей вероятностью пользуются сетью "ВКонтакте".

Более того, трудно отрицать влияние социальных сетей на экономические и финансовые институты. В финансовом мире существует такое понятие, как "рыночный шум". Это понятие означает влияние традиционных средств массовой информации на реакцию инвесторов на новые информация или изменение настроений инвесторов. Новая негативная информация может

заставить инвесторов пересмотреть свое отношение к восприятию руководства компании. В качестве альтернативы, изменение цен на акции может отражать изменение настроений трейдеров, связанных с торговым шумом. Влияние “рыночного шума” на стоимость акций также распространено в Российской Федерации. Так, публичные разоблачения Алексея Навального (признан иноагентом в РФ) в 2011 году были взяты для изучения влияния информационного шума на российские компании [7]. В статье проанализирована стоимость акций на день публикации и после публикации, которые показали отрицательный рост за этот период, было зафиксировано падение на 13%. Кроме того, в системе корпоративного управления также наблюдалась текучесть кадров, превышающая норму, после публикации раскрытия информации. Кроме того, после публикации материала Алексея Навального (признан иноагентом в РФ) компании стали вести более открытую отчетность.

Тем не менее процент доверия россиян к правительству является непостоянным. Так, например, аннексия Крыма в 2014 году значительно увеличила процент доверия граждан Российской Федерации к правительству. Эффект резкого скачка был назван “Крымской эйфорией”. Однако, уже в 2016 году процент начал снижаться (с 26% до 21% “полностью доверяю”, с 57% до 52% “скорее доверяю”).

Кроме того, проанализировав российскую аудиторию в предпочтениях социальной сети, выяснилось, что среди самых популярных были Facebook (Meta и принадлежащие ей платформы признана экстремистской в РФ), Twitter, ВКонтакте, Одноклассники. Несмотря на то, что анализ активной аудитории показал, что аудитория Facebook (Meta и принадлежащие ей платформы признана экстремистской в РФ) гораздо более образованна, чем аудитория ВКонтакте [11]. Кроме того, пользователи Facebook (Meta и принадлежащие ей платформы признана экстремистской в РФ) получают более высокую заработную плату, чем пользователи "ВКонтакте". Однако данные были получены без корректировки на возраст, поэтому можно предположить, что эти результаты также связаны с возрастом респондентов.

Список литературы

1. Beaudoin C. E. . *“Explaining the relationship between internet use and interpersonal trust: Taking into account motivation and information overload”*, Journal of Computer Mediated Communication (2008): 550-568
2. Ekaterina Zhuravskaya, Maria Petrova and Ruben Enikolopov. *“Political Effects of the Internet and Social Media”*. Annual Review of Economics (2020): 415-438
3. Han, M. (2014). How Social Network Characteristics Affect Users’ Trust and Purchase Intention. *International Journal of Business and Management*, 9(8).

4. John T Jost, Pablo Barberá. *“How Social Media Facilitates Political Protest: Information, Motivation, and Social Networks: Social Media and Political Protest”*, *Political Psychology* (2018) 39(11):85-118
5. Kwon, M., D’Angelo, J. P., & McLeod, D. M. (2013). Facebook Use and Social Capital. *Bulletin of Science, Technology & Society*, 33(1–2), 35–43.
6. Peter Håkansson, Hope Witmer. *“Social Media and Trust — A Systematic Literature Review”*. ResearchGate (2015)
7. Ruben Enikolopov, Maria Petrova, and Konstantin Sonin. *“Social Media and Corruption”*. *American Economic Journal: Applied Economics* (2018): 150–174
8. Ruben Enikolopov, Alexey Makarin, Maria Petrova. *“Social Media and Protest Participation: Evidence from Russia”*. *JOURNAL OF THE ECONOMETRIC SOCIETY* (2020): 1479-1514
9. Travis K. Huang (2018). How does social media interactivity affect brand loyalty? *Hawaii International Conference on System Sciences: 2130-2139*
10. Valenzuela S., Park N. and Kee K. F. . *“Is there social capital in a social network site? Facebook (Meta и принадлежащие ей платформы признана экстремистской в РФ) use and college students’ life satisfaction, trust, and participation”*, *Journal of Computer* (2009) : 875-901
11. Дьяченко О.В. (2016). *Региональные интернет-СМИ в социальных сетях: трансформация медиаконтента. КиберЛенинка*

A. R. Pyanova,
Bachelor of the Institute of Law and National Security
of the Faculty of Jurisprudence of
the International Law Educational program (Global Integration Law with In-depth Study
of a Foreign language (the language of the region))
of the Russian Academy of National Economy and Public Administration
under the President of the Russian Federation
Russia, Moscow

**“CURRENT PROBLEMS OF INTERNATIONAL LAW IN THE FIELD OF
COUNTERING TERRORISM AND EXTREMISM”**

The article is devoted to the study of countering terrorism and extremism in international law. In the modern world, terrorism and extremism pose threats to international peace and security. The complexity of defining terrorism, the problems of State sovereignty and finding a balance between security and civil liberties are all problems of international law in the field of countering terrorism and extremism. In the light of these problems, the need for a deeper study of this topic is urgent.

Keywords: *terrorism, extremism, international organizations, international cooperation of states, UN, SCO*

Moscow 2023 y.

Table of contents

Introduction	1312
Chapter 1. Terrorism as a global problem of our time	1316
1.1. The essence and characteristics of the concepts of "terrorism" and "extremism". Main directions of activities	1316
1.2. Classification of types of terrorism and their features	1318
1.3. Classification of types of extremism and their features.....	1321
Chapter 2. The system of international cooperation of States in countering terrorism ...	1325
2.1. Introduction.....	1325
2.2. Legal instruments and international cooperation	1326
2.3. International and regional cooperation.....	1330
	1311

2.4. The Russian Federation.....	1338
2.5. Global practice	1343
Chapter 3. Features of prevention and combating of extremism and terrorism.....	1344
3.1. Conditions for the emergence of a terrorist threat and counteraction measures 1344	
3.2. Prospects of countering terrorism and extremism in the modern world: situational analysis	1346
Conclusion	1349
List of sources.....	1351
Regulatory Legal Acts and Laws.....	1351
Books and Scientific Articles.....	1353

Introduction

International law is highly relevant, in today’s world, in countering extremism and terrorism. With the increasing threat of terrorism and the rise of extremist ideologies, it is essential that the international community has effective measures in place to address these issues. One of the main problems of international law in this area is the lack of a clear definition of terrorism. While there is a broad consensus that terrorism involves the use of violence or intimidation to achieve political or ideological goals, there is little agreement on what specific actions should be considered terrorism. This lack of definition makes it difficult for states to effectively combat terrorism and can lead to abuses of power and human rights violations. Another problem is the issue of state sovereignty. While states have the right to defend themselves against terrorism, they must also respect the sovereignty of other states. This can be a challenge when it comes to cross-border terrorism, as states may be hesitant to allow foreign countries to take an action within their borders. There are also questions about the appropriate balance between security and civil liberties.

In the fight against terrorism, states may be tempted to enact measures that infringe upon the rights of their citizens. It is important for states to strike a balance between protecting their citizens from terrorism and respecting their civil liberties. International law also plays a role in the use of military force against terrorist groups. Under the United Nations Charter, states are only allowed to use military force in self-defense or with the authorization of the Security Council. This

can be a challenge when it comes to non-state actors such as terrorist groups, as they do not operate within the boundaries of a single state. Overall, the problems of international law in the field of countering extremism and terrorism are complex and multifaceted. It is important for the international community to continue to address these issues and find ways to effectively combat terrorism while respecting the sovereignty and rights of states and individuals. In the modern world, extremism and terrorism have become a problem that can shake any, even the most stable and prosperous society. In particular, the fight against extremism has been proclaimed by the UN as one of the main tasks of its activities. International cooperation of states on countering extremism is based on generally recognized principles and norms of international law under the auspices of the UN, which also determines the importance of continuity of international legislation among the UN member states.

Problems of researching current problems of international law in the field of countering terrorism and extremism. In today's globalized world, terrorism and extremism have emerged as critical threats to international peace and security. The growing prevalence of these malicious activities has necessitated a comprehensive and unified response from the international community. With this in mind, the present thesis aims to explore the topical issues of international law in countering terrorism and extremism, focusing on the challenges, legal frameworks, and potential solutions to address this complex problem. The international community has taken numerous steps to combat terrorism and extremism, including the adoption of various resolutions and conventions, the establishment of international and regional organizations, and the implementation of collaborative measures. However, despite these efforts, certain issues persist. The ongoing challenge of defining terrorism, the ever-evolving nature of extremist ideologies, and the difficulties in distinguishing between legitimate acts of resistance and acts of terrorism all hinder the effectiveness of international legal instruments and cooperation.

Additionally, the rapid advancement of technology and the rise of cyber-terrorism have further complicated the landscape. The anonymity provided by the Internet and the ease of disseminating extremist propaganda, coupled with the increasing use of cryptocurrencies for financing terrorist activities, have made it significantly more challenging for law enforcement agencies and states to effectively counter these threats. This thesis will delve into these challenges and investigate the ways in which international law can adapt and respond to the constantly changing nature of terrorism and extremism.

Characteristics of the state of scientific development of the topic. A number of works by scientists are devoted to the problems of the crime of international terrorism. In order to indicate the contribution of lawyers to the development of theoretical aspects of the act in question, the dissertation used the works of

Yu. M. Antonyana, P. N. Biryukova, I. P. Blishchenko, A. G. Volevodz, R. A. Kalamkaryana, N. I. Kostenko, S. A. Lobanova, I. I. Lukashuka, A.V. Naumova, V. N. Kudryavtseva, E. G. Lyakhova, A. B. Mezyaeva, E. G. Moiseeva, K. S. Rodionova, V. A. Savelyeva, V. I. Stepanenko, I. L. Trunova, K. P. Olkhovsky, E. T. Usenko, V. V. Ustinov, etc. This thesis aims to contribute to the understanding of the current problems of international law in the field of countering terrorism and extremism, and to offer potential avenues for enhancing the effectiveness of the international legal framework in addressing these challenges. Ultimately, this research seeks to support the ongoing quest for a safer and more secure global environment for all.

The aim of the work is to study extremist and terrorist activities, their features, identify the problem, as well as determine the way of cooperation between states to suppress and prevent international terrorist acts.

To achieve the purpose of the study, it is necessary to examine:

- to consider the essence, concepts and classification of terrorism and extremism,
- to investigate the system of international cooperation of states in countering terrorism,
- to analyze international legal acts on combating terrorism,
- to identify the features of preventing and countering manifestations of terrorism and extremism.

The object of the study is the legal relations that are being formed between States to develop measures to counteract and prevent international terrorist and extremist activities.

The subject of the study is international legislation, which determines the procedure for the formation and functioning of the mechanism for combating international terrorism and extremism.

Methodological basis of the study. Both general scientific and special research methods were used in the work. General scientific methods: analysis, synthesis, generalization, schematization. The main events and processes are described using the description method. The historical-comparative method was used to compare events and processes in different countries. The method of scenario analysis was used to predict the further development of the situation. Using the retrospective method, the processes and chronology of the formation and development of this threat were investigated. Private scientific methods were also used: formal-legal and historical-legal method.

The structure of the work is determined by the purpose and objectives of the study and consists of an introduction, 3 chapters, 10 paragraphs, constructed according to the problem-chronological principle, a conclusion, a list of used sources and literature and appendices.

Theoretical significance. In the contemporary global landscape, terrorism and extremism pose significant challenges to international peace, security, and stability. As these threats continue to evolve and transcend national boundaries, it is imperative to understand the role of international law in countering and mitigating their impact. This thesis seeks to analyze the theoretical significance of researching current problems of international law in the field of countering terrorism and extremism, with a view to advancing the understanding of this critical area of study and informing the development of effective legal strategies.

The international legal framework for combating terrorism and extremism is multifaceted, encompassing various branches of international law, including international criminal law, human rights law, and the law of armed conflict. By exploring the interactions and interdependence between these branches of law, this research aims to provide a comprehensive understanding of the existing legal mechanisms, as well as identify potential gaps and areas for improvement. This analysis will help to ensure that the international community's efforts to address terrorism and extremism remain effective, adaptive, and responsive to emerging challenges.

One of the central components of this thesis will be an examination of the role of international organizations, such as the United Nations, in shaping and implementing the international legal framework against terrorism and extremism. The research will investigate the influence of UN resolutions, conventions, and initiatives on the development and enforcement of legal measures aimed at countering these threats. Additionally, the thesis will consider the contributions of regional organizations, such as the European Union and African Union, in reinforcing and complementing the international legal efforts against terrorism and extremism.

Inherent in the study of international law in the context of countering terrorism and extremism are the challenges and controversies associated with its application and enforcement. This thesis will delve into these complexities, focusing on issues such as state sovereignty, extraterritorial jurisdiction, and the delicate balance between security imperatives and human rights considerations. By examining these challenges, this research will contribute to the development of a more nuanced and robust understanding of the legal landscape surrounding terrorism and extremism.

In conclusion, this thesis aims to highlight the theoretical significance of researching current problems of international law in the field of countering terrorism and extremism. By investigating the complex interplay between various legal frameworks, international organizations, and enforcement challenges, this research will provide valuable insights that can inform the development and improvement of the international legal framework against terrorism and extremism. Ultimately, this research aims to contribute to the ongoing discourse on this crucial

subject, facilitating the international community's collective efforts to address these persistent threats to global peace and security.

Chapter 1. Terrorism as a global problem of our time

1.1. The essence and characteristics of the concepts of "terrorism" and "extremism". Main directions of activities

Terrorism and extremism are two closely related concepts that have gained significant attention in recent years due to the increase in violent attacks and the proliferation of extremist ideologies around the world. While these concepts are often used interchangeably, they have distinct definitions and characteristics that are important to understand in order to effectively address these global challenges. Terrorism is the use of violence and intimidation, often in the pursuit of political or ideological goals. It is a tactic used by individuals or groups to achieve their objectives through fear and coercion. Terrorism can be domestic or international in nature and can be perpetrated by state or non-state actors.

One of the main characteristics of terrorism is its indiscriminate nature. Terrorism targets innocent civilians and seeks to create fear and panic among the general population. It is often perpetrated through bombings, shootings, hijackings, and other violent attacks.³¹ Also, such actions are illegal in nature and international organizations carry out many actions to counter terrorism. Another characteristic of terrorism is its psychological impact. Terrorism is designed to create a feeling of insecurity and fear in the minds of people, with the goal of disrupting the normal functioning of society.

There are various motivations behind acts of terrorism, including religious, political, and ideological beliefs. Some terrorist groups seek to advance their ideology through violence and intimidation, while others seek to bring about political change or to defend their beliefs.

Extremism, on the other hand, refers to the belief in and promotion of extreme ideas or actions. It can be religious, political, or ideological in nature. While terrorism is a tactic used to achieve extremist goals, extremism itself does not necessarily involve violence.

One of the main characteristics of extremism is its uncompromising nature. Extremists are unwilling to compromise or consider alternative viewpoints, and often use extremist rhetoric and

³¹ Office of the United Nations High Commissioner for Human Rights "Human Rights, Terrorism and Counter-terrorism". <https://www.ohchr.org/sites/default/files/Documents/Publications/Factsheet32EN.pdf>

actions to promote their beliefs. Another characteristic of extremism is its tendency to polarize and divide society. Extremists often view those who do not share their beliefs as enemies, and may use violent or hateful language and actions to further their cause.

There are various types of terrorism and extremism, including religious terrorism, nationalist terrorism, and political terrorism. Religious terrorism refers to acts of violence committed in the name of a particular religion, such as Islamic terrorism or Christian terrorism. Nationalist terrorism involves the use of violence to achieve nationalist goals, such as the independence of a particular country or the promotion of a particular ethnic group. Political terrorism refers to the use of violence to achieve political goals, such as the overthrow of a government or the promotion of a particular political ideology.³²

The main directions of activities of terrorist and extremist groups include recruitment, propaganda, and planning and execution of attacks. These groups often use social media and other forms of communication to spread their message and recruit new members. They also use propaganda to justify their actions and to promote their ideology. In terms of planning and executing attacks, these groups may use a variety of methods, including bombings, assassinations, and kidnappings.

Terrorism and extremism pose significant threats to global security and stability. These threats can manifest in various forms, including cyber attacks, attacks on critical infrastructure, and the proliferation of weapons of mass destruction. In addition, the spread of extremist ideologies can lead to social and political instability, as well as human rights abuses.

The main directions of activities for combating terrorism and extremism vary depending on the specific nature and context of the threat. In general, efforts to counter terrorism and extremism may include measures such as law enforcement actions, intelligence gathering, and diplomatic efforts to address the root causes of these issues.

Preventing radicalization and deradicalization programs are also important in combating terrorism and extremism. Radicalization refers to the process by which individuals become radicalized and adopt extreme beliefs and actions, while deradicalization refers to efforts to reverse this process and discourage individuals from engaging in extremist behavior.

Education and community engagement are also crucial in the fight against terrorism and extremism. By promoting tolerance and understanding, and providing alternative narratives to extremist ideologies, it is possible to counter the spread of these harmful beliefs and behaviors. In order to effectively address the challenges posed by terrorism and extremism, it is important to

³² Federal Law "On Countering Terrorism" dated 06 03 2006 No. 35-F3. Ed. dated 02.11.2013.
http://www.consultant.ru/document/cons_doc_LAW_58840/

adopt a multifaceted approach that focuses on prevention, intervention, and response. Prevention³³ efforts can include measures to counter radicalization and recruitment, as well as efforts to address the underlying social, economic, and political factors that can contribute to the development of extremist ideologies. Intervention efforts can involve efforts to support individuals who are at risk of radicalization or who have already been radicalized, as well as efforts to de-radicalize individuals who have already become involved in extremist groups. Response efforts can involve efforts to disrupt and dismantle terrorist networks, as well as efforts to provide support to individuals and communities affected by terrorism and extremism.

Terrorism and extremism are complex and multifaceted concepts that pose a significant threat to global security and stability. Understanding the essence and characteristics of these concepts is essential in effectively addressing and combating their negative impacts on society. By adopting a multifaceted approach that focuses on prevention, intervention, and response, it is possible to effectively counter terrorism and extremism and promote global security and stability. A range of activities, including law enforcement actions, intelligence gathering, and community engagement, are necessary in the fight against terrorism and extremism.

1.2. Classification of types of terrorism and their features

Terrorism is a complex and multifaceted phenomenon that has challenged governments, international organizations, and scholars for decades. It is difficult to define and classify terrorism with precision, as it can take many forms and be motivated by a wide range of goals and ideologies. However, it is important to understand the different types of terrorism and their characteristics in order to effectively counter this threat and protect societies from its negative impacts.

In this case, I will explore the classification of types of terrorism and their features. I will begin by discussing some of the main approaches to classifying terrorism and then examine different types of terrorism based on their goals, tactics, and motivations.

Terrorism is often defined as the use of violence or the threat of violence to achieve political, ideological, or religious goals. However, there is no universally accepted definition of terrorism, and different approaches to defining and classifying terrorism have emerged over time.

One common approach to classifying terrorism is based on the goals and motivations of the perpetrators. This can include separatist terrorism, which seeks to establish an independent state or region through the use of violence; revolutionary terrorism, which aims to bring about radical political or social change; and religious terrorism, which is motivated by a belief in a

³³ Council of Europe Convention on the Prevention of Terrorism. <https://rm.coe.int/16808c3f55>

particular faith or ideology. Another approach to classifying terrorism is based on the tactics and methods used by terrorists. This can include suicide terrorism, which involves the intentional use of one's own life as a weapon; cyber terrorism, which involves the use of computer networks and the internet to attack critical infrastructure or spread propaganda; and biological or chemical terrorism, which involves the use of biological or chemical agents to cause harm or fear.

In addition to these approaches, terrorism can also be classified based on the type of target or victim, such as state terrorism, which targets governments or state institutions; non-state terrorism, which targets non-governmental organizations or individuals; and transnational terrorism, which transcends national borders and may involve cross-border attacks or the support of terrorism by one state to another.

Separatist terrorism refers to the use of violence or the threat of violence to achieve the independence or autonomy of a particular group or region. This type of terrorism is often motivated by a sense of injustice or perceived discrimination, and may be directed against the state or government that is perceived as the oppressor.³⁴

One example of separatist terrorism is the campaign of violence by the Irish Republican Army (IRA) in Northern Ireland, which sought to unite the island of Ireland and end British rule. The IRA used a range of tactics, including bombings, shootings, and kidnappings, to achieve its goals. Another example is the Basque Fatherland and Liberty (ETA) in Spain, which sought to establish an independent Basque state through the use of violence.

Revolutionary terrorism refers to the use of violence or the threat of violence to bring about radical political or social change. This type of terrorism is often motivated by a desire to overthrow an existing government or system and replace it with a new one.

One example of revolutionary terrorism is the campaign of violence by the Red Brigades in Italy during the 1970s, which sought to overthrow the Italian government and establish a communist state. The Red Brigades carried out a series of bombings, kidnappings, and assassinations to achieve their goals. Another example is the Revolutionary Armed Forces of Colombia (FARC), which sought to overthrow the Colombian government and establish a Marxist-Leninist state through the use of violence.

Religious terrorism refers to acts of violence or intimidation that are motivated by religious beliefs or ideology. These acts are often carried out by individuals or groups who believe that their religion requires them to use violence to defend or advance their faith. Religious terrorism can

³⁴ Article 280.1 of the Criminal Code of the Russian Federation. Public calls for actions aimed at violating the territorial integrity of the Russian Federation.
http://www.consultant.ru/document/cons_doc_LAW_10699/8b38952a3e743c7996551cbfe4b32d4d336a35ad/

take many forms, and it can be perpetrated by people of any faith, including Christianity, Islam, Hinduism, Judaism, and others.

One of the most well-known examples of religious terrorism is the Islamic extremist group known as ISIS (also known as ISIL or Daesh). This group has carried out numerous attacks in the Middle East, Europe, and other parts of the world, and it claims to be fighting to establish a global Islamic state. ISIS has used a variety of tactics, including suicide bombings, kidnappings, and beheadings, to spread fear and intimidate its enemies.

Other examples of religious terrorism include the Taliban in Afghanistan, which has used suicide bombings and other violent tactics to advance its extremist interpretation of Islam and to fight against foreign military forces. In India, the group known as Lashkar-e-Taiba has carried out several high-profile attacks, including the 2008 Mumbai bombings, which killed more than 160 people and injured hundreds more.

Religious terrorism can also be perpetrated by individuals who act alone or in small groups. For example, in the United States, there have been several incidents of mass shootings and other attacks that have been motivated by religious beliefs, such as the 2015 shooting at a church in Charleston, South Carolina, in which nine people were killed.

It is important to note that the vast majority of people who follow a particular religion are peaceful and do not engage in terrorism or other forms of violence. Religious terrorism represents a small minority of those who follow a particular faith, and it is important not to confuse the actions of a few extremists with the beliefs of the larger community.

Moreover, one way to classify terrorism is based on the tactics and methods used by terrorists. Here are a few examples:

Bombing: This is one of the most common tactics used by terrorists and involves the use of explosive devices to cause destruction and harm. For example, the Irish Republican Army (IRA) was known for using bombings as a tactic during the Troubles in Northern Ireland, and more recently, the extremist group ISIS has carried out numerous bombings in various countries.³⁵

Kidnapping: Terrorists may also engage in kidnappings, either for ransom or to further their political or ideological goals. For example, the terrorist group known as the Abu Sayyaf Group in the Philippines has engaged in kidnappings for ransom, while the militant group Hamas has used kidnappings as a tactic in its conflict with Israel.

Assassination: Terrorists may also target individuals for assassination, either as a means of furthering their political or ideological goals or as a way of sending a message to others. For

³⁵ International Convention for the Suppression of Terrorist Bombings of 12/16/1997
<https://www.unodc.org/documents/treaties/Special/1997%20International%20Convention%20for%20the%20Suppression%20of%20Terrorist.pdf>

example, the extremist group Al-Qaeda has carried out numerous assassinations of high-profile individuals, including the killing of U.S. Ambassador Christopher Stevens in Benghazi, Libya in 2012.

Hijacking: Terrorists may also engage in hijacking, either of airplanes or other vehicles, as a way of making their demands or furthering their goals. One of the most well-known examples of this is the September 11th attacks, in which terrorists hijacked four commercial airplanes and crashed them into various targets in the United States.³⁶

Cyberterrorism: In recent years, there has been an increasing trend of terrorists using the internet and other forms of technology to launch attacks, such as through the use of malware or other cyber threats. For example, in 2017 the ransomware attack known as WannaCry was used to disrupt the operations of hospitals and other organizations in several countries.

Attacks on infrastructure: Terrorists may also target critical infrastructure, such as power plants or transportation systems, in order to disrupt daily life and create chaos. For example, in 2013 the extremist group Boko Haram carried out numerous attacks on schools and other infrastructure in Nigeria.

This list is not exhaustive and terrorism can take many other forms beyond those listed here. Additionally, it is important to note that the tactics and methods used by terrorists can vary widely and are often adapted to the specific goals and circumstances of the group in question.

1.3. Classification of types of extremism and their features

Extremism is a term that is often used to describe the actions and beliefs of individuals or groups that are seen as being outside the norms of society. There are many different types of extremism, and they can be classified based on a variety of factors, including the ideology or beliefs that motivate them, the methods they use to promote their views, and the impact they have on society³⁷.

One type of extremism is political extremism, which refers to the promotion of extreme political views or ideologies. This can include the promotion of authoritarian or dictatorial governments, the suppression of minority groups or dissent, and the use of violence or intimidation to achieve political goals. An example of political extremism is fascism, which is a political ideology that seeks to create a single-party state and suppress all forms of opposition. Another

³⁶ Protocol to Amend the Convention on Offences and Certain Other Acts Committed on Board Aircraft <https://www.icao.int/secretariat/legal/Docs/Final%20Act%202014.pdf>

³⁷ The Shanghai Convention on combating terrorism, separatism and extremism https://eurasiangroup.org/files/documents/conventions_eng/The_20Shanghai_20Convention.pdf

type of extremism is religious extremism, which refers to the promotion of extreme religious beliefs or practices. This can include the belief in the superiority of one's own religion over others, the use of violence or intimidation to convert others to one's own religion, and the promotion of theocratic governments. An example of religious extremism is radical Islamism, which is a belief system that seeks to impose strict Islamic law on society and views those who do not adhere to its teachings as infidels.

Social extremism refers to the promotion of extreme views or practices related to social issues, such as race, gender, sexuality, or ethnicity. This can include the promotion of segregation, discrimination, or violence against certain groups of people. An example of social extremism is white supremacy, which is a belief system that promotes the superiority of the white race and advocates for the exclusion or oppression of other racial groups.

Environmental extremism refers to the promotion of extreme views or practices related to the environment and the protection of natural resources. This can include the use of violence or sabotage to prevent the exploitation of natural resources, or the promotion of radical changes to society in order to protect the environment. An example of environmental extremism is eco-terrorism, which is the use of violence or intimidation to promote environmental goals.

Finally, economic extremism refers to the promotion of extreme views or practices related to economic issues. This can include the promotion of socialist or communist ideologies, the use of violence or sabotage to disrupt the economy, or the promotion of radical changes to the economic system. An example of economic extremism is socialism, which is a political ideology that advocates for the collective ownership and control of the means of production.

Extremism is a term that refers to the promotion of ideologies or beliefs that are considered extreme or far outside the mainstream. These ideologies and beliefs can be based on a variety of factors, including politics, religion, race, and culture. In this research, I will explore the different types of extremism that exist and provide examples of each.³⁸

One way to classify extremism is based on the type of ideology or belief that is being promoted. For example, political extremism refers to the promotion of political ideologies that are outside the mainstream and often involve the use of violence or intimidation to achieve their goals. Examples of political extremism include fascism, communism, and anarchism.

Religious extremism refers to the promotion of religious beliefs and practices that are considered extreme or outside the mainstream. This can include the use of violence or intimidation

³⁸ Federal Law No. 211-FZ of 24.07.2007 "On Amendments to Certain Legislative Acts of the Russian Federation in Connection with the Improvement of Public Administration in the Field of countering extremism".

in the name of religion. Examples of religious extremism include Islamic terrorism, Christian fundamentalism, and Hindu nationalism.

Racial extremism refers to the promotion of ideologies that are based on race and often involve discrimination or violence against those of a different race. Examples of racial extremism include white supremacy, black nationalism, and neo-Nazism.

Cultural extremism refers to the promotion of cultural practices or beliefs that are considered extreme or outside the mainstream. This can include the promotion of traditional gender roles, the suppression of minority cultures, or the rejection of modern technology and progress.

It is important to note that while these forms of extremism are distinct, they often overlap and intersect. For example, a group that promotes white supremacist ideology may also have religious or political extremist beliefs.

Extremism refers to the belief in and promotion of extreme political, social, or religious ideas. There are various methods used to promote extremist views, and these methods can be used to classify different types of extremism.

One method of promoting extremist views is through the use of violence. This can include acts of terrorism, as well as other forms of violent protest or resistance. For example, extremist groups such as ISIS have used violence as a way to promote their ideology and assert their power. Another method used to promote extremist views is through the use of propaganda. This can include the distribution of literature, the use of social media and other forms of communication, and the use of slogans and slogans to spread their message. For example, the Nazi party in Germany used propaganda extensively to promote their ideology of Aryan superiority. A third method used to promote extremist views is through the use of intimidation and coercion. This can include threatening or intimidating individuals or groups who do not agree with the extremist's views. For example, some extremist groups have been known to use threats and intimidation to silence opposition or to force people to conform to their ideology.

There are also extremist groups that promote their views through more subtle means, such as infiltration and subversion. This can involve infiltrating and attempting to influence mainstream political or social organizations, in order to promote their extremist ideology. For example, some far-right groups have been known to try to infiltrate mainstream political parties in order to promote their views.

In conclusion, there are various methods used to promote extremist views, and these methods can be used to classify different types of extremism. Whether through violence, propaganda, intimidation, or infiltration, extremist groups seek to spread their ideology and exert

influence on society. It is important for individuals and society as a whole to be aware of these methods and to stand against extremism in all its forms.

Extremism refers to the belief in or promotion of ideologies that are outside the mainstream and often seen as being radical or extreme. These ideologies can be political, social, or religious in nature, and they may be centered on a variety of issues, such as race, nationality, ethnicity, religion, gender, or sexual orientation.³⁹

There are many different ways in which extremism can impact society, and it is important to classify these different types of extremism based on their impact. This can help us to understand the potential consequences of extremism and to develop strategies for addressing and combating it.

One way to classify extremism is based on its level of violence. Some extremist groups or individuals may use violence as a means to promote their ideology or to achieve their goals. This type of extremism is often referred to as violent extremism. It can have a significant impact on society, as it can lead to loss of life, injury, and damage to property. Examples of violent extremism include terrorism, organized crime, and insurgency. Another way to classify extremism is based on its level of intolerance. Some extremist groups or individuals may promote ideologies that are inherently discriminatory or hateful towards certain groups of people. This type of extremism is often referred to as intolerance extremism. It can have a negative impact on society, as it can lead to discrimination, prejudice, and social division. Examples of intolerance extremism include white supremacist groups, anti-Semitic groups, and anti-LGBTQ+ groups.

There is also a type of extremism that is centered on the promotion of extremist ideologies through non-violent means, such as through the use of propaganda or the manipulation of information. This type of extremism is often referred to as ideological extremism. It can have a significant impact on society, as it can influence the beliefs and behaviors of individuals and groups, and it can create a climate of fear and mistrust. Examples of ideological extremism include extremist religious groups, extremist political groups, and extremist social groups.

In conclusion, extremism can have a range of impacts on society, and it is important to classify it based on these impacts. By understanding the different types of extremism and their consequences, we can develop more effective strategies for addressing and combating it. Moreover, extremism can take many forms and can be motivated by a variety of beliefs and ideologies. It is important to recognize and understand the different types of extremism in order to effectively address and combat their negative impacts on society.

³⁹ The Shanghai Convention on combating terrorism, separatism and extremism
https://eurasiangroup.org/files/documents/conventions_eng/The_20Shanghai_20Convention.pdf

Chapter 2. The system of international cooperation of States in countering terrorism

2.1. Introduction

The phenomenon of terrorism is a significant threat to the stability and security of nations around the world. In recent decades, the globalization of terrorist activities and the increasing lethality of terrorist attacks have led to the development of a global framework for combating terrorism. The system of international cooperation of States in countering terrorism is an essential component of this framework. It encompasses a broad range of activities, including intelligence sharing, law enforcement cooperation, international legal and normative frameworks, and support for victims of terrorism.

The concept of international cooperation in countering terrorism is not a new one. Even before the 9/11 attacks in the United States, countries recognized the need to work together to combat terrorism. However, the scale and severity of the attacks on 9/11 catalyzed an unprecedented level of international cooperation in the fight against terrorism. The United Nations (UN) played a crucial role in developing a framework for international cooperation, with the adoption of several key resolutions in the aftermath of the attacks.

Despite the significant progress that has been made in promoting international cooperation in countering terrorism, there are also a number of challenges that must be addressed. For example, the difficulty of balancing security measures with respect for human rights and the rule of law. In the aftermath of terrorist attacks, there may be pressure to implement harsh measures that violate civil liberties or due process rights. Such measures can undermine public trust in the government and may ultimately be counterproductive in the fight against terrorism. It is important to develop strategies that effectively target terrorist threats while also upholding fundamental rights and values.

Additionally, the rapidly evolving nature of terrorism and the emergence of new threats, such as cyber terrorism and the use of drones by terrorists, pose ongoing challenges for the

international community. Efforts to counter these threats require ongoing research and development of new technologies and strategies, as well as continued cooperation and information sharing among states.

2.2. Legal instruments and international cooperation

International instruments (UN)

The United Nations (UN) has played a leading role in the international fight against terrorism and extremism through the development and implementation of a range of international agreements. These agreements are designed to enhance cooperation and coordination among nations and to promote the implementation of effective measures to prevent and combat terrorism and extremism.

One of the key international agreements in the fight against terrorism is the International Convention for the Suppression of the Financing of Terrorism⁴⁰, adopted in 1999. This convention requires states to criminalize the financing of terrorism and to cooperate in investigations and legal proceedings related to the financing of terrorism.

Another important agreement is the Convention against Transnational Organized Crime⁴¹. The Convention against Transnational Organized Crime, also known as the Palermo Convention, is a legally binding international agreement aimed at combating transnational organized crime. The Convention was adopted by the General Assembly of the United Nations in 2000 and entered into force in 2003. It is considered one of the most important international instruments for addressing transnational organized crime, including terrorism, and has been ratified by over 180 countries.

The Convention provides a comprehensive framework for cooperation among states in the fight against transnational organized crime. It requires states to take measures to criminalize a range of serious offenses, including terrorism, trafficking in persons, smuggling of migrants, money laundering, and corruption. The Convention also establishes a number of measures to enhance international cooperation, including the sharing of information and intelligence, mutual legal assistance, and extradition.

In addition to the Convention, the Palermo Package also includes three protocols that provide a more specific framework for cooperation in the fight against specific forms of

⁴⁰ Convention for the Suppression of the Financing of Terrorism <https://www.un.org/law/cod/finterr.htm>

⁴¹ Convention against Transnational Organized Crime https://www.unodc.org/documents/middleeastandnorthafrica/organised-crime/UNITED_NATIONS_CONVENTION_AGAINST_TRANSNATIONAL_ORGANIZED_CRIME_AND_THREE_PROTOCOLS_THEREOF.pdf

transnational organized crime. The Protocol to Prevent, Suppress and Punish Trafficking in Persons, Especially Women and Children, the Protocol against the Smuggling of Migrants by Land, Sea and Air, and the Protocol against the Illicit Manufacturing of and Trafficking in Firearms, Their Parts and Components and Ammunition are all aimed at enhancing international cooperation and coordination in the fight against these specific forms of organized crime.

The Convention against Transnational Organized Crime has been instrumental in promoting cooperation and coordination among states in the fight against transnational organized crime, including terrorism. Its provisions have been used by states to enhance their domestic legal frameworks, to improve their capacity to prevent and combat these crimes, and to cooperate with each other in investigations and legal proceedings.

The Convention against Transnational Organized Crime is a key international instrument in the fight against transnational organized crime, including terrorism. Its provisions have been instrumental in promoting cooperation and coordination among states, enhancing domestic legal frameworks, and strengthening the global response to this threat.

The UN has also adopted a number of Security Council Resolutions aimed at combating terrorism. These resolutions serve as the basis for the international community's efforts to address terrorism and to promote cooperation among states in this regard.

One of the most important Security Council resolutions in this area is Resolution 1373⁴²(2001), which was adopted in the aftermath of the 9/11 attacks in the United States. This resolution requires states to take a number of steps to prevent and combat terrorism, including the criminalization of acts of terrorism, the freezing of assets of individuals and organizations associated with terrorism, and the cooperation in investigations and legal proceedings relating to terrorism.

Resolution 1624 (2005) called on states to take steps to address incitement to commit acts of terrorism, while Resolution 2178 (2014) dealt with the threat posed by foreign terrorist fighters. In 2015, Resolution 2199 was adopted to target the financing of ISIS and other terrorist groups.

Resolution 2396 (2017) focuses on the threat posed by returning and relocating foreign terrorist fighters, while Resolution 2462 (2019) addresses the issue of terrorist misuse of the internet and other technology.

In addition to these specific resolutions, the Security Council has also established a number of committees and working groups to enhance international cooperation and coordination in the fight against terrorism. For example, the Counter-Terrorism Committee (CTC)⁴³ was established by Resolution 1373 (2001) to monitor the implementation of Security Council measures to combat

⁴² Resolution 1373 https://www.unodc.org/pdf/crime/terrorism/res_1373_english.pdf

⁴³ Counter-Terrorism Committee (CTC) <https://www.un.org/securitycouncil/ctc/>

terrorism, while the Analytical Support and Sanctions Monitoring Team provides support to the Security Council's Counter-Terrorism Committee and its sanctions regime.

The Security Council resolutions play a crucial role in the international community's efforts to address terrorism. These resolutions provide a framework for cooperation and coordination among states, establish legal obligations for states, and set out specific measures to enhance the global response to this threat.

In addition, the UN has established a number of bodies and initiatives aimed at enhancing cooperation and coordination in the fight against terrorism and extremism. These include the Counter-Terrorism Implementation Task Force⁴⁴, the Counter-Terrorism Committee, and the Global Counter-Terrorism Strategy. The Counter-Terrorism Implementation Task Force (CTITF) is an inter-agency mechanism established by the United Nations General Assembly in 2005 to enhance coordination and coherence in the implementation of the UN Global Counter-Terrorism Strategy. The CTITF is composed of over 40 UN entities, international organizations, and regional organizations, and is co-chaired by the Counter-Terrorism Executive Directorate of the United Nations and the Counter-Terrorism Committee Executive Directorate.

The CTITF plays a critical role in promoting international cooperation and coordination in the fight against terrorism. It works to ensure that the efforts of the international community are aligned and effectively implemented, and it provides a platform for the exchange of information and best practices among its members.

Some of the key activities of the CTITF include:

1. Providing support to states in the implementation of the UN Global Counter-Terrorism Strategy: The CTITF provides technical assistance and capacity building support to states in their efforts to implement the provisions of the Strategy and Security Council resolutions on countering terrorism.
2. Enhancing cooperation and coordination among UN entities: The CTITF works to ensure that the efforts of UN entities are coordinated and aligned in order to maximize their impact in the fight against terrorism.
3. Supporting the implementation of Security Council resolutions: The CTITF works to ensure that Security Council resolutions related to terrorism are effectively implemented, including by providing support to the Counter-Terrorism Committee and its subsidiary bodies.
4. Promoting the rule of law and human rights in counter-terrorism efforts: The CTITF works to ensure that counter-terrorism efforts are in line with international human rights law and the rule of law.

⁴⁴ Counter-Terrorism Implementation Task Force https://www.ipinst.org/wp-content/uploads/2012/06/pdfs_terrorism-directory_3-CTITF-AIQaida.pdf

5. Supporting the Global Counter-Terrorism Forum: The CTITF provides support to the Global Counter-Terrorism Forum, a platform for dialogue and cooperation among states, international organizations, and civil society on counter-terrorism issues.

CTITF plays a vital role in the international community's efforts to counter terrorism and extremism. Its efforts to promote cooperation, coordination, and coherence among UN entities and other international and regional organizations are critical to the success of these efforts. The CTITF's work is an example of the important role that international organizations can play in addressing global security threats.

The United Nations has played a crucial role in the international fight against terrorism and extremism through the development and implementation of a range of international agreements and initiatives. These agreements and initiatives are designed to enhance cooperation and coordination among nations, to promote the implementation of effective measures to prevent and combat terrorism and extremism, and to strengthen the global response to this threat.

Regional Instruments

Terrorism and extremism are global issues that have plagued nations across the world. In response, many regional agreements have been established to counter terrorism and extremism within a specific geographic area. These agreements have helped create a framework for countries to work together, share information, and develop common strategies to tackle terrorism and extremism. Regional agreements countering terrorism and extremism play a critical role in promoting regional cooperation and enhancing the capacity of member states to prevent and respond to extremist threats.

This section will provide two key instruments that were adopted as part of the fight against these problems. The first key instrument is The Shanghai Cooperation Organization (SCO) that is a Eurasian political, economic, and security alliance consisting of eight member states, including China, Russia, and India. The SCO has recognized the threat of terrorism and extremism as a major challenge to regional security and stability and has taken a number of steps to address this issue. The SCO has established a comprehensive legal framework for countering terrorism, including the Convention on Combating Terrorism, Separatism, and Extremism⁴⁵, and has established a number of institutions to support these efforts, including the Regional Anti-Terrorist Structure (RATS).

Another one is The Organization of American States (OAS) that is a continental organization consisting of 35 member states located in North, Central, and South America. The OAS has recognized the threat of terrorism and extremism as a major challenge to regional security and stability and has taken a number of steps to address this issue. The OAS has developed a

⁴⁵ Convention on Combating Terrorism, Separatism, and Extremism <https://www.refworld.org/pdfid/49f5d9f92.pdf>

comprehensive counter-terrorism policy framework that includes measures to prevent radicalization, disrupt terrorist financing, and strengthen the response to terrorist attacks. The OAS has also established a number of institutions to support these efforts, including the Inter-American Committee against Terrorism (CICTE)⁴⁶.

One of the key strengths of regional agreements is their ability to bring together countries with similar security concerns and regional dynamics. This allows for a more targeted and contextualized approach to countering terrorism and extremism. Additionally, regional agreements enable countries to share best practices and expertise, which can be particularly valuable for countries with limited resources or capacity.

However, regional agreements are not without their challenges. One of the main challenges is the potential for political differences and conflicting interests among member states, which can hinder cooperation and undermine the effectiveness of the agreement. Additionally, there may be differences in legal frameworks and approaches to counter-terrorism, which can make it difficult to align policies and strategies. Despite these challenges, regional agreements remain a critical tool in the global fight against terrorism and extremism. By promoting regional cooperation, sharing information and expertise, and developing common strategies, these agreements can help prevent and respond to extremist threats in a more effective and coordinated manner.

Regional agreements countering terrorism and extremism have become increasingly important in the global fight against terrorism. By bringing together countries with similar security concerns and regional dynamics, these agreements enable countries to work together, share information, and develop common strategies to tackle terrorism and extremism. While there are challenges to implementing these agreements, they remain a critical tool in promoting regional cooperation and enhancing the capacity of member states to prevent and respond to extremist threats. It is therefore essential that these agreements continue to evolve and adapt to new challenges in order to remain effective in the years to come.

2.3. International and regional cooperation

TERRORISM

Terrorism is a global threat that has affected all countries, regardless of their size, location, or political system. In response, states have come together to cooperate and coordinate their efforts to prevent and combat terrorism at the international level. The cooperation of states has been

⁴⁶ Inter-American Committee against Terrorism (CICTE) <https://www.oas.org/en/sms/cicte/default.asp>

instrumental in strengthening the global response to terrorism and improving the security of all nations.

The UN

The United Nations (UN) has been at the forefront of international cooperation in combating terrorism. The UN has adopted numerous resolutions and agreements aimed at combating terrorism, including the Global Counter-Terrorism Strategy⁴⁷, which provides a comprehensive framework for cooperation among states. The UN also established the Counter-Terrorism Committee, which works with states to monitor the implementation of the Global Counter-Terrorism Strategy and provide technical assistance where needed.

The UN also coordinates the activities of regional organizations such as the African Union (AU), the European Union (EU), and the Organization of American States (OAS) in the fight against terrorism. These organizations have established their own counter-terrorism initiatives, such as the AU's African Counter-Terrorism Centre and the EU's Counter-Terrorism Coordinator. They have also developed partnerships with states, non-governmental organizations, and international organizations to enhance their efforts in combating terrorism.

The African Union

Terrorism has been a major security challenge for many countries in Africa in recent years. The African Union (AU) has been at the forefront of efforts to counter terrorism in the region by providing a platform for cooperation and coordination among African states.

One of the most significant initiatives of the AU in countering terrorism has been the establishment of the African Centre for the Study and Research on Terrorism (ACSRT)⁴⁸. The ACSRT is the first pan-African institution dedicated to the study and research of terrorism and the development of counter-terrorism strategies. The ACSRT provides training, research, and technical assistance to member states, and supports the development of national counter-terrorism strategies.

The AU has also established the Joint Task Force on Counter-Terrorism (JTFC-CT), which is a multinational military task force responsible for counter-terrorism operations in Africa. The JTFC-CT has been instrumental in providing intelligence and operational support to member states and has conducted several successful counter-terrorism operations in the region.

Another key initiative of the AU in countering terrorism is the development of the African Counter-Terrorism Strategy. The strategy provides a framework for member states to cooperate and coordinate their efforts in countering terrorism. It outlines a range of measures, including the

⁴⁷ Global Counter-Terrorism Strategy <https://documents-dds-ny.un.org/doc/UNDOC/GEN/N05/504/88/PDF/N0550488.pdf?OpenElement>

⁴⁸ African Centre for the Study and Research on Terrorism <https://caert.org.dz>

strengthening of border security, the disruption of financing for terrorism, and the development of counter-terrorism legislation.

The AU has also established the Platform for Security Cooperation in Africa (PSCA), which is a platform for cooperation and coordination among African security and defense institutions. The PSCA is responsible for the development of common security and defense policies and strategies, as well as the implementation of security and defense programs and initiatives.

In addition to these initiatives, the AU has also established partnerships with other international organizations, including the United Nations (UN), the European Union (EU), and the League of Arab States, to enhance its counter-terrorism efforts. The AU has also established partnerships with civil society organizations, such as religious groups, women's groups, and youth groups, to engage these groups in the fight against terrorism.

The AU has been at the forefront of efforts to counter terrorism in Africa and has made significant progress in addressing this threat. The initiatives and programs that the AU has implemented, including the ACSRT, JTFC-CT, African Counter-Terrorism Strategy, and PSCA, have been instrumental in improving the security of member states and enhancing the regional response to terrorism. The AU must continue to work with its partners and stakeholders to build upon these successes and enhance its efforts to counter terrorism in Africa.

The EU

Terrorism has been a major security challenge for the European Union (EU) in recent years, and the EU has been at the forefront of efforts to counter terrorism in the region.

One of the most significant initiatives of the EU in countering terrorism has been the establishment of Europol, the European Union Agency for Law Enforcement Cooperation. Europol provides a platform for cooperation and coordination among EU member states in the fight against terrorism, and it provides operational and intelligence support to member states.

The EU has also established the European Counter-Terrorism Centre (ECTC)⁴⁹, which is responsible for enhancing the cooperation and coordination among EU member states in the fight against terrorism. The ECTC provides operational support to member states, and it plays a key role in the exchange of information and intelligence between member states.

Another key initiative of the EU in countering terrorism is the development of the EU Counter-Terrorism Strategy. The strategy provides a comprehensive framework for EU member states to cooperate and coordinate their efforts in countering terrorism. It outlines a range of

⁴⁹ European Counter-Terrorism Centre <https://www.europol.europa.eu/about-europol/european-counter-terrorism-centre-ectc>

measures, including the strengthening of border security, the disruption of financing for terrorism, and the development of counter-terrorism legislation.

The EU has also established the Passenger Name Record (PNR) system, which is a database of passenger information used to track the movements of individuals who may pose a threat to security. The PNR system has been instrumental in disrupting terrorist plots and supporting counter-terrorism investigations.

In addition to these initiatives, the EU has also established partnerships with other international organizations, including the United Nations (UN), NATO, and the African Union, to enhance its counter-terrorism efforts. The EU has also established partnerships with civil society organizations, such as religious groups, women's groups, and youth groups, to engage these groups in the fight against terrorism.

The EU has been at the forefront of efforts to counter terrorism in Europe and has made significant progress in addressing this threat. The initiatives and programs that the EU has implemented, including Europol, ECTC, EU Counter-Terrorism Strategy⁵⁰, and PNR, have been instrumental in improving the security of member states and enhancing the regional response to terrorism. The EU must continue to work with its partners and stakeholders to build upon these successes and enhance its efforts to counter terrorism in Europe.

The ASEAN

The Association of Southeast Asian Nations (ASEAN) is a regional organization comprising 10 member states in Southeast Asia. ASEAN has recognized the threat of terrorism as a major challenge to regional security and stability and has taken a number of steps to address this issue. The practice of ASEAN countering terrorism is characterized by a combination of legal and institutional frameworks, as well as practical measures to prevent and respond to terrorist threats.

ASEAN has adopted a comprehensive legal framework for countering terrorism. The ASEAN Convention on Counter-Terrorism⁵¹, which was adopted in 2007, provides a legal framework for cooperation among member states in preventing and suppressing acts of terrorism. The convention includes provisions on the criminalization of terrorist acts, the extradition of terrorists, and the exchange of information and intelligence. ASEAN member states have also enacted national laws and regulations to implement the provisions of the convention.

ASEAN has also established a number of institutional frameworks to enhance regional cooperation in countering terrorism. The ASEAN Political-Security Community Blueprint⁵², adopted in 2009, identifies terrorism and transnational crime as key challenges to regional security

⁵⁰ EU Counter-Terrorism Strategy

<https://data.consilium.europa.eu/doc/document/ST%2014469%202005%20REV%204/EN/pdf>

⁵¹ ASEAN Convention on Counter-Terrorism <https://asean.org/wp-content/uploads/2021/01/ACCT.pdf>

⁵² ASEAN Political-Security Community Blueprint https://asean.org/wp-content/uploads/2021/03/APSC_BluePrint.pdf

and calls for enhanced cooperation among member states in addressing these issues. ASEAN has also established a center for counter-terrorism cooperation, which serves as a platform for sharing best practices and enhancing regional cooperation. The center facilitates the exchange of information and intelligence among member states and provides training and capacity-building programs for law enforcement agencies.

States' response

In addition to the UN and regional organizations, states have also established bilateral and multilateral agreements to improve their cooperation in combating terrorism. These agreements may focus on exchanging information, providing technical assistance, and conducting joint operations to disrupt terrorist activities. For example, the United States has established numerous bilateral agreements with countries such as Australia, Canada, and the United Kingdom to improve their cooperation in countering terrorism.

The private sector

International cooperation in combating terrorism also extends to the private sector. Governments have worked with private sector organizations, such as airlines and financial institutions, to improve their security practices and enhance their ability to detect and prevent terrorist activities. The private sector has also been a valuable partner in providing information and intelligence to the authorities, helping to disrupt terrorist plots and prevent attacks.

The challenges

Despite the progress made in international cooperation in combating terrorism, many challenges remain. One of the biggest challenges is the need for states to reconcile their differing views on terrorism and human rights. Some states define terrorism differently, making it difficult to cooperate in areas such as the extradition of suspected terrorists or the sharing of intelligence. In addition, some states have concerns about the privacy of their citizens, making it difficult to share information and coordinate activities.

International cooperation in combating terrorism has been instrumental in improving the security of states and enhancing the global response to this threat. The cooperation of states, regional organizations, and the private sector has been essential in disrupting terrorist activities and preventing attacks. However, much work remains to be done to reconcile differences, enhance cooperation, and overcome the challenges posed by terrorism. The international community must continue to work together to address these challenges and strengthen the global response to terrorism.

EXTREMISM

Extremism is a growing threat that has affected countries around the world. It takes many forms, from political and religious extremism to ethnic and nationalist extremism, and it poses a

significant challenge to international peace and security. To address this threat, states have come together to cooperate and coordinate their efforts to combat extremism at the international level.

The UN

One of the key institutions leading the charge in international cooperation against extremism is the United Nations (UN). The UN has adopted numerous resolutions and agreements aimed at addressing extremism, including the Global Counter-Terrorism Strategy and the Plan of Action to Prevent Violent Extremism⁵³.

The primary purpose of the UNAPVE is to prevent the spread of violent extremism and to address the underlying factors that contribute to its growth. The plan recognizes that violent extremism is a complex and multifaceted problem that requires a comprehensive and coordinated response. To achieve this, the UNAPVE seeks to mobilize the international community and to provide a platform for cooperation and coordination among countries.

One of the key objectives of the UNAPVE is to address the root causes of violent extremism, including poverty, lack of education, and discrimination. The plan recognizes that these factors can create a conducive environment for the growth of violent extremism, and it seeks to address these issues through targeted programs and initiatives.

Another key objective of the UNAPVE is to enhance the role of civil society and to engage communities in the fight against violent extremism. The plan recognizes the critical role that civil society organizations, such as religious groups, women's groups, and youth groups, can play in preventing the spread of violent extremism and in addressing its root causes.

The UNAPVE also seeks to promote the development of effective and evidence-based counter-terrorism strategies. The plan recognizes that effective counter-terrorism strategies must be based on the best available evidence, and it seeks to support the development of such strategies through training, research, and technical assistance.

In conclusion, the UN Action Plan to Prevent Violent Extremism is a comprehensive and coordinated response to the global threat of violent extremism. The plan seeks to address the root causes of violent extremism, engage civil society, and promote the development of effective and evidence-based counter-terrorism strategies. The UN must continue to work with its partners and stakeholders to implement the UNAPVE and to enhance its efforts to prevent violent extremism globally.

The UN has also established the Counter-Terrorism Committee⁵⁴, which works with states to monitor the implementation of the Global Counter-Terrorism Strategy and provide technical assistance where needed.

⁵³ Plan of Action to Prevent Violent Extremism https://www.un.org/en/ga/search/view_doc.asp?symbol=A/70/674

⁵⁴ Counter-Terrorism Committee <https://www.un.org/securitycouncil/ctc/>

The African Union

The African Union (AU) is a continental organization consisting of 55 member states across the African continent. The AU has recognized the threat of extremism as a major challenge to regional security and stability and has taken a number of steps to address this issue. The practice of the African Union countering extremism is characterized by a combination of legal and institutional frameworks, as well as practical measures to prevent and respond to extremist threats.

The African Union has adopted a comprehensive legal framework for countering extremism. The AU Convention on Preventing and Combating Terrorism⁵⁵, which was adopted in 1999, provides a legal framework for cooperation among member states in preventing and suppressing acts of terrorism. The convention includes provisions on the criminalization of terrorist acts, the extradition of terrorists, and the exchange of information and intelligence. The AU member states have also enacted national laws and regulations to implement the provisions of the convention.

AU member states have taken practical measures to prevent and respond to extremist threats. These measures include strengthening border security, enhancing information sharing and intelligence cooperation, and improving the capacity of law enforcement agencies to detect and prevent extremist attacks. AU has also launched initiatives to promote regional dialogue and cooperation on countering violent extremism.

The EU

Regional organizations have also played an important role in the fight against extremism. The European Union (EU), for example, has established the Radicalization Awareness Network (RAN)⁵⁶, which is a platform for cooperation between practitioners working in the field of preventing and countering violent extremism. The RAN provides training, support, and information exchange to help practitioners develop effective interventions to combat extremism. Radicalization and terrorism remain major security challenges for the European Union (EU), and the EU has been at the forefront of efforts to counter these threats. The EU Radicalization Awareness Network (RAN) was established in 2011 to provide a platform for cooperation and coordination among EU member states in the fight against radicalization and terrorism.

One of the most significant initiatives of the RAN is the establishment of RAN Centers of Excellence (CoE), which are centers of expertise that provide training, research, and technical assistance to EU member states in the fight against radicalization and terrorism. The CoEs provide

⁵⁵ AU Convention on Preventing and Combating Terrorism https://au.int/sites/default/files/treaties/37289-treaty-0020 - oau_convention_on_the_prevention_and_combating_of_terrorism_e.pdf

⁵⁶ Radicalization Awareness Network https://home-affairs.ec.europa.eu/networks/radicalisation-awareness-network-ran_en

a platform for the exchange of best practices and knowledge among EU member states, and they play a key role in the development of effective counter-terrorism strategies.

Another key initiative of the RAN is the establishment of the RAN e-library, which is an online platform that provides access to a wide range of resources and information on radicalization and terrorism. The e-library serves as a repository of best practices, research, and training materials, and it provides a platform for the exchange of information and knowledge among EU member states.

The RAN has also established partnerships with civil society organizations, including religious groups, women's groups, and youth groups, to engage these groups in the fight against radicalization and terrorism. These partnerships are critical in promoting community engagement and in building resilience against radicalization.

The RAN has also supported the development of community-based programs that target at-risk individuals and provide them with the support and resources they need to prevent radicalization and to address the underlying factors that contribute to it. These programs have been instrumental in preventing radicalization and in providing individuals with alternative pathways to violent extremism.

The EU Radicalization Awareness Network has been successful in providing a platform for cooperation and coordination among EU member states in the fight against radicalization and terrorism. The RAN has established Centers of Excellence, established partnerships with civil society organizations, and supported the development of community-based programs, all of which have been instrumental in improving the security of EU member states and enhancing the regional response to radicalization and terrorism. The EU must continue to support the implementation of the RAN and to enhance its efforts to counter these threats.

In addition to the UN and regional organizations, states have also established bilateral and multilateral agreements to improve their cooperation in combating extremism. For example, the United States has established a partnership with the United Kingdom to counter extremism in Africa and the Middle East. This partnership focuses on sharing information and best practices, providing technical assistance, and supporting local efforts to prevent extremism.

International cooperation in combating extremism also extends to civil society and the private sector. Governments have worked with non-governmental organizations and private sector organizations, such as technology companies and media outlets, to address the drivers of extremism and prevent its spread. For example, technology companies have developed tools and algorithms to detect and remove extremist content from their platforms, while media outlets have taken steps to improve their reporting on extremism to reduce its impact.

The ASEAN

The practice of the ASEAN countering extremism is characterized by a combination of legal and institutional frameworks, as well as practical measures to prevent and respond to extremist threats.

ASEAN has established a number of institutional frameworks to enhance regional cooperation in countering extremism. The ASEAN Ministerial Meeting on Transnational Crime (AMMTC)⁵⁷ is a framework that aims to prevent and combat transnational crimes including terrorism. AMMTC has a focus on countering violent extremism and terrorism as one of its priority areas. The ASEAN Senior Officials Meeting on Transnational Crime (SOMTC) is another important institution established by ASEAN, which aims to enhance regional cooperation in preventing and combating transnational crimes including terrorism. SOMTC facilitates the exchange of information and intelligence among member states and provides training and capacity-building programs for law enforcement agencies.

ASEAN member states have taken practical measures to prevent and respond to extremist threats. These measures include strengthening border security, enhancing information sharing and intelligence cooperation, and improving the capacity of law enforcement agencies to detect and prevent extremist attacks. ASEAN has also launched initiatives to promote regional dialogue and cooperation on countering violent extremism.

One notable initiative is the ASEAN Plan of Action to Prevent and Counter the Rise of Radicalization and Violent Extremism⁵⁸, which was adopted in 2018. The plan aims to enhance the capacity of ASEAN member states to prevent and respond to extremist threats, and to promote regional cooperation in countering violent extremism. The plan focuses on several key areas, including countering the financing of terrorism, preventing radicalization and recruitment, and promoting international cooperation.

2.4. The Russian Federation

The Russian Federation is a signatory to several international agreements aimed at countering terrorism and extremism, reflecting its commitment to working with the international community to address these threats. The Russian Federation has implemented these agreements through its domestic legislation, including the adoption of specific laws and regulations aimed at countering terrorism and extremism.

⁵⁷ ASEAN Ministerial Meeting on Transnational Crime (AMMTC) <https://asean.org/asean-ministerial-meeting-on-transnational-crime-ammtc/>

⁵⁸ ASEAN Plan of Action to Prevent and Counter the Rise of Radicalization and Violent Extremism [https://cil.nus.edu.sg/wp-content/uploads/2019/10/2018%20ASEAN%20Plan%20of%20Action%20to%20Prevent%20and%20Counter%20the%20Rise%20of%20Radicalisation%20and%20Violent%20Extremism%20\(2018-2025\).pdf](https://cil.nus.edu.sg/wp-content/uploads/2019/10/2018%20ASEAN%20Plan%20of%20Action%20to%20Prevent%20and%20Counter%20the%20Rise%20of%20Radicalisation%20and%20Violent%20Extremism%20(2018-2025).pdf)

One of the key international agreements that the Russian Federation is a party to is the Convention for the Suppression of the Financing of Terrorism. This Convention, adopted by the United Nations in 1999, provides a framework for cooperation among states in the criminalization of the financing of terrorism and the imposition of sanctions on individuals and entities that engage in such activities. The Russian Federation has implemented the provisions of this Convention through its Federal Law on Countering Terrorism and Extremism, which provides for the criminalization of the financing of terrorism and the imposition of sanctions on those who engage in such activities.

Another international agreement that the Russian Federation is a party to is the Council of Europe Convention on the Prevention of Terrorism. This Convention, adopted in 2005, provides a framework for cooperation among states in the prevention of terrorism, including through measures aimed at limiting the spread of extremist ideology and preventing the radicalization of individuals. The Russian Federation has implemented the provisions of this Convention through its Federal Law on Countering Terrorism and Extremism, which provides for measures aimed at preventing terrorism and limiting the spread of extremist ideology.

The Russian Federation has also taken steps to implement the provisions of the UN Global Counter-Terrorism Strategy, which was adopted by the United Nations General Assembly in 2006. This strategy provides a comprehensive framework for cooperation among states in the fight against terrorism, including through the strengthening of international cooperation and the sharing of information and best practices. The Russian Federation has participated in the UN Counter-Terrorism Implementation Task Force, which was established to support the implementation of the strategy, and has adopted its own National Counter-Terrorism Plan, which sets out its strategy for countering terrorism at the national level.

The Russian Federation is also a party to the Convention against Transnational Organized Crime, which was adopted by the United Nations in 2000. This Convention provides a framework for cooperation among states in the criminalization of transnational organized crime, including terrorism. The Russian Federation has implemented the provisions of this Convention through its Federal Law on Countering Terrorism and Extremism, which provides for the criminalization of transnational organized crime and the imposition of sanctions on those who engage in such activities.

In conclusion, the Russian Federation has implemented its commitments under several international agreements aimed at countering terrorism and extremism through its domestic legislation. The Federal Law on Countering Terrorism and Extremism provides a comprehensive framework for the Russian Federation's efforts to counter these threats and reflects its commitment to working with the international community to address these challenges. The continued

implementation of these laws and regulations will be an important part of the Russian Federation's ongoing efforts to counter terrorism and extremism.

The Russian Federation has a comprehensive system for countering terrorism that is based on a combination of legal, institutional, and operational measures. The Russian government has taken a number of steps to enhance its counter-terrorism capabilities and to prevent and combat terrorism both domestically and internationally.

One of the key components of the Russian system for countering terrorism is its legal framework. The Russian Federation has a number of laws that provide the legal basis for its counter-terrorism efforts, including the Federal Law on Countering Terrorism, the Federal Law on Counter-Extremism, and the Criminal Code of the Russian Federation.

The Federal Law on Countering Terrorism⁵⁹, adopted in 2006, provides the legal framework for Russia's counter-terrorism efforts and defines terrorism as a crime and a threat to the security of the state and its citizens. The Federal Law on Countering Terrorism is a cornerstone of the Russian Federation's counter-terrorism efforts. This law provides the legal basis for the country's counter-terrorism activities, and defines terrorism as a crime and a threat to the security of the state and its citizens. The law requires the government to take a range of measures to prevent and combat terrorism, including the development of counter-terrorism strategies and plans, the strengthening of operational capabilities, and the promotion of international cooperation in the fight against terrorism. The law also provides for the use of a range of legal and operational measures to prevent and combat terrorism. For example, the law provides for the prosecution of individuals for terrorist activities, the freezing of terrorist assets, and the banning of terrorist organizations. In addition, the law provides for the use of operational measures, such as the deployment of military and security forces, the implementation of security measures in public places, and the imposition of restrictions on the movement of individuals and goods.

The Federal Law on Counter-Extremism, adopted in 2002, provides a framework for the prevention and suppression of extremism in the Russian Federation. The law defines extremism as the incitement of hatred and enmity on the basis of ethnicity, religion, or nationality, and provides for a range of measures aimed at preventing and combating extremism, including the banning of extremist organizations, the censorship of extremist materials, and the prosecution of individuals for extremist activities.

Another key component of the Russian system for countering terrorism is its institutional framework. The Federal Security Service (FSB)⁶⁰ is the main agency responsible for counter-terrorism in the Russian Federation, and is tasked with collecting intelligence, conducting

⁵⁹ The Federal Law on Countering Terrorism <https://rm.coe.int/ct-legislation-russian-federation/16806415f5>

⁶⁰ The Federal Security Service <http://government.ru/en/departments/113/>

operations, and providing support to other agencies in their counter-terrorism efforts. The Federal Security Service (FSB) is the main agency responsible for counter-terrorism and countering extremism in the Russian Federation. The FSB is responsible for implementing the country's counter-terrorism and counter-extremism policies and strategies, and is tasked with a range of responsibilities aimed at preventing and combating terrorism and extremism.

One of the key tasks of the FSB is to gather intelligence on terrorism and extremism. This includes the collection and analysis of information related to potential terrorist threats, the tracking of individuals and groups involved in terrorism and extremism, and the coordination of intelligence efforts with other agencies and foreign partners.

In addition to intelligence gathering, the FSB is also responsible for conducting operations aimed at disrupting terrorist and extremist activities. This may include the arrest of individuals involved in terrorism and extremism, the seizure of weapons and explosives, and the disruption of financial networks that support terrorism and extremism.

The FSB also provides support to other agencies in their counter-terrorism and counter-extremism efforts. This includes providing operational and technical support, as well as training and capacity building.

The FSB is also responsible for promoting international cooperation in the fight against terrorism and extremism. This includes participating in international forums and initiatives, as well as collaborating with foreign partners to exchange information and best practices.

The Federal Security Service (FSB) plays a critical role in the Russian Federation's counter-terrorism and counter-extremism efforts. Its responsibilities range from intelligence gathering and operational activities to providing support to other agencies and promoting international cooperation. The FSB is responsible for implementing the country's counter-terrorism and counter-extremism policies and strategies, and is tasked with a range of responsibilities aimed at preventing and combating terrorism and extremism.

One of the key tasks of the FSB is to gather intelligence on terrorism and extremism. This includes the collection and analysis of information related to potential terrorist threats, the tracking of individuals and groups involved in terrorism and extremism, and the coordination of intelligence efforts with other agencies and foreign partners.

In addition to intelligence gathering, the FSB is also responsible for conducting operations aimed at disrupting terrorist and extremist activities. This may include the arrest of individuals involved in terrorism and extremism, the seizure of weapons and explosives, and the disruption of financial networks that support terrorism and extremism.

The FSB also provides support to other agencies in their counter-terrorism and counter-extremism efforts. This includes providing operational and technical support, as well as training and capacity building.

The FSB is also responsible for promoting international cooperation in the fight against terrorism and extremism. This includes participating in international forums and initiatives, as well as collaborating with foreign partners to exchange information and best practices.

The Federal Security Service (FSB) plays a critical role in the Russian Federation's counter-terrorism and counter-extremism efforts. Its responsibilities range from intelligence gathering and operational activities to providing support to other agencies and promoting international cooperation. Through its work, the FSB helps to ensure that the country is able to effectively prevent and combat terrorism and extremism.

The Russian Ministry of Foreign Affairs⁶¹ also plays a key role in promoting international cooperation in the fight against terrorism. The MFA is responsible for representing the interests of the country and for promoting cooperation with other nations in order to address the threat of terrorism and extremism.

One of the main tasks of the MFA in the fight against terrorism and extremism is to engage in international negotiations and agreements aimed at enhancing cooperation and coordination between nations in the fight against terrorism and extremism. This includes participating in international forums and initiatives, such as the United Nations (UN) and the European Union (EU), and negotiating treaties and agreements aimed at improving the exchange of information and best practices, as well as strengthening law enforcement cooperation.

The MFA also works to enhance international cooperation on issues related to the prevention of terrorism and extremism. This includes promoting cooperation on border control and aviation security, as well as working to counter the spread of extremist ideology and propaganda.

In addition, the MFA is responsible for promoting the implementation of international counterterrorism and counter-extremism measures. This may include supporting the implementation of UN Security Council resolutions related to terrorism, as well as promoting the implementation of international counterterrorism conventions and protocols.

The MFA also provides consular and diplomatic support to citizens who are affected by terrorism and extremism abroad. This includes providing assistance to individuals who have been taken hostage, as well as to the families of victims of terrorism and extremism.

⁶¹ Russian Ministry of Foreign Affairs <https://mid.ru/en/>

The Ministry of Foreign Affairs plays a crucial role in the fight against terrorism and extremism. Through its engagement in international negotiations and agreements, promotion of cooperation and coordination, and support to citizens affected by terrorism and extremism, the MFA helps to ensure that the country is able to effectively address the threat of terrorism and extremism on the international level.

In addition to its legal and institutional frameworks, the Russian Federation has a number of operational capabilities for countering terrorism, including a well-equipped and well-trained security and law enforcement apparatus, as well as a number of specialized counter-terrorism units, such as the Alpha and Vypel special forces units.

In conclusion, the Russian Federation has a comprehensive system for countering terrorism that is based on a combination of legal, institutional, and operational measures. Through its legal framework, institutional framework, and operational capabilities, the Russian Federation is able to effectively prevent and combat terrorism both domestically and internationally.

2.5. Global practice

Terrorism and extremism are among the most significant global security threats of our time. Over the years, the international community has responded to these threats by developing a wide range of strategies and initiatives aimed at preventing and countering terrorism and extremism.

One of the key examples of international practice in the fight against terrorism and extremism is the Financial Action Task Force (FATF)⁶². The FATF is an intergovernmental organization that was established in 1989 to combat money laundering. Over time, the organization's mandate has expanded to include countering the financing of terrorism and other forms of illicit finance. The FATF has developed a set of international standards and recommendations for countering terrorist financing, which have been implemented by countries around the world.

The Global Coalition to Defeat ISIS⁶³ is another example of international practice in the fight against terrorism and extremism. The coalition was established in 2014, in response to the emergence of the Islamic State of Iraq and Syria (ISIS). The coalition is comprised of more than 80 countries and organizations, and is focused on degrading and ultimately defeating ISIS. Since its establishment, the coalition has made significant progress in reducing the territorial footprint of ISIS, and has disrupted the group's operations and financing.

⁶² Financial Action Task Force (FATF) <https://www.fatf-gafi.org/en/home.html>

⁶³ The Global Coalition to Defeat ISIS <https://theglobalcoalition.org/en/>

The Global Counterterrorism Forum (GCTF)⁶⁴ is another important international initiative in the fight against terrorism and extremism. The GCTF is a forum of 30 countries and the European Union, which is focused on identifying and addressing key counterterrorism challenges. The forum has developed a number of tools and resources aimed at enhancing the capacity of countries to prevent and respond to terrorism and extremism.

Finally, the Interpol is an important international organization that plays a key role in the fight against terrorism and extremism. Interpol is the world's largest international police organization, with 194 member countries. Interpol facilitates international police cooperation and assists countries in preventing and combating terrorism and other forms of transnational crime. Interpol operates a number of databases and tools that enable member countries to share information and coordinate their efforts in the fight against terrorism and extremism.

Also, one notable initiative is the African Union's Continental Strategy for Counter-Terrorism, which was adopted in 2018. The strategy aims to enhance the capacity of African states to prevent and respond to terrorist threats, and to promote regional cooperation in countering violent extremism. The strategy focuses on several key areas, including countering the financing of terrorism, preventing radicalization and recruitment, and promoting international cooperation.

ASEAN member states have taken practical measures to prevent and respond to terrorist threats. These measures include strengthening border security, enhancing information sharing and intelligence cooperation, and improving the capacity of law enforcement agencies to detect and prevent terrorist attacks. ASEAN has also launched initiatives to promote regional dialogue and cooperation on countering violent extremism.

One notable initiative is the ASEAN-Wide Movement to Counter Terrorism (AWMCT), which was launched in 2017. The AWMCT aims to strengthen regional cooperation in countering terrorism and extremism through a multi-stakeholder approach that involves governments, civil society organizations, and the private sector. The AWMCT focuses on several key areas, including countering the financing of terrorism, promoting regional dialogue and cooperation, and preventing and countering violent extremism.

Chapter 3. Features of prevention and combating of extremism and terrorism

3.1. Conditions for the emergence of a terrorist threat and counteraction measures

⁶⁴ The Global Counterterrorism Forum (GCTF) <https://www.thegctf.org>

The emergence of a terrorist threat is a complex process, determined by a multitude of factors, such as social, economic, political, and ideological circumstances. It is essential to understand these conditions to devise effective counterterrorism strategies and uphold international law.

One of the primary factors contributing to the emergence of a terrorist threat is social discontent. Grievances may arise from various sources, including marginalization, discrimination, and economic disparity. When certain groups or individuals perceive themselves as oppressed or disadvantaged, they may resort to violence as a means of expressing their frustration or exacting revenge. For instance, the emergence of Boko Haram in Nigeria can be traced to the widespread poverty, illiteracy, and unemployment in the northeastern region of the country.

International law seeks to address this aspect of terrorism by promoting social and economic development. The United Nations Sustainable Development Goals (SDGs)⁶⁵, for example, emphasize the need to reduce inequality and ensure that no one is left behind. By investing in education, health care, and job creation, governments can mitigate the conditions that contribute to social discontent and, by extension, reduce the likelihood of terrorist threats.

Another significant factor is political instability. Weak or failing states often provide fertile ground for the growth of terrorist organizations. In the absence of effective governance, these groups can exploit the vacuum of power to establish their operations and recruit members. The rise of ISIS in Iraq and Syria provides a clear illustration of how political turmoil can create opportunities for terrorist organizations to thrive. The collapse of state institutions in these countries enabled the group to seize territory and resources, which it used to fund its operations and attract recruits.

Counteraction measures at the international level often involve strengthening state institutions and promoting good governance. The United Nations, for instance, has established peacekeeping missions and provided technical assistance to support states in their efforts to maintain law and order. Additionally, international legal instruments, such as the United Nations Convention Against Transnational Organized Crime⁶⁶, facilitate cooperation among states in combating terrorism and other forms of organized crime.

Ideological factors also play a critical role in the emergence of terrorist threats. Extremist ideologies often provide the justification and motivation for acts of terrorism. These beliefs may be rooted in religion, nationalism, or other forms of identity. For example, al-Qaeda's ideology is

⁶⁵ The United Nations Sustainable Development Goals (SDGs) <https://www.undp.org/sustainable-development-goals>

⁶⁶ United Nations Convention Against Transnational Organized Crime https://www.unodc.org/documents/middleeastandnorthafrica/organised-crime/UNITED_NATIONS_CONVENTION_AGAINST_TRANSNATIONAL_ORGANIZED_CRIME_AND_THE_PROTOCOLS_THEREON.pdf

based on a radical interpretation of Islam, which calls for the establishment of a global Islamic caliphate and the use of violence to achieve this goal.

International law seeks to counteract the spread of extremist ideologies through various means. The United Nations Security Council Resolution 2178 (2014) requires member states to take measures to prevent the recruitment and radicalization of individuals by terrorist groups, including through the regulation of online content and the promotion of tolerance and inclusivity. Additionally, the United Nations Global Counter-Terrorism Strategy encourages states to address the conditions conducive to the spread of terrorism, including by fostering dialogue and understanding among different cultures and religions.

Lastly, the proliferation of technology and the increasing interconnectedness of the world has made it easier for terrorist groups to communicate, recruit, and plan attacks. The use of the internet, social media, and encrypted communication channels has enabled terrorists to reach a global audience and coordinate their activities with relative ease (Hoffman & Ware, 2020). For example, ISIS has been particularly adept at using social media platforms to disseminate propaganda, radicalize individuals, and orchestrate attacks in various parts of the world.

To counteract the exploitation of technology by terrorists, international law has sought to regulate cyberspace and promote cooperation among states in the fight against terrorism. The Budapest Convention on Cybercrime⁶⁷ provides a framework for international cooperation in the investigation and prosecution of cybercrimes, including those related to terrorism. Furthermore, United Nations Security Council Resolution 2309 (2016) emphasizes the need for states to enhance their capabilities in preventing terrorist activities online, including through the sharing of information and the development of effective counter-narratives.

In conclusion, the conditions that give rise to terrorist threats are multifaceted and require a comprehensive approach to counter them effectively. By addressing the underlying social, economic, political, and ideological factors, international law plays a crucial role in mitigating the risk of terrorism and promoting global peace and security. The various legal instruments and frameworks discussed in this chapter, such as the United Nations Sustainable Development Goals, the United Nations Convention Against Transnational Organized Crime, and the Budapest Convention on Cybercrime, demonstrate the commitment of the international community to counteract terrorism and uphold the rule of law.

3.2. Prospects of countering terrorism and extremism in the modern world: situational analysis

⁶⁷ The Budapest Convention on Cybercrime <https://rm.coe.int/1680081561>

The modern world presents a challenging landscape for countering terrorism and extremism. Rapid technological advancements, global interconnectedness, and evolving geopolitical contexts complicate the task of devising effective counterterrorism measures. This chapter will explore the prospects of countering terrorism and extremism in the modern world through a situational analysis, examining the impact of contemporary developments on counterterrorism efforts and international law.

One of the critical challenges in countering terrorism and extremism today is the growing reliance on technology by terrorist organizations. As mentioned above, terrorists use the internet and social media platforms to recruit, plan attacks, and disseminate propaganda. These digital tools enable terrorists to reach a global audience and coordinate operations across borders with relative ease. The 2015 Paris attacks, for example, were orchestrated using encrypted messaging apps, which allowed the perpetrators to evade detection by law enforcement.

To address this challenge, governments and international organizations must adapt their counterterrorism strategies and legal frameworks. The United Nations Security Council Resolution 2178 (2014) calls on member states to prevent the use of the internet for terrorist purposes and to develop strategies for countering radicalization online. Several countries have also introduced national legislation to regulate online content and increase surveillance powers, such as the United Kingdom's Investigatory Powers Act⁶⁸ and France's Intelligence Law⁶⁹. However, striking the right balance between security and privacy remains a contentious issue, as overly intrusive measures may infringe on fundamental human rights .

Another challenge in the modern world is the phenomenon of foreign terrorist fighters (FTFs)⁷⁰. The conflicts in Syria and Iraq have attracted thousands of individuals from around the world, who have traveled to join extremist groups such as ISIS. The return of these fighters to their home countries poses a significant security risk, as they may carry out attacks or radicalize others within their communities.

International law has responded to the FTF threat through several instruments. The United Nations Security Council Resolution 2178 (2014) obliges member states to criminalize the travel, funding, and facilitation of FTFs and implement measures to prevent their transit across borders. Furthermore, the Council of Europe's Additional Protocol to the Convention on the Prevention of Terrorism (2015) establishes legal frameworks to counter the FTF phenomenon within the European context. However, the practical implementation of these instruments remains a

⁶⁸ United Kingdom's Investigatory Powers Act <https://www.legislation.gov.uk/ukpga/2016/25/contents/enacted>

⁶⁹ France's Intelligence Law <https://shs.hal.science/halshs-01399548/document>

⁷⁰ foreign terrorist fighters (FTFs) <https://www.unodc.org/unodc/en/terrorism/expertise/foreign-terrorist-fighters.html>

challenge, as states must navigate the complexities of information sharing, border control, and prosecution in a rapidly evolving security environment.

The rise of far-right extremism also poses a significant threat to global security. In recent years, there has been a surge in far-right terrorist attacks, such as the 2019 Christchurch mosque shootings in New Zealand. These acts of violence are often fueled by xenophobic, nationalist, and anti-immigrant sentiments, which have gained traction in the current political climate.

International law and counterterrorism efforts must adapt to address the growing threat of far-right extremism. One approach is to strengthen the legal frameworks that target hate speech and discrimination, which can contribute to radicalization and violence. For example, the International Covenant on Civil and Political Rights (ICCPR)⁷¹ obliges states to prohibit any advocacy of national, racial, or religious hatred that constitutes incitement to discrimination, hostility, or violence. Additionally, national legislation, such as Germany's Network Enforcement Act (2017)⁷², requires social media platforms to remove illegal hate speech within a specified timeframe, thereby curbing the spread of extremist content online.

Another approach is to promote cross-border cooperation and information sharing to identify and disrupt far-right extremist networks. The European Union's Radicalization Awareness Network (RAN) serves as an example of such collaboration, bringing together experts and practitioners from various fields to exchange knowledge, best practices, and innovative strategies to counter radicalization and violent extremism. Furthermore, Europol's European Counter Terrorism Centre (ECTC)⁷³ supports EU member states in their efforts to combat terrorism, including far-right extremism, by facilitating intelligence sharing and providing operational support.

Lastly, the evolving nature of the terrorist threat underscores the need for a comprehensive approach to counterterrorism that addresses the root causes of extremism. As discussed in Chapter 2, social, economic, and political factors can contribute to the emergence of terrorist threats. Therefore, counterterrorism strategies must not only focus on security and law enforcement measures but also on addressing the underlying conditions that drive radicalization.

International law plays a critical role in promoting this comprehensive approach. The United Nations Global Counter-Terrorism Strategy (2006) provides a framework for addressing the conditions conducive to the spread of terrorism, including by promoting conflict resolution, fostering economic development, and encouraging dialogue among different cultures and

⁷¹ International Covenant on Civil and Political Rights (ICCPR) <https://www.ohchr.org/en/instruments-mechanisms/instruments/international-covenant-civil-and-political-rights>

⁷² Germany's Network Enforcement Act (2017) <https://germanlawarchive.iuscomp.org/?p=1245>

⁷³ Europol's European Counter Terrorism Centre (ECTC) <https://www.europol.europa.eu/about-europol/european-counter-terrorism-centre-ectc>

religions. Moreover, the United Nations Sustainable Development Goals (SDGs) contribute to the prevention of terrorism by promoting social, economic, and environmental development, thereby addressing some of the root causes of radicalization.

In conclusion, the modern world presents various challenges to countering terrorism and extremism, including the increasing use of technology by terrorist organizations, the phenomenon of foreign terrorist fighters, and the rise of far-right extremism. To effectively confront these challenges, international law and counterterrorism efforts must adapt and evolve, focusing on a comprehensive approach that addresses the root causes of radicalization, strengthens legal frameworks, and fosters cross-border cooperation. By pursuing these strategies, the prospects for countering terrorism and extremism in the modern world can be significantly improved.

Conclusion

This thesis has explored the complex and multifaceted landscape of international law as it pertains to countering terrorism and extremism. I have scrutinized a number of current problems in this domain, shedding light on the legal, political, and social challenges that arise from the constant evolution of global terrorism. In conclusion, I will synthesize the main findings and propose some recommendations for the future development of international law in this area.

Firstly, it has become evident that a clear and universally accepted definition of terrorism and extremism is essential for the effective implementation of international law. The lack of consensus on the definition of these terms has resulted in inconsistent and ineffective legal frameworks across different countries. An internationally agreed-upon definition would not only ensure a cohesive and streamlined approach to countering terrorism and extremism but also enhance the ability of states to cooperate in addressing these threats. To this end, international organizations like the United Nations should prioritize the development of a comprehensive definition that encompasses both the ideological aspects of extremism and the violent actions of terrorism.

The thesis has also highlighted the challenges posed by the extraterritorial application of counter-terrorism laws. The principle of state sovereignty, a cornerstone of international law, must be balanced against the need for effective cross-border counter-terrorism measures. As the global landscape of terrorism continues to evolve, the need for international cooperation and information sharing becomes increasingly crucial. Consequently, international law should be updated to provide a legal framework for states to engage in cooperative counter-terrorism efforts while respecting the sovereignty of other nations.

Another significant issue discussed in this thesis is the delicate balance between ensuring national security and preserving individual human rights. Counter-terrorism measures often involve surveillance, intelligence gathering, and the curtailment of certain civil liberties. It is essential for international law to establish clear guidelines that prevent states from using counter-terrorism as a pretext for violating human rights. The development of such guidelines should involve a thorough review of existing practices and their implications on civil liberties. Additionally, transparency and accountability mechanisms should be put in place to ensure that states are held responsible for any abuse of power.

This thesis has also underscored the role of non-state actors in countering terrorism and extremism. The involvement of multinational corporations, non-governmental organizations, and civil society in this fight can contribute to a more comprehensive approach to addressing these global threats. However, the actions of these non-state actors must be guided by international law to ensure their efforts do not infringe on the rights of individuals or interfere with the sovereignty of nations. As such, the development of legal frameworks for their engagement in counter-terrorism efforts is necessary.

In addition to these challenges, the emergence of cyber-terrorism has brought a new dimension to the fight against terrorism and extremism. The increasing reliance on digital technology and the Internet has opened up new avenues for terrorists to recruit, plan, and execute their attacks. The international community must come together to develop a robust and adaptive legal framework for addressing cyber-terrorism, including norms and regulations for cyber warfare, data sharing, and digital evidence collection. This framework should also encompass provisions to enhance cybersecurity and protect critical infrastructure from terrorist attacks.

The rise of homegrown terrorism has further complicated the landscape of international law. While terrorists were once predominantly foreign fighters, the emergence of radicalized individuals within their own countries poses new challenges for law enforcement and intelligence agencies. International law must address this issue by providing guidance on preventive measures and the monitoring of potentially radicalized individuals, while simultaneously safeguarding the rights of those who have not yet engaged in criminal activity.

Lastly, the thesis has highlighted the need to address the root causes of terrorism and extremism. While it is vital to develop effective counter-terrorism measures, it is equally important to address the underlying factors that fuel radicalization and extremist ideologies. This includes addressing socio-economic inequality, political marginalization, and other drivers of radicalization. International law should thus provide a framework for states to engage in long-term preventive measures that tackle these root causes, which may involve development assistance, capacity building, and promoting inclusive governance structures.

In light of the above findings, several recommendations can be proposed to address the current problems of international law in the field of countering terrorism and extremism:

1. Develop a universally accepted definition of terrorism and extremism to ensure a cohesive and streamlined approach across different jurisdictions.
2. Update international law to provide a legal framework for states to engage in cooperative counter-terrorism efforts while respecting the principle of state sovereignty.
3. Establish clear guidelines to balance the need for national security with the preservation of individual human rights, incorporating transparency and accountability mechanisms to prevent abuse of power.
4. Develop legal frameworks for the engagement of non-state actors in counter-terrorism efforts, ensuring their actions are guided by international law and respect for human rights.
5. Create a robust and adaptive legal framework to address the challenges of cyber-terrorism, including regulations for cyber warfare, data sharing, digital evidence collection, and enhanced cybersecurity.
6. Provide guidance for states to address the rise of homegrown terrorism, focusing on preventive measures and monitoring of potentially radicalized individuals while safeguarding their rights.
7. Promote long-term preventive measures to address the root causes of terrorism and extremism, which may include development assistance, capacity building, and inclusive governance structures.

In conclusion, the international community faces numerous challenges in countering terrorism and extremism. To overcome these challenges and effectively counter the evolving threats posed by global terrorism, it is crucial to update and adapt international law to the changing landscape. By fostering cooperation among states, engaging non-state actors, ensuring the protection of human rights, and addressing the root causes of radicalization, international law can play a vital role in creating a safer and more just world.

[List of sources](#)

Regulatory Legal Acts and Laws

1. Anti-Terrorism Act (2015)
2. Combating Financing of Terrorism Act (2002)
3. Counter Extremism and Terrorism Strategy (2018)
4. Counter-Terrorism and Border Security Act (2019)
5. European Union (EU) Directive on Combating Terrorism (2017)
6. Extremism Prevention Act (2014)
7. International Convention for the Suppression of the Financing of Terrorism (1999)
8. International Convention for the Suppression of Terrorist Bombings (1997)
9. International Convention for the Suppression of Terrorist Nuclear Attacks (2005)
10. National Security Act (2002)
11. Patriot Act (2001)
12. Preventing Radicalisation and Extremism Act (2016)
13. Protection from Online Falsehoods and Manipulation Act (2019)
14. Terrorism Act (2000)
15. Terrorism Prevention and Investigation Measures Act (2011)
16. United Nations (UN) Security Council Resolution 1373 (2001)
17. United Nations (UN) Security Council Resolution 1624 (2005)
18. United Nations (UN) Security Council Resolution 2178 (2014)
19. United Nations (UN) Security Council Resolution 2396 (2017)
20. Violent Extremism Risk Reduction Act (2017) The International Covenant on Civil and Political Rights// Adopted by resolution 2200A (XXI) of the UN General Assembly on December 16, 1966.
21. About the fight against terrorism. On countering extremist activity: federal laws. – 2nd ed. – Moscow : Os-89, 2004. – 32 p.
22. On Amendments to the Federal Law "On Information, Information Technologies and Information Protection": feder. the law grew. Federation of 28 Dec. 2013 No398-FZ. Access from help.- the legal system "ConsultantPlus".
23. On countering extremist activity: feder. the law grew. Federation of July 25, 2002 No148-FZ: as amended. dated July 21, 2014
24. Federal Law of the Russian Federation of January 10, 2003. "On the ratification of the Shanghai Convention on Combating Terrorism, Separatism and Extremism."

25. Federal Law No. 114-FZ of July 25, 2002 "On Countering Extremist Activity".
26. Federal Law "On Combating Terrorism" of July 25, 1998 N 130-FZ // SZ RF. 1998. N 31. St. 3808.
27. Federal Law No. 114-FZ of July 25, 2002 "On Countering extremist activity" // Rossiyskaya Gazeta. 2002. July 30, No. 138-139 (3006-3007).
28. Federal Law of March 6, 2006

Books and Scientific Articles

1. Bjelopera, J. P. (2012). Countering Violent Extremism in the United States. CRS Report for Congress.
2. Borum, R. (2011). Radicalization into Violent Extremism I: A Review of Social Science Theories. *Journal of Strategic Security*, 4(4), 7-36.
3. Cherney, A., & Belton, E. (2020). Evaluating the Effectiveness of Countering Violent Extremism: A Systematic Review of Programs. *Terrorism and Political Violence*, 1-21.
4. Christmann, K. (2012). Preventing Religious Radicalisation and Violent Extremism: A Systematic Review of the Research Evidence. Youth Justice Board.
5. Crenshaw, M. (1981). The Causes of Terrorism. *Comparative Politics*, 13(4), 379-399.
6. Ganor, B. (2005). *The Counter-Terrorism Puzzle: A Guide for Decision Makers*. Transaction Publishers.
7. Githens-Mazer, J., & Lambert, R. (2010). Why conventional wisdom on radicalization fails: The persistence of a failed discourse. *International Affairs*, 86(4), 889-901.
8. Hafez, M., & Mullins, C. (2015). *The Radicalization Puzzle: A Theoretical Synthesis of Empirical Approaches to Homegrown Extremism*. *Studies in Conflict & Terrorism*, 38(11), 958-975.
9. Hoffman, B. (2006). *Inside Terrorism*. Columbia University Press.
10. Horgan, J. (2008). From Profiles to Pathways and Roots to Routes: Perspectives from Psychology on Radicalization into Terrorism. *The ANNALS of the American Academy of Political and Social Science*, 618(1), 80-94.
11. Kaplan, J., & Lööw, H. (2002). *The Cultic Milieu: Oppositional Subcultures in an Age of Globalization*. AltaMira Press.

12. King, M., & Taylor, D. M. (2011). The Radicalization of Homegrown Jihadists: A Review of Theoretical Models and Social Psychological Evidence. *Terrorism and Political Violence*, 23(4), 602-622.
13. Kruglanski, A. W., Gelfand, M. J., Bélanger, J. J., Sheveland, A., Hetiarachchi, M., & Gunaratna, R. (2014). The Psychology of Radicalization and Deradicalization: How Significance Quest Impacts Violent Extremism. *Political Psychology*, 35, 69-93.
14. McCauley, C., & Moskaleiko, S. (2008). Mechanisms of Political Radicalization: Pathways Toward Terrorism. *Terrorism and Political Violence*, 20(3), 415-433.
15. Neumann, P. R. (2013). Options and Strategies for Countering Online Radicalization in the United States. *Studies in Conflict & Terrorism*, 36(6), 431-459.
16. Neumann, P. R. (2016). *Radicalized: New Jihadists and the Threat to the West*. I.B. Tauris.
17. Nesser, P. (2015). *Islamist Terrorism in Europe: A History*. Oxford University Press.
18. Pantucci, R. (2015). *We Love Death as You Love Life: Britain's Suburban Terrorists*. Hurst Publishers.
19. Precht, T. (2007). *Home Grown Terrorism and Islamist Radicalisation in Europe: From Conversion to Terrorism*. Danish Ministry of Justice.
20. Rabasa, A., Pettyjohn, S. L., Ghez, J. J., & Boucek, C. (2010). *Deradicalizing Islamist Extremists*. RAND Corporation.
21. Ranstorp, M. (Ed.). (2010). *Understanding Violent Radicalisation: Terrorist and Jihadist Movements in Europe*. Routledge.
22. Sageman, M. (2004). *Understanding Terror Networks*. University of Pennsylvania Press.
23. Sageman, M. (2008). *Leaderless Jihad: Terror Networks in the Twenty-First Century*. University of Pennsylvania Press.
24. Schmid, A. P. (2013). *Radicalisation, De-Radicalisation, Counter-Radicalisation: A Conceptual Discussion and Literature Review*. International Centre for Counter-Terrorism.
25. Silber, M. D., & Bhatt, A. (2007). *Radicalization in the West: The Homegrown Threat*. New York City Police Department.
26. Stern, J., & Berger, J. M. (2015). *ISIS: The State of Terror*. HarperCollins.

27. Vidino, L., & Brandon, J. (Eds.). (2012). Countering Radicalization in Europe. International Centre for the Study of Radicalisation and Political Violence.
28. Wiktorowicz, Q. (2005). Radical Islam Rising: Muslim Extremism in the West. Rowman & Littlefield.
29. Zelin, A. Y. (Ed.). (2014). How Al-Qaeda Survived Drones, Uprisings, and the Islamic State. Washington Institute for Near East Policy.
30. Ganaeva E. E. The concept and essence of extremism: an analysis of the problem // Young scientist. – 2016. – No3. – pp. 679-681.
31. Doroshkov V.V. International legal problems of combating extremism // International criminal law and international justice. - 2008. - No. 3
32. Kashirkina A.A. International legal cooperation of states in the fight against extremism //Journal of Russian Law. - 2007. - No. 12. – C. 10.
33. Khmylev V. L. Modern International Relations: textbook. 2010. URL: <http://window.edu.ru/resource/136 / 71136/files.pdf> (accessed: 06/11/2014).
34. Tsygankov P. A. International relations: Textbook. M.: New School, 1996. 320 p.
35. Tsygankov P. A. Theories of international relations. Moscow: Gardariki, 2003. 590 p.
36. Tsygichko V.N., Votrin D.S., Krutskikh A.V. and others. Information weapons – a new challenge to information security. – M., 2000

About author: Pyanova Anastasia Romanovna, email – anastassia.pyanova@gmail.com

К ВОПРОСУ О СОЦИАЛЬНОЙ ОБУСЛОВЛЕННОСТИ ПРОТИВОДЕЙСТВИЯ КИБЕРПРЕСТУПНОСТИ

Аннотация: Противодействие киберпреступности является стратегически важным направлением государственной политики всех стран мира. Ущерб, наносимый в результате совершения преступных действий, достаточно велик, и представляет реальную угрозу национальной безопасности.

Abstract: Countering cybercrime is a strategically important direction of the state policy of the entire world community. The damage caused as a result of committing criminal acts is quite large, and poses a real threat to national security.

Ключевые слова: киберпреступность, противодействие, социальная обусловленность.

Keywords: cybercrime, counteraction, social conditionality.

В условиях развития современного общества обеспечение национальной безопасности выступает в качестве приоритетного направления государственной политики, в том числе особое место отводится вопросам сотрудничества правоохранительных органов РФ и компетентных органов иностранных государств в борьбе с преступностью. Как справедливо отмечает Президент РФ В. В. Путин: «...На планете формируется и практически бесконечное цифровое пространство, и люди с каждым годом осваивают его все быстрее.... И нужно добиваться, чтобы эта инфраструктура, все киберпространство действовали бесперебойно и безопасно» [7].

Кибербезопасность является крайне важным направлением деятельности не только для правоохранительных органов Российской Федерации, но и для компетентных органов иностранных государств, что актуализирует вопросы противодействия исследуемой группе преступлений. Методологически верным следует перейти к изучению терминологии, определив которую, появится возможность рассмотреть вопросы социальной обусловленности противодействия киберпреступности.

Феномен «киберпреступность» имеет достаточную разработанность в научной среде, к примеру, исследованием его сущностных характеристик занимались Мордвинов К.В., Удавихина У.А. [4, с. 84], Шмарион П.В. [5, с. 147], Голубых Н.В. [2, с. 129], Кириленко В.П.,

Алексеев Г.В. [3, с. 43] и многие другие. Не ставя перед собой задачу представить авторское определение, следует поддержать позицию первых авторов, которые определяют данную категорию через совокупность особенностей, ключевыми из которых следует признать:

- 1) высокий уровень латентности;
- 2) транснациональный характер преступных посягательств;
- 3) отсутствие современной системы защиты от действий злоумышленников;
- 4) осведомленность потерпевших о факте преступлений лишь после его совершения.

В этой связи мировое сообщество подвергается серьезным рискам и угрозам, что зачастую влечет утечку персональных данных, хищение денежных средств со счетов и многие другие уголовно-наказуемые последствия.

В тоже время необходимо признать тот факт, что рассматриваемая преступность имеет эволюционирующий характер, что выражается в появлении новых форм и способов совершения преступлений. Кроме того, об этом свидетельствуют и те обстоятельства, что кибератакам стали все чаще подвергаться государственные учреждения, тем самым нанося урон авторитету государственной власти. Однако, не только государство страдает от преступных действий злоумышленников, но и даже в большей степени криминальным рискам подвержены граждане и общество в целом.

В этой связи необходимо более подобно исследовать вопрос социальной обусловленности противодействия киберпреступности.

Во-первых, приведем некоторые статистические показатели. Так, общее количество противоправных фактов увеличилось в 2022 году на 20,8%. Наибольший прирост «успешных» кибератак наблюдается в следующих сферах: СМИ (+26%), транспорт (+33%), работа государственных учреждений (+18%) [6]. Основными целями преступников являлись завладение конфиденциальной информацией и хищение денежных средств с банковских счетов. Таким образом наблюдается многообъектный характер преступных посягательств.

Во-вторых, немалый ущерб криминальными действиями нанесен крупным организациям и частным лицам, таким как, «Яндекс», «СДЭК», «Гемотест», в результате которых процент похищенной конфиденциальной информации доходит до 82% от всех баз данных, что существенным образом ударяет не только по материальному состоянию компаний, но и отражается на доверии общества к ним.

В-третьих, внушительный вред причиняется и общественным отношениям в сфере экономики. Согласно прогнозов экспертов по мировой экономике, имущественный ущерб от киберпреступности 2025 году может достигать 10,5 трлн долларов [8]. А учитывая тот факт, что современный тренд развития государств связан с широкомасштабной цифровизацией различных

сфер общества, то и наступление негативных последствий для населения стран следует считать допустимыми.

В-четвертых, вызывают серьезные опасения обстоятельства, связанные с низким уровнем раскрываемости преступлений исследуемой категории уголовных дел. Отсутствие профильных специалистов в правоохранительных органах создает криминальную почву для реализации преступных намерений и позволяет злоумышленникам совершать преступления безнаказанно. В этой связи особенно актуальным видится вопрос разработки механизма межведомственного сотрудничества правоохранительных органов всего мирового сообщества.

В-пятых, необходимость противодействия киберпреступности находит отражение в ряду задач, предусмотренных подп. 5 п. 57 Указа Президента РФ от 2 июля 2021 года № 400 «О Стратегии национальной безопасности Российской Федерации» следующего содержания: «повышение защищенности и устойчивости функционирования единой сети электросвязи Российской Федерации, российского сегмента сети «Интернет»...» [1]. Полагаем, что данное положение подтверждает нашу гипотезу о рисках, которых могут возникнуть для общества и государства в результате совершения киберпреступлений.

Резюмируя вышеупомянутые тезисы полагаем, что киберпреступность, являясь интенсивно развивающимся явлением, представляет реальную угрозу национальной безопасности всех стран мира. В этой связи требуется разработка новых инструментов взаимодействия между компетентными органами с целью недопущения наступления тяжких последствий для граждан, общества и государств в целом.

Литература:

1. Указ Президента РФ от 02.07.2021 № 400 «О Стратегии национальной безопасности Российской Федерации». Собрание законодательства РФ. 2021. № 27 (часть II), ст. 5351.
2. Голубых Н. В. Киберпреступность: современное состояние и прогноз / Н. В. Голубых // Вестник Уральского юридического института МВД России. – 2021. – № 4 (32). – С. 128–130.
3. Кириленко В. П. Киберпреступность и цифровая трансформация / В. П. Кириленко, Г. В. Алексеев // Теоретическая и прикладная юриспруденция. – 2021. – № 1. – С. 39–53.
4. Мордвинов К. В. Киберпреступность в России: актуальные вызовы и успешные практики борьбы с киберпреступностью / К. В. Мордвинов, У. А. Удавихина // Теоретическая и прикладная юриспруденция. – 2022. – № 1 (11). – С. 83–88.

5. Шмарион П. В. Киберпреступность - вызов 21 века / П. В. Шмарион // Вестник экономической безопасности. – 2021. – № 1. – С. 146–150.
6. Актуальные киберугрозы: итоги 2022 года URL: <https://www.ptsecurity.com/ru-ru/research/analytics/cybersecurity-threatscape-2022/#id1> (дата обращения: 19.07.2023).
7. Путин призвал добиваться бесперебойной и безопасной работы киберпространства. Электронный ресурс. URL: <https://tass.ru/politika/9790943> (дата обращения: 11.07.2023).
8. Cybercrime To Cost The World \$10.5 Trillion Annually By 2025 [Электронный ресурс]. URL: <https://cybersecurityventures.com/cybercrime-damage-costs-10-trillion-by-2025/> (дата обращения: 19.07.2023).

ПОНЯТИЕ ИМПЕРИИ В ОБЩЕМИРОВОМ ПОЛИТИЧЕСКОМ ДИСКУРСЕ

Аннотация: в данной статье анализируется понятие империи в мировом политическом дискурсе, данное исследование достаточно широко описывает социокультурное и лингвистическое значение империи, в первую очередь применительно к наследию данного понятия и его рецепции из античности в последующий политический дискурс.

Ключевые слова: империя, римская империя, власть, политика

Abstract: this article analyzes the concept of empire in the world political discourse, this study describes the socio-cultural and linguistic meaning of empire quite broadly, primarily in relation to the heritage of this concept and its reception from antiquity to the subsequent political discourse.

Keywords: empire, Roman Empire, power, politics

Изначально империя, происходит от латинского *imperium*. что в действительности выражает полноту исполнительной власти, при чем применялся как и в военной сфере (*militiae*), так в и гражданской (*domi*)⁷⁴. Однако характер *imperium* строго ограничен, а исток своей власти он берет из традиционных республиканских магистратурах⁷⁵. При становление и изменение сущности Рима менялось и понимание понятие *imperium*. Оно становилось главным орудием в руках правителя поэтому, не смотря на фактическое название правящей должности в Риме принципатом, а в последствие доминатом. В истории намного прочнее закрепилось именно слово Император.

В дальнейшем образец «всемирной» Римской империи, дополненный христианской концепцией единой церкви, лёг в основу средневекового понятия империи — объединения всего христианского мира под властью единого монарха, чьей главной обязанностью являлась защита церкви⁷⁶. В условиях феодального общества концепция империи не предполагала и не могла предполагать централизации и бюрократической системы. Империи средневековой Европы — Франкская и Священная Римская — оставались

⁷⁴ Дементьева В.В. Магистратская власть Римской республики: содержание понятия «*imperium*» // Вестник древней истории. — 2005. — № 4. — С. 46-75

⁷⁵ Прим.: Сенат, трибуны и консулитет

⁷⁶ Ливен Д. Российская империя и ее враги с XVI века до наших дней. М.: Европа, 2007.С.40

децентрализованными образованиями, чье единство поддерживалось сакральностью императорской власти. Возникновение централизованных национальных государств в эпоху нового времени в сочетании обострением межгосударственных отношений и необходимостью наращивания военного потенциала, а также начало колониальной экспансии привели к возникновению империй нового типа: Испанской, Португальской, Российской, Французской, Британской и других Империи, появившиеся в последствие, во многом опирались именно на понятие империи, сформированные в Риме⁷⁷.

После первой мировой войны, все эти империи, в конечном счете, распались. На тот момент казалось, что империя это устаревшая и абсолютно изжившая себя система государственного управления. Поэтому возникновение в середине XX века третьей римской империи под руководством Адольфа Гитлера. Разрушило устоявшееся в науке мнение о неизбежной кончине империй. Reich обозначавшей слово империя в немецком языке, приобрел уже совсем иное понятие отличное от традиционного европейского видение сформировавшегося до этих событий. В первую очередь из-за осуществления античеловечных действий рейха, он приобрел отрицательную оценку и крайне негативный оттенок и до сих пор понятие рейх является оскорбительным и неприемлемым в рамках немецкой публичной политики и науке. Такую же отрицательную оценку понятие империи получило и в Советской историографии, по причине марксистской идеологии. Империи представлялись как государства в наивысшей степени, эксплуатирующие, ради личной выгоды, превращая целые народы в класс эксплуатируемых.

Однако совсем иначе понятие империи воспринималась в массовым сознание людей. Так в Американском обществе, понятие империи ассоциировалось в первую очередь с империей зла, из фильма Звездные Войны. И Рональд Рейган, однажды назвавший СССР "империей зла" прежде всего, отсылал к массовому сознанию граждан. А именно к империи из фильма Звездные Войны⁷⁸. Такое различное понимании самого понятие в массовом сознание, которые формируется во многом культурными особенностями и политическими подходами к историческому прошлому.

Если о говорите о британском отношении к империей, то у них в первую очередь появляются ассоциации именно с Британской империей, а следовательно и отношение к империи в их умах представляется не иначе как ностальгическая память о былом величии и слабые надежды на возвращение господствующего положения в мире⁷⁹. "Империя где никогда не заходит солнце", так в историческую память британцев вошло понятие империи.

⁷⁷ Ливен Д. Российская империя и ее враги с XVI века до наших дней. М.: Европа, 2007. С.49

⁷⁸ Ливен Д. Российская империя и ее враги с XVI века до наших дней. М.: Европа, 2007.С.45

⁷⁹ Ливен Д. Российская империя и ее враги с XVI века до наших дней. М.: Европа, 2007.С.45

Игнорирование особенностей различных пониманий концепции и понятия империи. В публичной политике может привести к отрицательным последствиям при действиях сопряжённых с этой сферой. Доминик Ливен приводит пример такого игнорирования: “Японский монарх назвал себя императором, потому что быть чем-то меньшим значило признать статус, подчиненный по отношению к статусам ведущих европейских правителей, - в конце концов даже британская королева провозгласила себя императрицей (Индии) в 1876 году. Он надел современный военный мундир, сделал смотр своим войскам и провозгласил себя верховным главнокомандующим; оставаясь в то же время - конституционно - главой государства и правительства. Причем ни одной из этих функций Тенно фактически не выполнял, будучи по своему действительному положению гораздо ближе к верховному священнику, чем к монарху в западной традиции. Даже после реставрации Мейджи японские монархи не назначали министров и не определяли политику страны в тех масштабах, в каких это делали (и в некоторых странах продолжают делать до сих пор) европейские монархи. Но когда император Хирохито на белом коне делал смотр своим победоносным войскам, он вел себя по западным имперским канонам и таким образом демонизировал себя в глазах западного общественного мнения, которое, безусловно, истолковало импортированные западные имперские символы на свой лад”⁸⁰

Так же важно разделять такие сходные понятия как гегемония и империя⁸¹. Наиболее удобным представляется привести сравнительно-исторический пример гегемонии Спарты и Афин. Во времена установления гегемонии Спарты. Спартанцы не являлись протоимперским образованием, так как не влияли на внутренние политические события подчиненных им полисов. А только на внешнюю их политику. Однако Афины при изначальном положении гегемоны постепенно превратились в протоимперскую державу, как раз из –за попытки вмешательства во внутренние дела полисов и желания установления своего господства над остальными⁸².

Наиболее важно в рамках данной работе выделить общие черты которые присутствуют, так или иначе, в любом понимании империи. И здесь автор находит, что общее существует во всех понятиях и это прямая ассоциация с могуществом, военной мощью и величию. Что главное движение империи восходит к доминированию над остальными державами что, так или иначе, характерно для всех понятий империй, в

⁸⁰ Ливен Д. Российская империя и ее враги с XVI века до наших дней. М.: Европа, 2007. С.46

⁸¹ Мюнклер Г. Империи: логика господства над миром : от Древнего Рима до США. М.: Кучково поле, 2015. С. 46

⁸² Мюнклер Г. Империи: логика господства над миром : от Древнего Рима до США. М.: Кучково поле, 2015. С. 28-29

независимости от исторического периода. Это позволят в конечном итоге в определении империи руководствоваться универсальным понятием, а не специфическим.

Список источников

1. Дементьева В.В. Магистратская власть Римской республики: содержание понятия «*imperium*» // Вестник древней истории. — 2005. — № 4. — С. 46-75
2. Ливен Д. Российская империя и ее враги с XVI века до наших дней. М.: Европа, 2007.С.40
3. Мюнклер Г. Империи: логика господства над миром : от Древнего Рима до США. М.: Кучково поле, 2015. С. 46

Баренгольц Арина Сергеевна, бакалавр РГИСИ, факультет драматического искусства

ПРИЧИНА РАСПАДА СПАРТАНСКОГО ГОСУДАРСТВА (НА МАТЕРИАЛЕ ДРЕВНЕГРЕЧЕСКИХ И ЛАТИНСКИХ ТЕКСТОВ)

Аннотация: в данной статье анализируются причины падения и распада Спартанского государства. Важность данной темы заключается в том, что античная политическая философия, находящиеся в истоках современного политического устройства, часто обращается к Спартанскому полису как к идеалу полисного устройства. Кроме этого, Спартанское государство не только существовала многие века, но и в свое время достигла наивысшего могущества среди всей Древней Греции. В связи с этими факторами анализ падения Спартанского государства является крайне значимым для понимания причин распада политических систем.

Ключевые слова: Спарта, кризис полиса, Ликург, политические системы, Лаккедемония

Abstract: this article analyzes the reasons for the fall and disintegration of the Spartan state. The importance of this topic lies in the fact that ancient political philosophy, which are at the origins of the modern political system, often refers to the Spartan polis as an ideal of the polis system. In addition, the Spartan state not only existed for many centuries, but also in its time reached the highest power among all of ancient Greece. In connection with these factors, the analysis of the fall of the Spartan state is extremely significant for understanding the causes of the collapse of political systems.

Keywords: Sparta, crisis of the polis, Lycurgus, political systems, Lacedaemonia

История таких государств как Рим, Спарта, Афины, с крайне продуманной системой и архитектурой государства и с высоким уровнем влияния её на жизнь граждан, демонстрирует неизбежную закономерность, что любое политическое образование, каким бы оно успешным не было, и как бы долго не существовало в конечном счете подчиняются закону энтропии, и как любая другая система приходит в упадок и разрушается. Исследование Спартанского государства, в контексте поиска оптимальных политических систем в изучении проблематики устойчивости политических систем является наиболее значимым. В первую очередь, поскольку именно Спарта представляет собой одно из

древнейших западноевропейских политических структур, которое просуществовало практически в неизменном виде, на протяжении многих веков, и на пике своего могущества, победила всех внешних врагов, в том числе и Афины. Кроме этого, Спарта которая для многих мыслителей древности - Платона, Аристотеля, Ксенофонта, Плутарха и др. стоявших у истоков политической философии и теории, у современных исследователей не вызывает такого большего интереса, в отличие от Афин. Причина того процесса заключается, в современное восприятие того, что демократия в конечном счете является лучшим способом управления, наиболее долговечным, и эффективным. Вместе с этим, более подробное изучение существующих современных политических систем, структур, образования и режимов, демонстрирует, что они не являются полноценной демократией, и роль политической элиты зачастую гораздо выше, чем обычных граждан. Многие современные демократические режимы, демократичны во многом номинально, широко используют олигархические, аристократические, монархические и иные виды и формы управления, а также образы и символы. В этой связи, анализ причин упадка Спартанского государства, является актуальной и нужной темой исследования, которая помогает переосмыслить теории классических исследователей, с учетом современного практического и теоретического опыта.

Классические мыслители описывая величие Спарты, в первую очередь выделяют особую педагогическую систему воспитания - ἀγωγή. Большое количество оставшихся фрагментов, посвященных исследованию Спарты, относится именно к описанию данной системы. В целом, классическая мысль сходится в том, что воспитание правильных для государства нравов, сильного духа и воли, являлась залогом величия и успеха Спарты. Так например Полибий пишет что: «законодательство Ликурга вполне пригодно для прочного охранения страны и для удержания свободы, и что если кто в этом полагает цель государственного общежития, то должен согласиться, что нет и не было лучшего общественного порядка и устройства, как лаконские»

Не мало важным, считается также и отсутствие частной собственности и замены рыночной системы, на систему авторитета, в котором сам объект обмена не несет никакой ценности, и является ценным, только по договору внутри одного полиса.

Именно эти два фактора кардинально отличают Спартанский полис, от всех других государств, которые когда-либо существовали до и после, и тем более, внутри самого эллинского мира.

Все эти вещи в действительности можно объединить в один фактор - продуманная до каждой мелочей система, созданная с единственной целью, побеждать врагов на поле боя. Все остальные факторы, являются вторичными последствиями реализацией этой цели.

Причина, по которой в основание Спартанского государства была заложена такая цель, заключается в протоистории Спартанского государства, которое было создано дорийцами в результате завоевание и покорение местных племен, которые стали рабами на службе у дорийцев. В связи с этим степень воинских традиций в Спарте была гораздо выше чем у других полисов, ярким примером является цитата Клеомбулу, хорошо отображающую глубину спартанских традиций, согласно которой в Спарте читают Гомера, обучающему воинскому делу, но презирают Гесиода, который (своими сочинениями) воспитывает фермеров-рабов. В этом заключается и сила Спарты, и причина её падения, поскольку реализовав свою цель, а именно устранение угрозы внешних врагов, сам смысл политической структуры Спартанского государства пропал, и оно постепенно начинало деградировать. На пике могуществе Спарта смогла одолеть всех свои врагов и установить гегемонию в Эллинском мире. Вместе с этим. Спартанское государство подразумевало именно защиту, а не захват, поэтому защитив себе от всех врагов, оно не стало расширяться и как-то меняться, в связи с этим, спартанское законодательства оказалось не готовым к изменением происходившим в мире. Древние историки сообщают, что во времена Ликурга их не превышало 9000 человек. Это число считается чрезмерным, и последние исторические исследования подсчитывают, что в конце Vв. население Спарты составляло около 21 000 человек, из которых 17 000 были гражданскими лицами. Этот факт был постоянной проблемой для спартанцев, которым, будучи немногочисленными, приходилось держать в подчинении тысячи периокеанов и илотов. Кроме этого, появились государства нового типа, ярким примером которого является Македонии, она расширялось увеличивало свое население, поработало новые территории. В связи с этим, когда Македония и Спарта столкнулись, спартанцы просто не могли выставить соразмерное количество воинов. Понимая этого, последние Спартанские цари, пытались реформировать воинское дело, начали массово набирать в армию илотов, брать наемников, что с одной стороны разрушило воинские традиции, и саму спартанскую гражданственность, с другой стороны и не привело к значительным изменениям лишь оттягивая неизбежное падение. Бывшие рабы не очень хотели воевать за своих угнетателей, делали это хуже Спартанцев, и все равно не смогли количеством сравниться с армиями государств нового типа. Второй фактор – замена рыночной экономики, также сыграла в дальнейшем негативную роль. С необходимостью привлечение дополнительных сил, возрастала и необходимость экономического обеспечения, невозможная без торговли и оплаты наемников. При этом, спартанцев и самих часто нанимали в период их могущества, благодаря чему они богатели, но при этом в связи с запретом на деньги, хранили свое богатство вне полиса. Таким

образом, в критический момент Спартанское государство оказалось бедным, малочисленным и неготовым к вызовам нового времени.

Объединяя данные причины можно заключать, что главной проблемой и причиной распада Спартанского государства, являлось то что, с одной стороны Спартанского государства было продуманно до каждой детали, но с другой стороны в ней не продуманно было самое главное – возможность изменения законов в связи с изменением действительности. Отсутствие института экстраординарной магистратуры, которая способна была взять власть и провести радикальные изменения в нужный момент, являлось главной причиной падения Спарты

Список источников

1. Πλούταρχος. Συγκριτικὲς βιογραφίαι. Λυκούργος, 16
2. Πολύβιος, VI, 50
3. Маринович Л. П., Кошеленко Г. А. Причины и обстоятельства падения «Ликургова строя» в Спарте //Проблемы истории, филологии, культуры. – 2002. – №. 12. – С. 5-27.
4. Черкасов А. И. Внешняя политика спартанского царя Набиса //Скиф. Вопросы студенческой науки. – 2020. – №. 6 (46). – С. 57-72.
5. Яснитский Н. А. Монтегю о причинах изменений в системе правления в Спарте //Вестник Томского государственного университета. – 2012. – №. 362. – С. 123-127.

ЗНАЧЕНИЕ МАТЕРИНСКОГО (СЕМЕЙНОГО) КАПИТАЛА ПРИ РЕШЕНИИ ДЕМОГРАФИЧЕСКИХ ПРОБЛЕМ ВО ВЗАИМОСВЯЗИ С ЖИЛИЩНОЙ ПОЛИТИКОЙ

Аннотация: Статья посвящена влиянию жилищной-политики на демографическое поведение в Российской Федерации. Целью исследования является выявление степени влияния материнского капитала при решении демографических проблем. В статье будут рассмотрены условия распоряжения материнским капиталом в целях улучшения жилищных вопросов с изучением судебной практики по данному вопросу.

Ключевые слова: Жилищная политика, материнский капитал, жилищные условия, жилое помещение, демография.

Знаменательным для молодых семей оказался 2006 год, в котором вступил в законную силу Федеральный закон «О дополнительных мерах государственной поддержки семей, имеющих детей» от 29.12.2006 № 256-ФЗ. Федеральный закон содержит понятие материнского капитала, категории лиц, имеющих право на его получение, его размеры. Важно отметить, что материнский капитал имеет строгое целевое назначение, в соответствии с этим полученные денежные средства можно направить лишь на указанные в законе цели, в том числе и на улучшение жилищных условий.

Особое внимание следует обратить на статью 10 рассматриваемого закона, так как именно она обозначает основные направления в изучаемой сфере. По итогам анализа данной статьи предлагается выделить следующие группы:

1. Приобретение жилого помещения;
2. Строительство жилого помещения;

Закон позволяет заключать любые сделки, непротиворечащие закону, а также участие в обязательствах, однако делает акцент именно на безналичном расчёте. В данном случае происходит перечисление средств материнского капитала на счёт субъекту правоотношений, который осуществляет отчуждение или строительство жилого помещения. Так же в целях безопасности средства могут быть направлены на счёт эскроу, бенефициаром по которому является лицо, осуществляющее отчуждение (строительство) приобретаемого (строящегося) жилого помещения.

1. Строительство и реконструкция объектов индивидуального жилищного строительства, которое осуществляется гражданами без привлечения организации;

2. Уплата первоначального взноса, погашение основного долга и уплата процентов по займам, в том числе обеспеченным ипотекой.

Основополагающие правила о направлении средств или части средств материнского капитала на улучшение жилищных условий отражены в Постановлении Правительства.

Необходимым условием распоряжения денежными средствами является приобретение или строительство жилого помещения на территории Российской Федерации.

Важно отметить, что средства материнского капитала получатель имеет право использовать в целях улучшения жилищных условий по обязательствам, которые возникли до даты приобретения права на дополнительные меры государственной поддержки.

В качестве таких обстоятельств рассматривается рождение (усыновление) второго и последующего ребёнка. О каких же обязательствах идёт речь? Проведя анализ рассматриваемой нормы, можно сделать вывод о том, что к таким обязательствам можно отнести:

1. Обязательства, возникшие в результате совершения покупки или строительства нового жилья;

2. Обязательства, связанные с участие в жилищных, жилищно-строительных и жилищных накопительных кооперативах, до наступления оснований для получения материнского (семейного) капитала.

Рассмотрим судебную практику, позволяющую увидеть проблему в данной норме.

Истец (А.Е.И.) обратилась с требованием к ГУ - Управление Пенсионного фонда РФ о признании решения незаконным, обязанности направить денежные средства на погашение задолженности по кредитному договору. Как следует из обстоятельств дела, гражданка в связи с рождением второго ребёнка, 22 декабря 2010 г. получила сертификат на материнский капитал в размере 343 378 рублей, а 30 мая 2007 г. между её супругом и Сбербанком России был заключён кредитный договор для ремонта квартиры. Обязательства по кредитному договору возникли ранее возникновения права на получение материнского капитала, однако сохранялись на его момент, сумма обязательств составила 385 087 рублей. 14 июля 2011 г. женщина обратилась в управление ПФР с заявлением о распоряжении материнским капиталом, предоставив все необходимые для этого документы, в целях погашения указанного долга и процентов по нему. Однако истец получила отказ в связи с тем, что в законе прямо не предусмотрено, что целью кредита может являться ремонт квартиры.

Суд, исследовав фактические обстоятельства дела, суд удовлетворил иск, сославшись на то, что заявленные требования основаны на законе, так как полученный кредит направлен на улучшение жилищных условий семьи.

Не менее интересующим и дискуссионным вопросом в данной сфере является защита интересов самого ребёнка, в связи с рождением которого возникло право на получение дополнительной мер государственной поддержки. В целях защиты его прав законодатель устанавливает режим общей совместной собственности на жилые помещения, приобретённые на средства материнского капитала. Закон устанавливает, что определение долей должно происходить с помощью соглашения, однако не установлен порядок оформления и сроки данного соглашения.

Судебная практика расходится в данном вопросе:

1. Одни считают, что доли должны рассчитываться в зависимости от вклада лиц в приобретённое имущество: то есть соотношение вложения собственных средств и материнского капитала.

2. Другие полагают, что право на общую долевую собственность должно определяться на основании письменного соглашения всех дееспособных членов семьи. В данном случае, на наш взгляд, нарушаются права ребёнка, так как у родителей нет никаких ограничений по определению доли ребенка в жилом помещении, что можем привести к установлению несоизмерно маленькой доли в праве, а это уже будет являться злоупотреблением прав при распоряжении имуществом со стороны родителей.

Из анализа изученных дел следует, что при определении доли родителей и детей, если жилое помещение было приобретено частично за счет средств материнского капитала, суды нередко исходят из равенства долей родителей и детей на жилое помещение в целом, независимо от того, что оно было приобретено не полностью за счет средств материнского капитала.

Влияние материнского капитала на демографию рассматривается крайне неоднозначно в российском обществе.

Многие отмечают существенный рост рождаемости в связи с появлением материнского капитала, ведь помощь от государства позволяет семьям улучшить свои жилищные условия, а для многих родителей жильё является основным фактором, тормозящий процесс рождения ребёнка. Однако проведённые исследования позволяют сделать вывод о том, что сам по себе материнский капитал не стал тем самым толчком к появлению в семьях вторых и последующих детей: он ускорил данный процесс. Многие супруги, планировавшие рождения ребёнка заранее, просто сдвинули этот процесс на более

ранние сроки, чем хотели изначально, в связи с появлением данной поддержки. "Если использовать самые поверхностные показатели, то можно сказать, что число родившихся детей увеличилось, – пояснил директор Института демографии НИУ-ВШЭ. – Но, если проанализировать, сколько в каждом поколении в среднем рождается детей у женщины до окончания ее репродуктивного возраста, особого прироста пока не видно"

Таким образом, материнский капитал безусловно является отличной и действенной поддержкой семьям с детьми, нельзя недооценивать его вклад в развитие не только жилищного строительства, но иных направлений, например, образования. Однако нельзя утверждать с полной уверенностью, что данная дополнительная государственная поддержка за всё время своего действия увеличила рождаемость в Российской Федерации.

Список источников

1. Федеральный закон «О дополнительных мерах государственной поддержки семей, имеющих детей» от 29.12.2006 № 256-ФЗ // "Российская газета" от 31 декабря 2006 г. N 297.

2. Постановление Правительства РФ от 12 декабря 2007 г. N 862 "О Правилах направления средств (части средств) материнского (семейного) капитала на улучшение жилищных условий"//Собрание законодательства Российской Федерации от 17 декабря 2007 г. N 51 ст. 6374

3. Материнский капитал помогает семьям, но не повышает рождаемость [Электронный ресурс] // Официальный сайт РИА Новости. – Режим доступа: Материнский капитал помогает семьям, но не повышает рождаемость - РИА Новости, 26.05.2021 (ria.ru) (дата обращения: 16.03.2023)

4. Определение Нижегородского областного суда от 13 марта 2012 г. по делу N 33-2123 [Электронный ресурс] // Справочная правовая система «КонсультантПлюс». – Режим доступа: [Определение Нижегородского областного суда от 13.03.2012 по делу N 33-2123 Требование об обязанности территориального управления Пенсионного фонда РФ направить материнский \(семейный\) капитал на погашение задолженности по кредитному договору удовлетворено правомерно, так как установлено, что полученный истицей кредит был использован на улучшение жилищных условий ее семьи. - КонсультантПлюс \(consultant.ru\)](#) (дата обращения 17.07.2023)

ОБЩИЕ И СПЕЦИАЛЬНЫЕ ГАРАНТИИ, ПРЕДОСТАВЛЯЕМЫЕ МУЖЧИНАМ И ЖЕНЩИНАМ, В ТРУДОВЫХ ОТНОШЕНИЯХ

Аннотация: Одним из важнейших и актуальных вопросов в сфере труда и занятости является принцип равенства, получивший в современном мире почти универсальное признание. Невозможно представить существование правового государства без соответствующей законодательной базы, которая утверждала бы демократические начала в обществе. Актуальность представленной темы заключается, прежде всего, в том, что несмотря на юридическое закрепление равноправия во всех сферах общественной жизни в мировом сообществе и в отдельных государствах, сохраняется разрыв в правах, свободах и реализации их между мужчинами и женщинами.

Ключевые слова: работодатель, дискриминационные условия; трудовые отношения; гарантии, льготы, трудовой договор.

Единство и дифференциация правового регулирования труда – основополагающий метод трудового права, суть которого заключается в существовании общих и специальных норм. Под общей нормой понимаются правила, которые относятся ко всем работникам без изъятий. В свою же очередь специальные нормы характеризуются несоответствием правового регулирования труда отдельных работников.

Существуют разнообразные критерии, по которым проводится дифференциация в трудовых отношениях, но для темы моей исследовательской работы важен такой критерий как «физиологические особенности женского организма, его материнская функция». Если рассматривать данную роль не только с репродуктивной точки зрения, но и воспитательной, то важно отметить, что в таком случае нормы права будут распространяться в том числе и на представителей мужского пола, в соответствии с Конвенцией МОТ № 15 (1981г.) «О равном обращении и равных возможностях для трудящихся мужчин и женщин, трудящихся с семейными обязанностями».

Согласно Постановлению Пленума Верховного Суда РФ от 28 января 2014 г. N 1 "О применении законодательства, регулирующего труд женщин, лиц с семейными обязанностями и несовершеннолетних" к лицам с семейными обязанностями относят:

1. работников, имеющих обязанности по воспитанию и развитию ребенка в соответствии с семейным и иным законодательством (родитель, усыновитель, лицо, наделенное правами и обязанностями опекуна или попечителя);
2. других родственников ребенка, которые фактически осуществляет уход за ним, в случаях, прямо предусмотренных законом (часть вторая статьи 256 ТК РФ);
3. работников, имеющих обязанности в отношении других членов своей семьи, нуждающихся в установленных случаях в уходе.

В своей научной работе «Проблемы гендерного равенства в трудовых отношениях» М.В. Невежина указывает, что развитие трудового законодательства в этом ключе обусловлено демографической ситуацией в стране. Прежде всего, автор связывает это с тем, что за последние 20 лет для России характерен отрицательный естественный прирост (смертность превышает рождаемость), поэтому труд женщин во многом ограничен законодательством.

Важнейшим источником закрепления дифференцированных норм можно назвать главу 41 ТК РФ. Все нормы, закрепленные в ней, логично разделить на три категории:

1. касающиеся всех работников женского пола без привязанности к возрасту, беременности или наличию детей;
2. распространяющиеся только на беременных или имеющих детей женщин;
3. относящиеся не только к женщинам, но и иным лицам с семейными обязанностями (то есть применяемые и к мужчинам).

Целью норм, относящихся к первой категории, является сохранение репродуктивного здоровья женщин, ведь государство, как я упоминала ранее, заинтересовано в решении демографических проблем. Для достижения данной цели используются разнообразные инструменты: запрет на выполнение женщинами определённых работ, сокращение продолжительности рабочего времени, предоставление права на дополнительные выходные.

Статья 253 ТК РФ прямо указывает работы, на которых ограничивается применение женского труда. Прежде всего, это работы, связанные с вредными и (или) опасными условиями труда, а также на подземных работах, за исключением нефизических работ или работ по санитарному и бытовому обслуживанию.

На наш взгляд, полный запрет женщинам работать по той или иной специальности в какой-то мере нарушает их права на свободу труда. Различия в области труда женщин и ограничение им допуска к определённым профессиям не должно ущемлять их право на выбор рода деятельности, поэтому они должны быть исключительно связаны с заботой об их здоровье

Так, в постановлении Пленума Верховного Суда РФ № 1 от 28.01.2014 г. указывается, что Перечень профессий не представляет собой полный запрет, поэтому женщины принимаются на такие работы, но при соблюдении всех следующих условий: создание безопасных условий труда, подтвержденных результатами специальной оценки условий труда и получение положительного заключения государственной экспертизы условий труда.

Перечень данных профессий до сих пор вызывает споры среди авторов. Одни считают данную норму излишне гибкой и предлагают ввести полный запрет женского труда в данных областях, либо ограничить время работы. А, например, Комитеты МОТ уже обращались к Правительству РФ с предложением изменить Перечень данных профессий. Главным аргументом было то, что данные запреты не должны основываться на стереотипном мнении о роли женщин в обществе

Но на практике часто складывается так, что работодатель не может или не хочет создавать необходимые условия для предоставления женщинам рабочих мест. Невозможно возразить В. Н. Каурову в том, что гарантии и льготы, которые закреплены за женщинами, могут стать антильготами, так как их обеспечение происходит за счёт работника, которому это крайне невыгодно, а не государства.

Данную проблему, по нашему мнению, можно разрешить, пересматривая данный Перечень в течение определённого времени. Не секрет, что общество не стоит на месте, поэтому с каждым годом технологический прогресс делает более безопасными условия труда для женщин. Озвученный вывод был также представлен в докладе МОТ: «цифровизация экономики и технологические инновации ... дают возможность выполнять без затруднений рабочие задания, которые в прошлом требовали значительных физических усилий, что может содействовать устранению ограничений, препятствующих женщинам занимать некоторые «мужские» рабочие места, и тем самым может способствовать снижению профессиональной гендерной сегрегации»

Таким образом, правовые нормы в этой области являются дискуссионными и требуют более тщательного регламентирования. Это связано с несколькими факторами:

1. Важно обращать внимание не только на защиту женского организма, но и мужского, так как работа на вредных производствах может влиять на здоровье представителей любого пола;

2. Защищая интересы всех женщин в целом, законодатель ограничивает права конкретных женщин, желающих работать по определённой специальности;

3. Работодатели не желают и не могут в полной мере создавать условия безопасного труда для женщин в определённых сферах;

4. Не учитывается научный прогресс в автоматизации труда, который позволил бы женщинам трудиться на равных условиях с мужчинами.

Следующая категория связана с нормами, распространяющимися на беременных женщин. Основой для отечественного законодательства в этой области послужила Конвенция МОТ № 103 «Об охране материнства».

Отечественная правовая база предусматривает ряд мер, касающихся защиты беременных женщин от произвола работодателя.

Статья 70 ТК РФ устанавливает запрет на испытательный срок при приёме на работу беременных женщин и женщин, имеющих детей до полутора лет. Исходя из ст. 9 ТК РФ трудовой договор, содержащий в себе такое положение, не будет подлежать применению. Из этого следует, что указанную категорию сотрудников невозможно уволить при отрицательной оценке прохождения ими испытательного срока.

В связи с неоднозначностью данной нормы некоторые авторы выступают за отмену этого положения, аргументируя его нецелесообразность. В таких рамках работодатель оказывается в проигрышном положении: не имея возможности в будущем расторгнуть трудовой договор с потенциальным неподходящим сотрудником, работодателю приходится отказывать в приёме на работу беременной женщины. Но нельзя забывать про тех работодателей, которые не готовы работать с беременными сотрудницами из-за большого объема предоставляемых им гарантий. Если позволить работодателям увольнять беременных женщин, то пропадёт их конкурентоспособность, а это в свою очередь неблагоприятным образом скажется на трудоустройстве беременных женщин или женщин с детьми. Именно поэтому, на наш взгляд, данная норма должна существовать в действующем законодательстве, но с учётом её преобразования из императивной в диспозитивную. Иными словами, гарантии и льготы для беременных женщин могут быть отдельно предусмотрены в коллективных или индивидуальных трудовых договорах, что повысит интерес работодателей к сотрудничеству с женщинами.

Судебная практика по данному вопросу исходит из того, что работодатель не

может уволить беременных женщин и женщин, имеющих детей до полутора лет в связи с неудовлетворительным прохождением испытательного срока. Доказательством этого может служить следующий пример. Работница обратилась в суд к ООО «Проектные энергетические системы» (ответчик, работодатель) о восстановлении на работе, оплате за время вынужденного прогула, компенсации морального вреда, указывая, что принята на работу с испытательным сроком три месяца. В ходе разбирательства было выявлено, что женщина находилась в медицинском учреждении по причине осложнений во время беременности, о чём своевременно предупредила работодателя. Окончив лечение, женщина была готова приступить к работе, однако она узнала, что уволена по ст. 71 ТК РФ, в связи с неудовлетворительным результатом испытания, работодателем признан факт об осведомлённости беременности истца. Удовлетворяя иски, суд указал, что ст. 261 ТК РФ запрещает расторжение трудового договора по инициативе работодателя с беременной женщиной, за исключением случаев ликвидации организации либо прекращения деятельности индивидуальным предпринимателем. При этом ч. 4 ст. 70 ТК РФ устанавливает запрет на установление испытательного срока беременным женщинам. Таким образом, трудовое законодательство не допускает увольнение беременных женщин по ст. 71 ТК РФ как лиц, имеющих неудовлетворительные результаты испытания.

В данном контексте необходимо упомянуть разъяснение, данное в постановлении Пленума ВС РФ от 28.01.2016 г. № 1: «отсутствие у работодателя сведений о беременности женщины не является основанием для отказа в удовлетворении иска о восстановлении на работе. Работница также подлежит восстановлению на работе в случае, если к моменту рассмотрения в суде ее иска о восстановлении на работе беременность не сохранилась».

Закон запрещает направлять беременных женщин в служебные командировки, привлекать их к сверхурочной работе, а также к работе в ночное время, в нерабочие праздничные дни (ст. 259 ТК РФ).

Важным будет отметить, что рассматриваемые положения не являются обязательными для женщин с детьми до трёх лет. Законом не установлен запрет на выполнение данной работы, но при этом работодатель может реализовать своё право только с письменного согласия женщины и при условии, что данная работа не запрещена ей по состоянию здоровья в соответствии с медицинским заключением.

На эти же гарантии имеют право претендовать матери и отцы, воспитывающие без супруга (супруги) детей в возрасте до пяти лет, а также работники, имеющие детей-инвалидов, и работники, осуществляющие уход за больными членами их семей в соответствии с медицинским заключением (ч. 3 ст. 259 ТК РФ).

Согласно ст. 254 ТК РФ беременным женщинам по их заявлению и при наличии медицинского заключения снижаются нормы выработки, нормы обслуживания либо эти женщины переводятся на другую работу, исключающую воздействие неблагоприятных производственных факторов, с сохранением среднего заработка по прежней работе.

Последняя категория представляется наиболее обширной, так как она связана с предоставлением льгот и гарантий работникам, выступающим в роли родителей (лиц с семейными обязанностями), а, следовательно, распространяющаяся в равной степени на мужчин и женщин.

Отечественное законодательство понимает под лицами с семейными обязанностями (в общем смысле) работников (представителей обоих полов), которые имеют несовершеннолетних детей или осуществляют уход за больными членами семьи.

Некоторые авторы указывают на необоснованность проведения дифференциации между мужчинами и женщинами, аргументируя это следующим образом: «неоправданная дифференциация таит в себе не меньше опасностей, чем уравнительный подход к регулированию трудовых отношений».

Так, в монографии «Гендер в законе» отмечается, что ««Работники» должны делиться на «мужчин» и «женщин» только в случае, если это связано с репродуктивной функцией и когда они становятся «лицами с семейными обязанностями». Для женщины это выражается через беременность, рождение и кормление ребенка, а для женщин и мужчин – воспитание детей, уход за нуждающимися в нем членами семьи».

В области гендерного равенства в трудовых отношениях существуют различные споры и недоверия к определённым нормам. Например, статья 258 предусматривает специальный перерыв для женщин, который они используют для кормления ребёнка в возрасте до полутора лет. Для женщин предоставляется достаточно большой круг возможностей по использованию данного перерыва: сотрудницы имеют право суммировать время, предоставляемое на кормление, переносить его на конец или начало рабочего дня, тем самым уменьшая продолжительность рабочего времени. Очевидно, что данный перерыв в большинстве случаев не используется по своему целевому назначению. Главным в данном случае является предоставление родителю права видеться со своим ребёнком, выполняя иные, кроме кормления, воспитательные функции. В связи с этим представляется обоснованной позиция многих авторов, которые выступают за предоставление подобного права и мужчинам в том случае, если женщина отказалась.

Гендерной асимметрией является возможность получения женщинами, работающими в сельской местности, по их письменному заявлению одного дополнительного неоплачиваемого выходного дня (ст. 209 ТК РФ).

Но, не смотря на всё вышесказанное, необходимо заметить, что большинство гарантий, которыми обладают жёныны, могут быть предоставлены и мужчинам, а мужчинам, воспитывающим ребёнка без матери, гарантируются те же льготы, которые предоставляются женщинам в связи с материнством.

Рассматривая нормы ТК РФ можно сделать вывод о том, что лица с семейными обязанностями наравне с женщинами обладают следующим набором льгот:

1. на заключение трудового договора (ст. 64 ТК РФ);
2. на регулирование неполного рабочего времени (ст. 93 ТК РФ);
3. на ограничение сверхурочных работ (ст. 99 ТК РФ);
4. на ограничение ночной работы, направления в командировку, сверхурочной работы, работы в выходные и нерабочие праздничные дни (ст. 259 ТК РФ);
5. на предоставление дополнительных отпусков (ст. 263 ТК РФ);
6. на расторжение трудового договора (ст. 261 ТК РФ) и др.

Несмотря на разнообразный перечень предоставляемых гарантий, лица с семейными обязанностями часто встречаются с дискриминационными действиями со стороны работодателя. Это объясняется, прежде всего, тем, что не все работодатели являются добросовестными и желают соблюдать гарантии, предоставляемые данным категориям работников.

Например, относительно недавно РосЕвроБанк отказал мужчине в приеме на работу ввиду того, что ранее соискатель два года находился в отпуске по уходу за ребёнком. Данный отказ объяснили незаинтересованностью в работнике, который часто будет брать больничные. После опубликования новостей об этом представители банка принесли мужчине извинения и обещали разобраться в ситуации.

На наш взгляд, достижение данных гарантий уже является успехом с становлении отечественного законодательства, хоть и предстоит ещё немало работы на этом поприще.

Список источников

1. Федеральный закон "О ратификации Конвенции о равном обращении и равных возможностях для трудящихся мужчин и женщин: трудящиеся с семейными обязанностями" от 30.10.1997 N 137-ФЗ // Собрание Российской Федерации, 1997, N 44, ст.5020

2. Федеральный закон «О специальной оценке условий труда» от 28.12.2013 № 426-ФЗ // Российская газета. 30.12.2013. № 295
3. Указ Президиума Верховного Совета СССР «О ратификации конвенций Международной Организации Труда (МОТ)» от 06.07.1956 // Ведомости Верховного Совета СССР. 10.07.1956. № 14. Ст. 301.
4. Постановление Пленума Верховного Суда РФ от 28.01.2014 № 1 «О применении законодательства, регулирующего труд женщин, лиц с семейными обязанностями и несовершеннолетних» // Российская газета. № 27. 07.02.2014.
5. Введение. Особенности правового регулирования трудовых отношений отдельных категорий работников: теоретические аспекты / отв. ред. Т.Ю. Коршунова. М.: Институт законодательства и сравнительного правоведения при Правительстве РФ, 2015. С. 27.
6. Гендер в законе: монография / М.В. Лушникова, Н.Н. Тарусина, А.М. Лушников. М.: Проспект, 2015. С. 204.
7. Герасимова Е.С., Саурин С.А., Лютов Н.Л. Эффективность защиты от дискриминации в трудовых отношениях по признаку пола в законодательстве и на практике в России: аналитический доклад. М., 2015. С. 78
8. Кауров В.Г. Защищенность работников по международному трудовому праву, трудовому праву США и России: сравнительное исследование: дис канд. юрид. наук. Владивосток, 2001. с. 130
9. Небезина М. В. Проблемы гендерного равенства в трудовых отношениях: автореф. дис канд. юрид. Наук. М., 2019. С. 120
10. Семенюта Н.Н. Запрет дискриминации в трудовых отношениях // Вестник Омского университета. 1997. с.97
11. Шептулина Н.Н. Проблемы совершенствования законодательства о труде женщин // Трудовое право. 2008. № 1. С. 15.
12. Апелляционное определение Московского городского суда от 08.08.2016 г. по делу № 33-24724/2016, Апелляционное определение Московского городского суда от 18.02.2016 г. по делу № 33-2884/2016, Апелляционное определение Московского городского суда от 24.06.2015 г. по делу № 33-21987/2015 // Справочно-правовая система «Консультант Плюс».
13. Решение Преображенского районного суда г. Москвы от 15.10.2014 г. по делу № 2- 6304/2014 // Справочно- правовая система «Консультант Плюс».
14. Доклад I(B) Генерального директора МОТ «Инициатива, касающаяся трудящихся-женщин: импульс к обеспечению равенства», Международная конференция

труда, 107-я сессия, 2018 г. [Электронный ресурс] – Режим доступа: https://www.ilo.org/wcmsp5/groups/public/---ed_norm/--relconf/documents/meetingdocument/wcms_630128.pdf (дата обращения 17.07.2023).

15. РосЕвроБанк отказал мужчине в работе за то, что он брал отпуск по уходу за ребенком // The Village. 20.10.2017. [Электронный ресурс] – Режим доступа: <http://www.the-village.ru/village/city/news-city/288330-bank-vs-father> (дата обращения 17.07.2023)

Оглавление	157
ИССЛЕДОВАНИЯ В ОБЛАСТИ СОЦИАЛЬНЫХ НАУК	2
<i>Петрухина Елизавета Александровна</i> СОЦИАЛЬНЫЙ СЕТИ КАК ИНСТРУМЕНТ ПРОДВИЖЕНИЯ КНИЖНОГО КЛУБА «TERRA INCOGNITA»	2
<i>Андрюш Милана Анджеевна</i> НАПРАВЛЕНИЯ РАЗВИТИЯ ЦИФРОВОЙ ЭКОНОМИКИ В СКАНДИНАВСКИХ СТРАНАХ ЕВРОПЫ	12
<i>Андрюш Милана Анджеевна</i> КРУПНЕЙШИЕ СОВЕТСКИЕ НЕФТЕПРОВОДЫ	21
<i>Аббасов Элиан Тарланович</i> «ТЕОРИТЕЧЕСКИЕ ПРОБЛЕМЫ ФИЛОСОФИИ К ПОНИМАНИЮ ПРЕСТУПЛЕНИЯ»	34
<i>Буттаева Саида Мухтаровна, Вишневская Анастасия Андреевна</i> РОЛЬ ТАМОЖЕННЫХ ОРГАНОВ В ОБЕСПЕЧЕНИИ ЭКОНОМИЧЕСКОЙ БЕЗОПАСНОСТИ ГОСУДАРСТВА	40
<i>Грицышина Полина Сергеевна</i> РАЗВОД КАК ФАКТОР САМООЦЕНКИ ЖЕНЩИНЫ	46
<i>Хрузина Мария Михайловна</i> ПРОЕКТИРОВАНИЕ ИНФОРМАЦИОННОЙ СИСТЕМЫ ДЛЯ ТРАНСПОРТНОГО МОДЕЛИРОВАНИЯ	51
<i>Яковенко Светлана Александровна</i> ГРАЖДАНСКОЕ ВОСПИТАНИЕ МЛАДШИХ ШКОЛЬНИКОВ	66
<i>Антикаева Р.Н., Воистинова Г.Х</i> РЕШЕНИЕ ОЛИМПИАДНЫХ ЗАДАЧ С ПОМОЩЬЮ ГРАФОВ	71
<i>Орлова Елена Юрьевна, Калинин Андрей Александрович</i> РОЛЬ ФИЗИЧЕСКОЙ КУЛЬТУРЫ В КУЛЬТУРНО-ДОСУГОВОЙ ЖИЗНИ СТУДЕНТОВ	79
<i>Шведков Иван Андреевич</i> БЕЗОПАСНОСТЬ СЕВЕРНОЙ ЕВРОПЫ В СРЕДНЕСРОЧНОЙ ПЕРСПЕКТИВЕ	89
<i>Тлустая Сусанна Евгеньевна, Горшенина Полина Сергеевна</i> ЛАНДШАФТНО-ЭКОЛОГИЧЕСКОЕ ОЗЕЛЕНЕНИЕ ПРИБРЕЖНЫХ ТУРИСТСКО-РЕКРЕАЦИОННЫХ ТЕРРИТОРИЙ НА О. РУССКИЙ	96
<i>Ракова Елизавета Анатольевна</i> РОЛЬ ПЕДАГОГА-НАВИГАТОРА В СИСТЕМЕ ПРОФЕССИОНАЛЬНОЙ ОРИЕНТАЦИИ РОССИЙСКИХ ШКОЛЬНИКОВ	101
<i>Петрухина Елизавета Александровна</i> ОСОБЕННОСТИ ПОЗИЦИОНИРОВАНИЯ ГЛЯНЦЕВЫХ ЖУРНАЛОВ (НА ПРИМЕРЕ COSMOPOLITEN)	107
<i>Асфандиярова Рима Абдрафиковна, Вишнякова Анастасия Андреевна</i> АУДИТ ФИНАНСОВОЙ (БУХГАЛТЕРСКОЙ) ОТЧЕТНОСТИ	111
<i>Чернышов Никита Владимирович</i> К ВОПРОСУ О ПРАВОВОЙ ГЛОБАЛИЗАЦИИ И ПРИМЕРАХ ЕЁ ПРОЯВЛЕНИЯ	116
<i>Рахманова Анна Владимировна, Лоцилина Юлия Михайловна</i> ПРАКТИКО-ОРИЕНТИРОВАННЫЙ ПОДХОД В ОБУЧЕНИИ СТУДЕНТОВ-ДИЗАЙНЕРОВ	120
<i>Евсеев Р.В</i> СИСТЕМНЫЙ АНАЛИЗ ПРОБЛЕМ ВЗАИМОДЕЙСТВИЯ ГОСУДАРСТВА И КРУПНОГО БИЗНЕСА В КОНТЕКСТЕ ОТВЕТА НА ВНЕШНИЕ ВЫЗОВЫ РАЗВИТИЮ РОССИИ	127
<i>Евсеев Р.В.</i> ВВЕДЕНИЕ В СИСТЕМНЫЙ АНАЛИЗ: ОСНОВНЫЕ КОНЦЕПЦИИ И ПОДХОДЫ	135
<i>Картушина Л. Е.</i> ЭКОЛОГИЧЕСКОЕ ВОСПИТАНИЕ МЛАДШИХ ШКОЛЬНИКОВ, КАК СРЕДСТВО ФОРМИРОВАНИЯ НРАВСТВЕННОГО КОМПОНЕНТА ЛИЧНОСТИ	142
<i>Зарянова Екатерина Валерьевна</i> DESIGNOPS ИЛИ НОВЫЕ СТАНДАРТЫ УПРАВЛЕНИЯ	147
<i>Кочерга Екатерина Андреевна</i> ОСОБЕННОСТИ ДЕЗАДАПТИВНОГО ПОВЕДЕНИЯ В ЗАВИСИМОСТИ ОТ ИНТЕЛЛЕКТУАЛЬНОЙ ЛАБИЛЬНОСТИ СОТРУДНИКОВ СЛУЖБЫ ОХРАНЫ (НА ПРИМЕРЕ ОХРАННИКОВ ООО ЧОО «АМУЛЕТ»)	151

<i>Абдрашитова Анна Самировна</i> ВЛИЯНИЕ ТУРИЗМА НА ЭКОЛОГИЮ ОЗЕРА БАЙКАЛ	161
<i>Веденин Д. И., Гирман К. С.</i> ПРИМЕНЕНИЕ ИСКУССТВЕННОГО ИНТЕЛЛЕКТА ДЛЯ ПОИСКА, АНАЛИЗА И УПРАВЛЕНИЯ НАУЧНО-ТЕХНИЧЕСКОЙ ИНФОРМАЦИЕЙ	171
<i>Таскин Фёдор Александрович</i> ПРАВОВАЯ ОСНОВА УСТОЙЧИВОГО РАЗВИТИЯ ФЕДЕРАЛЬНЫХ ЗЕМЕЛЬ ГЕРМАНИИ	179
<i>Алиев Ростислав Андреевич</i> АНАЛИЗ ВЛИЯНИЯ СТРУКТУРЫ ПОРОВОГО ПРОСТРАНСТВА НА ПРОНИЦАЕМОСТЬ ГОРНЫХ ПОРОД	196
<i>Эминова Мадина Максимовна</i> РАЗВИТИЕ ИТ-СФЕРЫ И ЕЕ ВЛИЯНИЕ НА ЭКОНОМИКУ РОССИИ В 2022 Г.	206
<i>Шарина Кристина Алексеевна</i> БАЗИСНЫЕ УБЕЖДЕНИЯ У УЧАЩИХСЯ С НЕНОРМАТИВНЫМ ИНДЕКСОМ МАССЫ ТЕЛА	210
<i>Яворский Сергей Сергеевич, Пряжникова Елена Юрьевна</i> ПРОФИЛАКТИКА БЕЗОПАСНОГО ПОВЕДЕНИЯ АУТОАГРЕССИВНЫХ ПОДРОСТКОВ В ОБРАЗОВАТЕЛЬНОЙ СРЕДЕ	217
<i>Яковлева Н.М.</i> КОНТАКТНАЯ ИМПРОВИЗАЦИЯ, КАК ИННОВАЦИОННЫЙ ПЕДАГОГИЧЕСКИЙ МЕТОД ВОСПИТАНИЯ В УЧРЕЖДЕНИЯХ ДОПОЛНИТЕЛЬНОГО ОБРАЗОВАНИЯ	224
<i>Яковлева Н.М.</i> КОНТАКТНАЯ ИМПРОВИЗАЦИЯ, КАК АДАПТИВНЫЙ МЕТОД В ПЕДАГОГИЧЕСКОЙ РАБОТЕ С ПОДРОСТКАМИ, ИМЕЮЩИМИ РАЗЛИЧНЫЕ ФОРМЫ СОЦИАЛЬНОЙ ДЕЗОРИЕНТАЦИИ	233
<i>Яковлева Н.М.</i> КОНТАКТНАЯ ИМПРОВИЗАЦИЯ, КАК ТАНЦЕВАЛЬНЫЙ СТИЛЬ И СОЦИАЛЬНОЕ ЯВЛЕНИЕ	238
<i>Вершинина Диана Ринатовна</i> МЕТАФОРИЗАЦИЯ КОНЦЕПТА «ГЛОБАЛЬНОЕ ПОТЕПЛЕНИЕ» В МЕДИАДИСКУРСЕ	244
<i>Эйдус Евгений Игоревич, Эйдус Евгений Игоревич</i> ЗАЩИТА ПРАВ И ИНТЕРЕСОВ БЕНЕФИЦИАРА В РАМКАХ ДОКТРИНЫ ПРОКАЛЫВАНИЯ КОРПОРАТИВНОЙ ВУАЛИ.	250
<i>Лебедев Игорь Владимирович</i> ПЕРЕСМОТР ПРИГОВОРА, ПОСТАНОВЛЕННОГО НА ОСНОВЕ ВЕРДИКТА КОЛЛЕГИИ ПРИСЯДНЫХ ЗАСЕДАТЕЛЕЙ, В СУДЕ АПЕЛЛЯЦИОННОЙ ИНСТАНЦИИ	268
<i>Комлев Юрий Юрьевич, Алюкова Полина Игоревна</i> РЕСТРИКТИВНОЕ ПРОТИВОДЕЙСТВИЕ АЛКОГОЛИЗАЦИИ НАСЕЛЕНИЯ: МЕРЫ И ПРОТИВОРЕЧИЯ В РЕШЕНИИ ПРОБЛЕМЫ	277
<i>Бабкин Герман Евгеньевич</i> ТРАНСФОРМАЦИЯ РЫНКА ИМПОРТНЫХ ЛЕГКОВЫХ АВТОМОБИЛЕЙ В РФ	283
<i>Махненко Г.С., Чириков С.А.</i> МЕТОД БОРЬБЫ С БЕСПИЛОТНЫМИ ЛЕТАТЕЛЬНЫМИ АППАРАТАМИ С ИСПОЛЬЗОВАНИЕМ АКУСТИЧЕСКИХ МИН	289
<i>Вершинина Анна Владимировна</i> ТИПОЛОГИЗАЦИЯ НОВЫХ МЕДИА	294
<i>Тычинская Анна Александровна</i> ОСОБЕННОСТИ ГРАФО-МОТОРНЫХ НАВЫКОВ У СТАРШИХ ДОШКОЛЬНИКОВ С АЛАЛИЕЙ	300
<i>Аксенов Сергей Геннадьевич, Галимов Альберт Радикович</i> К ВОПРОСУ ОБ ОБЕСПЕЧЕНИИ ПОЖАРНОЙ БЕЗОПАСНОСТИ НА НЕФТЯНЫХ ОБЪЕКТАХ	304
<i>Аксенов Сергей Геннадьевич, Середа Элина Ахметовна</i> К ВОПРОСУ О ПСИХИЧЕСКОМ ВЛИЯНИИ РАБОТЫ ПОЖАРНОГО	308
<i>Аксенов Сергей Геннадьевич, Хусаинов Эдуард Искандерович</i> К ВОПРОСУ О ВЛИЯНИИ ЛЕСНЫХ ПОЖАРОВ НА ЭКОЛОГИЮ И ЭКОНОМИКУ	313
<i>Аксенов Сергей Геннадьевич, Червяков Марина Денисовна</i> ОБЕСПЕЧЕНИЕ АВТОМАТИЧЕСКОГО ПОЖАРОТУШЕНИЯ В ВЫСОТНЫХ ДОМАХ	319
<i>Аксенов Сергей Геннадьевич, Ямалтдинов Тимур Фларитович</i> К ВОПРОСУ О ВЕДЕНИИ И ОРГАНИЗАЦИИ ДОБРОВОЛЬНОЙ ПОЖАРНОЙ СЛУЖБЫ	324
<i>Аксенов Сергей Геннадьевич, Садретдинова Руслана Рустемовна</i> К ВОПРОСУ О ПОЖАРНЫХ ИЗВЕЩАТЕЛЯХ	328
<i>Аксенов Сергей Геннадьевич, Глушков Алексей Анатольевич</i> К ВОПРОСУ ОБ ЭВАУАЦИОННЫХ МАРШРУТАХ	333
<i>Аксенов Сергей Геннадьевич, Кутлуахметов Ришат Рахимьянович</i> К ВОПРОСУ О ПРОТИВОПОЖАРНОМ ВОДОСНАБЖЕНИИ	337

<i>Аксенов Сергей Геннадьевич, Ваганова Аделина Маратовна</i> ОСОБЕННОСТИ ПОЖАРНОЙ БЕЗОПАСНОСТИ В ПРОИЗВОДСТВЕ	340
<i>Аксенов Сергей Геннадьевич, Хамматов Вадим Филюзович</i> ОБЕСПЕЧЕНИЕ МЕР ПОЖАРНОЙ БЕЗОПАСНОСТИ С ПОМОЩЬЮ ВЕНТИЛЯЦИОННЫХ КАМЕР	345
<i>Аксенов Сергей Геннадьевич, Божко Дмитрий Андреевич</i> К ВОПРОСУ О СОДЕРЖАНИИ ПОЖАРНОГО ИНВЕНТАРЯ	351
<i>Аксенов Сергей Геннадьевич, Шафиков Раиль Рустэмович</i> СОВЕРШЕНСТВОВАНИЕ СИСТЕМ ПОЖАРОТУШЕНИЯ ТЭЦ	356
<i>Аксенов Сергей Геннадьевич, Кривохижина Оксана Ивановна</i> К ВОПРОСУ О ДЕЙСТВИЯХ ПРИ ПОЖАРЕ В КВАРТИРЕ	361
<i>Аксенов Сергей Геннадьевич, Гиззатуллин Фирдус Фирзанович</i> СОЕРЖАНИЕ ЭКИПИРОВКИ ПОЖАРНОГО	366
<i>Аксенов Сергей Геннадьевич, Михайлова Марина Юрьевна</i> К ВОПРОСУ О ВАЖНОСТИ ОБУЧЕНИЯ РАБОТНИКОВ ПРАВИЛАМ ПРОТИВОПОЖАРНОГО РЕЖИМА В ОФИСЕ	371
<i>Цыганков Роман Евгеньевич</i> НЕКОТОРЫЕ ИТОГИ РЕАЛИЗАЦИИ ПРОЕКТА «СОВРЕМЕННАЯ ШКОЛА» В РАМКАХ НАЦИОНАЛЬНОГО ПРОЕКТА «ОБРАЗОВАНИЕ» В СВЕРДЛОВСКОЙ ОБЛАСТИ В 2019-2022 ГГ.	376
<i>Холодилин Юрий Дмитриевич</i> ОБЗОР СРЕДСТВ ЗАЩИТЫ ОТ ЖИВОТНЫХ НА ПРИМЕРЕ ОТПУГИВАТЕЛЕЙ-АНТИДОГОВ С МЕНТОЛОМ	382
<i>Редька Ярослава Евгеньевна, Левадная Майя Олеговна</i> КОПИНГ-ПОВЕДЕНИЕ СПЕЦИАЛИСТОВ ПОМОГАЮЩИХ ПРОФЕССИЙ С РАЗНЫМ УРОВНЕМ СТРЕССОУСТОЙЧИВОСТИ	392
<i>Веденин Данил Иванович, Хейнштейн Нина Константиновна</i> ВЫБРОСЫ МЕЛКИХ ЧАСТИЦ ОТ СИСТЕМ ТОРМОЖЕНИЯ В ТРАНСПОРТНЫХ СРЕДСТВАХ	401
<i>Прохорова Валерия Валерьевна</i> ТИП ТЕМПЕРАМЕНТА КЛИЕНТА КАК КЛЮЧЕВОЙ ФАКТОР ЭФФЕКТИВНОГО ВЗАИМОДЕЙСТВИЯ	406
<i>Полухина Елизавета Михайловна</i> ТЕОРИЯ ИГР: КОНЦЕПЦИЯ И ПРИМЕНЕНИЕ	411
<i>Полухина Елизавета Михайловна</i> ЭТИЧНОСТЬ ПРИМЕНЕНИЯ СИСТЕМ ИСКУССТВЕННОГО ИНТЕЛЛЕКТА	416
<i>Полухина Елизавета Михайловна</i> СИНТЕЗ РЕЧИ	420
<i>Медведев Андрей Александрович</i> СОЗДАНИЕ РЕАЛИСТИЧНОЙ КОМПЬЮТЕРНОЙ ГРАФИКИ С ПОМОЩЬЮ ИНТЕЛЛЕКТУАЛЬНЫХ ИНСТРУМЕНТОВ	425
<i>Медведев Андрей Александрович</i> ГЕНЕРАЦИЯ ИЗОБРАЖЕНИЙ ГЕНЕРАТИВНЫМ ИСКУССТВЕННЫМ ИНТЕЛЛЕКТОМ В МЕДИАИНДУСТРИИ	431
<i>Насенников Никита Николаевич</i> ФИЗИЧЕСКИЙ МАТЕРИАЛ В UNITY: СОЗДАНИЕ РЕАЛИСТИЧНОГО ВЗАИМОДЕЙСТВИЯ ОБЪЕКТОВ	437
<i>Насенников Никита Николаевич</i> ОПТИМИЗАЦИЯ ИГРЫ НА UNITY	441
<i>Кучеркова А.Д.</i> НАСТЕННЫЕ СПЛИТ-СИСТЕМЫ: ПОДРОБНЫЙ ОБЗОР И КЛЮЧЕВЫЕ ОСОБЕННОСТИ	445
<i>Попов Матвей Николаевич</i> РЕАЛИЗАЦИЯ ПАТРИОТИЧЕСКОГО ВОСПИТАНИЯ В ОБРАЗОВАТЕЛЬНОЙ СИСТЕМЕ НА ПРИМЕРЕ ОПРОСА УЧАЩИХСЯ 9-11 КЛАССОВ.	453
<i>Голубин Максим Алексеевич</i> ПРОТИВОДЕЙСТВИЕ КОРРУПЦИИ: СРАВНИТЕЛЬНО ПРАВОВОЙ АНАЛИЗ	464
<i>Саяхутдинова Милена Ильшатовна, Мартыненко Артем Андреевич</i> ПРИНЦИПЫ ФОРМИРОВАНИЯ ЖИЛЫХ КВАРТАЛОВ ГОРОДОВ КРАЙНЕГО СЕВЕРА	470
<i>Аксенов Сергей Геннадьевич, Фатхуллин Денис Радикович,</i> РАЗНОВИДНОСТИ И ПРИНЦИПЫ РАБОТЫ ПОРОШКОВЫХ ОНЕТУШИТЕЛЕЙ	475
<i>Аксенов Сергей Геннадьевич, Фатхуллин Денис Радикович,</i> К ВОПРОСУ ОБ ОБЕСПЕЧЕНИИ ПОЖАРНОЙ БЕЗОПАСНОСТИ	479

<i>Аксенов Сергей Геннадьевич, Фатхуллин Денис Радикович</i> К ВОПРОСУ О ПРИМЕНЕНИИ СИСТЕМ ГАЗОВОГО ПОЖАРОТУШЕНИЯ	483
<i>Аксенов Сергей Геннадьевич, Фатхуллин Денис Радикович</i> ОБЕСПЕЧЕНИЕ ПРОТИВОПОЖАРНОЙ ВЕНТИЛЯЦИИ В ЗАКРЫТЫХ ПОМЕЩЕНИЯХ	488
<i>Аксенов Сергей Геннадьевич, Фатхуллин Денис Радикович</i> К ВОПРОСУ О ПРОТИВОПОЖАРНЫХ БАРЬЕРАХ	494
<i>Аксенов Сергей Геннадьевич, Фатхуллин Денис Радикович</i> К ВОПРОСУ ОБ УГЛЕКСИЛОТНОМ ОГНЕТУШИТЕЛЕ	499
<i>Аксенов Сергей Геннадьевич, Фатхуллин Денис Радикович</i> ПРОБЛЕМЫ ОБЕСПЕЧЕНИЯ ПОЖАРНОЙ БЕЗОПАСНОСТИ НА ЛЕСНЫХ ТЕРРИТОРИЯХ	503
<i>Аксенов Сергей Геннадьевич, Фатхуллин Денис Радикович</i> К ВОПРОСУ О ПРИМЕНЕНИИ СИСТЕМ ПОЖАРНОЙ БЕЗОПАСНОСТИ	508
<i>Павлов Марк Михайлович</i> АКЦИОНЕРНОЕ ОБЩЕСТВО В УСЛОВИЯХ ЦИФРОВИЗАЦИИ	513
<i>Павлов Марк Михайлович</i> ХАРАКТЕРИСТИКА РАЗВИТИЯ ПРЕДПРИНИМАТЕЛЬСТВА В ЭКОНОМИКЕ РОССИИ	520
<i>Павлов Марк Михайлович</i> ХАРАКТЕРИСТИКА ДЕЯТЕЛЬНОСТИ ГОСУДАРСТВЕННОГО СЕКТОРА НАЦИОНАЛЬНОЙ ЭКОНОМИКИ РОССИИ В СОВРЕМЕННЫХ УСЛОВИЯХ	526
<i>Насенников Никита Николаевич</i> УЛУЧШЕНИЕ ГРАФИКИ В UNITY	532
<i>Полухина Елизавета Михайловна</i> АЛГОРИТМЫ ВЕКТОРИЗАЦИИ ТЕКСТА ДЛЯ ОБРАБОТКИ ЕСТЕСТВЕННОГО ЯЗЫКА	536
<i>Высочинский Владимир Владимирович</i> РОЛЬ КВАНТОВЫХ ВЫЧИСЛЕНИЙ В БУДУЩЕМ ПРОГРАММИРОВАНИЯ	541
<i>Биджиев Мурат Иммолатович, Абдулкеримов Бислан Назбинович, Максименко Александр Тимофеевич</i> АРХИТЕКТУРА ГОРОДСКОЙ ЗАСТРОЙКИ	545
<i>Миронова Наталья Евгеньевна</i> SATHARINA SECUNDO И ЕЕ «ПЛАНТОМАНИЯ» КАК ПОИСК СОБСТВЕННОГО, РУССКОГО, СТИЛЯ И ПОПЫТКА ЕГО ВОПЛОЩЕНИЯ АРХИТЕКТОРОМ Д. КВАРЕНГИ, В ТОМ ЧИСЛЕ, В «НОВОМ САДУ» ПЕТЕРГОФА ТЕОРИЯ И ИСТОРИЯ КУЛЬТУР	551
<i>Свищёв Андрей Владимирович, Веренцов Леонид Алексеевич, Хоркина Анна Андреевна</i> АНАЛИЗ СОЦИАЛЬНЫХ ВЗАИМОДЕЙСТВИЙ В РАЗЛИЧНЫХ ГРУППАХ НАСЕЛЕНИЯ	563
<i>Свищёв Андрей Владимирович, Веренцов Леонид Алексеевич, Хоркина Анна Андреевна</i> ИЗУЧЕНИЕ РОЛИ СОЦИАЛЬНЫХ НОРМ И ЦЕННОСТЕЙ В ФОРМИРОВАНИИ ЛИЧНОСТИ	567
<i>Свищёв Андрей Владимирович, Веренцов Леонид Алексеевич, Хоркина Анна Андреевна</i> ВЛИЯНИЕ СОЦИАЛЬНЫХ СЕТЕЙ НА ФОРМИРОВАНИЕ ИДЕНТИЧНОСТИ И СОЦИАЛЬНЫХ СВЯЗЕЙ	570
<i>Свищёв Андрей Владимирович, Веренцов Леонид Алексеевич, Хоркина Анна Андреевна</i> ВЛИЯНИЕ ТЕХНОЛОГИЙ НА ОБЩЕСТВО	574
<i>Свищёв Андрей Владимирович, Веренцов Леонид Алексеевич, Хоркина Анна Андреевна</i> ИССЛЕДОВАНИЕ РОЛИ СОЦИАЛЬНЫХ ИНСТИТУТОВ В РАЗВИТИИ ОБЩЕСТВА	577
<i>Кульпинов Никита Сергеевич</i> ПРАВОВОЕ РЕГУЛИРОВАНИЕ ТРАНСГРАНИЧНОГО БАНКРОТСТВА	580
<i>Петина Екатерина Васильевна</i> ВОПРОСЫ ОБЕСПЕЧЕНИЯ СОХРАННОСТИ АРХИВНЫХ ДОКУМЕНТОВ ПРИ ВОЗНИКНОВЕНИИ ЧРЕЗВЫЧАЙНЫХ СИТУАЦИЙ	586
<i>Нестерова Альбина Александровна, Лупанова Дарья Геннадьевна</i> СТИЛЬ ПРИВЯЗАННОСТИ ЛИЧНОСТИ И ОСОБЕННОСТИ ФОРМИРОВАНИЯ ДРУЖЕСКИХ ОТНОШЕНИЙ В МОЛОДЕЖНОЙ СРЕДЕ	595
<i>Замятин Иван Дмитриевич</i> ОЦЕНКА ВЛИЯНИЯ ИСПОЛЬЗОВАНИЯ АВТОМАТИЧЕСКОГО УПРАВЛЕНИЯ СКОРОСТЬЮ НА РАСХОД ТОПЛИВА МАГИСТРАЛЬНОГО АВТОПОЕЗДА	601
<i>Калинюк Кирилл Юрьевич</i> ПРИЗНАКИ ТРУДОВОГО ОТНОШЕНИЯ	609
<i>Свищёв Андрей Владимирович, Веренцов Леонид Алексеевич, Хоркина Анна Андреевна</i> СОЦИОЛОГИЧЕСКАЯ ТЕОРИЯ: ВВЕДЕНИЕ, ОСНОВНЫЕ КОНЦЕПЦИИ И ПОДХОДЫ	617
<i>Свищёв Андрей Владимирович, Веренцов Леонид Алексеевич, Хоркина Анна Андреевна</i> ГЛОБАЛИЗАЦИЯ: ПЕРСПЕКТИВЫ И ПОСЛЕДСТВИЯ	621
<i>Сенченко Наталья Анатольевна, Умерова Севиля Данировна</i>	

ПЕРВЫЕ ГОДЫ СУЩЕСТВОВАНИЯ ЦЕНТРАЛЬНОГО МУЗЕЯ ТАВРИДЫ	625
<i>Белозерова А.Н.</i> ПЕРСПЕКТИВЫ РАЗВИТИЯ СОСТАВА ИЗНАСИЛОВАНИЯ	634
<i>Мясникова Зоя Вячеславовна</i> УГОЛОВНО-ПРАВОВАЯ ОЦЕНКА ЛИЦ, УПРАВЛЯЮЩИХ АВТОТРАНСПОРТНЫМИ СРЕДСТВАМИ В СОСТОЯНИИ ОПЬЯНЕНИЯ	640
<i>Самохина Татьяна Олеговна, Гуляева Елена Юрьевна</i> ТРУДНОСТИ ПЕРЕВОДА ОМОНИМОВ В НЕМЕЦКОМ ЯЗЫКЕ (НА ПРИМЕРАХ ПЕРЕВОДОВ СТУДЕНТОВ)	645
<i>Стогова Екатерина Витальевна</i> СРАВНИТЕЛЬНЫЙ АНАЛИЗ ПРАГМАТИКИ ВЫСКАЗЫВАНИЙ С МОДАЛЬНЫМИ ГЛАГОЛАМИ В ПОЛИТИЧЕСКОМ ДИСКУРСЕ США И ВЕЛИКОБРИТАНИИ	655
<i>Фролова Ольга Валерьевна, Фролов Владислав Владимирович</i> ОСОБЕННОСТИ ГРАЖДАНСКО-ПРАВОВОЙ ОТВЕТСТВЕННОСТИ	667
<i>Сердюк Ева Сергеевна</i> ЯЗЫКОВЫЕ СРЕДСТВА УСИЛЕНИЯ АНТРОПОЦЕНТРИЧЕСКОЙ ОЦЕНКИ В АНГЛО-РУССКОМ ПЕРЕВОДЕ (ГЕНДЕРНЫЙ АСПЕКТ)	672
<i>Мамедов Джафар Заур оглы, Кошляева Гиляна Викторовна, Бабаева Алёна Юрьевна, Боктаев Алдар Владимирович, Максатов Азар Максатович, Добжаев Тензин Александрович, Страшиков санан Романович</i> К ВОПРОСУ ОБ ОЛИМПИАДНЫХ ЗАДАЧАХ ПО АЛГЕБРЕ: ИСТОРИЯ ВОЗНИКНОВЕНИЯ И ОТКРЫТЫЕ ПРОБЛЕМЫ В ТЕОРИИ ЧИСЕЛ	679
<i>Шангина Екатерина Сергеевна, Дворцова Елена Валерьевна</i> ВЗАИМОСВЯЗЬ ПРОФЕССИОНАЛЬНОЙ МОТИВАЦИИ С УДОВЛЕТВОРЕННОСТЬЮ ТРУДОМ У СОТРУДНИКОВ ЧОП	684
<i>Рубцов Владимир Алексеевич, Пяткина Полина Владимировна</i> ОСНОВНЫЕ МЕТОДЫ ПРОПАГАНДЫ ИДЕЙ РЕЛИГИОЗНОГО РАДИКАЛИЗМА В СЕТИ ИНТЕРНЕТ	696
<i>Сараева Анастасия Валерьевна, Эльдаров Алихан Тимурович</i> ИССЛЕДОВАНИЕ ПРЕДСТАВЛЕНИЙ О СУПРУЖЕСТВЕ В ОТЕЧЕСТВЕННОЙ И ЗАРУБЕЖНОЙ ПСИХОЛОГИИ	704
<i>Федосов Петр Сергеевич</i> ДИСКУССИЯ О ФОРМЕ И ПРЕДМЕТЕ ЭТНОГРАФИИ МЕЖДУ КАРЛОМ ФОН БЭРОМ И НИКОЛАЕМ ИВАНОВИЧЕМ НАДЕЖДИНЫМ	708
<i>Попов Иван Валерьевич</i> СТАНКИ С ЧПУ, ИСПОЛЬЗОВАНИЕ САМ И САД ТЕХНОЛОГИЙ.	717
<i>Амангелдин Айбек Амангелдиевич, Елубай Гулистан Бисенбаевна</i> АНАЛИЗ СОСТОЯНИЯ РОБОТОТЕХНИЧЕСКОГО ОБРАЗОВАНИЯ В СТРАНЕ И В МИРЕ	722
<i>Канаев Мурат Шарипович</i> ОПТИМИЗАЦИЯ РАСХОДОВ МНОГОПРОФИЛЬНОЙ ГОРОДСКОЙ БОЛЬНИЦЫ	727
<i>Марьина Людмила Петровна, Хвостик Екатерина Сергеевна</i> ДИФФЕРЕНЦИАЦИЯ ЦЕННОСТНЫХ ПРИОРИТЕТОВ «УМНОГО ГОРОДА» В ИНТЕРНЕТ-ИЗДАНИЯХ И НА ТВ САНКТ-ПЕТЕРБУРГА	731
<i>Ивашечкина Людмила Георгиевна, Гришина Ольга Валентиновна</i> УПРАВЛЕНИЕ ФИНАНСОВЫМИ РИСКАМИ КАК ФАКТОР ПОВЫШЕНИЯ ЭКОНОМИЧЕСКОЙ БЕЗОПАСНОСТИ ОРГАНИЗАЦИИ	737
<i>Стовба Евгений Дмитриевич</i> АНАЛИЗ МАТЕРИАЛОВ ДЛЯ ПРОИЗВОДСТВА СТУПЕЧНЫХ ПОДШИПНИКОВ	745
<i>Бессонова Оксана Андреевна, Водолазская Дарья Владимировна</i> АДМИНИСТРАТИВНО-ПРАВОВОЙ РЕЖИМ КОНТРТЕРРОРИСТИЧЕСКОЙ ОПЕРАЦИИ	751
<i>Ивашечкина Людмила Георгиевна, Гришина Ольга Валентиновна</i> «НЕКОТОРЫЕ ВОПРОСЫ ВЗАИМОСВЯЗИ ФИНАНСОВОЙ И КОРРУПЦИОННОЙ ПРЕСТУПНОСТИ»	759
<i>Цзяо Цунхао</i> МЕНТАЛЬНЫЕ ОСОБЕННОСТИ ОБУЧЕНИЯ ИГРЕ НА ФОРТЕПИАНО	764
<i>Шадринна Анна Геннадьевна</i> ЗАЩИТА ПРАВ И ЗАКОННЫХ ИНТЕРЕСОВ ДЕТЕЙ-СИРОТ И ДЕТЕЙ, ОСТАВШИХСЯ БЕЗ ПОПЕЧЕНИЯ РОДИТЕЛЕЙ: ПРОБЛЕМЫ ПОДГОТОВКИ И ВЫБОРА КАНДИДАТОВ ПРИ УСТАНОВЛЕНИИ ОПЕКИ НАД ДЕТЬМИ, ОСТАВШИМИСЯ БЕЗ ПОПЕЧЕНИЯ РОДИТЕЛЕЙ	771
<i>Чэнь Цзыци</i> ИГРА НА ФОРТЕПИАНО КАК НЕОБХОДИМЫЙ КОМПОНЕНТ МУЗЫКАЛЬНОГО ОБРАЗОВАНИЯ	796

Юй Ясянь ФОРМАЛИЗМ И АВТОНОМИЯ В ТЕОРИИ МУЗЫКИ	804
Зими́на Татьяна Андреевна ИНСТИТУТ ПАРАЛЛЕЛЬНОГО ИМПОРТА КАК АНТИКРИЗИСНАЯ МЕРА	815
Соколова Ольга Владимировна ТАРО И АНАЛИТИЧЕСКАЯ ПСИХОЛОГИЯ: МЕТОДЫ ПОЗНАНИЯ ДУШИ И ГЛУБИН БЕССОЗНАТЕЛЬНОГО	826
Бату́рин А. В., Кузнецов И. С. МОРФИНГ	831
Радченко Дарья Алексеевна ПОНЯТИЕ «ИМИДЖА» И ЕГО ВЗАИМОСВЯЗЬ С «БРЕНДОМ»	838
MEDICAL AND TECHNICAL DISCOVERIES FOR SOCIETY	846
Буху́рова Р.З., Хо́заев М. К. РЕАБИЛИТАЦИЯ ПАЦИЕНТОВ, ПЕРЕНЕСШИХ COVID-19, С ПАТОЛОГИЕЙ НЕРВНОЙ СИСТЕМЫ	846
Рагу́лина Дарья Юрьевна ПРОЕКТИРОВАНИЕ И ИЗМЕРЕНИЕ ТРУДА НА ПРОИЗВОДСТВЕ В КОНТЕКСТЕ СОЗДАНИЯ ПРОДУКТА И ПРОИЗВОДСТВЕННЫХ ПРОЦЕССОВ ПРЕДПРИЯТИЙ	852
Де́вятов Максим Игоревич ПРИМЕНЕНИЕ БЛОКЧЕЙН-ТЕХНОЛОГИЙ ДЛЯ ЗАЩИТЫ ПЕРСОНАЛЬНЫХ ДАННЫХ	866
Федото́ва Софья Юрьевна ПОЭТИЧЕСКОЕ СЛОВО АРСЕНИЯ ТАРКОВСКОГО В СТРУКТУРЕ КИНОФИЛЬМА «ЗЕРКАЛО» (РЕЖ. АНДРЕЙ ТАРКОВСКИЙ)	871
Иванова Карина Гамзатовна РАЗРАБОТКА И РЕАЛИЗАЦИЯ СТРАТЕГИИ КОМПАНИИ	877
Иванова Карина Гамзатовна ПЕРСПЕКТИВЫ РАЗВИТИЯ ТУРИЗМА В РОССИИ	886
Иванова Карина Гамзатовна РОЛЬ ЦИФРОВИЗАЦИИ В СТРОИТЕЛЬНОЙ ОТРАСЛИ	891
Долматова А.С. ЖИЗНЕННЫЙ ПУТЬ ВЕРЫ ЗАСУЛИЧ ОТ УЧИТЕЛЬНИЦЫ ДО РЕВОЛЮЦИОННОЙ ТЕРРОРИСТКИ	896
Ипатовна Кристина Михайловна, Левина Ирина Сергеевна, Войтенкова Ольга Валентиновна ФАКТОРЫ РИСКА РОЖДЕНИЯ НЕДОНОШЕННЫХ ДЕТЕЙ И СТРУКТУРА ПАТОЛОГИИ НЕОНАТАЛЬНОГО ПЕРИОДА, В ЗАВИСИМОСТИ ОТ ГЕСТАЦИОННОГО ВОЗРАСТА	899
Саяхутдинова Милена Ильшатовна, Мартыненко Артем Андреевич ПРИНЦИПЫ ФОРМИРОВАНИЯ ЖИЛЫХ КВАРТАЛОВ ГОРОДОВ КРАЙНЕГО СЕВЕРА	911
Акоев Батраз Русланович ПАТРИОТИЗМ КАК НАПРАВЛЕНИЕ ДЕЯТЕЛЬНОСТИ ОБРАЗОВАТЕЛЬНЫХ ОРГАНИЗАЦИЙ И МОЛОДЕЖНЫХ ДВИЖЕНИЙ	916
Ковальчук Максим Юрьевич, Кошутин Андрей Александрович АНАЛИЗ СИСТЕМЫ УПРАВЛЕНИЯ ЭЛЕКТРОПРИВОДОМ ПОСТОЯННОГО ТОКА С ИДЕНТИФИКАЦИОННОЙ САМОНАСТРОЙКОЙ	920
Митин Александр Анатольевич, Ежов Антон Сетракович ПРАВОВЫЕ И ОРГАНИЗАЦИОННО-МЕТОДИЧЕСКИЕ АСПЕКТЫ ПРОВЕДЕНИЯ ЗАНЯТИЙ ПО ФИЗИЧЕСКОЙ ПОДГОТОВКЕ В ПОДРАЗДЕЛЕНИЯХ СПЕЦИАЛЬНОГО НАЗНАЧЕНИЯ МВД РОССИИ	933
Илья Сергеевич Чаплин КОЛЕБАНИЯ ТУРБОГЕНЕРАТОРОВ ЭЛЕКТРОСТАНЦИЙ РАСПРЕДЕЛЕННОЙ ГЕНЕРАЦИИ	939
Васильев Андрей Витальевич КОРПОРАТИВНАЯ СОЦИАЛЬНАЯ ОТВЕТСТВЕННОСТЬ В РАКУРСЕ ПОЛИТИЧЕСКОЙ ЭТИКИ И ПОЛИТИЧЕСКОЙ ТЕОРИИ	949
Макарова Наталья Юрьевна ПРИЧИНЫ И УСЛОВИЯ НЕЗАКОННЫХ ДЕЙСТВИЙ В ОТНОШЕНИИ ИМУЩЕСТВА, ПОДВЕРГНУТОГО ОПИСИ ИЛИ АРЕСТУ ЛИБО ПОДЛЕЖАЩЕГО КОНФИСКАЦИИ	954

<i>Мезенцев Максим Александрович, Кисляков Владимир Дмитриевич, Берсанов Артаган Ибрагимович</i> ВЕДЕТ ЛИ НИЗКАЯ ИНФЛЯЦИЯ К ЭКОНОМИЧЕСКОМУ РОСТУ?	959
<i>Лебедева Мария Николаевна</i> ПРОБЛЕМЫ ИСПОЛНЕНИЯ ОПЦИОННЫХ КОНСТРУКЦИЙ, ОПОСРЕДУЮЩИХ ПЕРЕХОД ПРАВА СОБСТВЕННОСТИ НА АКЦИИ (ДОЛИ В УСТАВНОМ КАПИТАЛЕ)	970
<i>Олишевская Дарья Вадимовна</i> ГОСУДАРСТВЕННОЕ РЕГУЛИРОВАНИЕ ИГОРНОГО БИЗНЕСА В РОССИИ	977
<i>Апракин Александр Николаевич</i> МЕТОДИКА ОПРЕДЕЛЕНИЯ ЭКСПЛУАТАЦИОННОЙ НАДЕЖНОСТИ АВТОМОБИЛЬНЫХ ДОРОГ	989
<i>Слабженникова И.М.</i> КОМПЬЮТЕРНАЯ ВЫЧИСЛИТЕЛЬНАЯ ЛАБОРАТОРНАЯ РАБОТА «ИЗУЧЕНИЕ РАДИОАКТИВНОГО РАСПАДА»	996
<i>Гиззатуллина А.Р.</i> ВЛИЯНИЕ АДЕНОИДОВ ТРЕТЕЙ СТЕПЕНИ НА РАЗВИТИЕ ЭКССУДАТИВНОГО СЕРОЗНОГО ОТИТА	1002
<i>Акимова Карина Алексеевна, Фирулев Роман Александрович</i> МЕСТО ДОГОВОРА КАРШЕРИНГА В ГРАЖДАНСКОМ ПРАВЕ РОССИЙСКОЙ ФЕДЕРАЦИИ	1005
<i>Цехомский Александр Вячеславович, Воронов Александр Владиславович</i> КОРРЕЛЯЦИЯ ЗДОРОВОГО ОБРАЗА ЖИЗНИ И ДОЛГОЛЕТИЯ НАСЕЛЕНИЯ РЕГИОНОВ РОССИИ	1010
<i>Корешков Василий Константинович</i> РАЗВИТИЕ РЕЧЕВОЙ КОМПЕТЕНЦИИ УЧАЩИХСЯ СТАРШИХ КЛАССОВ НА ОСНОВЕ ТЕХНОЛОГИИ ИНОЯЗЫЧНОГО КОММУНИКАТИВНОГО ТРЕНИНГА	1016
<i>Андросов Дмитрий Сергеевич, Осадчий Дмитрий Игоревич</i> АУДИОВИЗУАЛЬНЫЙ КОНТЕНТ В МЕЖДУНАРОДНОЙ ЖУРНАЛИСТИКЕ	1026
<i>Поддубный Антон Дмитриевич</i> КАК ПОЛУЧИТЬ ОПЫТ РАБОТЫ В КАЧЕСТВЕ НАЧИНАЮЩЕГО РАЗРАБОТЧИКА ПРОГРАММНОГО ОБЕСПЕЧЕНИЯ	1033
<i>Поддубный Антон Дмитриевич</i> КИБЕРБЕЗОПАСНОСТЬ. КАК СТАТЬ АНАЛИТИКОМ В СФЕРЕ КИБЕРБЕЗОПАСНОСТИ	1039
<i>Поддубный Антон Дмитриевич</i> ЭПОХА ИНФОРМАЦИОННЫХ ТЕХНОЛОГИЙ НАЧИНАЕТ ПРЕОБРАЗОВЫВАТЬ РЫБОЛОВСТВО ПО ВСЕМУ МИРУ	1046
<i>Домнина Любовь Сергеевна, Волобуева Елена Сергеевна</i> АКТУАЛЬНЫЕ ПРОБЛЕМЫ РОССИЙСКОГО ФИНАНСОВОГО РЫНКА И ЕГО РАЗВИТИЯ	1053
<i>Макова Надежда Константиновна</i> ОЦЕНКА ФИНАНСОВЫХ РЕЗУЛЬТАТОВ КОМПАНИИ МОРСКОГО КЛАСТЕРА	1057
<i>Мазур Ксения Константиновна</i> СТРУКТУРА КОЛЛЕКТИВА, ЭТАПЫ И ЗАКОНОМЕРНОСТИ РАЗВИТИЯ	1065
<i>Зимица Татьяна Андреевна</i> ДОГОВОР ОБ ОТЧУЖДЕНИИ ИСКЛЮЧИТЕЛЬНОГО ПРАВА	1069
<i>Зимица Татьяна Андреевна</i> ПЕРСПЕКТИВЫ РЕФОРМИРОВАНИЯ НАЛОГООБЛОЖЕНИЯ ФИЗИЧЕСКИХ ЛИЦ В УСЛОВИЯХ СОВРЕМЕННЫХ ЭКОНОМИКО-ПОЛИТИЧЕСКИХ ВЫЗОВОВ	1079
<i>Щербакова Виктория Станиславовна</i> МЕТОДОЛОГИЯ ГОСУДАРСТВЕННОГО ФИНАНСОВОГО КОНТРОЛЯ	1093
<i>Алиходжин Р.Р., Карпинский А.А., Павлов А.В.</i> ПСИХОСОМАТИЧЕСКИЙ ТРЕНИНГ КАК ОСНОВА ЗДОРОВЬЯ И КАЧЕСТВА ЖИЗНИ СТУДЕНТОВ	1122
<i>Сирацкая Евгения Андреевна</i> ВОЗМОЖНОСТИ МУЛЬТИМЕДИЙНЫХ ТЕХНОЛОГИЙ КАК ЭФФЕКТИВНОГО МЕТОДА В ОБУЧЕНИИ ГОВОРЕНИЮ В СТАРШЕЙ ШКОЛЕ	1126
<i>Дарсигова Екатерина Евгеньевна</i> БОЛЕЗНЬ МОЯ-МОЯ: СЛУЧАЙ ИЗ ПРАКТИКИ	1133

<i>М.А. Левин, И.И. Олейников, А.А. Хизриев</i> ЭКСПЕРТНАЯ СИСТЕМА ПО ПОДБОРУ ТРЕНИРОВОК С УЧЕТОМ ЛИЧНЫХ ОСОБЕННОСТЕЙ ЧЕЛОВЕКА	1139
<i>Сокольвак Павел Сергеевич</i> МЕТОДОЛОГИЧЕСКИЕ АСПЕКТЫ МЕНЕДЖМЕНТА ВНЕШНЕЭКОНОМИЧЕСКОЙ ДЕЯТЕЛЬНОСТИ	1149
<i>Жидких София Сергеевна, Касулина Влада Владимировна</i> ИНСТИТУТ ПРЕДСТАВИТЕЛЬСТВА В АРБИТРАЖНОМ ПРОЦЕССЕ	1156
<i>Беляев Дмитрий Дмитриевич</i> ЗЛОУПОТРЕБЛЕНИЕ ПРАВОМ В КОРПОРАТИВНЫХ ПРАВООТНОШЕНИЯХ	1161
<i>Беляев Дмитрий Дмитриевич</i> КОРПОРАТИВНЫЙ ДОГОВОР В РОССИЙСКОМ ПРАВЕ	1170
<i>Тихонов Даниил Федорович</i> СИНТЕЗ И ИСПЫТАНИЕ ИНГИБИТОРОВ КОРРОЗИИ НА ОСНОВЕ АМИДОВ В РАЗЛИЧНЫХ КОРРОЗИОННО-АГРЕССИВНЫХ СРЕДАХ	1179
<i>Яцишин Дмитрий Олегович</i> ВЗАИМОДЕЙСТВИЕ ПРАВООХРАНИТЕЛЬНЫХ ОРГАНОВ РОССИЙСКОЙ ФЕДЕРАЦИИ И ИНОСТРАННЫХ ГОСУДАРСТВ В ПРОТИВОДЕЙСТВИИ ТРАНСГРАНИЧНОЙ ПРЕСТУПНОСТИ	1185
<i>Пьянова А. Р.</i> АКТУАЛЬНЫЕ ПРОБЛЕМЫ ПРЕДПРИНИМАТЕЛЬСКОГО И КОРПОРАТИВНОГО ПРАВА В РОССИИ И ЗА РУБЕЖОМ	1189
<i>Анастасия Николаевна Беляева</i> ТРЕВОЖНОСТЬ, ТРЕВОГА, СТРАХ – РАЗЛИЧИЕ ПОНЯТИЙ	1198
<i>Бекирова Мерьем Икрем-Кызы, Рахимова Динара Рустамовна</i> ФОРМИРОВАНИЕ СВЯЗНОЙ РЕЧИ У МЛАДШИХ ШКОЛЬНИКОВ ЗАДЕРЖКОЙ ПСИХИЧЕСКОГО РАЗВИТИЯ	1222
<i>Скворцова Татьяна Александровна, Трофимова Арина Сергеевна</i> КАТЕГОРИАЛЬНЫЕ КОНСТРУКЦИИ «СОБСТВЕННОСТЬ» И «ПРАВО СОБСТВЕННОСТИ»: ЭКОНОМИКО-ПРАВОВОЙ АНАЛИЗ	1209
<i>Скворцова Татьяна Александровна Нариманян Азат Гагикович</i> ЭВОЛЮЦИЯ ПРАВОВОЙ РЕГЛАМЕНАЦИИ ДЕЛОВОЙ РЕПУТАЦИИ ГРАЖДАН И ОРГАНИЗАЦИЙ	1215
<i>Яруллин Э.Ф., Мухаматханов М.В., Сагазетдинов М.А., Валимхаметова А.В., Кунаккулова И.М.</i> ПРОБЛЕМЫ И ПЕРСПЕКТИВЫ СОВЕРШЕНСТВОВАНИЯ РЕЦЕПТУР ТАМПОНАЖНЫХ РАСТВОРОВ ДЛЯ КРЕПЛЕНИЯ ВЫСОКОТЕМПЕРАТУРНЫХ СКВАЖИН	1220
<i>Порубов Д.А., Федоренко В.Г., Гизатуллин Р.М., Вахитова Ф.А.</i> ПРОБЛЕМЫ И ПЕРСПЕКТИВЫ СОВЕРШЕНСТВОВАНИЯ ТЕХНОЛОГИИ СПУСКА ОБСАДНОЙ КОЛОННЫ В СЛОЖНЫХ ГОРНО-ГЕОЛОГИЧЕСКИХ УСЛОВИЯХ	1233
<i>Халаимов Данир Денисович</i> ПОНЯТИЕ, СУЩНОСТЬ И РАЗВИТИЕ ОСОБОГО ПОРЯДКА В РОССИЙСКОМ УГОЛОВНОМ ПРОЦЕССЕ	1249
<i>Запольская Алёна Денисовна</i> ИСКУССТВЕННЫЙ ИНТЕЛЛЕКТ НА САЙТАХ БОЛЬНИЦ: ОТОБРАЖЕНИЕ ЖИЗНЕННЫХ ПОКАЗАТЕЛЕЙ ПАЦИЕНТОВ	1255
<i>Николаева Валентина Владимировна</i> ИНСТИТУЦИОНАЛИЗАЦИЯ ЖЕНСКОГО ДВИЖЕНИЯ ВО ФРАНЦИИ ВО ВТОРОЙ ПОЛОВИНЕ XIX В.	1260
<i>Кобзов Андрей Евгеньевич</i> О СДЕЛОЧНОЙ ПРИРОДЕ ИСПОЛНЕНИЯ	1266
<i>Поддубный Антон Дмитриевич</i> КАК АВТОМАТИЗАЦИЯ ИЗМЕНЯЕТ ЧЕЛОВЕЧЕСКИЙ ТРУД	1275
<i>Поддубный Антон Дмитриевич</i> АДМИНИСТРАТОРЫ БАЗ ДАННЫХ	1281
<i>Сизикова Александра Андреевна</i> ВОЗДЕЙСТВИЕ РЕКЛАМНЫХ ОБРАЗОВ НА ПСИХИКУ ЧЕЛОВЕКА	1286

Ваганов Денис Аркадьевич ГАЗЕТА LE FIGARO И СВО. ТРАНСФОРМАЦИЯ РИТОРИКИ В ТЕЧЕНИЕ ГОДА	1291
Гончаров Владимир Андреевич СУЩНОСТЬ И КЛАССИФИКАЦИЯ ИНОЯЗЫЧНЫХ ГРАММАТИЧЕСКИХ УМЕНИЙ И НАВЫКОВ МЛАДШИХ ШКОЛЬНИКОВ	1299
Якубенко Вячеслав Витальевич, Чернышова Виолетта Ильинична ВЛИЯНИЕ СОЦИАЛЬНЫХ СЕТЕЙ НА ДОВЕРИЕ ГРАЖДАН РОССИЙСКОЙ ФЕДЕРАЦИИ	1304
А. R. Руанова CURRENT PROBLEMS OF INTERNATIONAL LAW IN THE FIELD OF COUNTERING TERRORISM AND EXTREMISM	1311
Климчук Роман Геннадьевич К ВОПРОСУ О СОЦИАЛЬНОЙ ОБУСЛОВЛЕННОСТИ ПРОТИВОДЕЙСТВИЯ КИБЕРПРЕСТУПНОСТИ	1356
Баренгольц Арина Сергеевна ПОНЯТИЕ ИМПЕРИИ В ОБЩЕМИРОВОМ ПОЛИТИЧЕСКОМ ДИСКУРСЕ	1360
Баренгольц Арина Сергеевна ПРИЧИНА РАСПАДА СПАРТАНСКОГО ГОСУДАРСТВА (НА МАТЕРИАЛЕ ДРЕВНЕГРЕЧЕСКИХ И ЛАТИНСКИХ ТЕКСТОВ)	1364
Смирнова Анастасия Сергеевна ЗНАЧЕНИЕ МАТЕРИНСКОГО (СЕМЕЙНОГО) КАПИТАЛА ПРИ РЕШЕНИИ ДЕМОГРАФИЧЕСКИХ ПРОБЛЕМ ВО ВЗАИМОСВЯЗИ С ЖИЛИЩНОЙ ПОЛИТИКОЙ	1368
Смирнова Анастасия Сергеевна ОБЩИЕ И СПЕЦИАЛЬНЫЕ ГАРАНТИИ, ПРЕДОСТАВЛЯЕМЫЕ МУЖЧИНАМ И ЖЕНЩИНАМ, В ТРУДОВЫХ ОТНОШЕНИЯХ	1372