



Филиал федерального государственного бюджетного образовательного учреждения высшего образования «КУЗБАССКИЙ ГОСУДАРСТВЕННЫЙ ТЕХНИЧЕСКИЙ УНИВЕРСИТЕТ ИМЕНИ Т. Ф. ГОРБАЧЕВА» в г. Прокопьевске

XV Всероссийская научно-практическая конференция

НАУКА. ОБРАЗОВАНИЕ. КУЛЬТУРА: АКТУАЛЬНЫЕ ПРОБЛЕМЫ И ПРАКТИКА РЕШЕНИЯ.

Посвящается возобновлению побратимских отношений
Прокопьевск-Горловка

Сборник трудов



**Филиал федерального государственного бюджетного
образовательного учреждения высшего образования
«КУЗБАССКИЙ ГОСУДАРСТВЕННЫЙ
ТЕХНИЧЕСКИЙ УНИВЕРСИТЕТ
ИМЕНИ Т.Ф. ГОРБАЧЕВА» в г. Прокопьевске**

Сборник трудов XV Всероссийской
научно-практической конференции

**НАУКА.
ОБРАЗОВАНИЕ.
КУЛЬТУРА:
АКТУАЛЬНЫЕ ПРОБЛЕМЫ
И ПРАКТИКА РЕШЕНИЯ.**

**Посвящается возобновлению побратимских отношений
Прокопьевск - Горловка**

Электронное издание

Прокопьевск 2022

© Филиал КузГТУ в г. Прокопьевске, 2022

ISBN 978-5-6047918-9-9

Редакционная коллегия:

Малышева Анастасия Владимировна –
ответственный редактор,
канд. ист. наук, доцент кафедры СГД;
Пономарева Екатерина Сергеевна –
верстальщик, лаборант отдела информации.

Наука. Образование. Культура. Актуальные проблемы и практика решения. Посвящается возобновлению побратимских отношений Прокопьевск-Горловка [Электронный ресурс]: Материалы XV Всероссийской научно-практической конференции. – Прокопьевск: филиал КузГТУ в г. Прокопьевске, 2022. – 1 электрон. опт. диск (CD-R) – Загл. с этикетки диска. – 10 экз.

В сборнике трудов XV Всероссийской научно-практической конференции «Наука. Образование. Культура. Актуальные проблемы и практика решения, посвященному возобновлению побратимских отношений Прокопьевск-Горловка», состоявшейся 24 ноября 2022 г., представлены тезисы докладов кандидатов наук, молодых ученых, аспирантов, студентов вузов и сузов, школьников. В тезисах рассматриваются актуальные вопросы науки, образования и культуры в современном мире.

Издание предназначено для преподавателей, студентов, школьников и всех интересующихся проблемами современной науки.

За содержание представленной информации ответственность несут авторы.

Незначительные исправления и дополнительное форматирование вызвано приведением материалов к требованиям печати.

Минимальные
системные
требования:

MS Windows XP; ОЗУ 512 Мб; частота процессора не менее 1,0 ГГц;
ПО для чтения файлов PDF-формата; CD-ROM дисковод; SVGA-
совместимая видеокарта; мышь.

Сведения о программном обеспечении,
которое использовано для создания
электронного издания

MS Word 2007,
Adobe Reader XI

Сведения о технической подготовке
материал для электронного издания

Редакторы А.В. Мальшева

Корректоры А.В. Мальшева
Е.С. Пономарева

Верстка Е.С. Пономарева
Дизайн Е.С. Пономарева

Дата подписания к использованию

01.02.2023

Объем издания в единицах измерения
объема носителя, занятого цифровой
информацией

6,19 Мб

Комплектация издания

1 CD-R диск

Наименование и контактные данные
юридического лица, осуществившего
запись на материальный носитель

Федеральное государственное
бюджетное образовательное
учреждение высшего образования
«Кузбасский государственный
технический университет имени
Т. Ф. Горбачева», филиал КузГТУ
в г. Прокопьевске
653039, г. Прокопьевск, ул. Ноградская, 19а
Тел.: +7(3846)620016
E-mail: kuzstu@rambler.ru

ОГЛАВЛЕНИЕ

Абдулова И.П., Амонова П.З. Досуг современной молодежи	8
Аксенов В.В., Бегляков В.Ю., Пашков Д.А. Переформатирование математической модели движения геохода в геосреде. наброски структуры модели	10
Арешонкина В.А. Камеральный учет: сущность, проблемы и перспективы развития.....	15
Атамалян А.Г. Основные аспекты развития студенческого спорта в Донбассе 1953-1964 гг.	17
Бакина Ю.В., Богданова О.В. Ключевые проблемы экономики России, возникшие на фоне санкционной политики стран Запада.....	20
Бакина Ю.В. Роль преподавателя в формировании мотивации студентов к занятиям физической культуры	24
Березуцкая И.С., Дегоян А.В. Направления совершенствования процессов прозрачности и подотчетности государственных финансов РФ.....	28
Бочарова А.Е., Райс В.А., Черница К.И. Оценка инвестиционной привлекательности республики Саха (Якутия)	31
Брусенская К.В. Креативный учет: сущность, проблемы и перспективы развития.	34
Будкова Е.Г. Научная картина мира и ее эволюция.	36
Будюков А.В., Богданова О.В. Функции денег в современном обществе	38
Важенин Д.А., Панасюк К.П. Образование в условиях дистанционного обучения и его контроль	42
Власова В.В. Литбел: единственный выход или напрасная жертва?	44
Волынкина Н.А. Влияние научного творчества в системе высшего образования на формирование личности.....	50
Волынкина Н.А. Хронология развития добычи угля открытым способом на рубеже XX-XXI веков в кузбассе	54
Воронова В. Ленъ в представлении современной молодежи	59
Головешкин Д.С., Клеева Е.А. Анализ влияния физических упражнений при заболеваниях позвоночника у студентов	62
Головешкин Д.С. Профилактика сердечно-сосудистых заболеваний путем занятий физической культурой.....	64
Гребенникова С.Е. Голландская школа экономического анализа и ее роль в развитии экономической науки.....	66
Гребенникова С.Е. основополагающие моменты и направления развития бухгалтерского учета на современном этапе	68
Григорьева Н.В. Национальная речь как источник культурного многообразия кемеровской области	71
Губренко Н.Б., Михеев Д.Н. Статистика преступлений против собственности, связанные с хищением имущества	73
Данилина П.А., Вострякова Ю.В. Техника в жизни человека: острые вопросы философии техники.	77
Даулетова А.А., Ордабаева А.Е. К вопросу о фразеологических единицах с компонентом этнонимом в английском языке	80

Дегоян А.В. Глобализация в мировой системе и ее влияние на учетные концепции бухгалтерского учета.....	83
Дозморov В.А. Место черчения в общеобразовательной и общетехнической подготовке воспитанников системы государственных трудовых резервов (1940-е-1950-е гг.)	86
Евсеев М.А., Тузиков К.В. Влияние осанки на функционирование внутренних органов в покое и во время двигательных действий.....	89
Евстифеева А.Н., Вострякова Ю.В. Философия экономики: естественное чувство человеческой деятельности.....	91
Ежов И.В. Влияние безработицы на психическое здоровье человека	94
Здвижкова К.А. Немецкая школа экономического анализа и ее роль в развитии аналитической науки	97
Зимиha Т.И. К вопросу о значимости использования виртуальных музеев в образовательных целях.....	99
Иванова А.В. Опыт применения «Регуляторной гильотины» в иностранном государстве и оценка возможности его использования в России (на примере Хорватии)....	101
Исмагилов Р.А. Из истории издательства Кембриджского университета.....	105
Кармышева А.В. Гендерный концепт «Женщина» в английской языковой картине мира	108
Кинслер С.А., Михеев Д.Н. Проблема универсального определения «терроризм», «террорист» в международном праве	111
Клеева Е.А. Использование лфк как средства оздоровления при ожирении 2 степени	114
Кокшенева Е.А. Исследование взаимосвязи интеллектуальных способностей с особенностями ценностно-смысловой сферы личности в период ранней взрослости	116
Короткова Е.В. Адаптивное обучение в современном образовании	121
Костромина В.А. Исторические этапы развития угольной промышленности в России.....	123
Крыгина Н.О. В будущее с опытом поколений. К 100-летию образования СССР.....	126
Лимарев Д.В., Сидак В.Д. Автомобильная промышленность России.....	130
Лунева В. Памятники литературным героям.....	131
Маханькова Н.А. Анализ профессиональной подготовки студентов института физической культуры, здоровья и спорта СИБГИУ	136
Медовикова А.А., Богданова О.В. Социальные опасности и их влияние на теневую экономику города Прокопьевска.....	139
Михеев Д.Н. Меры по смягчению и адаптации к климатическим изменениям: практика и проблемы	141
Михеев Д.Н. Права человека и рамочная конвенция ООН об изменении климата.....	144
Михеева С.Д. Становление промышленности города Прокопьевска в годы Великой Отечественной войны.....	147
Мишенина Л.С. Древние языки.....	154
Мороденко Е.В. Формирование навыков разрешения конфликтов подростков средствами психологического тренинга.....	156

Нагайцева Е.А. Оценка проблем организации управленческого учета на предприятии и способов их решения (на примере ООО «СПК «Чистогорский»)	159
Нагайцева Е.А. Оценка проблем гармонизации управленческого учета и внутреннего контроля на предприятии и способов их решения (на примере ООО «СПК «Чистогорский»)	161
Нестерова И. Речевой этикет, приветствия	164
Остапов И.Д., Артёмов Н.К. Как APPLE стала великой компаний.....	166
Пронина Н.В., Быстров В.А. Экономика России в 2021-2022 гг.: проблемы и пути их преодоления	167
Пузанкевич С.Н. Реформа бухгалтерского учета и основные направления его совершенствования в россии	169
Равко В.Н., Равко В.С. Изучение причин и мотивов школьников к занятию научно-исследовательской деятельностью в различные возрастные периоды	172
Рапп А.Ю. Сравнительный анализ организации внутреннего контроля в Российской Федерации и иностранном государстве (на примере США)	174
Реветнев П.А. Онлайн-инвентаризация как перспективный метод фактического контроля: преимущества и недостатки	178
Реветнев П.А. Проблемы подготовки контролеров-ревизоров и пути их решения	181
Руднев Н.И. Влияние кардионагрузок на здоровье человека	184
Санников А.А., Богданова О.В. Торговая война между США и Китаем	186
Симоненко Е.С. Эволюция стандартов годности к военной службе в Канаде в годы Первой Мировой войны	189
Скульдицкая А.А. Спортивные мероприятия для учащихся во время каникул.....	193
Смурыгина С.А. Особенности акцентов на примере английского языка.....	195
Снегирев Н.А. Современные социологические проблемы физической культуры и спорта.....	198
Сукиасян О.А. Декоративно-прикладное искусство эпохи Цин в Российской и Западной историографии	200
Суслова Н.Г. Роль неформальных институтов в функционировании науки	204
Тарасенко Е.А. Этика профессиональной речи руководителя образовательной организации	207
Терещенко С.М., Кузнецов А.В., Терещенко Е.Ю. Педагогические условия и подходы при подготовке механиков к профессиональной деятельности для автотранспортных предприятий в процессе обучения техническим дисциплинам.....	209
Тупиков А.Е. К вопросу о формировании личностных качеств будущего горного инженера Кузбасса в процессе профессиональной подготовки.....	211
Филимонова А.А. Дискурс и дискурс-анализ как предмет и метод общественных наук.....	215
Хрипунова П.С. Эволюция подходов к трактовке контроля в мировой практике.....	219
Хрипунова П.С. Проблемы проведения ревизии кассовых операций и способы их решения.....	222
Чепсаракова Н.И. Этнорегиональный компонент в поликультурной образовательной среде учреждения дополнительного образования Таштагольского района.....	224

Черноиваненко Н.Е. Современные проблемы в бухгалтерском учете, связанные с развитием информационных технологий	227
Шульгин Е.А., Бобренко З.Н. Воздействие легкой атлетики на организм человека	230
Эсанов Ш.Б. Психология цвета в маркетинге	232
Мулюкова Д.А., Южанина А.Н. Почерк как отражение личности человека	236
Ядгаров Ж.М., Герб Е.Ю. Взгляд на женское предпринимательство (на примере Узбекистана, России и зарубежных стран)	239
Якаева А. Жаргонизмы в современном языке	243

ДОСУГ СОВРЕМЕННОЙ МОЛОДЁЖИ

Абдулова И.П., Амонова П.З.

Научный руководитель: Малышева А.В., к.и.н., доцент кафедры СГД
Кузбасский государственный технический университет имени Т.Ф. Горбачева,
филиал в г. Прокопьевске

Аннотация. в настоящее время жизнь подростков обыденная, имеющая очень мало веселья, разнообразия, красок и т.д. С помощью статьи мы решили описать большую проблему 21 века и сформулировали мы её таким образом: «Сидение – это новое курение».

Ключевые слова: досуг, подростки, развлечения, свободное время, компьютеры.

Annotation. Currently, the life of teenagers is ordinary, having very little fun, variety, colors, etc. With the help of the article, we decided to describe the big problem of the 21st century and we formulated it in this way: «Sitting is the new smoking».

Key words: leisure, teens, entertainment, free time, computers.

Досугом или свободным временем обычно называют какой-то определенный промежуток времени, когда человек в независимости от пола и возраста имеет свободное от обязательных повседневных дел время, когда он предоставлен самому себе и своей душе и может делать то, что угодно именно ему [1]. В этой статье мы хотели бы разобраться с времяпрепровождением людей определенной возрастной группы – подростков. Несомненно, в современном мире досуг очень важен в жизни молодёжи, ведь именно он предоставляет им большое количество способностей сретировать всевозможные общественные роли и варианты деятельности. Именно из-за этой причины выбранная нами тема актуальна в 21 веке.

Благодаря круговой диаграмме, представленной ниже, мы можем наглядно увидеть, чем занимаются подростки в свое свободное время. И большинство из них (более четверти) пользуются Интернетом.



Рисунок 1. Занятие подростков в свободное время

Следующими популярными видами деятельности среди подрастающего поколения являются компьютерные игры и социальные сети (21% и 19% соответственно). Круговая диаграмма также ясно показывает, что малая часть подростков занимаются спортом либо же читают в свободное время. В первом случае цифра 9%, а во втором – 5% (тогда как раньше эти цифры были значительно выше).

Если сравнить цифры, приведенные на диаграмме, то станет очевидным, что почти в три раза больше подростков пользуются Интернетом, чем тех, кто занимается спортом.

Почти такое же количество подростков, с разницей в 2%, соответственно общаются онлайн или играют в компьютерные игры. [2]

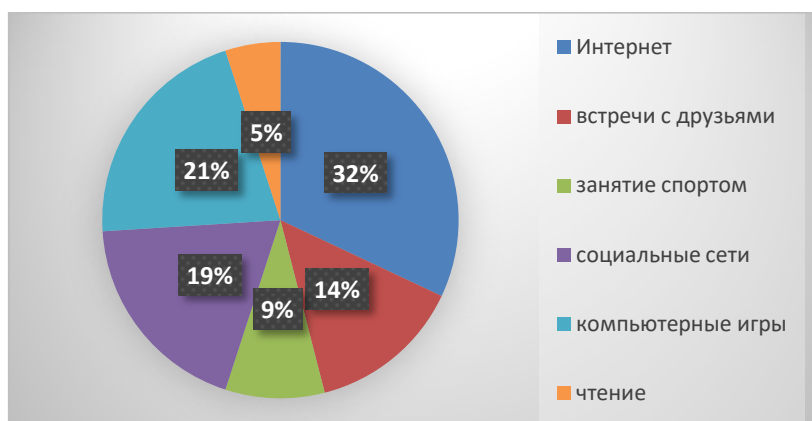
Круговая диаграмма наглядно иллюстрирует, что подростки в основном тратят свое время на сидячую деятельность. В наше время сидячий образ жизни – это новое курение, ведь недостаток физической активности может вызвать многие проблемы, и одна из них – ожирение. Это очень серьезная проблема, поскольку люди с ожирением не только выглядят непривлекательно, но и страдают от ряда заболеваний, таких как диабет, сердечные приступы, астма и многие другие.

Чтобы разобраться с проблемой, мало осознавать, что она есть. Нам необходимо подробнее изучить ее. Композитор и актер Макс Каплан [3] считает, что досуг мало называть простым свободным временем. Его стоит воспринимать, как главный элемент культуры, который имеет некие глубокие и, в то же время, сложные связи с общими проблемами и работы, и учебы, и семьи, и политики.

Теперь же разберемся с характеристиками досуга. Досуг:

- основывается в независимости при выборе занятий, а также уровня деятельности;
- подразумевает никак не регламентированную и внешнюю, а независимую, интенсивную и созидательную работу;
- содействует самовыражению, самоактуализации, самовоспитанию, самоутверждению и саморазвитию персоны посредством предпочтенной работы;
- содействует выявлению естественных способностей и получению нужных
- активизирует созидательную инициативу ребенка;
- имеется область удовлетворения личных нужд персоны;
- содействует беспристрастной самооценке ребенка[4].

Наше современное поколение так же можно назвать «поколением Android» (по понятным причинам). Подростки нашего времени почти не читают, т.к. смотреть телевизор намного проще, ведь не нужно напрягать собственное логическое мышление. Компьютерные игры стоит отнести сюда же. Мы не оспариваем тот факт, что некоторые игры могут нас многому научить, но, главное, чтобы все это было в меру

Современные подростки очень любят фаст-фуд. Конечно, в небольших количествах ничего не принесет вреда, но, употребляя это постоянно, можно нанести необратимый урон своему организму. Каждому человеку, а особенно подростку, необходимо правильное сбалансированное питание, надлежащая личная гигиена, а также физические нагрузки (желательно на свежем воздухе).

Кто-то, возможно, оспорит наше мнение о том, что слово «гигиена» уместно в нашей статье. Но ведь многие считают, что принимать душ раз в неделю, носить потную одежду и «плескаться» в ней с дезодорантом – это нормально. Но они ошибаются. Это может так же привести к неприятным последствиям.

Физическая активность оказывает большое влияние на жизнь подрастающего поколения, ведь именно она имеет столько плюсов, о которых многие как раз таки и слышаны. Исследования показали, что регулярные тренировки являются значимым фактором оздоровления. Но подростки очень редко занимаются спортом, поэтому среди них очень часто такое заболевание, как ВСД (вегето-сосудистая дистония), а также недостаточность легких, проблемы с позвоночником и многое другое.

Еще очень важный момент, о котором следует упомянуть в нашей статье, так это общение через Интернет. Это стало уже важной частью жизни подростков. По словам самих ребят, Интернет очень полезен, ведь он позволяет не только обмениваться сообщениями, но и скачивать необходимые файлы, прослушивать музыку, играть в онлайн – игры с друзьями, а так же искать полезную информацию.

В заключение хотелось бы сказать, что образ жизни подростков зависит от множества факторов, в частности от самой личности. Сейчас, называя в статье некоторые факты, мы не говорили о всех, а о большинстве. Но все же образ жизни нынешних подростков значительно отличается от образа жизни подрастающего поколения в прошлом. Но, не смотря на это, мы

считаем, что каждый должен стараться вести здоровый образ жизни в независимости от пола и возраста.

Необходимо внедрять новые положительные привычки в свою жизнь. Это не только будет интересной переменной, но это и поспособствует здоровой жизни в будущем, будучи уже взрослым. Поэтому необходимо знать о положительном влиянии привычек на организм, дабы потом было интереснее их внедрять в свою жизнь.

Список литературы:

1. <https://dic.academic.ru/dic.nsf/ruwiki/906329>.
2. https://www.answers.com/Q/An_article_on_how_teenagers_spend_their_leisure_time.
3. <https://www.startfilm.ru/person/2448389/>.
4. Гребенюк, О.С. Педагогика индивидуальности: учебно-методическое пособие / О.С. Гребенюк. – Калининград: Просвещение, 2009. – 126 с.
5. <https://multiurok.ru/files/vliianie-dosuga-na-sotsializatsiiu-sovremennoi-mol.html>
6. <https://tymolod59.ru/11420>.
7. <https://multiurok.ru/files/vliianie-dosuga-na-sotsializatsiiu-sovremennoi-mol.html>.

УДК 622.23.05

ПЕРЕФОРМАТИРОВАНИЕ МАТЕМАТИЧЕСКОЙ МОДЕЛИ ДВИЖЕНИЯ ГЕОХОДА В ГЕОСРЕДЕ. НАБРОСКИ СТРУКТУРЫ МОДЕЛИ

Аксенов В.В.^{1,2,3}, д.т.н.; Бегляков В.Ю.^{2,4}, к.т.н., доц.; Пашков Д.А.², к.т.н.

¹Институт угля ФИЦ УУХ СО РАН,

²Кузбасский государственный технический университет имени Т.Ф. Горбачева

³Кузбасский государственный технический университет имени Т.Ф. Горбачева,
филиал в г. Прокопьевске

⁴Юргинский технологический институт филиал Томского политехнического университета

***Аннотация.** В статье представлен набросок структуры математической модели движения геохода в геосреде.*

***Ключевые слова:** горные машины; геоход, геосреда.*

***Annotation.** The article presents a sketch of the structure of a mathematical model of the movement of a geokhod in a geo-environment.*

***Key words:** mining machines, geokhod, Geomedium.*

Традиционно проходка выработки рассматривается, как процесс образования в земной коре полостей путем выемки горных пород [1]. Данный процесс всегда определял и до сих пор определяет направления [2]:

- научных исследований;
- совершенствования геотехнологий строительства подземных сооружений и, соответственно;
- создания проходческого оборудования для формирования подземного пространства.

Основным в процессе образования в земной коре полостей является разрушение горных пород. В начале своей работы по созданию нового класса горнопроходческих машин – геоходов, коллектив авторов [2-5] рассматривал проходку как процесс образования в земной коре полостей. На основании традиционного подхода была разработана математическая модель взаимодействия геохода с геосредой [6-8].

В процессе работы по созданию нового класса горнопроходческих машин авторами был разработан и предложен альтернативный подход к проходке выработок: проходка рассматривается как процесс движения твердого тела в твердой среде (геосреде) [9-11]. Таким

образом, ранее созданная математическая модель взаимодействия геохода с геосредой уже не соответствует предложенному процессу движения и требует переформатирования¹.

Согласно альтернативному подходу, движение геохода обуславливается необходимостью преодоления сопротивлений геосреды. При создании нового класса машин авторы столкнулись с отсутствием научно-технических и научно-методических наработок, направленных на обоснование сопротивления геосреды движению геохода и его элементов.

В состав геохода входят как существующие элементы горнопроходческих машин, так и уникальные, совершенно новые элементы [12-14]. Элементами, которые взаимодействуют с геосредой (Рисунок 1), являются:

- лобовой исполнительный орган (ИО ГЗ);
- корпус тягового модуля;
- корпус опорного (стабилизирующего) модуля;
- внешний движитель;
- исполнительный орган внешнего движителя (ИО ВД);
- элементы противовращения (крыло);
- исполнительные органы элементов противовращения (ИО ЭП).



Рисунок 1. Общий вид проходческого подземного аппарата класса Геоход

Каждому элементу геохода необходимо преодолевать сопротивления геосреды. По ранее разработанной математической модели взаимодействия геохода с геосредой невозможно определить сопротивления геосреды действующие как на каждый элемент, так и на геоход в целом. Не только сопротивления геосреды не учитываются в модели, но и другие особо важные параметры и факторы. Для определения этих параметров и факторов, принято решение разработать структуру математической модели движения геохода в геосреде.

Анализируя, существующую математическую модель, а также новые исследования в части геоходной тематики [15-19], нами предлагается структура модели движения геохода в геосреде, которая представлена на рисунке 2. Для упрощения графического оформления структуры, наименования параметров и факторов представлены цифрами, сопоставление которых приведено в таблице 1.

¹ Переформатировать – изменить характер чего-либо в соответствии с новыми правилами, изменившимися условиями.

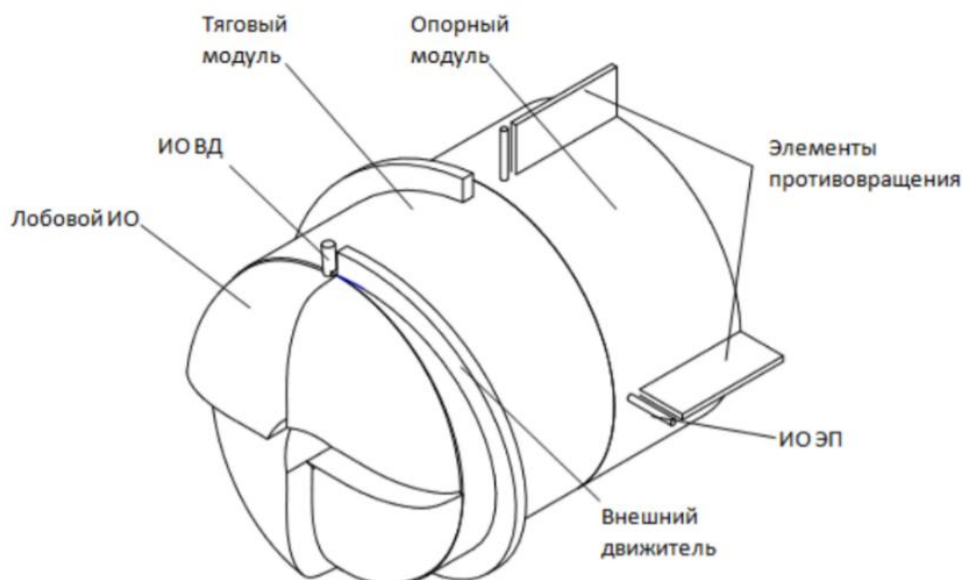
Элементы структуры модели

№ на структуре	Наименование	Примеры вариантов
1	Геосреда	
2	Параметры геосреды	
3	ИО	
3.1	Тип ИО ГЗ	
3.2	Тип ИО ВД	
3.3	Тип ИО ЭП	
4	Схемные решения геохода	
4.1	Схемные решения ИО ГЗ	
4.2	Схемные решения ИО ВД	
4.3	Схемные решения ИО ЭП	
4.4	Схемные решения ПТС	
4.5	Схемные решения ВД	
4.6	Схемные решения тягового модуля	
4.7	Схемные решения стабилизирующего модуля	
4.8	Схемные решения ЭП	
5	Конструктивные решения геохода	
5.1	Конструктивные решения ИО ГЗ	
5.2	Конструктивные решения ИО ВД	
5.3	Конструктивные решения ИО ЭП	
5.4	Конструктивные решения ПТС	
5.5	Конструктивные решения ВД	
5.6	Конструктивные решения тягового модуля	
5.7	Конструктивные решения стабилизирующего модуля	
5.8	Конструктивные решения ЭП	
6	Сопротивление геосреды движению геохода	Лобовое; фронтальное
6.1	Сопротивление геосреды движению исполнительного органа главного забоя	
6.2	Сопротивление геосреды движению исполнительного органа внешнего движителя	
6.3	Сопротивление геосреды движению исполнительных органов элементов противовращения	
6.4	Сопротивление отбитой горной массы движению геохода	
6.5	Сопротивление геосреды движению внешнего движителя	
6.6	Сопротивление геосреды движению корпуса тягового модуля	
6.7	Сопротивление геосреды движению корпуса стабилизирующего модуля от сил трения	
6.8	Сопротивление геосреды движению элементам противовращения	
7	Маневрирование	В горизонтальной плоскости; в вертикальной плоскости
8	Направление движения геохода	Горизонтальное; сверху вниз; снизу вверх
9	Режим перемещения геохода	Совмещенный; шаговый
10	Общая схема геохода	Коаксиальная; двухочковая
11	Силовые параметры	
12	Энергетические параметры	



Рисунок 2. Структура математической модели движения геохода в геосреде

На верхнем уровне структуры находится геосреда. От нее будут зависеть все параметры и факторы, за исключением габаритных размеров геохода и его элементов.

Вывод

Традиционный подход к проходки выработок не соответствует работе геохода и следовательно необходимо переформатировать математическую модель движения геохода в геосреде.

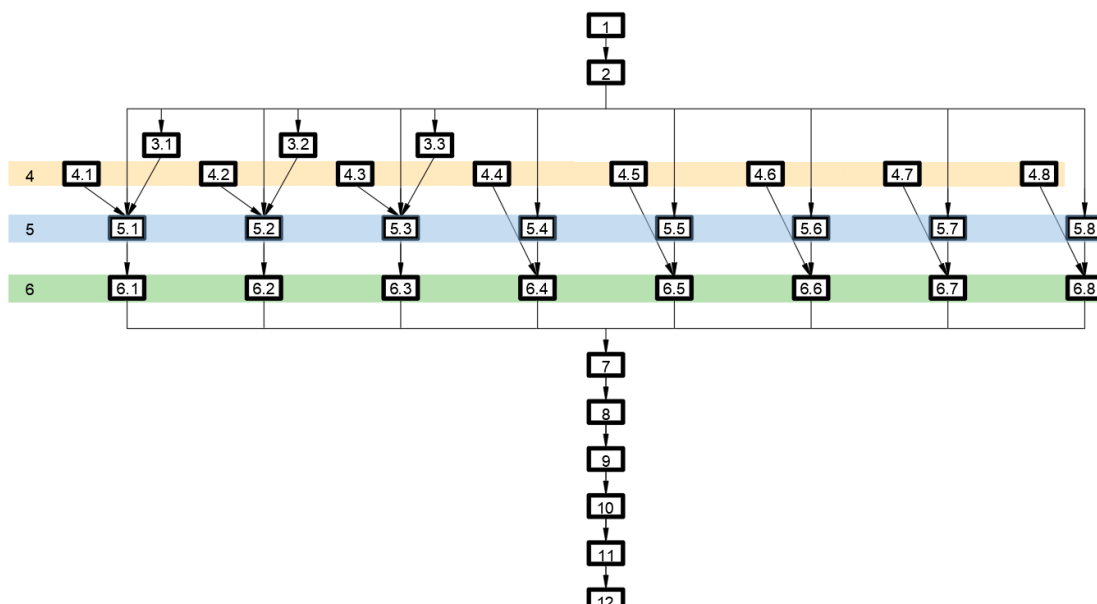
Список литературы:

1. Горное дело: Терминологический словарь / Под научной редакцией акад. РАН К.Н. Трубецкого, чл.-корр. РАН Д.Р. Каплунова. – 5-е изд., перераб. и доп. – М.: Издательство «Горная книга», 2016. – 635 с.
2. The concept of creating perspective technological paradigm of formation (development) of the underground space on the basis of the leading development of new approaches in construction geotechnology and geotechnics. Premises and basic provisions (part 1) / V.V. Aksenov, A.A. Khoreshok, V.Yu. Beglyakov, A.B. Efremenkov // IOP Conference Series: Materials Science and Engineering: The conference proceedings ISPCIET 2019, Veliky Novgorod, 27-28 июня 2019 года / Federal State Budgetary Educational Institution of Higher Education "Yaroslav-the-Wise Novgorod State University". – Veliky Novgorod: IOP Publishing Ltd, 2019. – P. 012004. – DOI 10.1088/1757-899X/656/1/012004.
3. Компонентные решения машин проведения горных выработок на основе геовинчестерной технологии / В.В. Аксенов, А.Б. Ефременков, В.Ю. Бегляков [и др.] // Горный информационно-аналитический бюллетень. – 2009. – № 1. – С. 251-259.
4. Аксенов, В.В. Влияние динамических процессов, формирующихся в рабочих режимах, на силовые параметры ножевого исполнительного органа геохода / В.В. Аксенов, В.Ю. Садовец, В.Ю. Бегляков // Горный информационно-аналитический бюллетень. – 2009. – № S10. – С. 91-106.
5. Aksenov, V.V. Estimation of torque variation of geohod transmission with hydraulic drive / V.V. Aksenov, M.Y. Blaschuk, M.V. Dubrovskii // Applied Mechanics and Materials. – 2013. – Vol. 379. – P. 11-15. – DOI 10.4028/www.scientific.net/AMM.379.11.
6. Разработка схемных решений исполнительных органов геоходов / В.В. Аксенов, А.А. Хорешок, К.А. Ананьев, А.Н. Ермаков // Известия высших учебных заведений. Горный журнал. – 2014. – № 3. – С. 73-76.

7. Аксенов, В.В. Синтез технических решений нового класса горнопроходческой техники / В.В. Аксенов, В.Ю. Садовец, Е.В. Резанова // Известия высших учебных заведений. Горный журнал. – 2009. – № 8. – С. 56-63.
8. Разработка и анализ возможных вариантов гидропривода в трансмиссии геохода / В.В. Аксенов, А.Б. Ефременков, В.Ю. Тимофеев, М.Ю. Блащук // Горный информационно-аналитический бюллетень (научно-технический журнал). – 2010. – № S3. – С. 184-193.
9. Sadovets, V.Yu. Development of math model of geokhod bladed working body interaction with geo-environment / V.Yu. Sadovets, V.Yu. Beglyakov, V.V. Aksenov // IOP Conference Series: Materials Science and Engineering, Yurga, 21-23 мая 2015 года. – Yurga: Institute of Physics Publishing, 2015. – P. 012085. – DOI 10.1088/1757-899X/91/1/012085.
10. Центр испытаний проходческих подземных аппаратов, взаимодействующих с геосредой. Области исследований / В.В. Аксенов, С.В. Магазов, А.А. Хорешок [и др.] // Горное оборудование и электромеханика. – 2020. – № 4(150). – С. 65-70. – DOI 10.26730/1816-4528-2020-4-65-70.10.
11. Геодинамика подземных аппаратов. Формула специальности, области исследований / В.В. Аксенов, С.В. Магазов, А.А. Хорешок [и др.] // Вестник Кузбасского государственного технического университета. – 2020. – № 2(138). – С. 31-41. – DOI 10.26730/1999-4125-2020-2-31-41.
12. Аксенов, В.В. Обоснование необходимости создания нового научного направления – геодинамика подземных аппаратов / В.В. Аксенов, В.Ю. Бегляков, Д.М. Дубинкин // Устойчивое развитие горных территорий. – 2021. – Т. 13. – № 4(50). – С. 637-643.
13. Создание проходческих подземных аппаратов, взаимодействующих с геосредой. Области исследований / В.В. Аксенов, В.Ю. Бегляков, А.В. Коперчук [и др.] // Горное оборудование и электромеханика. – 2020. – № 2(148). – С. 3-12. – DOI 10.26730/1816-4528-2020-2-3-12.
14. Геодинамика проходческих подземных аппаратов. Геосреда, форма и поверхности / В.В. Аксенов, А.А. Хорешок, В.Ю. Бегляков, Д.А. Пашков // Горное оборудование и электромеханика. – 2021. – № 3(155). – С. 39-47. – DOI 10.26730/1816-4528-2021-3-39-47.
15. Патент № 2703027 С1 Российская Федерация, МПК E21D 9/06. Способ строительства подземной выработки и щитовой проходческий агрегат для его осуществления: № 2018143978: заявл. 11.12.2018; опубл. 15.10.2019 / В.В. Аксенов, В.Ю. Бегляков, Д.А. Пашков; заявитель Общество с ограниченной ответственностью «Сибирское научно-производственное объединение» (ООО «Сибирское НПО»).
16. Areas of research on the construction of tunneling underground machines of the Geokhod class / V.V. Aksenov, A.A. Khoreshok, A.B. Efremenko [et al.] // IOP conference series: materials science and engineering: The conference proceedings ISPCIET'2020, Veliky Novgorod, 25-26 июня 2020 года. – Veliky Novgorod: IOP Publishing Ltd, 2020. – P. 012006. – DOI 10.1088/1757-899X/939/1/012006.
17. Пашков, Д.А. Обоснование силовых и энергетических параметров исполнительных органов геохода для разрушения мягких пород: специальность 05.05.06 «Горные машины»: диссертация на соискание ученой степени кандидата технических наук / Пашков Дмитрий. – Кемерово, 2021. – 176 с.
18. Садовец, В.Ю. Исследование влияния формы режущей кромки ножевого исполнительного органа геохода на энергоемкость разрушения породы забоя / В.Ю. Садовец, Д.А. Пашков // Устойчивое развитие горных территорий. – 2021. – Т. 13. – № 4(50). – С. 619-628. – DOI 10.21177/1998-4502-2021-13-4-620-628.
19. The concept of creating perspective technological paradigm of formation (development) of the underground space on the basis of the leading development of new approaches in construction geotechnology and geotechnics. Premises and basic provisions (part 2) / V.V. Aksenov, A.A. Khoreshok, V.U. Beglyakov, A.B. Efremenko // IOP Conference Series: Materials Science and Engineering : The conference proceedings ISPCIET 2019, Veliky Novgorod, 27-28 июня 2019 года / Federal State Budgetary Educational Institution of Higher Education "Yaroslav-the-Wise Novgorod State University". – Veliky Novgorod: IOP Publishing Ltd, 2019. – P. 012005. – DOI 10.1088/1757-899X/656/1/012005.

КАМЕРАЛЬНЫЙ УЧЕТ: СУЩНОСТЬ, ПРОБЛЕМЫ И ПЕРСПЕКТИВЫ РАЗВИТИЯ

Арешонкина В.А.

Научный руководитель: Т.А. Тюленева, к.э.н

Кузбасский государственный технический университет имени Т.Ф. Горбачева

***Аннотация.** Рассмотрены вопросы возникновения камерального учета, его развития во времени. Исследованы его основоположники и принципы ведения. Проанализированы проблемы камерального учета на современном этапе и его роль в развитии бухгалтерского учета.*

***Ключевые слова:** камеральный учет; камеральная бухгалтерия; доходы и расходы; автоматизация учета; двойная запись.*

***Annotation.** The issues of the emergence of desk accounting, its development over time are considered. Its founders and principles of management are investigated. The problems of desk accounting at the present stage and its role in the development of accounting are analyzed.*

***Key words:** desk accounting; desk accounting; income and expenses; accounting automation; double entry.*

Камеральный учет дошел до наших дней со времен Средних веков. Так назывался комплекс методов, который вели в канцеляриях. Но с двойной записью они не похожи, потому что, как считали ученые, между ними имелись различия в регистрации объектов. В первом случае предметом учета является собственность или имущество. В камеральной же бухгалтерии объектом учета служит учет денег в кассе, а задачей является расход и приход денежных средств. В развитии камерального учета можно выделить три этапа [1-3]:

«Старая камеральная бухгалтерия»

Бухгалтерия, властвующая в период с XII века до середины XVIII века. Главной задачей бухгалтеров был учет бюджета в кассе, поэтому эта форма еще именуется как бюджетная. Кроме того, она до сих пор применяется в семьях, а именно для учета хозяйственных доходов и расходов.

«Новая камеральная бухгалтерия»

Основы нового направления в учете, содержащие в себе смету доходов и расходов предложил Пуэхберг, который преподавал лекции по бухгалтерии в Вене. Смысл был в том, что бухгалтер осуществлял контроль над руководителем и его финансовым планом, так как бюджет строился на строго определенной статье.

Положения бюджета и учета базируются на следующих правилах:

- Фиксируются только твердо установленные права и обязательства, которые оформлены договорами;
- Отражается планирование, которое разделено на каждый вид доходов и расходов;
- Доходы и расходы отражаются в учете в полных объемах, при этом исключается их взаимное окончательное погашение остатка;
- Все доходы и расходы каждого распорядителя кредитов в едином банке подвергаются необходимому объединению.

Повторение записей и одновременное ведение двух Главных книг является значимой отличительной чертой учета. Для того чтобы повысить регулирование и сформировать бюджетную систему, необходимо действие каждого элемента в рамках строго ограниченных полномочий. Исполнитель обязан вести кассовую книгу, которая служит основанием для записей в Главную книгу доходов и расходов, а их исполнение было пристальным наблюдением и постепенно ограничивало возможности принятия различных управленческих решений.

В бухгалтерской бухгалтерии регистрации подлежат доходы и расходы, а в камеральном в дополнении к этому ведется запись возникновения прав на их осуществление или получение. В этом проявляется существенная разница между двойной записью и камеральным учетом.

Свой вклад в развитие камеральной бухгалтерии также внес величайший ученый И. Шротт. Его стремлением было сообщить о потерях и убытках, нанесенных производству его управляющим. Несмотря на то, что Шротт работал с двойной бухгалтерией, он состоял в школе камералистов и основанием учета считал смету. Он полагал, что она – метод осуществления контроля за деятельностью руководителя хозяйства. Как подчеркивал А.М. Галаган, взгляды немецких авторов являются отличительной особенностью. Они переносят управление производством к формальной проверке действий. Только с точки зрения легитимности операций, а не целесообразности контролируется администрация.

«Константная бухгалтерия»

Формирование константной бухгалтерии началось с XIX века. Исходя из нее и новых идей, бухгалтеры стремились соединить двойной и камеральный учет, сформировав единую систему. Двойная бухгалтерия не обращает внимания на плановые предприятия и поэтому не позволяет вести учет отчислений. Камеральная бухгалтерия весь текущий учет подчиняет регулированию выполнения плана расходов, так как она основывается на бюджетном праве. В этом опять проявляется отличие с двойной бухгалтерией, поскольку данная функция у нее отсутствует, поэтому Рива относил ее к бедной.

Гюгли, как и его предшественники, попытался соединить камеральную и двойную бухгалтерию в свою устойчивую, что стало его главным достоинством. Она основывалась на том, что предварительно в счета бухгалтерского учета включались нормативы работы предприятия. Определенными показателями регулируется журнал следующих операций, и таким образом, счета Главной книги представляют, как прошедшие операции, так и уровень выполнения установленных нормативов.

Кроме классификации счетов на активы и пассивы в константной бухгалтерии, также добавляется сортировка счетов по функциональному характеру, в которой выделяются три группы: кассы, администрации и расчеты. Для связи счета кассы и счетов администрации устанавливаются расчетные или ликвидационные счета бухгалтерского баланса. Они сравниваются с назначенными и исполненными доходами и расходами. По пассивному счету разница между доходами и расходами покажет расходы, не связанные с производством. По активному счету разница между доходами и расходами покажет доходы, полученные меньше необходимого.

Расчеты внутри предприятия отражаются по счету расчетов, которые взаимны. Тем самым, он может постоянно вестись как кассовый или расчетный. Любая операция в бухгалтерском учете одновременно отражается с одним счетом – по дебету и с другим - по кредиту. Счет кассы выступает как результат всего движения средств. В связи с этим, при помощи системы счетов бухгалтерский учет становится аппаратом воздействия на предприятие.

Так как камеральный учет претерпевал острую критику современниками, полагалось, что в настоящее время бюджет и составленный на нем учет уже нельзя оценивать, как конструктивный инструмент контроля. Многие хотели дополнить камеральную бухгалтерию, потому что она обеспечивала учет только государственного бюджета, но это бы не решило проблему. Совокупность фактов хозяйственной жизни и все время растущее их количество не дают возможности наблюдать за развитием хозяйственных процессов и их основы. Долгосрочное финансовое планирование сдерживает временная ограниченность камерального учета, равная одному году. К сожалению, учет исполнения бюджета не позволяет собирать важные сведения об имущественном состоянии предприятий. В результате чего, существует нужда в денежной оценке материальных ценностей, которая приводит к невозможности определения их современной стоимости и исключает начисление амортизации. А это значит, что все эти недостатки можно устранить с помощью синтеза двойного и камерального учета.

Современные системы учета могут быть использованы для ведения отчетности в некоммерческих бюджетных учреждениях и общественных организациях. Благодаря своей

жизнеспособности в современном учете, она также проявилась и на отчетности. Отчет о движении денежных средств был создан камеральной бухгалтерией с помощью камеры. Согласно Я.В. Соколову, камеральная система счетоводства наиболее подходит тем хозяйствующим субъектам, которые главной задачей ставят не получение и исчисление прибыли, а только используют их.

Сейчас приверженцы камерального учета считают, что обеспечение условий для перехода к регулярной системе учета доходов и расходов является развитие компьютерной техники. Кроме того, развитие техники привело к перспективе автоматического объединения камеры камерального и имущественного счета в одном устройстве с использованием ЭВМ. Таким образом, камеральная бухгалтерия приобрела мощный импульс для дальнейшего развития.

Список литературы:

1. Кутер М.И. Проблемы статического и динамического бухгалтерского баланса в трудах Ж. Ришара / М.И. Кутер, Е.И. Ханкоев // Бухгалтерский учет. 2002. – № 24. – С. 58-62.
2. Останина, Е.В. Теория бухгалтерского учёта : учебное пособие для студентов специальности 080109 «Бухгалтерский учет, анализ и аудит» всех форм обучения. Электронный ресурс / Е.В. Останина, Т.А. Тюленева, А.В. Шаров. – Кемерово: Кузбасский государственный технический университет им. Т.Ф. Горбачева, 2012.
3. Тюленева, Т.А. Особенности внедрения методики организации управленческого учета на предприятиях химической промышленности / Т.А. Тюленева // Россия молодая: Сборник материалов VI всероссийской, 59-й научно-практической конференции молодых ученых с международным участием, Кемерово, 22-25 апреля 2014 года. – Кемерово: Кузбасский государственный технический университет им. Т.Ф. Горбачева, 2014. – С. 679.

УДК 93: 94

ОСНОВНЫЕ АСПЕКТЫ РАЗВИТИЯ СТУДЕНЧЕСКОГО СПОРТА В ДОНБАССЕ 1953-1964 ГГ.

Атамальян А.Г.

ГОУ ВПО «Горловский институт иностранных языков»

***Аннотация.** статье рассмотрены основные аспекты развития физической культуры и спорта среди студенчества и молодёжи Донбасса в 1953-1964 гг. Предпринята попытка анализа политических факторов популяризации спорта в контексте реализации государственной политики по идеологическому воспитанию подрастающего поколения.*

***Ключевые слова:** студенческий спорт, спортивная жизнь, государственная политика в области спорта.*

***Annotation.** The article considers the main aspects of the development of physical culture and sports among students and youth of Donbass in 1953-1964. An attempt was made to analyze the political factors of sports popularization in the context of the implementation of state policy on the ideological education of the younger generation.*

***Key words:** student sports, sports life, state policy in the field of sports.*

Развитие советской системы физической культуры и спорта, её политическое и структурное оформление началось с момента окончательного установления советской власти. Учитывая растущий интерес к спорту в среде рабочего класса, партийное руководство рассматривало его как важный элемент общественной жизни в условиях вызовов и потрясений первой половины XX века.

В начале 30-х годов в СССР был разработан и внедрён в практическую плоскость комплекс ГТО, который представлял собой программу физкультурной подготовки в общеобра-

зовательных, профессиональных и спортивных организациях, главная цель которой состояла в организации единой системы физкультурно-патриотического воспитания молодёжи. Параллельно реализуется проект по созданию сети региональных и муниципальных спортивных обществ, работа которых была направлена на объединение любителей спорта в организованные ячейки. Советское руководство уделяло большое внимание физкультурно-спортивной сфере, рассматривая её не только как важную отрасль общественной жизнедеятельности, но и как средство укрепления политической власти и официальной идеологии.

В условиях становления молодого советского государства власть использовала спорт как часть идеологии, формируя этический и эстетический спортивный канон в качестве образца для граждан советской страны. Аналогичные процессы происходили и в Сталинской области, что находило отражение в социокультурном пространстве повседневной жизни региона.

Популяризация спорта проявлялась через комплекс мероприятий власти, нацеленных на всеобъемлющий охват населения спортом: формирование системы управления спортом; создание и развитие добровольных спортивных обществ; создание спортивной инфраструктуры; подготовку научно-педагогических кадров; вовлечение населения в массовые спортивные мероприятия и соревнования; развитие спортивного туризма; формирование положительного образа спорта в искусстве и в повседневности.

В середине 1950-х гг. советский политический строй переживает период некоторой трансформации, связанной со сменой лидера государства. В новых реалиях растёт необходимость идеологического воспитания и агитационной работы среди граждан. Советская высшая школа выполняла важнейшую миссию по приобщению студенческой молодежи к теоретическим знаниям, а также научной и общественно-политической деятельности. Перед университетами и институтами была поставлена задача максимально заполнить досуг студентов организованными формами отдыха, в том числе, физической культурой и спортом, что представлялось важным шагом на пути поддержания идейно-нравственного и физического здоровья молодёжи.

Физкультурно-спортивная жизнь студентов 1950-1960-х гг. была весьма многообразна и насыщена, что связано не только с внутренней государственной повесткой, но и международными тенденциями в данной отрасли, а именно – интеграцией СССР в крупнейшие спортивные организации и движения, среди которых Международный олимпийский комитет, международная федерация футбольных ассоциаций и т.д.

В советских вузах студенты обязаны были посещать занятия по физкультуре, поскольку они предусматривались в учебных планах всех специальностей [3, с.34]. Однако значительная часть будущих специалистов дополнительно занималась спортом. В условиях государственной поддержки и внимания, а также растущей популярности, спорт стремительно занимал ключевую роль в досуговой жизни молодежи. Распространению физкультуры в студенческой среде способствовали партийные, комсомольские комитеты, руководящие органы учебных заведений [3, с.19-20].

Здоровый образ жизни, физкультура и спорт широко пропагандировались среди студенческой молодежи за счет проведения различных фестивалей, освещения спортивных событий в СМИ. К примеру, в 1960 г. Донецким институтом советской торговли был проведен спортивный вечер в честь празднования 90-летия со дня рождения В.И. Ленина, во время которого были организованы показательные выступления спортсменов. В 1960 г. в высших учебных заведениях Донбасса действовала республиканская программа: «Олимпийский год не только для олимпийцев», в рамках которой было проведено значительное количество спортивно-массовых мероприятий. Соревнования между командами учебных заведений транслировались по областным телеканалам [4, с.196].

Результатом государственной поддержки спортивной инициативы студентов и широкой популяризации физкультурного движения среди молодежи было то, что значительное количество (к середине 1960-х гг. – 54%) учащихся высшей школы предпочитали занятия физкультурой или спортом в качестве регулярной формы досуга [2, с.57].

При этом, в рассматриваемый период студенческий спорт в основном был любительским, держался на энтузиастах, поскольку не было необходимого количества спортивных сооружений, инвентаря, квалифицированных тренеров. Поэтому распространенными видами спорта были такие дисциплины, которые не требовали значительной материально-технической базы, а именно – бег, легкая атлетика, футбол. Кроме того, в общежитиях многих образовательных учреждений региона проводилась коллективная утренняя физическая зарядка [2, с. 54].

Во второй половине 1950-х – начале 1960-х гг. будущие специалисты самостоятельно обустраивали себе элементарные спортивные сооружения – беговые дорожки, ямы для прыжков в длину и высоту, площадки для игры в футбол, волейбол и баскетбол [1, с.307]. Увеличению количества спортивного инвентаря способствовали студенческие соревнования по общественно-полезному труду. Денежные премии, которые предполагались за первые три места, можно было потратить только на приобретение инвентаря для кружков художественной самодеятельности или спортивных секций [1, с. 310]. Появление новых спортивных сооружений и большего количества инвентаря привело к тому, что кроме легкой атлетики, бега и футбола популярны секции по баскетболу, волейболу, настольному теннису, шахматам и шашкам. Будущие специалисты охотно принимали участие в спартакиадах институтов, соревнованиях по разным видам спорта между командами общежитий, академических групп, курсов [2, с.55].

В 1960-х гг. в распоряжении институтов были уже новые или капитально отреставрированные спортивные залы. Постановление Министерства высшего и среднего специального образования СССР в 1964 г. обязывало высшие учебные заведения ежегодно проводить спартакиады по летним и зимним видам спорта. То есть с середины 1960-х гг. вузы вовлекаются в спортивную борьбу между собой, а спорт для отдельной части студентов перерос во что-то большее, чем увлечения [4, с.249].

Подготовку студентов к соревнованиям осуществляли кафедры физического воспитания и общество «Буревестник», к которому относились учебные заведения [4, с. 225]. Будущие специалисты, являвшиеся членами общества «Буревестник», участвовали в соревнованиях разного уровня от городских до республиканских и всесоюзных, которые проводились в одиннадцати видах спорта [4, с.227].

Для того чтобы институт или университет выгодно был представлен на спортивной арене, ректораты засчитывали часть абитуриентов, которые имели спортивные достижения. Будущие специалисты, входившие в спортивные команды учебного заведения, получали дополнительную стипендию, талоны на питание, возможность летом отдохнуть в спортивно-оздоровительном лагере. Молодежный спорт влиял не только на повседневную жизнь студентов, отстаивавших честь учебных заведений на соревнованиях разного уровня. Подавляющее большинство будущих специалистов, даже те, кто не тренировался в спортивных секциях, болели за сборные команды институтов. Студенческая молодежь с удовольствием приходила поддержать своих сокурсников на стадион, в спортивный зал, собиралась посмотреть спортивную борьбу перед телевизором. Победа спортсменов учебного заведения становилась настоящим праздником, выдающимся событием в жизни учащихся высшей школы [1, с.308].

Таким образом, для большинства учащихся высшей школы в течение 1953-1964 гг. физкультура и спорт стали нормой повседневной жизни. Для части студентов спорт был излюбленным способом отдыха, а для некоторых – стилем жизни, который давал им преференции в обучении, быту, досуге, приносил признание среди сокурсников. В Советском Союзе считалось, что в условиях строительства коммунизма народное хозяйство нуждается в специалистах не только с определенным объемом теоретических знаний, но и с общественным сознанием, соответствующим идеологическим канонам. Для подготовки нужных кадров в жизнь студенческой молодежи был интегрирован значительный комплекс элементов идеологического воспитания, одним из которых являлся спорт, который играл важную роль в подготовке высокоинтеллектуальной, культурной, физически закаленной прослойки общества.

Список литературы:

1. Канунников В.Н., Шамиголов Р.С. История физической культуры и спорта Донбасса (состояние и перспективы исследования) / Молодая спортивная наука Донбасса. Материалы научно-практической конференции. – Донецк: ООО «Городская типография №1», 2002. – С.304-312.
2. Михайлов В.В. Физическая культура в тоталитарной системе: ценности и цели: материалы конф. молодых ученых и студентов РГАФК / В.В. Михайлов, В.М. Тумаларьян. – М., 1999. – С. 55-58.
3. Программа по физическому воспитанию студентов педагогических институтов. – М.: Изд-во АПН РСФСР, 1953. – 43 с.
4. Суник А.Б., Очерки отечественной историографии истории физической культуры и спорта [Текст] / Александр Суник. – Москва: Советский спорт, 2010. – 615 с.

УДК 338.1

КЛЮЧЕВЫЕ ПРОБЛЕМЫ ЭКОНОМИКИ РОССИИ, ВОЗНИКШИЕ НА ФОНЕ САНКЦИОННОЙ ПОЛИТИКИ СТРАН ЗАПАДА

Бакина Ю.В., Богданова О.В.

Кузбасский государственный технический университет имени Т.Ф. Горбачева,
филиал в г. Прокопьевске

***Аннотация.** В данной статье рассмотрены основные проблемы в экономике Российской Федерации, вызванные санкциями. Определены ключевые направления экономики, которых коснулись санкции. Проанализированы дальнейшие перспективы и меры, принятые для стабилизации базовых отраслей экономики.*

***Ключевые слова:** экономика, санкции, импортозамещение, отечественное производство, курс валют, Российская Федерация.*

***Annotation.** This article discusses the main problems in the economy of the Russian Federation caused by sanctions. The key areas of the economy that were affected by the sanctions were identified. Further prospects and measures taken to stabilize the basic sectors of the economy are analyzed.*

***Key words:** economy, sanctions, import substitution, domestic production, exchange rate, Russian Federation.*

Проблема введения санкций одних государств в сторону других в условиях общемировой экономической глобализации не теряет актуальности, потому что сами санкции являются не только методом оказания давления на какое-либо государство, но и базовой определяющей конкуренции, противостояния между государствами и целыми блоками. С момента, когда страны Запада ввели свои самые первые экономические санкции против Российской Федерации (РФ), а также против многих российских компаний, чье функционирование связано с нефтегазовой и банковской сферами, с оборонно-промышленным комплексом, с сельским хозяйством и иными экономическими областями, прошло уже более восьми лет. После начала специальной военной операции (СВО) в Украине многие мировые государства ввели новые санкции по отношению к РФ, которые поддержали большие компании, закрывая свои заводы и магазины по всей России. Однако российская экономика хоть и стала заложником ограничительных мер, но по-прежнему выдерживает такое давление.

Как известно, санкции, которые принимаются против РФ – это разнообразные ограничительные меры зарубежных стран и многочисленных крупных и средних организаций, принимающиеся в одностороннем и в обход решений Совета Безопасности ООН, состоящие из разного рода запретов на финансовые и торговые операции с российскими физическими и юридическими лицами и секторами экономики, попавшими в санкционные списки. Справляться

с подобными экономическими ограничениями позволяет специально проработанная правительством политика противодействия санкциям, заключающаяся в ответных мерах, а также в работе по адаптации и развитию экономики в условиях накладываемых санкций.

Можно сказать, что за последние восемь лет в России сформировалась правоприменительная практика по отношению касательно санкционной и противосанкционной политики, была создана целая система институтов. Так, например, 6 августа 2014 года вышел Указ Президента РФ № 560, который обновляется и по сей день. Данный Указ, помимо прочего, запрещает либо ограничивает осуществление внешнеэкономических операций, которые предусматривают ввоз на территорию РФ определенной сельскохозяйственной продукции, сырья и продовольствия, производящейся в странах, принявших экономические санкции по отношению к российским физическим и юридическим лицам или же присоединившихся к такому решению].

С марта 2014 года против России было введено множество разнообразных санкций, так или иначе повлиявших на экономику государства, а с весны 2022 года США и их союзники накладывают все больше санкций, из-за которых страна утрачивает свои позиции на международном рынке сбыта нефти и газа, а также попадает под ограничения в закупках столь важных для функционирования предприятий запчастей и сырья. Также, например, Евросоюз ввел новые санкции, затронувшие металлургическую промышленность, запретив ввоз российской стали. Из-за того, что металлургия является отраслью, ориентированной на экспорт, а Европа – это один из самых крупных рынков сбыта, то такие действия должны весьма серьезно сказаться на перспективах развития отрасли]. К середине 2022 года санкции достаточно серьезно повлияли и на отрасли транспортного машиностроения, лесной промышленности и деревообработке. И проблема ровно такая же, как и с металлургией: лесная промышленность ориентирована на экспорт продукции на рынки «недружественных стран».

Важно отметить, что, начиная с 2014 года, произошел кризис банковской системы РФ, а также потеря ее ликвидности, снижение инвестиционных возможностей экономики, приостановка работы системы Visa и MasterCard, отключение российских банков от системы SWIFT и так далее. В целом, под разнообразными санкциями в настоящее время находятся 22 российских банка, в числе которых и крупнейшие банки (Сбер, Альфа, ВТБ и др.). Уже с декабря 2014 года многие банки, которые не успели попасть в санкционные списки, временно прекратили выдачу кредитов, что было связано с резким падением курса рубля и поднятием ключевой ставки. Так, рубль с 38 рублей (март 2014) поднялся до 68 рублей в конце 2021 года, а весной 2022 и вовсе подскочил до 120 рублей за 1 доллар США. При этом в октябре 2022 года смог укрепиться на значении в 61-62 рубля за 1 доллар. Говоря о стабилизации курса, многие эксперты выдвигают свои теории: одни утверждают, что она связана с укреплением экономики и всей финансовой системы РФ; другие – с указом В. В. Путина о продаже нефти и газа только в рублях; третьи – с ростом рынка акций и облигаций РФ. Однако, все сходятся на мнении о том, что постепенно продолжается реформирование российской экономики и финансовой системы с упором на уход от использования долларов и евро, а также с переходом на рубли, китайские юани и иные валюты дружественных государств.

Вводимые санкции оказали серьезное влияние на развитие многих отраслей экономики России. Так, например, было затронуто сельское хозяйство, на что эффективным ответом России стал запрет на импорт продуктов из ЕС и США: молока, сыра, овощей, фруктов, рыбы и мяса. Затронуто было и развитие информационных технологий (ИТ), потому как импортозамещение в России даже на конец 2022 года достаточно сильно зависит от зарубежных технологий и оборудования. Безусловно, разнообразные ограничительные меры дали своеобразный толчок для производителей из России по снижению зависимости от импортной продукции и сырья, а также для поиска инновационных моделей доходов от экспорта, при этом полноценному импортозамещению мешают низкие объемы внутреннего производства и недостаточное качество выпускаемой продукции.

При всем при этом санкции не сильно коснулись фармацевтического рынка, хотя отдельные производители столкнулись с ограничениями поставок оборудования. Данная про-

блема решается со временем: производители переключились на других поставщиков из Азии, включая китайских, а часть оборудования начали проектировать самостоятельно.

Таким образом, можно отметить, что из-за ухода из российского рынка значительной части зарубежных товаров, в России стало процветать отечественное производство и импортозамещение, являющееся основным концептуально-методическим направлением, устремленным на борьбу с санкциями. При этом импортозамещение не является исключительным и всегда эффективным методом, потому как во многих сферах экономики оно привело к адаптивному положительному влиянию на развитие этих отраслей, но ни в коей мере не сделало их прибыльными. В ответ на ограничения закупок и на последующее установление порога цен на нефть российского происхождения Россия снизила стоимость для дружественных стран (Индия, Китай, Турция и так далее), что привело к тому, что в мае 2022 года стала главным поставщиком нефти в КНР и достигла рекордных за последнее время объемов поставляемой в Китай нефти – 8,42 млн. тонн. Тоже самое коснулось и трубопроводного газа: в КНР за январь-июнь 2022 года Россия отправила газ по трубам общей стоимостью в 1,65 млрд долларов, что практически втрое больше прошлогодних поставок. Основным ответом на санкции со стороны России стал переход платы за газ в рублях, что устроило лишь девять «недружественных» стран, наиболее зависимых от российского газа (Германия, Италия, Франция, Греция и так далее). В те страны, которые отказались платить в рублях, поставки газа были прекращены. Важным шагом по решению санкционных проблем стало и импортозамещение в добывающей промышленности. Так, например, шахты и разрезы стали в ускоренном режиме переходить на отечественное оборудование. Для этого региональные предприятия, специализирующиеся на добыче угля и иных полезных ископаемых, наращивают объемы производства и расширяют собственные производственные линейки с минимизацией импортных запчастей. Многие комплектующие отечественного производства уже сейчас не уступают импортным аналогам в надежности и качестве. Однако, стоит отметить, что по оценкам экспертов, не удастся полностью избежать импортозависимости по многим видам горно-шахтного и горнотранспортного оборудования и комплектующим для их производства. Например, по очистным и проходческим комбайнам, механизированным крепям, одноковшовым экскаваторам, погрузчикам для открытых горных работ, буровым станкам, мощным бульдозерам и большегрузным технологическим автомобилям.

Санкции, введенные в феврале 2022 года в виде эмбарго на поставки в Россию оборудования и технологий для нефтедобычи, производства сжиженного природного газа (СПГ), нефтепереработки и так далее в значительной степени повлияли на процесс импортозамещения. Российские компании пришли к идее о технологическом суверенитете, к тому, что необходимо не просто ограничить иностранное участие в данной отрасли, но и самим разработать технологии, которые заменят импортное оборудование и программное обеспечение. Однако в нефтегазовой сфере необходима техника в северном исполнении, которая будет выдерживать низкие температуры. Ранее с этим справлялась японская техника, закупать которую в настоящее время нет возможности. К тому же многие комплектующие и расходники уже сейчас весьма сложно или невозможно приобрести у дружественных и нейтральных стран ввиду их отсутствия или высоких цен.

В металлургии и агропромышленном комплексе политика импортозамещения в условиях санкций принесла наибольшие успехи, однако, в данных отраслях по многим позициям продовольственных товаров возникли проблемы качества продукции, реализуемой на внутреннем рынке. Главные проблемы, с которыми столкнулась аграрно-промышленная отрасль уже в 2022 году, были связаны непосредственно с импортозамещением и нарушением логистических поставок. Как утверждает Минсельхоз, весенний посев состоялся удачно, однако в отечественном растениеводстве значительная доля семян так или иначе поступала из-за рубежа. По данным Министерства сельского хозяйства, на российском рынке доля зарубежных семян кукурузы составляет порядка 48-53%, семян подсолнечника – 75-77%, картофеля – 88%, а свеклы – почти 100%. Именно поэтому уже сейчас важно, как можно быстрее развивать собственное производство семян и средств защиты для растений, для того, чтобы резко не про-

изошло сокращение объема посевов. Минсельхоз планирует увеличить долю отечественных семян до 75% уже к 2024-2025 году. Россия, в попытке отказаться от закупки необходимых материалов и семян с Запада и переориентироваться на Восток, попала в целую цепочку разнообразных логистических трудностей, что, в совокупности с энергетическим кризисом, увеличило стоимость всех необходимых товаров практически вдвое, а недостаточный уровень обработки растений может привести к тому, что объемы урожая могут сократиться на 60%.

Также Россия имеет достаточно высокую зависимость от импорта и в животноводстве: от ветпрепаратов и вакцин, кормовых добавок, витаминов и генетического материала. Однако само животноводство и рыболовство за счет развития логистики, развития собственного молочного производства, достаточно плодотворного формирования собственного мясного производства и появления его новых направлений, вышло на новый уровень. Также выросли объемы поставок из Бразилии и Аргентины как мяса, так и рыбы.

Постепенно появились трудности с сельскохозяйственной техникой, около 50% которой иностранного производства. При этом российский производитель начал заменять импортную простую технику на технику отечественного производства: на плуги, мини-тракторы, сельхозпогрузчики, культиваторы, дробилки для кормов, рыхлители и так далее. Однако при импортозамещении наибольшие проблемы возникают с тракторами и комбайнами, потому как в подобной технике отечественного производства применяется импортные детали.

В целом, доля импорта в тяжелом машиностроении в настоящее время колеблется от 60 до 80%. В настоящее время наибольшие проблемы возникают у сегмента автомобильного машиностроения, потому как уже сейчас существует нехватка критически важных комплектующих, технологий и средств производства].

Таким образом, можно сказать, что введение экономических санкций по отношению к России позволило сделать два ключевых вывода: западные партнеры не имеют таких дружественных намерений, о которых заявляют; эффективность экономической системы России оказалась ниже ожидаемой и не совсем готовой к санкциям, о чем напрямую говорят принимаемые за последние восемь лет политическим руководством страны меры в сфере экономики. Постепенное снижение зависимости российской экономики от импорта товаров народного потребления, от импортных запчастей и комплектующих, а также государственная поддержка всех сфер экономики – все это, в перспективе, должно привести к росту конкурентоспособности отечественных товаров на международном рынке и, соответственно, к укреплению российской экономики в целом.

В настоящее время существует два основных пути развития ситуации:

- усиление экономических санкций, которое может привести к углублению экономической изоляции России от мирового сообщества, сокращению импорта и экспорта, отказу от рубля, к попыткам создания многополярного мира. По сути, любые шаги в этом направлении могут привести к необратимым последствиям;

- ослабление экономических санкций, которое может привести к укреплению российского рубля, увеличению импорта и экспорта, усилению торговли со странами Азии и Латинской Америки, возвращению связей с Западной Европой и США. При этом, в данном случае может усилиться конкуренция импортных товаров с отечественными и, проводимое последние восемь лет импортозамещение, может оказаться под угрозой. Также можно предположить, что в случае отмены санкций доступ российских банков к международному капиталу постепенно восстановится и экономические отношения между странами нормализуются.

Список литературы:

1. Агеева О., Гальчева А. Эксперты назвали самые изменившиеся из-за санкций отрасли экономики, 2019. – [Электронный ресурс]: <https://www.rbc.ru>.
2. Атурин В.В. Антироссийские экономические санкции и проблемы импортозамещения в условиях современной международной конкуренции – М.: Вестник Евразийской науки, 2019.

3. Поддубная М.Н., Айрумян Н.В.ю Перспективы реализации политики импортозамещения в условиях антироссийских санкций– М.: Международный журнал гуманитарных и естественных наук, 2022. – 189 с.
4. Рожков А.А. Структурный анализ импортозамещения в угольной промышленности России: реальность и прогноз – М.: Горная промышленность, 2017.
5. Тимофеев И.Н. Противодейские экономическим санкциям: российский законодательный и институциональный опыт – М.: Финансовый журнал, 2021.
6. Указ Президента РФ от 06.08.2014 № 560 (ред. от 15.11.2021, с изм. от 11.10.2022) «О применении отдельных специальных экономических мер в целях обеспечения безопасности Российской Федерации».
7. Шнипова А. Изменения в экспорте и импорте РФ в 2022 году: влияния санкций на международную торговлю, 2022. – [Электронный ресурс]: <https://delprof.ru>.
8. Нуреева Р.М. Экономические санкции против России: ожидания и реальность – М.: КНОРУС, 2017. – 194 с.

УДК 796

РОЛЬ ПРЕПОДАВАТЕЛЯ В ФОРМИРОВАНИИ МОТИВАЦИИ СТУДЕНТОВ К ЗАНЯТИЯМ ФИЗИЧЕСКОЙ КУЛЬТУРЫ

Бакина Ю.В.

Научный руководитель: Сухорукова Н.Ю., преподаватель физкультуры
Кузбасский государственный технический университет имени Т.Ф. Горбачева,
филиал в г. Прокопьевске

***Аннотация.** На протяжении нескольких десятилетий, начиная с прошлого века, остро встаёт вопрос о мотивации дошкольников, школьников и студентов к занятиям физической культуры. С появлением гаджетов и вредной пищи всё больше подростков стали халатно относиться к своему здоровью, в частности, к спорту. Наличие занятий физической культуры в учебном плане держит тенденцию к прививанию здорового образа жизни. В данной статье изучен вопрос того, как стиль преподавания сказывается на мотивации обучающихся к спорту.*

***Ключевые слова:** спорт, физическая культура, педагогика, мотивация, стиль руководства.*

***Annotation.** For several decades, since the last century, the question of the motivation of pre-schoolers, schoolchildren and students for physical education has been acute. With the advent of gadgets and junk food, more and more teenagers began to neglect their health, in particular, sports. The presence of physical education classes in the curriculum keeps the trend towards instilling a healthy lifestyle. This article examines the question of how the teaching style affects the motivation of students for sports.*

***Key words:** sport, physical culture, pedagogy, motivation.*

Проблема низкой мотивации обучающихся к систематическим занятиям физкультуры обрела актуальность после 1991 г., когда в России случилось значимое событие, повлекшее за собой глобальные изменения во многих сферах общества. Прекращение существования СССР, в котором имелаась активная пропаганда здорового образа жизни, ощутимо разорвало связь человека со спортом и только люди, связывающие всё свою жизнь с этим видом деятельности, например, олимпийские спортсмены, сохраняют ценность рационального подхода к занятиям физической культурой. Среди трудящегося населения тенденция спорта, как неотъемлемая часть жизни, перестала иметь популярность и всё чаще ей на замену возникают технологические, производственные и психологические новшества. [2] Физкультура была одним из видов хобби, профессии, досуга и даже терапией, способной избавить человека от физических и моральных

шлаков, а сейчас в современном мире существуют различные антистрессы и гаджеты, которые выполняют все те же функции, но не выходя за пределы собственного дома.

Исторически физическая культура зародилась и развивалась под влиянием человеческих потребностей. По мере взросления человека, с первых его месяцев жизни, физические нагрузки становились базовым фактором формирования двигательных умений и навыков.[1] С рождения человек не наделён любовью или ненавистью к спорту, поэтому только вступая в социальное взаимодействие с другими у него формируется мировоззрение и собственное мнение, которое решает имеет ли физкультура в его жизни какую-либо ценность. Зачастую спортивные виды деятельности требуют строгую дисциплину и исполнительность, собственно, чем и отторгают подрастающее поколение. В малом возрасте хочется играть и делать всё, что душе захочется, однако, спорт загоняет их в жесткие рамки. Можно сказать, что физическая культура действует по естественному отбору, где остаются лишь те, у кого хватает силы воли, но это совсем не значит, что другим она никогда не будет полезна. [2] Каждый, кто хоть немного обладает желанием укрепить свое здоровье, в любом возрасте может начать заниматься спортом, видов которого в наше время существует безграничное множество.

Но не только выбор спортивной деятельности определяет то, насколько эффективно будет развиваться мотивация к физической активности. Начиная с школы, юная личность попадает в социальную среду, где непосредственно взаимодействует со сверстниками и учителями, которые закладывают в них фундамент знаний, мировоззрения и правил поведения в обществе. В зависимости от того какой стиль преподавания окажет неизгладимое впечатление на ребёнка, так и будет развиваться его привязанность к физической активности. [3] Например, при возникновении конфликтных ситуаций на фоне психически-личностных изменений (переходный возраст) обучающийся, естественно, получает исключительно негативные эмоции и воспоминания, связанные с уроками физкультуры. Это может происходить не только из-за самого ученика, но и из-за слишком строгого метода обучения учителя. В ином же случае, когда учитель имеет более мягкую точку зрения на учебный процесс, выстраивая с учениками дружеские отношения, мотивация к занятиям физкультуры, наоборот, улучшается.[2] Вместе с приятными эмоциями в подрастающей личности спорт занимает особое место в жизни.

Как известно, стиль руководства зачастую связан с менеджментом каких-либо организаций, корпораций, фабрик и заводов, малых или средних бизнесов, а также крупных промышленных предприятий. К преподаванию тоже можно отнести различные стили руководства, потому что преподаватели напрямую выстраивают между собой и обучающимися взаимоотношения. Формирование взаимодействия преподавателя и студента зависит от многих факторов, например, от индивидуально-психологических особенностей личности, а также от человеческих качеств, таких как, энергичность, способность к самосовершенствованию и установлению социальных связей, привычки и многое другое.[4] Иными словами, стиль преподавания – это система педагогических методов, средств и приёмов реализации процесса преподавания.

Стиль преподавания является средством, с помощью которого преподаватель управляет деятельностью студента во время занятий физкультуры, достигая поставленных задач в области здорового образа жизни. В основном выделяют три стиля руководства – авторитарный, демократический и либеральный.

Авторитарный стиль руководства является самым жестоким. Он характеризуется доминированием, централизацией власти и строгостью, загоняющей студентов в жесткие рамки и лишаящей их возможности проявления инициативы. С одной стороны, это позволяет урегулировать порядок и дисциплину в коллективе, выполнить все поставленные нормативы в строгих рамках времени, но, с другой стороны, негативно воздействует на мотивацию к занятиям физкультуры. В свою очередь, мотивация является основным источником популяризации здорового образа жизни и спорта, отсюда значит, что теоретически авторитарный стиль преподавания не закладывает в юные умы основу пользы спортивных упражнений. Однако, на практике он показывает самую большую эффективность применения.

Если говорить коротко об авторитарном стиле, то преподаватель в нём играет роль мудрого мастера, а студент – неопытного подмастерья. Преподаватель не видит в обучающихся рав-

ноправных участников учебного процесса, а управляет ими. В такой иерархической системе потенциал авторитарного стиля заложен в высокой ответственности, решительности, справедливости, строгом самоконтроле, требовательности, дисциплинированности, развитой способности быстро принимать решения, неподкупности, хороших организаторских способностях, профессионализме и стрессоустойчивости. Зачастую, когда преподаватель имеет такие качества, ученики теряют интерес к предмету, следовательно, их мотивация к здоровому образу жизни может быть нарушена. Помимо этого, с педагогом выстраиваются не совсем доверительные отношения, из-за чего невозможно избежать конфликтных ситуаций, а в дальнейшем – пропуски, долги и испорченная успеваемость, влекущая за собой ещё большее негативное воздействие на стимул заниматься спортом на протяжении всей жизни.

Авторитарный стиль подразделяется на несколько типов: патриархальный, харизматический, автократический и бюрократический. При патриархальном стиле преподаватель «строг, но справедлив». В этом случае коллектив играет роль одной большой семьи, где руководитель является главным родителем и общается со студентами как с «детьми». При харизматическом стиле преподаватель имеет особые, уникальные качества, которые позволяют ему руководить коллективом. Стиль близок к патриархальному, но авторитет преподавателя основывается не на жёстком руководстве, а на его личностных особенностях характера или внешности. При автократическом стиле преподаватель не имеет независимость, а всё его руководство исходит из решений вышестоящего административного аппарата. Бюрократический стиль выступает как крайняя форма структурирования и регламентирования поведения студентов, достигнутого с помощью детального разделения видов спорта.

Достоинствами авторитарного стиля преподавания можно выделить высокую скорость реализации задач учебного процесса, стопроцентный контроль их исполнения, с максимальной пользой и эффективностью проведение времени занятия. В полную меру выполняются первостепенные задачи физического развития человека, а также социальные функции в области морали, нравственности, воспитания, этики и эстетики. Однако, существуют и недостатки, которые в некоторых ситуациях могут превышать полезный потенциал авторитарного управления. Основным недостатком является полное подавление инициативы со стороны студентов, следовательно, снижение их мотивации к занятиям физкультуры. В таком случае рекомендуется совмещать несколько стилей управления, чтобы достичь большей эффективность труда во время занятий.

Демократический стиль руководства не разделяет преподавателя и студента иерархически, а, наоборот, делает их равными друг другу. Преподаватель доброжелателен и терпелив к каждому обучающемуся, воспринимая каждого как самостоятельную и зрелую личность. Именно на взаимной ответственности и доверии строятся взаимоотношения между преподавателем и студентом, но в некоторой степени присутствует ненавязчивый надзор, потому что важно держать ситуацию под контролем. Без этого демократический стиль превращается в попустительский.

При такой форме преподавания у студентов на ранних этапах формируются такие качества, как ответственность за свои действия, логическое их понимание, а также способность выражать собственную точку зрения, а с самим преподавателем складываются исключительно уважительные, можно сказать, дружеские отношения. Возникновение конфликтных ситуаций при демократическом стиле очень редки или вообще отсутствуют, что нельзя сказать об авторитарном стиле, где мнение и желания студентов не всегда могут совпадать с приказами преподавателя.

Существуют разновидности демократического стиля руководства: консультативный – когда преподаватель консультируется со студентами, стремясь использовать наилучшие методы обучения, которые предполагает учебная программа, и партипассивный – когда преподаватель выслушивает все конструктивные предложения, организуя широкий обмен информацией, что способствует всеобщему принятию методов по выполнению поставленных задач на время урока. Стимулирующими мерами в таком стиле преподавания является поощрение, т.е. поправки в образовательной программе, например, сокращение пропущенных пар или по-

вышение оценок за счёт высокой продуктивности труда. Наказание тоже имеет место быть, но применяется оно в самых исключительных случаях.

Либеральный стиль преподавания характеризуется отсутствием какого-либо участия преподавателя в процессе обучения студентов. Обучающиеся, как правило, предоставлены сами себе, а также имеют полную свободу в действиях. При таком стиле преподаватель никак не контролирует ситуацию в коллективе и во время занятий физическими упражнениями. Данный стиль является самым неэффективным в педагогике, а его присутствие в процессе обучения не должно превышать 10% от всего взаимодействия преподавателя и студентов.

В ходе изучения вопроса эффективности применения различных стилей руководства, было выявлено, что в Филиале КузГТУ г. Прокопьевске большую степень применения имеет авторитарный стиль. Для того, чтобы определить наилучшую пользу применения авторитарного стиля преподавания было проведено исследование по выявлению мотивации к занятиям спортом у обучающихся. В исследовании приняло участие 300 студентов среднего профессионального образования (СПО) из разных курсов, специальностей и различных возрастов. Все они прошли опрос «Мотивация к занятиям физкультуры», который выявил прямое влияние стиля руководства преподавателя на желание уделять своему здоровью и спортивным характеристикам некоторое внимание. Так, что и при авторитарном стиле степень мотивации с каждым последующим курсом и возрастной категорией снижается.

Таблица 1

Результаты тестирования «Мотивация к занятиям физкультуры»

Возрастная категория	1 курс (15-16 лет)		2 курс (16-17 лет)		3 курс (17-18 лет)		4 курс (18 и более лет)	
	Да	Нет	Да	Нет	Да	Нет	Да	Нет
Вариант ответа	Да	Нет	Да	Нет	Да	Нет	Да	Нет
Вопрос 1. Любите ли вы заниматься спортом?	56	9	41	16	43	14	37	9
Вопрос 2. Занимаетесь ли вы спортом помимо пар физкультуры?	38	28	29	27	31	27	27	19
Вопрос 3. Считаете ли вы пары физкультуры значимо важными, как другие профильные предметы?	44	20	39	17	33	24	24	22
Вопрос 4. Считаете ли вы, что пары физкультуры укрепляют здоровье?	35	26	26	23	24	32	14	30
Вопрос 5. Всегда ли вы находите время заниматься физкультурой?	39	20	29	20	28	26	19	24
Вопрос 6. Ходите ли вы на пары физкультуры только для того, чтобы не ходить на отработку пропусков?	30	29	28	21	31	24	23	21
Итого мотивации	64,43%		58,54%		54,3%		52,78%	

Как видно из данных, самый большой процент мотивации прослеживается у обучающихся первого курса. Можно сказать, что именно это значение служит отправной точкой, от которой преподавателям необходимо начинать свою пропаганду здорового образа жизни. Именно с такой степенью мотивации к занятиям физкультуры студенты переходят из школы в высшее учебное заведение. Однако, не смотря на предписания об увеличении мотивации, которой должен придерживаться преподаватель, наблюдается, наоборот, снижение этого критерия. Так, за четыре года обучения, сравнивая первый и четвёртый курс, степень мотивации уменьшилась на целых 11,65%, что свидетельствует о неэффективности подобранного стиля руководства у преподавателя.

Невозможно в полной мере исключить сдачу нормативов, которые бывают настолько высоки, что среднестатистический подросток попросту не в силах его выполнить. В таком случае, можно и нужно совмещать приятное с полезным, т.е. проводить подготовку к зачётам с помощью спортивных игр. [5]

Спортивные игры, как доказано многолетним опытом, положительно сказываются на сердечно-сосудистой системе, особенно в ранние годы её укрепления, ускоряют обмен веществ, обладают общеоздоровительным действием на организм в целом, благоприятно

вливают на опорно-двигательный аппарат, улучшают выносливость, ловкость и координацию движений. [4] Во время игры независимо от того к какому виду спорта она принадлежит участвуют все группы мышц, что особенно хорошо сказывается на иммунитете человека. В тому же, во время тренировки вырабатываются гормоны, такие как, тестостерон, эстроген, тироксин, соматотропин, адреналин, инсулин и эндорфины. Именно эндорфины отвечает за улучшение самочувствия как психологического, так и физического, придавая студенту по окончании занятия чувство удовлетворённости, приподнятое настроение, а также снижают уровень тревожности. [5] В заключение, можно сказать, что, если на такой приятной ноте оканчивать каждый урок, то у студента будет возрастать мотивация к занятиям спортом.

Список литературы:

1. Голощапов Б.Р. История физической культуры и спорта: учебник для студ. учреждений высш. шроф. образования – М.: Издательский центр «Академия», 2013. – 320 с.
2. Яковлев Б.П., Бабушкин Г.Д. Психология физической культуры: учебник для высш. учеб. заведений – М.: Издательство «Спорт», 2016. – 1050 с.
3. Кабачков В.А., Буров А.Э. Профессиональная физическая культура в системе непрерывного образования молодёжи – М.: Издательство «Советский спорт», 2010. – 296 с.
4. Радугин А.А. Психология и педагогика: учеб. пособие – М.: Издательство «Центр», 2002. – 256 с.
5. Аникеева Н. П. Воспитание игрой: учеб. пособие - М.: Просвещение, 1987. – 144 с.

УДК 336.61

НАПРАВЛЕНИЯ СОВЕРШЕНСТВОВАНИЯ ПРОЦЕССОВ ПРОЗРАЧНОСТИ И ПОДОТЧЕТНОСТИ ГОСУДАРСТВЕННЫХ ФИНАНСОВ РФ

Березуцкая И.С., Дегоян А.В.

Научный руководитель: Т.А. Тюленева, к.э.н

Кузбасский государственный технический университет имени Т.Ф. Горбачева

***Аннотация.** Рассмотрено содержание основных направлений и принципов прозрачности и подотчетности государственных финансов в России, а также преимущества их совершенствования с различных позиций. Выделены основные проблемы дальнейшего развития данных процессов.*

***Ключевые слова:** государственные финансы; бюджет; финансовая прозрачность; бюджетная система; бюджетные средства*

***Annotation.** The content of the main directions and principles of transparency and accountability of public finances in Russia, as well as the advantages of their improvement from various positions, are considered. The main problems of further development of these processes are highlighted.*

***Key words:** public finances; budget; financial transparency; budget system; budget funds*

Возрастание индекса открытости бюджета постоянно будет поддерживать публикация «бюджета для граждан», следовательно, бюджет становится открытым тогда, когда он не только будет опубликован в средствах массовой информации, но и на официальном сайте в интернете. Данные можно будет считать общедоступными в том случае, если их можно найти потратив на это малое количество времени. Соответственно, то как они построены будет зависеть сколько времени понадобится, чтобы найти документ.

Направления совершенствования процессов прозрачности и подотчетности государственных финансов Российской Федерации:

Предоставление на региональном сайте «Бюджет для населения» всей информации по всем муниципальным образованиям Российской Федерации с ежеквартальным обновлением информации о всех доходах и расходах бюджета.

На сайтах органов власти государственных финансов стоит сделать отдельную вкладку «Бюджет для населения», которая легко будет заметна гражданам и приведет их к быстрому доступу к информации.

Обратная связь граждан и власти с целью повышения доверия населения к государству.

Также немаловажно предоставлять динамику социально-экономических показателей публично-правового образования в доступном и понятном для всего населения содержании.

Что необходимо для обеспечения финансовой прозрачности:

- во-первых, обеспечить открытость деятельности госорганов в части процессов создания, рассмотрения, утверждения и исполнения бюджетов разных уровней.

- во-вторых, обеспечить формирование и представление отчетности согласно общим принципам сопоставимости, действующим в международном масштабе.

- в-третьих, обеспечить соблюдение формализованных требований осуществления бюджетного учета, формирования и подготовки бюджетной отчетности.

- в-четвертых, обеспечить общедоступность сведений о состоянии развития государственных финансов.

- в-пятых, обеспечить регулярность оценки степени прозрачности работы федеральных органов власти

- в-шестых, обеспечить опубликование бюджетных показателей муниципального уровня на Едином портале.

- в-седьмых, обеспечить привлечение общественности к процессу принятия решений о направлениях распределения государственных финансов.

- в-восьмых, обеспечить рассмотрение и утверждение органами законодательной власти бюджетной отчетности с информацией о плановых и фактических показателях.

Прозрачность бюджета России может показывать:

- осуществление контроля за расходованием бюджетных средств, что способствует борьбе с коррупцией.

- повышение уровня ответственности органов исполнительной власти за разработку и исполнение бюджета, иными словами, государству легче отследить, на какие направления и цели были направлены бюджетные средства.

- открытость политики публично-правового процесса для общества в целом, что помогает привлечению инвестиций и в целом показывает улучшение ее инвестиционной привлекательности.

Если население сможет понимать ведение бюджета, то ему будет проще видеть и понимать как он расходуется, сможет осознавать куда расходуются деньги, которые он платит в виде налогов.

Существует всего восемь принципов прозрачности государственных финансов Российской Федерации.

Полнота. Открытыми должны быть все государственные данные.

Актуальность. Данные публикуют как можно быстрее, чтобы сохранить их актуальность.

Первичность. Публикуются первичные данные, с детализацией первичных данных.

Машиночитаемость. Данные должны быть представлены в электронном виде.

Доступность. Данные должны быть доступны для большей аудитории.

Отсутствие разграничения доступа. Данные должны быть доступны для всех.

Без лицензий. Данные не подлежат положениям авторского права, товарных знаков, патентов и торговых секретов.

Данные в открытых форматах. Для чтения данных ничего не должно требоваться.



Рисунок 1. Пример функций Единого портала бюджетной системы Российской Федерации [1]



Рисунок 2. Пример интерактивного представления бюджетных средств [1]

Прозрачность бюджета всегда будет важным аспектом, т.к она помогает усиливать контроль общественности, ограничивает коррупцию, привлекает инвестиции, улучшает доверие граждан к государству и т.д.[1-3]

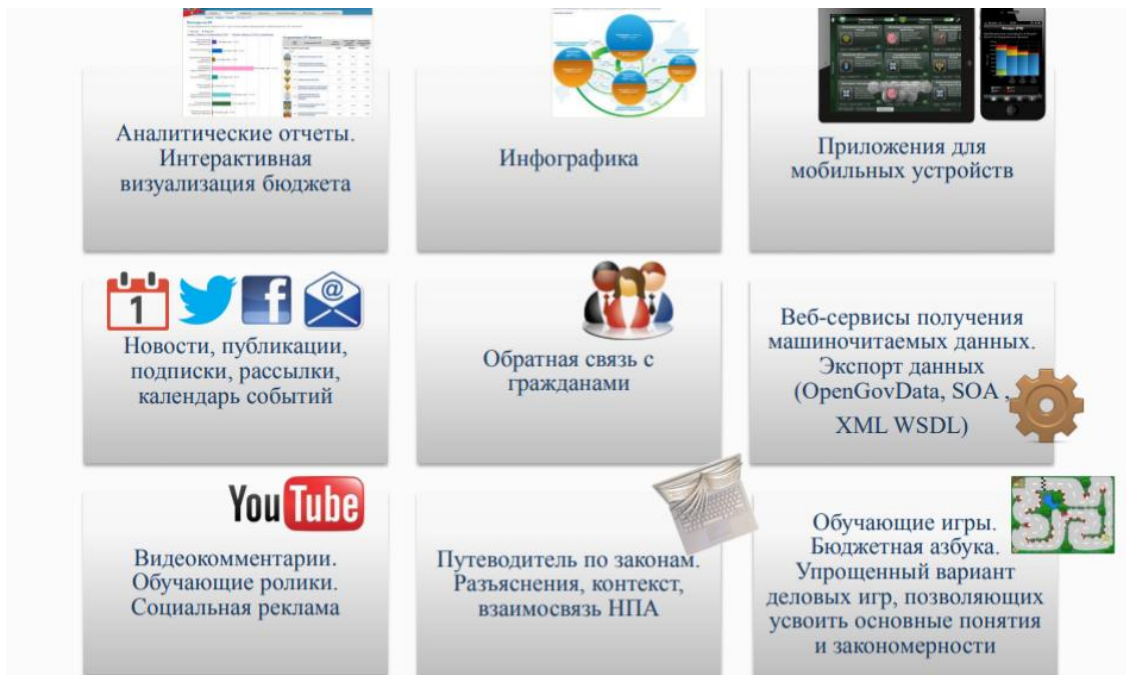
Для удобства все затраты и доходы должны находиться в одном документе, государство должно раскрывать всю информацию на протяжении всего года и статьи бюджета должны давать четкое и ясное представление о намерениях государства.

В бюджетную отчетность должны входить: сам бюджет, ежемесячные отчеты, полугодичные и годовой, а также предвыборная программа и долгосрочный отчет.

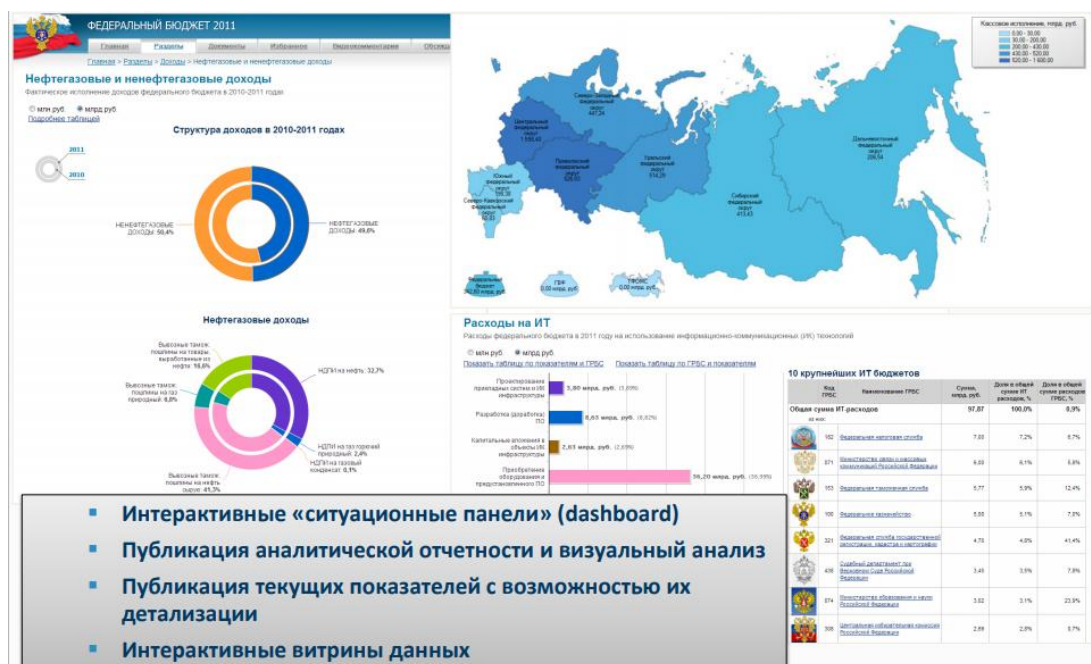
Несмотря на высокий рейтинг, страна могла бы получить результат выше, если бы общественные организации оказывали давление на государство с целью: соблюдения существ-

вующих законов, особенно по срокам; приближение к соответствующим международным стандартам, а также расширения возможностей учета мнения населения.

Финансовую прозрачность и подотчетность органов государственной власти крайне необходимо повышать, так как она помогает создать качественное улучшение системы управления общественными финансами. Следовательно, можно говорить о значительном уменьшении доли того, что деньги будут использованы с нарушениями законодательства и появится уверенность, что они будут применены по своему точному назначению, соответственно, нарушений законности станет меньше с двух сторон.

Список литературы:

1. Единый портал бюджетной системы РФ. URL: <http://budget.gov.ru> (Дата обращения: 27.10.2022).
2. Тюленева, Т.А. Антикоррупционный контроль и контроль в целях противодействия отмыванию доходов и финансированию терроризма / Т.А. Тюленева ; Кузбасский государственный технический университет имени Т.Ф. Горбачева. – Кемерово: Кузбасский государственный технический университет имени Т.Ф. Горбачева, 2022. – 100 с. – ISBN 978-5-00137-289-9.
3. Тюленева, Т.А. Совершенствование налогообложения недропользователей горнодобывающего региона (на примере Кемеровской области) / Т.А. Тюленева // Вестник Томского государственного университета. Экономика. – 2019. – № 48. – С. 114-126. – DOI 10.17223/19988648/48/9.

УДК 338.23; 338.24

ОЦЕНКА ИНВЕСТИЦИОННОЙ ПРИВЛЕКАТЕЛЬНОСТИ РЕСПУБЛИКИ САХА (ЯКУТИЯ)

Бочарова А.Е., Райс В.А., Черница К.И.

Научный руководитель: Т.А. Тюленева, к.э.н

Кузбасский государственный технический университет имени Т.Ф. Горбачева

***Аннотация.** Проанализирована динамика иностранных инвестиций в Республику Саха (Якутия) за трехлетний период в поквартальном разрезе. По результатам выполненного исследования выделены факторы, обуславливающие инвестиционную привлекательность данного региона. Проанализированы негативные последствия зависимости экономики региона от иностранных инвестиций для экономики страны.*

***Ключевые слова:** иностранные инвестиции; иностранный инвестор; инвестиционная привлекательность; налоговые льготы; предпринимательство.*

***Annotation.** The dynamics of foreign investments in the Republic of Sakha (Yakutia) over a three-year period in quarterly terms is analyzed. According to the results of the study, the factors that determine the investment attractiveness of this region are identified. The negative consequences of the dependence of the region's economy on foreign investment for the country's economy are analyzed.*

***Key words:** foreign investments; foreign investor; investment attractiveness; tax benefits; entrepreneurship.*

Республика Саха (Якутия) является регионом-лидером по иностранным инвестициям в Дальневосточном округе. В период с 2018 по 2021 год в данном регионе уровень иностранных инвестиций увеличился на 2199 млн.долл.США. В республике Бурятия, Забайкальском крае иностранные инвестиции стали привлекаться начиная с 2019 года, в отличие от других регионов Дальневосточного федерального округа. В Камчатском, Приморском, Хабаровском крае и Магаданской области уровень иностранных инвестиций незначительный и на протяжении 4 лет ос-

тавался примерно на том же уровне. Наименьший уровень иностранных инвестиций наблюдается в Камчатском крае, поскольку их уровень оценивается в тыс. долл. США, в то время как в других регионах в млн. долл. США. В Амурской, Сахалинской и Еврейской автономной областях и Чукотском автономном округе иностранные инвестиции отсутствуют.



Рисунок 1. Динамика иностранных инвестиций в Республику Саха (Якутия)

К отраслевой ориентации иностранных инвестиций в регион относится строительство (например, проект строительства моста через р.Лену). Главными иностранными инвесторами в сфере строительства в данном регионе считаются Япония и Китай. В настоящее время правительством региона указаны приоритеты для привлечения иностранных инвестиций в учреждении совместных предприятий по деревопереработке, продукции рыболовства и оленеводства. Результаты этих производств найдут применение не только в пищевой промышленности, но и в сфере медицины и косметологии. Республика проводит активную политику по привлечению инвесторов из КНР в целях создания совместных производств по переработке бивней мамонта.

Рассмотрим факторы, обусловившие привлекательность региона для иностранных инвесторов. К их числу можно отнести [1-3]:

- во-первых, уникальность географического положения Якутии относительно государств Азиатско-Тихоокеанского региона;
- во-вторых – богатый ресурсный потенциал, что создает благоприятные условия для развития производств алмазодобывающей и нефтедобывающей отраслей;
- в-третьих, устойчивость экономического роста и занимаемых позиций в рейтинговом списке субъектов РФ;
- в-четвертых, детализированная стратегия развития Республики;
- в-пятых, развитая отраслевая инфраструктура, благоприятствующая для ведения малого и среднего предпринимательства;
- в-шестых, большой потенциал для привлечения инвестиций и благоприятный инвестиционный климат;
- в-седьмых, значительный потенциал в научной и социально-экономической сферах.

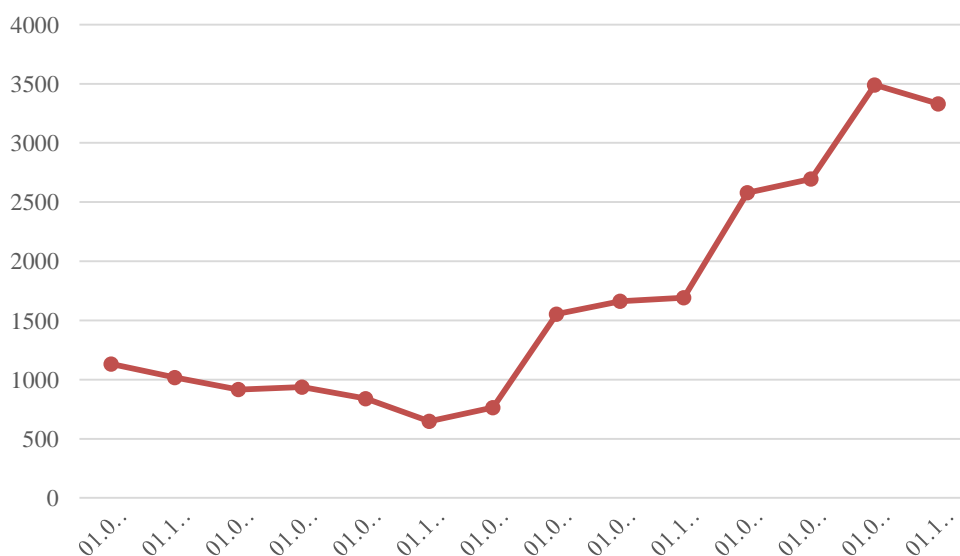
Большое значение для благоприятного инвестиционного климата в регионе имеет создание территории ТОСЭР «Якутия» с особыми правовыми условиями ведения предпринимательства для привлечения инвесторов, ускорения социально-экономического развития и создания комфортных условий для обеспечения жизнедеятельности населения. Резидентами та-

ких территорий могут являться индивидуальные предприниматели и организации, которые заключили соглашение о ведении деятельности с управляющей компанией. Этот документ дает им право на применение особого налогового режима и льготных условий ведения деятельности, и данные налоговые преференции обеспечивают инвестиционную привлекательность региона в целом.

Таблица 1

Особенности налогообложения ТОСЭР

Вид налога или сбора	Правила для РФ в целом	Правила для резидентов ТОСЭР
НДС	Общая ставка 20 %	Возмещение в размере не более чем 5 % в течение первых пяти налоговых периодов начиная с года получения первой прибыли от деятельности в ТОСЭР. Ставка по НДС, зачисляемому в федеральный бюджет, составляет 0 %
Налог на прибыль предприятий	Общая ставка 20 %	Ставка не менее 10 % в течение пяти налоговых периодов
Земельный налог	Общая ставка 1,5 %	Не уплачивают
Налог на имущество	Общая ставка 2,2 %	Не уплачивают
Страховые взносы	Общий тариф 30 %	Уплачивают по тарифу 7,6 %

Таким образом, в Республике Саха (Якутия) имеется ряд важных условий обеспечения ее инвестиционной привлекательности. По степени важности среди них можно выделить богатый природоресурсный потенциал. Добывающая промышленность в структуре иностранных инвестиций не только имеет наибольший вес, но и обеспечивает большинство других сильных сторон региона. С ней напрямую связан основной приток капиталовложений в ресурсный сектор. Немаловажным условием также является стабильная политическая обстановка, что также влияет на принятие решений иностранными инвесторами по открытию бизнеса.

Якутия занимает 19 место среди регионов России по инвестиционной привлекательности, в ситуации лишения денежных вложений от иностранных инвесторов регион перестанет реализовывать запланированные проекты, случится разорение холдингов и компаний в промышленной, строительной и сфере транспорта и добычи полезных ископаемых, следовательно, экономика региона ослабнет, и это негативно отразится на всей финансовой системе России.

Список литературы:

1. Гордячкова О.В. Иностранные инвестиции в экономике республики Саха (Якутия) и оценка эффективности их привлечения // Инновации и инвестиции. 2018. №8. URL: <https://cyberleninka.ru/article/n/inostrannye-investitsii-v-ekonomike-respubliki-saha-yakutiya-i-otsenka-effektivnosti-ih-privlecheniya> (дата обращения: 27.10.2022).
2. Синтяпова, О.М. К вопросу о преступлениях в сфере внешнеэкономической деятельности / О.М. Синтяпова, Ю.В. Тихонова, Т.А. Круковская // Экономика и эффективность организации производства. – 2009. – № 11. – С. 68-70.
3. Тюленева, Т.А. Совершенствование налогообложения недропользователей горнодобывающего региона (на примере Кемеровской области) / Т.А. Тюленева // Вестник Томского государственного университета. Экономика. – 2019. – № 48. – С. 114-126. – DOI 10.17223/19988648/48/9.

Брусенская К.В.

Научный руководитель: Т.А. Тюленева, к.э.н

Кузбасский государственный технический университет имени Т.Ф. Горбачева

***Аннотация.** Рассмотрены вопросы возникновения креативного учета, его развития во времени. Исследованы его основоположники и принципы ведения. Проанализированы проблемы креативного учета на современном этапе и его роль в развитии бухгалтерского учета.*

***Ключевые слова:** креативный учет; креативная бухгалтерия; доходы и расходы; автоматизация учета; двойная запись.*

***Annotation.** The issues of the emergence of creative accounting, its development over time are considered. Its founders and principles of management are investigated. The problems of creative accounting at the present stage and its role in the development of accounting are analyzed.*

***Key words:** creative accounting; creative accounting; income and expenses; accounting automation; double entry.*

Само понятие креативности в теории бухгалтерского учета впервые применили представители англо-американской бухгалтерской школы.

Креативный учёт – это набор бухгалтерских операций, с помощью которых можно улучшить финансовую отчетность и тем самым снизить налоговую нагрузку на саму организацию. Но такое «творчество» не всегда исполняется в рамках существующих нормативных документов

Значимость деталей творчества в бухгалтерском учёте, его цели и результат имеют противоречивое значение в таких постулатах, как истинность и справедливость. В итоге, вместо реального положения организации, в результате применения творческих или креативных методов бухгалтерского учёта спрятанные таким образом недостатки сформируют неверный, но желаемый результат по состоянию организации в сфере финансового положения.

Главные представления креативного бухгалтерского учёта [1-3]:

- Управление выручкой.
- Управление оценками активов.
- Основание латентных источников.
- Основания забалансовых резервов финансирования.

Что способствовало появлению креативного учёта? Возможность применения инновационных техник в бухгалтерском учёте появилась в XIX века в европейских странах, связано это было с активным ведением корпоративной формы бизнеса, при корпоративной форме организации бизнеса интересы пользователей бухгалтерской информации кардинально отличны. Так, собственник заинтересован в минимизации прибыли организации, чтобы уменьшить налоги, вкладчик преследует цель в виде увеличения своей прибыли, он заинтересован в стоимости акций и получении дохода. Тем не менее миссии собственности и управления разграничены, нанятые управляющие, отчитываясь о результатах своей работы стремятся предоставить позитивную отчетность, спрятав негативные моменты. В то время как частный собственник вряд ли будет нарочно скрывать реальные результаты деятельности своего предприятия.

На новый этап развития креативный учет вышел благодаря постоянно усложняющимся правилам оценки и отражения фактов хозяйственной жизни организации. Ведь очевидно, что чем сложнее процесс предоставления информации, тем легче предоставить эту информацию в лучшем ракурсе, введя пользователей в заблуждение. Гибкость и неконкретность законодательных норм, обеспечивающих регулирование бухгалтерского учета, негативно сказываются на достоверности и добросовестности предоставления финансовой информации.

Преобладающими методами креативного учёта считаются:

1. Метод списания затрат на те счета, что не обозначены в законе.
2. Метод, в котором идентичный товар продается с мотивом увеличения продаж двумя или более фирмами с заключением договора о подобном роде сделки.
3. Метод продажи, которые принято считать бартером, где в обмен на услугу предоставляется акция, и иные продажи, которые отталкиваются не от цены рынка, а по договоренности, что способствует деформации дохода и прибыли организации.
4. Метод привлечения дополнительного финансирования по низким ценам за счёт забалансового финансирования.

Вышеприведенные методы, позволяют увеличить продажи и соответственно их объём, так же сюда можно отнести увеличение доходов и рыночную стоимость предприятия. Если рассматривать отношения к творческому учёту у населения других стран, то опираясь на исследования можно сказать, что отношения крайне не однозначны. Для оценки использовали 2 страны: Испанию и Великобританию. Вывод такого анализа получился достаточно любопытным. Отношение к творческому учёту, как к законному инструменту бизнеса анализ показал приблизительно одинаковое. Но разбирать проблемы данного учёта большинство не согласилось. В ходе исследований была выявлена огромная масса, что составила 91% британских опрошенных, которые посчитали, что не разрешаемой проблемой является креативный учёт. Такого же мнения придерживаются и в Испании, но процент опрошенных составил 38%. Чтобы точно понимать какие элементы использует креативный учёт, разберём пример основанный на выявление срока полезной эксплуатации актива.

На примере о сроках эксплуатации самолетов и двигателей выявим диапазон изменений этих сроков. В представленных компаниях: British Airways, Lufthansa и AirFrance-KLM, – нам необходимо рассмотреть показатели финансовой отчетности предприятия в отраслях, где большую роль занимают основные фонды. Анализ срока эксплуатации с данными конкурентов даёт специалисту понимание о сопровождении враждебной учетной политики в этой области. Рассмотрев показатели в вышеперечисленных данных, можно сказать, что компания British Airways ведёт враждебную политику. Дополняет этот вывод тот факт, что в выпущенной годовой объединённой финансовой отчётности British Airways, появляется увеличение периода амортизации стоимости капитального ремонта двигателей, которые в течении 54 по 78 месяцев используются в нескольких типах воздушных судов. Это позволяет снизить затраты на амортизацию в год приблизительно на 32,5 миллиона (данная цифра указана в фунтах стерлингах).

Таким образом, основным проявлением креативного бухгалтерского учета является вуалирование и фальсификация бухгалтерской отчетности, как способы сокрытия и приукрашивания реального финансового положения организации. Целью вышеуказанного подхода является улучшение перспектив развития организации и увеличение ее рыночной стоимости для получения большей выгоды. Исходя из этого, следует понимать, что творческий учет может вести к выдумке и к ошибке внешних и внутренних специалистов финансовой отчетности. Поэтому большинство исследователей, таких, как М. Джеймсон, Ф.Ф. Бутинец, негативно относятся к креативному учету, считая его законным мошенничеством. Но несмотря на негативные высказывания в сторону креативного учета, нельзя не отметить, что творческий подход к отражению финансового положения предприятия, в основе которого будут лежать прогрессивность, достоверность и добросовестность, может привести к положительным результатам.

Существует способ защиты от фальшивой финансовой отчётности, который говорит о усилении мер ответственности и облегчении правил финансового учёта, а так же снижение их до нужного количества. Но неизменно самым результативным методом борьбы от управления данными финансовой отчётности является корректировка законодательства. Многие страны работают над последним пунктом, но эффект является не столь результативным. Законодательство вносит коррективы, что улучшает защиту от «недостоверных», иными словами фальшивых, данных в финансовой отчетности.

Список литературы:

1. Кутер М.И. Проблемы статического и динамического бухгалтерского баланса в трудах Ж. Ришара / М.И. Кутер, Е.И. Ханкоев // Бухгалтерский учет. 2002. – № 24. – С. 58-62.
2. Останина Е.В. Теория бухгалтерского учёта: учебное пособие для студентов специальности 080109 «Бухгалтерский учет, анализ и аудит» всех форм обучения. Электронный ресурс / Е.В. Останина, Т.А. Тюленева, А.В. Шаров. – Кемерово: Кузбасский государственный технический университет им. Т.Ф. Горбачева, 2012.
3. Тюленева, Т.А. Особенности внедрения методики организации управленческого учета на предприятиях химической промышленности / Т.А. Тюленева // Россия молодая : Сборник материалов VI всероссийской, 59-й научно-практической конференции молодых ученых с международным участием, Кемерово, 22-25 апреля 2014 года. – Кемерово: Кузбасский государственный технический университет им. Т.Ф. Горбачева, 2014. – С. 679.

УДК 165(045)

НАУЧНАЯ КАРТИНА МИРА И ЕЕ ЭВОЛЮЦИЯ

Будкова Е.Г.

Горловский институт иностранных языков

***Аннотация.** В статье рассмотрены качественные изменения содержания научной картины мира – от античного естествознания до современного постнеклассического знания. Для конкретизации влияния изменений научной картины мира на общественное развитие приводятся примеры исследований гуманитарной направленности.*

***Ключевые слова:** научная картина мира, античное естествознание, классическое естествознание, неклассическое естествознание, постнеклассическое естествознание, ноосфера.*

***Annotation.** The article considers qualitative changes in the content of the scientific worldview – from ancient natural science to modern post-non-classical knowledge. To concretize the impact of changes in the scientific worldview on social development, examples of humanitarian studies are given.*

***Key words:** scientific worldview, ancient natural science, classical natural science, non-classical natural science, post-non-classical natural science, noosphere*

Создание целостного представления о мире с давних времен является фундаментом процесса познания. В рамках динамики развития человеческого общества научное знание претерпело ряд фундаментальных изменений, которые, в свою очередь, становились причиной перехода общественного развития на следующий этап. Однако, как именно изменения научной картины мира повлияли на развитие человеческого общества в целом?

Научная картина мира включает в себя как общенаучную мировую картину, так и частнонаучные картины, сформированные в результате развития различных наук [4].

Исходя из развития научного знания, можно выделить несколько эпох научной картины мира: античная (базировалась на работе древнегреческого философа Аристотеля), классическая (формирование связано с научными открытиями И. Ньютона), неклассическая (основана на теории относительности А. Эйнштейна), постнеклассическая (основана на учении о ноосфере В.И. Вернадского).

Так, стоит перейти к характеристике первой эпохи научной картины мира – античной. Известно, что первые картины мира, дошедшие до наших дней, были сформулированы еще в I тыс. до н.э. именно в античной философии. Многие из древнегреческих мыслителей искали общее и единое в многообразии явлений окружающего мира [1].

Рассматривая картины мира, созданные античными мыслителями, стоит более подробно остановиться на взглядах Аристотеля. Его картина мира продержалась в науке почти два

тысячелетия [8]. Стоит отметить, что Аристотель в своей работе значительное место уделял социальной проблематике.

Таким образом, в результате разработки античными философами картины мира возникла сама наука, происходит ее отделение от других форм познания и освоения мира, создаются определенные нормы и образцы научного знания.

Новое время дает классическую научную картину мира, отправной точкой считается переход от геоцентрической модели мира к гелиоцентрической [6]. Становление классического естествознания – это ключевое достижение Нового времени, пионерами классического естествознания становятся: Николай Коперник, Галилео Галилей, Рене Декарт, Исаак Ньютон и еще целый ряд мыслителей Нового времени [4].

Стоит рассмотреть несколько принципиальных различий созданной ими классической научной картины мира и картины мира в эпоху античности. Данные изменения также известны как Ньютонская революция, так как именно благодаря появлению ньютоновской механики концепция системы физической причинности легла в основу классической научной системы мира [8].

Рассмотрев частнонаучную картину мира на примере гуманитарных учений Нового времени возможно сделать следующие выводы. Физическая причинность классической картины мира способствовала развитию искусства, появлению учений о праве, государстве, обществе, кардинальным образом были пересмотрена христианская религия.

Неклассическая картина мира возникла в результате научной революции на рубеже XIX-XX вв. В это время последовала целая серия блестящих открытий в физике. Их общим мировоззренческим итогом явился серьезный удар по фундаментальным основам механической картины мира – убежденности в том, что с помощью простых сил, действующих между неизменными объектами, можно описать все явления природы [1].

Одной из основных теорий, которые легли в основу новой парадигмы научного знания, была теория относительности А. Эйнштейна [3]. Разработанная А. Эйнштейном теория позволила решить все проблемы классической физики и объяснить неоднозначные результаты известных в то время экспериментов в области оптики и электродинамики [8]. Стоит отметить, что А. Эйнштейн подчеркивал, что всяческая картина мира в науке упрощает действительность, но благодаря этому выявляет ее существенные стороны. И именно это позволяет соотносить научную картину мира с самим миром [4].

С появлением и утверждением новых физических теорий претерпела существенные изменения общая естественно-научная картина мира. Эти изменения заключались в следующем.

Если классическая революция в естествознании изначально была связана с переходом от геоцентризма к гелиоцентризму, то неклассическая революция привела к принципиальному отказу от центризма вообще. Все системы отсчета в мире признались равноправными. Более того, любое утверждение теперь приобретало смысл только в том случае, если оно соотносено с какой-либо конкретной системой отсчета. А это значит, что любые идеи, включая всю научную картину мира в целом, относительны. Новая научная картина мира переосмыслила исходные концепции пространства, времени, причастности и в значительной мере отделила их с прежними интуитивно очевидными сущностями [6]. В области социального знания это означало дифференциацию отдельных его отраслей.

Анализируя вышесказанное, мы можем отметить, что в картину мира классической и неклассической науки наибольший вклад внесла физическая картина мира. Однако, сегодня ситуация значительно изменилась. В настоящее время на фундамент общенаучной картины мира претендует ноосферная картина мира.

Изменения общенаучной картины мира отразились на развитии любой современной науки. Стоит упомянуть, что помимо глобальных изменений в принципах научных исследований XX в. Время революционного развития науки.

Мировые войны, «холодная» война, широкое представление интересов стран «третьего мира», глобальные проблемы человечества все это естественным образом отразилось на сознании общества.

Среди проблем, которые влияют на развитие современных гуманитарных наук стоит выделить следующие:

- проблемы, связанные с развитием науки и новых технологий.
- также для современных гуманитарных исследований является переосмысление социально-политического развития общества, демократических свобод, роли частной собственности, национальной и гражданской идентичности и других сфер общественной жизни.
- далее, изучаются современные глобальные проблемы современности.
- влияние информационных технологий на варианты теорий постиндустриального общества.

Таким образом, эволюция научной картины мира – процесс, нашедший свое отражение во всех сферах жизни человеческого общества. На каждом этапе исторического развития наблюдается зависимость формирования научной картины мира от уровня социальной организации и технического прогресса, которые, в свою очередь, также являются результатом переосмысления научных знаний.

Список литературы:

1. Данилова В.С., Кожевников Н.Н. Основания биологической картины мира // Вестник СВФУ. 2009. №1 – с. 111-115.
2. Кавинова, И.П. Картина мира: философский анализ проблемы // Гуманитарный вестник. 2014. №12 (26) – с. 1-15.
3. Канке В.А. Философия. Исторический и систематический курс – М. : Логос, 2002. – 272 с.
4. Ланцев И.А. Предпосылки создания ноосферно-ориентированной вакуумной научной картины мира // ISPC. 2012. №1 (10). – с. 92-109.
5. Лебедев, С.А. Научная картина мира в ее развитии // Вестник Московского университета. Серия 7. Философия. 2012. №3. – С 1-25.
6. Лебедев, С.А. Научная картина мира и ее эволюция // Гуманитарный вестник. 2021. №4 (90). – с. 1-11.
7. Словарь философских терминов / Под. ред. И.Г. Митченкова. – Кемерово: 2011. – 255 с.
8. Чернова, С.А. Научная картина мира как форма развития знания о реальности // Вестник ВятГУ. 2010. №4. – с 62-68.
9. Лазутина Татьяна Владимировна Философия античности как полифункциональный феномен // – феномен (дата обращения: 27.10.2022).

УДК 330.101

ФУНКЦИИ ДЕНЕГ В СОВРЕМЕННОМ ОБЩЕСТВЕ

Будюков А.В., Богданова О.В.

Кузбасский государственный технический университет имени Т.Ф. Горбачева,
филиал в г. Прокопьевске

***Аннотация.** В данной статье рассматриваются функции денег в современных условиях. Как сегодня проявляют себя деньги, изменились ли их функции.*

***Ключевые слова:** деньги, функции денег, банки, мировые деньги, онлайн банк.*

***Annotation.** This article discusses the functions of money in modern conditions. How money behaves today, whether its functions have changed.*

***Key words:** money, money functions, banks, world money, online banking.*

Важным элементом любой экономической системы являются деньги. С помощью денег проявляются и строятся отношения между людьми в процессе товарного производства и товарного потребления, деньги являются единым измерителем стоимости, который необходим при сравнении или обмене товаров.

Отметим, что поиск всеобщего эквивалента для обращения всех видов товаров привел к эволюции денег как особого товара, выполняющего функции средства обмена, платежа, измерения стоимости, накопления богатства.

Функции денег, как и сами деньги, претерпевают изменения в процессе развития экономики. В современной экономике деньги являются регулятором хозяйственной деятельности.

Всем вышесказанным можно охарактеризовать актуальность выбранной темы исследования. Целью данного исследования является рассмотрение функций денег в современной экономике.

Для достижения данной цели необходимо решить следующие задачи:

- рассмотреть понятие, сущность и функции денег;
- изучить проблемы и перспективы развития функций денег;
- рассмотреть востребованность популярных денежных функций;
- проанализировать интернет-опросы по данной теме.

Объектом исследования являются деньги как экономическая категория. Предметом исследования – функции денег в современной экономике.

В работе были использованы следующие методы: изучение литературы по данной теме, сравнительный анализ. Стоит отметить, что ввиду своей актуальности данная тема широко освещается как в специализированной, так и в общеэкономической периодической печати.

В настоящее время, молодые люди не знают всех функций денег. Показать, что в современном мире экономических возможностей намного больше, чем во времена СССР.

В настоящее время возможность воспользоваться всеми денежными функциями увеличилась.

Перечислим функции денег и их основную цель:

- Деньги являются мерой стоимости – деньги измеряют стоимость товаров и выражают цену.
- Деньги являются средством обращения – реальные деньги при обмене товаров (товар или услуга взамен денег).
- Деньги являются средством накопления – средство образования сокровищ.
- Деньги являются средством платежа – использование безналичных денег для купли-продажи в кредит, при уплате налогов, зарплаты.
- Деньги применяются как мировые деньги – это деньги, которые участвуют в обмене товаров и услуг в мировом экономическом обороте.

Чтобы понимать, возросла ли возможность пользования всех денежных функций, воспользуемся методом сравнения.

Сравнение – способ анализа, при котором сравнивается 2-ое или более объектов в определенных категориях.

Начнём с изучения «Мировых денег»

Какие же сейчас валюты, являются мировыми?

- доллар США, английский фунт, японскую йену;
- банкноты, выпускаемые финансово-кредитными международными институтами.

Какая значимость у данных валют?

Деньги помогают поделить рынки по государствам (то есть, в каждом государстве своя валюта, национальная денежная единица, а это значит, что и рынки делятся тоже).

И наконец, определим их главную функцию: перенесение своего богатства из одного государства в другое государство.

Делая вывод, можно сказать, что, благодаря мировым деньгам можно совершать международные сделки.

Сравним количество золотых слитков в СССР и в Российской Федерации.

В 1985 году в золотом фонде хранилось около 2400 тонн драгоценного металла. В 1991 году из хранилищ Госбанка исчезло 11 миллиардов. Кроме того, бесследно пропал запас золота, составлявший на тот момент 240 тонн. В итоге мы видим в хранилищах 240 тонн [2].

В России на 2022 год 2298,55 тонн золота. И в этих изменениях показателей огромную роль играет количество золота, которое добывают шахты.

Добыча золота по годам с 1939 по 1953 годы: всего 1767,8 тонн, а к примеру в 2018 году добыли 3652,5 тонн золота, что стало пиком производства драгметалла на месторождениях на сегодняшний день [3].

Пояснение таких результатов:

После несложных подсчётов и сравнений, мы видим, что сейчас вкладывать свои деньги в инвестиции и благородные металлы, намного удобней чем в СССР. Тем самым, можно подвести мини итог: пользоваться всеми функциями денег стало намного доступней, благодаря мобильности, которая усиливается с каждым годом и благодаря увеличению всех финансовых запасов, а также увеличения количества ценных бумаг.

Одна из не менее популярных функций денег, которую помогает реализовать банк – это накопления. Вклады в банке размещают под процент, для получения прибыли. В каждом банке – разная ставка. Сравним разные банки по процентной ставке, предлагаемые для вкладов. Возьмём три наиболее крупных банка для сравнения (Сбербанк, ВТБ, Тинькофф).

Таблица 1

Процентные ставки банков по вкладам

Сбербанк	ВТБ	Тинькофф
4,25% (от 10000 рублей)	5,5% (от 1 рубля)	6,5% (от 10000 рублей)

Мы видим, что ставки везде разные, и зависят они от многих факторов.

На величину ставки по вкладам оказывает влияние и политическая ситуация. К примеру, вклад на год в марте 2022 году был 12%. А в октябре – 4,25%. Мы понимаем, чем выше ставка, тем больше вкладов [1]. Банками РФ на 1 марта 2020 года было открыто 594 млн счетов 231 млн физических лиц, включая индивидуальных предпринимателей (вкладчик, имеющий счета в двух банках учитывается дважды). Объем денежных средств на них составляет 31,47 трлн рублей.

Сравним количество инвесторов во времена СССР и в Российской Федерации (деньги как средство накопления).

Во времена СССР были облигации, которые люди покупали на заработную плату.

Всего в СССР было выпущено около 65 облигационных займов [4]. Это уже говорит о том, что всего 67 человек могли инвестировать свои средства. А в России на данный момент по ключевым показателям ЦБ на 2022 год инвесторов насчитывается около 26 млн человек. Это наглядный пример того, что одна из функций становится популярней с каждым годом. А всё это из-за того, что с каждым годом инвестировать удобней. Сейчас любой совершеннолетний гражданин в возрасте 18 лет, может в мобильном банке создать свой портфель и начать инвестировать, это может занять около 20 минут. А раньше, чтобы закупить облигации, нужно было пойти в государственные структуры, чтобы купить облигации, а это уже не меньше часа, а можно и весь день потратить на покупку. В данной функции денег играет большую роль доступность. Стоимость активов на брокерском обслуживании сократилась за счет укрепления рубля (+11% инвесторов). Поэтому, чем больше инвестиций (и чем они дешевле), тем больше инвесторов.

Как говорилось в вышеуказанных предложениях, функция денег возросла благодаря мобильности банков, а также увеличение спроса на безналичный расчёт. В 21 веке вы можете перевести деньги любому человеку за 5 минут, а то и меньше. Теперь не нужно никуда ходить, достаточно иметь телефон и тогда 90% функций банка, можно осуществить в телефоне, но всё равно существуют операции, для которых нужно идти в отделение банка для идентификации личности. Раз мы затронули тему банков, то можно сказать, что банки сейчас стали более безопасны. За всеми банками, которые осуществляют свою деятельность на территории РФ, следит ЦБ. На сайте ЦБ есть перечень банков, которые осуществляют свою деятельность лицензионно, а также есть анти-список, в который внесены банки без ли-

цензии, и которые не имеют законных оснований для осуществления своей деятельности. Так же существуют сайты, на которых реальные люди оставляют отзывы о той или иной организации, что позволяет получить независимую оценку деятельности банков. Благодаря усиленному контролю за банками, мы можем с большей уверенностью положить деньги в банк, тем самым осуществив функцию накопления.

Чтобы показать преимущество онлайн-банков, сравним их вместе с традиционными банками.

Таблица 2

Сравнение традиционного банка и онлайн-банка

Плюсы онлайн-банка	Плюсы традиционного банка
Более высокие депозитные ставки	Доступно личное обслуживание
Низкие комиссии	Работа с наличными деньгами
Широкая сеть банкоматов	
Хорошее обслуживание клиентов	
Мобильность	

Если смотреть по данной таблице, то видно, что онлайн-банк превосходит традиционный банк.

Вывод из сравнения:

Онлайн банки, делают услуги банка мобильнее и удобней для пользования клиентами банков.

Так же в нашу жизнь, с недавних пор вошло такое понятие, как цифровая валюта, хотелось бы на тот пункт обратить особое внимание. Начнём с понятия, цифровая валюта – электронные деньги, которые используются как альтернативная или дополнительная валюта. Чаще всего их стоимость привязана к национальным валютам, но есть и другие базы для обмена. Привязка может быть к драгоценным металлам, также встречается плавающий валютный курс.

В апреле 2022 года 12 банков РФ уже пользовались цифровым рублём. Цифровой рубль – это третья форма национальной валюты, которая будет использоваться наравне с наличными и безналичными рублями. Чем он лучше простого рубля? Приведем вам 4 плюса цифрового рубля.

1. Увеличение скорости расчетов.
2. Сокращение транзакционных издержек.
3. Обеспечение удобного доступа к цифровому рублю – через любой финансовый банк как в онлайн, так и офлайн режиме.
4. Использование инновационных сервисов, смарт-контрактов.

Делая вывод: цифровой рубль ускоряет операции оплаты, переводы и многие другие функции банков. Мы видим, что наша страна и мир в целом старается упростить нам жизнь и сделать её комфортнее.

Через несколько несложных подсчётов можно подытожить, во-первых, банки заботятся об удобности пользования их услугами с любой точки страны; во-вторых, экономика нашей страны идёт в ногу со временем и потому постоянно вводит новые проекты, один из масштабных проектов, который мы продемонстрировали – это цифровой рубль. Значит большинство функций денег стали доступными, в данном случае это функция обращения, функция накопления, функция денег как средства обращения.

А кто-нибудь задумывался, сколько денежных операций проходит в день?

Мы решили узнать цифры, которые могут наглядно показать востребованность функции денег, как средства обращения.

В 2018 году Сбербанк дал информацию, что россияне превышают миллиард транзакций в месяц. Благодаря несложным подсчётам, можно сказать, что в день производят примерно 33 миллиона операций. Теперь мы наглядно видим, что люди не могут обходиться без данной функции денег, потому что даже если продукты купить и налоги заплатить, нужно провести транзакцию.[5]

Что сделало государство для облегчения выполнения денежных операций?

Больше услуг включило в мобильный банк.

Повысило лимит денежных переводов и платежей. (Банк России увеличил максимальный размер одной операции в Системе быстрых платежей (СБП) с нынешних 600 тысяч до 1 млн рублей).

Выводом данного анализа можно считать то, что даже смотря только на данные изменения, мы видим, что на граждан это повлияет положительно, а значит на количество транзакций тоже.

Список литературы:

1. <https://www.interfax.ru/business/701100>.
2. <https://gold.ru/news/dobycha-zolota-v-mire-po-itogam-2021-goda.html>.
3. <https://zolotoe-runo-sl.ru/dobycha/zolotoj-zapas-sssr.html>.
4. <https://dzen.ru/media/id/5ca5ad22e616c900b3efa24c/kak-investirovali-vo-vremena-sssr-5cc059490a13b900b4b7f4ee>.
5. <https://press.sber.ru/publications/po-itogam-sentiabria-v-penzenskoj-oblasti-vyroslo-kolichestvo-vkladov-otkrytykh-v-sberbanke>.

УДК 373

ОБРАЗОВАНИЕ В УСЛОВИЯХ ДИСТАНЦИОННОГО ОБУЧЕНИЯ И ЕГО КОНТРОЛЬ

Важенин Д.А.¹, Панасюк К.П.²

¹Московский государственный областной университет. г. Мытищи

²Муниципальное Общеобразовательное Учреждение Лицей №1 г. Подольск

***Аннотация.** Данная статья раскрывает взаимодействие элементов образовательной системы в условиях перехода на электронное обучение с использованием дистанционных образовательных технологий.*

***Ключевые слова:** дистанционное обучение, интернет-технологии, контроль процесса обучения, тестирование, принципы оценки.*

***Annotation.** This article reveals the interaction of the elements of the educational system in the context of the transition to e-learning using distance learning technologies.*

***Key words:** distance learning, Internet technologies, learning process control, testing, assessment principles.*

В 2020 году в связи с ухудшением эпидемиологической обстановки в стране и мире произошли изменения в общественной жизни. Система образования не осталась в стороне, весной 2020 года был организован переход на электронное обучение с использованием дистанционных образовательных технологий во всех школах страны, в соответствии положением Федерального закона от 29.12.2012 №273-ФЗ «Об образовании в Российской Федерации». Так же был принят Федеральный закон от 08.06.2020 г. № 164-ФЗ «О внесении изменений в статьи 71.1 и 108 Федерального закона «Об образовании в Российской Федерации», согласно которому «..реализация образовательных программ, а также проведение государственной итоговой аттестации, завершающей освоение основных профессиональных образовательных программ, осуществляется с применением электронного обучения, дистанционных образовательных технологий вне зависимости от ограничений, предусмотренных в федеральных государственных образовательных стандартах..».[1]

Организации, осуществляющие образовательную деятельность, вправе применять электронное обучение, дистанционные образовательные технологии при реализации образовательных программ в порядке, установленном федеральным органом исполнительной власти, осуществляющим функции по выработке государственной политики и нормативно-правовому регули-

рованию в сфере образования.[2] Современные технологии вынуждают преподавателя совершенствовать ряд навыков, связанных с творческой активностью как самого преподавателя, так и ученика. Так же в обязанности учителя входит повышение самоорганизации учащегося, а так же его умение взаимодействовали с современными технологиями.

Особенно активно современные технологии используются при дистанционном обучении. При таком типе обучения к привычным элементам учебного процесса добавляются Интернет-технологии и ряд прочих интерактивных методов.

В дистанционном обучении можно выделить несколько элементов. Это непосредственно участники дистанционного обучения, в число которых входят как преподаватели и учащиеся, так и родители, взаимодействие с которыми позволяет оптимизировать процесс обучения и контроля. Средства дистанционного обучения. Направления дистанционного обучения, подразумевающие выделение разных групп учащихся в соответствии с их уровнем успеваемости (отстающие, успевающие, одаренные), а также в связи с индивидуальными особенностями (дети с ОВЗ). А так же мониторинг результатов обучения.

Основными функциями дистанционного обучения становятся:

- доставка учебных материалов учащемуся;
- тестирование для выяснения уровня усвоения материала;
- коммуникация между преподавателем, учащимися, родителями;
- контроль процесса обучения;
- индивидуальная и групповая работа с учащимися.

Это позволит учащемуся усвоить материал в удобном для него темпе, а так же упростит коммуникацию с преподавателем в случае затруднений при усвоении материала.

Не маловажным в дистанционном обучении является контроль учебной деятельности. В традиционном образовании цель проверки знаний заключается в объективной оценке уровня знаний, в выявлении пробелов в обучении для дальнейшей их корректировки, а также их соответствии требованиям образовательного стандарта. Однако в условиях дистанционного обучения вопрос формы проведения контроля является крайне важным. Эффективно построенная система контроля в дистанционном обучении ведет к совершенствованию процесса обучения.

Форма дистанционного обучения усложняет проведения контроля обучения, так как отсутствует непосредственный контакт учителя и ученика. Поэтому следует выделить ряд принципов оценки в дистанционном обучении:

1. принцип объективности – оценка должна быть освобождена от влияния любого субъективного фактора;
2. принцип демократичности – все обучающиеся должны находиться в равных условиях;
3. принцип массовости и кратковременности – за некое минимальное время контроль должны проходить как можно большее количество учеников.

Сочетание всех этих принципов способствует более объективной оценки успеваемости учащихся и позволяет более точно определять пробелы в их знаниях. Следовательно, это способствует своевременной корректировки образовательного процесса.

Наиболее эффективной формой контроля при дистанционном обучении является тестирование. Данный тип контроля является наиболее объективным, демократичным и массовым, при этом достаточно емкий по времени. В краткий срок возможно проверить знания у большого количества учащихся, при этом в последствии можно с помощью математического моделирования установить наибольшие пробелы в знаниях большинства учеников. Это позволяет более точно и в более сжатые сроки корректировать учебный процесс.

Кроме традиционного тестирования по оценке знаний по определенной теме или разделу существует ряд новых систем опроса:

1. Интегративные – система оценки знаний по нескольким предметам.
2. Адаптивные – построенные на основе программного обеспечения, подстраивающего сложность вопросов в зависимости от ответов учащегося.

3. Критериально-оценочные – позволяют выявить, какие предметные области были усвоены, а какие остаются за гранью осмысленного восприятия.

Однако проблемой для учителя при проведении контроля может являться необходимость идентификации личности учащегося, проходящего контроль знаний, в соответствии с п. 6 Порядка применения электронного обучения, утвержденный приказом Министерства образования и науки от 23.08.2017 № 816.[2] Затруднения могут быть связаны с тем, что не редко организация дистанционного обучения ложится на плечи учителя, стеснённого в своих технических возможностях.

В современном мире развитие дистанционного образования с использованием информационных технологий является необходимым. Это диктуется не только эпидемиологической обстановкой, но и возможностью развития более вариативных форм образования и увеличения его доступности. Таким образом дистанционное обучение равнозначно традиционным формам обучения, однако требует большей проработки и дальнейших исследований.

Список литературы:

1. Федеральный закон от 29.12.2012 г. 273-ФЗ.
2. Приказ Министерства образования и науки РФ от 23 августа 2017 г. № 816 «Об утверждении Порядка применения организациями, осуществляющими образовательную деятельность, электронного обучения, дистанционных образовательных технологий при реализации образовательных программ».

УДК 327.56

ЛИТБЕЛ: ЕДИНСТВЕННЫЙ ВЫХОД ИЛИ НАПРАСНАЯ ЖЕРТВА?

Власова В.В., магистрант филологического факультета

Санкт-Петербургский государственный университет

***Аннотация.** В статье рассматривается вопрос необходимости территориального объединения Беларуси и Литвы в ЛитБел. Анализируется обстановка в Беларуси, Литве и Польше после Первой Мировой войны, а также действия Советского руководства для избежания советско-польской войны.*

***Ключевые слова:** советско-польская война, СССР, ЛитБел, Беларусь, Литва.*

***Annotation.** In the article is discussed the necessity of territorial unification of Belarus and Lithuania to LitBel. The article analyses the situation in Belarus, Lithuania and Poland after the First World War, as well as the actions of the Soviet leadership to avoid Soviet-Polish war.*

***Key words:** Soviet-Polish war, USSR, LitBel, Belarus, Lithuania.*

Беларусь – это территория, где всегда соседствовали разнонаправленные тенденции. В Минске и в ряде крупных городов в начале двадцатого века социал-демократическое движение было довольно сильно. В городах оно встало с колен из-за влияния западной социальной демократии, в особенности польской, на его развитие влияло еврейское население. Беларусь также территория, на которой социально-экономические противоречия переплетались с национальными. Значительная часть населения не могла ответить какой она национальности. Религиозный фактор переставал играть доминирующую роль, хотя оставался важным.

На западных землях Российской Империи Германия планировала создать пояс буферных марионеточных государств, подконтрольных немцам, но поражение в Первой Мировой войне поставило на этом плане крест. После заключения Брестского мира немцы ушли с этих земель, оставив после себя вакуум власти. [2, с. 34]

В это же время подняло голову белое движение. Колчак издает манифест, призывая бороться с «германо-большевистской красной армией». Колчак избирается кабинетом минист-

ров главой страны. Белые не признают автономию бывших частей империи, а представители этих частей ищут поддержки у Антанты, например, Литва у США.

27 ноября 1918 г. Вацлав Ластовский (премьер-министр БНР) предлагает создать белорусско-литовскую федерацию. Литовское правительство учреждает Министерство Белорусских Дел под управлением Иосифа Воронко. Ковно становится домом для правительства БНР в изгнании. Тем временем в белорусских городах и селах представители белорусской буржуазной интеллигенции проводят крестьянские и городские съезды, на которых общественность высказывается за тесный союз с Литвой и самоопределение белорусских земель. Съезды призваны показать желание белорусов обрести независимость, но направлены они не против большевиков, ведь советское правительство до сих пор не признано, и многие считают, что дни его сочтены. И даже не против белых, поскольку, несмотря на поддержку стран Антанты, основные контрреволюционные силы находятся далеко от места событий. Эти выступления направлены против другой страны – Польши. Литва и Беларусь хотели избежать влияния Польши, поэтому решили объединиться в одно государство.

Поражение немцев в войне и распад Германской Империи стал отправной точкой в истории Польского государства. Юзеф Пилсудский взял на себя роль отца нации, и уже в ноябре 1918 года объявил о восстановлении Независимой Польши. По его мнению, государство должно было быть восстановлено в границах Речи Посполитой до ее первого раздела. Федералисты считали, что все нации в государстве должны быть наравне с польской (она должна стать доминирующей), а империалисты хотели подавить все нации, кроме польской. Польский подход не устраивал белое движение, поскольку их поддерживала Антанта. Поляки вели переговоры с большевиками, которые признавали возможность создания поляками государства. Поляки стали не только «заблудшей овцой», но и опасным конкурентом, а поддерживали их те же силы, на которые опирались и сами белые – Антанта. В польском вопросе Антанта занимала совершенно определенную позицию – Польскому государству быть. Несмотря на общего с белыми союзника, переговорный процесс поляки предпочли вести с большевиками, которые хотя бы признавали возможность создания польского государства. [4, с.67]

11 ноября 1918 года по условиям Компьенского перемирия Германия отказывается от дальнейшего соблюдения Брест-Литовского мирного договора. Прозорливость Ленина, который настоял на его заключении в марте 1918, становится очевидной. 13 ноября ВЦИК постановил Брест-литовский мирный договор недействительным.

17 ноября Красная Армия продвигается вслед уходящим с оккупированных территорий Германским войскам. Несмотря на случаи саботажа со стороны отступающих немцев, продвижение красноармейцев стремительно и почти не встречает сопротивления. На местах создаются Советы и Советские правительства, а население в основной своей массе встречает Красную армию как освободителей. [5, с.20]

В то же время в декабре Красная армия занимает большую часть Литвы и устанавливает там советскую власть. 6 января под контроль Советской Республики переходит Вильнюс. Буржуазное литовское правительство переезжает в Каунас, а основная часть рады БНР находится в Гродно, которое советские войска так и не займут. В конце концов фронт остановится по линии Паневежис – Алитус – Слоним – Пинск – Иваново.

Значительная часть большевистского актива в Беларуси выступала против создания национальной белорусской государственности в силу того, что в крупных городах, подконтрольных большевикам, белорусская государственность никем не поддерживалась и население было русскоязычным. Идея национальной белорусской государственности ассоциировалась с польским буржуазным национализмом.

Совет Народных Комиссаров, и прежде всего Ленин и Сталин, стоят на позиции борьбы за самоопределение народов. Не весь состав Советского правительства разделяет эту точку зрения, но авторитет Ленина играет решающую роль в этом вопросе. Белорусский вопрос в этот момент, по мнению СНК, остро не стоит. Белорусская буржуазия не развита, народ только-только начал проявлять некое самосознание, и Ленин не выделяет белорусов даже в указаниях и письмах – в отличии от литовцев, латышей и украинцев. [3, с.389]

Это задевает чувства и интересы белорусских секций при СНК, находящихся в Москве. Их председатель, Дмитрий Жилунович, 19 ноября пишет статью «А как же с Беларусью?», в которой упрекает комиссариат по национальным делам, главой которого был в то время Иосиф Сталин, в отсутствии проектов по национальному устройству Белорусской Республики. Эти действия Жилуновича вызывают глубокое неприятие у членов Облисполкомзапа в Смоленске, которые считают себя законным правительством Западной Области. 13 декабря Александр Мясников посылает телеграмму Якову Свердлову, второму человеку в Советском государстве того периода. В ней он называет предложение Минского губернского революционного комитета включить в повестку вопрос о создании Белорусской Советской Республики «частным мнением местных Советских работников». Таким образом, перед Советом Народный Комиссаров встает выбор: можно поддержать Облисполкомзап, ведь Мясников и его соратники старые проверенные большевики, надежные люди и преданные борцы за диктатуру пролетариат; или можно поставить на белорусские секции во главе с Жилуновичем. Жилунович четко обозначал проблему, и его позиция созвучна генеральной линии партии. 27 декабря Сталин проводит совещание с Мясниковым и Калмановичем, на котором утверждает границы будущей Республики. В состав ее должны войти 5 губерний: Гродненская, Минская, Могилевская, Витебская и Смоленская. Белнацком, казалось, может праздновать победу.

Однако не таковы члены Областного комитета Западной области и фронта, чтобы просто так отдать инициативу в руки политического противника. 30 декабря 1918 года бывший Облисполкомзап называет себя Коммунистической партией большевиков Белоруссии, проводит учредительный съезд, где избирает партийные органы управления во главе с Мясниковым, и отправляет телеграмму об этом в Москву. Прибывшего 31 декабря в Смоленск Жилуновича съезд не признает, предлагает Центральному Бюро Белорусских национальных секций самораспуститься и передать дела КП(б)Б. Жилунович не согласен и вновь выезжает в Москву. Откуда возвращается с письмом от Сталина. Решение ЦК РКП(б), чью власть Коммунистическая Партия Беларуси обязалась признавать, безапелляционно: ССРБ должно быть создано и Жилунович должен стать главой правительства новой Республики. КП(б)Б подчиняется. 1 января 1919 года, впервые в истории на территории Беларуси создаётся белорусское национальное государство, обладающее всеми атрибутами суверенитета. И создается оно под красным флагом.

Председателем правительства стал Дмитрий Жилунович, но представители БелНацКома получили только семь мест. Девять заняли бывшие члены Облисполкомзапа. Александр Мясников не только остался членом правительства, но и все еще возглавлял КП(б)Б, в которую теперь, на правах члена Центрального Бюро входил и Жилунович. С управлением получалась парадоксальная ситуация. С одной стороны, Мясников был комиссаром в правительстве Жилуновича и должен был подчиняться ему. С другой стороны, по линии партии Жилунович был подчиненным Мясникова, через которого по указанию Сталина партия получала распоряжения из Центрального Комитета в Москве. Все это приводило к кризису управления.

Срочный отъезд Иосифа Виссарионовича на Восточный фронт из-за сильного наступления Колчака плохо сказался на ситуации в Беларуси. Кризис управления разрастался. Центральное бюро не желало идти на уступки Жилуновичу. Оно же распустило белорусские секции, а их членов, не пожелавших вступить в партию, объявило вне закона. Тем не менее, главе правительства удалось провалить проект о выделении денег для печати книг на белорусском языке. Не было всё гладко и в регионах. Революционные комитеты Могилевской, Смоленской и особенно Витебской губернии сопротивлялись включению этих территорий в состав ССРБ. Витебский комитет заявлял: «край уже давно русифицирован, языка и национальной культуры нет», «белорусских тенденций в широких пролетарских и крестьянских массах не было и не будет».[1, с.78]

Подобной точки зрения придерживались и некоторые товарищи в центральном правительстве. Например, заместитель комиссара иностранных дел Адольф Иоффе. В условиях, когда Сталин не мог покинуть Восточный фронт, именно Иоффе становится представителем Центрального Комитета в ССРБ. Туда его направляет Яков Свердлов в виду того, что в январе 1919 междуна-

родное положение меняется не только в восточных, но и в западных землях молодой Советской Республики. Деятели бывшей БНР восприняли провозглашение ССРБ неоднозначно. Часть из них, например, члены партии белорусских социалистов-революционеров, левого крыла распавшейся БСГ, объявила, что ССРБ не может являться государством в признанном смысле слова. Той же позиции придерживались социалисты-федералисты.

Однако, вскоре эти настроения были омрачены как борьбой внутри правительства ССРБ, так и ситуацией в самой Литве. 6 января Красная армия берёт Вильнюс, и в Литве обрывается Советская Республика. Ситуация в Литве в корне отличается от белорусской: она была богаче, позиции буржуазии там сильнее, чем в Беларуси, а значит крепнет и национальное движение. Коммунистическая партия Литвы более зависима от поддержки Москвы, чем белорусская, даже с учетом раскола в последней. В то же время Польша усиливает давление на РСФСР. Еще 30 декабря после того, как Красная Армия заняла территории Беларуси, Польский МИД обвиняет Совет Народных Комиссаров в «агрессивной и империалистической политике». Переговоры между сторонами 2-5 января результатов не дают. А чуть позже в этом же месяце в Высоко-Мазовецком воеводстве польскими солдатами убита часть российской делегации общества Красного Креста. Эта трагедия вызывает большой резонанс не только в РСФСР, но и в мире. Стараясь загладить происшествие, а также показать желание решить противоречия с Советской Россией мирным путем, МИД Польши готовит группу для переговоров, которая отправится в Москву в марте 1919 года. Однако, Советское Правительство понимает, что амбиции Польши велики, и вряд ли она откажется от своих планов на Литовские и белорусские территории. Позиция СНК очевидна – вести войну на два фронта РСФСР не сможет. Необходимо договариваться с Польшей. Но каким образом?

Адольф Иоффе тем временем озвучивает свой план. С опорой на Могилевский, Смоленский и Витебский губернские комитеты, он предлагает оставить от ССРБ лишь Минскую и Гродненскую область. В своих письмах Иоффе утверждает, что существование ССРБ вообще не было бы оправдано, но если сейчас включить Республику в состав РСФСР, то столкновение с Польшей неизбежно. Он воспринимает Литву и Беларусь только как буферные зоны, защищающие РСФСР от агрессии с Запада.

На такой подход негативно реагирует не только Жилунович и его соратники, но и остальной состав правительства ССРБ. Против разделения ССРБ выступают Мясников, Кнорин и остальные бывшие члены ОблИсполКомЗапа. Мясников пишет письма в ЦК, а Жилунович выезжает 16 января в Москву для встречи с Лениным. Цель – если не предотвратить разделение ССРБ, то хотя бы ограничиться отделением одной области – Витебской, партийный комитет которой является самым непримиримым в борьбе с «белорусским сепаратизмом». Центральная власть в лице Якова Свердлова, однако, отстаивает свою точку зрения: необходимо не только выделить Витебскую, Могилевскую и Смоленскую губернии из состава ССРБ, но и объединить оставшиеся Минскую и Гродненскую губернии с Литовской Советской Республикой. Мотивы этого такие: РСФСР все еще не оправилась от последствий Первой Мировой войны, и отделение в экономическом смысле от нее трех губерний весьма плачевно сказывается на положении центра. В условиях гражданской войны и интервенции экономическое положение необходимо укреплять, а не расшатывать. Выделение Литовско-Белорусской Республики в отдельное государство может укрепить позиции ЛитБел на арене международной политики. Если Беларусь только начинает свой национальный путь, то литовская нация, стараниями пропагандистов в США, уже известна в мире. Белорусское население, в основном крестьянской и рабочей среды, укрепит советские позиции в Литве. В случае продолжения Польской агрессии ЛитБел можно будет временно пожертвовать, чтобы спасти РСФСР. Объединение Литвы и Беларуси решало территориальные споры между этими государствами, такие, как право на владение Виленской и Гродненской областями.

Адольф Иоффе также надеялся, что националисты Литвы и Беларуси, объединенные в одно государство, будут больше заняты борьбой друг с другом, чем вредительской деятельностью в отношении Советской власти. Иоффе пишет в центр о том, что в ССРБ имеет место

два вида сепаратизма: первый, исходящий от группы Жилуновича, националистический сепаратизм. Второй: другой вид, «еще худшего сепаратизма», от группы Мясникова. [1, с.59]

Центральная власть остается непреклонной – губернии отделить, а ССРБ слить Литвой, образовав ЛитБелССР. 2-3 февраля 1919 года при участии Якова Свердлова проходит первый всебелорусский съезд советов. На нем одновременно признаётся независимость ССРБ, принята ее конституция, а потом и решение о слиянии ССРБ и Литовской Советской Республики. Таким образом, совершилось создание ЛитБелССР. РСФСР признало ее независимость и самостоятельность. Столицей новой Республики стал Вильнюс – духовный центр белорусской и литовской культуры, несмотря на возражения представителей ССРБ, желавших остаться в Минске. Правительство в основном состояло из представителей Литовской Коммунистической Партии, более «покладистой», чем белорусские «сепаратисты». Дмитрий Жилунович был отправлен на работу корреспондентом в Харьков. Александр Мясников первоначально вошел в правительство, однако в мае 1919 он будет отозван в Москву на должность председателя московского горкома партии. Из представителей бывшего правительства ССРБ в руководстве ЛитБел на должности секретаря оставался Вильгельм Кнорин. Адольф Иоффе, однако, тоже не добился всего, чего хотел. Заслужив отрицательную репутацию в кругах не только белорусских, но и литовских коммунистов, Иоффе не получил желанную должность партийного главы ЛитБел. Сталин, вняв жалобам местных руководителей, согласился назначить на эту должность Казимира Циховского. Иоффе остался представителем ЛитБелССР в переговорах с поляками. Несмотря на все старания Советского Руководства придать ЛитБел статус самостоятельного государства и субъекта международного права, польская сторона фактически игнорировала новое государство, считая, что переговоры необходимо вести с Москвой. А в Москве, в свою очередь, прекрасно понимали, что Польская сторона готовится к войне. И никаких иллюзий по поводу боеспособности ЛитБел не питали. Нежелание А. Иоффе включать в состав правительственных органов большинство бывших функционеров ССРБ превращало ситуацию с кадрами из сложной в катастрофическую. Из-за недостатка кадров даже в центральном аппарате приходилось использовать местную, буржуазную интеллигенцию, далеко не всегда благожелательно настроенную к Советской власти. Регионы же страдали от кадрового голода еще сильнее. Ужасным было и экономическое положение. За время войны и оккупации многие предприятия и крестьянские хозяйства были разорены. Попытка наладить экономику в сложных условиях неопределенности успехом не увенчались, несмотря на помощь центра – только в марте РСФСР выдала ЛитБелССР кредит на сумму в 180 миллионов рублей. Армейские кадры в Западной армии также оставляли желать лучшего. Уставшие воевать за годы империалистической войны люди не стремились сражаться снова. Как и у гражданской власти ощущались проблемы с кадрами, лучшие командиры и бойцы были переправлены на Восточный фронт для сражения с колчаковскими войсками. Было очевидно, что удара поляков ЛитБел не выдержит. И, несмотря на общее боевое настроение в правительстве ЛитБелССР, члены его понимали, что их Республика в переговорах РСФСР с Польшей не больше, чем объект торга. У Советского руководства не было намерения втягивать население еще в одну войну. Более того, СНК РСФСР был готов, будь на то воля западного соседа, пожертвовать частью земель, или даже всей ЛитБелССР, если бы это насытило Польские аппетиты.

Внутри Польши также существовали силы, готовые идти на компромисс. Этими силами были польские социалисты. Они предлагали провести на землях Литвы и Беларуси плебисцит о дальнейшей судьбе польских территорий, и даже обращались в польский МИД с таким предложением. Но ППС не обладали решающим, или даже достаточно сильным голосом в польских властных структурах. Юзеф Пилсудский лично был не против того, чтобы между Советской Россией и Польской Республикой появилось буферное государство. При условии, что буфер будет лоялен Польше, а не РСФСР. Но между отсутствием буфера, и буфером советским польское руководство однозначно выбрало первый вариант. 14 февраля 1919 года польские войска пропускаются немецкой армией на линию по р. Неман (до Скиделя) – р. Зельвянка – р. Ружанка – Пружаны – Кобрин. По этой границе проходит первый

польско-советский фронт. В это время руководство РСФСР отчаянно пытается, во-первых, вести переговоры с Польшей, подключив к ним представителей ЛитБелССР, как самостоятельного государства, и, во-вторых, договориться с силами Антанты о прекращении интервенции и вмешательства во внутренние дела России. Народный Комиссар Иностранных Дел Чичерин проводит ряд встреч с представителем американской делегации Буллитом, и 12 марта они вырабатывают проект соглашения между РСФСР и Антантой, по которому стороны конфликта в Российской гражданской войне должны сесть за стол переговоров, а Антанта обязывается прекратить всякую помощь противником Советской Власти и вывести войска с территории бывшей Российской Империи. Также с РСФСР снимается торговая блокада и объявляется политическая амнистия. 15 марта в Москву прибывает польская делегация под предводительством А.И. Венцковского. Несмотря на то, что официально целью делегации является гуманитарная миссия, в том числе попытка сгладить последствия от убийства польскими военными делегации Красного Креста, Советское правительство хочет провести и переговоры о судьбе «спорных территорий», привлекая делегатов от ЛитБелССР.

Поляки намекают на то, что им известно о переговорах Советов с Антантой, и требуют включить в процесс представителей США и Европы. Иоффе пишет Чичерину о том, что надо соглашаться на условия Антанты и Поляков, ведь непосредственно в момент переговоров войска второй Речи Посполитой уже ведут бои на территории ЛитБел. Но соглашение не было достигнуто. Успехи войск Колчака на Восточном фронте заставили Антанту пересмотреть свои предложения, и проект мирного урегулирования был отозван. Польша расценила это как зеленый свет к началу боевых действий.

Польское правительство считает, что только под его руководством народы обозначенных территорий смогут провести демократическое волеизъявление. 17 апреля польские войска переходят в наступление. К девятнадцатому апреля они занимают Лиду, Новогрудок, Барановичи и столицу ЛитБелССР, Вильно. 21 апреля там выступает Юзеф Пилсудский, призывая литовский народ вспомнить об Унии времен Речи Посполитой. Столица ЛитБелССР переезжает в Минск, но уже понятно, что дни республики сочтены. В июле Антанта уполномочивает Польшу на оккупацию восточной Галиции, что фактически ликвидирует Западную Украинскую Народную Республику, государственное образование гораздо более лояльное к «западным» силам, нежели Советская ЛитБел. 8 августа, после 40 дней обороны под ударами поляков пал Минск. Столица ЛитБел переезжает в Бобруйск, который падет 29 августа. В этот день, фактически, республика и прекратит свое существование, но де-юре исчезнет только через год. Позиция Советского руководства в этой войне проста – польский фронт не является основным. Сперва нужно остановить Колчака. И, что интересно, в этом с Советским руководством солидарны и поляки. Белые под давлением Антанты согласны признать независимость Польши, но только в границах западнее Буга, что идёт вразрез с планами Пилсудского и его правительства. По этой причине, когда в июле-августе Антанта оказывает давление на Польское правительство с целью «дожать» большевиков на Западе, поляки отказываются, и к осени фактически прекращают боевые действия, заключив перемирие с Советами. [6, с.85]

Таким образом, можно сделать вывод, что создание ЛитБел было единственным выходом для большевиков – выходом из серии «Сжечь Москву, чтобы сохранить Россию». Временное жертвование территориями Литвы и Беларуси позволило советскому руководству одержать победу в гражданской войне и, в конечном итоге, не потерять вышеназванные территории, которые в последствии вошли в СССР.

Список литературы:

1. Борьба за советскую власть в Белоруссии. 1918-1920 гг: сб. докл. и материалов. В 2 т. Т. 1 (февраль 1918 г. - февраль 1919 г.) – Минск: Беларусь, 1968 – 604 с.
2. Бондаренко В.В. Во имя памяти святой: Первая мировая война на белорусской земле. – Минск: БелЭн им. П. Бровки, 2014 – 110 с.
3. Документы и материалы по истории Белоруссии: в 4 т. / под ред. А.И. Азарова [и др.] – Минск: Изд-во АН БССР, 1954. – Т. 4. – 447 с.

4. Документы и материалы по истории советско-польских отношений. – М.: Изд-во АН СССР, 1965. Т. 3: Апрель 1920 г. – март 1921 г. – 607 с.
5. Платонов Р. Тернистый путь к свободе: к вопросу о становлении белорусской национальной государственности – Неман. 1992. № 10. – 234 с.
6. Круталевич В.А. История Беларуси: Становление национальной державности (1917-1922 гг.) – Мн., 1999. – 200 с.

УДК 159

ВЛИЯНИЕ НАУЧНОГО ТВОРЧЕСТВА В СИСТЕМЕ ВЫСШЕГО ОБРАЗОВАНИЯ НА ФОРМИРОВАНИЕ ЛИЧНОСТИ

Волынкина Н.А.

Научный руководитель: Мороденко Е.В, к.псих.н.

Кузбасский Государственный технический университет имени Т.Ф. Горбачева,
Филиал КузГТУ в г. Прокопьевске

***Аннотация.** Одной из важнейших составляющих процесса формирования личности человека и решения ею ряда ежедневных производственных задач является нестандартное мышление. Нестандартное, креативное мышление – отказ от стереотипного поведения, позволяющий гораздо эффективнее обучаться нахождению лучшего решения без пустого перебора вариантов. Научное творчество – особый вид творчества, направленный на развитие креативности мышления, изобретательства и новаторства. В данной работе представлена психология научного творчества, описана важность и значимость данного творчества не только для дальнейшего развития научно-технического прогресса, но для создания условий всестороннего развития личности. Проведено анкетирование среди студентов высшего образования для объективного изучения проблемы вовлечения молодежи в науку. Анализ мнений обучающихся о необходимости элементов творчества позволяет оценить их готовность к творчеству и корректировать проведение занятий.*

***Ключевые слова:** личность, научно-техническое творчество, креативность мышления, инженер, наука, современное образование, обучающиеся*

***Annotation.** One of the most important components of the process of forming a person's personality and solving a number of daily production tasks is non-standard thinking. Non-standard, creative thinking is the rejection of stereotypical behavior, which makes it much more effective to learn how to find the best solution without an empty search of options. Scientific creativity is a special kind of creativity aimed at the development of creative thinking, invention and innovation. This paper presents the psychology of scientific creativity, describes the importance and significance of this creativity not only for the further development of scientific and technological progress, but for creating conditions for the comprehensive development of personality. A survey was conducted among students of higher education for an objective study of the problem of youth involvement in science. The analysis of students' opinions about the need for creative elements allows us to assess their readiness for creativity and adjust the conduct of classes.*

***Key words:** personality, scientific and technical creativity, creative thinking, engineer, science, modern education, students.*

Современные тенденции развития образовательной деятельности России по праву выделяют системы высшего образования как одну из основ образовательного процесса, которая может обеспечить поддержку и развитие способных и одаренных обучающихся. На современном этапе поддержка и развитие научно-технического творчества, привлечение молодежи в научно-исследовательскую сферу деятельности, удержание новых талантов, повышение престижа научно-технических профессий является основными направлениями государственной политики. В XIX-XX веках специальная область исследований начала складываться как «психология творчества». В связи с этим комплексное изучение особенностей научного творчества стало приобретать особую значимость. Научное творчество в настоящее время изучается с двух сторон – психологией научного творчества и социальными дисциплинами.

Развитие научного творчества в настоящее время является необходимым и должно быть направлено на расширение знаний и развитие индивидуальных особенностей обучающихся, раскрытие их возможностей и творческого потенциала, становление самосознания и самореализации. Актуальность изучения психологии научного творчества обусловлена, прежде всего, высокоскоростным развитием научно-технического процесса и научно-технической базы, оптимизацией и модернизацией технологических процессов и техники. Все это требует активации творческого мышления и технических решений, использовании нереализованных творческих потенциалов у обучающихся, получающих высшее или среднее профессиональное образование

Образование – прогрессивное развитие человека, общества и цивилизации в целом, являющиеся одним из важнейших процессов, затрагивающих материализацию мира человека и его личностное развитие. На сегодняшний день современные подходы к организации образовательного процесса обучающихся – будущих специалистов должно быть ориентировано на расширение знаний и развитие их индивидуальности, выявление их возможностей и творческого потенциала, становление самосознания и самореализации. Современное положение в области исследований усложнилось в эпоху научно-технического развития, и характеризуется недостаточным уровнем знаний и социальной потребности. Это, в свою очередь, требует создание чего-то нового, прежде не существовавшего, современных решений нестандартных проблем новыми методиками и технологиями, поиска новых знаний, выдвижений гипотез и активации творческих ресурсов, развития критического мышления.

По мнению ученых, ориентация на научное творчество является основой молодых специалистов. Творческая деятельность – важнейший фактор для утверждения личности человека, претендующая на обогащение его эмоциональной жизни, желаний и навыков. Развитие научного творчества является одной из главных составляющих не только совершенствования современного производства, но и действенным инструментом развития самопознания, самореализации и саморазвития, раскрывающие творческий потенциал, способствующий формированию личности.

Однако главной составляющей каждого исследуемого предмета является самостоятельное научное исследование, выполняемое отдельной личностью. Воспитание самостоятельности обучающихся возможно благодаря мотивационным процессам, проводимым на предыдущих жизненных этапах. В дошкольные годы развитие психики, в школьные годы развитие ума. В студенческие годы бывший школьник должен уметь перерабатывать полученные знания и преобразовывать их в умения и навыки для разработки новых способов их применения. Стоит отметить, что немаловажной является и роль родителей и взаимоотношений в семье в формировании личности ребенка, его духовного и нравственного развития.

Необходимо помнить, что «обучающиеся учатся, а не преподаватель учит». Это выражение стало набирать популярность в период развития прогрессивных методик и дистанционного обучения. Преподавание высшей школы должно иметь личностно-ориентированную и практико-ориентированную направленность, способствующую удовлетворению потребностей обучающихся в интеллектуальном развитии, закреплению полученных теоретических знаний на практике, необходимых для развития профессиональных компетенций, а также совершенствованию личностных качеств обучающихся. При использовании таких направленностей в обучении, в период получения высшего образования, обучающиеся смогут повысить интерес к выбранной специальности, закрепить творческое отношение к профессиональной деятельности, реализовать и направить в правильном русле свои творческие способности на модернизацию техники и технологии современного производства.

На совершенствование творческого мышления в процессе получения высшего образования влияет уровень развития основных механизмов творческого мышления на более ранних этапах формирования личности. К основным механизмам научного творчества относят: синтез, анализ, установление, сравнение, генерирование новых идей, критичность мышления, противоречия.

Креативность – основа формирования творческих способностей индивида. Для развития креативности мышления необходим комплексный подход, учитывающий возрастные и индивидуальные особенности личности, который может быть реализован на всех ступенях

образования. В качестве первоначальной ступени можно рассматривать дошкольный возраст, в этот период формируются начальные механизмы творческого мышления.

Основой развития креативного мышления и научного творчества в целом является научно-исследовательская деятельность, выражающаяся в развитии навыков исследовательской и проектной деятельности. В системе образования можно выделить следующие способы, способствующие развитию научного творчества обучающихся:

- вовлечение в научно-практические конференции, олимпиады, городские и международные инженерные чемпионаты;
- создание студенческого научного сообщества (СНО);
- помощь в написании научно-исследовательских работ;
- использование групповых форм работы (семинары, дискуссии и т.д.).

По мнению авторов работы [1] уровень компетентности специалистов по профильным дисциплинам является ключевым показателем, определяющим эффективность его профессиональной деятельности в экстремальных ситуациях, которые требуют незамедлительного решения производственно-ситуативных задач. Решения инженерных производственно-ситуативных задач легло в основу метода кейсов, активно решаемых при практико-ориентированной системе подготовки [2,3,4].

Основой развития личности в высшем учебном заведении, в отличие от предыдущих этапов является процесс саморазвития, интерес к научному творчеству, развитие креативности мышления. Вовлеченность в научное творчество чаще всего начинает возникать в 18-25 лет, т.е. к 3-5 курсу обучения. Из-за этого не всегда удается раскрыть и выявить в полной мере творческие способности и технические наклонности обучающихся. В основном появившейся интерес к научному творчеству связан с жизненным опытом, процессами самореализации и самопознания, стремлением к профессиональному самоопределению. Немаловажным является повышение конкурентоспособности выпускника, перспектива успешного обучения и карьерного роста. В этот возрастной период прослеживается динамика личностного развития обучающегося, именно в это время вуз может помочь ему сформироваться как личность.

В качестве основы самореализации обучающихся в вузе можно выделить следующее: реализация творческого потенциала, личностная включенность в процесс обучения, социальная интегрированность.

Для того чтобы определить, как обучающиеся технических специальностей относятся к научно-техническому творчеству, выявить их вовлеченность в научно-исследовательскую деятельность было опрошено путем анкетирования 30 человек, получающих высшее образование. Результаты анкетирования представлены в таблице 1.

Исследование проходило в несколько этапов:

Первый этап – составление анкеты, позволяющей оценить отношение обучающихся к научно-техническому творчеству;

Второй этап – проведение опроса среди обучающихся ВО;

Третий этап – анализ проведенного опроса.

Таблица 1

Анкетирование обучающихся высшего образования

№	Вопрос	Ответ					Общее кол-во респондентов
		Полностью согласен	Согласен	Не уверен	Не согласен	Полностью не согласен	
1	Важность научно-технического творчества	8 (27%)	14 (46%)	6 (20%)	2 (7%)	-	30 (100%)
2	Креативность мышления	14 (47%)	10 (33%)	6 (20%)	-	-	30 (100%)
3	Умения решать нестандартные задачи	12 (40%)	14 (47%)	4 (13%)	-	-	30 (100%)
4	Критический подход к решению задач	12 (40%)	12 (40%)	6 (20%)	-	-	30 (100%)

Результаты проведенного опроса среди обучающихся высшего образования, показывают, что больше половины респондентов (73%) считают важным научное творчество. Пятая часть опрошенных (20%) не уверены в значимости данного творчества. Также есть и те, кто не согласен с важностью научного творчества (7%). Креативность мышления и критический подход к решению задач, а также умения решать нестандартные задачи, по мнению респондентов, играет важную роль в становлении будущего специалиста. Довольно большая часть опрошенных (около 21%) не уверена в этом.

Целью проведенного анкетирования являлось изучение вовлеченности молодежи в научную деятельность, их готовность восприятия новой информации, получаемой в ходе научно-исследовательских работ. Первоначально студенты пытаются решить задачу типовым методом, проведя поиск в интернете (что само по себе уже дает массу новой информации), но после нескольких наводящих примеров начинают находить нестандартные решения. Основные причины, по которым студенты хотят заниматься наукой является стремление к развитию своих интеллектуальных и творческих способностей, закрепление и приобретение новых знаний и умений, желание совершенствовать технологию современного производства.

Творческая самореализация способствует развитию внутреннего мира человека. Человек, обладающий интересом к научному творчеству, легче адаптируется к нынешним реалиям, находит пути решения неожиданных проблем. Поэтому современное образование должно быть направлено на творческую самореализацию, самовоспитание, самосовершенствование личности.

Развитие практики вузовского научного творчества благоприятно влияет на развитие личностных и социальных качеств, управленческих навыков и мотивов к познавательной деятельности, профессиональную устойчивость будущих специалистов, а также на приобретение практических навыков и развитию нестандартного, творческого подхода к решению задач.

Список литературы:

1. Григорьева, Н.В. Профессиональная подготовка специалистов высокотехнологичного производства: опыт внедрения технологии дуального обучения / Н.В. Григорьева // Балтийский гуманитарный журнал. – 2018. – Т. 7. – № 3(24). – С. 191-195.

2. Кузин, Е.Г. Методы управления результатом образования путем формирования обратной связи от студентов при постановке открытых задач / Е.Г. Кузин // Новый взгляд на систему образования: Сборник трудов III Международной научно-практической конференции, Прокопьевск, 14-15 апреля 2021 года. – Прокопьевск: Филиал Федерального государственного бюджетного образовательного учреждения высшего профессионального образования «Кузбасский государственный технический университет имени Т.Ф. Горбачева» в г. Прокопьевске, 2021. – С. 70-74.

3. Мокрецова, Л.А. Подготовка специалистов в условиях дуального обучения в России: от теории к практическим результатам / Л.А. Мокрецова, Н.В. Григорьева, Н.А. Швец; Алтайский государственный гуманитарно-педагогический университет имени В.М. Шукшина; Кузбасский государственный технический университет имени Т.Ф. Горбачева. – Кемерово: Алтайский государственный гуманитарно-педагогический университет имени В.М. Шукшина; Кузбасский государственный технический университет имени Т.Ф. Горбачева, 2021. – 207 с. – ISBN 978-5-6042657-8-9.

4. Мороденко, Е.В. Обеспечение эффективного управления на предприятиях угольной промышленности Кемеровской области / Е.В. Мороденко, Е.А. Медовикова // Повышение качества образования, современные инновации в науке и производстве : сборник трудов Международной научно-практической конференции. – Экибастуз, 2016. – С. 122-124.

ХРОНОЛОГИЯ РАЗВИТИЯ ДОБЫЧИ УГЛЯ ОТКРЫТЫМ СПОСОБОМ НА РУБЕЖЕ XX-XXI ВЕКОВ В КУЗБАССЕ

Волюнкина Н.А.

Кузбасский Государственный технический университет имени Т.Ф. Горбачева,
Филиал КузГТУ в г. Прокопьевске

***Аннотация.** С давнего времени человек вынужден был добывать те или иные полезные ископаемые. Без этого нельзя было бы говорить о прогрессе. Именно благодаря прогрессу появилась горнодобывающая промышленность – тяжелейшая отрасль промышленности, которая и сейчас имеет важнейшее значение для всего человечества. Изучение развития горнодобывающей промышленности в ретроспективном плане позволяет современным и будущим горным инженерам лучше понимать процессы, происходящие в массивах горных пород и прогнозировать актуальные направления развития добывающей отрасли в России. В данной статье прослежено в хронологическом виде развитие открытого способа добычи полезных ископаемых в Кузбассе, совершенствование средств добычи полезных ископаемых. Также приведен анализ производительности и угледобычи на разрезах Кузбасса в период с 1950-2022 года.*

***Ключевые слова:** Кузбасс, горнодобывающая промышленность, угледобыча, хронология, открытые горные работы.*

***Annotation.** Since a long time ago, a person was forced to extract certain minerals. Without this, it would be impossible to talk about progress. It is thanks to progress that the mining industry has emerged – the heaviest industry, which is still of crucial importance for all mankind. Studying the development of the mining industry in retrospect allows modern and future mining engineers to better understand the processes taking place in rock massifs and predict current trends in the development of the mining industry in Russia. This article traces in chronological form the development of the open method of mining in Kuzbass, the improvement of the means of mining. The analysis of productivity and coal mining at the Kuzbass mines in the period from 1950-2022 is also given.*

***Key words:** Kuzbass, mining industry, coal mining, chronology, open-pit mining.*

Россия и республики бывшего СССР занимали и продолжают занимать лидирующие позиции на евроазиатском континенте по запасам и добыче твердых полезных ископаемых, где весомый вклад в экономику страны продолжает вкладывать Кузбасс. Основной промышленностью Кузбасса помимо цветной и черной металлургии, химии и энергетики, является горнодобывающая промышленность. Балансовые запасы угольных пластов, занимающие более четверти территории области, составляет 54,5 млрд. тонн – каменных углей, бурых углей – 34 млрд. тонн.

Увеличивающееся ежегодно темпы и объема производства, концентрация горных работ, задействование мощнейшего горнотранспортного оборудования, автоматизация производства, применение современных информационных технологий, обеспечивающих конкурентоспособность продукции на внутреннем и внешнем рынках, с учетом социальных, экологических и экономических последствий – общая тенденция развития действующих и проектируемых разрезов, в том числе и в Кузбассе.

Современное состояние угольной промышленности Кузбасса характеризуется эффективным совершенствованием подготовки угольных пластов к добыче полезных ископаемых при проведении открытых горных работ. Основу для работы промышленности создают минерально-сырьевой и топливно-энергетический комплексы Российской Федерации. Эффективность работы этих комплексов обусловлена техническим уровнем средств механизации и автоматизации производственных процессов, направленных на совершенствование технологий.

Основным технологическим условием, предъявляемым к горной промышленности, в ближайшем будущем является обеспечение комплексного подхода, связанным с повышением эффективности и созданием безопасных, благоприятных условий труда для персонала,

применением высокопроизводительного горнотранспортного оборудования, снижающего энергоёмкость процессов разрушения и транспортирования горной массы, а также уменьшение негативного воздействия на окружающую среду при ведении горных работ. В настоящее время добавляются актуальные ESG повестки, направленные на снижение углеродного следа, в том числе при добычи угольного сырья.

Большинство городов Кузбасса так или иначе связаны с горнодобывающей промышленностью. Открытый способ угледобычи имеет ряд преимуществ перед подземной разработкой месторождений. Открытая угледобыча является более безопасной, экономичной и быстрой. Производительность разрезов в 2-3 раза выше, а объём потерь полезных ископаемых в 5 раз меньше. В связи с этим в настоящее время происходит активное проектирование и развитие разрезов на территории Кузбасса.

Первый разрез в Кузбассе появился в далеком 1947 году на территории нынешнего Прокопьевско-Киселевского геолого-экономического района и стал не только основоположником открытой угледобычи в Кузбассе, но и началом истории крупнейшей угольной компании – «Кузбассразрезуголь».

Краснобродский угольный разрез – старейший и крупный разрез Кузбасса. Тогда, в середине 20 века проектная мощность разреза составляла порядка 600 тыс. тонн угля в год. Парк экскаваторов был представлен Д-107 с емкостью ковшей 0,5 м³ соответственно (рис. 1).



Рисунок 1. Дизельный экскаватор Д-107

На замену железнодорожным путям пришли самосвалы БелАЗ грузоподъемностью от 47 до 220 тонн. На сегодняшний день технический парк разреза составляют: около 50 экскаваторов отечественного и зарубежного производства объемом ковша до 35 м³, 34 бульдозера, 14 буровых станков, более 100 БелАЗов. Здесь же можно увидеть в работе 15 вариаций карьерных гусеничных экскаваторов от ЭКГ-4,6Б, снятого с производства еще в 1970 годах, до самого мощного российского экскаватора ЭКГ-35.

Сегодня именно благодаря развитию горнодобывающей техники, планомерному осуществлению технического перевооружения на разрезе появляются новые, мощные большегрузные самосвалы, бульдозеры и экскаваторы, позволяющие добывать около 9 млн. тонн угля в год.

Вслед за Краснобродским разрезом, на северо-западной части Бачатского месторождения были выделены площади, наиболее подходящие по угленасыщенности для открытой разработки месторождения.

Бачатский угольный разрез – самый глубокий разрез Кузбасса. В 1949 году был сдан в эксплуатацию, став вторым предприятием открытой угледобычи в Кузбассе. Уникальность разреза состоит в энергетических и коксующихся марках углей с низкой зольностью. Проектная мощность разреза в середине XX века составляла 300 тыс. тонн угля в год со сроком отработки месторождения за 18 лет, однако, дальнейшая разведка месторождения по-новому определила будущее разреза, дав старт новым рекордам и достижениям.

Суммарная емкость 7 экскаваторов на то время составляла менее 10 м³. Транспортировка угля поначалу осуществлялась ленточными конвейерами, затем бортовыми автомоби-

лями. В 1951 году на разрез поступил первый шагающий экскаватор ЭШ-1, на смену бортовым автомобилям пришли автосамосвалы МАЗ-525 и КрАЗ-326.

Также в этот период на разрезе впервые применили гидромеханизацию (рис.2), активно развивающуюся в угольных регионах страны с середины прошлого века. Первоначальный годовой объем гидровскрыши составлял 30 тыс. м³. В последующие годы гидромеханизации была внедрена и на других разрезах Кузбасса (Краснобродский, Кедровский, Моховской), увеличившая годовой объем до 0,45 млн. тонн. В 1968 году объем гидровскрыши достиг своего максимума за всю историю гидромеханизации. Позднее технология практически прекратила использование на разрезах в связи с тем, что покровные отложения были удалены практически полностью, а также сократился объем вскрышных пород, пригодных для гидравлической разработки и повальному переходу разрезов на автовскрышу благодаря появлению мощного парка карьерных автосамосвалов.

Уже к середине прошлого столетия предприятие перевыполнило план, добыв 317 тысяч тонн угля. С расширением границ разреза была увеличена производственная мощность до 600 тысяч тонн в год. К 7 ноября 1965 года годовой объем составил 2,2 млн. тонн., а спустя год на разрезе стали извлекать коксующийся уголь.

Техническое перевооружение предприятия, внедрение в работу высокопроизводительной техники стало главным резервом для наращивания угледобычи. Так, к 1966 году общая емкость ковшей экскаваторов стала составлять 120 м³, на разрез поступили три экскаватора ЭКГ-8, а к 1976 году суммарная емкость ковшей достигла 262 м³



Рисунок 2. Гидравлический способ удаления покровных отложений на разрезе Бачатский

Новая техника требовала пересмотреть организацию труда и инженерной подготовки производства, уменьшить время простоев из-за нехватки фронта работ. На разрезе появились буровые станки 2СБШ-200, позволившие увеличить объемы вскрышных работ и темпы подготовки новых запасов.

В период с 1971 по 1975 г. целях более точного прогнозирования системы планово-предупредительных ремонтов была разработана и внедрена система технической оценки состояния экскаваторов. На тот момент парк погрузочно-выемочного оборудования составляли ЭКГ-8, ЭКГ-8И, ЭКГ-4У. Такая система позволила сократить время аварийных простоев и внеплановых работ, обеспечить надежную и бесперебойную работу машин при минимальных затратах за счет своевременного проведения плановых ремонтов. Следующим этапом развития системы технического обслуживания является прогнозирование изменения технического состояния на основе методов неразрушающего контроля, как представлено в работах [1-3].

В настоящее время производственная мощность разреза составляет 9,5 млн. тонн угля в год.

На сегодняшний день на вскрышных работах, исходя из физико-механических свойств горных пород, годовых объемов добычи, с применением автотранспорта, используются электрические и гидравлические экскаваторы с объемом ковша от 4 до 56 м³ В 2011 году на

предприятию был введен в эксплуатацию единственный в России электрический экскаватор WK-35 с объемом ковша 35 м³, а также электрический канатный экскаватор P&H-4100 с емкостью ковша 58 м³. Вскрышные породы после погрузки в автосамосвалы грузоподъемностью от 42 до 320 т транспортируются на отвалы. Благодаря применению транспортной технологии объемы добычи полезного ископаемого повышаются. На вскрышных работах по бестранспортной схеме используется экскаваторы ЭШ – 10/70, ЭШ -10/60, бурение скважин осуществляется буровыми станками с диаметром бурения 270 мм.

Бережное и экологичное извлечение запасов каменного угля базируется на системном подходе, учитывающем условия залегания пластов, использование преимуществ современной техники и технологий при участии подготовленных специалистов инженерного и профессионального уровней подготовки.

Согласно производственным и инвестиционным планам на 2022 год УК «Кузбассразрезуголь» в предстоящие 12 месяцев намерена освоить 46,6 миллиона тонн угля. С этой целью планируется на треть увеличить добычу на Калтанском разрезе (с 4,4 до 5,7 млн. тонн).

История Калтанского угольного разреза берет начало в 1957 году, с открытием шахты «Малиновская» (с 1970 года переименована в шахту «Алардинская») на которой были созданы участки открытых горных работ. Выемочно-погрузочные работы осуществлялись экскаваторами СЭ-3, отгрузка горной массы осуществлялась самосвалами ГАЗ и ЗИС, емкость которых была значительно меньше емкости экскаваторов.

Немного позднее, в 1980 г участки открытых горных работ сформировали разрез «Осинниковский» с годовой производственной мощностью 1450 тыс. тонн угля. В 1981 г участки Черно-Калтанский и Алардинский были разделены на самостоятельные разрезы – «Калтанский» и «Осинниковский».

В результате реструктуризации в 2009 году был образован «Калтанский угольный разрез».

Основное горнотранспортное оборудование, представленное на разрезе «Калтанский» в настоящее время – шагающие экскаваторы ЭШ-10/70, а также экскаваторы – мехлопаты ЭКГ, Liebherr, Terex, с емкостью ковшей от 5 до 18 м³, автосамосвалы БелАЗ грузоподъемностью от 55 до 220 тонн.

Сегодня благодаря модернизации парка основного горнотранспортного оборудования предприятия, созданию ремонтной базы, позволяющей экономить средства и время на ремонте техники, приобретению лучших образцов отечественного и импортного производства – Калтанский угольный разрез можно назвать одним из перспективных и быстроразвивающихся предприятий, ежегодная производственная мощность которого составляет свыше 4 млн. тонн угля.

Талдинский угольный разрез, образованный как самостоятельное предприятие в 1986 году – воистину крупнейший участок открытой добычи Кузбасса с запасами 1,4 млрд. тонн. Изначально планировалось проектирование самого крупнейшего в стране разреза с годовой проектной мощностью 30 млн. тонн угля, однако ввиду объективных причин от данного проекта отказались. По объемам угледобычи разрез превосходит все угольные разрезы Кузбасса, так на сегодняшний день годовой объем добычи составляет свыше 12 млн. тонн угля.

Первый экскаватор ЭШ 20.90 №20 был запущен в эксплуатацию в 1984 году, а в 2017 году крупнейший драглайн отметил свой юбилей – 30 лет работы на угольном предприятии. Дальнейший выпуск шагающих экскаваторов с подобными объемами ковшей был прекращен по объективным причинам. На сегодняшний день основной парк горнотранспортного оборудования представлен гидравлическими экскаваторами, и механическими лопатами от проверенных временем ЭКГ-5А с емкостью ковшей 5 м³ до P&H- 4100 с емкостью ковша 56 м³, на отгрузке вскрышной породы стоят БелАЗы грузоподъемностью от 40 до 320 тонн.

Применение карьерных самосвалов БелАЗ-75710 грузоподъемностью 450 тонн осуществляется на разрезе «Черниговский», и тенденция к повышению грузоподъемности землевозов и выемочных машин сохраняется.

В настоящее время, в России, ведущее место по добыче полезных ископаемых занимает открытый способ разработки. С каждым годом популярность разрезов возрастает, причем, главным образом, на территории Кузбасса. По состоянию на 01.01.2022 г добычу угля в Рос-

сии осуществляют 155 предприятий, из них 53 шахты и 102 разреза. Отчетные данные угледобывающих компаний России представлены на рис. 3.



Рисунок 3. Добыча угля в России по способам добычи

С открытия первого разреза добыча угля увеличилась с 38,5 млн. тонн до 241,2 млн. тонн за счет научно-технического прогресса, увеличения числа и мощности угольных предприятий, изменения уровня механизации и автоматизации производства труда, технической оснащенности работ, темпов технического перевооружения, также изменился и уровень технологии работ. Также не маловажный вклад в росте объемов добычи в послевоенные годы внесли люди, лучшие шахтерские коллективы соревновались за повышение эффективности угледобычи, достижения наивысших производственных результатов, совершенствования организации труда.

В 2021 г. по сравнению с 2020 годом добыча угля в Кузнецком угольном бассейне увеличилась на 20,5 млн т, или на 9,3% (добыто 241,2 млн т).

Добыча угля, по-прежнему, занимает ведущие место в российской экономике, основными направлениями транспортировки полезных ископаемых на данный момент является азиатское направление. Экономика Кемеровской области, в первую очередь, зависит от развития угледобывающей промышленности.

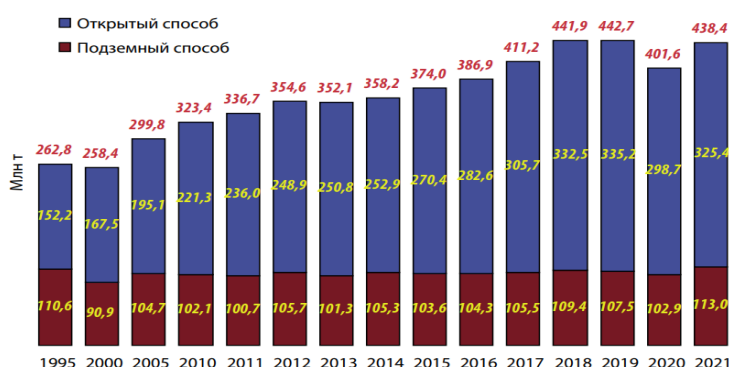
Угольная промышленность продолжает занимать значительную долю в экономике региона. Кузбасс является крупным поставщиком каменных углей, здесь производится более половины (55%) всего добываемого угля в стране и 71,6 % углей коксующихся марок, незаменимых при производстве черных металлов [5].

Так, согласно программе развития добычи угля должна достигнуть к 2035 году 480 млн. тонн в год (рис. 4), предполагается обеспечить создание и дальнейшее развитие эффективных производственно-экономических комплексов [6].



Рисунок 4. Рост добычи угля в Кузбассе (2000-2035 годы, в млн. тонн)

Опираясь на аналитический обзор «Итоги работы угольной промышленности России за январь-март 2022 года», можно сделать выводы о том, что ежегодно Кузбасс удерживает лидирующую позицию среди основных угледобывающих бассейнов, при этом с каждым годом увеличивая добычу угля.

Таким образом, можно сделать вывод о том, что переход от подземной разработки пластовых месторождений к открытым горным работам позволил более чем за 70 лет расширить экспортные возможности угольных компаний Кузбасса, увеличить добычу до рекордных объемов, поставив перед собой решение глобальной проблемы, связанной с негативным воздействием на окружающую среду. Благодаря развитию разрезов создаются мощнейшие высокопроизводительные машины и оборудование, внедряются новейшие технологии и методы добычи, происходит техническое перевооружение и модернизация горнотранспортного оборудования, позволяющее увеличивать производственные мощности, повышать эффективность и безопасность труда.

Угольная промышленность Кузбасса, обладая значительными разведанными и прогнозируемыми запасами угля, имеет все возможности для эффективного их извлечения и использования в целях стабильного обеспечения внутренних потребностей в угольной продукции и дальнейшего развития экспортных поставок.

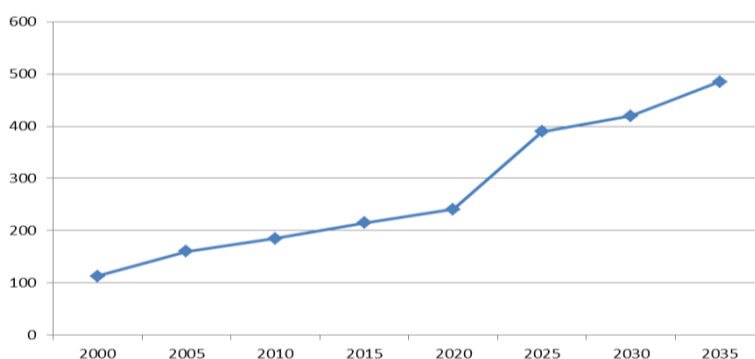
Помимо эффективных способов разработки месторождений требуется одновременно использовать и новые технологии угольной энергогенерации и утилизации отходов топливных электростанций.

Список литературы:

1. Оценка энергоэффективности транспортных установок по результатам технической диагностики / А.А. Хорешок, Е.Г. Кузин, А.В. Шальков [и др.] // Вестник Кузбасского государственного технического университета. – 2017. – № 5(123). – С. 79-85. – DOI 10.26730/1999-4125-2017-5-79-84. – EDN ZTSLAL.

2. Кузин, Е.Г. Мониторинг технического состояния редукторов частотно-регулируемого электропривода шахтных ленточных конвейеров / Е.Г. Кузин, Б.Л. Герике // Вестник научного центра по безопасности работ в угольной промышленности. – 2016. – № 1. – С. 82-88. – EDN VPPSTL.

3. Распознавание дефектов подшипников качения в редукторах горных машин по параметрам вибрационного сигнала / Б.Л. Герике, Ю.В. Дрозденко, П.Б. Герике [и др.] // Горное оборудование и электромеханика. – 2017. – № 5(132). – С. 43-48. – EDN ZDMVIZ.

4. Селюков, А.В. Обоснование и разработка ресурсосберегающих технологий открытой угледобычи на карьерных и отработанных шахтных полях: специальность 25.00.22 «Геотехнология (подземная, открытая и строительная)»: диссертация на соискание ученой степени доктора технических наук / Селюков Алексей Владимирович. – Кемерово, 2019. – 308 с. – EDN HGAIZK.

5. Петренко И.Е., Шинкин В.К. Итоги работы угольной промышленности России за январь-март 2022 года // Уголь. 2022. № 6. С. 6-16. DOI: <http://dx.doi.org/10.18796/0041-5790-2022-6-6-16>.

6. Таразанов И.Г. Итоги работы угольной промышленности России за январь-декабрь 2017 года / И.Г. Таразанов // Уголь. – №3. – 2018. [Электронный ресурс]. – Режим доступа: <https://cyberleninka.ru/article/n/itogi-raboty-ugolnoy-promyshlennosti-rossii-za-yanvar-dekabr-2017-goda> (дата обращения: 28.09.2022).

УДК 159.922.8

ЛЕНЬ В ПРЕДСТАВЛЕНИИ СОВРЕМЕННОЙ МОЛОДЕЖИ

Воронова В.

Научный руководитель: Е.А. Кокшенева, к.п.н.

Кузбасский государственный технический университет имени Т.Ф. Горбачева,
филиал в г. Прокопьевске

Аннотация. в статье отражено изучение представления современного молодого человека к феномену лень. Представлены результаты пилотажного опроса молодежи города по данной теме.

Ключевые слова: лень, охранительное торможение, праздность.

Annotation. *the article reflects the study of the representation of a modern young man to the phenomenon of laziness. The results of a pilot survey of the youth of the city on this topic are presented in the article.*

Key words: *laziness, protective inhibition, idleness.*

Есть утверждение «Лень – двигатель прогресса», так ли это. В литературе и обыденной жизни мы сталкиваемся с мнением, что лень – это национальная черта русских. Про лень существует много народных сказок, пословиц и поговорок, высказываний, цитат, афоризмов знаменитых и великих людей. Нам стало интересно выяснить, что представляет собой это явление, его причины. Приносит лень пользу или вредит. Если лень – это зло, то ее необходимо искоренять. Если – это благо, то, как ее культивировать. Мы решили провести собственное исследование этой проблемы.

Актуальность темы сегодня, на наш взгляд, особенно актуальна, так как в современном мире человек окружен со всех сторон приборами-помощниками, поэтому у него остается больше свободного времени. Как это время провести. Современный молодой человек проводит много времени, сидя с телефоном в руках, или играя в различные игры (опять же в телефоне), просто просматривая короткие ролики в различных социальных сетях. Что это – пустая трата времени из-за того, что не хочется ничем заниматься, дать моде (быть в тренде), или современный способ получать информация, расслабляться после тяжелого учебного дня.

Когда мы приступили к изучению вопроса, мы (с помощью социальной сети) запустили «пробный шар» интересуется ли эта тема современного молодого человека, или это наше мнение. Оказалось, что это «интересно», «прикольно узнать», «родители утверждают, что я лентяй, а я считаю, что это нормально после 4 пар просто полежать на диване». Мы поняли, что это занятная тема и начали изучать ее с различных сторон.

Паскаль считал лень и самомнение источником всех пороков. Франклин писал, что «Лень – это ржавчина ума и тела». Исследуя феномен лени с научной точки зрения, мы столкнулись с тем, что научных работ по этой теме практически нет.

При анализе литературы, мы обнаружили, что первоначальное предназначение лени – экономия энергетических ресурсов, которых так не хватало первобытному человеку. Ему хотелось многого, но первым делом нужно было добывать пропитание, а охоты бывала удачной далеко не всегда. Поэтому бессознательная часть психики ненавязчиво, но твердо ограничивала избыточную активность сознания, экономя силы ресурсы для выживания. Поэтому можно сделать вывод, что лень – это один из генетически заложенных в людях природных предохранительных клапанов, сдерживающих неумное людское воображение.

Иногда нежелание что-либо делать бывает результатом физической или умственной перегрузки. Особенно в современном мире, когда человек пытается успеть все и сразу. Тогда лень выступает как защитная реакция организма. В физиологии есть термин: «охранительное торможение». Оно «включается», когда человек высокими эмоциональными или физическими нагрузками слишком быстро расходует ресурсы организма.

Анализируя и обобщая материал, мы выделили несколько видов лени с точки зрения нашей психики: лень как низкий уровень мотивации к чему-либо, лень как интуиция, лень как ресурсное состояние, лень как психологическая защитная реакция, лень как стремление к удовольствию, лень как инфантильное состояние, лень как боязнь ответственности.

Причины лени могут быть самые разные, причем чаще всего для каждого конкретного человека проявления лени могут иметь строго индивидуальную основу. Причинами лени могут выступать: страх нового, страх критики, страх победы, страх поражения, низкая самооценка, неуверенность в себе, нежелание жить, как уход от проблем (подсознательное), отсутствие воли, нежелание брать на себя ответственность, отсутствие привычки к трудолюбию, малый запас энергии, быстрая истощаемость организма.

В толковом словаре Ожегова С.И. дано следующее определение лени: «Лень – это отсутствие желания действовать, трудиться, склонность к безделью». В толковом словаре Даля «ЛЕНЬ – ж. неохота работать, отвращение от труда, от дела, занятий; склонность к праздности, к туеядству. нареч. свойство или качество это в действии; не хочется, ленюсь».

Чтобы разобраться в этом феномене, мы решили начать работу с анализа высказываний знаменитых людей о лени, затем провели опрос 10, 11 классов и студентов СПО с целью выяснения их отношения к данному феномену.

Читая высказывания великих людей, мы обратили внимание, что некоторые авторы говорят о пользе лени, которая иногда приводит к умным мыслям и открытиям. Но все же большинство считают, что лень – негативное явление в жизни человека.

Анализируя высказывания о лени в художественных произведениях, народном творчестве, мы пришли к выводу, что лень, как явление, можно представить как:

1. свойство личности человека, которое не является внутренней чертой, а присуще человеку ситуативно;

2. праздность – как черта человека ничем не занимающегося.

Таким образом, получив представление о явлении с точки зрения теории, мы решили проверить на практике, что думают современные молодые люди о данном явлении. Нами была составлена анкета, которую мы предложили учащимся 10, 11 классов 11, 15 школ и студентам СПО филиала КузГТУ в г. Прокопьевске. В общей совокупности в опросе приняли участие 64 человека, возрастная группа 17 – 20 лет, количество респондентов по полу нами не выявлялось.

Предлагая участникам опроса ответить на вопрос «Как ВЫ можете описать лень», мы ожидали увидеть различные мнения, но оказалось, что молодые люди независимо от пола и возраста единодушны в своем определении. Они считают, что лень – это уход от деятельности. Несколько человек отметили что, лень – это пустые мечты о чем-то, без желания достигнуть цели.

У опрошенных студентов есть высказывания, описывающие лень как «состояние души». Мы полагаем что это простая отговорка. Просто задуматься над чем-то, это уже работа ума. Нужно заставить себя понять почему я не делаю этого. Проще сказать «мне лень», чем делать усилие над собой. Хотя молодые люди отрицательно относятся к данному феномену, они не задумываются о ее причинах, и, поэтому, не считают нужным как-то бороться с ней.

На вопрос о том, что по их мнению, является причиной данного явления, многие респонденты отмечают «отсутствие интереса» 45%, то есть, если занятие интересное лени нет, а если интереса к деятельности не возникло, то и выполнять ее не хочется. В этом случае можно говорить о ситуативности лени.

Один из респондентов высказал предположение о «географических, природных» причинах возникновения лени. По его мнению, так как мы живем в Сибири и у нас долгая зима, когда не хватает солнца, «ленясь мы экономим силы».

Более 60% респондентов ссылаются на объективные причины лени, объясняя ее усталостью и желанием «подкопнуть» силы для дальнейших действий. С их точки зрения их бездействие нельзя называть ленью, они просто экономят силы.

Несмотря на подобные высказывания по результатам опроса видно (78%), что молодые люди понимают, что лень – это негатив. Лень мешает, она заставляет откладывать решение проблемы, тормозит все процессы, лишает воли.

Среди отрицательных характеристик лени молодые люди отмечают следующие: мешает в учебе – 39%, заниматься спортом – 23%, мешает во всем – 30%. Таким образом можно констатировать, что ленивый мечтает о деле, но ничего не делает.

По результатам опроса мы выявили, что ленятся в учебе практически все респонденты, если не постоянно, то временами (это понятно ведь учение – это огромный труд) – 90%, если необходимо участие в субботниках или других мероприятиях – 70%, при выполнении домашних обязанностей (это связано, на наш взгляд, с тем, что современная молодежь редко находится

дома) – 65%, если нужно организовать свое свободное время – 62%. Проще ничего не делать, «сидеть в интернете». В то же время практически все готовы к активному отдыху, особенно на природе. Это говорит о том, что чувство самоконтроля развито незначительно. На основе проведенного исследования можно сделать определенные выводы: современные молодые люди знают о существовании феномена «лень», отмечают ее наличие у себя, при этом воспринимая это как совершенно нормальное состояние, чаще всего не намерены с ней бороться.

Проведя опрос и проанализировав ответы, мы пришли к выводу, что если молодой человек заинтересован тем, что делает, то и лень практически исчезает. Если он знает цель, то идет к ней, преодолевая препятствия (в том числе и собственную лень). Если же деятельность его не интересует, то он чаще всего отвлекается, или просто уходит от нее.

Проанализировав ответы на вопрос «Как Вы справляетесь с собственной ленью?», мы пришли к выводу, что большинство респондентов вообще не задумываются над этим вопросом, 34% лишь иногда, когда это становится необходимо, или грозит наказание. Только 18% молодых людей могут идти к поставленной цели, преодолевая себя

Проведенное нами исследование выявило наличие проблемы связанной с пониманием данного феномена на современном этапе. Мы поняли, что исследование актуально и требует дальнейшего изучения. Мы постараемся в последующем проанализировать психологические особенности данного феномена, а так же провести более детальное исследование влияния лени на жизнь современной молодежи.

Список литературы

1. Боровская Н.В. Психологические и психофизиологические факторы лени студентов: автореф. дис. канд. психол. наук. СПб., 2008. 21 с.; Михайлова Е.Л. Ситуационные и личностные детерминанты лени: автореф. дис. канд. психол. наук. СПб., 2007. 21 с.

2. Овчарова Р.В. Взаимосвязь проявлений лени и конфликта саморегуляции у подростков // Общество: социология, психология, педагогика. 2020. № 4 (72). С. 76–80. <https://doi.org/10.24158/spp.2020.4.13>.

УДК 796

АНАЛИЗ ВЛИЯНИЯ ФИЗИЧЕСКИХ УПРАЖНЕНИЙ ПРИ ЗАБОЛЕВАНИЯХ ПОЗВОНОЧНИКА У СТУДЕНТОВ

Головешкин Д.С., Клеева Е.А.

Научный руководитель: Шкитин Н.Н.

Кузбасский государственный технический университет имени Т.Ф. Горбачева,
филиал в г. Прокопьевске

Аннотация. В данной статье рассматриваются причины возникновения болевых ощущений у студентов первокурсников, предлагается комплекс упражнений, а также проводится анкетный опрос о состоянии здоровья студентов.

Ключевые слова: физические упражнения, заболевания позвоночника, комплекс упражнений, боли в спине, анкетирование.

Annotation. This article discusses the causes of pain in first-year students, offers a set of exercises, and also conducts a questionnaire survey on the state of health of students.

Key words: physical exercises, diseases of the spine, a set of exercises, back pain, questionnaire.

Первое место по распространению заболеваний отводится заболеваниям позвоночника. Причем не только в России но и среди всех жителей планеты. Все патологии позвоночника снижают качество жизни и требуют серьезного подхода к лечению.

В настоящее время не вызывает сомнения, что чаще всего хронические заболевания позвоночника развиваются на фоне нарушения его функции. Соответственно, эффективное лечение позвоночника подразумевает восстановление этой функции, а не только снятие боли.

Тяжесть, боли в спине и в области шеи очень распространенная проблема в наше время. Остеохондроз позвоночника является самым распространенным заболеванием, по статистике, он поражает более 80 % людей в возрасте от 25 до 40 лет. При этом более трети – это именно патологии, диагностированные в шейном отделе. Для профилактики болей в спине и области шеи рекомендуется методический комплекс упражнений, который может выполняться студентами в домашней обстановке, без всякого специального оборудования.

Рассмотрим комплекс упражнений для профилактики болей в спине:

1. И.П. стоя на коленях, выпрямить спину. Выгибание позвоночника, возвращение в исходное положение.
2. И.П. лежа. Приподнимание крестца.
3. Поочередное поднимание согнутых ног к животу из и.п. лежа на спине.
4. Поочередное отведение колен в сторону из и.п. лежа на спине.
5. Поочередное поднимание ног на 3-5 см и удерживание их в таком положении 4-5 секунд.
6. Одновременное сгибание ног к животу из и.п. лежа на спине.
7. Приподнимание головы и плеч, фиксируя положение на 2-4 секунды из исходного положения – лежа на спине, ноги согнуты, руки на животе.

Среди обучающихся первого курса различных специальностей филиала КузГТУ в городе Прокопьевске проводилось анкетирование, были опрошены студенты, как до выполнения комплекса упражнений на опорно-двигательный аппарат, так и после (всего было опрошено 19 студентов).

Результат проведено анкетирования показал:

- частоту боли в спине;
- причины боли в области спины.

Результаты показали, что регулярными болями в спине страдают 10 студентов, частые ощущения тяжести в области позвоночника испытывают 6 студентов, редко испытывают чувство дискомфорта в данном случае всего 3 студента (рисунок 1).



Рисунок 1. Результаты анкетирования среди студентов о частоте болевых ощущений

Факторами появления болевых ощущений в спине у студентов первокурсников являются: малоподвижный образ жизни, перенесенные травмы спины, выявленный остеохондроз, длительное пребывание в физиологически неудобном положении (рисунок 2).

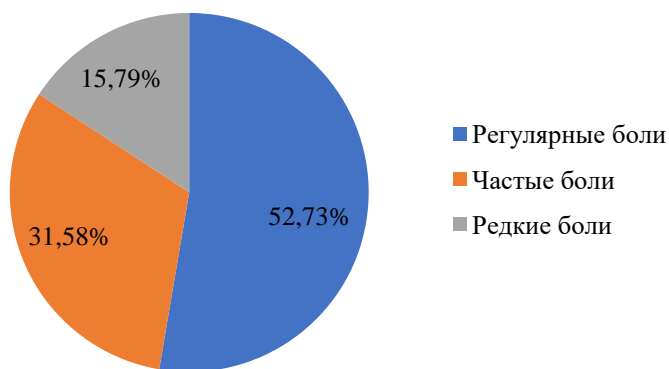

Рисунок 2. Факторы возникновения болевых ощущений у студентов первокурсников

По истечению 3-х недель был повторно проведен опрос, который показал, что 63,16 % опрошенных студентов систематически занимались физической культурой, 26,31 % делали разминку на позвоночник, и лишь 10,53 % опрошенных занимаются индивидуально, подобрав комплекс упражнений.

По результатам анкетирования было выявлено, что у большинства студентов уменьшились боли в спине, а также заметно улучшилось самочувствие и качество сна. Благодаря комплексу упражнений 79 % опрошенных студентов планируют дальнейшее продолжение занятий физическими упражнениями, поскольку их можно осуществлять в домашних условиях.

Также хочу отметить, что при болях в спине не стоит игнорировать лечение, а наоборот следует проконсультироваться с врачом и правильно подобрать упражнения для улучшения состояния здоровья.

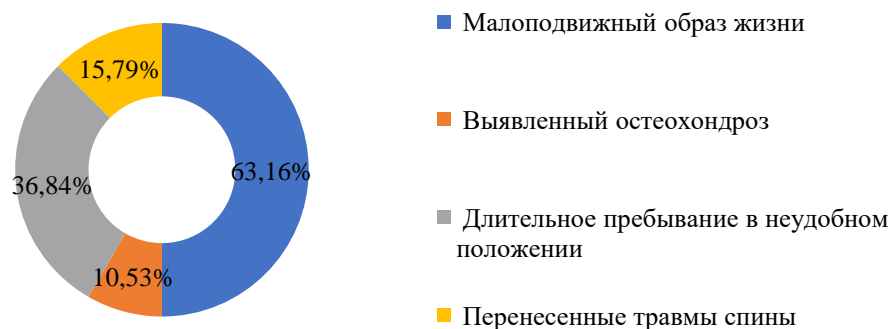
Список литературы:

1. Авдеев А.В., Вешкин А.К. и др. Заболевания позвоночника / А.В. Авдеев, А.К. Вешкин, В.Ф. Гладенин, А.С. Кабанов, Р.С. Маняхин, Э.А. Муллаярова, Д.Н. Орлов, К.М. Капустин, Д.А. Шебалдов; – [под ред. Ю. Ю. Елисеева]. – М. : Научная книга / Т8RUGRAM, 2017. – 586 с.
2. Епифанов В.А. Лечебная физическая культура. Учебное пособие/ В.А. Епифанов, М: ГЭОТАР – Медиа, 2006г. – 568 с.
3. Лечебная физкультура, при проблемах с позвоночником <https://scienceforum.ru/2018/article/2018002033> (дата обращения: 24.10.2022).

УДК 796

ПРОФИЛАКТИКА СЕРДЕЧНО-СОСУДИСТЫХ ЗАБОЛЕВАНИЙ ПУТЕМ ЗАНЯТИЙ ФИЗИЧЕСКОЙ КУЛЬТУРОЙ

Головешкин Д.С.

Научный руководитель Шкитин Н.Н.

Кузбасский государственный технический университет имени Т.Ф. Горбачева, филиал в г. Прокопьевске

Аннотация. Данная статья посвящена профилактике сердечно-сосудистых заболеваний. В статье предлагается комплекс упражнений для профилактики сердечно-сосудистых заболеваний.

Ключевые слова: физическая культура, профилактика сердечно-сосудистых заболеваний, упражнения, физические нагрузки.

Annotation. This article is devoted to the prevention of cardiovascular diseases. The article offers a set of exercises for the prevention of cardiovascular diseases.

Key words: *physical culture, prevention of cardiovascular diseases, exercises, physical activity.*

В настоящее время заболевания сердечно-сосудистой системы являются наиболее актуальной проблемой здравоохранения, а также главной причиной инвалидности, смертности населения всех стран мира. По оценкам всемирной организации здравоохранения в 2021 году от сердечно-сосудистых заболеваний умерло 17,9 млн. человек, что составило 31 % всех случаев смерти в мире. 85% этих смертей произошло в результате сердечного приступа и инсульта. С каждым годом тяжесть данной болезни возрастает, все чаще именно молодые люди имеют проблемы с сердцем. За последние несколько лет в России наблюдалось снижение смертей от болезней системы кровообращения, но в 2021 году показатели выросли, взрывной рост дал 2020 «пандемийный год», когда вновь вернулись показатели 2014 года. По данным НМИЦ В.А. Алмазова на 100 тыс. населения в России 643,9 случая приходится на смерти от сердечно-сосудистых заболеваний.

Это свидетельствует об актуальности данной темы.

Рассмотреть методы профилактики сердечно-сосудистых заболеваний путем занятий физической культурой. Рассматривая методы профилактики сердечно-сосудистых заболеваний, решались такие задачи, как:

1. Изучение научной литературы;
2. Проанализировать влияние физической культуры на профилактику заболеваний сердца;
3. Подобрать комплекс физических упражнений для больных сердечно-сосудистыми заболеваниями;
4. Сделать выводы о выполненной работе.

При написании статьи я изучил различную литературу о сердечно-сосудистых заболеваниях (статьи, пособия, методические указания), проанализировал влияние физических упражнений при сердечно-сосудистых заболеваниях, а также подобрал комплекс упражнений.

Новизна данной тематики заключается в том, что сердечно-сосудистые заболевания могут образовываться у людей разного возраста, поэтому требуется уделять особого внимания к подбору физических нагрузок.

Наиболее распространенными причинами возникновения сердечно-сосудистых заболеваний являются гиподинамия, глобализация, длительные стрессы, ожирение, повышенные требования к работающему населению, наследственность, а также увеличение экологических проблем. При данных условиях самым правильным решением профилактики сердечно-сосудистых заболеваний является физическая культура, поскольку физическая активность положительно влияет на всю систему в целом.

Лучшее лечение сердечно-сосудистых заболеваний – раннее лечение заболевания и предупреждение дальнейшего развития. При раннем лечении бывает достаточно организовать здоровый образ жизни: рациональное и стабильное питание, отказ от вредных привычек, правильный двигательный режим, а также снижение нервно-психического напряжения. Профилактика сердечно-сосудистых заболеваний состоит из комплекса мероприятий, которые направлены на уменьшение нервно-психических напряжений.

Главным способом профилактики возникновения и лечения заболеваний сердечно-сосудистых заболеваний является лечебная физическая культура.

При проведении занятий происходит значительное укрепление сердечной мышцы, повышение ее сократительной способности, усиление кровообращения, в том числе и периферического [1].

К тому же, различные виды спорта, связанные с нахождением на свежем воздухе несут пользу для профилактики заболеваний сердца и сосудов. Например, бег – улучшает кровообращение и повышает устойчивость организма к инфекциям.

Следует отметить, что процесс грамотного выбора физической нагрузки достаточно сложный, и требует особого внимания к двигательному режиму занимающегося. С точки зрения здравоохранения, минимальная нагрузка не должна превышать 3-х раз в неделю.

Рассмотрим наиболее оптимальный комплекс упражнений при сердечно-сосудистых заболеваниях:

1. Вращение рук в плечевых суставах, 4 раза вперед и 4 раза назад из и. п. стоя, кисти рук к плечам. Повторить 3-4 раза.
2. Приседание, руки вперед – выдох, вдох – в и. п. основная стойка. Повторить 6-8 раз.
3. Поочередное поднимание прямых ног из и. п. лежа на спине. Дыхание не задерживать. Повторить по 6-8 раз на каждую ногу.
4. Диафрагмально-грудное дыхание. И. п. лежа на спине. Повторить 4-6 раз.
5. Ходьба вначале быстрая, затем спокойная. 1-2 мин.
6. Сгибание рук в локтевых, суставах, возврат в и. п. лежа на спине. Дыхание не задерживать. Повторить 5-8 раз.
7. И. П. – лежа на спине «велосипед». Дыхание не задерживать. 8-10 раз.
8. Бег на месте. 2-3 мин
9. Ходьба обычная, ходьба на носках. 1-2 мин

Каждое упражнение необходимо делать не торопясь, медленно, а также следить за правильным дыханием. Заниматься данными упражнениями можно в домашних условиях, одежда для занятий должна быть легкой, удобной, не сковывающей движения[4].

При соблюдении всех правил можно не только снизить риски заболеваний сердечно-сосудистой системы, но и улучшить общее самочувствие.

Таким образом, можно отметить, что занятия физическими упражнениями при заболеваниях сердечно-сосудистой системы, максимально активизируют действие экстракардиальных факторов кровообращения, способствуют нормализации нарушенных функций. Физическая культура эффективна при соблюдении здорового образа жизни, включающего в себя: правильное питание, прогулки на свежем воздухе, а также проведение систематических занятий с постепенным увеличением нагрузок на протяжении всего курса лечения.

Список литературы:

1. Береславская, Е.Б. Заболевания сердечно-сосудистой системы. Современный взгляд на лечение и профилактику / Е.Б. Береславская. – М.: ИГ «Весь», 2010. – 192 с.
2. Кириченко А.С., Иванова Е.Ю., Ланкина А.А. Физическая культура в профилактике сердечно-сосудистых заболеваний. – Психология. Спорт. Здравоохранение. 2020. – 49 с.
3. Лечебная физическая культура при заболеваниях сердечнососудистой и дыхательной систем / В.А. Маргазин, А.В. Коромыслов, А.Н. Лобов и др.; под ред. В.А. Маргазина, А.В. Коромылова. – Санкт-Петербург : СпецЛит, 2015. – 236 с.
4. Шлык Н.И. Ш. Лечебная физическая культура при заболеваниях сердечнососудистой системы: учебно-методическое пособие / Н.И. Шлык. – Ижевск: Изд-во «Удмуртский университет», 2014. – 115 с.

УДК 338.1

ГОЛЛАНДСКАЯ ШКОЛА ЭКОНОМИЧЕСКОГО АНАЛИЗА И ЕЕ РОЛЬ В РАЗВИТИИ ЭКОНОМИЧЕСКОЙ НАУКИ

Гребенникова С.Е.

Научный руководитель: Т.А. Тюленева, к.э.н

Кузбасский государственный технический университет имени Т.Ф. Горбачева

Аннотация. Рассмотрены предпосылки возникновения голландской школы экономического анализа, ее основоположники. Описаны основные направления развития теории

и практики экономического анализа в свете взглядов ее основоположников, а также ее роль в становлении данной науки.

Ключевые слова: экономический анализ; микроучет; макроучет; экономическая модель; двойная запись.

Annotation. *The prerequisites for the emergence of the Dutch school of economic analysis, its founders are considered. The main directions of the development of the theory and practice of economic analysis in the light of the views of its founders, as well as its role in the formation of this science, are described.*

Key words: *economic analysis; micro-accounting; macro-accounting; economic model; double entry.*

Сложившаяся ситуация в науке Нидерландов в начале 19-20 вв. характеризуется несколькими фактами: во-первых, для компетенции и культуры аналитической науки характерен высокий уровень; во-вторых, полное отсутствие стремления к научной революции. Экономисты Нидерландов не воспринимали, так называемые, споры о методах, а предпочитали рассуждения о свободной торговле и деньгах. К их заслугам можно отнести учение Пирсона, основанное на теории Менгера (считал, что ценность – субъективное понятие, а труд, в свою очередь, затраченный на производство блага, не является источником его ценности).

Одним из основателей данной школы был Николас Герард Пирсон (1839-1909 гг.), Нидерландский экономист и государственный деятель, министр финансов Голландии. Суть школы заключалась в отвержении трудовой теории стоимости: Пирсон отрицал объективный характер ценности, согласно мнению Николаса, труд, который был затрачен на производство какого-либо блага, невозможно считать источником его ценности. То есть ценность – это субъективное суждение человека о том или ином благе, а важными условиями, характеризующими ценность, считаются: редкость и полезность блага. Также ярким представителем Голландской школы был Йохан Густав Кнут Виксель (1851-1926 гг.), его работы повлияли на австрийскую и кейнсианскую школы экономической мысли.

Важным вкладом Йохана считается его теория интереса, в которой он впервые ввел термин «естественная норма процента», подразумевавший процентную ставку, совместимую со стабильным уровнем цен. Виксель утверждал, что в случае, когда процентная ставка опускается ниже естественного уровня, возникает инфляция, а если же процентная ставка превышает естественный уровень – прямой путь к дефляции. Равновесие процентной ставки с естественным уровнем обеспечивает стабильность уровня цен. Данная теория была успешно принята и распространена австрийской школой, считавшей, что экономическое процветание происходит, когда денежная ставка ниже естественной процентной ставки денежного рынка.

Ещё одним из важнейших вкладов был «кумулятивный процесс»: если естественная норма процента не будет равна процентной ставке по кредитам, то инвестиционный спрос и сбережения будут отличаться; если процентная ставка ниже естественной, то происходит экономический рост, и цены, при прочих равных условиях, будут расти.

Основоположником эконометрики является нидерландский экономист Ян Тинберген. В 30-е годы 20 века он под влиянием неоклассической школы и кейнсианства согласовал соответствующую экономическую теорию с математическими и статистическими методами. На основе этого Яну первым удалось разработать рабочую модель голландской экономики, а также создать её описание на базе двадцати семи математических уравнений.

Теория предполагает, что экономический рост всегда неравномерен не только в пространстве, но и во времени. Экономика большинства стран характеризуется чередованием высоких темпов роста с периодами замедления (спада) производства.

Арнольд Джейкоб Коэн Стюарт (1855-1921 гг.) голландский экономист, разработчик прогрессивной шкалы для подоходного налога. Прогрессивное налогообложение – система налогов и сборов, подразумевающая рост эффективной ставки налога с увеличением налогооблагаемой базы. Оно предполагает снижение налогов для людей с более низкой кредито-

способностью и повышение налогов для людей с более высокой кредитоспособностью. Противоположность прогрессивных налогов – регрессивные налоги, подразумевавшие платеж большей части дохода бедного населения, нежели богатого. Этот термин характерен для подоходного налога с физических лиц (когда люди с более низкими доходами платят меньшую долю налога, чем люди с более высокими доходами).

Голландия не славилась школой учета, большая часть учений была направлена на поиск смысла двойной записи, а также изучение процедуры учета. Одним из представителей голландской бухгалтерской мысли был Стевин Симон Ван (1548-1620 гг.), именно он назвал бухгалтерию наукой, а также понял, что есть возможность сформировать один и тот же факт разными проводками, но при этом нужно учитывать практическую цель или концепцию бухгалтера. Стевин утверждал, что целью бухгалтерского учета является определение народного богатства в целом, то есть бухгалтерия делится как на микроучет (данные о состоянии расчетов с подотчетными и материально ответственными лицами; о наличии денежных средств в кассе; о состоянии расчетов с кредиторами и дебиторами; о финансовых результатах), так и на макроучет. Однако данное деление сложно воспринималось на практике, что послужило причиной найти общую хозяйственную операцию, которая отражалась на счетах.

В Голландской школе учета было несколько разделений счетов бухгалтерского учета:

1. концепция Генриха Ванингена, согласно которой были следующие счета:
 - собственных средств;
 - комиссионных средств;
 - средств компании.
2. концепция А. де Граафа, подразумевавшая счета
 - собственника;
 - корреспондентов;
 - операций собственника.

Несмотря на небольшое количество специалистов в области учета и анализа, Голландская школа всё же сильна в области экономической мысли. В её состав входят достойные теоретико-методологические достижения экономической теории. Данные достижения основываются на математике в целом, а также охватывают математический аппарат маргинальных принципов экономического анализа неоклассической школы [1-4].

Список литературы:

1. Блауг М. Экономическая мысль в ретроспективе. – М.: Дело, 1994. – 314 с.
2. Круковская, Т.А. Факторный анализ финансовых результатов / Т.А. Круковская // Бухгалтерский учет. – 2010. – № 11. – С. 118-123.
3. Круковская, Т.А. Анализ влияния факторов на комплексную оценку финансово-хозяйственной деятельности предприятия / Т.А. Круковская, Е.И. Левина // Вестник Кузбасского государственного технического университета. – 2010. – № 6(82). – С. 177-178.
4. Шумпетер Й.Е. История экономического анализа / пер. с англ. под ред. В.С. Автономова, в 3-х т. Т. 1. – 552 с., Т. 2. – 504 с., Т. 3. – 688 с. СПб.: Экономическая школа, 2001.

УДК 336.01

ОСНОВОПОЛАГАЮЩИЕ МОМЕНТЫ И НАПРАВЛЕНИЯ РАЗВИТИЯ БУХГАЛТЕРСКОГО УЧЕТА НА СОВРЕМЕННОМ ЭТАПЕ

Гребенникова С.Е.

Научный руководитель: Т.А. Тюленева, к.э.н
Кузбасский государственный технический университет имени Т.Ф. Горбачева,
филиал в г. Прокопьевске

Аннотация. Рассмотрены предпосылки реформирования бухгалтерского учета и основные положения современных теорий бухгалтерского учета.

Ключевые слова: бухгалтерский учет; реформа; управление финансами; автоматизация учета; аудит.

Annotation. *The prerequisites of accounting reform and the main provisions of modern accounting theories are considered.*

Key words: *accounting; reform; financial management; accounting automation; audit.*

В течение нескольких прошедших лет в российской экономической политике произошли существенные изменения: был совершен переход от системы командования и управления к системе управления рыночными отношениями, которые повлияли на систему бухгалтерского учета. Переход привел к переводу на международную систему, внедренную во всем мире, то есть к Международному стандарту. Эти изменения означают усиление роли и важности бухгалтерского учета. Реформированная система экономики Российской Федерации также коснулась ведения бизнеса, которое отразилось на бухгалтерском учете. На данный момент он принципиально отличается от бухучета в СССР. Изменения базировались на многих международных стандартах и положениях бухгалтерского учета.

Иные принципы действующей системы учета в Российской Федерации объективно снижают ее значимость для участников хозяйственного оборота и затрудняют активное развитие всей экономики. В то же время Российская экономическая система продолжает претерпевать изменения [1-3]. С переходом российской экономики на рыночную систему концепция бухучета претерпели колоссальные изменения. Однако пересмотренная система бухучета качественнее адаптирована к потребностям рыночной экономики.

Главные различия всё так же присутствуют: приоритетные потребители учетной информации – страны, представленные налоговыми органами, однако регулирующая роль экономических субъектов (инвесторов, кредиторов, менеджеров, бухгалтеров и аудиторов) минимальна.

В период 1997-1998 гг. Правительство РФ приняло решение о реформе бухучета, направленной на адаптацию российской системы бухучета к требованиям рыночной экономики и международным стандартам.

Основные цели и задачи реформы охватывали:

- оказание методической помощи организациям в понимании и внедрении реформированной модели бухгалтерского учета;
- увязку реформы бухгалтерского учета в России с основными тенденциями гармонизации стандартов на международном уровне;
- формирование системы стандартов учета и отчетности, обеспечивающих полезной информацией пользователей, в первую очередь инвесторов.

Чтобы осуществить реализацию этих целей, были доступны три блока мероприятий: обучение бухгалтерского персонала; появление профессии бухгалтера; обновление нормативных основ бухгалтерского учета.

В 2000 году Минфин РФ утвердило план обновления инструкций по бухучету и применению для финансово-хозяйственной деятельности организации. Многие организации начали внедрять новую бухгалтерскую таблицу счетов с 1 января 2001 года. Подготовлена и представлена в Правительство Российской Федерации новая редакция Федерального закона «О бухгалтерском учете». Изменения, внесенные в проект, соответствуют нововведениям, вытекающим из правил бухучета (индивидуальные правила, терминология и т.д.): были включены два значимых дополнения: 1) введение обязательного стандарта для консолидированного учета добровольными группами взаимозависимых организаций; 2) сертификация профессиональных бухгалтеров. Вместе с тем, в ходе реализации плана были выявлены три группы структур, которые по-разному готовили финансовую отчетность в соответствии с российскими стандартами бухучета. Затем Постановление N 4н подтверждает три варианта (упрощенный, стандартный и множественный) для подготовки части финансовой отчетности, но существует ещё один вариант – четвертый: когда организация составляет отчетность в полном соответствии с международными стандартами бухучета, а не параллельно с рос-

сийскими стандартами. Причина, по которой необходимо различать эти группы, заключается в том, что органы всех групп решают проблему отображения итоговой бухгалтерской информации в разной степени в зависимости от задачи. Предприятия первой группы должны соответствовать международным стандартам бухучета. Особенности - капитал обеспечивает развитие производства, структуры и т.д. Следующая группа характеризуется организацией подготовки финансовой отчетности на основе нескольких вариантов. Третья группа включает закрытые предприятия, ПАО, за исключением малых предприятий и некоммерческих организаций, предоставляющих Бухгалтерский учет в соответствии со стандартной версией. Четвертая группа состоит из небольших компаний и некоммерческих организаций, которые имеют упрощенную версию отчетности.

Концепция бухучета, утвержденная в 1997 году методическим советом по бухгалтерскому учету Министерства финансов России и Институтом профессиональных бухгалтеров России, напрямую связана с основными направлениями совершенствования системы регулирования. Эта концепция определяет подход к созданию российской бухгалтерской системы на предстоящие 20 лет.

Концепция призвана:

- помогать потребителям бухгалтерской информации в понимании данных, содержащихся в бухгалтерской отчетности;
- служить фундаментом для поэтапной разработки новых и пересмотра действующих актов по бухучету;
- обеспечивать заинтересованных специалистов информацией об общих подходах к организации и ведению бухучета.

Современные теории бухгалтерского учета теории субъективны, поскольку объяснение экономических процессов сводится к поведению людей, участвующих в этих процессах. Существует четыре теории: 1) правовая; 2) психологическая; 3) информационная; 4) лингвистическая. Правовая теория подтверждает связь бухучета с гражданским правом и интерпретирует учет материального контроля над правами и обязанностями лиц, участвующих в экономическом процессе. Прибыль рассмотрена как право на получение средств. Психологическая теория подразумевает, что вся информация в бухгалтерском учете является стимулом, который вызывает ожидаемый ответ у получателя. Третья теория вводит новую категорию «значения». В теории информации значение информации следует интерпретировать как количество, обратно пропорциональное вероятности события, в котором отображается предупреждающее сообщение. Лингвистическая теория состоит из трех компонентов: семантики, синтаксиса и прагматики. Семантика обеспечивает определение важности того или иного сообщения в информации, которую руководство компании предоставляет, чтобы измерить вероятность достижения цели. Вышеприведенные теории дополняют друг друга, каждая из которых соответствует фундаментальной и необходимой цели.

Бухгалтерский учет очень изменчив с точки зрения информационной структуры, поскольку нет четких границ. Единый бухгалтерский учет был разделен на две области: бухгалтерский учет и управление финансами. Также был выделен бухгалтерский учет для малого бизнеса. С 2002 года налоговый учет находится в открытом доступе. За несколько лет до этого финансовый анализ начал формироваться в отдельной дисциплине. Но также в финансовом учете появляются новые руководящие принципы развития бухгалтерского мышления, которые формируют различные виды бухгалтерского учета (социальный, кадровый учет, работа с внутренними работниками, окружающая среда). Однако разработка аудита представляет собой серьезную проблему.

Таким образом, сегодня бухгалтерский учет является основной частью единой экономической системы, действующей в рыночной экономике на основе закона и в соответствии с утвержденными правилами. Наиболее важными документами являются «Положение о бухгалтерском учете и отчетности», постановления Правительства РФ, Федеральный закон «О бухгалтерском учете». Система бухгалтерского учета в России еще неполноценна, но определенная доля её соответствует европейским стандартам. Важно то, что бухучет «не сто-

ит» на месте, ему характерно постоянное развитие. Бухучет на современном предприятии – основа составляющей единой системы, включающей в себя связь процесса управления, планирования и оптимизации всех структурных подразделений.

Список литературы:

1. Воронина Л.И. Основы бухгалтерского учета и аудита. Часть I. – М.: ПРИОР, 1997.
2. Останина Е.В. Теория бухгалтерского учёта: учебное пособие для студентов специальности 080109 «Бухгалтерский учет, анализ и аудит» всех форм обучения. Электронный ресурс/ Е.В. Останина, Т.А. Тюленева, А.В. Шаров. – Кемерово: Кузбасский государственный технический университет им. Т.Ф. Горбачева, 2012.
3. Тюленева, Т.А. Управленческий учет в системе управления коммерческой организации / Т.А. Тюленева, М.Б. Молдажанов. – Семей : Издательская компания «Zhardem», 2021. – 134 с.

УДК 811

НАЦИОНАЛЬНАЯ РЕЧЬ КАК ИСТОЧНИК КУЛЬТУРНОГО МНОГООБРАЗИЯ КЕМЕРОВСКОЙ ОБЛАСТИ

Григорьева Н.В., к.п.н., доцент кафедры СГД

Кузбасский государственный технический университет имени Т.Ф. Горбачева,
филиал в г. Прокопьевске

***Аннотация.** В статье описываются особенности речевого многообразия у народов Сибири. Особое внимание автор статьи уделяет Кемеровской области, где малочисленные сообщества шорцев постепенно утрачивают национальный язык и другие механизмы межпоколенной трансляции. В статье приводится некоторая статистика речевой ассимиляции шорцев.*

***Ключевые слова:** шорский язык, малочисленный народ, самобытное мировоззрение. дефицит специалистов, языковой кризис, межпоколенная трансляция. этнокультурное наследие.*

***Annotation.** The article describes the peculiarities of speech diversity among the peoples of Siberia. The author pays special attention to the Kemerovo region, where small communities of Shors are gradually losing their national language and other mechanisms of intergenerational translation. The article provides some statistics of the speech assimilation of the Shors.*

***Key words:** Shorsk language, small people, original worldview. shortage of specialists, language crisis, intergenerational transmission. ethno-cultural heritage*

Сегодня на территории Российской Федерации проживает более 160 народов. Большинство из этих народов на протяжении столетий сложились, как этнические общества. Они не только являются коренными народами нашей Родины, но и сыграли историческую роль в образовании Кемеровской области.

На современном этапе развития общества складывается сложная ситуация с изучением национальных языков народов Кузбасса. Ежегодно катастрофически падает интерес к их изучению. Оптимизация школьной системы, закрытие сельских и малокомплектных школ в отдаленных районах в, отсутствие учебников и учебных пособий по родному языку, нехватка специалистов – вот только ряд факторов, которые обусловили отрицательную динамику. Важной задачей сегодня выявление причины необходимости сохранения языков малых народностей, исследование значимости малочисленных языков Кемеровской области и пути преодоления языкового кризиса.

Язык отражает культуру народа и каждый язык уникален, потому что различаются, как сами группы, так и их культурные традиции, условия жизни и картины мира. Рождение одних языков и отмирание других происходило на протяжении всей истории человечества, и сегодня этот процесс приобретает угрожающие размеры. Ученые пришли к выводу, что

к концу нынешнего столетия может сохраниться 10% существующих языков. Человечеству необходимо понять, что языковое многообразие представляет значимую ценность, потому что человек смотрит на мир сквозь призму своего языка, т.к. в каждом языке заложено самобытное мирозерцание.

Нужно отметить, что сегодня вопросы сохранения речевого многообразия в Кемеровской области очень актуальны. И для сохранения этого многообразия необходим поиск эффективных инструментов и механизмов сохранения живого этнокультурного общения. К сожалению, под действием факторов мировой глобализации интенсивно сокращается общение малых народов и этнических групп на родном языке.

Нужно отметить, что в особо уязвимом положении находятся сообщества коренных малочисленных народов в Южной Сибири, а именно локальные сообщества шорцев. Под влиянием доминирующего общества, под угрозой разрушения находятся не только механизмы межпоколенной трансляции, но и собственно сам шорский язык, как основной инструмент трансляции этнокультурного наследия.

Образование до недавнего времени было инструментом сокращения функционирования малых языков. Только с 1996 по 2020 года произошло существенное снижение количество школьников изучавших родной язык в общем количестве школьников из коренных малочисленных народов Севера, Сибири и Дальнего Востока. Не обошло стороной это и Кемеровскую область. Если в 1996/97 учебном году было 37% таких учащихся, то в 1999/20 учебном году этот процент снизился до 26,7% [2].

Языковая ситуация в Кемеровской области является сложной, потому что характеризуется функционированием нескольких языков и все они различаются по престижу среди разных групп населения, числу носителей, распространенности, статусу, структуре и генетической принадлежности.

В настоящий момент Шорцы являются самым многочисленным из всех коренных народов Кузбасса. Несмотря на это, по официальным документам они проходят, как «малочисленные народы Севера».

Однако, шорский язык всё более утрачивает свои позиции, как основной язык внутринационального общения. Результаты проведенного нами исследования позволяют нам сделать вывод, что количество лиц, считавших родным русский язык к началу XXI столетия увеличилась до 39.1%. Параллельно с этим, увеличилось и количество шорцев, у которых вторым языком является русский, с 4.7% в 1970г. до 5.9% в начале 2000-ных. Разговорный шорский язык продолжает бытовать в отдельных деревнях а порой и только в отдельных семьях.

Не удивительно, что в городах у шорцев процесс языковой ассимиляции идет интенсивнее, чем в отдаленных поселениях. Доля шорцев, свободно владеющих русским языком за этот период возросла с 72% до 77.1% и количество шорцев свободно-владеющих родным языком значительно снизилось с 20.1 % до 3.3% [1].

В 1859г под руководством миссионера Владимира Вербицкого в селе Калтан и Кузедеевское Кемеровской области были открыты первые школы для шорских детей. На шорском языке начали выпускать учебные пособия, переводить произведения русских писателей, выходила газета «Кызыл-Шор». Позднее большой вклад в издание букварей и академической грамматики шорского языка внесли Ф.С. Чистяков, Г.Ф. Бабушкин и Н.П. Дырэнкова. Однако после репрессий и гибели учителей и носителей шорского языка на фронте, преподавание шорского языка было прекращено. Восстановить преподавание на шорском языке удалось только в 1990г. в восьмилетней школе – интернате Таштаголе. Так же шорский язык стали преподавать в средних школах Междуреченска и Мыски и поселках Шерегеш и Бородино. Были изданы шорский букварь, учебник шорского языка для 2 класса, шорско-русский и русско-шорский русско-шорский словари под редакцией М.Н. Курпешко. русско-шорский разговорник И.В. Шенцовой и учебник шорского языка Ф.С. Чистякова. В начале 2000-х в школе-интернате № 3 г. Таштагола шорский язык, как учебный предмет преподавался со 2 класса наряду с русским и английским языками. [4]

Однако сегодня шорский язык ведется по внеурочке 1 час в неделю в школе п. Шерегеш и некоторых школах города Таштагола. Поэтому, школьники не используют национальный язык для общения со сверстниками, а лишь делают попытки общения со стариками, но такие попытки не регулярны, а скорее эпизодичны.

Если учесть использования языка в сфере семейного общения и организованного обучения, то становится ясно, что даже для тех, кто использует национальный язык в сферах коммуникации, уровень его по отношению к главному- русскому- языку чрезвычайно низок. Для подавляющего большинства учащихся русский язык является единственным коммуникативным средством.

В настоящее время в п. Шерегеше создан центр шорской культуры, языка и литературы, руководит которым Наталья Ильдаровна Чепсаракова. Сотрудники Центра под её руководством ведут большую работу, призванную возродить шорский язык к жизни, они проводят множество мероприятий в различных сферах и среди разных возрастных групп. Мероприятия направленные на сохранение и развитие языка проводятся в различных формах: национальные Мылтык и Пайрам, выставки, конференции, мастер-классы и др[3].

При непосредственном участии на местном телевидении создана и ведется 1 раз в неделю на шорском языке программа «Шорская земля» Наталья Ильдаровна уверена, что без языка нет народа, и чтобы сохранить историческое наследие шорцев необходимо сохранить национальный язык. Для этого нужно ввести шорский язык, как учебный предмет в школьную программу. И в этом её поддерживает родительская общественность.

Список литературы:

1. Боргоякова, Т.Г. Шорский язык в с. Матур Таштыпского района республики Хакасия (по итогам социолингвистического опроса) /Т.Г. Боргоякова, А.В. Гусейнова // Казанская наука, 2020. – № 11. – С. 132.

2. Каменева, В.А. Этнические стереотипы в языковом сознании подростков шорской национальности / В.А. Каменева, И.С. Морозова, Н.В. Рабкина, А.П. Картавцева // Общество: социология, психология, педагогика. – 2022. – № 1. – С. 111-117. – Режим доступа: <https://doi.org/10.24158/spp.2022.1.13> (дата обращения: 10.10.22).

3. Кувалева, С.М. Изучение шорских сказок на уроках литературного чтения в начальной школе / С.М. Кувалева // Сохранение и развитие языков и культур коренных народов Сибири: материалы II Всероссийской научно-практической конференции. – Абакан, 2018. – С. 243-246.

4. Маханькова, Н.А. Особенности речевой деятельности шорцев в условиях билингвизма / Н.А. Маханькова, И.С. Морозова// Вестник Кемеровского государственного университета. – 2007. – № 1 (29)., С – 14-20.

УДК 343.7

СТАТИСТИКА ПРЕСТУПЛЕНИЙ ПРОТИВ СОБСТВЕННОСТИ, СВЯЗАННЫЕ С ХИЩЕНИЕМ ИМУЩЕСТВА

Губренко Н.Б., Михеев Д.Н.

Кузбасский Государственный Технический Университет им. Т.Ф.Горбачева,
филиал в г. Прокопьевске

Аннотация. Имущественные преступления против собственности, связанные с хищением имущества, стабильно составляют достаточно высокий уровень в структуре преступлений против собственности. Криминологические исследования показывают, что рост или снижение данных преступлений в удельном количестве преступлений показывает на складывающуюся в обществе негативные процессы снижения благосостояния населения, что выражается в росте преступлений направленных на хищение чужого имущества.

В статье анализируется доступная статистика преступлений против собственности, связанные с хищением имущества.

Ключевые слова: преступление, имущественное преступление, преступность, собственность, хищение.

Annotation. Property crimes against property associated with the theft of property consistently make up a fairly high level in the structure of crimes against property. Criminological studies show that the growth or decrease of these crimes in the specific number of crimes indicates the negative processes that are developing in society to reduce the well-being of the population, which is expressed in the growth of crimes aimed at stealing other people's property. The article analyzes the available statistics of crimes against property related to the theft of property.

Key words: crime, property crime, crime, property, theft.

Имущественные преступления, направленные против собственности и связанные с хищением имущества – это самые распространенные виды преступлений в Российской Федерации, согласно доступным данным статистической отчетности. Анализ статистических данных дает возможность оценить уровень, структуру и динамику преступности, а также результативность деятельности правоохранительных органов.

В Уголовном кодексе РФ в главе 21 Преступления против собственности, содержатся ряд составов преступления, которые объединяются таким общим признаком, как связанные с хищением чужого имущества.

К данным составам относятся: «Кража» – ст.158 УК РФ; «Разбой» – ст.162; «Хищение предметов, имеющих особую ценность». Данные преступления объединяются корыстной целью, прямым умыслом и направлены на завладение имуществом не принадлежащего лицу совершившего преступление.

Анализируя опубликованные статистические данные Генеральной прокуратуры Российской Федерации, Следственного комитета Российской Федерации, Министерства внутренних дел Российской Федерации, Судебного департамента при Верховном Суде Российской Федерации.

Динамику рассмотренных преступлений против собственности, связанные с хищением (ст.158, 162, 164 УК РФ) проанализируем с помощью таблицы.

Таблица 1

Статистика рассмотренных преступлений против собственности, связанные с хищением (ст.158, 162, 164 УК РФ)

Статьи УК РФ	Значения			Абсолютное отклонение			Темп роста		
	2019	2020	2021	2019/ 2018	2020/ 2019	2020/ 2018	2019/ 2018	2020/ 2019	2020/ 2018
1	2	3	4	5	6	7	8	9	10
Статья 158 УК РФ	214,7 тыс.	202,2 тыс.	190,1 тыс.	-12,5	-24,6	-24,6	94,2	94,0	88,5
Статья 162 УК РФ	6,8 тыс.	6,0 тыс.	5,1 тыс.	-0,8	-0,9	-1,7	88,2	85,0	75,0
Статья 164 УК РФ	2 тыс.	20 тыс.	6 тыс.	18	-14	4	в 10 р	30,0	в 3 р
Итого	223,5 тыс.	228,2 тыс.	201,2 тыс.	4,7	-26,8	-22,3	102,1	88,2	90,0

Статистические данные анализируемого периода рассмотренных преступлений против собственности, связанные с хищением (ст.158, 162, 164 УК РФ) свидетельствуют о динамике снижения данного вида преступлений на 22,3 тысячи или 10 %.

Наглядно об этом снижении видно на диаграмме 1.



Диаграмма 1

Динамику осужденных за преступления против собственности, связанные с хищением проанализируем с помощью таблицы. В численность осужденных входят лица, в отношении которых судами вынесены обвинительные приговоры, вступившие в законную силу.

Таблица 2

Статистика осужденных за преступления против собственности, связанные с хищением (ст.158, 162, 164 УК РФ)

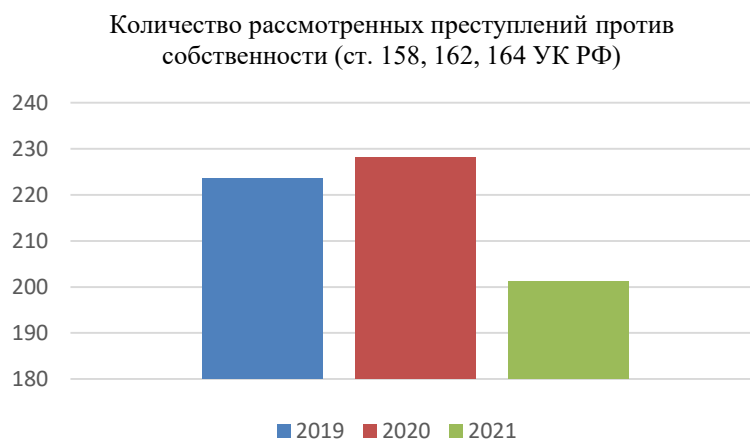
Статьи УК РФ	Значения			Абсолютное отклонение			Темп роста		
	2019	2020	2021	2019/2018	2020/2019	2020/2018	2019/2018	2020/2019	2020/2018
1	2	3	4	5	6	7	8	9	10
Статья 158 УК РФ	164,7 тыс.	150,5 тыс.	133,8 тыс.	-14,2	-16,7	-30,9	91,4	88,9	81,2
Статья 162 УК РФ	7,5 тыс.	6,5 тыс.	5,1 тыс.	-1	-1,4	-2,4	86,7	78,5	68
Статья 164 УК РФ	2 тыс.	20 тыс.	6 тыс.	18	-14	4	в 10 р.	30	в 3 р.
Итого	174,2 тыс.	177 тыс.	144,9 тыс.	2,8	-32,1	-29,3	101,6	81,9	83,2

Данные таблицы 2 свидетельствуют о том, что за анализируемый период с 2018 по 2020 годы наблюдается снижение общего количества осужденных за преступления против собственности, связанные с хищением (ст.158, 162, 164 УК РФ) на 29,3 тысячи человек или 16,8%.

Самый высокий темп снижения осужденных, на 32 % из рассматриваемых преступлений зафиксирован по статье 162 УК РФ «Разбой». Темп снижения осужденных за совершенное преступление по статье 158 УК РФ «Кража» составил 30,9 тыс. человек или 18,8 %.

Однако количество осужденных за совершенное преступление по статье 164 УК РФ «Хищение предметов, имеющих особую ценность» за тот же период увеличилось в три раза, высокий скачок зафиксирован в 2020 году на 18 тыс. человек, т.е. в 10 раз превышал показатель за 2019 год.



Диаграмма 2

Статистические данные свидетельствуют о том, что в период с 2018 по 2020 годы количество осужденных за преступления против собственности, связанные с хищением (ст.158, 162, 164 УК РФ) имеет волнообразную диаграмму, а с 2019 года динамика кривой снижается. Снижение данного показателя показывает сложную, нестабильную обстановку в стране и неположительные тенденции социально-экономического развития в Российской Федерации, а так же повышенную общественную безопасность населения государства. Хотя в настоящее время, официальная статистика осужденных по данному виду преступлений, связанных с хищением имеет тенденцию к снижению, тем не менее, не снижает степень их общественной опасности.

Зарегистрированное преступление – выявленное и официально взятое на учет общественно опасное деяние, предусмотренное уголовным законодательством. Регистрация преступлений и лиц, их совершивших, осуществляется всеми правоохранительными органами, осуществляющими в пределах своей компетенции уголовное преследование. Официальная статистика преступлений, против собственности, связанных с хищением (ст.158, 162, 164 УК РФ) имеет тенденцию к снижению.

В заключение нужно еще раз подчеркнуть, что, разобрав подробно преступлений, против собственности, связанных с хищением, можем с уверенностью подытожить: данные преступные деяния разнообразны, на первый взгляд неспециалиста могут показаться весьма схожими.

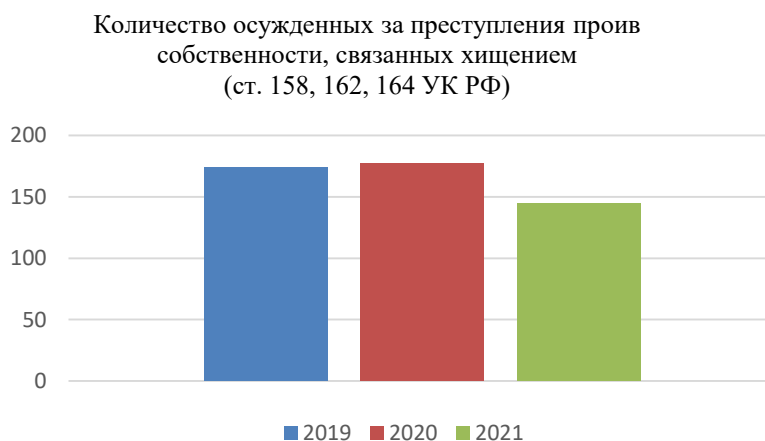
Однако увидеть различие в состав преступления не так сложно. Данная группа противоправных деяний наносит непоправимый ущерб государству и гражданам, а также оказывают негативное деструктивное влияние на социальные отношения в обществе.

Список литературы:

1. Уголовный кодекс Российской Федерации от 13.06.1996 № 63-ФЗ (ред. от 24.09.2022) Собрание законодательства РФ. 17.06.1996. № 25. ст. 295
2. Михеев Д.Н. Преступления, посягающие на добросовестность конкурентных отношений, в системе российского уголовного законодательства. Наука. Образование. Культура. Актуальные проблемы и практика решения (федеральный и региональный аспекты) [Электронный ресурс]: Материалы XIII Всероссийской научно-практической конференции. – Прокопьевск: филиал КузГТУ в г.Прокопьевске, 2020.
3. Судебный департамент при Верховном Суде Российской Федерации [Электронный ресурс]: URL <http://www.cdep.ru/index.php?id=79>

Данилина П.А., Вострякова Ю.В. к.ф.н., доцент.
Самарский Государственный Университет Путей Сообщения

***Аннотация.** На данный момент философия техники является актуальной темой, волнующей многих. Довольно быстрое развитие техники стало причиной ее огромного влияния на современный мир. Дело в том, что техника все чаще становится для нас незаменимой и занимает в нашей жизни столь важное место, о котором даже трудно сейчас говорить, чтобы недооценить её. И, конечно же, философия техники начинает играть в 20 веке большую роль. В данной работе рассматривается понятие «техники» с точки зрения философии и философских мыслителей.*

***Ключевые слова:** Техника, философия, влияние, научно-технический прогресс, машины, техногенная цивилизация.*

***Annotation.** Now, the philosophy of technology is an urgent topic of concern to many. The rather rapid development of technology has caused its huge impact on the modern world. The fact is that technology is increasingly becoming indispensable for us and occupies such an important place in our lives, which is even difficult to talk about now to underestimate it. And, of course, the philosophy of technology begins to play a big role in the 20th century. This paper examines the concept of "technology" from the point of view of philosophy and philosophical thinkers.*

***Key words:** Technology, philosophy, influence, scientific and technological progress, machines, technogenic civilization.*

Прежде всего начнем с определения техники. «τέχνη» – это древнегреческое понятие, которое переводится «искусство и мастерство», и означает оно, что в нашей жизни очень много различных машин, механизмов, инструментов, приборов, даже целых комплексов приборов и устройств, которые используются и в промышленном производстве, и в сельском хозяйстве, и в быту, и в системе образования – во всех сферах нашей жизни. Все эти устройства, машины созданы человеком, поэтому техника – это то, что было создано человеком и требует от него определенного искусства и мастерства. Потому что, конечно же, техника не возникла из природы, она искусственна, и она тесно связана с научно-техническим прогрессом (по техническим средствам мы можем сделать вывод об общем уровне развития той или иной цивилизации).

Действительно, если первобытные люди пользовались костяными скребками, в средние века были мотыгами, в античности люди пахали землю своими силами, то в наши дни это всё превращено в механизированный процесс. Мы с вами столкнулись с техногенной цивилизацией, и именно о ней пойдет речь.

Философия техники возникла совсем недавно, только в конце 19 века, когда машина стала играть в нашей жизни важную роль. Техника – это явление социальное, потому что сделано человеком, а там, где есть явление, там обязательно есть и сущность. И если говорить о сущности, то можно определить сущность техники следующим образом:

она создана,

1. чтобы облегчить нашу жизнь
2. чтобы освободить нам время
3. для повышения эффективности и производительности нашего труда
4. для снижения вероятности ошибки человека при выполнении сложных работ
5. для рационального и эффективного использования природных ресурсов, для чего она изначально и подразумевалась под изобретением техники.

В начале XX-го столетия русский советский популяризатор технической мысли Петр Климентьевич Энгельмейер (1855-1942) так определяет технику: «Своими приспособлениями она

усилила наш слух, зрение, силу и ловкость, она сокращает расстояние и время и вообще увеличивает производительность труда. Наконец, облегчая удовлетворение потребностей, она тем самым способствует рождению новых... Техника покорила нам пространство и время, материю и силу и сама служит той силой, которая неудержимо гонит вперёд колесо прогресса».[3]

Что если говорить о времени. Часы имеют очень глубокий философский смысл. Современная жизнь – это непрерывная борьба за драгоценные секунды жизни, а если человек смирился с невозможностью победить время, завоевать его, то часы для него всегда будут значить печальным напоминанием того, что их нельзя победить. Время – загадочная сущность. Оно никогда не «работает на нас» по своей прихоти, чаще всего она против нас, «время не ждёт». [2]

В 1877 г. появляется труд, написанный Эрнстом Каппом, основоположником философии техники. Где впервые Капп заявил, что техника создана по принципу органопроекции. Тут он обращается к Протагору, который говорил, что человек – это мера всех вещей. И получается так, что любое техническое произведение – это дополнение нашего несовершенного организма, как бы продолжение наших способностей. Например, согнутый палец человека – это образ металлического железного крючка, который будет поднимать тяжести в высоту, или же железные дороги – проекция нашей кровеносной системы. А современная компьютерная система – это проекция нашего мозга, который не всесилен и обращается к помощи. Интересно, что Эрнст Капп подчеркивал, не всегда это может быть точной копией наших органов. Например, паровая машина, паровой двигатель не является копией организма человека, но принцип работы тот же самый; паровая машина также требует питания, она выбрасывает продукты своей жизнедеятельности, она может сломаться, в ней может заблокироваться какой-то основной «орган» или основная деталь и паровая машина придет в негодность или «умрёт». Выводы Эрнста интересны тем, что мы несовершенные существа. Мы постоянно пытаемся свой организм улучшить с помощью искусственных и технических средств, но это наше изобретение, это наши помощники, но техника не самодостаточна. И первоначально все философы техники, существовавшие в 19 – начале 20 века, апологетически относились к технике в целом.

Например, Петр Энгельмейер-русский философ, замечал, что техника – это лучшее, что было придумано людьми и что техника – это основа социального прогресса.

В начале 20 века даже экзистенциалисты, такие как Карл Ясперс, Хосе Ортега-и-Гассет, подчеркивали, что техника облегчает жизнь человека, что мы благодаря технике можем эффективно тратить свое свободное время.

Также немецкий философ Фридрих Дессауэр, говорил о том, что техника – это наш помощник в делах угодных Богу, и таким образом мы усовершенствуем данный Богом мир и творчески преобразовываем его на путях божественного творчества.

А если мы посмотрим на произведения философов техники 2 половины 19 века, то заметим уже более пессимистические прогнозы и выводы.

Рассмотрим произведение Жака Эллюля, в котором он говорит об амбивалентном характере техники, о том, что она имеет как положительное, так и отрицательное значение. Да, она, конечно, нам помогает, но в эпоху цивилизации потребления, когда техника производит для нас огромное количество товаров, она делает с нами злую шутку, мы становимся заложниками и рабами этих товаров. Нам хочется всё больше и больше. Цивилизация потребления постоянно внушает людям, что эти товары, технически произведённые, в том числе сами произведения техники и компьютеры, мобильные телефоны, просто необходимы для нашей жизни и смысл нашего существования. Человек тратит жизнь на то, чтобы заработать деньги и в дальнейшем приобрести все эти товары, и он становится во многом рабом и приложением к техническому прогрессу.

Об этом предупреждал и Николай Александрович Бердяев, экзистенциалист, что на определённом этапе машины поработят людей и станут их хозяевами, а мы заложниками научно-технического прогресса.

Ну а самым мрачным социологом 20 века считается Льюис Мамфорд, который пишет настолько неутешительные прогнозы, что вообще ничего светлого не остается. Он называет все нынешние цивилизации на Земле мегамашинами, а наша цивилизация-социогенотех-

ническая, и она вся проникнута зависимостями от техники вплоть до того, что не Бог создал человека по образу и подобию, а техника создает человека по своему образу и подобию, что мы всё больше и больше оказываемся её пленниками, и очень скоро, возможно, будут такие явления, как восстание роботов, когда мы будем покорены машинами и будем просто маленькими винтиками, причём взаимозаменяемыми винтиками вот в этих огромных технических системах. Человек отдаст мышление машинам, и техника будет творить свою реальность. А ценность самого человеческого существования будет сведено полностью на нет, нами будут манипулировать, руководить.

Изучая разные точки зрения по исследуемому нами вопросу, мы пришли к следующим выводам:

Техника амбивалентна, она создана человеком, но в зависимости от того, как она этим человеком используется, она может быть, как во зло использована им, так и во благо. Всё зависит от того, какие люди ей руководят, в частности, она создавалась для того, чтобы освободить наше время. Но что мы можем наблюдать в нынешние дни, она, наоборот, крадёт наше время, люди сейчас, если появляется свободное время, тратят его на социальные сети, на переписку вместо того, чтобы вживую пообщаться. То есть с точки зрения психологов, техника сейчас отрывает друг от друга и от природы. Мы становимся всё более подобными техническим средством, механизмом, тем, о чём говорил Мамфорд.

Также в идеях Мамфорда была мысль, что люди перестают думать, они перекладывают мышление на машины, из-за чего их мышление становится всё более и более примитивным. Именно поэтому машины могут захватить и поработить людей, так как они станут совсем примитивными.

Техника не нейтральна, она активна и повернута к человеку или против него. В любой технике присутствует три аспекта: действие человека; реализация процесса природы; создание события, входящего в культуру. Как действия человека техника есть только изобретательство и опыт. Как действие природы техника – это стихия, которой человек учится управлять, но которая в качестве стихии всегда – риск. Как событие культуры техника должна отвечать ее смыслом и развивается, следуя ее силовым линиям.

Вывод. В самом широком значении техника – это не только технические машины, приборы и механизмы, но и знания, которые нами используются для изобретения техники и та деятельность, которая с ней связана, поэтому в самом широком смысле с техникой связаны и приборы, и знания, и деятельность. Поэтому техника всегда зависит от людей, которые её используют. Она будет вам помогать только том случае, если вы грамотно используете ее по сути, если же вы не понимаете сущность техники, то вы можете сделать из неё монстра, который вас поработит и превратит в заложника технического прогресса. Давайте научимся грамотно использовать то, что человечество изобретает и, конечно же, не будем давать бюрократам поработать и забирать нашу полноценную жизнь, которую мы должны проводить естественно, а не окружая нас мёртвыми техническими средствами.

Не следует забывать и о том, что философия призвана сыграть значительную роль в предотвращении вполне реальных опасностей, о которых нас предупреждают критики технократии. Речь идет о возможности подавления человеческой личности и индивидуального творческого начала в условиях господства техники и дегуманизации человеческих отношений. Философия способна обосновать и защитить важнейшее положение: не человек для техники, а техника – для человека и общества. Именно когнитивная, мыслительная сфера техники, где формируются технические идеи, замыслы, проекты и планы, – тот источник, на основе которого философия с помощью своих фундаментальных установок и интерпретаций может убедить общество в неприемлемости технократической перспективы прогресса. Способствовать выработке разумных альтернатив концепциям технократии – это философия должна и может делать.

Список литературы:

1. Мамышев, Р.Э. Философия техники и сущность техники / Р.Э. Мамышев, В.Б. Малышев // Modern Science. – 2020. – № 1-2. – С. 192-195.

2. Маслов, В.М. Положение философии техники в структуре современного философского знания / В. М. Маслов // Система ценностей современного общества. – 2010. – № 14. – С. 48-52. – EDN RUKGLF.

3. Ниезов, М.Б. Техника и технология как понятия философии техники / М.Б. Ниезов, Э. Р. Семенова // Вестник научных конференций. – 2015. – № 4-4(4). – С. 120-122.

4. Стенина, А.С. Феномен техники в философии техники / А.С. Стенина // История науки и техники глазами молодых исследователей: Международная научная конференция, посвященная 130-летию испытания первого российского самолета А. Можайского: Сборник статей, Ульяновск, 20-22 ноября 2012 года / Ульяновский государственный технический университет. – Ульяновск: Ульяновский государственный технический университет, 2012. – С. 79-82.

УДК 811.111

К ВОПРОСУ О ФРАЗЕОЛОГИЧЕСКИХ ЕДИНИЦАХ С КОМПОНЕНТОМ ЭТНОНИМОМ В АНГЛИЙСКОМ ЯЗЫКЕ

Даулетова А.А., Ордабаева А.Е.

Научный руководитель: Серикбаева З.Х., PhD, ассоциированный профессор Северо-Казахстанский университет имени Манаша Козыбаева, Республика Казахстан

***Аннотация.** Статья посвящена рассмотрению роли английских фразеологизмов с компонентом-этнонимом в процессе формирования стереотипов о представителях различных этнических групп. Являясь сложным языковым явлением, этноним несет в себе различные коннотации, преимущественно негативные. На примере идиом с компонентом Dutch нами было доказано, что появление коннотаций у этнонима связано с определенными событиями в прошлом, а процесс стереотипизации берет за основу одну черту нации и максимально утрирует его.*

***Ключевые слова:** этноним, этническая группа, фразеологизм, этнический стереотип, дихотомия «свой – чужой», коннотация.*

***Annotation.** The paper lays bare the role of English idioms with an ethnonym as their key component in the process of forming stereotypes about representatives of other ethnic groups. Being a complex linguistic phenomenon, the ethnonym carries various connotations, but mostly negative ones. Using the example of Dutch-based idioms, we have managed to prove that the emergence of connotations in an ethnonym is caused by certain events in the past, and the process of stereotyping takes one feature of a nation as a basis and exaggerates it as much as possible.*

***Key words:** ethnonym, ethnic group, idiom, ethnic stereotype, dichotomy «in-group – out-group member», connotation.*

Традиционно под этнонимом (от греч. ἔθνος – племя, народ и ὄνομα – имя, название) понимается название различных видов этнических общностей (народ, народность, род, племя и т.д.). Обращение лингвистов, культурологов, историков и других специалистов к изучению данного явления детерминировано рядом причин. Во-первых, исследование возникновения истории, их употребления и распространения важно для таких отраслей гуманитаристики как этногенез, лингвогенез и ономастика. Во-вторых, изучение этнонимов дает возможность проследить пути этнических миграций, культурные и языковые контакты между народами. По справедливому замечанию О.В. Маруневич, относясь к древнейшим пластам лексики, этнонимы являются ценным источником исторической и лингвистической информации, служащей основой для формирования стереотипного образа этнически чужого [2, с. 71].

Сам этноним как языковое явление имеет сложную природу, поэтому его статус как отдельного класса имени собственного вызывает ожесточенные споры ученых. Как указывают И.А. Саликова и И.А. Френкель, в настоящее время можно говорить о существовании не-

сколько точек зрения на принадлежность этнонима к классу имен собственных. Так, ряд исследователей относит этноним к именам собственным в связи с тем, что он выполняет индивидуализирующую функцию, т.к. используется для номинации определенной этнической группы. Некоторые ученые считают этноним именем нарицательным. Наконец, существует мнение, что этноним является промежуточным явлением, неким именем полусобственным [4, с. 36-37]. Д.А. Шен отмечает неправомерность отнесения этнонима к имени собственному. Свою точку зрения исследователь подтверждает следующим: «каждый отдельно взятый этноним является обобщением, так как содержит информацию о признаках, которыми должен обладать человек для того, чтобы быть отнесенным к тому или иному этносу» [5, с. 11]. Например, несмотря на то, что an Italian – это один из итальянцев, он априори наделяется говорящим стереотипными чертами, присущими итальянской нации [5, с. 12].

Отражение ряда признаков в этнониме, а иногда и намеренное предписывание представителям другой нации определенных характеристик на основе универсальной дихотомии «свой – чужой» является ключевым в определении этнонима. Действительно, с самого начала истории человечества представители разных этнических групп при помощи самоназваний (эндоэтнонимов) противопоставляли себя другим этническим общностям [6, р. 34]. Примечательно, что истинно верными, правильными считались только своя вера, свой язык и свой народ, поэтому названия многих народов происходит от слова «люди». Так, указанное слово послужило основой для самоназваний таких племен североамериканских индейцев как:

- шошоны (самоназвание нумы / нывы – букв. «люди») – индейские народы, проживающие в центральной и северо-восточной частях Большого Бассейна;
- арапахо (самоназвание хиноноэйно – букв. «наш народ») – индейский народ, проживающий в штатах Вайоминг и Оклахома;
- папаго (самоназвание тохоно-оодхам – букв. «люди пустыни») – индейский народ, обитающий в пустыне Сонора;
- тлинкиты (самоназвание тлингит / лингит – букв. «люди») – индейский народ, проживающий на юго-востоке Аляски и в прилегающих частях Канады;
- атабаски (самоназвание дене / на-дене – букв. «люди») – группа родственных по языку индейских народов, проживающих в западных районах США и Канады;
- чугачи (самоназвание чугачик – букв. настоящий человек) – коренные жители южного побережья Аляски и т.д.

Выражая тот или иной признак, этнонимы включают в себя оценочное описание свойств определенного народа. Оценке может подвергаться внешний вид, специфика речи, среда обитания, культурные особенности, образ жизни, политические воззрения этнически чужого: Froglander – голландец; towel-head – араб; spaghetti-eater – итальянец, Chicom – китаец (контаминация слов Chinese и communist); Taffy – валлиец [1]. Кроме того, следует отметить и явление вторичной номинации, в результате которой этнонимы получили дополнительные коннотативные значения: Chinese – сделанный шиворот-навыворот; Turk – жестокий, грубый человек; to Jew – торговаться [3].

Однако, наиболее интересными единицами для анализа, на наш взгляд, являются фразеологизмы с компонентом-этнонимом. Во-первых, они теснее связаны со стереотипными образами представителей иных этнических групп. Во-вторых, они содержат в оценочные суждения об том или ином этносе в свернутом виде. В-третьих, их можно считать своеобразными маркерами культурно-исторических взаимоотношений между народами. Так, наличие в английском языке устойчивых выражений с компонентов French (French bread – длинный батон, багет, French roof – мансардная крыша, French horn – валторна, French window – панорамное окно, French fries – картофель фри, Frenchman's acre – гектар, French hood – арселе, French bulldog – французский бульдог и др.) свидетельствуют о многовековых политических, военных и культурных связях между Англией и Францией. Действительно, территориальная близость двух стран, завоевание Англии в 1066 г. норманнами, Столетняя война, вызванная притязаниями Плантагенетов на французский престол, ряд браков между представителями правящих династий привели к тому, что английский язык заимствовал из французского как

отдельные лексемы (*royal* – королевский, *menu* – меню, *connoisseur* – знаток, *tournament* – турнир, *court* – суд, *chapel* – часовня, *feast* – праздник), так и бытовые реалии. В целом, в английском языке много таких устойчивых выражений: *Dutch barn* – навес для хранения сена, *Russian blue* – русская голубая (порода кошек), *German silver* – мельхиор, *Spanish boot* – испанский сапог (орудие пытки), *Scotch mist* – густой туман, *Irish coffee* – коктейль, состоящий из ирландского виски, черного кофе и взбитых сливок, *Chinese gooseberry* – киви и др.

Гораздо меньше в английском языке собственно идиом с компонентом-этнонимом. С другой стороны, именно они, в отличие от словосочетаний, образованных по модели «атрибутивное прилагательное + существительное» (*Chinese ceremonies*, *Russian salad*, *Egyptian moth*, *American uncle*), представляют собой вербализованные этнические стереотипы. При этом автостереотип, как правило, имеет положительную коннотацию. Так, выражение *English rose* обозначает не только группу сортов роз, созданных известным английским селекционером Дэвидом Остином, но также красивую девушку, имеющую английское происхождение. Идиома *American dream* является национальным этосом Соединенных Штатов. Политический словарь трактует данную идиому следующим образом: *American dream* – the ideal of freedom and opportunity that motivated the Founding Fathers; the spiritual strength of the nation. If the American system is a skeleton of US policy, the American dream is its soul [7, p. 56] (Американская мечта – это идеал свободы и возможностей, сформулированный «отцами-основателями»; духовная мощь нации. Если американская система – это скелет американской политики, то американская мечта – ее душа (перевод наш).

Что касается гетеростереотипа, то он, наоборот, фокусируется на отрицательных чертах нации. Проиллюстрируем это на примере лингвистического портрета голландца, построенного на основе анализа идиом с компонентом *Dutch*. Типичный голландец, во-первых, он жаден и прижимист: *Dutch treat*, *Dutch lunch*, *Dutch supper*, *Dutch date* – обед, за который каждый платит сам за себя; а *Dutch reckoning* – счет, который хозяин ресторана увеличивает, если посетитель выражает недовольство слишком большой суммой денег. Во-вторых, он расчетлив: *Dutch auction* – аукцион со снижением цен, пока не найдется покупатель; *Dutch agreement* – соглашение, выгодное только для одной стороны. В-третьих, голландцы испытывают непреодолимую тягу к спиртному: *Dutch courage*, *Dutch brevity* – пьяная удаль, *Dutch headache* – похмелье, *Dutch feast* – вечеринка, на которой хозяин напивается раньше гостей; *as drunk as a Dutchman* – быть сильно пьяным.

Появление указанных идиом в английском языке в XVII в. детерминировано ожесточенным противоборством Англии и Голландии как крупнейших морских держав за гегемонию в Европе и Восточной Индии. Однако несмотря на исторический подтекст, указанные идиомы широко используются в современной прессе:

A Dutch treat in North Korea – заголовок в газете *Washington Post* от 15.01.2015 г. Статья рассказывает о визите Главы Национальной разведки Джеймса Клэппера в Северную Корею в ноябре для переговоров об экстрадиции двух заключенных американцев.

Google Not The First To Go Dutch – заголовок в газете *Washington Post*. В данной статье рассказывается о попытках компаний *Google* и *New River Pharmaceuticals Inc.* внедрить инновационный процесс «открытого IPO» при размещении акций на биржах Уолл-стрит. Помимо идиомы *to go Dutch* автор статьи неоднократно употребляет другое устойчивое выражение с тем же компонентом-этнонимом – *Dutch action*:

Mann argues that New River's success in selling stock when other deals were being delayed shows that the Dutch auction process can succeed where conventional IPOs fail; Byrne said that in 2002, when he brought up the idea of a Dutch auction IPO for Overstock.com, "Wall Street was able to just laugh at us. Google has the clout that Wall Street couldn't do that."; Like Google, New River did not get the price it was seeking in the Dutch auction, taking \$8 a share rather than the \$10 to \$12 the drug company was seeking.

In the 73rd minute, Melo's fall from grace to disgrace became complete when he slyly, thugishly, stamped his studs into the calf of Robben. He walked the walk of shame. Dutch courage de-

served it – отрывок из New York Times о проигрыше Бразилии на Мировом первенстве по футболу.

Анализ фразеологизмов с этнонимом компонентом Dutch показал, что они несут в себе резко отрицательную коннотацию и надежно фиксируют в английской языковой картине мира стереотипное представление о голландцах как о скупых любителях горячительных напитков. Это наблюдение приводит нас к логическому выводу о том, что за основу создания гетеростереотипа, как правило, берется одна особенность нации, которая в последствии утрируется и обыгрывается несколькими идиомами.

Подводя итог нашего исследования хочется отметить, что фразеологизмы с компонентом-этнонимом являются ценным источником сведений об истории взаимодействия различных этнических групп, их культурных связях, возможных войнах и конфликтах. С другой стороны, они способствуют укоренению негативных этнических стереотипов.

Список литературы:

1. Березович Е.Л., Гулик Д.П. Homo ethnicus в зеркале языка: к методике описания // Etnolingwistyka: Problemy j. zyka i kultury. – Lublin, 2002. – № 14. – S. 47-67.
2. Маруневич О.В. Концепт «иностранец»: лингвокогнитивный и аксиологический аспекты (на материале русского и английского языков): дисс. ... канд. филол. наук. – Пятигорск. 2009. – 256 с.
3. Панин В.В. Средства выражения этнических стереотипов в английском языке // Политическая лингвистика. – 2005. – № 15. – С. 208-212.
4. Саликова И.А., Френкель И.А. Специфика семантики этнонима в составе фразеологических единиц французского языка // Гуманитарные исследования. – 2012. – № 1 (41). – С. 36-42.
5. Шен Д.А. Этноним в лексико-семантическом пространстве английского языка: автореф. дисс. ... канд. филол. наук. – Нижний Новгород, 2009. – 21 с.
6. Marunevich O.V., Kononenko A.P. The "In-Group - Out-Group" Binary Opposition as the Criterion for Identifying the Out-Group Members in the Folk Model of the World (Based on Slavic Languages) // Russian Linguistic Bulletin. – 2020. – № 2 (22). – pp. 33-37.
7. Saffire's New Political Dictionary. – New York: Random House, 2008. – 896 p.

УДК 338.2

ГЛОБАЛИЗАЦИЯ В МИРОВОЙ СИСТЕМЕ И ЕЕ ВЛИЯНИЕ НА УЧЕТНЫЕ КОНЦЕПЦИИ БУХГАЛТЕРСКОГО УЧЕТА

Дегоян А.В.

Научный руководитель: Т.А. Тюленева, к.э.н

Кузбасский государственный технический университет имени Т.Ф. Горбачева

***Аннотация.** Рассмотрены предпосылки реализации глобализационных процессов в развитии бухгалтерского учета и их влияние на его нормативное регулирование. Отмечены положительные и отрицательные последствия глобализации.*

***Ключевые слова:** глобализация; бухгалтерский учет; гармонизация; финансовая отчетность; двойная запись.*

***Annotation.** The prerequisites for the implementation of globalization processes in the development of accounting and their impact on its regulatory regulation are considered. Positive and negative consequences of globalization are noted.*

***Key words:** globalization; accounting; harmonization; financial reporting; double entry.*

В Российской Федерации система бухгалтерского учета и отчетности сильно сконцентрирована на налоговое законодательство. Появляется проблема необходимости ведения бухгалтерского учета для налоговых органов и целей финансового рынка. Большая часть

фирм в стране осуществляют «черную» бухгалтерию, поскольку российское налоговое законодательство имеет существенные недостатки. Из вышесказанного следует то, что необходима реформа системы ведения бухгалтерского учета. Ее нужно проводить параллельно с соответствующими изменениями в нормативно – правовых сферах. Реформа системы бухгалтерского учета – одна из важнейших и актуальных проблем в Российской Федерации. Она является неотъемлемой частью широкого спектра экономических преобразований [1-3]. В данной статье рассмотрим воздействие экономической глобализации на эволюцию бухгалтерского учета в Российской Федерации.

Глобализация, как феномен, является предметом мировых научных исследований. За последние несколько десятилетия термин «глобализация» также используется в учебной и политической литературе. В каждой научной дисциплине данный термин используется в особом значении. Глобализация – это процесс «научно – технической революции», который ускоряет интеграцию мировых экономик перед быстро растущей конкуренцией. В 1973 году был создан Комитет по международным стандартам финансовой отчетности, а в 2001 году был учрежден Совет по международным стандартам финансовой отчетности (IASB). Основными целями и задачами данных организаций являются:

- учет существенных потребностей представителей малых и средних бизнесов, а также государств третьего мира, то есть с развивающейся экономикой в разработке и продвижении применения МСФО;
- разработка и создание высококачественной, достоверной, прозрачной, понятной и последовательной системы по ведению бухгалтерской учета и составлению бухгалтерской финансовой отчетности;
- разработка и создание системы, которая будет соответствовать стандартам ведения финансового учета, принятым международными учреждениями, и будет требовать предоставления высококачественной и достоверной информации в бухгалтерской финансовой отчетности и других форм финансовой информации;
- поощрение применения и соблюдения этих стандартов;
- принятие качественных решений относительно интеграции национальных стандартов бухгалтерского учета и финансовой отчетности в МСФО.

На процесс изменения и реформирования системы бухгалтерского учета в Российской Федерации влияет такой объективный фактор, как административный характер данной системы, который отличается высоким уровнем государственного регулирования налогового законодательства по ведению бухгалтерского учета и составлению финансовой отчетности, а также функцией обеспечения бесконечно меняющихся налоговых интересов страны. Существует несколько классификаций гармонизации. По критерию механизма реализации выделяют 2 формы гармонизации:

- регулируемая принудительная гармонизация;
- нерегулируемая инициативная гармонизация.

Первая осуществляется в рамках межправительственных учреждений, а вторая – на добровольной основе, в рамках независимых профессиональных организаций.

Существуют несколько основных движущих сил процесса глобализации:

1. Производственные (промышленные) или научно-технические;

- высокие темпы роста объемов производства;
- поиск инновационных технологических методов создания товаров, продуктов и услуг, дальнейший переход к этим способам, быстрое распространение научных технологий, позволяющих устранить барьеры для обращения товаров и услуг.
- появление новых поколений средств коммуникации, которые позволяют мгновенно распространять информацию, результаты интеллектуального труда и т.д. В настоящее время уровень мировой информации достиг такого уровня, что возможен обмен мгновенного уровня.
- простое и быстрое распространение результатов научных исследований и других результатов интеллектуального обмена.

- сглаживание интеграции и сближении национальных рынков стран за счет поиска новых, более экономичных средств хранения и использования информации, а также максимальное снижение затрат на связь.

2. Организационный.

- Транснациональные союзы;
- НПО мирового уровня: ООН, Всемирный банк, МВФ, ВТО;
- Рост государственно-частных компаний на уровне транснациональных корпораций, и их превращение в двигатели мирового экономического рынка.

3. Экономический.

- Постепенный переход мировой торговли к более свободным рамкам, что обусловлено ограничением протекционизма и политикой либерализации торговли.
- Создание единых стандартов региональной, налоговой, аграрной, антимонопольной, макроэкономической политики.

4. Информационные:

- возникновение новых форм коммуникаций и обмена информацией, их передачи и обработки во всех областях общественной жизнедеятельности. Новые условия сделали возможным позволили создание глобальных сети, координирующих рынки услуг, финансовые и товарные рынки и другие, а также сделать доступной для всех глобальную сеть – Интернет;
- создание программ и систем, позволяющих компаниям централизоваться за пределами страны и позволяющих им эффективно и в срок выполнять задачи, поставленные штаб-квартирой компании. Операции, связанные с заключением операционных сделок и денежных переводов, осуществляются мгновенно, вне зависимости от местонахождения предприятия.

5. Политические.

- смягчение национально – государственных границ, что сделало возможным более свободное передвижение не только граждан, но и товаров и капитала.
- завершение холодной войны, создание «однополярного» мира.

6. Социально-культурные.

- соглашение об общей и единой рыночной политике. В прошлом существовали противоречия между проведением экономической политики и ведением рыночной торговли на Западе, и социалистическими взглядами проведением рыночной политики на Востоке.
- возникновение и молниеносное распространение СМИ, поп-культуры, искусства. Эти аспекты способствуют укреплению общения и взаимопонимания между различными культурными слоями;

На основании этого списка следует, что глобализация охватывает все отрасли жизнедеятельности человека и всего общества в целом. Более интенсивные процессы происходят в экономике, в социокультурной сфере. Обмен информацией между людьми на уровне домашних хозяйств набирает обороты благодаря развитию науки и технологий и виртуализации жизни людей.

Бухгалтерский учет динамично развивается под влиянием текущих социальных, экономических, технико-информационных процессов. В связи с этим требуется разъяснение или иной подход к толкованию объектов бухгалтерского учета для управления деятельностью того или иного экономического субъекта. Процесс глобализации систем бухгалтерского учета характеризуется внедрением новых технологий, которые, являясь одним из важнейших факторов рыночной конкуренции, способствуют росту эффективности производства и усовершенствованию качества производственных процессов.

Отметим отрицательные последствия процесса глобализации:

- неравномерный рост социально-экономического развития разных государств
- неравномерное повышение материального благосостояния разных социальных групп.
- нестабильность мировых финансовых рынков.
- резкий рост конкуренции в мире за рынки сбыта, источники сырья и высококвалифицированные специалисты.

- утрата странами национального суверенитета;
- загрязнение окружающей среды и чрезмерное потребление природных ресурсов.

Процесс глобализации систем бухгалтерского учета характеризуется внедрением новых технологий, которые, являясь одним из важнейших факторов рыночной конкуренции, способствуют росту эффективности производства и усовершенствованию качества производственных процессов.

На основании вышесказанного можно сделать вывод, что в условиях глобализации экономических отношений создание единой системы финансовой отчетности для всех участников международного рынка, безусловно, требует гармонизации и стандартизации финансовой отчетности. Стандартизация системы бухгалтерского учета означает разработку и внедрение единого и общего набора стандартов, который можно будет применять к множеству ситуаций в конкретной стране и на основе которого не следует создавать национальные стандарты. Процесс глобальной гармонизации заключается в том, что стандарты по ведению бухгалтерского учета и составлению бухгалтерской отчетности каждой конкретной страны должны соответствовать стандартам, принятым международными организациями. Нужно отметить, что каждая отдельная страна может создать и использовать в предпринимательской деятельности свою индивидуальную модель данной системы, соответствующую общепринятым стандартам международных организаций. Итак, международные стандарты финансовой отчетности, как основной документ по отражению процессов глобализации, являются непрерывно совершенствующийся сводом норм, правил и стандартов, которые согласуют ведение бухгалтерского учета и составление бухгалтерской финансовой отчетности.

Список литературы:

1. Медведев, В.А. Глобализация экономики: тенденции и противоречия // Мировая экономика и международные отношения. 2010. № 2. С. 3.
2. Поленова, С.Н. Глобализация мировой экономики и тенденции бухгалтерского учета // Международный бухгалтерский учет. 2011. № 8. С. 8-18.
3. Тюленева, Т.А. Управленческий учет в системе управления коммерческой организации / Т.А. Тюленева, М.Б. Молдажанов. – Семей: Издательская компания «Zhardem», 2021. – 134 с.

УДК 93/94; 377. 352

МЕСТО ЧЕРЧЕНИЯ В ОБЩЕОБРАЗОВАТЕЛЬНОЙ И ОБЩЕТЕХНИЧЕСКОЙ ПОДГОТОВКЕ ВОСПИТАННИКОВ СИСТЕМЫ ГОСУДАРСТВЕННЫХ ТРУДОВЫХ РЕЗЕРВОВ (1940-Е-1950-Е ГГ.)

Дозморов В.А., аспирант кафедры истории России
 Научный руководитель: Ишин А.В., д.и.н., профессор
 Крымский федеральный университет им. В.И. Вернадского

***Аннотация.** Статья посвящена истории отечественного профтехобразования. Автором рассматриваются особенности подготовки рабочих кадров в рамках системы государственных трудовых резервов. Сделан вывод об актуальности использования данного опыта в современных условиях.*

***Ключевые слова:** история профтехобразования, государственные трудовые резервы, ремесленные и железнодорожные училища, школы фабрично-заводского обучения, общеобразовательная и общетехническая подготовка.*

***Annotation.** The article is dedicated to the history of national vocational education. The author considers the peculiarities of training workers within the framework of the system of state labor reserves. The conclusion is made about the relevance of using this experience in modern conditions.*

Key words: history of vocational education, state labor reserves, craft and railway schools, factory training schools, general and general technical training.

Профтехобразование – неотъемлемая часть системы образования в нашей стране. Его развитие всегда определялось главными направлениями хозяйственного, социально-политического, культурного развития общества. Система подготовки «молодой рабочей смены» прошла длительный путь, имеет богатый опыт, который вполне может быть использован и сегодня. Достижения отечественного профтехобразования привлекают внимание различных исследователей. По данной теме регулярно издаются монографии [5], защищаются диссертации [2], вводятся в научный оборот новые исторические источники. В системе подготовки высококвалифицированных рабочих кадров ведутся поиски современных подходов к определению содержания форм, методов и основных средств обучения. Несомненно, что «все новое – это хорошо забытое старое». Поэтому обращение к истории профтехобразования является весьма актуальным.

Цель статьи – изучение общеобразовательной и общетехнической подготовки будущих рабочих в историческом контексте 1940-х – 1950-х годов на примере преподавания курса черчения в системе отечественного профтехобразования; создание в этой связи возможностей для использования положительного опыта предшествующих поколений на современном этапе.

Централизованная подготовка рабочих кадров зародилась в нашей стране 2 октября 1940 года, когда была создана система государственных трудовых резервов: «В условиях индустриализации большое значение придавалось подготовке специалистов для народного хозяйства страны. Повсеместно создавались ремесленные, железнодорожные училища, школы фабрично-заводского обучения. Комплектование этих учебных заведений осуществлялось на основе государственного плана» [8, с. 71]. Юноши и девушки преимущественно в возрасте 14-16 лет принимались в ремесленные и железнодорожные училища, а в возрасте 16-18 лет – в школы фабрично-заводского обучения. Срок обучения в ремесленных и железнодорожных училищах составлял два года, а в школах фабрично-заводского обучения – шесть месяцев: «Первостепенное значение придавалось обеспечению набора воспитанников в учебные заведения. Их общая численность определялась Министерством трудовых резервов СССР в соответствии с установками Совета Министров СССР. Преобладающее большинство воспитанников системы трудовых резервов составляли лица мужского пола, что определялось спецификой учебных заведений» [4, с. 123].

Производственное, теоретическое обучение, внеурочная деятельность являлись основными структурными элементами подготовки будущих рабочих в ремесленных, железнодорожных училищах и школах фабрично-заводского обучения. «Любое производственное обучение невозможно без суммы теоретических знаний, на которых базируется каждая специальность» [7, с. 116]. Более половины всего учебного времени в ремесленных и железнодорожных училищах, а также в школах фабрично-заводского обучения отводилось на производственное обучение. Предметы общеобразовательного и общетехнического циклов изучались, как правило, в начальный период времени. В результате на основе полученных знаний воспитанники впоследствии имели возможность овладевать практическими навыками и умениями [1].

Рассмотрим особенности общеобразовательной и общетехнической подготовки в учебных заведениях системы государственных трудовых резервов на примере преподавания курса черчения. В современной литературе достаточно подробно описана история возникновения обучения черчению [6]. Черчение в ремесленных и железнодорожных училищах – важный профилирующий предмет, преподавание которого в значительной степени определяло качество подготовки будущих рабочих, также большое внимание уделялось воспитательному моменту. В процессе обучения «преподаватель вооружает учащихся системой научных знаний, умений, навыков, развивает их умственные способности и дарования, воспитывает коммунистическое сознание и мировоззрение» [9, с. 5]. Занятия по черчению в ремесленных, железнодорожных училищах и школах фабрично-заводского обучения способствовали вос-

питанию таких важных для будущих рабочих навыки как точность, аккуратность, организованность в работе.

Значительную роль играла личность преподавателя. С самых первых уроков преподаватели училищ работали над развитием «полезных навыков и привычек» у своих воспитанников. Внедряли терминологию изучаемого предмета. Обучая черчению, преподаватель одновременно с изложением теоретических сведений, учил приемам работы. Кроме того, «учитывая склонность учащихся к подражанию преподаватель своей работой должен показывать пример строгой организованности, аккуратности, точности. Чертежи, выполненные на доске, должны быть точными и красивыми, текст, написанный на доске – четким, аккуратным, разборчивым» [9, с. 16]. В соответствии с предписаниями, рабочее место преподавателя оснащалось необходимым инструментом: «На развитие навыков организованности самое благоприятное действие оказывает порядок в окружающей обстановке, специальное оборудование, соответствующее характеру занятий и находящееся в образцовом порядке» [9, с. 18].

Базовый принцип подготовки будущих рабочих в системе государственных трудовых резервов – связь преподаваемой теории с практикой. Данный подход способствовал скорейшему овладению профессией. Связывая учебный материал с практикой, преподаватели не только удовлетворяли требование профтехнической школы о практической цели теории, но и повышали интерес воспитанников к предмету. Ярким примером здесь мог служить постоянный контакт между преподавателем черчения с мастером производственного обучения, когда изготовление деталей в учебных мастерских велось по эскизам, выполненным самими воспитанниками и проверенным преподавателем черчения. Немаловажным принципом преподавания черчения в ремесленных и железнодорожных училищах также являлась наглядность, которая «особенно важна в учебной работе ремесленных и железнодорожных училищ, призванных вооружить учащихся конкретными практическими знаниями, так как она способствует созданию отчётливых представлений» [9, с. 21], в связи с этим важно наличие таких наглядных пособий (модели, детали, плакаты), которые обеспечивали бы педагогическую ценность их показа. Для правильного использования времени, отведенного на курс, а также в целях своевременной подготовки к занятиям, программный материал распределялся по отдельным урокам. Урок – основная организационная форма в ремесленных и железнодорожных училищах. Каждый урок имел определенную, четко сформулированную тему. Четкий план проведения. Правильное, четкое, полное раскрытие цели урока имело большое значение. Это давало возможность преподавателям органически связать отдельные вопросы его содержания.

Конечно, система государственных трудовых резервов не была идеальна. В современной литературе можно встретить достаточно критические оценки организации подготовки будущих рабочих. Но в то же время можно отметить значительный вклад ремесленных и железнодорожных училищ, а также школ фабрично-заводского обучения в обеспечение квалифицированными кадрами всех отраслей отечественной экономики. Бесспорно, что общеобразовательная и общетехническая подготовка всегда играла существенную роль в формировании высокопрофессионального, компетентного специалиста. С ростом промышленного производства эти знания и умения становились необходимы для более качественной профессиональной подготовки будущих рабочих. От уровня общеобразовательной и общетехнической подготовки также зависела общая эрудиция «молодой рабочей смены» и возможность выполнять профессиональные задачи на самом высоком уровне. Советский опыт все чаще становится объектом изучения современными исследователями. Советский Союз стал вехой в мировой истории. Весь тот положительный опыт, накопленный в системе отечественного профтехобразования, может быть использован в наши дни.

Список литературы:

1. Батышев С.Я. Формирование квалифицированных рабочих кадров в СССР. – М.: Экономика, 1974. – 383 с.
2. Дозморов В.А. История профессионально-технического образования в советский период (по данным современных диссертационных исследований) // Технологос. – 2021. – № 3. – С. 78-88.

3. Из истории крымского профтехобразования. Сборник приказов Керченского металлургического техникума (1954-1959 годы) / сост. В.А. Дозморов. – М.: «КДУ», «Добросвет». – 63 с.
4. Кузнецова Н.В. Развитие системы государственных трудовых резервов в Нижнем Поволжье в послевоенные годы (1945-1952) // Вестник Волгоградского государственного университета. Серия 4: История. Регионоведение. Международные отношения. – 2016. – № 1 (37). – С. 121-128.
5. Кязимов К.Г. Становление и развитие системы профессионально-технического образования. – М.: Образовательное учреждение профсоюзов высшего образования «Академия труда и социальных отношений», 2020. – 152 с.
6. Михайлов Н.Г. Предмет методики обучения черчению. История возникновения обучения черчению (графике) // Обучение и воспитание: методика и практика. – 2015. – № 18. – С. 109-119.
7. Соболева Е.Г. Особенности организации теоретического обучения как части учебно-производственной деятельности в учебных заведениях начального профессионального образования Пензенской области в 1945-1958 гг. // Известия Пензенского государственного педагогического университета им. В.Г. Белинского. – 2006. – № 6. – С. 115-116.
8. Тимофеев В.В. Состояние образования в республиках Волго-Вятского региона в годы Великой Отечественной войны (1941-1945 гг.) // Интеграция образования. – 2004. – № 4 (37). – С. 65-74.
9. Янковский К.А. Методика преподавания черчения в ремесленных и железнодорожных училищах. – М.: Трудрезервиздат, 1950. – 140 с.

УДК 796

ВЛИЯНИЕ ОСАНКИ НА ФУНКЦИОНИРОВАНИЕ ВНУТРЕННИХ ОРГАНОВ В ПОКОЕ И ВО ВРЕМЯ ДВИГАТЕЛЬНЫХ ДЕЙСТВИЙ

Евсеев М.А., Тузиков К.В.

Научный руководитель: Н.Ю. Сухорукова

Кузбасский государственный технический университет им. Т.Ф. Горбачева,
филиал в г. Прокопьевске

***Аннотация.** Актуальность темы исследования заключается в том, что нормальная, правильная осанка может создать самые наилучшие условия для работы органов, систем организма. Существует большая сложность в настоящее время для многих молодых людей – сформировать и сохранить правильную осанку.*

***Ключевые слова:** осанка, позвоночник, нарушение.*

***Annotation.** The relevance of the research topic lies in the fact that a normal, correct posture can create the best conditions for the work of organs and body systems. There is a great difficulty now for many young people – to form and maintain the correct posture.*

***Key words:** posture, spine, violation.*

Осанка – это привычная манера человека определенным образом держать свое тело в пространстве без излишнего напряжения. Формируется с раннего детства. Осанка без каких-либо нарушений делает фигуру человека более стройной и привлекательной, что участвует в нормальной тела и всего организма.

С точки зрения науки осанка – это биомеханическая модель человеческого тела, поддерживающая вертикальное положение.

Когда мы говорим о правильной осанке, имеется в виду привычное (правильное или неправильное) положение тела человека в покое и движении, а также выравнивание тела в пространстве относительно гравитации, под действием, которой мы находимся постоянно.

Она является непостоянной, но очень трудно поддаётся изменению в лучшую сторону. Это привычная поза спокойно стоящего человека, имеющего возможность без дополнительного напряжения держать голову прямо, а также поддерживать остальное тело в перпендикулярном положении относительно поверхности, без каких-либо наклонов корпуса в сторону или искривления позвоночника с целью, почувствовать себя в комфортном положении и облегчить боль, с неприятными ощущениями.

Нарушение осанки является одной из самых известных и распространённых отклонений от нормы, это серьёзная проблема, которую люди научились решать. По разным данным им страдают до 70% детей.

Из чего можно сделать вывод, для того чтобы снизить процент заболеваний позвоночника, так как многие проблемы с позвоночником приходят из детства нужно, если вы заметили, как ваш ребёнок сутулиться, избегает активных игр, часто имеет вялое состояние или головные боли, то стоит обратиться к врачу вертебрологу.

Данный специалист в ходе осмотра определит нарушен ли баланс позвоночника, а также проведёт осмотр пациента на деформацию стоп или плоскостопие.

Назначит курс лечения, поможет подобрать специальную обувь, специальные ортопедические стельки в обувь и корсет для исправления вашей нарушенной осанки. Исходя из моего опыта, если вовремя заметить проблему со здоровьем позвоночника и строго, следовать медицинским рекомендация компетентного врача.

Любям с нарушением осанки, лучше делать короткие перерывы на разминку или оздоровительную физическую культуру, рекомендованную лечащим специалистом.

Если на протяжении долгого времени человек не исправляет искривление позвоночника, то это может привести к его заболеваниям и более опасным нарушениям. Часто это приводит к боли в разных его отделах. Когда позвоночник перегружается, это может привести к стиранию межпозвоночных дисков и образованию межпозвоночной грыжи. Также может случиться дегенеративное изменение в структуре мышц в разных частях тела.

Большинство искривлений можно предугадать, а в самой начальной стадии – исправить. Поэтому ни в коем случае нельзя не обращать внимания на неправильную осанку, разное положение плеч и лопаток, смещение таза и т.п.

Детей с нарушениями осанки надо показать врачу-ортопеду и специалисту по физической культуре. Для предупреждения неправильной осанки необходимо ежедневно заниматься гимнастикой.

В дошкольном и школьном возрасте осанка еще не совсем сформирована, поэтому неблагоприятные факторы наиболее сильно влияют на детей в период их роста (в 6-7 и в 11-15 лет).

Плохая осанка также может быть дополнительной причиной риска в получении различных травм при занятиях спортом и даже просто при любой физической активности. Причиной будет то самое мышечное нарушение баланса в организме, которое приведет к несбалансированному распределению нагрузки на мышцы, суставы и связки.

Мышцы в нашем теле находятся в состоянии постоянной борьбы друг с другом, не случайно существует понятие мышц агонистов и антагонистов.

Как только у одной из них появляется шанс стать сильнее, она несомненно станет перетягивать одеяло на себя и забирать нагрузку от других мышц, которые в свою очередь постепенно будут ослабевать и выключаться из работы.

В конечном результате хроническая перегрузка наиболее сильной мышцы всегда приводит к её сжатию и неспособностью расслабляться, удлиняться до естественных размеров, а это может обернуться травмой, например, надрывом сухожилия или связки.

Также мышечный дисбаланс увеличивает скорость износа основных суставов, что может привести к некоторым заболеваниям, как артрит и артроз.

В первую очередь при нарушении осанки страдает походка и внешний вид. Формирование осанки способствуют специальные физические упражнения, укрепляющие позвоночник. Огромное значение имеет правильное питание, сон, и отсутствие физических нагрузок.

Подводя итоги, правильная осанка – это не только залог красоты, но и здоровья.

Список литературы:

1. Дж. Патерсон, Система физических упражнений Пилатеса при дефектах осанки и последствиях заболеваний и травм/Пер. с англ. – М.:Изд-во БИНОМ. 2015. – 480 с., илл.
2. Кале-Жермен, Б., Исцеляющие движения для позвоночника/Пер. с фр. А.В. Апатовской. – М.: АСТ: Астрель: Полиграфиздат, 2010. – 302, [2] с.: ил.
3. Кошелева Л.П. ПРАВИЛЬНАЯ ОСАНКА – ЗАЛОГ ЗДОРОВЬЯ ЧЕЛОВЕКА // Международный журнал прикладных и фундаментальных исследований. – 2014. – № 12-2. – С. 215-217.

УДК 406

ФИЛОСОФИЯ ЭКОНОМИКИ: ЕСТЕСТВЕННОЕ ЧУВСТВО ЧЕЛОВЕЧЕСКОЙ ДЕЯТЕЛЬНОСТИ

Евстифеева А.Н., Вострякова Ю.В.

Научный руководитель: Ю.В. Вострякова кандидат философских наук
Самарский Государственный Университет путей сообщения

***Аннотация.** Статья посвящена феномену экономики, который, в свою очередь, относится к предметной области философии. Автор подчеркивает, что экономика – это воспроизводство основных материальных условий человеческой жизни и имеет характер естественного существования. Это означает, что взаимодействие между природой и обществом принимает такую форму, которая раскрывает суть человеческого бытия.*

***Ключевые слова:** экономика, философия экономики, деятельность, цивилизация.*

***Annotation.** The article is devoted to the paradox of economics, which, in its own order, belongs to the real field of philosophy. The author emphasizes that the economy is a reproduction of the key material circumstances of human existence, and also has the appearance of natural existence. This means that the connection between nature and the environment takes on a similar form, which reveals the essence of human existence.*

***Key words:** economics, philosophy of economics, activity, civilization.*

Вступление. Начало XXI века характеризуется рядом существенных изменений во всех сферах человеческой деятельности, которые носят как локальный, так и глобальный характер. В истории человечества еще не было таких всеобъемлющих преобразований, поэтому человечество не знает ни одного примера выхода из подобной ситуации. Поэтому, несмотря на прогрессивные достижения в науке и технике, современному человеку приходится сохранять и развивать способность воспроизводить условия своего существования. Только благодаря своей активной натуре человек может стать настоящим хозяином самого себя, а также мира в целом. Так же и экономику нельзя рассматривать как отдельную систему, которая существует и функционирует порознь от мира, она тесно связана с пространственно-временной средой. Организация самой экономической системы имеет несколько важных определений: исторических и экологических. Следовательно, мы можем говорить о соответствии экономики пространству и времени эпохи, поэтому вариант организации экономики определяет то социальное пространство, которое у нас есть.

Экономика никуда не исчезает и не появляется из ниоткуда. Она характеризует саму суть человеческого существования и способность личности воспроизводить условия своего бытия, непосредственно создает правила жизни человека. Благодаря экономике происходит взаимо-

действие между природой и обществом, и это определяет социальную и культурную эволюцию. Следовательно, экономика не просто сопутствует человеческой жизни, это ее цель, способ человеческого существования. Прекратить развивать экономику значит перестать жить как в физико-биологическом, так и в полностью человеческом смысле. Экономика охватывает все аспекты человеческой жизни, включая интеллектуальную, познавательную и художественную. Современный исследователь Ю. Осипов акцентирует внимание на том, что экономика не только помогает людям воспроизводить способ их существования, но и благодаря своей активной натуре человек познает мир, самого себя, Бога, и, что самое главное, он может создать свой собственный искусственный мир. «Поддерживать экономику – значит не только выживать, особенно физически и биологически, но и создавать что-то. Высшим проявлением экономической активности является Философия экономики: естественный смысл человеческой деятельности креативность. Экономика, как и жизнь в целом, – это нечто необходимое и ответственное. Человек не может уйти из экономики, как и из своей жизни» [3]. Другими словами, экономика и жизнь могут быть воспринимаемы как синонимы, поэтому обе эти категории должны быть теоретически определены и понятны, что стало возможным благодаря появлению такой сферы знаний, как философия экономики.

Презентация основного материала. Современный этап развития цивилизации жизненно требует, чтобы все стороны материальная и духовная жизнь должны быть радикально переосмыслены. Но осознание этих изменений происходит медленнее, чем того требует современное состояние развития глобализации. В данном случае в основном ссылаются на известную работу С. Булгакова «Философия экономики». Автор книги акцентирует свое внимание на двух аспектах. Первый раскрывает отношение Бога к миру как к вещам, которые трансцендентны друг другу. Второй аспект – попытка оправдать жизнь в этом мире. По словам С. Булгакова, формой такого обоснования становится философия экономики. Ключевые идеи этой работы включают анализ феноменов жизни и смерти как первичных антиномий существования. Экономика – это форма преодоления небытия в существовании – это категория, выражающая желание превратить мертвый материал в живое тело. Суть мирового процесса – это борьба между Я и Бытием, и это то, что характеризует процесс роста и становления. Но даже подобное мне небытие имеет зародыш жизни и стремится к органическому целому. Человек, пытающийся преобразовать мир, на самом деле несет в себе программу или проект будущих реформ.

По мнению С. Булгакова, трансцендентным субъектом экономики является София, или человечество в его метафизическом единстве, которое понимается «не только в эмпирическом или статическом, но и в динамическом смысле, как сила и энергия». И далее автор продолжает: «Индивиды – это просто дублирующие экземпляры, некоторые копии, их семья – это идея, которая изначально существует в Божественной Софии, идеальная модель для воспроизведения»[2]. В целом концепция мыслителя – это попытка создать экономико-христианскую метафизику и объединить экономическое и религиозное мировоззрения.

Принимая во внимание идеи, упомянутые ранее, мыслитель рассматривает экономику как особый вид человеческой деятельности, связанный с производством и обменом материальных и духовных богатств. Она включает производственную деятельность, результатом которой является создание различных продуктов, товаров и других материальных ценностей, а также непроизводственную деятельность, связанную с выполнением различных видов работ, включая исследовательскую диссертацию и предоставление услуг, результаты которых отчуждаются как товары.

Экономическая деятельность также относится к деятельности различных хозяйствующих субъектов в сфере общественного производства, направленной на производство и продажу товаров, работ или услуг, стоимость которых определяется в определенной цене. Это означает, что хозяйствующими субъектами могут быть: организации, которые в форме профессиональной деятельности, производящая и реализующая товары для общественного пользования, выполняющая работы и предоставляющая услуги; организации, потребляющие результаты хозяйственной деятельности; организации, занимающиеся профессиональной

административной деятельностью в экономике. Важным моментом в этом контексте является то, что в процессе производства товаров владелец сначала удовлетворяет общественные интересы и потребности, а затем, следовательно, свои собственные.

Современная жизнь требует формирования сознания именно на этом уровне, поскольку мир рассматривается как единое целое, где экономическая деятельность определяется как реализация творческого потенциала субъекта, направленного на удовлетворение потребностей и интересов сообщества, где существует взаимодействие между индивидуальными и коллективными проблемами, личными и общественными проблемами, локальными и глобальными дилеммами.

Философия экономики находит в себе проблемы как в духовной, так и в экономической сфере, и поэтому мы можем в целом говорить о глобальном кризисе цивилизации. Кризис в сфере экономической деятельности в современных условиях невозможно не заметить.

Абсолютно очевидным для всех сегодня становится то, что современная экономическая система разрушается, что принцип глобализации, связанный в том числе со стремлением построить мир без границ и визовых ограничений, нарушение законов и принципов единого взаимодействия разных стран в глобальном пространстве нарушаются введением санкционных ограничений, которые часто противоречат законам экономики. Переход к многополярному миру, а значит и экономике нового типа неизбежно приведут к формированию новых условий существования экономики, а значит к новым формам деятельности, новым законам, и, как следствие, все новым вопросам и проблемам, которые будет формулировать и решать философия экономики. Кризис также затронул научную область, связанную с экономическими исследованиями, например, он возник в экономике в виде неадекватных представления о реальной сути процессов, происходящих в экономике, и особенно в доминировании так называемого экономического прагматизма, который оправдывает любой экономический акт и ведет к максимизации прибыли. Поэтому нам необходимо противостоять дальнейшей культурной дезинтеграции и, особенно, взаимному отчуждению между миром экономики и миром духовной и материальной культуры.

Ключевые этапы развития философии экономики включают такие теоретические направления, как неолиберализм, коммуникативная прагматика и теория постиндустриальное общество. Они различаются в рассмотрении экономических процессов и их социальной ценности.

Выводы. Проанализировав основные теоретические направления философских и экономических исследовательских работ, мы можем сделать логический вывод о том, что исследовательский акцент изменился в ходе развития экономической теории. Так, например, на ранних этапах его развития внимание было сосредоточено на влиянии различных институтов (политических, религиозных) на экономическую жизнь общества. Современные условия жизни внесли свои коррективы. Сегодня акцент делается на экономической сфере общества как системе ролей и статусов связанные с производством и распределением товаров и услуг.

Таким образом, мы можем утверждать, что на современном этапе глобализации происходит политический и экономический сдвиг, когда экономика играет значительную роль в существовании человека.

Философия экономики в человеческой деятельности. Выращивает урожай, строит дом и воспитывает своих детей. Люди заняты сельским и собственным домашним хозяйством. И все это считается отражением творческого характера работы. Необходимо ответить на другой вопрос: каким образом человек действует в экономической системе? Прежде всего, человек что-то производит. Утверждение о том, что производство существовало всегда, сомнительно, поскольку, занимаясь экономической деятельностью, люди всегда производили какие-то вещи и выполняли какую-то работу, а оно поддерживалось экономическим развитием, разделением труда и превращение труда в работу как одно из средств поддержания жизнедеятельности человека. В процессе производства человек прилагает усилия, чтобы выполнить ту или иную конкретную работу, выполняя таким образом задачу, которая не соответствует его реальной природе.

Итак, философско-экономическое знание в целом можно представить как систему следующих уровней: философия экономики, философия бизнеса и философия социального управления. Каждый из этих элементов состоит из социальных и экономических интересов, экономической культуры и экономической идеологии. В современной философии экономики (последняя, кстати, переживает этап преодоления чисто экономического подхода к пониманию эффективности экономических систем) происходит переход от понимания «внутренней» эффективности экономической системы к пониманию ее «внешней» эффективности, которая определяется ее взаимоотношениями с социальным миром и окружающей средой. Это означает, что экономическая рациональность рассматривается в ее более широком контексте, прежде всего в ее соответствии или несоответствии практическим (нормативным) ценностным концепциям. Речь идет о преодолении узкоутилитарных подходов «чистой экономики» и, следовательно, чисто экономической рациональности рынка и подчинении практическому разуму, который известен как морально-этический разум.

Следовательно, национальная традиция, которая в принципе отражена в повседневной речи, не имеет понятия «производить детей» или «производить урожай». Вместо этого в нем используется концепция «воспитания или взросления». Таким образом, философия экономики – это именно та отрасль науки, которая изучает истинную человеческую природу, то есть реализацию природный потенциал личности. Деятельность человека в экономической сфере раскрывает его внутреннее творчество, потому что труд обеспечивает единство человека и природы, гармонию с внутренним миром человека.

Таким образом, сама экономика раскрывает саму сущность человека, поскольку подчеркивает взаимозависимость между человеком и природой.

Список литературы:

1. Автономов В.С. Модель человека в экономической науке.-СПб. – М.: Экон. шк,1998-213 с.
2. Булгаков Б.Н. Философия хозяйства. – Москва. – М.: Юрайт, 2009-344 с.
3. Осипов Ю.М. Философия хозяйства. – Москва. – М.: Юрайт, 2001-320 с.

УДК 159.9

ВЛИЯНИЕ БЕЗРАБОТИЦЫ НА ПСИХИЧЕСКОЕ ЗДОРОВЬЕ ЧЕЛОВЕКА

Ежов И.В.

Научный руководитель: Е.В. Мороденко, к.п.н., доцент кафедры СГД
Кузбасский государственный технический университет имени Т.Ф. Горбачева,
филиал в г. Прокопьевске

***Аннотация.** В статье рассмотрена проблема безработицы, которая может затронуть каждого гражданина, приведены статистические данные уровня безработицы в России, ее основные причины, а также изучены психологические последствия безработицы граждан.*

***Ключевые слова:** безработица, потеря работы, занятость населения, психология, психическое здоровье.*

***Annotation.** The article deals with the problem of unemployment, which can affect every citizen, provides statistical data on the unemployment rate in Russia, its main causes, and also examines the psychological consequences of unemployment of citizens.*

***Key words:** unemployment, job loss, employment, psychology, mental health.*

Безработица является ключевым экономическим показателем, который охарактеризовывает способности (или неспособности) трудоспособного гражданина с легкостью получить оплачиваемую работу, чтобы внести свой вклад в экономику страны.

Всем известны тяжелые последствия, с которыми может столкнуться государство после наступления безработицы. К ним относятся: сокращение производства, потребительского спроса, утрата профессиональной квалификации, рост социальной напряженности и т.д. Но помимо этого важно изучить взаимосвязь между безработицей и психическим здоровьем человека, т.к. явление безработицы может привести к психологическому стрессу и расстройствам, после чего им будет тяжело закрепиться на рынке труда.

По данным Службы государственной статистики за последние годы значения показателя безработицы то увеличивались, то уменьшались. На рисунке 1 более наглядно можно увидеть динамику численности официально зарегистрированных безработных за 2015-2020 гг.



Рисунок 1. Численность официально зарегистрированных безработных (в среднем за год), тыс. человек

Исходя из рисунка 1, можно увидеть, что за период 2015-2020 гг. значения показателя безработицы увеличилось на 1403 тыс. человек, или в 2,4 раза. Такой резкий скачок показателя в 2020 году может быть связан с распространением пандемии и коронавируса, когда многим предприятиям пришлось приостановить свою деятельность, а многие граждане лишились работы.

Некоторые авторы отмечают, что негативные последствия безработицы для здоровья проявляются через определенный промежуток времени, а не сразу. Действительно, вполне вероятно, что безработные люди не могут позволить себе такой же уровень расходов на здравоохранение после потери источника дохода, и что это финансовое наказание постепенно подрывает их здоровье. Второй подход, как правило, направлен на изучение социальных последствий, обусловленных безработицей. Безработные страдают от социальной изоляции из-за того, что не участвуют в социальных взаимодействиях на работе, так и от связанных с этим социальных проблем.

Психологами выделена большая пятерка, состоящая из пяти личностных факторов, которые охарактеризовывают черты личности: доброжелательность, добросовестность, экстраверсия, невротизм и открытость опыту.

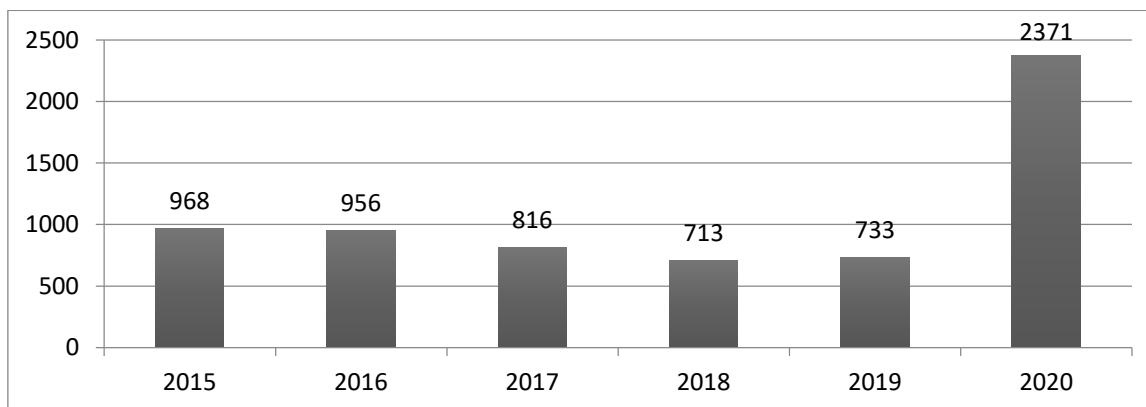
Экстраверсия характеризуется общительностью, разговорчивостью и потребностью в партнерстве с другими. Экстраверты, как правило, наслаждаются социальными взаимодействиями и заряжаются энергией, находясь рядом с другими людьми. Авторы, изучающие этот вопрос, обнаружили, что по сравнению с людьми, которые оставались занятыми, люди, которые испытывали безработицу в течение четырех лет исследования, имели небольшое снижение экстравертных тенденций. Не было никаких различий по полу или продолжительности безработицы. Уровень невротизма, который характеризуется тенденцией испытывать негативные эмоции, такие как гнев, тревога или депрессия, оставался одинаковым как между занятыми, так и между безработными группами.

Сговорчивость проявляется в доброте, сочувствии, сотрудничестве, внимании и теплоте. Авторы обнаружили, что доброжелательность менялась в результате времени, проведен-

ного без работы, в зависимости от пола. Интересно, что безработные мужчины испытали увеличение сговорчивости в течение первых двух лет безработицы, но их сговорчивость постепенно уменьшалась после двух лет без работы. С другой стороны, доброжелательность у женщин уменьшалась тем дольше, чем дольше они оставались безработными. Авторы предположили, что это связано с традиционными гендерными ролями на рабочем месте, где женщины должны быть более сговорчивыми и вежливыми, так что после того, как они уйдут с работы, они станут менее сговорчивыми.

Добросовестность характеризуется организованностью, самодисциплиной, целеустремленностью и спланированным поведением. Исследование показало, что чем дольше человек остается безработным, тем больше снижается добросовестность. Эти изменения в сознательности также различались по полу: сознательность мужчин уменьшалась с каждым годом безработицы, а сознательность женщин увеличивалась на ранних стадиях безработицы, а затем снижалась на более поздних стадиях. Авторы выдвинули гипотезу, что рабочая среда предоставляет индивиду широкие возможности для выражения совестливых черт, поэтому опыт безработицы приводит к снижению тенденции быть ориентированным на достижение, высоко мотивированным и эффективным.

Открытость опыту – это черта личности, которая связана с творчеством, готовностью испытывать новые и разнообразные вещи, чувством любопытства, удовольствием от приключений, воображением и признательностью за красоту. Авторы обнаружили общее снижение открытости, степень которого варьировалась в зависимости от пола и времени, проведенного безработным. Открытость мужчин оставалась стабильной в течение первых двух лет безработицы, а затем снизилась после нескольких лет без работы. Открытость женщин довольно резко снизилась во второй и третий годы безработицы, а затем увеличилась на четвертый год. Авторы выдвинули гипотезу, что безработица может ограничить способность испытывать разнообразные и новые переживания и заставить людей пересмотреть мир как неприятный и менее красивый.

По сравнению со своими работающими коллегами люди, которые испытывали безработицу в течение четырех лет исследования, сообщили о снижении уровня добросовестности, сговорчивости, открытости опыту и экстраверсии. В то время как некоторые из этих изменений личности могут быть объяснены типичными изменениями личности в течение жизни, произошли значительные изменения в добросовестности безработных мужчин и сговорчивости безработных женщин. Кроме того, количество времени, проведенного без работы, по-видимому, изменило уровень доброжелательности и открытости опыту.

Безработица может оказать негативное влияние на общее психическое здоровье и благополучие, так, к негативным психологическим последствиям можно отнести: снижение самооценки, чрезмерное мышление, депрессию, низкую уверенность в себе, беспокойство и т.д. Но и проблемы могут возникнуть, как и следствие того, что человек не может справиться со стрессом на работе (например, человек не подходит для определенной должности и др).

Таким образом, по итогам проведенного исследования ученые не обнаружили никаких личностных различий между занятыми людьми и теми, кто был безработным, но затем стал повторно занятым. Поэтому изменения личности из-за безработицы обычно могут быть обращены вспять, как только люди нашли новую работу. Это поддерживает контекстуальную перспективу, которая говорит, что факторы окружающей среды и жизненные события могут временно влиять на воспринимаемые личностные черты человека.

Список литературы:

1. Батчаева Ф.М. Влияние безработицы на психологическое здоровье граждан // Развитие рынка труда на современном этапе социально-экономических преобразований. – Пенза: Пензенский государственный аграрный университет, 2019. – С. 8-11.
2. Пятифакторная модель личности и опросник Большая пятерка (5PFQ) // Experimental Psychic – портал о практической психологии URL: <https://experimental-psychic.ru/oprosnik-bolshaya-pyaterka-5pfq/> (дата обращения: 25.02.2022).

3. Федеральная служба государственной статистики URL: <https://rosstat.gov.ru/> (дата обращения: 25.02.2022).

УДК 338.1

НЕМЕЦКАЯ ШКОЛА ЭКОНОМИЧЕСКОГО АНАЛИЗА И ЕЕ РОЛЬ В РАЗВИТИИ АНАЛИТИЧЕСКОЙ НАУКИ

Здвижкова К.А.

Научный руководитель: Т.А. Тюленева, к.э.н
Кузбасский государственный технический университет имени Т.Ф. Горбачева

***Аннотация.** Рассмотрены предпосылки возникновения немецкой школы экономического анализа, ее основоположники. Описаны основные направления развития теории и практики экономического анализа в свете взглядов ее основоположников, а также ее роль в становлении данной науки.*

***Ключевые слова:** экономический анализ; экономическая деятельность; политическая экономия; экономическая модель; институционализм.*

***Annotation.** The prerequisites for the emergence of the German school of economic analysis, its founders are considered. The main directions of the development of the theory and practice of economic analysis in the light of the views of its founders, as well as its role in the formation of this science, are described.*

***Key words:** economic analysis; economic activity; political economy; economic model; institutionalism.*

Немецкая школа экономического анализа – это направление экономической мысли, которое зародилось во время объединения земель Германии в середине 19 века, и которое является альтернативным выбором политической экономии классиков. Экономическая школа Германии представляет социально-историческое течение, потому что ее основоположники добавили в круг своих интересов кроме экономических, еще и неэкономические факторы, и, как следствие этого, начали рассматривать все разнообразие социально-экономических проблем, весь комплекс общественных отношений в исторической взаимосвязи [1-3].

Содержание идей Немецкой школы экономического анализа можно найти из сочинений Адама Мюллера «Основы искусства управления государством» (1809) и Фридриха Листа «Национальная система политической экономии» (1841). Идеи Немецкой школы заключаются в следующих положениях:

- в экономике метод следования истории уделяется первостепенная значимая роль;
- наука нации есть политическая экономическая наука;
- влияние на хозяйство нации огромное влияние также оказывают другие предпосылки, такие как природные, национальные, географические и др.;
- общественный интерес нации всегда выше любого другого интереса.

Своеобразность социальных и экономических условий страны Немецкая историческая школа объявила первенствующим показателем деятельности и развития экономики. Она отвергает тенденцию выражать общие экономические законы, которые будут верны в любой стране и во всякое время, то есть, другими словами, происходит отказ от космополитического подхода в экономической науке.

Ученые, лидеры Немецкой школы экономической науки убеждали, что экономика всех отдельно взятых стран в определенный момент времени имеет отличия, заключающиеся в самобытных закономерностях и тенденциях. Особым, значимым методом данной школы экономической науки стал эмпиризм. Немецкая историческая школа предоставила вариант о интересах нации, который заключается в энергичном вмешательстве государства в экономику. При этом

труд в различных области признавался эффективным. Таким образом, пришли к выводу, что умственный труд является производительным, а взгляд классиков был отвергнут. Немецкая историческая школа внесла свой вклад в развитие институционализма тем, что в роль преобладающих экономических факторов осуществляют различные социальные явления. В результате этого в экономической науке впервые была заложена основа институционализма, то есть показано воздействие институтов на хозяйственную жизнь общества.

Известные представители этой школы – Фридрих Лист, Карл Бюхер, Густав Шмоллер, Вернер Зомбарт и Вильгельм Рошер.

Особенности Немецкой школы экономического анализа:

- разработка всеобщей, глобальной экономической теории невозможна, так как экономическая наука предполагает работу над изучением ключевых моментов в различных хозяйствах нации.

- антикосмополитизм. В хозяйственном развитии большая роль уделяется факторам нации.

- негативная позиция к закономерным выводам исследования, так как особое внимание должно уделяться изучению конкретных экономико-исторических особенностей.

- хозяйство народа – неразрывная часть, единицы которой существуют в некоей зависимости друг с другом.

- взгляд, по которому человек является экономическим субъектом, оценивается негативно, потому что человек все же выступает в роли культурного существа.

- в хозяйстве также происходит исследование факторов, которые не связаны с экономикой, поскольку оно является одним из элементов жизни общества.

- в хозяйстве происходит некое развитие, то есть, говоря другими словами, оно проживает некие стадии в процессе жизни. Все периоды развития хозяйства имеют свои особенные свойства.

- когда государство вмешивается в экономику, то это хорошо.

Немецкая историческая школа прошла в своем развитии следующие этапы:

1. Фридрих Лист как предтеча немецкой исторической школы.

2. «Старая историческая школа». Основные представители: Бруно Гильдебранд, Вильгельм Рошер, Карл Книс.

3. «Новая историческая школа». Основные представители: Густав Шмоллер, Карл Бюхер, Луйо Brentano.

Немецкая историческая школа в науку аналитики и экономику не принесла ничего нового, но помогла выделить новые предметы и течения в теории экономики хозяйства. То есть, говоря иначе, труды ученых Германии привели:

- Выделилась впервые созданная, самостоятельная дисциплина науки- история экономики;

- Получало все более широкое развитие объединение экономических и статистических методов;

- Возник институционализм;

- Возникла социология экономики.

Немецкая историческая школа экономического анализа представляла идею, которая базировалась на отрицании автоматических действий в сфере экономики, что лишало жизнь общества ярких красок, свободы от институтов.

Ученые данной школы выдвигали идею, согласно которой экономическую деятельность следует изучать только со взаимной связью общественной среды, которая практически всегда подвержена изменениям, и, исследовать развитие этой взаимной связи может исключительно только история.

Для того, чтобы предоставить возможные и необходимые базовые основы для деятельности хозяйства и правдивой картины мира, нужно исследовать анализ деятельности хозяйства и историческое описание совместно с теоретическим описанием процессов экономики только с их взаимным дополнением друг друга. Если рухнет эта связь взаимного дополне-

ния друг друга, то возникает упадок науки экономики. Школа экономического анализа Германии стала некой базой для теории развития институтов, которая в дальнейшем была преобразована в теорию развития институтов экономики.

Список литературы:

1. История экономического анализа: Учеб. пособ. / Н.И. Саталкина, Б.И. Герасимов, Г.И. Терехова, Е.К. Румянцев, А.В. Тен; под ред. д-ра экон. наук, проф. Б.И. Герасимова. – Тамбов: Изд-во Тамбовского ГТУ, 2009.
2. Круковская, Т.А. Факторный анализ финансовых результатов / Т.А. Круковская // Бухгалтерский учет. – 2010. – № 11. – С. 118-123.
3. Круковская, Т.А. Анализ влияния факторов на комплексную оценку финансово-хозяйственной деятельности предприятия / Т.А. Круковская, Е.И. Левина // Вестник Кузбасского государственного технического университета. – 2010. – № 6(82). – С. 177-178.

УДК 373

**К ВОПРОСУ О ЗНАЧИМОСТИ ИСПОЛЬЗОВАНИЯ ВИРТУАЛЬНЫХ МУЗЕЕВ
В ОБРАЗОВАТЕЛЬНЫХ ЦЕЛЯХ**

Зими́на Т.И., магистрант

Научный руководитель: Е.В. Дудышева, к.пед.н., доцент
Алтайский государственный гуманитарно-педагогический университет
имени В.М. Шукшина (Бийск)

***Аннотация.** В статье обсуждаются положительные стороны использования современных музеев в образовательных целях. Приводятся характеристика виртуальных музеев и перспективы их использования в школьном образовании.*

***Ключевые слова:** виртуальный музей, информационная технология, школьное образование, методы обучения, образовательный процесс.*

***Annotation.** The article discusses the positive side of using modern museums in educational purposes. the characteristics of the widespread use of museums and the prospects for school education are applied.*

***Key words:** virtual museum, information technology, school education, teaching methods, educational process.*

Музеи играют важную роль сохранения и передачи культурных традиций на современном этапе развития общества; в них демонстрируется множество уникальных и редких предметов. В данной статье музей рассматривается как социокультурное учреждение, которое собирает, изучает и сохраняет произведения искусства, истории, науки, техники и других видов человеческой деятельности. Музеи призваны подчеркивать ценности наследия для поддержания культурной преемственности. Но они могут также поддерживать образовательную деятельность, выставляя разнообразные оригинальные экспонаты и их копии для всеобщего обозрения.

В последнее время музеи активно работают с детьми и студентами, вовлекая их в различные исследовательские проекты. Музеи объединяют детей и взрослых, придавая совершенно новое качество образовательному и воспитательному процессу. Создание музейно-образовательного информационного пространства – та задача, которая позволяет решать важные педагогические проблемы, привлекать школьников к познавательному процессу через освоение музейных ценностей, гибко варьировать ставшее уже привычным для современного ребенка общение в виртуальном мире с личностным общением, связанным с совместным познанием искусства, истории, науки, с совместным переживанием чувства прекрасного [1, с. 115-123].

В эпоху медиа образовательные учреждения и музеи все чаще используют современные технологии и технические средства в своей преподавательской и культурно-просветительской деятельности. Появляются новые формы взаимодействия между музеями и образовательными учреждениями. Они приумножают образовательный опыт учителей и открывают новые возможности для приобщения школьников к культуре. Благодаря новым информационным технологиям виртуальные музеи, веб-сайты и страницы в социальных сетях многократно расширяют круг своих пользователей, делая музеи более доступными и открытыми. Эпоха медиа несет немалые риски, однако мы должны использовать все педагогические средства для их снижения, направления возможностей медиа эпохи в позитивное русло.

Как отмечает в своей работе Наумова И.В., «виртуальные музеи могут быть использованы на любом уроке как одно из методических средств, при этом, они, не заменяют контакт педагога и учащегося. Так, при решении творческих задач урока, использование виртуальных музеев развивают такие учебные навыки, как: отбор информации, в соответствии, с конкретной целью и темой урока; составление сравнительного анализа информации; мониторинг и группировка изученной информации; публичная презентация итога работы» [2, с. 193-194].

Собственный веб-сайт музея или школы может стать эффективным средством музейной работы. Она может предоставить разнообразные возможности для образования. Основная цель создания веб-сайта – представить музей посетителям, привлечь их на выставки и распространить информацию о музейных проектах. Также полезно использовать сайт как средство общения с сотрудниками музея и преподавателями. Широко распространено создание сайта-визитки с основной информацией о музее или художественной галерее, его выставках, времени работы.

Виртуальные музеи имеют широкие возможности для образования. Использование виртуальных музеев в учебном процессе обусловлено необходимостью повысить познавательный интерес и активность учащихся, стимулировать их мотивацию и сделать процесс обучения более доступным благодаря использованию информационно-коммуникационных технологий. Чтобы понять, зачем нужны музеи в современном обществе, необходимо точно знать, что они собой представляют. Наиболее полно определения виртуального музея излагаются в Словаре актуальных музейных терминов, в таких формулировках как [3]:

1. Во-первых, как «созданная с помощью компьютерных технологий модель придуманного музея, существующего исключительно в виртуальном пространстве», которая воспроизводит некоторые составляющие реального музея: каталоги «коллекций», «экспозицию» и, как правило, отличается возможностью обратной связи с посетителями сайта, широко представленными воспроизведениями «музейных предметов», наличием трехмерных «виртуальных экспозиций», дающих возможность виртуального путешествия по «экспозиции» и даже ее самостоятельного моделирования;

2. Во-вторых, как электронные публикации объединенных по тематическому, региональному, проблемному или иному принципу подборок артефактов, в действительности находящихся в разных местах и не составляющих коллекций; на бытовом уровне виртуальными музеями нередко называют «сайт реально существующего музея».

Актуальность использования виртуальных музеев в образовательном процессе обоснована необходимостью повышения познавательного энтузиазма и активности нового «цифрового» поколения обучающихся, стимулирования предметного поиска и сближения учебного процесса и потребностей учащихся в процессе использования информационных технологий. В частности, виртуальные музеи открывают широкие возможности не только предметные, но и культурные практики могут быть представлены в оцифрованном виде. Кроме того, ученики имеют возможность вместе со своими учителями исследовать места, которые они изучали в классе.

Виртуальный музей может быть использован в любом классе как методическое средство, не заменяя контакта учителя и ученика, и, безусловно, может быть использован для самостоятельной работы обучающихся. Например, при решении творческих задач использование виртуального музея может способствовать развитию многих учебных навыков, таких как отбор информации для определенной цели, создание сравнительного анализа, контроль и группировка информации, публикация результатов работы. Все эти навыки способствуют расширению культурного пространства и обновлению знаний и умений учащегося.

Благодаря виртуальным музеям у учеников можно привить позитивное отношение и расширить представление детей о музеях, основная роль которых:

просвещение и распространение информации; большое уважение к музеям и желание посещать их во время экскурсий; повышение общеобразовательной и культурной сохранности историко-культурного наследия. Технологию Виртуального музея, также возможно использовать с целью организации разных конкурсов, внеклассных мероприятий. Естественно, внедрение данной современной педагогической технологии в художественном образовании заносит свои определенные требования, креативного подхода педагога. Ведь главное уметь хорошо направлять учащихся интенсивно выстраивая личные и групповые творческие задания, внедряя в учебный процесс разные способы и творческие приемы работы.

Практика создания виртуальных музеев учебных заведений только начинается. Отличительной особенностью виртуального музея образовательного учреждения является разработка интернет-ресурсов студентами, либо учениками, то есть в большинстве своем любителями. Поэтому такой музей отличается от существующих виртуальных музеев музейных учреждений, которые создаются профессионалами. Тематика виртуального музея образовательного учреждения выбирается с учетом специфики образовательного процесса. Подобные проекты уникальны по своему подходу и имеют образовательную ценность. Включение виртуальных музеев в учебный процесс может положительно повлиять на эмоциональные и личностные качества учеников в отношении ценности культурного наследия. В будущем эта форма работы будет иметь большой перспективный потенциал, если методология создания и дальнейшего использования виртуальных музеев в образовательных учреждениях будет разрабатываться на проектной основе.

В заключение следует сказать, что появление виртуальных музеев и их активная интеграция в учебные программы высших учебных заведений и школ предоставляет огромные возможности для новых форм и методов обучения. Организация образовательного процесса в современной форме, такой как виртуальный музей, поможет мотивировать молодое поколение к проектной деятельности и исследовательской работе, имеющей культурное наследие и социальную значимость. Виртуальный музей поднимает культуру воспитанников, развивает их ум, для преподавателей и родителей является центром сохранения ценностных ориентиров и педагогической культуры.

Список литературы:

1. Иванова С.В., Иванова О.В. Образовательный потенциал музейных форм // Понятийный аппарат педагогики и образования: коллективная монография. Вып. 10. Отв. ред. Е.В. Ткаченко, М.А. Галагузова. – Екатеринбург: Уральский государственный педагогический университет, 2017. С. 115–123.
2. Каулен М.Е. Журнал Музеи. – 2009. – № 5. – С. 49.
3. Наумова И.В. Виртуальный музей как один из методов обучения // Молодой ученый. – 2019. – № 46 (284). – С. 293–294.

УДК 338.2

ОПЫТ ПРИМЕНЕНИЯ «РЕГУЛЯТОРНОЙ ГИЛЬОТИНЫ» В ИНОСТРАННОМ ГОСУДАРСТВЕ И ОЦЕНКА ВОЗМОЖНОСТИ ЕГО ИСПОЛЬЗОВАНИЯ В РОССИИ (НА ПРИМЕРЕ ХОРВАТИИ)

Иванова А.В.

Научный руководитель: Тюленева Т.А., к.э.н

Кузбасский государственный технический университет имени Т.Ф. Горбачева

Аннотация. Рассмотрена сущность механизма «регуляторной гильотины». Проанализирован порядок ее внедрения в контрольно-надзорной деятельности Хорватии. Выполнен

сравнительный анализ реализации «регуляторной гильотины» в России и Хорватии и полученных результатов

Ключевые слова: регуляторная гильотина; контроль; обязательные требования; нормативные акты; законодательство.

Annotation. *The essence of the mechanism of the "regulatory guillotine" is considered. The order of its implementation in the control and supervisory activities of Croatia is analyzed. A comparative analysis of the implementation of the "regulatory guillotine" in Russia and Croatia and the results obtained is carried out.*

Key words: regulatory guillotine; control; mandatory requirements; regulations; legislation.

История нового времени довольно динамична, например, в России за последние сто лет несколько раз менялось политическое устройство государства, вместе с тем активно менялись приоритеты правовой защиты. Если в середине XX века закон упорно защищал государственную собственность и основы социалистического строя, то сегодня приоритетом российского законодательства является охрана прав и свобод граждан. Вместе с тем менялась структура народного хозяйства, плановую экономику сменил рынок, и факторы производства перешли в частные руки. Для эффективного функционирования государственной системы необходима грамотная нормативно-правовая база, регулирующая все сферы жизни общества. Однако часто законодательство не успевает за всеми изменениями, и на сегодняшний день существует проблема актуальности действующей нормативной базы. На данный момент, действует множество нормативных актов, принятых еще во времена СССР, но не все они могут эффективно регулировать современные экономические процессы, тем самым они тормозят экономическое развитие России. Для решения данной проблемы был разработан механизм «регуляторной гильотины».

Регуляторная гильотина – механизм инвентаризации нормативно-правовой базы. Ее главная цель заключается в формировании новой системы четких требований к экономическим субъектам с помощью пересмотра действующих нормативно-правовых актов, оказывающих высокое административное давление на экономическую среду или утративших свою актуальность.

Механизм «регуляторной гильотины» в разных странах имеет свои особенности, но прослеживается общий порядок его реализации:

- Правительство определяет цель «регуляторной гильотины»;
- Определяется количество нормативно-правовых актов, формируется общая база актов, требующих оценки и актуальность;
- Каждый акт рассматривается органами, осуществляющими правовое регулирование, контрольно-надзорными органами и представителями бизнеса;
- Все акты делятся на три группы: оставить, изменить или упразднить;
- Формируется реестр актов, которые по результатам проверки было решено оставить или изменить. Акты, не внесенные в данный список до истечения установленного срока, считаются недействительными.

Механизм «регуляторной гильотины» активно использовался в зарубежных странах. Например, в Хорватии в 2006г. был разработан проект «HITROREZ». Целью данного проекта являлось оптимизация деловой среды страны к конкурентоспособности на европейском рынке. В рамках данного проекта были поставлены следующие задачи:

- Инвентаризация и актуализация существующей нормативной базы.
- Контроль потока новых нормативных актов, повышение качества нормативной базы.
- Модернизация контрольно-надзорных институтов.[3,4]

В процессе реструктуризации законодательства Хорватии учувствовали: правительство, федеральные министерства (в большей степени Минюст) и экспертный отдел. Экспертный отдел состоял из представителей частного сектора. Состоял отдел из 10-12 человек и функционировал

только во время проведения реформы. При этом ответственность за реализацию данного проекта лежала на правительстве именно поэтому оно играло ключевую роль. [2]

Первоначально федеральные министерства делали выборку, актов которые, по их мнению, были устаревшими и несли большую нагрузку на экономику страны и частный сектор. Все акты были упорядочены и внесены в электронный реестр для быстрого доступа. Далее выбранные акты передавались на рассмотрение рабочей группе, где принимались решения об их изменении или упразднении.

После завершения реализации «гильотины» в Хорватии начался более масштабный процесс реформирования контрольно-надзорной сферы, а рабочая группа, созданная на время проекта, продолжила свою деятельность в составе органа по оценки регулирующего воздействия. [1]

Главным итогом «регуляторной гильотины» можно назвать переход к так называемому умному регулированию, т.е. в сфере надзорной деятельности существует стремление к созданию баланса между экономическими и правовыми методами, при этом важной составляющей является самостоятельное регулирование. [3-5]

В процессе реализации проекта «NITROREZ» был проанализирован 1451 нормативный акт, по итогам проекта 15% из которых были упразднены, а 10% изменены. Благодаря данной реформе экономике страны удалось сэкономить 65,6 млн. долл. [1] Таким образом, механизм «регуляторной гильотины» постепенно стал выводить экономику Хорватии на новый уровень. Снижение расходов на надзорную деятельность не приобрело негативных последствий, а наоборот повысило ее эффективность. Начала проводится активная цифровизация данной сферы, почти все реестры переведены в электронный формат, начало налаживаться взаимодействие между контрольными органами и экономическими агентами, подвергающимися проверкам. Был значительно упрощен процесс лицензирования и сроки его проведения сократились до 1-2 дней.[1] Бизнес-среда стала соответствовать требованиям ЕС, наблюдаются положительные тенденции по основным макроэкономическим показателям. Если говорить о внутренних изменениях, то была упрощена процедура регистрации бизнеса. Хотя экономический рост нельзя назвать стремительным, все же реструктуризация законодательства принесла свои выгоды и государству, и частному сектору.

В России реализация проекта «регуляторной гильотины» началась в 2019 г. Цель проекта заключается в пересмотре обязательных требований, предъявляемых компаниям разных отраслей экономики и построение актуальной системы контрольно-надзорной деятельности. Таким образом государство планирует снизить административную нагрузку на бизнес. Минюст и ФОИВ подготовили перечень действующих нормативных актов СССР и РСФСР для их упразднения.

В рамках реализации проекта было принято два федеральных закона:

Федеральный закон «О государственном контроле (надзоре) и муниципальном контроле в Российской Федерации» от 31.07.2020 N 248-ФЗ – закон определяет полномочия государственных органов в сфере контроля, перечень контрольно-надзорных мероприятий и порядок их проведения.

Федеральный закон «Об обязательных требованиях в Российской Федерации» от 31.07.2020 N 247-ФЗ – определяет понятие обязательного требования, регулирует процесс их принятия, установят цели закрепления в законодательстве данных требований, обеспечить закрепление на законодательном уровне механизма отмены.

В реализации проекта участвуют:

21 орган власти, осуществляющий нормативно-правовое регулирование (все федеральные министерства);

20 органов власти реализующих контрольно-надзорные функции (Банк России, Росгвардия, Ростехнадзор, ФАС и др.);

41 отраслевая рабочая группа (представители различных отраслей, а именно образование, энергетика, сельское хозяйство и т.д.).

Правительственная комиссия по проведению административной реформы (Председатель комиссии Д.Ю. Григоренко зам. Председателя Правительства РФ. Комиссия обеспечивает эффективное взаимодействие между остальными участниками процесса)

С 1 января 2021г. был отменен 3003 нормативных акта и принято 447 новых. Стоит отметить, что 80% актов являются ведомственными еще часть актов будет отмена до конца 2022 г. [2]. В числе обновленных актов присутствуют нормы пожарной безопасности, СанПиНы (касающиеся школ, детских садов и общепита), правила охраны труда и промышленной безопасности.

Результаты реализации механизма «регуляторной гильотины» в России:

- Возможность взаимодействия с контрольными органами через Госуслуги;
- Введение новых видов контроля (мониторинговая закупка, выборочный контроль и др.);
- Сокращение сроков проверки документов с 20 до 10 дней;
- Введение единого реестра контрольных мероприятий.

В целом уже сейчас можно видеть схожесть в проектах «гильотины» России и Хорватии. В нашей стране его реализация также проходит под контролем правительства, а не президента и с участием рабочих групп. Одной из задач реализации российского проекта является переход к умному регулированию, поэтому опыт Хорватии достаточно нагляден и важен. Упор на цифровизацию позволит в дальнейшем экономить большие объемы средств и упростит процесс контрольно-надзорной деятельности. Так же интересным моментом, который Россия могла бы перенять у Хорватии модно назвать интеграцию рабочей группы после реализации проекта в систему контроля регулирующего воздействия. Постоянное взаимодействие государства с представителями частного сектора позволило бы своевременно выявлять недочеты в системе регулирования надзорной деятельности и модернизировать ее.

Проект «регуляторной гильотины» в России еще не завершен, но уже виден положительный результат. Стоит понимать, что гильотина – это только начальный этап становления современного и эффективного регулирования. После завершения данного проекта стране предстоит пережить долгий путь реформирования.

Основываясь на результат зарубежного опыта, можно сказать, что данный механизм действительно помогает оптимизировать законодательную базу под современные условия, а вместе с тем сократить издержки государства на осуществление надзорной деятельности за счет оптимизации контрольно-надзорных мероприятий. Поэтому применение «регуляторной гильотины» в России было необходимо.

Список литературы:

1. Scott Jacobs: The Regulatory Guillotine™ Strategy Preparing the Business Environment in Croatia for Competitiveness in Europe – 2005 – [Электронный ресурс] URL – https://pdf.usaid.gov/pdf_docs/PNADG614.pdf (Дата обращения: 24.09.2022).
2. Опора России: официальный сайт [Электронный ресурс]. – URL: <https://opora.ru/analytics/business/regulyatornaya-gilotina-pervye-rezultaty-reformy-kontrolno-nadzornoj-deyatelnosti/> (Дата обращения: 24.09.2022).
3. Саламатов В.Ю., Мостынец Е.А. Мировая практика «Регуляторной гильотины» [Электронный ресурс] / электронный научный журнал Бизнес. Общество. Власть; В.Ю. Саламатов, Е.А. Мостынец, – Москва, 2020 – №38 URL: <https://www.hse.ru/mag/27364712/2020-38/438415023.html> (Дата обращения: 24.09.2022).
4. Тюленева, Т.А. Антикоррупционный контроль и контроль в целях противодействия отмыванию доходов и финансированию терроризма / Т.А. Тюленева ; Кузбасский государственный технический университет имени Т.Ф. Горбачева. – Кемерово : Кузбасский государственный технический университет имени Т.Ф. Горбачева, 2022. – 100 с. – ISBN 978-5-00137-289-9.
5. Тюленева, Т.А. Предпосылки применения риск-ориентированного подхода к оценке профессиональных рисков на угледобывающих предприятиях / Т.А. Тюленева, Е.И. Кабанов // Актуальные научные исследования: материалы Национальной научно-практической конференции, Невинномысск, 25 июня 2021 года. – Невинномысск: Невинномысский государственный гуманитарно-технический институт, 2021. – С. 270-275.

Исмагилов Р.А.

Научный руководитель: Картавцева А.П., к.п.н.

Кузбасский государственный технический университет имени Т. Ф. Горбачева,
филиал в г. Прокопьевске

Аннотация. В статье рассматривается история издательства Кембриджского университета, история которого начинается в 1934 г. История издательства это в первую очередь печать Библий и молитвенников. Сегодня его издательская продукция охватывает практически все учебные предметы, серьезно изучаемые в англоязычном мире, а в последней половине двадцатого века наблюдается диверсификация в виде профессиональных книг, учебников, справочников

Ключевые слова: издательство, Кембриджская библия, академические тексты, университетское издание.

Annotation. The article examines the history of the Cambridge University Publishing house, the history of which begins in 1934. The history of the publishing house is primarily the printing of Bibles and prayer books. Today, its publishing products cover almost all academic subjects seriously studied in the English-speaking world, and in the last half of the twentieth century there has been a diversification in the form of professional books, textbooks, reference books

Key words: publishing house, Cambridge bible, academic texts, university edition.

История издательства в Кембридже началась в 1534 году, когда Генрих VIII выдал патент («Королевскую хартию»), позволяющий издательству Кембриджского университета печатать «всевозможные книги». Пресса опубликовала первую книгу в 1584 году, что сделало его старейшим издательством в мире. В течение следующих четырех столетий репутация Прессы распространилась по всей Европе, основанная на превосходных научных публикациях академических текстов, поэзии, школьных учебников, молитвенников и Библий. Попутно в Прессе публиковались новаторские работы, такие как «Естественные принципы математики» Исаака Ньютона, «Ликидас» Джона Мильтона, «Радиоактивность» Эрнеста Резерфорда и «Язык и разум» Ноама Хомского.

Джоном Легатом в 1591 году была напечатана первая Кембриджская Библия. Это было издание Женевской Библии, популярного перевода того времени. Привезенного в Америку Отцами-пилигримами, и версия, цитируемая Уильямом Шекспиром. Лондонские канцелярские работники усиленно возражали, утверждая, что у них есть монополия на печатание Библии. Ответ университета был прост: в его уставе было указано на положение печатать «все возможные книги». Так началась давняя традиция печатанья и публикации Библии; традиция, которая существует уже более четырех столетий, начиная с Женевской Библии.

В XVII веке Джеймсом Томасом и Джоном Баком было напечатано Кембриджское фолиантное издание Библии. Значительные научные усилия были затрачены на создание авторитетного текста, и многие изменения стали стандартными в более поздних изданиях. В 1633 году опубликован «Храм» Джорджа Герберта (1593-1633), содержащий его стихотворение «Пасхальные крылья», в котором слова и строки расположены на странице так, чтобы создать визуальный образ предмета стихотворения. «Храм» является одной из самых типографски влиятельных книг Прессы 1630-1640-х годов. В 1638 году Джоном Мильтоном было опубликовано стихотворение «Ликидас», как дань уважения Эдварду Кингу, сокурснику Колледжа Христа и начинающему поэту, который погиб, когда его корабль затонул в 1637 году. Копия Библиотеки Кембриджского университета содержит исправления, сделанные

рукой Мильтона, включая слова, пропущенные при печати. Ограничения и компромиссы, навязанные Кембриджу из-за спора с лондонскими канцелярскими работниками на самом деле не подошли к концу, пока ученый Ричард Бентли не получил право основать «печать нового образца» в 1696 г. Значение Бентли трудно переоценить в истории университетского издательства. До сих пор Пресса является собственностью университета. Следует отдать должное Бентли за основные идеи академической прессы, принадлежащей университету. Он также разработал концепцию предпринимательской публикации в то время, когда продуктивная роль типографии и продаж, роль книготорговца была гораздо более доминирующей. Одной из основных инициатив Бентли была серия выпусков классики, в том числе его собственное издание Горация.

В 1763 году Джон Баскервиль выпускает прекрасную библию-фолиант. Его инновации в области шрифта, бумаги, чернил и самого процесса печати позволяют ему создавать печатные произведения непревзойденной элегантности и четкости.

В 1799 году Катарина Коллинсон стала первой женщиной, опубликовавшей в Прессе четырехтомный перевод французского исторического словаря Жан-Батиста Ладвока. В нем представлены краткие биографии «императоров, королей и великих военачальников», богов и героев, историков, поэтов, врачей, «ученых женщин и художников».

В XVIII веке в печати выходит второе издание книги Исаака Ньютона «Естественные принципы математики» («Математические принципы естественной философии»). «Принципы» содержат законы движения Ньютона, которые составляют основу классической механики, это – одна из самых важных работ в истории науки.

В XIX веке Пресса положила начало развитию стереотипной печати, выпустив Кембриджскую стереотипную Библию. Стереотипирование позволило выполнять последовательную печать с одной настройки, повышая точность и стабильность текста.

В 1833 году завершено строительство здания Питта, штаб-квартиры Кембриджского университета на Трампингтон-стрит. Архитектор Эдвард Блор спроектировал фасад в стиле готического возрождения, чтобы удовлетворить стремление университета к величию, с менее декоративным пресс-залом и складом вне поля зрения на северной стороне двора. На протяжении ста лет он является домом для печати и издательского дела.

С 1854 по 1882г университетская типография значительно увеличила размер и масштаб своей академической и образовательной издательской деятельности. Важным фактором этого увеличения стало открытие списка школьных учебников Пресс. Назначение Р.Т. Райта секретарем Синдиката прессы в 1892 году положило начало развитию Прессы как современного издательского бизнеса с четко определенной редакционной политикой и административной структурой. Именно Райт (вместе с двумя великими историками, лордом Эктоном и Ф.У. Мейтлендом) разработал план одного из самых выдающихся вкладов Кембриджа в издательскую деятельность – «Кембриджских историй». Кембриджская современная история была завершена в 1912 году. Девять лет спустя Пресса выпустила первые тома свежееданного полного собрания сочинений Шекспира – проект почти такого же масштаба, который был завершен только в 1966 году. Интерес прессы к науке и математике начал расти, и люди такого уровня, как Альберт Эйнштейн и Эрнест Резерфорд, впоследствии стали её авторами. Впечатляющий вклад прессы в публикацию журналов начался в 1893 году, и сегодня она публикует более 300 журналов.

С 1893 года программа публикации журналов для прессы начинается с журнала «Физиология». Журнал гигиены и биометрики быстро следуют за ним, и к 1910 году Пресса стала хорошо зарекомендовавшим себя издателем журналов с успешным списком, который включает в себя его первое гуманитарное название «Обзор современного языка». В 1956 году выходит первый номер журнала «Механика жидкости».

Но наиболее значимое событие происходит в 1895 году, когда была опубликована первая работа Нобелевского лауреата Джона Томсона «Элементы математической теории элект-

тричества и магнетизма». Более поздние издания нобелевских лауреатов включают Эрнеста Резерфорда (химия), Элинон Остром (экономика), Субраманьяна Чандрасекара (физика), Воле Сойинку (литература) и Уильяма Нордхауса (экономические науки).

История последних 150 лет – это история феноменального роста и развития. В 1850-х годах Пресса была преимущественно типографским предприятием, и в первую очередь печатником Библий и молитвенников. Сегодня его издательская продукция охватывает практически все учебные предметы, серьезно изучаемые в англоязычном мире, а в последней половине двадцатого века наблюдается диверсификация в виде профессиональных книг, учебников, справочников. Пресса очень серьезно относится к своей ответственности перед окружающей средой, и ее деятельность в Великобритании была сертифицирована по ISO 14001, престижному международному стандарту, который демонстрирует над приверженностью снижения воздействия бизнеса на окружающую среду.

С 1913 года в типографии внедряется монотипная система механизированного набора текста горячим металлом, что приводит к значительному улучшению качества текста и компоновки сложных формул. Текст вводится с клавиатуры, затем барабан на клавиатуре создает катушку с перфорированной бумагой, которая подается в литейное устройство, которое считывает ленту и выдает готовый к печати шрифт. В этом же году вводится Сертификат о владении английским языком. Длительный экзамен привлекает всего трех кандидатов в первый год, но в 1939 году к нему присоединяется Более низкий (Первый) сертификат, а в 1946 году – Диплом по изучению английского языка, завершающий формирование первого набора квалификаций по английскому языку.

В 1992 году Пресса открыла свой собственный книжный магазин на Тринити 1, на историческом месте в центре Кембриджа. Издания для прессы на сумму 1,3 млн фунтов стерлингов, ежегодно продаваемые через этот книжный магазин, составляют лишь небольшую долю глобальных продаж и являются одним из самых захватывающих событий последних пятидесяти лет. Имея филиалы, офисы и агентов по всему миру, Пресса сегодня может привлекать широкий круг авторов (в настоящее время более 50 000 из более чем 190 стран), а также продавать и распространять материалы (как печатные, так и электронные) среди читателей по всему миру. 2000 сотрудников в более чем 50 офисах обслуживают каталог из более чем 50 000 печатных изданий (из которых около 24 000 также доступны в виде электронных книг).

XX век ознаменован выходом 11-го издания Британской энциклопедии в 29 томах. Для развлечения и обучения во время своей Императорской Трансантарктической экспедиции 1914-1917 годов. Сэр Эрнест Шеклтон берет их на борт «Эндьюранса» и «Авроры».

В 1999 запущены онлайн-словари Кембриджа. В настоящее время это самый посещаемый словарь для изучающих английский язык на планете, с более чем 500 миллионами пользователей в 2020 году. В 2018 завершено строительство здания Triangle на Шафтсбери-роуд, и сотрудники Cambridge Assessment, в состав которых входят Cambridge Assessment English, Cambridge Assessment International Education и OCR, переезжают в новое помещение по соседству с Прессой.

Сегодня издательство Кембриджского университета и Cambridge Assessment объединяются, чтобы сформировать издательство Кембриджского университета и оценку.

В XX веке Пресса расширила своё влияние, став глобальным издателем, и в XXI она все еще растет, принося миру миллионы идей по тысячам тем.

Список литературы:

1. https://translated.turbopages.org/proxy_u/en-ru.ru.b8ab9253-634f5bc0-ca351dbf74722d-776562/https/pennyspoetry.fandom.com/wiki/Cambridge_University_Press.
2. <https://studylib.net/doc/18297326/a-brief-history-of-cambridge-university-press>.
3. <https://www.cambridge.org>.

ГЕНДЕРНЫЙ КОНЦЕПТ «ЖЕНЩИНА» В АНГЛИЙСКОЙ ЯЗЫКОВОЙ КАРТИНЕ МИРА

Кармышева А.В.

Барановичский государственный университет,
Барановичи Республика Беларусь

Аннотация. Статья посвящена особенностям актуализации гендерного концепта «женщина» в современном английском языке. Нами было доказано, что являясь одним из компонентов универсальной оппозиции «свой – чужой» в патриархальной картине мира, данный концепт представляет собой совокупность психологических и социальных характеристик, закрепленных за женщиной в сознании носителей английской лингвокультуры.

Ключевые слова: концепт, гендер, женщина, дихотомия «свой – чужой», паремия, медиадискурс, лингвокультура.

Annotation. The paper is focused on the explication of the gender concept "woman" in present-day English language. Being one of the components of the universal opposition "in-group – out-group" in the patriarchal picture of the world, the given concept acts as a combination of psychological and social characteristics assigned to a woman in the English linguistic culture.

Key words: concept, gender, woman, dichotomy "in-group – out-group", proverb, media discourse, linguistic culture.

Ключевым элементом категоризации окружающей действительности во многих лингвокультурах выступает бинарная оппозиция «свой – чужой». Следует отметить, что исследование указанной дихотомии является актуальной проблемой целого ряда социально-гуманитарных наук XX-XXI вв., так как, по справедливому замечанию Ю.С. Степанова, противопоставление «свой – чужой» относится к базовым концептам многих народов [9, с. 135-139]. С точки зрения лингвистики, указанная дихотомия не только детерминирует ментальность, языковую и ценностную картины мира того или иного народа, но также отражает способы взаимодействия между представителями различных этносов, выступая качестве основы для формирования этнических стереотипов [11, р. 33]. М.Н. Петроченко указывает, что дихотомия «свой – чужой» содержится не только в сознании индивида, но и во всех сферах окружающего мира [6]. При этом она является определенным смысловым компонентом, который свойственен тем или иным классам слов, данная дихотомия эксплицируется в языке в виде огромного количества так называемых семантических оппозиций (молодой – старый, ум – глупость, далеко – близко, жизнь – смерть, богатство – бедность и т.д.). Ярким примером анализируемой дихотомии, безусловно, выступает антитеза гендерных концептов «мужчина» и «женщина».

В науке о языке до сих пор отсутствует единая дефиниция понятия «концепт». Так, ученые-когнитивисты традиционно понимают под концептом многомерное ментальное образование, концентрирующее в себе результаты освоения человеком окружающего мира [5, с. 80]; дискретную единицу коллективного сознания, отражающую предмет реального или идеального мира и присутствующую в национальной памяти для хранения полученных знаний и их передачи от поколения к поколению [2, с. 95]; квант структурированного знания [8, с. 4]. Согласно представителям лингвокультурологической школы, концепт является воплощенной в языке и отмеченной этнокультурной спецификой единицей коллективного знания [3, с. 70]; вербализованное понятие, отрефлектированное в категориях культуры [10]; константа коллективной картины бытия, детерминированная спецификой деятельности представителей данного лингвокультурного сообщества, закрепленная в их национальной картине мира и транслируемая средствами языка в их общении [4].

Являясь одним из базовых концептов культуры, концепт «женщина» неоднократно становился предметом исследования. Вместе с тем, необходимо отметить, что все исследо-

вания построены на сопоставлении и противопоставлении образа женщины образу мужчины. При этом, качества присущие стереотипному мужчине (физическая сила, агрессивность, властность, независимость, рациональность и т.д.) высоко ценятся в патриархальном обществе. В отличие от мужчины, стереотипная женщина наделена такими качествами как физическая привлекательность, повышенная эмоциональность, чувствительность, скромность, хозяйственность, верность, милосердие к окружающим и, прежде всего, зависимость от мужчины.

Мы полностью разделяем позицию А.В. Артемовой, согласно которой в большинстве лингвокультур, в том числе и английской, женщина рассматривается с точки зрения ее полезности для мужчины [1]. Следует также отметить, что употребление женских лексем по отношению к мужчинам оценивается отрицательно: *an old woman* – робкий человек; *big girl's blouse* – маменькин сынок, *to play the woman* – плакать; трусить, вести себя как не подобает настоящему мужчине, тогда как сравнение женщины с мужчиной носит положительный характер: *to be one's own master* – быть хозяйкой положения; *smb's right-hand master* – верная помощница, соратница.

Анализ паремиологического фонда английского языка как источника ценностных установок и гендерных стереотипов показал, что для английской лингвокультуры характерно пренебрежительное отношение к женщине. Так, основными чертами ее характера являются:

- глупость: *One wise woman is two fools* – досл. Одна мудрая женщина равна двум дуракам-мужчинам;
- болтливость: *A woman's tongue is only three inches long, but it can kill a man six feet high* – досл. Хоть длина языка женщины не превышает трех дюймов, он может убить мужчину с шестифутовым ростом;
- шумливость: *Three woman and a goose make a market* – досл. Три женщины и гусь – это уже рынок. Ср. русскую поговорку Одна баба – это баба, две бабы – это базар, а три уже ярмарка;
- сварливость: *Three things drive a man out of his house: smoke, rain, and a scolding wife* – досл. Три вещи могут выгнать мужа из дома – дым, дождь и сварливая жена;
- коварство: *Women and their wills are dangerous ills* – досл. Женщины и их желания – опасные затеи;
- неискренность: *A woman's heart and her tongue are not relatives* – досл. Женское сердце и язык не родственники друг другу;
- повышенное внимание к внешности даже в ущерб своим прямым обязанностям: *The more women look in their glass, the less they look to their house* – досл. Чем больше женщины смотрят в зеркало, тем меньше они приглядывают за своим домом.

В английском языке особо подчеркивается роль женщины как хранительницы домашнего очага: *A woman is to be from her house three times: when she is christened, married, and buried* – досл. Женщина имеет право покинуть дом трижды: во время крещения, собственной свадьбы и собственных похорон. Если женщина ослушается мужчину, то не считается зазорным применить к ней физическую силу: *A woman, a spaniel, and a walnut tree, the more you beat them the better they be* – досл. Женщина, спаниель и ореховое дерево, чем больше ты их бьешь, тем лучше они становятся. Русский язык также изобилует подобными пословицами: Люби жену как душу, трясги ее как грушу. Бьет значит любит. Бей бабу молотом, будет баба золотом и др.

Примечательно, что эти выводы коррелируют с результатами наших предыдущих исследований [7]. Так, анализ образа женщины в современных английских СМИ показал следующее. Женщина, прежде всего, оценивается с точки зрения своей физической привлекательности:

Margot Robbie is a dime all the time, especially in a bikini! Of course, she's a hottie, sexy and chic! In order to maintain her lovely figure, the Australian native sticks to a healthy diet that's nutritious and leaves her feeling energized... She's always on top of her fitness game (Life & Style Magazine, 30 June 2022).

Зачастую декларируется, что известность женщине принесло исключительно покровительство мужчины (мужа, отца, любовника, режиссера), а не собственный талант, упорство, трудолюбие:

In the mid-2000s, Rihanna was an up-and-coming singer from Barbados looking to make a splash in the music industry. Though Jay Z had a hand in Rihanna's rise, the famous producer first wasn't excited about her, so she had been waiting in Jay-Z's office until 3 A.M. to be signed for Def Jam Record and had her career launched in the US (Showbiz Cheat, 17 November 2021).

Говоря о женщине, журналисты обычно подчеркивают, что она является матерью X количества детей:

Natalie Brown, from Hove, East Sussex, welcomed her fourth child, Violet, in April 2020, at the height of the coronavirus pandemic, in a two-bedroom flat with no garden and a husband dubbed 'Misery Guts'. Natalie, who is also mother to Bluebell, ten, Max, seven and Marigold, four, was on maternity leave during the first lockdown of 2020 and reveals the challenges she faced, homeschooling her children and navigating pandemic Britain (Daily Mail, 17 January 2022).

Not only is Jennifer Lopez a world-renowned singer, dancer, and all-around entertainer, but she's also a proud mother to twins Emme and Maximilian Muñiz. Lopez shares her two kids with her ex Marc Anthony, who she was in a relationship with for seven years. While the couple split in 2011 and finalized their divorce three years later, they remain close friends and continue to coparent their children together (Women's Health Magazine, 21 June 2022).

Подводя итоги, следует отметить, что образ женщины в современной английской лингвокультуре до сих пор актуализируется в рамках мужской гендерной картины мира. В данной картине мира женщина предстает как одновременно кроткое, скромное и сексуально привлекательное существо, находящееся в полной зависимости от мужчины и выполняющее функцию хранительницы домашнего очага. В первую очередь, это связано с тем, что пословицы, эксплицирующие данный образ являются давно устоявшимися изречениями, аккумулятившими в себе патриархальные взгляды на поло-ролевое поведение многих поколений. Однако примечательно, что несмотря на расцвет феминизма в западных странах, подобный образ женщины активно насаждается и современными СМИ.

Список литературы:

1. Артемова А.В. Эмотивно-оценочная объективация концепта женщина в семантике ФЕ (на материале английской и русской фразеологии): дисс. ... канд. филол. наук. – Петрозаводск, 2000. – 177 с.
2. Бабушкин А.П. Типы концептов в лексико-фразеологической семантике языка. – Воронеж: ВГУ, 1996. – 104 с.
3. Воркачев С.Г. Лингвокультурология, языковая личность, концепт: становления антропоцентрической парадигмы в языкознании. – НДВШ ФН. – 2001. – № 1. – С. 42-72.
4. Дебердеева Е.Е. Актуальные проблемы когнитивной лингвистики и концептологии. Коллективная монография / Е.Е. Дебердеева, О.А. Шатун, Г.Г. Поленова [и др.]. – Таганрог: Изд-во Таганрогского государственного педагогического института, 2009. – 240 с.
5. Маруневич О.В. К вопросу об эпистемологической сущности категории «концепт» // Философия права. – № 6 (31). – 2008. – С. 80-83.
6. Петроченко М.Н. Семантический компонент «свой/чужой» в фольклорном и диалектном бытовом текстах: дисс. ... канд. филол. наук. – Томск, 2005. – 227 с.
7. Подоляк А.В. Репрезентация образа женщины в современном медиадискурсе // V Международная научно-практическая конференция «Язык, языковая личность и перевод»: Сборник конференции. Минск, 10-11 октября 2020. – Минск: Белорусский государственный университет, 2020. – С. 104-108.
8. Попова З.Д., Стернин И.А. Очерки по когнитивной лингвистике. – Воронеж: Истоки, 2001. – 191 с.

9. Степанов Ю.С. Константы: Словарь русской культуры. – М.: Языки русской культуры, 1997. – 824 с.
10. Фрумкина Р.М. Психоллингвистика. – М.: Академия, 2001. – 316 с.
11. Marunovich O.V., Kononenko A.P. The "In-Group – Out-Group" Binary Opposition as the Criterion for Identifying the Out-Group Members in the Folk Model of the World (Based on Slavic Languages) // Russian Linguistic Bulletin. – 2020. – № 2(22). – pp. 33-37.

УДК 341.1

ПРОБЛЕМА УНИВЕРСАЛЬНОГО ОПРЕДЕЛЕНИЯ «ТЕРРОРИЗМ», «ТЕРРОРИСТ» В МЕЖДУНАРОДНОМ ПРАВЕ

Кинслер С.А., Михеев Д.Н.

Кузбасский государственный технический университет имени Т.Ф. Горбачева,
филиал в г. Прокопьевске

Аннотация. В международном праве «терроризм», «террорист» терминологически еще не имеет точного определения. До сих пор содержит в себе политические и идеологические коннотации. Человек может считаться террористом в глазах одних лиц и борцом за свободу в других. Организация Объединенных Наций как и Европейский союз в течение многих лет пытаются прийти к приемлемому для всех определению «терроризма», тем не менее до сегодняшнего дня прийти к согласию не удалось ни по одному определению.

Ключевые слова: терроризм, террорист, международное право, повстанец, пират, право войны, национальное право.

Annotation. This term does not yet have a precise definition in international law. It still contains political and ideological connotations. A person may be considered a terrorist in the eyes of some people and a freedom fighter in others. The United Nations, as well as the European Union, have been trying for many years to come up with a definition of "terrorism" that is acceptable to all, however, to date, no agreement has been reached on any definition.

Key words: terrorism, terrorist, international law, rebel, pirate, law of war, national law.

Терроризм – не определен в соответствии с международным правом.

Общепринятого определения «террориста» в обычном международном праве не существует.

Так образованная в 2004 году при Организации Объединенных Наций, группа высокого уровня по угрозам, вызовам и переменам, в докладе Генеральному секретарю ООН от 2 декабря 2004 «Более безопасный мир: наша общая ответственность» терроризм определяют как «любое деяние (...) которое имеет целью вызвать смерть мирных жителей или некомбатантов или причинить им тяжкие телесные повреждения, когда цель такого деяния, в силу его характера или контекста, заключается в том, чтобы запугать население или заставить правительство или международную организацию совершить какое-либо действие или воздержаться от его совершения»

Европейски конвенция о пресечении терроризма от 27 января 1977 г. ETS №90, не содержит определение терроризма.

Напротив, рамочное решение от 13 июня 2002 года Совета Европейского Союза «О борьбе с терроризмом» дает конкретное определение в ст.1. «умышленные деяния ... были признаны в качестве террористических преступлений, когда эти деяния по своему характеру или в силу обстановки способны нанести серьезный ущерб стране либо международной организации и совершаются с целью:

- серьезно устроить население или
- неправомерным образом заставить публичные власти либо международную организацию совершить какое-нибудь действие или воздержаться от его совершения, или

- серьезно дестабилизировать или разрушить основополагающие политические, конституционные, экономические или социальные структуры страны либо международной организации....»

В это определение также включены понятия морского пиратства (пункт е: «захват воздушных, морских судов»), ядерного и радиационного терроризма (пункты f-g)

Следует отметить, что первая попытка дать универсальное определение терроризму была предпринята в 2001 году, когда странами ШОС, принимается – Шанхайская конвенция о борьбе с терроризмом, сепаратизмом и экстремизмом в ст.1 дается определение терроризма.

Терроризм остается неопределенным в международном обычном праве из-за политического характера преступления. Однако несколько международных конвенций касаются конкретных аспектов терроризма и часто предусматривают универсальную юрисдикцию.

- Конвенция о пресечении терроризма, принятая под эгидой Европейского совета 27 января 1977 года и вступившая в силу 4 августа 1978 года, 46 государств-участников;

- Конвенция о предотвращении и пресечении терроризма, принятая под эгидой ОАГ 2 февраля 1971 года, 18 государств-участников.

- В 2005 году Совет Европы принял новую Конвенцию о предупреждении терроризма. Она вошла в силу 1 июня 2007 года и сейчас насчитывает 33 государства-участника.

- Конвенция Организации Африканского Единства о предупреждении терроризма и борьбе с ним, принятая в Алжире в июле 1999 года и вступившая в силу 6 декабря 2002 года, к ней присоединилось 41 одно государство;

- Арабская конвенция о борьбе с терроризмом, принятая Лигой арабских государств 22 апреля 1998 году, вступила в силу 7 мая 1999 года.

- Международная конвенция о борьбе с бомбовым терроризмом, принятая Генеральной Ассамблеей ООН 15 декабря 1997 года, вступила в силу 23 мая 2001 года, в июне 2015 года участниками Конвенции были 168 государств;

- Международная конвенция о борьбе с финансированием терроризма, принятая 9 декабря 1999 года, вступила в силу 10 апреля 2002 года, присоединились 186 государств;

- Международная конвенция о борьбе с актами ядерного терроризма, принятая Генеральной Ассамблеей 13 апреля 2005, вступила в силу 7 июля 2007 года, участники 99 государств.

Поскольку терроризм не имеет определения, должны провести аналогию терроризма с пиратством и повстанческим движением, оба из которых хорошо определены, чтобы определить юридические права и обязанности государств в отношении «террористов» / «борцов за свободу».

Террористы, как и повстанцы и пираты, являются негосударственными субъектами, осуществляя насилие на международном уровне против государственной власти или властей, создавая тем самым проблему взаимного, а не только нескольких интересов государств в их отношениях друг с другом и, таким образом, касаются международной системы в целом, а не только каждого государства в отдельности.

Поскольку угроза, исходящая от террористов, иногда является угрозой для международной системы в целом, такая террористическая деятельность регулируется международным правом, в отличие от чисто местных и внутренних вопросов, которые, напротив, регулируются только национальным законодательством.

Проводя аналогию терроризма с пиратством или повстанческим движением, можно тем самым определить, применяется ли и когда (применяется международное уголовное право (общее правило) или вместо этого применяется право войны (исключение) или внутреннее право.

Повстанцы. Исторически война («международный вооруженный конфликт») определялась как исключительно прерогатива государств. В соответствии с этим определением состояние войны не может существовать между государством и негосударственным субъектом.

Таким образом, термин «глобальная война с терроризмом» является неправильным, поскольку, помимо исторического определения войны, международное публичное право, как правило, регулирует отношения государств только в их взаимных отношениях.

В качестве исключения из этого общего правила международное публичное право предоставляет частным лицам права и обязанности, подлежащие непосредственному исполнению, как и в случае *jus cogens* и через договоры, имеющие прямое действие.

Предполагается, что государства являются единственными адресатами международного публичного права. Исключения из этого общего правила, безусловно, существуют, но исключения должны быть доказаны тем, кто их утверждает, в соответствии с общим принципом права, согласно которому бремя ответственности действующих лиц.

Однако по крайней мере в одном случае право вооруженных конфликтов применяется к классу негосударственных акторов – повстанцам. Повстанцев можно считать воюющей стороной, на которую распространяются законы войны и на которые распространяются права и обязанности по международному гуманитарному праву как на участников военных действий в соответствии со Вторым дополнительным протоколом к Женевским конвенциям.

Хотя многие государства не являются участниками этого договора, принцип, согласно которому негосударственные субъекты имеют права и обязанности во время вооруженного конфликта, является общим положением обычного международного права.

Повстанцы, в отличие от террористов, не подпадают под универсальную юрисдикцию в силу своего статуса.

Пираты. Пираты и террористы считаются *hostes humanis generis* – врагами всего человечества. Из-за такого статуса пираты (в соответствии с обычным правом) и террористы (в соответствии с международными конвенциями, т.е. многосторонними договорами) подлежат универсальной юрисдикции.

Как правило, террористы не подпадают под универсальную юрисдикцию, международные конвенции, устанавливающие универсальную юрисдикцию в отношении определенных террористических актов, являются исключениями из общей презумпции против универсальной юрисдикции.

В отличие от повстанцев, пираты никогда не считались вооруженными комбатантами, имеющими обязанности и пользующимися правами в соответствии с законами войны, даже несмотря на то, что каперы, получившие от государств каперские грамоты, действовали во многом как пираты.

Точно так же террористы исторически не считались вооруженными комбатантами, на которых распространяется право войны.

Можно вспомнить опыт Великобритании и ИРА, Франции и Испании в отношении ЭТА и Германии с Королевскими ВВС, а также в Италии и Японии с Красными бригадами.

Ни один из этих случаев жестокого терроризма не рассматривался как вооруженный конфликт. Эти сходства между террористами и пиратами приводят к выводу, что террористы больше похожи на пиратов, чем на повстанцев, о чем свидетельствуют многочисленные международные договоры, предусматривающие уголовную ответственность за различные аспекты терроризма, и отсутствие международных конвенций, отводящих террористам роль воюющих сторон в вооруженном конфликте.

Сравнение «террористов» с пиратами и повстанцами полезно, поскольку обычное международное право до сих пор не дает определения термину «террорист». Таким образом, аналогия дает некоторое представление о том, когда и подпадают ли террористы под действие уголовного права (национального или международного), что обычно имеет место, или под действие законов войны.

По общему правилу предполагается, что террористы подпадают под действие уголовного права, а не права войны. Исключительно, при непосредственном участии в боевых действиях в зоне вооруженного конфликта террористы могут быть комбатантами с учетом права войны.

Террористы, как правило, больше похожи на пиратов, чем на повстанцев, потому что

1. они подпадают под универсальную юрисдикцию в соответствии с международными конвенциями и в реальной государственной практике,
2. они обычно действуют вне зон вооруженного конфликта,
3. они часто преследуют личную выгоду (например, наркотеррористы, грабители банков), и
4. они не всегда борются за государственную власть и предположительно не регулируются международным публичным правом, поскольку государственные акторы являются принципиальными субъектами международного публичного права.

Однако в некоторых случаях и в определенных местах террористы будут комбатантами, действующими в зоне вооруженного конфликта во время вооруженного конфликта, и, таким образом, в таких обстоятельствах на них распространяется действие законов войны.

Таким образом, предполагается, что террористы подпадают под действие сначала национального уголовного права (общее правило), затем, в виде исключения, международного уголовного права посредством специальных конвенций об универсальной юрисдикции (не международное обычное право) и, наконец, в качестве еще одного исключения из общего правила, международное гуманитарное право, то есть право войны, в зонах вооруженных конфликтов,

Список литературы:

1. Совет безопасности ООН. Доклады генерального секретаря за 2004 год [Электронный ресурс] URL: <https://www.un.org/securitycouncil/ru/content/secretary-generals-reports-submitted-security-council-2004>.
2. UNODC. Управление Организации Объединенных наций по наркотикам и преступности. [Электронный ресурс] URL: <https://www.unodc.org/e4j/ru/terrorism/module-5/key-issues/european-region.html>.

УДК 796

ИСПОЛЬЗОВАНИЕ ЛФК КАК СРЕДСТВА ОЗДОРОВЛЕНИЯ ПРИ ОЖИРЕНИИ 2 СТЕПЕНИ

Клеева Е.А.

Научный руководитель: Шкитин Н.Н.

Кузбасский государственный технический университет имени Т.Ф. Горбачева,
филиал в г. Прокопьевске

***Аннотация.** В данной статье рассматривается лечебная физическая культура как средство оздоровления при ожирении 2 степени. А также, приведен наиболее эффективный комплекс упражнений для борьбы с избыточным весом.*

***Ключевые слова:** лечебная физическая культура, ожирение, комплекс упражнений.*

***Annotation.** This article discusses therapeutic physical culture as a means of recovery in case of obesity of the 2nd degree. And also, the most effective set of exercises to combat overweight is given.*

***Key words:** therapeutic physical education, obesity, a set of exercises.*

В современном обществе встала новая глобальная проблема – ожирение. Данная проблема существует тысячелетия (30-50 тысяч лет до нашей эры), о чем свидетельствуют данные археологических раскопок фигурок каменного века. Ожирение проявляется увеличением массы тела на 20 и более процентов от средних величин за счет жировой ткани. По последним данным всемирной организации здравоохранения более 1 миллиарда людей имеют избыточный вес. ВОЗ рассматривает ожирение как глобальную эпидемию, охватывающую

миллионы людей. С 1976 года количество людей во всем мире страдающих от ожирения увеличилось более чем втрое.

Рассмотреть лечебную физическую культуру как средство оздоровления при ожирении, а также подобрать наиболее оптимальный комплекс упражнений, позволяющий заниматься в домашних условиях.

При написании статьи решались такие задачи:

1. Изучить литературу (статьи, методики) по данной теме;
2. Рассмотреть лечебную физическую культуру;
3. Подобрать наиболее оптимальный комплекс упражнений;
4. Подвести итоги о выполненной работе.

Ожирение является актуальной проблемой современного мира, поскольку оно приводит к снижению продолжительности жизни, а также способствует развитию тяжелых заболеваний, таких как остеохондроз, сахарный диабет, репродуктивную дисфункцию, инфаркт миокарда, артериальная гипертония.

Причиной появления лишнего веса является нарушение баланса между количеством поступающими калорий и энергетическими затратами организма. Когда количество поступающих калорий выше, чем энергетические затраты, то лишние калории начинают превращаться в жир и накапливаются в клетках жировой ткани. Основными факторами, способствующими развитию ожирения, являются малоподвижный образ жизни, стрессы, недосыпания, психогенное переедание, а также генетически обусловленные нарушения ферментативной активности.

В основе современного лечения людей с избыточным весом лежит признание ожирения хроническим заболеванием. Перед врачами стоит задача в увеличении энергетических затрат организма путем комплексного лечения, включающего в себя физические нагрузки, а также диетотерапию.

Наиболее продуктивным способом борьбы с избыточным весом является лечебная физическая культура. Она представляет собой комплекс упражнений, которые положительно влияют на организм человека. Занятия лечебной физической культурой не только помогут в борьбе с лишним весом, но и укрепят мышцы, а также окажут положительное влияние на сердечно-сосудистую систему.

Самостоятельно начинать занятия по ЛФК не следует, так как это может привести к ухудшению состояния, поэтому в первую очередь необходимо проконсультироваться с врачом, так как при отклонениях в состоянии здоровья разрабатывается индивидуальная методика, которая должна строго соблюдаться.

Формы лечебной физической культуры разнообразны, наиболее распространенными является лечебная гимнастика, утренняя гигиеническая гимнастика, занятия на тренажерах, также помимо физических упражнений к ЛФК относятся массаж, закаливание водой. Для максимального увеличения расхода энергии занятия ЛФК должны быть регулярными, интенсивными и длительными.

Рассмотрим наиболее оптимальный комплекс упражнений при ожирении:

1. Повороты туловища вправо-влево (по 5-6 раз в каждую сторону) из и.п. стоя, руки на талии.
2. Приседание в медленном темпе (7-10 раз), и.п. стоя.
3. Упражнение велосипед 30-50 сек, и.п. лежа на спине, руки вытянуты вдоль тела.
4. Ходьба в медленном темпе в течение 1 минуты.
5. ИП – лёжа, руки в замок за голову. Поднимание корпуса в положение сидя. Выполнить 4-7 раз.
6. Прыжки через скакалку в течение 30-40 секунд.
7. Выполнение вращения туловища в обе стороны по 10 раз.
8. Ходьба с высоко поднятыми коленами 40-50 секунд.

Каждое упражнение нужно выполнять медленно, а также следить за правильным дыханием. Заниматься данным комплексом можно в домашних условиях, одежда для занятий должна быть удобной. Минимальная нагрузка не должна превышать 3-х раз в неделю.

Помимо комплекса упражнений для оздоровления также подойдут прогулки на свежем воздухе, поднятие и спускание по ступенькам, массаж, занятия плаванием.

Для лечения ожирения недостаточно заниматься только физическими упражнениями, необходимо также подобрать сбалансированное питание, основанное на соотношении белков, углеводов и жиров между собой. При снижении веса значения составляют 20-30 % для углеводов и жиров и 40-50 % для белков.

Таким образом, занятия лечебной физической культурой положительно влияют на людей страдающих ожирением. ЛФК является эффективным способом избавления от лишнего веса путем выполнения простых упражнений с постепенным повышением нагрузки. К тому же такие занятия укрепляют все мышечные группы, повышают выносливость и помогают людям страдающим ожирением чувствовать себя более уверенными.

Список литературы:

1. Епифанов, В.А, Лечебная физическая культура: учебное пособие / В.А. Епифанов. – Москва: ГЭОТАР-Медиа, 2008. – 567 с.
2. Беюл Е.А. Ожирение / Е.А. Беюл, В.А. Оленева, В.А. Шатерников. – М.: Медицина, 1985. – 190 с.
3. Дубровский В.И. Лечебная физкультура. – М.: Владивосток, 1989. – С. 511-513.
4. Мошков В.Н. Физкультура при ожирении. – К.: Здоровье, 1979. – 49 с.

УДК 159.9.07

ИССЛЕДОВАНИЕ ВЗАИМОСВЯЗИ ИНТЕЛЛЕКТУАЛЬНЫХ СПОСОБНОСТЕЙ С ОСОБЕННОСТЯМИ ЦЕННОСТНО-СМЫСЛОВОЙ СФЕРЫ ЛИЧНОСТИ В ПЕРИОД РАННЕЙ ВЗРОСЛОСТИ

Кокшенева Е.А., к.п.н.

Кузбасский государственный технический университет имени Т.Ф. Горбачева,
филиал в г. Прокопьевске

***Аннотация.** в статье освещается исследование связи интеллектуальных особенностей личности и ее ценностно-смысловой сферы, которая активно формируется в период ранней взрослости. В статье представлен подробный анализ проведенного исследования по заявленной теме.*

***Ключевые слова:** интеллектуальные способности, ценностно-смысловая сфера, ранняя взрослость, личность.*

***Annotation.** The article highlights the study of the relationship between the intellectual characteristics of a person and its value-semantic sphere, which is actively formed in the period of early adulthood. The article presents a detailed analysis of the study on the stated topic.*

***Key words:** intellectual abilities, value-semantic sphere, early adulthood, personality.*

Актуальность данного исследования заключается в его первичности. Взгляды исследователей-психологов еще не были обращены к данному вопросу с целью его последовательного и глубокого изучения. В данной статье мы представим результаты проведенного нами теоретического практического исследования по обозначенной выше теме.

Целью проведения исследования стало выявление наличия взаимосвязи интеллектуальных способностей личности с особенностями ее ценностно-смысловой сферы в период ранней взрослости.

Гипотеза: существует взаимосвязь между уровнем развития интеллектуальных способностей и особенностями ценностно-смысловой сферы личности; данная связь имеет определенные возрастные особенности.

Наша работа представляют собой синтез теоретических представлений по заявленной проблеме и отдельным ее аспектам, а также попытку подтверждения на практике ответа на вопрос, действительно ли может существовать взаимосвязь между уровнем развития интеллектуальных способностей и особенностями ценностно-смысловой сферы личности в период ранней

взрослости. Мы постарались как можно более полно описать затрагиваемые в теме работы аспекты человеческой личности, для того, чтобы в последующем исследовании практически проверить предложенную ранее гипотезу, базируясь на прочном теоретическом фундаменте.

При проведении практического исследования мы руководствовались желанием более глубоко проникнуть в системообразующую функцию интеллекта, проследить его связи с другими немаловажными аспектами личности человека, через которые строится его индивидуальность как неповторимое мироощущение, мировосприятие и представление своего места в мире.

Для проверки гипотезы, нами было проведено практическое исследование. Для его проведения нами был избран сравнительно-возрастной метод (метод «поперечного среза»). В исследовании приняли участие 65 человек в возрасте от 19 лет до 21 года (31 – в возрасте 18-19 лет, 34 – в возрасте 20-21 года; 34 девушки, 31 юноша), жители г. Прокопьевска, обучающиеся в различных высших учебных заведениях. С целью предотвращения влияния выбранной специальности, к участию в исследовании были привлечены студенты, обучающиеся по разным направлениям (медицина, инженерное дело, экономика, филология).

Исследование было направлено на изучение трех параметров:

1. коэффициент интеллекта по тесту Г. Айзенка (1 вариант);
2. ценностные ориентации личности по методике М. Рокича;
3. смысло-жизненные ориентации личности по методике Д.А. Леонтьева;
4. а также на выявление взаимосвязи между данными показателями.

Также в процессе обработки данных нами была использована типология актуальных смысловых состояний, предложенная А.В. Серым и типология ценностей Д.А. Леонтьева.

В изучении такой важной составляющей личности как интеллект существует множество разнообразных подходов, почти каждый из которых имеет собственные методики для выяснения уровня его развития. Однако, исходя из принципа целесообразности и невысокой мотивации участников исследования для прохождения объемных и сложных методик выявления уровня интеллектуального развития, нами был принят метод Г. Айзенка. Его одномерная модель интеллекта исключает множество сложностей, которые присутствуют во многих других теориях и методиках (таких как 120-факторная модель интеллекта Дж. Гилфорда или 12-факторная модель Терстоуна). Также выбор данной методики обусловлен надежностью результатов (что подтверждается ее широким распространением в кругах специалистов-психологов в России и за рубежом) при относительной легкости обработки. Итак, для определения коэффициента интеллекта (IQ) респондентам была предложена методика Г. Айзенка (вариант 1). Как и у всех авторских методик, у данной методики есть некоторые особенности.

В данной методике затрагивается не только компонент скорости нахождения решений, но и сложность решаемых задач, и качество их решения. Это позволяет результатам данной методики претендовать на высокий уровень достоверности, так как они утверждают не только то, как быстро человек справился с той или иной задачей, какое количество задач он сумел решить, но и то, насколько качественно было это решение.

Для изучения ценностных ориентаций участников мы использовали одну из самых надежных и распространенных методик: «Ценностные ориентации» М. Рокича. На наш взгляд, разработанная им методика наиболее полно и точно представляет списки ценностей-целей и ценностей-средств, которые современный человек неизменно осмысливает в течение жизни, формируя к ним определенное отношение, что и позволяет участникам сознательно составлять иерархии. Для более глубокого качественного описания результатов методики мы воспользовались типологией ценностей Д.А. Леонтьева.

Третий параметр нашего исследования – смысло-жизненные ориентации личности – был исследован при помощи методики «Смысло-жизненные ориентации» Д.А. Леонтьева. Данная методика является на сегодняшний день единственной адекватной современным реалиям, в которых существует и развивается сегодняшняя личность. В данной методике четко разграничены и проработаны такие стороны смысловых ориентаций как осознанность про-

шлого, настоящего и будущего, которые используются А.В. Серым для составления типологии АСС (актуального смыслового состояния), которая также была использована нами для более полной обработки результатов методики СЖО.

Как нами было отмечено ранее, помимо простого подсчета баллов по «Тесту смысло-жизненных ориентаций» Д.А. Леонтьева для интерпретации и описания результатов мы будем использовать типологию актуальных смысловых состояний А.В. Серого. Для определения типа АСС необходим перевод «сырых» баллов в стандартные, поэтому при изложении результатов рядом с количеством баллов по тесту СЖО в скобках мы будем указывать количество стенонов, необходимых для определения типа АСС. Также перевод в данную шкалу будет использован нами для обобщенного представления результатов «Теста смысло-жизненных ориентаций» в группе ранней зрелости.

Распределение баллов IQ неравномерно. В сравнении с нормальным распределением наблюдается смещение большинства со 100 баллов на 110, а также большое количество респондентов с низким количеством баллов. Однако при подсчете среднего показателя по группе было выявлено, что средний показатель IQ по группе – 101 балл. Средний уровень развития интеллектуальных способностей (до 101 балла) имеет 31 человек (16 человек в возрасте 20-21 года и 15 человек 18-19 лет), высокий уровень (свыше 101 балла) – 34 человека (18 человек – 20-21 год, 16 человек – 18-19 лет). Мы считаем, что данные значения дают нам право говорить о том, что данная выборка является репрезентативной, соответствующей данному параметру генеральной совокупности.

Объем статьи не позволяет нам предоставить весь объем исследования, однако, анализируя смысло-жизненные ориентации двух возрастных групп можно утверждать, что не отмечается значительных различий в показателях по общему уровню осмысленности жизни: в обеих группах имеется тенденция к средней и высокой осмысленности.

Можно отметить малодифференцированные показатели в обеих группах, сходные между собой по количеству респондентов, имеющих низкие, средние и высокие баллы по шкале «Цели».

Вновь не отмечается больших различий между показателями в разных группах. Однако заметна тенденция к высокой оценке группами своей удовлетворенности настоящим.

В группе 20-21 год гораздо выше процент респондентов, имеющих высокие баллы по шкале «Результат», то есть высокую осмысленность прошлого, удовлетворенность им. Тогда как в группе 18-19 лет наблюдается равномерное распределение низких, высоких и средних баллов по данному показателю.

Анализируя процентное соотношение баллов, можно отметить, что в более старшей группе процент респондентов, имеющих низкие показатели по данной шкале, выше, чем в группе 18-19 лет. Однако это не меняет общей тенденции в обеих группах: большинство участников исследования набрали высокие либо средние баллы по шкале «Локус контроля – Я», что свидетельствует о том, что большинство участников считают себя способными к самопониманию и самоконтролю.

В более старшей группе большинство участников набрали высокие баллы по шкале «Локус контроля – Жизнь», тогда как в группе 18-19 лет отсутствует столь четкая дифференциация, хотя многие участники также имеют высокие баллы по данной шкале.

Опираясь на вышесказанное, мы можем сделать вывод о том, что различия в организации смысло-жизненных ориентаций в группах 18-19 лет и 20-21 года существуют. В более раннем возрасте такие ориентации еще недостаточно дифференцированы и систематизированы, тогда как в возрасте 20-21 года в показателях почти по всем шкалам появляются определенные тенденции.



Рисунок 1. Типы АСС в возрасте 18-19 лет

Как видим на Рисунке 1, в возрасте 18-19 лет ведущим является 4 тип (высокая осмысленность прошлого и настоящего, но низкая – будущего), то есть многие из участников группы еще не имеют ясных целей и намерений, направленных в будущее. Однако 8 и 7 типы имеют также большое число респондентов группы, что, учитывая близкие значения по остальным типам, дает представление о том, что в возрасте 18-19 лет наблюдается малодифференцированная система жизненных смыслов.

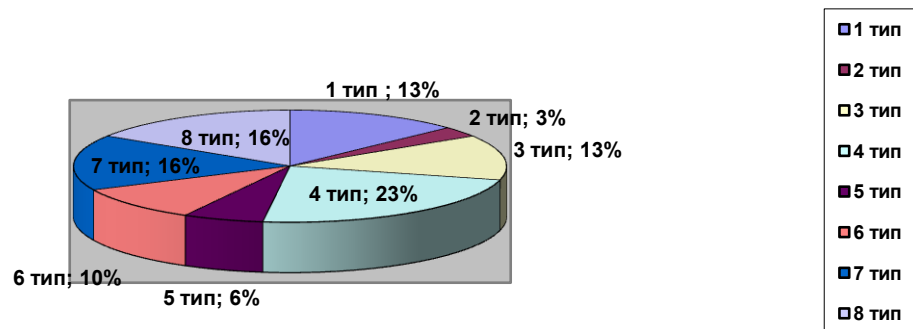

Рисунок 2. Типы АСС в возрасте 20-21 года

В отличие от предыдущей группы, в группе 20-21 года заметен явный перевес 8 типа АСС при малоразличающихся показателях прочих типов.

Таким образом, проанализировав смысло-жизненные ориентации двух групп можно заключить следующее: в группе 20-21 года более выражены тенденциозность (увеличение количества респондентов от низких баллов к высоким), дифференцированность (более четкое разграничение показателей по шкалам внутри группы) и системность смысло-жизненных ориентаций, в отличие от группы 18-19 лет, где указанные выше качества мало выражены.

Таблица 1

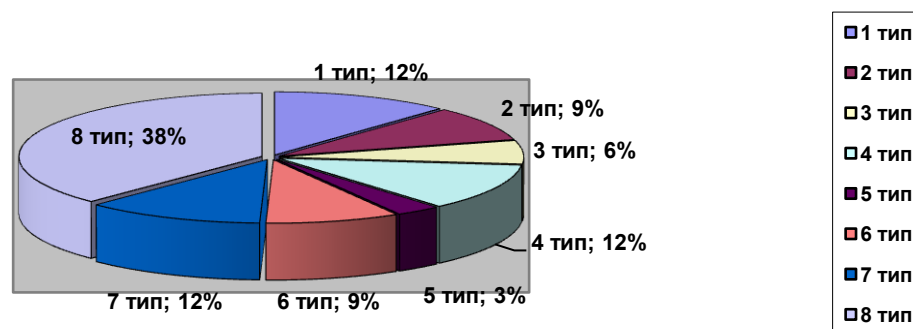
Результаты корреляционного анализа для групп

18-19 лет	20-21 год
IQ – ОЖ = - 0,099	IQ – ОЖ = 0,153
IQ – цели = - 0,393	IQ – цели = 0,116
IQ – процесс = 0, 021	IQ – процесс = 0,157
IQ – результат = 0,27	IQ – результат = 0,161
IQ – Локус контроля – Я = 0,048	IQ – Локус контроля – Я = - 0,078
IQ – Локус контроля – Жизнь = 0,192	IQ – Локус контроля – Жизнь = 0,09
гкр ($\alpha = 0,05$; $n = 31$) = 0,355	гкр ($\alpha = 0,05$; $n = 31$) = 0,339

В группе 18-19 лет наблюдается статистически значимая взаимосвязь между шкалой теста СЖО «Цели» и уровнем интеллекта. Причем связь обратная, то есть чем выше уровень интеллекта, тем ниже осмысленность будущего. Также к критическому значению близко на-

ходится показатель «Результат», связь прямая, то есть мы вновь можем предположить, что чем выше уровень интеллекта, тем выше осознанность прошлого.

В группе 20-21 год не выявлено статистически значимых взаимосвязей между уровнем интеллекта и смысло-жизненными ориентациями. Однако если сравнивать показатели с более ранним периодом, то можно увидеть некоторые отличия.

В возрасте 20-21 года гораздо теснее прямая взаимосвязь между уровнем интеллекта и общей осмысленностью жизни; снижается значимость взаимосвязи интеллекта и постановки целей, и связь переходит из отрицательной в положительную; увеличивается теснота связи между уровнем интеллекта и удовлетворенностью процессом; немного снижется связь между интеллектом и удовлетворенностью результатом; связь интеллекта с Локусом контроля – Я в более позднем периоде становится отрицательной (хотя не имеет статистической значимости); в более позднем возрастном периоде снижается теснота связи интеллекта со шкалой «Локус контроля – Жизнь».

При исследовании терминальных ценностей корреляционный анализ не выявил статистически значимого отличия иерархий терминальных ценностей в группах 18-19 лет и 20-21 года ($r = 0,853$; $r_{кр} = 0,468$).

Принимаемые ценности группы 18-19 лет можно охарактеризовать как по большей части конкретные ценности личной жизни, индивидуальные ценности, активные ценности. Отвергаются ценности профессиональной самореализации, абстрактные ценности.

Группой 20-21 года принимаются конкретные ценности личной жизни, в равной степени индивидуальные ценности и ценности межличностных отношений. Отвергаются абстрактные ценности.

При исследовании инструментальных ценностей метод корреляционного анализа показал, что различия в данных группах незначительны ($r = 0,655$; $r_{кр} = 0,468$). Однако показатель приближается к критическому значению, что говорит о наличии определенных отличий в иерархиях инструментальных ценностей двух групп. Например, «Широта взглядов», находящаяся на 3 месте в группе 18-19 лет, в более старшем возрасте находится только на 16 позиции. «Терпимость» – 4 для 18-19 лет занимает в иерархии группы 20-21 года 12 место. «Рационализм» в 18-19 лет ценится гораздо ниже, чем в 20-21 год (17 и 10 позиции соответственно).

В группе 18-19 лет принимаемыми являются ценности межличностного общения, альтруистические ценности, ценности принятия других. Отвергаются этические ценности и ценности профессиональной самореализации.

Принимаемые ценности в группе 20-21 года: ценности межличностного общения и профессиональной самореализации, интеллектуальные ценности. Отвергаются ценности альтруистические и ценности самоутверждения.

Обобщая все вышесказанное, можно дать группам следующие характеристики:

Большинство респондентов со средними показателями интеллекта имеют сниженную осознанность будущего, полярные оценки удовлетворенности настоящим. Также эту группу характеризует высокая осознанность прошлого, стремление опираться на опыт. Большинство испытуемых в данной группе имеют представление о себе как о сильной личности, способной принимать решения – делать выбор, принимая ответственность за себя. Однако в группе не наблюдается единства мнений о возможности человека контролировать обстоятельства жизни, необходимость строить планы. В связи с тем фактом, что многие в данной группе имеют низкие баллы по шкале «Цели», можно предположить, что сфера будущего, планов, целей является болезненной для данной группы.

Группу с высоким уровнем развития интеллектуальных способностей характеризует высокий уровень общей осмысленности жизни, высокая осмысленность будущего, стремление достигать определенных целей. Также характерными являются высокая удовлетворенность процессом и осмысленность прошлого. То есть испытуемые из данной группы опираясь на прошлое, получают удовольствие от на стоящего для достижения определенных целей в будущем. Также большинство участников с высоким уровнем интеллекта считают себя способными к принятию важных решений и готовы принять ответственность за свои поступ-

ки, за свою жизнь на себя. Можно сделать вывод о том, что данную группу характеризует устремленность в будущее с твердой опорой а прошлый опыт.

Список литературы:

1. Алексеева В.Г. Ценностные ориентации как фактор жизнедеятельности и развития личности [Текст]/В.Г. Алексеева. – Психологический журнал, 1984, № 5. – С. 63-70.
2. Голубева Э.А. Способности и индивидуальность [Текст]/Э.А. Голубева. – М.: Прометей, 1993. С. – 124.
3. Леонтьев Д.А. Тест смысло-жизненных ориентаций [Текст]/Д.А. Леонтьев. – М., 1992. – С. 16.
4. Серый А.В. Система личностных смыслов: структура, функции, динамика [Текст]/А.В. Серый. – Кемерово: Кузбассвуиздат, 2004. – С. 4-58.
5. Яницкий М.С. Ценностные ориентации личности как динамическая система [Текст]/М.С. Яницкий. – Кемерово: Кузбассвуиздат, 2000. – С. 6-69.

УДК 371.31

АДАПТИВНОЕ ОБУЧЕНИЕ В СОВРЕМЕННОМ ОБРАЗОВАНИИ

Короткова Е.В.

Кузбасский государственный технический университет имени Т.Ф. Горбачева,
филиал в г. Прокопьевске

***Аннотация.** В статье рассмотрен адаптивный метод в обучении, его особенности, преимущества перед традиционным образованием. Потребность современного общества в индивидуальном подходе к обучению, с реализацией личных потребностей в достижении поставленных целей. Научные области применения данной модели обучения и возможные проблемы на пути ее внедрения в образовательный процесс.*

***Ключевые слова:** адаптивное обучение, потребности, индивидуальный подход, искусственный интеллект, мотивация, потенциал.*

***Annotation.** The article considers the adaptive method in teaching, its features, advantages over traditional education. The need of modern society for an individual approach to learning, with the realization of personal needs in achieving goals. Scientific fields of application of this learning model and possible problems on the way of its implementation in the educational process.*

***Key words:** adaptive learning, requirement, individual approach, artificial intelligence, motivation, potential.*

Мы все хотим достигнуть в своей жизни как можно больших побед и идти по ней с чувством удовлетворения собой и жизнью в целом. Казалось бы, что может этому помешать? Однако, тот момент, что все люди разные, накладывает отпечаток на многие сферы их жизнедеятельности. Мы по-разному смотрим на мир, воспринимаем окружающую нас действительность, от этого возникают разные возможности для достижения поставленных целей. А тот факт, что для реализации в социальной сфере человеку необходимо иметь не только нравственный потенциал, но и высокие интеллектуальные способности, умение контактировать с другими людьми, а так же гибкость к быстро меняющимся жизненным обстоятельствам, все это накладывает отпечаток на разные потребности в обучении.

И именно здесь мы и сталкиваемся с проблемой того, что обучение проводится одинаковое для всех, вне зависимости от потребностей и возможностей отдельно взятого человека. В связи с этим современный мир предъявляет особые требования к образованию. Количество информации существенно растет изо дня в день и усвоение ее становится затруднительным, тем более, что не все знания нужны для использования в полной мере.

Именно поэтому в сфере обучения на первый план выходит потребность школьников в индивидуальном подходе к их обучению, опираясь на особенности психики и запросов в социальной сфере, в создании максимально комфортных условий для реализации обучающихся в современном мире. Учебный процесс, который обеспечивает потребности каждого ученика в соответствии с его особенностями, интересами и возможностями является приоритетной задачей педагогики, и в частности определение адаптивной модели обучения.

Адаптивное образование определяет результаты обучения на каждом этапе обучающегося и на основании полученных данных своевременно корректирует образовательную программу, либо методы и траекторию обучения, учитывая при этом особенности ребенка на каждом промежуточном шаге, приемлемый темп и количество знаний.

В традиционном виде обучение содержит несколько параметров: четко определенную программу, единую для все обучающихся, педагога, который является источником знаний. При таком подходе качественно отследить процесс усвоения знаний большого количества учащихся, а тем более быстро корректировать его, исходя из полученных результатов, не представляется возможности. Выходом из данной ситуации может быть использование в обучении компьютера, тем самым возложить работу по сбору и обработке большого количества данных на электронную машину и искусственный интеллект, оставляя при этом роль педагога в передаче знаний в центре этой системы. Своевременное реагирование на результаты проверки поможет выявить западающие темы и увеличит вероятность того, что обучающийся получит правильный образовательный контент в нужное время и тем самым достигнет поставленных перед собой целей, при этом для каждого конкретного обучающегося поддерживается индивидуальный уровень сложности на всех этапах обучения. Искусственный интеллект, задействованный в этом процессе, поможет быстро выявить те темы, которые были плохо усвоены учащимся и предложить ему контент, который повысит уровень понимания. Адаптивная образовательная система должна определять последовательность тем и модулей и предлагать отработку определенного навыка на следующем этапе обучения. На помощь приходят информационные платформы в образовательной сфере, благодаря которым этот процесс становится возможным. Здесь надо заметить, что не только лишь наличие компьютера способствует внедрению адаптивного обучения, это комплекс научно-методических, материально-технических и организационных компонентов.

Существенными признаками адаптивного подхода в обучении учащихся являются: сбережение физического, психического и нравственного здоровья детей; реализация психотерапевтической функции педагога; создание благоприятного микроклимата в школе; обучение школьников на рефлексивной основе средствами адаптивных технологий; непрерывное повышение квалификации педагогов; гибкое взаимодействие всех участников образовательного процесса[1].

Надо заметить, что здесь как и в любой другой области есть свои исключения, не во всех образовательных направления пока есть возможность в полной мере применить адаптивное обучение. Обычно системы адаптивного обучения можно применить в точных и естественных науках, там, где есть четкие правила, формулы и ответы, а вот гуманитарные дисциплины в такую систему «вписать» сложно, так же как и проверить какие-то практические (физические) навыки. В связи с этим адаптивное обучение подходит для теоретической части программы курса.

Пока сложно сказать об эффективности адаптивного обучения перед классической системой образования в полной мере, потому как полномасштабных исследований в этом направлении не проводилось, но есть некоторые критерии, которые стоит отметить: обучающиеся чаще чувствуют удовлетворенность от процесса обучения и полученных знаний, вовлечение в образовательный процесс увеличивается, так же как и уровень мотивации учащихся в отношении изучаемого предмета. Тем не менее исследователи склоняются к мнению, что за адаптивным обучением будущее. Будем наблюдать.

Резюмируя все вышесказанное, можно прийти к выводу, что адаптивное обучение – это методика обучения, которая учитывает интересы и сильные стороны каждого учащегося, предлагает ему такой уровень сложности, темп обучения и методы подачи информации, какие требуются для конкретного ребёнка. Гибкая модель обучения подстраивается под развитие личных качеств и талантов, оставляя неинтересные ребёнку предметы на минимальном базовом уровне. Адаптивное обучение углубляется в практическое освоение предметных знаний и их применение в реальной жизни.[2] Сможет ли полностью заменить традиционное обучение адаптивная модель – покажет будущее, однако уже сейчас есть некоторые предпосылки к реализации данной цели.

Список литературы:

1. Русских Г.А. Адаптивный подход в обучении школьников // Фундаментальные исследования. – 2004. – № 6. – С. 37-39.

2. Последние тенденции в образовании 2022 г. [Электронный ресурс]. URL:<https://myalma.ru/blog/poslednie-tendentsii-v-obrazovanii-2022-g/?ysclid=la0gk79lj6782381761> (дата обращения: 30.10.2022).

УДК 622

ИСТОРИЧЕСКИЕ ЭТАПЫ РАЗВИТИЯ УГОЛЬНОЙ ПРОМЫШЛЕННОСТИ В РОССИИ

Костромина В.А.

Научный руководитель: Н.В. Григорьева, канд.пед.наук
Кузбасский государственный технический университет имени Т.Ф. Горбачева,
филиал в г. Прокопьевске

***Аннотация.** В статье рассмотрены этапы становления угледобывающей отрасли в России, начиная с 1722 года по настоящее время. Отражено влияние определенных исторических событий на развитие горнодобывающей промышленности в стране. При этом было выявлено, что, несмотря на политические и экономические изменения в мире, угольная промышленность в России продолжит занимать ключевое место в Топливо-энергетическом комплексе страны.*

***Ключевые слова:** горнодобывающая промышленность, добыча угля, угольная отрасль, угольная шахта, уголь.*

***Annotation.** The article discusses the stages of the coal mining industry formation in Russia from 1722 to the present. It also reflects the influence of certain historical events on the development of the mining industry in the country. At the same time, it was revealed that despite the political and economic changes in the world, the coal industry in Russia will continue to occupy a key place in the fuel and energy complex of the country.*

***Key words:** mining industry, coal mining, coal industry, colliery, coal.*

Уголь называют «черным алмазом», однако, значимость этого дара земли гораздо выше драгоценных камней, ведь он дарит тепло, движение и жизнь. Именно шорцами (коренным народом Сибири) были открыты особенные свойства угля. Согласно народным легендам создатель мироздания Ульгень[1] посвятил великого шамана в тайну, как с помощью горячего камня выплавлять из других камней металл. Шорцы действительно издревле славились как искусные кузнецы, позже отсюда и пошло знакомое каждому название крупнейшего угольного месторождения – Кузбасс.[2]

История угольной промышленности в России берет свое начало с 18 века. Изначально каменный уголь был использован в таких отраслях как кузнечное дело и железнодорожное

производство. В настоящее время угольная промышленность занимает одну из ключевых позиций в мировой экономике, ведь деятельность всех существующих отраслей (металлургия, теплоэнергетика и т.д.) продолжается именно благодаря угольной.

Мощный толчок к развитию угольной отрасли в России дал Петр I, заявив, что: «Сей минерал, если не нам, то потомкам нашим полезен будет». Самое первое упоминание об угле связано с Указами Петра I «О приискании на Дону и в Воронежской губернии каменного угля и руд» (1722 г.), «Об учинении поиска серной руды и каменного угля в окрестностях Днепра» (1723 г.).



Рисунок 1

1720-е годы ознаменованы проведением ряда экспедиций, в которых исследователи обнаружили и открыли такие месторождения как: бассейн Северного Донца, Лисья балка (находится вблизи Лисичанска, которая на данный момент преобразована в Луганскую обл. Украины), угольные залежи в Томской губернии (в настоящем г. Кемерово), а также Подмосковский угольный бассейн. Все эти открытия оказали значительное влияние на развитие угольной промышленности, так как далее последовало заложение первой шахты в Кузнецком бассейне, обнаружению угля на Урале, началу разработки месторождений в Иркутской области, все это послужило открытию самого первого Горного училища в Санкт-Петербурге.

История становления угольной промышленности подразделяется на несколько периодов, характеризующиеся определенными событиями, которые сыграли определенную роль этом развитии. На рисунке 1 представлены первые три этапа развития угольной промышленности в России.

Вторая половина 19 века характеризуется отменой крепостного права, именно в этот период и начался стремительный рост промышленности, это связано с расширением сети железных дорог, однако, несмотря на неуклонное повышение добычи угля 15% потребностей страны покрывалась ввозом. Почти все процессы на шахтах дореволюционной России выполнялись вручную. Основными орудиями производства выступали: кайло, лопата и санки.

Во времена Великой Отечественной войны угольная отрасль столкнулась с некоторыми затруднениями, ведь большинство месторождений были расположены на оккупированных территориях. Однако единственным регионом, в котором не прекращалась добыча полезных иско-

паемых в эти тяжелые годы, являлся Кузбасс, показатели добычи набирали обороты, это происходило за счет интенсивной обработки запасов на существующих горизонтах в старых шахтах.

Середина 20 века также озаменована интенсивным ростом угольной промышленности, этому способствовали увеличение производительности шахт за счет повышения уровня добычи и внедрения нового оборудования. Все эти факторы позволили данной отрасли закрепить свои позиции в экономике. Хотя и Отечественная война нанесла массу убытков и разрушений, уже в 1960-х годах СССР выбился в лидеры по конструированию техники. Данные события пришлось на четвертый этап развития угольной промышленности в России (рисунок 2).



Рисунок 2

Новейшая техника внедрялась и использовалась на следующих угольных разрезах:

- Канско-Ачинский;
- Южно-Якутский;
- Кузнецкий угольный бассейн.

Наступление кризиса в конце 20 века значительно сказалось на угольной отрасли. А именно в 1990-1995 гг. произошло сокращение добычи угля до 263 млн.т. (изменение составило 395 млн.т.). В то время вся экономика страны столкнулась с рядом проблем. Для устранения угроз властями страны было принято решение о кардинальных изменениях, исправить ситуацию поручили Минтопэнерго РФ, Минэкономразвития РФ и компании «Росуголь». Данные события относятся к пятому этапу развития угольной промышленности в России, которые представлены на рисунке 2.

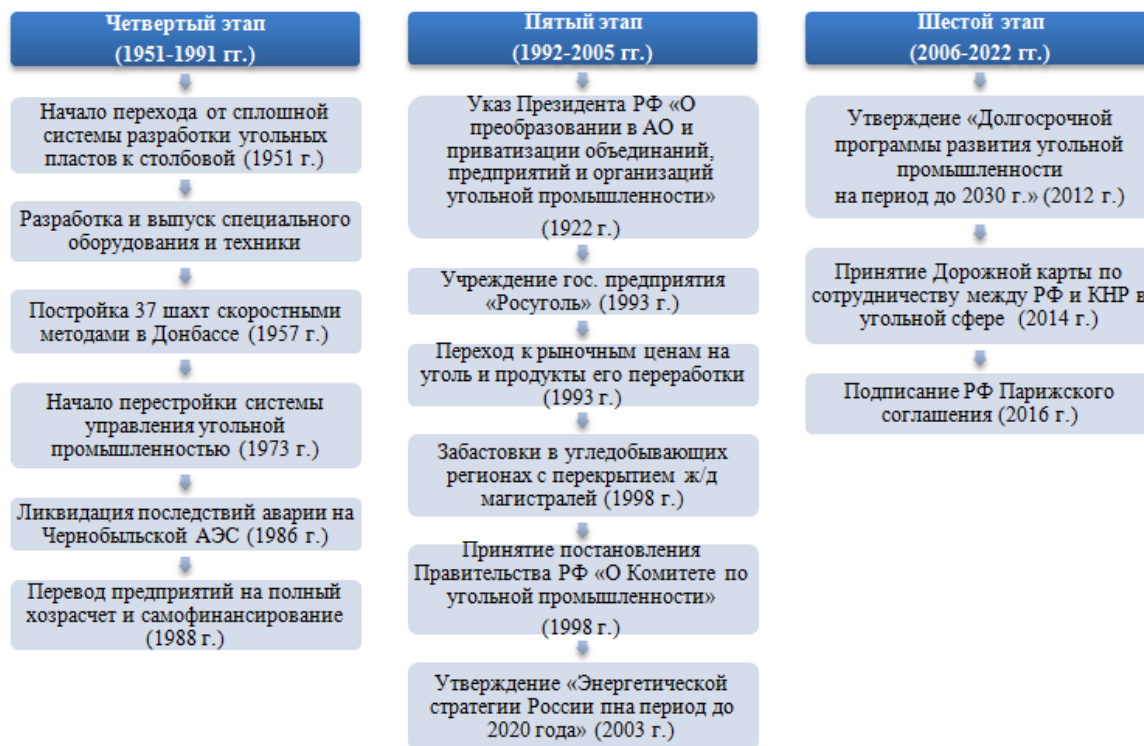
Возвращаясь в современный мир, можно отметить, что негативное влияние на добычу угля оказала внезапно возникшая пандемия Коронавируса в 2020 году, из-за которой приостановился экспорт угля из России. Так, в начале 2020 года показатель экспорта свидетельствует о его снижении на 14,3% по сравнению с предыдущим 2019 годом.

Сегодня добыча угля – это одна из важнейших составляющих экономики страны. Россия – шестая в мире по запасам этого природного ископаемого. В угольной промышленности занято около 153 тысяч человек, по данным Минэнерго РФ за 2021 год добыча угля в России составила 438 млн. тонн, увеличение составило по сравнению с 2020 годом – 9,1%. По данным Росстата за первое полугодие 2022 года добыча угля сократилась на 0,8% по сравнению

с аналогичным периодом прошлого года. Главной причиной такого сокращения является введение санкций против России. Но для недопущения ухудшения ситуации Россия сейчас занимается поиском новых рынков сбыта, способов перенаправления поставок с Европы на азиатские рынки. Угольная отрасль в России продолжает свое развитие, и нет сомнений в том, что развиваться она будет и в дальнейшем.

Список литературы:

1. Грунь В.Д., Рожков А.А. Основные вехи в истории развития угольной промышленности России // Горная промышленность. – 2017. – №4. – с. 9.
2. Новак А.В. Угольная промышленность России: история на века // Энергетическая политика. – 2020. – №11. – С. 6-13.
3. Самарина В.П., Ермолаев Д.В., Мартиросян А.Т. История и тенденции современного развития горнодобывающей промышленности России // Фундаментальные исследования. – 2018. – №8. – С. 95-99.

УДК 327

В БУДУЩЕЕ С ОПЫТОМ ПОКОЛЕНИЙ. К 100-ЛЕТИЮ ОБРАЗОВАНИЯ СССР

Крыгина Н.О., ст. преподаватель

Кузбасский государственный технический университет имени Т.Ф. Горбачева,
филиал в г. Прокопьевске

***Аннотация.** Данная статья посвящена актуальности осмысления и изучения исторического опыта СССР в условиях угрозы самоидентификации русского народа, утраты национального самосознания и отсутствия патриотизма в современной России.*

***Ключевые слова:** Союз Советских Социалистических Республик, национальное самосознание, традиционные ценности, советский народ, социальное государство, решение национального вопроса, дружба народов.*

***Annotation.** This article is devoted to the relevance of understanding and studying the historical experience of the USSR in the face of the threat of self-identification of the Russian people, the loss of national identity and the lack of patriotism in modern Russia.*

***Key words:** Union of Soviet Socialist Republics, national identity, traditional values, Soviet people, welfare state, solution of the national question, friendship of peoples.*

В канун 100 – летнего юбилея образования СССР становится все более актуальным осмысление его исторического наследия с учетом практик современности. Эта знаменательная дата является серьезным поводом для того, чтобы вновь вспомнить об СССР, оценить его достижения и потери, привлечь внимание российской и мировой общественности, а, главное, вынести правильные исторические уроки из того, что было, но уже не будет никогда.

Образование СССР – одно из ключевых событий 20 века, ключевое событие в российской и мировой истории. Напомним, что Союз Советских Социалистических Республик был провозглашен I съездом Советов СССР 30 декабря 1922 года. Это день, когда Российская Советская Федеративная Социалистическая Республика (РСФСР) объединилась с Украинской и Белорусской советскими социалистическими республиками и Закавказской Советской Федеративной Социалистической Республикой в единое государство – Советский Союз.

Союз создавался с целью построить новое социалистическое общество без эксплуатации человека человеком, без национальной розни. Это была попытка впервые в мировой истории построить бесклассовое общество с общенародной собственностью на средства производства и распределением материальных благ по живому труду в рамках единого государст-

ва. Как уникальное цивилизационное развитие, Советский Союз изменил вектор развития цивилизации, дав новые экономические, социальные и идеологические ценности.

Сегодня мы подошли в критической черте. Сложившаяся ситуация в современном мире серьезно угрожает безопасности РФ, всех бывших союзных республик. В этих условиях опыт СССР по расширению и укреплению связей и взаимопомощи в области экономики, политики, духовной жизни всех союзных республик как никогда кстати. Другое дело, что все это предано забвению.

Советская эпоха, конечно, не была идеальной. К ней можно по-разному относиться, особенно к ее позднему периоду, когда уже были дискредитированы принципы социалистического общества. Но люди моего поколения не забыли, как много хорошего было в той стране, которой сейчас нет.

За годы существования Союза Советских Социалистических Республик советская экономика становится второй в мире, а продукция с маркой Сделано в СССР, не уступала западным аналогам, даже превосходила, по некоторым параметрам.

В стране была по-настоящему бесплатная медицина, отличная система образования, передовая наука, лучший в мире спорт, пионерские лагеря, санатории для рабочих и колхозников. Среди приятных воспоминаний и советские цены на продукты питания, а также их незабываемый вкус и отменное качество.

С ностальгией вспоминается время, когда не было телефонов, интернета и разных гаджетов. Дети проводили время на игровых площадках за разными играми, посещали библиотеки, смотрели настоящее детское кино, а не проводили время у компьютера. Школьников принимали в октябрята и пионеры, детство было по-настоящему счастливым.

В Советском Союзе планомерно разрешались многовековые национальные противоречия. Формировалась новая интернациональная общность – советский народ.

Почти 70 лет Советская страна развивалась без национальных конфликтов. Но капиталистический мир не мог смириться с перспективой поражения в соревновании с мировой системой социализма. В конце концов, социализм, как социальная система, был сокрушен и в декабре 1991 года великой страны не стало.

В результате развала СССР в обществе появился моральный вакуум, были сняты все ограничения, началось уничтожение наших базовых ценностей с одновременным навязыванием чуждой нам морали, бездуховной культуры и всего того, что разрушает морально – нравственные устои нашего общества.

Под угрозой стала самоидентификация самого русского народа, утрата национального самосознания и как результат – отсутствие патриотизма. Всем людям, которые связывают свою жизнь и жизнь своих детей с Россией, необходимо взяться за возрождение и защиту наших традиционных ценностей. Иначе мы потеряем новое поколение наших детей, вместе с ними и нашу страну.

В связи с этим очень показателен Указ В.В.Путина, подписанный в соответствии с Федеральным законом №172 – ФЗ «О стратегическом планировании в Российской Федерации». Это значит, что он должен стать базовым для многолетних задач по укреплению духовных и нравственных ценностей, развитию идей патриотизма.

В Указе Президента РФ от 9 ноября 2022 г. № 809 «Об утверждении основ государственной политики по сохранению и укреплению традиционных российских духовно – нравственных ценностей» дается определение традиционным ценностям. Согласно документу традиционные ценности – это нравственные ориентиры, формирующие мировоззрение граждан России, передаваемые от поколения к поколению, лежащие в основе общероссийской гражданской идентичности и единого культурного пространства страны, укрепляющие гражданское единство, нашедшие свое уникальное, самобытное проявление в духовном, историческом и культурном развитии многонационального народа России.

В Указе выделены 17 традиционных ценностей, которые нужно «сохранять и укреплять»: жизнь, достоинство, права и свободы человека, патриотизм, гражданственность, служение Отечеству и ответственность за его судьбу, высокие нравственные идеалы, приоритет

духовного над материальным, крепкая семья, созидательный труд, гуманизм, милосердие, справедливость, коллективизм, взаимопомощь и взаимоуважение, историческая память и преемственность поколений, единство народов России.

В связи с этим, можно и нужно использовать опыт СССР по формированию традиционных духовно – нравственных ценностей, по построению справедливого социального государства, формированию многонационального братского народа, воспитанию позитивного человека – созидателя с твёрдыми моральными установками, с чёткой жизненной позицией, истинного патриота своей Родины. С советским человеком ассоциируются такие понятия как: дружба народов, счастливое детство, уверенность в завтрашнем дне, приоритет духовного над материальным, созидательный труд, справедливость, коллективизм, взаимопомощь и взаимоуважение, историческая память и преемственность поколений и т.д.

Конечно, сегодня речь не идет о возрождении Советского Союза в тех огромных масштабах, но хочется возрождения тех принципов и ценностей, на которых строилась наша советская держава. Базовыми ценностями всегда были дружба, любовь, верность, честь, взаимовыручка, сопереживание, милосердие. На этих традиционных ценностях воспитывалось подрастающее поколение через преемственность поколений, через сохранение исторической памяти. Всё это объединяло людей, а не наоборот. Была четкая уверенность в завтрашнем дне, которой у россиян уже нет на протяжении последних тридцати лет.

В связи с этой знаменательной датой лидер КПФР Геннадий Зюганов предложил Президенту В.В. Путину отметить 100-летие образования СССР как большой общенациональный праздник и издать указ о праздновании столетия со дня образования СССР. «Потому что в 1922 г. мы дали первый бой тем агрессорам, которые пытались нас поработить и уничтожить, – объяснил Зюганов главе государства. – Уверен, что, если вы подготовите указ, то его поддержат и все коллеги-депутаты в Госдуме». А ранее он предлагал Президенту объявить 2022 год годом празднования столетия СССР.

Но, увы, в мае 2022 года в Госдуме отказались рассматривать проект заявления «О праздновании 100-летия со дня образования СССР» Комитет Госдумы по госстроительству и законодательству, который возглавляет Павел Крашенинников, не поддержал проект постановления «О праздновании 100-летия со дня образования СССР и Государственная Дума отклонила празднование 100-летия со дня образования СССР. Отклонила – и все, без каких-то веских обоснований. На мой взгляд, это неправильно.

Сегодня происходит просто замалчивание всего советского. Почему бы не объявить 2022 год годом празднования столетия СССР? Тем более, что у молодежи, которая родилась уже после распада СССР к данному периоду нашей истории проявляется довольно серьезный интерес. Дело, видимо, в том, что если сравнивать достижения СССР и нынешних властей стран СНГ, то сравнение будет далеко не в пользу нынешней власти.

Удивляет отсутствие праздничных мероприятий к 100-летию Образования СССР. Каких только памятных дат сегодня нет, а одна из основных – дата образования СССР, из которого вышло подавляющее большинство нынешних россиян, отсутствует. Как можно забыть страну, в которой мы родились, жили, учились? Как можно забыть страну, которой гордились? Нас таких еще много.

Советский Союз был предметом гордости советских людей. Достижения советской страны потрясали мир. В годы Великой Отечественной войны фашистским захватчикам противостояли представители всех народов СССР. Победа нашей страны была общей Победой многонационального советского народа. Люди в нашей большой стране жили, работали, растили детей без страха за их будущее. Государство обеспечивало их работой, зарплатой и пенсией.

Нельзя забыть или вычеркнуть из истории большой отрезок исторического пути, который прошел советский народ. Да, у нас трудная история, не всегда поддающаяся современной логике. Но вся история – наша.

В этом юбилейном году запущен Культурно-исторический научно-просветительский проект «Сто лет СССР. Лучший опыт», который работает в направлении изучения лучшего опыта СССР в развитии культуры, образования, воспитания как практиках, необходимых для

развития любого общества. Оператором данного проекта является Фонд содействия сохранению исторической памяти «Сто лет СССР».

В высказываниях Президента В.В.Путина о советском прошлом звучат обвинения в адрес большевиков в том, что, создав федеративное государство СССР, они заложили мину замедленного действия, которая взорвалась в 1991 года и Советский Союз распался. По мнению Президента, главным виновником разрушения Союза является В.И.Ленин. Это именно он подложил мину замедленного действия под многонациональное государство. Его слова поддержала доктор исторических наук Н. Нарочницкая во время дискуссии в передаче В. Соловьёва сказав, что ошибка была совершена в 1922 году во время создания Союза ССР.

Сейчас, конечно, можно давать позитивные или негативные оценки тем или иным решениям первого советского правительства. Тогда же у России, СССР были только красивые идеи, лозунги и непреодолимое желание построить «светлый» мир. Ведь именно большевики решали крупные задачи быстро и решительно, остановив разрушение страны на принципах равноправия и братства народов. Решение национальных проблем не откладывались на потом.

Это делалось в процессе грандиозного социалистического строительства и в условиях опасности нападений извне. Следует напомнить, что СССР и создавался для того, чтобы территория бывшей Российской империи не была расчленена англосаксами, немцами, французами, турками, румынами, поляками, японцами, что, собственно, показала гражданская война и интервенция 1918-1922 годов. Построить социалистическое общество и учредить Союз при раздельном существовании республик было невозможно.

Трудно согласиться с тем, что созданием Советского Союза В.И. Ленин заложил «бомбу под российскую государственность». Наоборот, формула В.И.Ленина была тогда самой жизнеспособной. Признал это и И.В. Сталин. Признал и активно проводил в жизнь на всех государственных и партийных уровнях.

Ленинско-сталинские принципы государственного устройства остаются самыми передовыми и сегодня, спустя 100 лет. Конституция СССР и союзных республик были самыми прогрессивными в мире. Они ввели уникальные социальные гарантии, предоставили широкие демократические права и свободы, гарантировали трудящимся участие в управлении государством.

Сегодня весь мир находится в ожидании новой парадигмы развития. Существующие экономические и политические модели и на Западе, и в России переживают глубочайший кризис. Планета деградирует, нацизм и фундаментализм на подъёме, коллективный Запад пытается нас уничтожить. В этих условиях на первый план выходит борьба за души и умы подрастающего поколения.

Прошло 100 лет с момента образования Союза ССР и 30 лет с момента его разрушения. И мы можем уверенно утверждать: именно СССР оказался самым эффективным интеграционным проектом в истории.

Принципы, заложенные в основу СССР, позволили добиться невероятных достижений, преобразить облик страны, вывести её народы на путь стремительного экономического, социального и культурного прогресса.

Страна, наследниками которой мы являемся, правопреемницей которой является Российская Федерация, имеет непрерывную историю и ни одна из страниц, какой бы она ни была, не может быть вычеркнута. Нельзя обнулять историю. Народная память должна хранить все моменты: и положительные – чтобы равняться, брать пример, и отрицательные – чтобы в будущем не допускать таких же или подобных ошибок.

Список литературы:

1. Договор об образовании СССР [электронный ресурс] : URL:<https://ru.wikipedia.org>.
2. Проект «Сто лет СССР. Лучший опыт» [электронный ресурс]: URL: <https://planeta.ru/campaigns/ussr100>.
3. Указ Президента РФ от 9 ноября 2022 г. № 809 «Об утверждении основ государственной политики по сохранению и укреплению традиционных российских духовно – нравственных ценностей»: <http://publication.pravo.gov.ru/Document/View/0001202211090019>.

АВТОМОБИЛЬНАЯ ПРОМЫШЛЕННОСТЬ РОССИИ

Лимарев Д.В., Сидак В.Д.

Научный руководитель: Малышева А.В., к.и.н., доцент кафедры СГД
Кузбасский государственный технический университет имени Т.Ф. Горбачева,
филиал в г. Прокопьевске

Аннотация. в данной статье рассматривается статистика производства российской автомобилестроения в 2020 году и воздействие отечественной автомобильной промышленности на мировой рынок.

Ключевые слова: автомобиль, машиностроение, российская автомобильная промышленность, производство.

Annotation. this article discusses the statistics of the production of the Russian automotive industry in 2020 and the impact of the domestic automotive industry on the world market.

Key words: automobile, mechanical engineering, Russian automobile industry, production.

Автомобильный транспорт является главным потребителем материальных и трудовых ресурсов. К концу XIX века автомобильная промышленность активно развивалась, вводя в эксплуатацию 80% своих мощностей. За заключительные два столетия российская машиностроительная отрасль пережила множество взлетов и падений, predeterminedных наружными и внутривполитическими событиями. Однако в 2018 году доля в промышленном производстве страны достигла 12%.

Автопромышленность – является важной отраслью машиностроения и экономики Российской Федерации.

Статистика производства автомобилей в России по месяцам и годам показывает изменения потребительского спроса, уровень доверия потребителей к брендам и реальную ситуацию на экономической платформе. На сегодняшний день АвтоВАЗ является крупнейшим автопроизводителем в нашей стране, выпустив, по официальным данным, 343 512 автомобилей в 2020 году. Но здесь учитываются только автомобили марки «LADA».

Кроме того, АвтоВАЗ руководил контрактной сборкой «Datsun», а после покупки активов GeneralMotors в общем предприятии GM-АвтоВАЗ в течение шести месяцев собирал автомобили под брендом Chevrolet. В рейтинге крупнейших мировых автомобильных компаний, составленном по итогам 2020 года, АвтоВАЗ расположился на 11-й позиции. Эту информацию предоставил представитель агентства АВТОСТАТ Сергей Целиков в собственном докладе для форума автомобильного бизнеса ForAuto 2022. Несмотря на рост, России не повезло попасть в ТОП-10. Занимательно также, что Францию, Великобританию и Канаду, которые занимают 8-ю, 9-ю и 10-ю строчки, отделяют друг от друга необыкновенно всего 10 000 проданных автомобилей. Если посмотреть на это с иной стороны, то российская автопродукция по объему опережает Италию, Австралию, Мексику и Испанию. Что касается иных стран, то Китай остается крупнейшим авто лидером в мире, в прошлом году было продано более двадцати пяти миллионов автомобилей. США находятся на втором месте (почти 15 миллионов единиц), Япония – на 3-м месте (около 4,5 миллионов единиц). Однако мировые продажи новых автомобилей в 2020 году составили 81,31 млн. единиц, что на 4,6% больше результата 2019 года.

Только три из его местных секторов представлены более масштабными и решающими для Автомаркета: Представители Китая, ЕС и США. Что относится к производствам, то лидерами здесь давно являются Германия и Япония, которые также отличаются вескими объемами производства автомобилей, а также активным экспортом по всему миру. В этом смысле от них отличается Китай, чья автомобильная промышленность, желая, и демонстрирует впечатляющие объемы производства, в основном ориентирована на внутренний спрос и пока не

может соперничать с ведущими странами-экспортерами. Соответственно, Volkswagen и Toyota, крупнейшие мировые автопроизводители, имеют свои штаб-квартиры в Германии и Стране Восходящего Солнца, и теперь они удерживают свое главенство на мировом уровне в течение долгого периода времени. Инновационное развитие мировой автомобильной промышленности происходит приткими темпами, более ясным проявлением чего является рост части мировых продаж электромобилей и гибридов. Кроме того, в отрасли происходит все большее внедрение цифровых технологий, которые в будущем обязаны, будут полностью скорректировать текущую конфигурацию автомобильного рынка, обеспечив, в частности, переход на автономно движущиеся автомобили. В 2020 году из-за глобальной пандемии рынков значительно потерял в продажах. Однако в целом можно сказать, что тенденции, которые развивались на нем раньше, полностью берегут свою актуальность.

Список литературы:

1. Р.Р. Масленников В.Н. Ермак. Основные понятия о транспорте и его проблемы [Текст] / Ермак. В.Н. Масленников Р.Р// История Автомобильной Науки и Техники – 2011.
2. Официальный сайт АвтоВАЗ// <https://www.lada.ru/press-releases/118483>.

УДК 1751

ПАМЯТНИКИ ЛИТЕРАТУРНЫМ ГЕРОЯМ

Лунова В.

Научный руководитель: Мишенина Л.С.

Кузбасский государственный технический университет имени Т.Ф. Горбачева,
филиал в г. Прокопьевске

***Аннотация.** Данная статья посвящена изучению памятников литературных героев и произведений, в которых они присутствуют. Эти памятники изображают тех, кого никогда не существовало на нашей земле, тех персонажей, которые основаны на личностях реальных людей, родственников писателя, домашних животных и предметах, ассоциирующихся с персонажами произведений.*

Целью работы является увеличение осведомленности людей о памятниках литературным героям, находящимся в Российской Федерации и зарубежных странах. В статье освещен метод анализа персонажей и вещей, изображенных в виде скульптуры.

Автором делается вывод, что создание памятников литературных героев – это важное событие, потому что люди отдают дань уважения не только героям из художественных произведений, но и писателям, написавшим их.

Данная статья может понадобится людям, интересующимся художественной литературой и памятниками культуры.

***Ключевые слова:** памятник, литературный, герой, персонаж, художественное произведение.*

***Annotation.** This article is devoted to the study of monuments of literary heroes and works in which they are present. These monuments depict those who never existed on our earth, those characters that are based on the personalities of real people, the writer's relatives, pets and objects associated with the characters of the works.*

The purpose of the work is to increase people's awareness of the monuments to literary heroes located in the Russian Federation and foreign countries. The article highlights the method of analyzing characters and things depicted in the form of a sculpture.

The author concludes that the creation of monuments to literary heroes is an important event, because people pay tribute not only to the heroes from works of art, but also to the writers who wrote them.

This article may be needed by people interested in fiction and cultural monuments.

Key words: *monument, literary, hero, character, artwork.*

В Российской Федерации и зарубежных странах есть огромное множество памятников, посвященных героям художественной литературы, которая погружает читателей не только в сказочные миры, но и реальную жизнь, наполненную ответственностью, серьезностью, несправедливостью, добрыми и жестокими поступками окружающих людей, а также слабостями и сильными личностными качествами человека.

Например, памятник «Черный Бим Черное ухо», установленный в 1998 году, находится в Воронеже на площади перед Воронежским театром кукол «Шут». Памятник посвящен одноименной повести, написанной Гавриилом Троепольским в 1971 год.

Повесть рассказывает о Биме, которого при рождении хотели утопить из-за необычной окраски, не соответствующей его породе-шотландский сеттер, но мир не без добрых людей, его спасает Иван Иванович.

Иван Иванович-это человек пожилого возраста, участник Великой Отечественной войны, у которого умерла любимая жена, поэтому собака по имени Бим, скрасив его одиночество, стал его верным другом.

Повесть «Белый Бим Черное ухо» учит тому, что людям необходимо ласково и по-доброму относиться к братьям нашим меньшим, не вредить их моральному, физическому здоровью. Идея этого произведения заключается в том, что животные по своей природе являются добрыми и наивными, в то время как люди своими поступками делают их озлобленными и враждебными по отношению к человеку.

В родном городе И.А. Гончарова Ульяновске в 2005 году был установлен памятник «Философский диван Обломова», посвященный одному из самых известных главных героев русской литературы – Илье Ильичу Обломову, который включает в себя в основном отрицательные черты характера, свойственные некоторым людям. Например, пассивность, избалованность, слабость.

Произведение «Обломов» ввело такое понятие, как «обломовщина», которое означает отказ от настоящего и погружение в мечты и воспоминания о прошлом, которые, скорее всего, никогда не осуществляться в реальной жизни из-за тотальной лени и инфантильности.

Иван Александрович Гончаров с помощью своего романа советует избегать крайностей в жизненных принципах. Людям надо трудиться, а не все время рассуждать о смысле жизни, но при этом ему не стоит забывать свою искренность и человечность по отношению не только к себе подобным, но и к тем, кто отличается от него. Из-за этой проблемы человек может сильно заикливаться на этом, при этом упустив много ярких и счастливых моментов в своей жизни.

25 октября в 1965 году в городе Кривой Рог был построен памятник «Данко», который посвящен одному из героев рассказа «Старуха Изергиль», написанного Максимом Горьким и являющимся олицетворение сильных качеств человека. Памятник изображает Данко, вырывающего свое сердце из груди, тем самым освещая путь человечеству.

Рассказ «Старуха Изергиль» включает в себя три части: легенда о Ларре, история жизни Изергиль, легенда о Данко, противопоставленные друг другу. Ларра и Изергиль являются отрицательными персонажами, а Данко-положительным.

Последняя часть рассказа повествует о юном парне по имени Данко, пообещавшему племю, изгнанному из благоприятных мест в леса, где они будут обречены на смерть, помочь людям найти убежище для комфортной жизни. Долгий путь к этому месту начал раздражать племя, тем самым они стали враждебными по отношению к Данко и имели намерение убить его, но он вырвал свое сердце, осветившее людям дорогу, выводящую из леса. Люди были рады до такой степени, что совсем позабыли о Данко и его героическом поступке, раздавив его искреннее и яркое сердце.

Произведение Максима Горького поднимает проблемы эгоизма, равнодушия, гордыни и гордости, свободы, сильной личности и жестокости. Легенда о Данко учит нас тому, что

людям стоит быть добрыми, сострадательными и самоотверженными, а также человеку надо использовать свои силы и возможности ради счастливого будущего для общества.

Еще одним памятником, изображающим литературного героя со слабостями характера, является памятник «Человек в футляре». Памятник «Человек в футляре», который создан скульптором Давидом Бегаловым, установлен в Таганроге в 2010 году. Скульптура изображает главного героя Беликова из рассказа «Человек в футляре», написанного Антоном Павловичем Чеховым.

Рассказ «Человек в футляре» повествует о учителе Беликове, живущем в «футляре», который является для него комфортным и уютным. У него нет никакого желания контактировать с людьми и миром в целом. Из-за этого он окружает себя предметами, не имеющими практической ценности. Например, зонт, галоши используются даже в солнечный день. В город приезжают новые учителя-Михаил, Варвара. Местные женщины решили вмешаться в личную жизнь Беликова, то есть посватать его с Варенькой. Она была бы рада съехать от своего брата, поэтому Варенька согласилась бы на многое. Из-за этой причины Варенька была не против выйти замуж за Беликова, но главный герой делать предложения не решался. Однажды Беликов заметил Вареньку, катающуюся на велосипеде, и посчитал это неприличным из-за того, что у него в голове есть много запретов и рамок, распространяющихся не только на него, но и на остальных людей. Беликов, поехав к Коваленкам, обнаружил там брата Вареньки-Михаила, которому он объяснял, что катание на велосипеде является некультурным, тем самым Михаил, разозленный от этого бессмысленного разговора, выбросил его за дверь. После этого Беликову было страшно за то, что об этом происшествии узнает весь город, и он решил надолго остаться дома. Спустя месяц он умирает, и после смерти Беликова всем стало легче.

Произведение «Человек в футляре» поднимает проблемы эгоизма, который был у Вареньки, Беликова и женщин, решивших заняться сватовством, счастья и его восприятия, деградации личностных качеств человека, неуверенности в себе и своих силах, «футлярной» жизни. Антон Павлович Чехов с помощью своего рассказа хочет посоветовать нам не быть жертвами собственных рассуждений, наполненных рамками и запретами, начать жить свободнее, чем раньше, и относиться к некоторым вещам проще, не осуждая людей за это, так как это их жизнь, а не ваша. Человеку стоит бороться со своими страхами, приводящими его в ужас и оцепенение, стараться знакомиться с новыми лицами и попробовать что-то новое, тогда жизнь такого человека может стать немного счастливее, лучше и интереснее.

В нашей жизни иногда случаются встречи со своими старыми или бывшими друзьями, одноклассниками, однокурсниками, с которыми хочется поговорить не о достижениях в карьере, а о воспоминаниях из детства, юности. Однако бывает и такое, что те, кого мы были рады видеть, изменились не в лучшую сторону. Произведение «Толстый и тонкий» рассказывает про такую ситуацию.

Памятник «Толстый и тонкий», находящийся в городе Таганрог с 2010 года, создал Давид Бегалов. Памятник изображает тайного советника Михаила и коллежского асессора Порфирия со своей женой Луизой и сыном Нафаилом.

Рассказ «Толстый и тонкий», написанный Антоном Павловичем Чеховым, начинается со встречи чиновников, узнающих друг в друге школьных товарищей, и вскоре у них завязывается душевная беседа об их юности. Когда речь зашла о службе чиновников, то «тонкий», узнав о том, что «толстый» имеет высокое положение в иерархии чиновников, начинает говорить с ним на «вы» и льстить ему, надеясь получить выгоду с такой дружбы.

Михаилу такое отношение не понравилось, и вскоре, испытывая неприязнь к своему другу, он захотел как можно быстрее уйти.

Михаил – это тайный советник, которому отвратительно находиться и общаться с людьми, угождающими другим ради карьеры и выгоды. Независимо от его заслуг и положения на карьерной лестнице он всегда искренне рад своим старым товарищам и никогда не будет пытаться доминировать над ними, так как дружба для него намного важнее, чем его привилегии.

Порфирий – коллежский асессор худощавого телосложения, пресмыкающегося перед начальниками. Он жалок и не имеет чувство собственного достоинства, а также у него нет

качеств, характеризующих личность человека, так как вместо них имеются привычки, выработанные на службе, и правила поведения, контролирующие каждое его действие и слово.

Произведение Антона Павловича Чехова «Толстый и тонкий» осуждает достижение карьеры и выгодного положения в обществе путем лицемерного пресмыкания и подхалимства перед людьми с высокими чинами. Люди были изначально свободны, но обстоятельства, случающиеся в их жизни, могут сломать их свободолюбие и другие положительные черты человека, а после этого они становятся рабами внутри своего подсознания. Избавиться от этой проблемы очень сложно и почти невыполнимо из-за нехватки свободного времени и других обстоятельств, но при этом это необходимо сделать для счастливой и продолжительной жизни без рамок и комплексов. Человеку нужно заострять свое внимание не успешной карьере, а на теплых и искренних чувствах и эмоциях своих друзей, родственников и окружающих людей в целом. Отношения, основанные на взаимопонимании и поддержке, гораздо важнее, чем положение человека в какой-либо деятельности. Главная мысль этого произведения заключается в том, что нам стоит сохранять в себе человеколюбие, доброту, искренность в своих намерениях и простоту в общении со своими близкими независимо от препятствий и обстоятельств, мешающих нам хорошо жить.

А также есть памятники, посвященные литературным героям, жертвующим собой и личными интересами ради человека. Одним из таких является памятник «Русалочка».

Памятник «Русалочка» расположен в Дании в городе Копенгаген, был установлен в 1913 году, а также разработкой эскиза этой статуи занимался скульптор Эдвард Эриксен. Данная статуя изображает главную героиню из сказки «Русалочка», написанная Хансом Кристианом Андерсеном.

Сказка «Русалочка» повествует о героине, живущей а подводном мире со своими сестрами и отцом, являющимся морским царем, о матери не упоминалось. Русалочка- это самая младшая из дочерей морского царя, выделяющаяся задумчивостью, мечтательностью и молчаливостью. Слушая истории бабушки о жизни людей на поверхности, она, в отличии от своих сестер, захотела пожить в человеческом мире и узнать как можно больше интересной информации о тех, кто там живет. С первого взгляда влюбившись в принца, которого она спасла во время крушения корабля, русалочка договаривается с морской ведьмой об обмене своего красивого голоса на человеческие ноги, тем самым получив возможность встретиться со своим возлюбленным. Однако все случилось не так, как в типичной романтической истории: утрата голоса, ужасная боль в человеческих ногах и решение принца, заключающееся в том, что он выбрал другую девушку, которая, как ему казалось, была его спасительницей. На самом же деле эта девушка просто оказалась рядом с ним после спасения его жизни русалочкой. Несмотря на это, русалочка, когда у нее была возможность убить его ножом, отказывается от последнего шанса спасти свою жизнь. В итоге, пройдя последнее испытание, она стала девой воздуха, тем самым русалочка за добросердечные дела сможет заполучить душу, которой, как говорят, у русалок нет.

Это произведение учит нас самопожертвованию ради людей, которыми мы дорожим, их счастья и жизни, несмотря на то, что они иногда вместо нас могут выбрать других.

Книги про всем известного сыщика и его напарника рассказывают не только об их приключениях, но и о том, что «справедливость восторжествует».

Шерлоку Холмсу посвящено много памятников, находящихся в разных странах и городах: в Мейрингене (Швейцария), Каруидзаве (Япония), в Эринбурге на родине писателя, в Москве рядом с посольством Великобритании. Один из памятников был установлен 24 сентября 1999 года в Лондоне на Бейкер-Стрит, на той самой улице, где жил литературный герой.

Шерлок Холмс – главный герой четырех повестей и пятидесяти шести рассказов Артура Конан Дойла. Он является гениальным частным детективом, раскрывающим самые сложные и запутанные дела.

Шерлок Холмс – убежденный холостяк, не испытывающий романтических чувств ни к кому, а также он самодостаточен, независим в своих действиях и рассуждениях, сдержан,

немного чудаковат, сильно увлечен своим делом, готов помочь всем без исключения и имеет самообладание, нестандартное мышление.

У Шерлока Холмса есть верный помощник – доктор Ватсон. Джон Ватсон – это лучший друг сыщика, военный врач и солдат, служивший в Афганистане. Он пытается привыкнуть к мирной жизни после службы в Афганистане. Джон Ватсон сдержанный, порядочный человек, который обладает чувством справедливости, как и его гениальный друг.

Произведения про сыщика и его верного товарища нас учат тому, что стоит развивать свою наблюдательность и делать выводы, основываясь на деталях и доказательствах. Главный девиз рассказов и повестей Артура Конан Дойла заключается в том, что злостные деяния всегда наказуемы независимо от хитрости и умений преступников.

Памятники «Алиса в Стране чудес» и «Том Сойер и Гек Финн» посвящены произведениям, которые рассказывают про счастливое времяпровождение детей и их искренность в поступках и рассуждениях.

Памятник «Алиса в Стране чудес» – одна из самых любимых и известных скульптур, которые установлены в Центральном парке Нью-Йорка. Скульптура создана в 1959 году Хосе Мариано Де Крифтом. Этот памятник изображает чаепитие, на котором собрались друзья Алисы: Безумный Шляпник, Чеширский Кот, кошка Дина, мышь Соня и Мартовский Заяц.

Сказка «Алиса в Стране чудес», написанная Льюисом Кэрроллом, повествует о главной героине Алисе, попавшей в кроличью нору, тем самым, оказавшись в другом мире, она знакомится со странными существами и путешествует по этому миру, познавая его особенности.

Алиса-это юная девочка, которая обладает любопытством и логическим мышлением. Она наивна, много мечтает, вежливо относится ко всем независимо от качеств личности или же происхождения, а также благодаря своей изобретательности Алиса из любых ситуаций выберется живой и невредимой. В конце произведения Алиса просыпается и выясняется, что все события, начатые с падения в кроличью нору, были ярким и странным сном.

Сказка «Алиса в Стране чудес» приводит нас к выводу о том, что жизнь – это серьезная вещь, однако в ней всегда найдется место для фантазий и приключений. Людям иногда стоит верить в мечты и идти к ним навстречу, и тогда, может быть, они исполнятся. Человеку надо иметь цель в своей жизни, чтобы почувствовать себя хоть немного счастливым, при этом не сдаваться, когда на его пути появляются множество трудностей и препятствий.

Памятник «Том Сойер и Гек Финн», созданный в 1926 году Фредериком Хиббардом, находится в родном городе Марка Твена-в городе Ганнибал. Он изображает двух друзей, ищущих приключения.

Повесть «Приключения Тома Сойера», написанная Марком Твенем, рассказывает о главном герое Томе Сойере и его друге Гекльберри Финне, которые нашли много приключений: нахождение своей любви, становление свидетелем убийства, разоблачение убийцы, побег из дома, становление пиратом, жизнь на острове, нахождение клада, который стоит 12 тысяч долларов.

Том Сойер – это мальчик, обладающий такими качествами личности, как озорство, смелость, неусидчивость, благородство, непослушаемость и лидерство. А также он всегда поможет своим товарищам.

Его друг Гекльберри Финн из-за отца-пьяницы, у которого равнодушное отношение к жизни своего сына, курит, ругается, ночует там, где приходится, и одевает уже ношенную одежду. Однако он все равно сохранил в себе лучшие человеческие качества, а также Гек сообразителен и смекалист.

В произведении Марка Твена противопоставляются детство и мир взрослых. Детство всегда наполнено свободой, весельем, фантазиями и приключениями, дающие незабываемые эмоции и приятные воспоминания. Взрослый мир, наоборот, скучен и уныл из-за большого количества запретов и рамок, ограничивающих людей во многих вещах. К сожалению, детство дается нам один раз, а вот будем ли мы также счастливыми, как и в детстве, зависит не только от нас, но и от событий, происходящих в мире.

Повесть «Приключения Тома Сойера» учит нас всегда быть дружелюбными, смелыми, искренними, решительными, а также умению ответить за свои действия и слова.

Вышеперечисленные памятники, чьи идеи и образы были вдохновлены художественной литературой, посвящены в первую очередь писателям, подарившим нам грустные или веселые, сказочные или же приближенные к реальности истории. Все они учат нас различным моральным ценностям. Из-за этого люди продолжают устанавливать памятники любимым героям и предметам, которые ассоциируются с ними.

Список литературы:

1. Денисова А., Черкасов Н. Из книги – на пьедестал// Краткая литературная энциклопедия. – Т.2. – М.,1964. – С.142.
2. Головина Н. Литературные персонажи на улицах Москвы//Моя Москва. – 2008. – №5-6. – С.56-57.

УДК 378

АНАЛИЗ ПРОФЕССИОНАЛЬНОЙ ПОДГОТОВКИ СТУДЕНТОВ ИНСТИТУТА ФИЗИЧЕСКОЙ КУЛЬТУРЫ, ЗДОРОВЬЯ И СПОРТА СИБГИУ

Маханькова Н.А., доцент ИФКЗиС

Институт физкультуры, здоровья и спорта, СибГИУ г. Новокузнецк

***Аннотация.** в статье представлены результаты анализа профессиональной подготовки студентов Института физической культуры, здоровья и спорта СибГИУ. Определенные особенности мотивации, уровень профессиональных знаний и умений студентов института, выявлена взаимосвязь мотивации и качества обучения. Объективная информация была получена при помощи анкетирования студентов и учителей школ г. Новокузнецка, где проходили практику студенты института.*

***Ключевые слова:** физическая культура, спорт, качество обучения, профессиональное мастерство, мотивация, знания, умения, профессиональная подготовка.*

***Annotation.** the article presents the results of the analysis of the professional training of students of the Institute of Physical Culture, Health and Sports of SibSIU. Certain features of motivation, the level of professional knowledge and skills of students of the Institute, the relationship between motivation and the quality of training is revealed. Objective information was obtained by means of a survey of students and teachers of Novokuznetsk schools, where the students of the Institute were practicing.*

***Key words:** physical training, sport, quality of training, professional skills, motivation, knowledge, skills, professional training.*

Цель профессионального образования – формирование молодого специалиста, обладающего набором знаний, умений и навыков, определенных рамками получаемой профессии.

В настоящее время актуальным является вопрос повышения уровня подготовки учителей физической культуры, и в этом направлении разрабатывается квалификационная характеристика специалиста, выявляются наиболее профессиональные качества учителя.

Направленность профессионально-педагогического образования предусматривает первоочередное формирование мотивационной сферы личности студентов. Одна из важнейших составляющих этой сферы – профессиональный интерес. Для студентов – спортсменов характерны три группы интересов: спортивные, профессиональные и познавательные в различных сочетаниях. Нередко эти сочетания не отражают общественной направленности личности, в них порой преобладают сугубо личные мотивы. К тому же глубина этих интересов тоже

бывает недостаточной. Поэтому необходимо вести работу по углублению профессионально – педагогических интересов студентов.

Профессиональное мастерство индивидуально и формируется главным образом в процессе самостоятельной деятельности специалиста. Сроки же становления и уровень этого мастерства зависят от того, насколько своевременно и правильно заложены его основы у будущего работника в ВУЗе.

Данную проблему мы решали с помощью следующих задач:

Выявить особенности мотивации студентов Института физической культуры, здоровья и спорта СибГИУ.

Определить уровень профессиональных знаний и умений студентов-выпускников ИФКЗиС.

Выявить взаимосвязь мотивации и качество обучения студентов ИФКЗиС.

Для того, чтобы получить объективную информацию было проведено анкетирование студентов 4-го курса (27 человек) и преподавателей базовых школ для выявления особенностей мотивации и уровень их профессиональной подготовленности. Анкета включала в себя вопросы, касающиеся наиболее важных компонентов преподавательской деятельности педагога по физической культуре.

Для выявления профессиональной подготовленности студентов проводился анализ результатов экзаменационных сессий по основным профилирующим дисциплинам: теория и методика физического воспитания, средняя оценка по спортивным дисциплинам, по курсу педагогического физкультурно-спортивного совершенствования и педагогической практики.

Теория и методика физического воспитания (ТиМФВ) является одной из важнейших дисциплин, которая обеспечивает глубокую теоретическую основу профессиональной деятельности специалиста. Следовательно, можно предполагать, что студенты, получившие отличные оценки по данной дисциплине, полноценно владеют специфическими профессиональными знаниями

Спортивные дисциплины отражают те виды спорта, которые включены в программу средней школы. В процессе изучения этих дисциплин студенты овладевают практическими знаниями, умениями и навыками, которые необходимы преподавателям физической культуры.

Курс педагогического физкультурно-спортивного совершенствования (ПФСС) призван усилить профессиональную подготовку студентов на модели одной из спортивно-педагогических дисциплин, а также повысить уровень практической подготовленности студентов по избранному виду спорта.

Средняя оценка, полученная за спортивные дисциплины и курс ПФСС, характеризует уровень сформированности двигательных умений.

В процессе педагогической практики у студентов формируются умения и навыки самостоятельного выполнения «элементов педагогической деятельности». Сюда входит весь арсенал, предусмотренный программой профессионально-педагогических умений и навыков. Таким образом, оценка по педагогической практике является интегральным показателем профессионально-педагогической подготовленности студента.

Главным критерием разделения студентов на 3 группы была их мотивация при поступлении в ИФКЗиС, т.к. она в дальнейшем влияет на качество обучения. Мотивационная сфера активизирует личность, интегрирует и направляет развитие способностей в определенной деятельности. В работе учителя физической культуры проявляются преимущественно такие побуждения, как интерес к физической культуре и спорту, склонности к педагогической деятельности в этой области, любовь к детям, глубокая убежденность в большой важности физического воспитания подрастающего поколения, стремлению к постоянному совершенствованию в работе, чувство долга и ответственности за порученное дело.

Таким образом, мотивационная сфера личности учителя может рассматриваться, как основа, определяющая формирование педагогического мастерства.

При выявлении особенностей мотивации студентов, мы получили следующие данные: 65.1 % испытуемых поступили на факультет по причине личного характера, т.е. для повышения

спортивного мастерства (лично-ориентированные), 28% студентов поступили в вуз, чтобы стать педагогом по физической культуре (профессионально-ориентированные) и 6.9% желают получить высшее образование, при этом специальность не имеет принципиального значения.



Рисунок 1. Уровень подготовленности студентов института физической культуры, здоровья и спорта

Из рис.1 видно, что у лично-ориентированных и профессионально-ориентированных студентов высокие оценки по спортивным дисциплинам (4.0 и 4.1 балла соответственно), а по ТИМФВ низкие (3.3 и 4.0 балла). Данный факт, по нашему мнению, можно объяснить тем, что студенты серьезно занимаются спортом и большую часть своего времени посвящают повышению результатов по определенному виду спорта, не уделяя должного внимания изучению научно-теоретических дисциплин. По всем предметам одинаково высокие оценки (4.3 балла) у студентов, которые поступили в вуз для получения высшего образования.

Анализ результатов также показывает, что у профессионально – ориентированных самый высокий балл-4.7-по педагогической практике. Это, по нашему мнению, объясняется тем, что они имеют интерес к физкультурно-педагогической деятельности.

По мнению опрошенных преподавателей школ, где студенты проходят педагогическую практику, 94% вполне подготовлены к преподавательской деятельности. Они считают, что у студентов хорошо развиты двигательные умения и навыки. Но так, как им не хватает опыта общения с детьми, и они затрудняются решать некоторые вопросы при работе с трудными подростками, то им необходимы наставники.

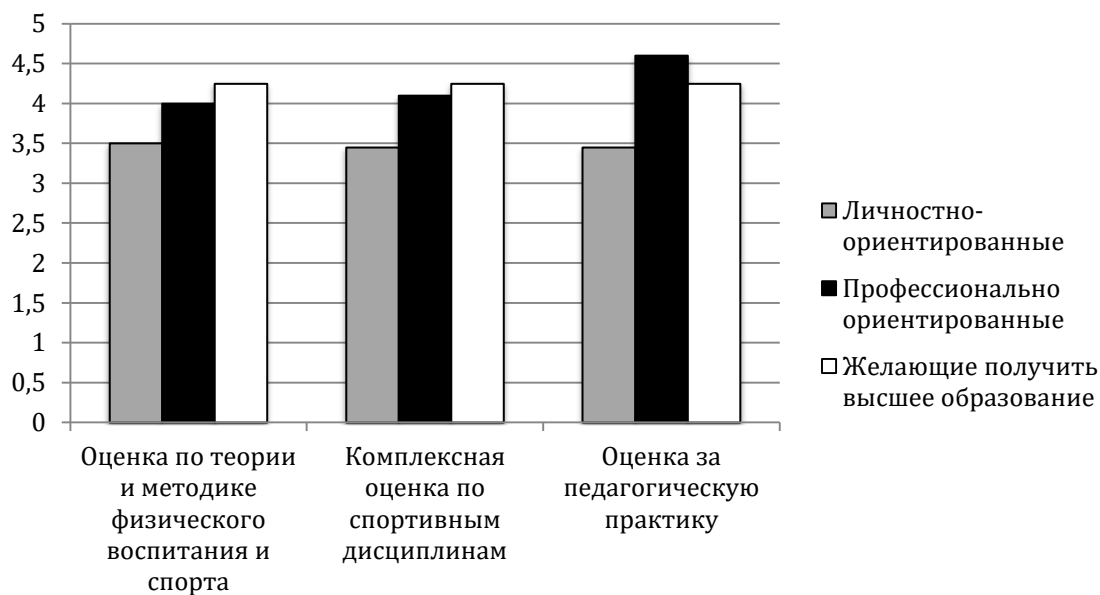
Проведенное анкетирование позволяет сделать вывод о необходимости увеличения количества практических занятий, где студенты смогут выступать в роли преподавателя, самостоятельно осуществлять планирование и применять новые педагогические технологии.

Именно практическая подготовка нацелена на овладение комплексом дидактических и воспитательных умений в условиях естественной деятельности.

Список литературы:

1. Ершова Н.Г. Профессионально-личностное развитие студентов в условиях психолого-педагогического сопровождения в ВУЗе физической культуры [Текст]/ Н.Г. Ершова // Теория и практика физической культуры. 2005 – №9. – с.44-4-47.
2. Симонова Е.А. Совершенствование гуманистически ориентированного физического воспитания студентов на основе результатов мониторинга // Образование и наука. – Екатеринбург, 2006-№4 (40) с.27-36.

СОЦИАЛЬНЫЕ ОПАСНОСТИ И ИХ ВЛИЯНИЕ НА ТЕНЕВУЮ ЭКОНОМИКУ ГОРОДА ПРОКОПЬЕВСКА

Медовикова А.А., Богданова О.В.

Кузбасский государственный технический университет имени Т.Ф. Горбачева,
филиал в г. Прокопьевске

***Аннотация.** в статье рассматриваются социальные опасности характерные для города Прокопьевска. Приведена статистика Министерства внутренних дел о социальных опасностях города. Рассмотрено взаимодействие социальных опасностей и теневой экономики в целом.*

***Ключевые слова:** социальные опасности, общественный порядок, теневая экономика.*

***Annotation.** the article discusses the social dangers characteristic of the city of Prokopyevsk. The statistics of the Ministry of Internal Affairs on the social dangers of the city are given. The interaction of social dangers and the shadow economy as a whole is considered.*

***Key word:** social dangers, public order, shadow economy.*

Социальные опасности – это события, действия, явления, процессы, которые происходят в общественной среде и негативно влияют на жизнь и взаимоотношения людей, а также могут стать причиной их гибели. [2]

Социальные опасности являются продуктом деятельности отдельных социальных групп, поведение которых можно назвать аморальным или близким к нему.

Существует огромное количество социальных опасностей: мошенничество, шантаж, разбой, насилие, наркомания, токсикомания, алкоголизм, венерические заболевания, а также нарушение общественного порядка, воровство и бандитизм, и это далеко не весь существующий список. [3]

Рассмотрим социальные опасности, характерные для города Прокопьевска. По данным Министерства внутренних дел основными для города являются проблемы наркомании (3 человек поставлены на учет в наркологический диспансер, 53 человека совершили преступления в сфере незаконного оборота наркотиков, 18 человек осуществляли сбыт наркотических средств, всего в городе выявлено 203 наркотических правонарушения), неблагополучных семей (на учет поставлено 90 «семейных дебоширов», 323 неблагополучных родителя), незаконного сбыта алкогольной продукции (23 преступления связанных с незаконным сбытом, 140 нарушений законодательства в сфере продажи алкогольной продукции, 45 случаев продажи алкоголя несовершеннолетним, также из незаконного оборота изъято 4939 литров этилового спирта), нарушения общественного порядка (совершено 947 преступлений), подростковой преступности (общее количество преступлений 176 из них 60 совершено в группах, 122 несовершеннолетних привлечено к ответственности, из них 8 человек совершали преступления серийно в группе, 23 преступления совершено в алкогольном опьянении) [1]. (рисунок 1).



Рисунок 1. Социальные опасности города Прокопьевска

Согласно статистике, чем меньше у человека достаток, тем выше склонность к преступлениям. Следовательно, можно сделать вывод, что на количество социальных опасностей в городе влияет уровень жизни граждан, их образованность и просвещение, а также достаточность денежных средств, этот фактор, в свою очередь, прямо влияет на развитие теневой экономике в городе.

Имея недостаточный уровень образования, квалификации и навыков в целом, сложно найти хорошо оплачиваемую работу. Люди вынуждены уходить на неофициальную работу, а иногда и совмещать несколько таких работ, с целью получить хоть какой то минимальный заработок. При этом люди не задумываются, что могут остаться без пенсии в старости, а проблема бедности пенсионеров тоже является огромной социальной проблемой для России.

К нелегальному заработку людей также может подтолкнуть ранняя судимость. В России, имея судимость, очень тяжело найти работу, из-за этого, часто, даже хорошие рабочие и специалисты не могут устроиться. Работодатели боятся брать на работу кандидатов, которые привлекались к ответственности, поэтому такие люди уходят в теневой сектор экономики, занимаются мелкими заработками и работами «на один день».

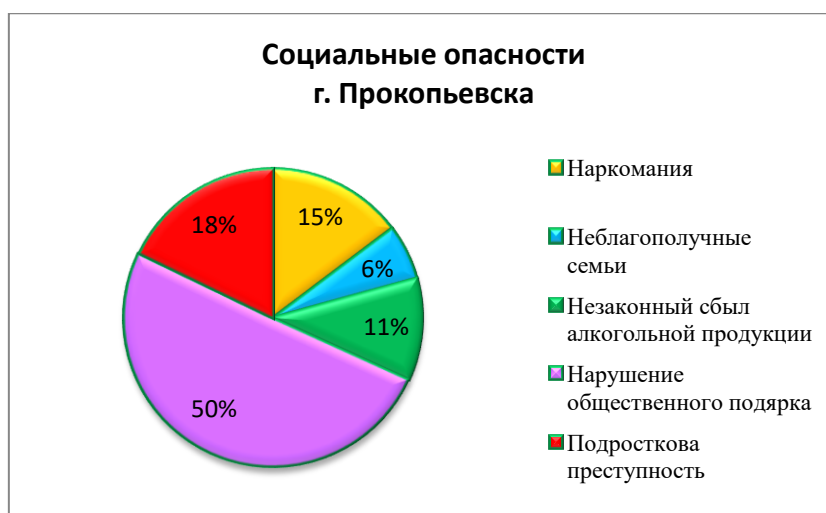
Такие люди соглашаются на любые условия труда и выплаты, что очень выгодно работодателям, которые хотят уменьшить налоговую базу и не отчислять денежные средства на социальное страхование своих сотрудников. В свою очередь, это ведет к уменьшению доходной базы местного бюджета, не хватает финансирования на развитие города, его социальной и культурной сферы.

Проанализировав вышенаписанное можно получить замкнутый цикл, который работает в два направления: социальные опасности влияют на теневую экономику и теневая экономика влияет на социальные опасности.

В качестве заключения хочется сказать, что проблемы роста сектора теневой экономики нужно решать, не купируя последствия, а предотвращая их. Для этого необходимо развивать культурную составляющую города, в особенности в его криминогенных районах, проводить мероприятия направленные на духовной развитие граждан, заниматься пропагандой здорового образа жизни и финансовой грамотности населения.

Список литературы:

1. Информационно-аналитическая записка об итогах оперативно-служебной деятельности Отдела МВД России по г. Прокопьевску за 2021 год // ГЛАВНОЕ УПРАВЛЕНИЕ МВД РОССИИ ПО КЕМЕРОВСКОЙ ОБЛАСТИ URL: <https://42.мвд.рф/> (дата обращения: 17.09.2022).

2. Овсяник А.И., Романченко Л.Н., Буслаев С.И. Опасности социального характера и защита от них. – Москва: Кнорус, 2020. – 314 с.

УДК 341.01

МЕРЫ ПО СМЯГЧЕНИЮ И АДАПТАЦИИ К КЛИМАТИЧЕСКИМ ИЗМЕНЕНИЯМ: ПРАКТИКА И ПРОБЛЕМЫ

Михеев Д.Н., старший преподаватель

Кузбасский государственный технический университет имени Т.Ф. Горбачева,
филиал в г. Прокопьевске

***Аннотация.** Международная повестка борьбы с климатическими изменениями заставляет на уровне международных организаций принимать практические меры. Меры по смягчению последствий климатических изменений замедляют выбросы и сдерживают глобальное потепление, но они также могут привести к непредвиденным последствиям для человека.*

***Ключевые слова:** права человека, климатические изменения, безопасность, антропогенные воздействия, адаптация, переселенческая политика.*

***Annotation.** The international agenda with climate change forces us to take practical measures at the level of international organizations. Climate change mitigation measures slow emissions and halt global warming, but they can lead to unintended consequences for humans.*

***Key words:** Human rights, climate change, security, anthropogenic impacts, adaptation, resettlement policy.*

В отчете Международного совета по политике в области прав человека (МГЭИК), изменении климата и правах человека приблизительное руководство отмечает, что, хотя МГЭИК уделяет все больше внимания социальным и человеческим последствиям изменения климата, она сосредоточила свое внимание на субрегиональных и континентальных уровнях.

Это привело к нехватке информации о воздействии на местном уровне, где люди непосредственно сталкиваются с трудностями изменения климата. Более того, хотя в Четвертом оценочном отчете МГЭИК обсуждаются общие последствия изменения климата для людей, в нем эти воздействия редко рассматриваются в свете опыта людей в отношении их прав человека.

Эта связь между выявлением антропогенных воздействий и пониманием этих воздействий как непосредственно связанных с правами человека.

Например, хотя политика, поощряющая производство биотоплива в Бразилии и Китае, может сократить выбросы и принести пользу некоторым фермерам, она также может сократить общую площадь земли, доступной для выращивания продуктов питания.

Нехватка земель приводит к сокращению производства продуктов питания, что может привести к повышению цен на основные продукты питания, оставляя бедные сообщества без доступа к достаточному количеству продуктов питания.

Отсутствие продовольственной безопасности также может привести к сценариям вынужденной миграции. Каждая из этих проблем, связанных с нехваткой земли, вероятно, будет усугубляться ограниченным доступом к информации и неравным или ограниченным участием затронутых членов сообщества в принятии решений, исходя из таких факторов, как пол, возраст, этническая принадлежность или другие характеристики.

Еще одним примером того, как стратегии смягчения затрагивают проблемы прав человека, является Механизм чистого развития (МЧР). Как объясняет Барбара Хайя, консультант организации гражданского общества International Rivers, МЧР позволяет странам, имеющим

обязательства по ограничению или сокращению выбросов в соответствии с Киотским протоколом, осуществлять проекты по сокращению выбросов в развивающихся странах.

Гидроэнергетические проекты в настоящее время составляют наибольшую долю технологических программ в МЧР. Однако, несмотря на эту большую долю, существует небольшой международный надзор за гидроэнергетическими проектами в рамках МЧР.

В результате некоторые из этих проектов отвлекают водные ресурсы от целых сообществ, вызывают проблемы со здоровьем из-за строительной пыли, приводят к сокращению популяций рыб, способствуют потере сельскохозяйственных возможностей поймы и вызывают перемещение населения в результате затопления земель.

Новые инициативы по разработке более экономичных кухонных плит для перемещенных лиц являются наглядным примером того, как учет прав при разработке политики смягчения последствий может динамично укреплять как права, так и окружающую среду.

Неэффективное использование топлива часто вынуждает женщин и девочек более широко и зачастую более интенсивно заниматься добычей древесины, тем самым подвергая их риску насилия и еще больше ухудшая состояние окружающей среды.

Примечательно, что текущие проекты по разработке более эффективных печей прямо учитывают последствия для прав и здоровья женщин и девочек.

Тем не менее, такие инициативы нуждаются в большей поддержке, более широкой реализации и долгосрочной оценке, чтобы гарантировать, что они продолжают приносить пользу окружающей среде, а также женщинам и их сообществам.

Политика адаптации также может иметь непредвиденные последствия для прав человека, особенно для традиционно маргинализированных групп. В районах, которые могут испытать наихудшие последствия изменения климата, таких как страны Африки к югу от Сахары и Азия, женщины играют основную роль в сельскохозяйственном производстве.

Например, в странах Африки к югу от Сахары на долю женщин приходится от 70 до 80 процентов производства продуктов питания для домашних хозяйств.

Поскольку сообщества в этих регионах сталкиваются с растущим отсутствием продовольственной безопасности, вызванным изменением климата, на женщин, скорее всего, лягут на плечи основные тяготы, пытаясь прокормить свои семьи. Из-за гендерной динамики распределения в семьях женщины и девочки также реже всего получают еду во время дефицита, и, следовательно, более вероятно, что в такие периоды у них ухудшится здоровье.

Соответственно, адаптационная политика, которая обеспечит помощь и наращивание потенциала для улучшения доступа к продовольствию, должна учитывать гендерную динамику закупок и распределения продовольствия в семьях, а также на рынках. Несоблюдение этого требования может привести к серьезным непредвиденным последствиям, включая обременение женщин дополнительной работой или усугубление недоедания.

Политика адаптации, направленная на переселение прибрежных сообществ или целых малых островных государств, пострадавших от повышения уровня моря и затопления низменных районов, также может вызвать множество проблем с правами человека.

Переселение может усугубить существующую культурную, экономическую и политическую нагрузку на перемещенных лиц и общины, в которые они переселяются. Такое переселение может привести к потере средств к существованию, нехватке ресурсов и социальной напряженности.

Кроме того, напряженность может усиливаться, когда перемещение, трансграничное или внутреннее, приводит к контактам и соперничеству между различными общинами за землю, пищу, воду и другие ресурсы, что может привести к насилию.

Часто такие конфликты усугубляются запретительными законами и политиками (например, политика, которая различает женщин и мужчин в сообществах перемещенных лиц).

Кроме того, те, кто из-за изменения климата вынужден пересекать границы в поисках убежища или средств к существованию, могут не иметь никакой помощи или защиты и могут столкнуться с оскорбительным или дискриминационным обращением в принимающем государстве или препятствиями на пути их возвращения домой.

Они также могут столкнуться с правовым вопросом безгражданства. Если государство человека непригодно для проживания, остается ли он его гражданином? Может ли правительство государства, которое более не действует на своей территории, предпринимать шаги для обеспечения прав гражданства для своего народа? Если лица в данном контексте не подпадают под определение беженца по международному праву, какие организации, штаты или межправительственные программы уполномочены и действительно уполномочены реагировать на их потребности и права?

Несколько международных организаций начали признавать эти вопросы и рассматривать последствия безгражданства, вызванного изменением климата. Эти вопросы не имеют прецедентов в системе ООН. Предлагаемые решения варьируются от прекращения территории до наций без гражданства и приобретения нового гражданства для граждан без гражданства.

Переселение населения может в некоторых случаях быть наиболее жизнеспособным решением и может быть необходимо, чтобы избежать нынешнего вреда или смягчить будущее. Чтобы сохранить и защитить права пострадавших, политики должны использовать подход, основанный на правах человека, при разработке концепции и реализации политики.

В рамках ООН Управление Верховного комиссара ООН по правам человека (УВКПЧ) признало, что политика адаптации и смягчения последствий климатических изменений, может повлиять на права человека. Фактически, УВКПЧ является, пожалуй, единственным агентством ООН, которое прямо описывает связь между правами человека и климатической политикой.

Однако УВКПЧ рассмотрело только две конкретные политики: производство биотоплива и программы по смягчению последствий изменения климата за счет сокращения обезлесения (сокращение выбросов в результате обезлесения и деградации).

Однако практически любая климатическая политика может иметь серьезные последствия для осуществления прав человека. Более того, рассмотрение всего спектра воздействий на права и соответствующей политики является неполным во всей системе ООН. Соответствующим агентствам не хватает руководства, политической воли и безотлагательности со стороны государств-членов.

Всемирная организация здравоохранения (ВОЗ) обратила внимание на важную взаимосвязь между политикой адаптации и смягчения последствий и здоровьем человека.

Кроме того, Международная организация по миграции (МОМ) внесла важный концептуальный вклад, в том числе поставила под сомнение международное мнение о том, что миграция – это просто «неспособность к адаптации», указав, что «это также одна из возможных стратегий адаптации к климатическим изменениям», и изменение окружающей среды».

Эти примеры показывают, что международное сообщество начало рассматривать вопрос политики в области изменения климата и прав человека, но это исследование является неполным. Возможно, еще поразительнее то, что международные агентства рассматривают последствия изменения климата выборочно, в соответствии со своими соответствующими полномочиями, а не комплексно, применяя комплексный подход на одном форуме.

Агентства ООН и другие международные институты сосредоточили внимание в первую очередь на прямых последствиях изменения климата и обсуждали стратегии адаптации и смягчения последствий исключительно как решения.

Например, УВКПЧ определяет несколько способов, которыми изменение климата может увеличить нагрузку на водоснабжение для миллионов людей во всем мире.

УВКПЧ также отмечает, что «негативные последствия изменения климата для водоснабжения и эффективного осуществления права на воду можно смягчить путем принятия соответствующих мер и политики».

Несмотря на эти соображения, цели этих программ можно было бы еще больше продвинуть, включив в них анализ непреднамеренного воздействия программ смягчения последствий и адаптации на осуществление прав человека. Например, более широкое использование сточных вод в сельском хозяйстве может увеличить риск загрязнения или заболевания, а изменения в схемах орошения сельскохозяйственных культур могут повлиять на продовольственную безопасность, что негативно скажется на правах на здоровье и питание.

Важность учета воздействия на права человека также очевидна в усилиях по адаптации и смягчению последствий Программы Организации Объединенных Наций по окружающей среде (ЮНЕП). ЮНЕП оказала ценную помощь странам в разработке рациональной энергетической политики; разработал инструменты оценки изменения климата; поддержал планирование адаптации посредством усилий по предотвращению стихийных бедствий; и провел предварительное рассмотрение воздействия политики в области изменения климата на человека. Тем не менее, Программа не сформулировала последовательной стратегии или руководящих принципов для анализа непредвиденных последствий ее работы для прав человека.

Двойная проблема недостаточной проработки вопроса и фрагментарного участия является симптомом отсутствия последовательного внимания и приверженности со стороны государств-членов, которые необходимо решить.

Список литературы:

1. Организация Объединенных Наций [Электронный ресурс]. URL: <https://www.un.org/ru/global-issues/human-rights>.
2. Совет по Правам Человека Резолюция 7/23. Права человека и изменение климата [Электронный ресурс]. URL: <https://helpiks.su/1-152949.html>.
3. Программа ООН по окружающей среде [Электронный ресурс]. URL: <https://www.un.org/ru/ga/unesp/>.

УДК 341.01

ПРАВА ЧЕЛОВЕКА И РАМОЧНАЯ КОНВЕНЦИЯ ООН ОБ ИЗМЕНЕНИИ КЛИМАТА

Михеев Д.Н., старший преподаватель

Кузбасский государственный технический университет имени Т.Ф. Горбачева,
филиал в г. Прокопьевске

***Аннотация.** Борьба с климатическими изменениями, сегодня определяет международную повестку. Организация Объединенных Наций, стремясь, реализуя свои полномочия, формировать координацию государственных усилий в сфере минимизации последствий климатических изменений. ООН разрабатывает и принимает систему конвенциональных соглашений, в которых формируются стандарты климатической повестки. Но в настоящее время не предпринимаются, скоординированные усилия с помощью существующих стандартов и передовой практики в области прав человека для устранения возможности причинения вреда в практике реализации прав человека при изменении климатической повестки.*

***Ключевые слова:** климат, человеческие системы, социальные последствия, права человека, климатические изменения, международные стандарты.*

***Annotation.** The fight against climate change today determines the international agenda. The United Nations, while exercising its powers, should strive to form the coordination of State efforts in the field of minimizing the consequences of climate change. The UN develops and adopts a system of conventional agreements that form the standards of the climate agenda. But currently, coordinated efforts are not being made with the help of existing standards and best practices in the field of human rights to eliminate the possibility of harm in the practice of realizing human rights with a change in the climate agenda.*

***Key words:** climate, human systems, social consequences, human rights, climate change, international standards.*

Рамочная конвенция Организации Объединенных Наций об изменении климата (принята 09.05.1992) направлена на сокращение выбросов парниковых газов и адаптацию

населения к изменившемуся климату. В этом документе предлагается Процесс для рассмотрения воздействия политики в области изменения климата на права человека, тем самым повышая эффективность мер по смягчению последствий изменения климата и адаптации.

Рамочная конвенция Организации Объединенных Наций об изменении климата, Киотский протокол и Канкунское соглашение признают важность основных прав человека в качестве мотива для сотрудничества в области изменения климата и в качестве обязательства в формировании ответа.

Четвертый оценочный отчет Межправительственной группы экспертов по изменению климата (МГЭИК) обращает внимание на вероятность изменения климата в социальных и человеческих системах из-за выбросов парниковых газов.

Прогнозы социальных последствий МГЭИК включают:

- повышенный риск для здоровья из-за аномальной жары в Европе;
- усиление стресса от загрязнения в прибрежных общинах Северной Америки;
- засухи и наводнения в Азии, а также снижение продовольственной безопасности и рост недоедания в Африке.

Менее экономически развитые сообщества будут и, возможно, уже подвергаются непропорционально сильному воздействию изменения климата.

Однако такая политика смягчения последствий и адаптации непреднамеренно создает или усугубляет проблемы с правами человека, прежде всего это неравенство в реализации фундаментальных прав человека – на здоровую окружающую среду.

В Рамочной конвенции Организации Объединенных Наций об изменении климата рассматриваются:

- современные подходы к устранению социальных последствий изменения климата;
- освещает непреднамеренные последствия политики в области изменения климата;
- утверждает, что система прав человека является важным инструментом для разработки и реализации политики в области изменения климата;
- предлагает, чтобы государства, сначала определили свой потенциальный побочный ущерб.

Государства должны быть обязаны разрабатывать процесс в рамках международного режима изменения климата для обеспечения того, чтобы все принимаемые решения включали существующие международные стандарты и передовой опыт в области прав человека.

Цель состоит в том, чтобы собрать вместе все соответствующие заинтересованные стороны для:

- уточнения существующих стандартов в области прав человека, применимых к политике в области изменения климата;
- содействовать диалогу и обмену информацией о влиянии политики в области изменения климата на права человека;
- оказывать техническую помощь.

Включение подхода, основанного на правах человека, также позволяет Рамочной конвенции Организации Объединенных Наций об изменении климата сделать права человека межсекторальной проблемой в соответствии с призывом к процессам и учреждениям Организации Объединенных Наций включать подходы, основанные на правах человека, в свою работу. Прежде всего, этот процесс укрепляет устойчивость и эффективность политики в области изменения климата.

В этом документе предлагается, чтобы Конференция сторон уполномочила ООН в рамках Рамочной конвенции Организации Объединенных Наций об изменении климата оказывать поддержку государствам в разработке и реализации политики для обеспечения того, чтобы меры реагирования на глобальные изменения климата были эффективными, устойчивыми и продвигать глобальное человеческое развитие – безопасность, равенство и свободу.

Этот процесс, включающий весь спектр заинтересованных сторон, включая представителей государства, международные правозащитные и гуманитарные организации, а также гражданское общество, обеспечит включение во все практики смягчения последствий и адаптации международных стандартов и передовой практики в области прав человека.

Таким образом, этот процесс будет способствовать достижению целей ООН по укреплению мира и безопасности посредством защиты прав человека.

Включение подхода, основанного на правах человека, также позволяет Рамочной конвенции Организации Объединенных Наций об изменении климата сделать права человека сквозным вопросом, что соответствует призыву ко всем процессам и агентствам ООН включать подходы, основанные на правах человека, в свою работу.

Прежде всего, этот Процесс укрепляет устойчивость и эффективность политики в области изменения климата.

В конечном счете конференция стран должна уполномочить Рамочную конвенцию Организации Объединенных Наций об изменении климата, ввести новую практику с несколькими важными возможностями.

Во-первых, Процесс должен прояснить существующие принципы прав человека и международные стандарты, которые будут полезны государствам для применения ко всей политике в области изменения климата. Уточнение этих норм должно происходить посредством сотрудничества между правительствами, существующими международными органами и разнообразной группой гражданских субъектов.

На практике разработанные руководящие принципы должны учитывать проблемы прав человека, связанные с мерами реагирования на изменение климата, и устанавливать принцип «не навреди» в качестве основы для оценки политики в области изменения климата.

Во-вторых, этот Процесс должен стать форумом для диалога между правительствами и экспертами и обмена информацией о влиянии политики смягчения последствий и адаптации на права человека. Форум будет искать широкий спектр данных из источников информации, включая междисциплинарные исследования, которые моделируют воздействие мер по смягчению последствий и адаптации на людей.

Хорошо задокументированные, основанные на фактических данных тематические исследования политики в области изменения климата, сравнительное исследование, оценивающее сильные и слабые стороны национальной политики в области изменения климата в отношении прав человека, и разработка систем мониторинга и критериев исследований, которые легко доступны заинтересованным сторонам.

В-третьих, в этот Процесс должны быть вовлечены все стороны, включая наиболее уязвимые государства мира. Для обеспечения такого масштабного участия уязвимым государствам будет оказана техническая помощь. Эта помощь может принимать различные формы, она может координироваться с существующими гуманитарными организациями или может быть инициирована через региональные системы.

В качестве альтернативы персонал государственных и региональных агентств, которым уже поручено разрабатывать и реализовывать политику в области изменения климата, может пройти обучение, включая информацию о том, как проводить оценки на основе соблюдения прав человека. Какими бы ни были выбранные механизмы, техническая помощь будет поддерживать страны, поскольку они включают принципы прав человека в политику в области изменения климата.

В-четвертых, все особенности предлагаемого Процесса должны быть реализованы на международном, региональном и национальном уровнях разработки политики. Благодаря международному участию новый Процесс поможет государствам определить принципы и стандарты, применимые ко всей национальной политике.

Это также обеспечит ценное руководство и помощь существующим многосторонним и региональным организациям, включая политические и экономические органы, в их решении проблем изменения климата. И, наконец, он будет использоваться для проведения национальных обзоров существующей политики в области изменения климата и ее

последствий для прав человека. Руководить разработкой новой национальной политики в области климата, и оказывать техническую помощь в разработке концепции, реализации и мониторинге всех соответствующих государственных усилий.

Список литературы:

1. Конвенции и соглашения. Рамочная конвенция Организации Объединенных Наций об изменении климата [Электронный ресурс]. URL: [https:// www.un.org/ru/documents/decl_conv/conventions/climate_framework_conv.shtml](https://www.un.org/ru/documents/decl_conv/conventions/climate_framework_conv.shtml).

УДК 908

СТАНОВЛЕНИЕ ПРОМЫШЛЕННОСТИ ГОРОДА ПРОКОПЬЕВСКА В ГОДЫ ВЕЛИКОЙ ОТЕЧЕСТВЕННОЙ ВОЙНЫ

Михеева С.Д.

Научный руководитель: Яценкова Е.М.
МБОУ СОШ №14, город Прокопьевск

***Аннотация.** Город Прокопьевск в предвоенные годы представлял собой шахты, рудники и ремонтные мастерские, при практическом отсутствии иных промышленных предприятий. В годы Великой Отечественной войны промышленный облик изменился, благодаря эвакуации появились промышленные предприятия, которые в советский период становятся основой промышленности Прокопьевска, имевшие широкую известность далеко за пределами области.*

***Ключевые слова:** Эвакуация, промышленность, промышленные предприятия, оборудование, рабочие кадры, инженерные кадры.*

***Annotation.** The city of Prokopyevsk in the prewar years was a mine, mines and repair shops, with the practical absence of other industrial enterprises. During the Great Patriotic War, the industrial image changed, thanks to the evacuation, industrial enterprises appeared, which in the Soviet period became the basis of the industry of Prokopyevsk, which were widely known far beyond the region.*

***Key words:** Evacuation, industry, industrial enterprises, equipment, workers, engineering personnel.*

27 июня 1941 года ЦК ВКП(б) и Советское правительство приняли постановление об эвакуации предприятий и материальных ценностей из прифронтовой полосы в Восточные районы и создали специальный Совет по эвакуации промышленности. При исполкомах областных и городских Советов были образованы комиссии по приему и размещению эвакуированных людей и предприятий. В Прокопьевске такая комиссия была создана 8 июля 1941 г.

В целом по Кузбассу к осени 1942 года было размещено 51 промышленное предприятие, 35 различных учреждений и свыше 50 учебных заведений трудовых ресурсов, а кроме того – десятки тысяч людей [3.С305].

Городам Кузбасса, и без того перенаселенным, нелегко было принять и разместить такое количество эвакуированных. А ведь надо было не только разместить, но и создать сносные условия жизни, обеспечить работой, питанием, врачебной помощью. Под жилье приспособляли культурно-бытовые учреждения, промышленные здания. Эвакуированные подсаживались в квартиры старожилов. Для них строили землянки и засыпные бараки, оборудовали двух- и даже трехъярусные нары в общежитиях. За счет строительства временного жилья (бараков и пр.) жилой фонд Прокопьевска, например, вырос за годы войны почти в 2 раза – с 12 тыс. кв. м до 22 тыс. кв. м.

Параллельно решалась сложнейшая задача размещения и скоростного пуска предприятий, перебазированных из прифронтовых районов. Мало того, что не хватало производственных площадей и оборудование приходилось размещать в клубах, школах,

дворцах культуры и магазинах. Самое главное – почти никогда оборудование не доходило до станции назначения полностью. Составы попадали под бомбежки и обстрелы, за долгие месяцы пути переформировывались. Так, часть оборудования Харьковского электромашиностроительного завода попала в Прокопьевск, а часть – в Кемерово. То же самое можно сказать и о харьковском заводе «Свет шахтера» – он был эвакуирован в Анжеро-Судженск, и только один из цехов – ламповый – оказался в Прокопьевске.

Воронежский моторный, Московский трансформаторный, одесский «Мельмашстрой», – все они были распределены по разным городам, иной раз новое производство приходилось начинать с одного цеха. Так было с кондитерским цехом Полтавской фабрики. В 1941 году цех разместился в Тупике, на территории небольшого заводика безалкогольных напитков. В годы войны выпускали здесь пряники, коврижку, делали квас, из моркови и кабачков варили повидло. Так начиналась наша кондитерская фабрика «Кузбасс».

Вместе с сотнями эшелонов с оборудованием, которые шли тогда в Сибирь, был и эшелон Одесского завода «Мельмашстрой». Но немного удалось эвакуировать из осажденного города. В 1942 году на станцию Усяты прибыли несколько платформ со станками и некоторые руководители предприятия. Остальное предстояло сделать на месте, начиная с помещений для цехов. Эта задача досталась прокопчанам, ведь мельницы и элеваторы, которые завод должен был снабжать запчастями, тоже работали на Победу.

Дорог был каждый станок и каждый час его работы. Небольшой клуб мелькомбината, несколько боксов гаража и конный двор становятся заводскими цехами, а к станкам встали мальчишки – дети ушедших на фронт горняков. Это были нынешние ветераны завода, те, кто начинал его с нуля: Иван Васильевич Бычков, шлифовщик инструментального цеха; Ольга Ивановна Бурняшева, контролер механического цеха; Николай Александрович Станенко, электросварщик сборочного цеха и многие другие.

«Работало нас тогда буквально полсотни человек – вспоминают они. – Сначала приспособляли помещения для работы, делали пристройки. Трудились, как и везде, по 12 часов без выходных. В недостроенном клубе мелькомбината и разместились первые цехи предприятия. Выпускали сначала запасные части для мельниц. Потом наладили выпуск вальцевых шестерен, затем более сложное производство самих вальцев. Завод получил название МЭМ (мельнично-элеваторных машин)».

Заводу требовались специалисты, но их не было. Приходилось организовывать обучение прямо на рабочих местах. Нелегко было всем – и рабочим и руководителям. Добрым словом вспоминают ветераны первого директора завода Р.Е. Акивиса, главного инженера Ф.М. Банкевича, мастера мехцеха А.Я. Тимашпольского, начальника литейного цеха Э.А. Категат. Это они, забывая об отдыхе, учили будущих токарей, слесарей, формовщиков. Круглые сутки шумели станки, дымилась вагранка литейного цеха. О мирном времени напоминала только роспись стен в литейке, где раньше был кинозал и фойе клуба.

Завод набирал темпы, осваивал самую необходимую продукцию. Но уже тогда, в тяжелые военные годы, делались первые попытки выпускать ту продукцию, которая в последствии для «Продмаша» (так называется завод с 1955 года) стала основной – вертикальные элеваторы для зерна.

Табачная фабрика. В строй действующих предприятий Прокопьевская табачная фабрика вошла 20 февраля 1942 года. Базой для создания производства послужило эвакуированное оборудование Киевской табачной фабрики и московской фабрики «Дукат».

Еще до прибытия этого оборудования в Прокопьевск был откомандирован будущий руководитель фабрики – Ефим Моисеевич Оксман, единственный поначалу специалист табачного производства. Несмотря на молодость он уже успел хлебнуть военного лиха, был ранен. В ноябре 1941 года он на костылях появился в кабинете председателя Прокопьевского горисполкома просить содействия в организации нового предприятия.

Это было смелое предложение – построить табачную фабрику на голом месте, за тысячи километров от табачных плантаций, при полном отсутствии кадров и средств. Тем

более в первые напряженные месяцы войны, когда все внимание было сосредоточено на угле и коксе, большого внимания и помощи со стороны городских властей ждать было нечего.

Однако секретарь горкома партии А.С. Стугарев все же нашел возможность поддержать энтузиаста Оксмана.

Для размещения фабрики было выделено двухэтажное кирпичное здание с полуподвальным помещением – бывшая школа на Березовой роще. Это помещение было совершенно пустое, с многочисленными перегородками на отдельные классы. «Из мебели была одна голубая табуретка – вспоминает Оксман. – После открытия расчетного счета в Прокопьевском отделении Госбанка я организовал прием рабочих. Первым из них оказался Павел Сотников».

Оборудование задерживалось в пути. Не появлялись чертежи проекта монтажа. Тогда, используя свои знания инженера-механика, Оксман сам разработал проект размещения фабрики в новом помещении. Проект был одобрен, и, когда пришло оборудование, строительно-монтажные работы можно было начинать немедленно.

Наконец поступило долгожданное оборудование: для гильзового цеха – машины системы Семенова и Элинсона; для папиросно-набивного – машины системы Кацкого-Климовича и системы Фельмана и единственный крошильный станок «Юнайтед», очень старый. Его смонтировали в первую очередь в подвальном помещении под табачным цехом. Кроме табачного, на первом этаже расположились папиросный и укладочные цеха. А на втором – гильзовый цех, техкладовая, отдел сбыта и будущий красный уголок.

Большую помощь в переоборудовании помещения оказала шахта им. Ворошилова, особенно рабочие коммунального отдела этой шахты во главе с руководителем стройгруппы Т. Свиридовым.

Одновременно с монтажом оборудования изготавливался технологический инвентарь, каретки, ящики для табака, жестяные формы для набойки табака. Никаких образцов или размеров этого инвентаря не было, все приходилось делать на память.

Когда на фабрику поступило первое сырье – вагон листового табака из Фрунзе – появилась возможность приступить к выпуску первой партии продукции. Приняли на работу людей, преимущественно женщин, ознакомили их с процессом набойки табака и некоторыми подготовительными работами – изготовлением столов, форм для набойки, печатанием этикеток и т.п.

3 февраля 1942 года на фабрику прибыл в качестве главного инженера Макс Самойлович Лялкин, работавший до войны на Харьковской табачной фабрике, вместе с ним приехал Иван Павлович Малахов, начальник технического отдела. По направлению Главтабака прибыла группа табачников феодосийцев: Антон Васильевич Венчиков (главный механик), У.Ф. Караев (начальник папиросного цеха), П.И. Репчик (электрик), В.И. Романенко (механик-регулировщик). Их семьи тоже стали работать на фабрике. Шахта им. Ворошилова всех обеспечила жилплощадью в поселке Березовая роща (в основном по ул. Кирова). При фабрике были столовая, подсобное хозяйство. Это значительно облегчало жизнь рабочим. Очень истощенным приехал в Прокопьевск из Ленинграда бывший технолог фабрики им. Урицкого Евгений Яковлевич Ландао. Фабрика оказала ему всестороннюю помощь. Окрепнув, он начал работать главным мастером.

Растущий коллектив фабрики работал с большим энтузиазмом, не считаясь со временем. В первый же день, когда стали выпускать продукцию, было изготовлено 600 кг набойного табака. Не было оборудования для упаковки папирос в пачки. Их стали выпускать в сотенной упаковке, используя бланки с этикетками известных марок – «Люкс», «Северная Пальмира», «Казбек», «Экстра» и др. По 2 млн. штук папирос в день вырабатывала фабрика уже в первые месяцы. Это были «Беломорканал», «Север», «Прибой». Потом создали новые сорта «Боевые» и «Кузбасс».

Надо ли говорить о том, каким спросом пользовалась продукция новой фабрики! Даже здесь, в глубоком тылу, табак был уже дефицитным продуктом, а уж как нужна была самокрутка на фронте.

В сентябре-октябре 1942 года директор фабрики Е.М. Оксман выезжал в Главтабак с докладом о работе фабрики. За досрочный пуск многие работники были премированы и награждены значками «Отличник пищевой промышленности» (Приказ № 250-Л от 3.10.42 по Наркомату пищевой промышленности).

В 1943 году фабрика получила правительственное задание – наладить махорочное производство. Специалистов этой отрасли на фабрике не было и не ожидалось, временем для изучения вопроса не располагали. Большую помощь в приобретении оборудования оказал «Продмаш» (тогда он назывался заводом мельничного оборудования). Кое-что было приготовлено собственными силами.

В октябре махорочный цех был сдан в эксплуатацию и стал выпускать около 2 тонн махорки в день, расфасованной в 100-граммовые пачки. Это была большая победа прокопьевских табачников. За выполнение правительственного задания большая группа работников была отмечена наградами и премиями Наркомата (приказ № 842). За военные годы мощность фабрики выросла вдвое.

Завод «Электромашина» (ныне АО «Электромашина») – одно из крупнейших предприятий города, возник на прокопьевской земле в тяжелые месяцы начального периода Великой Отечественной войны. Он был создан на базе 2-го, 6-го и 9-го цехов гиганта электротехнической промышленности Харьковского электромеханического завода (ХЭМЗ).

Решение об эвакуации промышленных предприятий и трудовых ресурсов Харькова было принято Правительством 16 сентября 1941 года за № 651 в связи с резким ухудшением обстановки на фронте. Эвакуация проводилась в чрезвычайном темпе. Первый эшелон цехов машин постоянного тока, направляемых в Сибирь, ушел 23 сентября, последний – 11 октября. Всего было отправлено 4 эшелона, 368 человек рабочих, ИТР, служащих и членов их семей, а также 334 единицы оборудования, полуфабрикаты и материалы.

Первоначально предполагалось завод обосновать в Новосибирске, однако позднее место его дислокации было изменено на Прокопьевск, где завод и обосновался.

Путь на восток был тяжел, долог, и в начальной части пути, по прифронтовой полосе, не безопасен, так как эшелоны подвергались многочисленным бомбежкам, к счастью, не причинившим большого материального урона. Последний эшелон проскочил через железнодорожный узел Орла, когда в городе уже шли бои, за несколько часов до того, как дорога была перерезана противником.

Первый эшелон через 20 дней пути 13 октября 1941 года прибыл в Прокопьевск, остальные – в течение октября, ноября. Состав под разгрузку поставили в район «Тупика», оборудование разгружали, как вспоминает ветеран завода Мочалов Б.С., в районе 29-й школы.

Достаточно большой производственной площади, на которой можно было бы разместить завод, в городе не было, и местными властями были предоставлены площадки в разных районах города. Это вынужденное решение создало невероятные сложности в работе завода в годы войны, их удалось преодолеть лишь в начале 50-х годов.

На площадке в районе «Тупика» в помещении гаража треста «Сталинуголь» обосновались цеха: машин постоянного тока, механообрабатывающий, ремонтный и обслуживающие их службы, в железнодорожном тупике шахты им. Сталина был размещен литейный цех. Небольшая высота помещения затрудняла работу литейщиков, крошечной, правда, была и первоначальная площадь, всего 50 квадратных метров, ее удалось несколько увеличить за счет пристройки под плавильные агрегаты.

В помещении мастерской ЦЭММ треста «Прокопьевскуголь» были размещены штамповочный, метизный цехи и сварочный участок, напротив – склады черных и других материалов.

В новом районе – Тырган по ул. Советов, 5 в помещении бывшего общежития горного техникума были размещены цеха мелких машин и аппаратов, инструментальный, обмоточно-изоляционный, гальваническое отделение, обслуживающие их подразделения, заводоуправление и все его службы.

С целью оказания помощи в быстрейшем становлении завода, обустройстве людей в городе был создан городской штаб, его возглавили секретари горкома партии Стугарев А.С. и Гусев М.И.

23 октября 1941 года Народным комиссариатом электропромышленности был подписан приказ о создании самостоятельного завода на базе эвакуированных из ХЭМЗа цехов, со сроком пуска 1 декабря 1941 года. Директором завода был назначен Грицай Александр Никифорович, начальник одного из цехов ХЭМЗа, главным инженером – Стальник В.И., заместителем директора – Пинскер З.И., главным бухгалтером – Войханский Г.И.

Становление завода происходило в чрезвычайно трудных условиях. Возможности города оказались ограниченными, отсутствовали необходимые материалы, квалифицированные специалисты. Для разгрузки оборудования Беловское депо прислало железнодорожный кран, трест «Прокопьевскуголь» – такелажную бригаду, помогали и другие предприятия города и области.

Горняки шахты «Коксовая-2» передали заводу компрессор, КМК помог литейщикам материалами, шла подмога и из других источников. Без этой помощи осуществить пуск завода в заданные сроки было невозможно, несмотря на сверхчеловеческие усилия прибывших людей.

Но все-таки основная тяжесть этой работы легла на их плечи, особенно работников КБИ отдела главного механика во главе с Чесницким Х.Ю. Их выдумка, изобретательность, придуманные на ходу примитивные приспособления помогли решению задачи. Первую продукцию завод выпустил в 1942 г.

Государственный союзный завод лампового хозяйства (ЗОЛХ). Перед войной завод выпускал светильники, трансформаторы и пускатели ПБГ-2.

1 октября 1941 года на ЗОЛХ прибыл конструктор Харьковского ордена Ленина машиностроительного завода «Свет шахтера» В.Г. Михайлов с важным заданием: подготовить площади к прибытию эвакуированного с Украины лампового предприятия.

Спустя десять дней Прокопьевск встретил первый эшелон светшахтерцев. Вместе с оборудованием, полуфабрикатами, материальными ценностями прибыли около ста рабочих, инженеров, техников, служащих с семьями. Местные жители помогли жильем, одеждой, продуктами.

Немедленно приступили к разгрузке платформ и вагонов. Не выходили из цехов по 18-20 часов, отдыхая в наскоро оборудованной комнате. Установили пятьдесят станков. К каждому из них сразу же становился рабочий.

Предприятия области, поставляющие полуфабрикаты и материалы, в связи с переключением на оборонные заказы прекратили поставки на завод. Семьдесят процентов квалифицированных рабочих ушли на фронт. И в этих условиях бюро горкома партии обязало закончить реконструкцию и с 20 ноября приступить к выпуску продукции.

Чтобы решить эту задачу, начали с укрепления руководящих кадров. Механический цех возглавил В.В. Котельников, кузнечно-прессовый участок – А.С. Кулинич, инструментальный – М.А. Свербилов, ремонтный – С.И. Анцилевский, вопросами нормирования занимался М.Д. Шубин, транспортными перевозками – В.П. Власов. Потребовались специалисты новых профессий: слесари-лекальщики, термисты-инструментальщики, плавильщики цветных металлов, токари-карусельщики волочильщики.

С 25 марта 1942 года завод освободили от производства военной продукции. Однако выпуск оборудования для шахт Кузбасса приравняли к выполнению военных заказов.

Возобновив производство горного шахтного оборудования, завод в 1942 году выпустил 66300 бензиновых ламп, 16000 новых и 9000 восстановленных аккумуляторов, 905 подрывных машинок, 683 пускателя ПБГ-2Б, 40 машинных коробок, 243 осветительных трансформатора и сварочно-точечных аппарата.

Высокой организацией труда и самоотверженным трудом коллектив завершил 1943 год, выполнив план по валовой продукции на 119 процентов, по товарной – на 130, по производительности труда – на 114 процентов.

На заводе шел постоянный творческий поиск, который позволил изменить конструкцию светильника, повысить его качество, надежность. Разрабатывались новые электромагниты, зарядные столы, запальные машинки. Кроме плановой продукции, завод изготавливал запасные части к тракторам и сельхозинвентарь, а также столовые вилки.

В 1944 году на территории завода построили два новых цеха, склад металла, пристройку к гальваническому цеху. Затем построили гараж, конюшню, узкоколейку, два одноэтажных общежития, получили восемь четырехквартирных домов. Однако многие семьи продолжали жить во временных бараках.

Трудящимся выделялись спецодежда, постельное белье. Снабжали людей тканями, нитками, одеждой, обувью, мылом, спичками, табачными изделиями. С подсобного хозяйства, находившегося в 18 километрах от завода, поставлялись мясо, жиры, куры, картофель и овощи.

Приобрели клуб на 220 мест. В нем оборудовали кинопередвижку, молодежь занималась художественной самодеятельностью.

Выходной день был один раз в месяц. В этот день проводились стахановские слеты. Передовикам вручали красные флажки и талоны на повышенное питание и промтовары.

В обеденные перерывы проводились политинформации. В короткие минуты отдыха в цехах раздавались песни, смех, шутки, подростки затевали ребячьи игры. Такая разрядка была необходима: над всеми висело всеобщее горе, его принесла война.

В феврале 1945 года коллектив завода признали победителем во Всесоюзном социалистическом соревновании и присудили третью денежную премию. День Победы заводчане встретили достойно.

Прокопьевский механический завод возник на базе местных Централных электромеханических мастерских (ЦЭММ) и эвакуированного из Донбасса Краснолучского машиностроительного завода.

Бывший конструктор завода Михаил Васильевич Пушкарев рассказал, что с осени 1941 года ЦЭММ начали приспособлять к освоению и выпуску военной продукции. Сюда стали стягивать станки из других мастерских города.

Рядом с ЦЭММ располагалась Спецконтора по тушению пожаров. Ее территорию и помещения занял рудоремонтный завод (так стали называться бывшие ЦЭММ). В срочном порядке соорудили пристройки для котельного цеха и фрезерного участка. Готовились к приему из города Красный Луч Луганской области завода по ремонту шахтного оборудования.

В первые дни войны этот завод перестроился на выпуск боеприпасов – бомб и мин. В первых числах октября 1941 года коллектив завода начал переезд в глубокий тыл – в Прокопьевск. Сначала приехала часть инженерно-технических работников с технической документацией. Затем прибыли два эшелона с основным заводским оборудованием и частью квалифицированных рабочих и инженерно-технических работников.

Устанавливали станки в сорокаградусный мороз. Едва станок устанавливали на фундамент, так сразу же начинали на нем работать. Работали без выходных дней, круглые сутки, отдыхая по три-четыре часа на полу в «красном уголке».

Во главе вновь рождающегося завода поставили энергичного техника, бывшего заместителя начальника транспорта шахты имени Ворошилова Ивана Ивановича Федунца, а главным инженером – Афанасия Марковича Хонахбеева.

В самом начале января 1942 года завод получил задание по выпуску боеприпасов. Сначала были мины и авиабомбы. Для ознакомления с технологией их производства главный инженер Хонахбеев и начальник техотдела В.А. Тятинин были командированы в Новосибирск.

В 1942 году заводу четыре раза меняли виды продукции. Только освоим мины и бомбы одной марки, как приходилось перестраиваться на другие мины и бомбы. Каждый раз меняли оснастку станков, а это нелегко. Не хватало стали для инструментов, внедряли неполноценные заменители.

Кузбасс увеличивал добычу угля, росла потребность и в производстве оборудования для шахт. Поэтому к концу 1942 года завод полностью освободили от производства боеприпасов.

4 июня 1942 года вышло Постановление Совета Народных Комиссаров СССР о создании Прокопьевского механического завода комбината «Кузбассутоль», а 8 июня это отразил в приказе нарком угольной промышленности Восточных районов. Эти даты считаются днем рождения завода, хотя фактически он работал с ноября-декабря 1941 года.

В 1942 году на заводе стало 690 трудящихся. Было восемь цехов: котельно-кузнечный, чугунолитейный, механический, инструментальный, аккумуляторный, модельный, мастерская по ремонту моторов. Позже добавился аппаратный.

В 1943 году на заводе сложилась устойчивая программа производства: щиты Чинакала, лебедки (скреперные, колонковые и др.), резцы и кайлы по углю и породе, пики к отбойным молоткам. Ремонтировали и заряжали аккумуляторы, выпускали различные запчасти для горных машин.

В первые зимние недели 1943 года завод получил задание обкома партии – изготовить значительное количество запасных частей для тракторов СТ-3, ХТЗ-3, сеялок и других сельхозмашин.

В Кузбассе не хватало горючего для автомашин. Пришлось заводу выполнить еще одно срочное задание – изготовить большую партию газогенераторов, работавших на древесном топливе.

Завод стал колыбелью многих технических новинок и изобретений. Подготовили и стали выпускать угольные комбайны Желтухина, сбоечно-буровые машины А.А. Могилевского, штрековые буровые машины Могилевского-Лосева, механические лопаты Е.Т. Абакумова, скреперные лебедки Ф. П. Куфарева, комбайны Лиференко. Здесь изготовили оборудование для заводов «Знамя» (Киселевск) и резино-технических изделий (РТИ).

Нынешнему поколению горожан трудно представить те поистине нечеловеческие условия, в которых приходилось идти к победе. Никаких подъемных средств в цехах не было. Тяжеловесные детали – валы, диски барабанов, лебедки, шестерни взваливали на станки и устанавливали в патрон вручную, часто приходилось собирать чуть ли не половиной коллектива цеха.

Сутки разделили на две смены, по двенадцать часов каждая. Слесарям приходилось работать и по шестнадцать часов.

Список литературы:

1. Н. Шуранов Промышленная мощь области усилена войной / Шуранов Н. / Аргументы и Факты 05.05.2010. № 18.
2. Победа была за нами! Под ред. Донковцевой Г.Ф. Изд.: Пласт. – Прокопьевск, 1995 г.
3. Михеев Д.Н. Из истории города Прокопьевска. Наука. Образование. Культура. Актуальные проблемы и практика решения (федеральный и региональный аспекты) [Электронный ресурс]: Материалы XIII Всероссийской научно-практической конференции. – Прокопьевск: филиал КузГТУ в г. Прокопьевске, 2020. С.305-307.
4. КУЗБАСС – ФРОНТУ: 75 фактов к 75-летию Победы Государственная научная библиотека Кузбасса им. В.Д. Федорова [Электронный ресурс]: URL: <https://kemrsl.ru/kuz-bass-frontu-75-faktov-k-75-letiyu-pobedyi.html>.
5. История города Прокопьевска [Электронный ресурс]: URL: <http://prk-museum.ru/index.php/pamyatnye-mesta/istoriya-goroda/1537-istoriya-goroda-prokopevska>.
6. Электропром. Историческая справка [Электронный ресурс]: URL: <https://www.el-mash.ru/ru/about-company/historical-information>.

ДРЕВНИЕ ЯЗЫКИ

Мишенина Л.С., к.пед.н.

Кузбасский государственный технический университет имени Т.Ф. Горбачева,
филиал в г. Прокопьевске

Аннотация. Автор данной статьи обращает внимание на необходимость в духовности, нравственности особенно в тяжелые для страны времена, когда наступает внешняя угроза государству. Нужно глубже изучать прошлое: письменность, древние языки, чтобы понять сегодняшний день. У любого народа существуют «сигналы», так называемые «символы», заменяющие письменность. Для канадских индейцев сигналом было разводить костры. Африканцы передавали сообщения путем дробы большого барабана «тамтама». В древности в Европе, когда наступала опасность, зажигали на высоких холмах сигнальные огни. В современном мире жители отдаленных островов побережья Африки до сих пор используют два языка-сигнала: язык слов и свиста. Первой книгой Славяно-Арийских Вед являются «Сантти. Веды Перуна», в которой находим знаки древних видов письменности. Вождь индейцев Гайавата придумал письменные знаки, не похожие на современные. Чукотский оленевод Теневиль изобрел «чукотское письмо». Малочисленный африканский народ – эве – «рисуночное письмо». Во времена правления древнеегипетского фараона Нармера был изобретен способ письма – «иероглифы». Две тысячи лет назад финикийцы изобрели алфавит, состоящий из 22 согласных букв. Греческий учёный Паламед стал создателем 16 букв. Славяне пользовались системой письма – «узелковой письменностью». Древние инки и ирокезы использовали узелковое письмо «кипу» и «вампум». Древние китайцы – узелковое письмо «дзе-шен». Докириллической азбукой служит «Велесова Книга» – книга новгородских жрецов IX века, состоящая из дощечек одного размера. Кирилл и Мефодий, их последователи создали древнеславянскую азбуку. На основе кириллицы – древней славянской азбуки был создан русский алфавит.

Ключевые слова: азбука, письменность, славяне, иероглифы, языки, сигналы, алфавит, знаки, книга.

Annotation. The author of this article draws attention to the need for spirituality, morality, especially in difficult times for the country, when there is an external threat to the state. We need to study the past more deeply: writing, ancient languages, in order to understand the present day. Any nation has "signals", the so-called "symbols" that replace writing. For the Canadian Indians, the signal was to make fires. The Africans transmitted messages by beating the big tam-tama drum. In ancient times in Europe, when danger came, signal fires were lit on high hills. In the modern world, the inhabitants of the remote islands of the coast of Africa still use two signal languages: the language of words and whistles. The first book of the Slavic-Aryan Vedas is "Santii. Vedas of Perun", in which we find signs of ancient types of writing. The chief of the Hiawatha Indians invented written signs that are not similar to modern ones. The Chukchi reindeer breeder Teneville invented the "Chukotian script". A small African people – the Ewe – invented "picture writing". During the reign of the ancient Egyptian pharaoh Narmer, a writing method was invented – "hieroglyphs". Two thousand years ago, the Phoenicians invented an alphabet consisting of 22 consonants. The Greek scientist Palamedes became the creator of 16 letters. The Slavs used a writing system – "nodular writing". The ancient Incas and Iroquois used the knot script "kipu" and "wampum". Ancient Chinese – knot letter "jie-shen". The pre-Cyrillic alphabet is the "Book of Veles" – a book of Novgorod priests of the 9th century, consisting of tablets of the same size. Cyril and Methodius, their followers created the Old Slavonic alphabet. On the basis of the Cyrillic alphabet, the ancient Slavic alphabet, the Russian alphabet was created.

Key words: alphabet, writing, Slavs, hieroglyphs, languages, signals, alphabet, signs, book.

Изучать древние языки необходимо не только специалистам, изучающим лингвистику, культурологов, историков, но и человеку любой профессии. Некоторые говорят: «Зачем изучать язык мертвый, на котором не разговаривает человечество?» Да, он в письменной форме не существует, например, латынь, древнегреческий, древнеславянский, но в терминологии – существует. Для кого-то это даже хобби. Понимать древние тексты-первоисточники так важно, без них очень сложно понять культуру той или другой страны. Нас привлекает прежде всего новый способ коммуникации. Руководители стран до сих пор пользуются приемами, созданными в I и II веках н.э. и до н.э.

В тяжелые для страны времена, когда наступает внешняя угроза государству, начинает прозревать простой народ, а интеллигенция делает выбор: остаться в России или бежать за ее пределы. Тогда и появляется необходимость в духовности, нравственности. Выбирая путь в завтра, мы понимаем, что нужно глубже изучать прошлое, чтобы понять сегодняшний день.

В далекие времена письменности у народов не существовало. По исследованиям социолингвистов, наблюдаются такие явления и в современной действительности. Но у любого народа существуют «сигналы», так называемые «символы». С давних времен мы слышим колокольный звон. Это сигнал радостных или тревожных событий.

Для канадских индейцев сигналом было разводить костры, так как дым можно было увидеть далеко, он многое на расстоянии сообщал людям.

Австралийские аборигены произносили слово «читать дым». Для канадских индейцев сигналом было разводить костры. Африканцы передавали сообщения путем дробы большого барабана «тамтама».

В древности в Европе, когда наступала опасность, зажигали на высоких холмах сигнальные огни. И так по цепочке: сигнальные костры повторялись на последующих возвышенностях.

В современном мире жители отдаленных островов побережья Африки до сих пор используют два языка-сигнала: язык слов и свиста. Поскольку голос человека искажается и пропадает в горах, то свист раздается вдалеке, как эхо.

Существует версия, что первой книгой Славяно-Арийских Вед являются «Сантии. Веды Перуна», которые состоят из золотых, свинцовых пластин, где изображены Тьраг, Руны и другие знаки древних видов письменности.

Американский поэт, Генри Лонгфелло, сумел собрать и пересказать легенды о вожде индейцев Гайавате, который славился своей мудростью и мужеством. Ему, изобретателю письменности, и была посвящена книга «Песнь о Гайавате». Изобретенные вождем знаки не похожи на современные.

Неграмотным чукотским оленеводом Теневилем было изобретено «чукотское письмо». Он наносил знаки на доски, кости, моржовые клыки и конфетные обертки, пользуясь чернильным карандашом или металлическим резцом.

Малочисленный африканский народ – эве – изобрел «рисуночное письмо» для записи пословиц. К примеру, иголка с вдетой ниткой обозначала пословицу «Куда иголка, туда и нитка».

Древнеегипетский фараон Нармер, одержавший множество в битвах побед, хотел их увековечить и запечатлеть на камне. Тогда художники изобрели способ письма – «иероглифы», обозначающий «священные знаки», состоящие из слова или его части.

Две тысячи лет назад финикийцы изобрели алфавит, состоящий из 22 согласных букв. С IX века до нашей эры алфавит стал распространяться в других странах.

Греческий учёный Паламед стал создателем 16 букв, к которым различными ученым в течение многих лет прибавлялись по 2, 3, 6 букв. Именно так сложился греческий алфавит, состоящий из букв, обозначающих согласные и гласные звуки.

Кроме греческой письменности славяне пользовались своей оригинальной системой письма – «узелковой письменностью», знаки которой не записывались, а передавались с помощью узелков, завязанных на нитях. Книгами являлись замотанные клубки.

Древние инки и ирокезы использовали узелковое письмо «кипу» и «вампум». Древние китайцы – узелковое письмо «цзе-шен». Следы клубков с письменами находят у карел и финнов. Карело-финский эпос «Калевала» свидетельствует о священном «узелковом письме».

Докириллической азбукой служит «Велесова Книга» – книга новгородских жрецов IX века, состоящая из дощечек одного размера, на которые наносились прямые параллельные линии, под которыми размещались 25 буквы и три дифтонга.

Кирилл и Мефодий, их последователи создали древнеславянскую азбуку. Они сумели соединить и синтезировать опыт древнеславянского письма, существовавшего и до них, наряду с греческой и восточной.

На основе кириллицы – древней славянской азбуки был создан русский алфавит. Возникновение русской государственности связано с составлением Кириллом азбуки. Солунские братья дали славянам возможность общаться на родном языке не только устно, но и письменно.

Изучение письменности, древних языков позволяет нам сохранять свидетельства письменной традиции, изучать наследие наших предков, понимать цивилизацию других народов и делать важные выводы.

При изучении древних языков мы наблюдаем развитие собственного языка, развиваем мышление, память, получаем возможность читать оригинальные тексты.

В мире существуют древние языки, которые используются людьми: литовский, македонский, исландский, финский и так называемые «азиатские диалекты»: тамильский, грузинский, фарси. Трудно сказать, какой язык древнее, но все они использовались человечеством и приносили большую пользу. Каждый из языков значим. Один приходил на смену другому, выделяясь в общей массе.

Мы, молодое поколение, не можем обойтись без заимствований – это неизбежный процесс. Люди стараются изучать не один язык, так как возникает все большая и большая потребность в общении с представителями разных стран, государств. Знакомясь с культурой других народов, мы не ограничиваем себя на достигнутом, а хотим познавать что-то новое, впитывать положительный опыт и ценить наследие, которое дошло до нас.

Список литературы:

1. А. Барашков «Узелковое письмо древних славян» (Наука и религия, 1992г., №4, с. 28-31).
2. В.А. Глушенко «Аз, буки, веди...» (Русский язык и литература в средних учебных заведениях УССР, 1991 г., №4, с. 75-79).
3. Г.Г. Граник, С.М. Бондаренко «Секреты орфографии» (Москва, 1991 г., с. 11-29).
4. Л.Д. Дмитриев «Культурное наследие Древней Руси» (Москва, 1976 г., с. 3-24).
5. Слав Христов Караславов «Кирилл и Мефодий» (Москва, 1987 г., с. 1-75).
6. А.С. Кайсаров, Г.А. Глинка, Б.А. Рыбаков «Мифы древних славян. Велесова книга» (Саратов, 1993 г., с. 247-251).
7. С. Лесной, «Русь, откуда ты? Основные проблемы истории древней Руси», Виннипег, 1964 г., с. 279-281.
8. Д.С. Лихачёв «Развитие русской литературы X-XVII веков» (Ленинград, 1973 г., с. 44-49).
9. А. Нечволодов «Сказания о Русской Земле» (Уральское отделение «Русская энциклопедия», 1991 г., с. 1-14).
10. О.В. Творогов «Литература Древней Руси» (Москва, 1981 г., с. 6-69).

УДК 159.9

ФОРМИРОВАНИЕ НАВЫКОВ РАЗРЕШЕНИЯ КОНФЛИКТОВ ПОДРОСТКОВ СРЕДСТВАМИ ПСИХОЛОГИЧЕСКОГО ТРЕНИНГА

Мороденко Е.В., к. пс. н., доцент кафедры СГД

Кузбасский государственный технический университет имени Т.Ф. Горбачева,
филиал в г. Прокопьевске

Аннотация. В статье рассматриваются особенности формирования навыков разрешения конфликтов среди подростков средствами психологического тренинга.

Ключевые слова: подросток, тренинг, конфликтность, групповая работа.

Annotation. *The article discusses the features of the formation of conflict resolution skills among adolescents by means of psychological training.*

Key words: *teenager, training, conflict, group work.*

Сегодня тема подростковой конфликтности не теряет своей актуальности и затрагивает не только самих подростков, но и их окружение. Подросток, часто вступающий в конфликты, имеет трудности в общении с одноклассниками, друзьями. Даже если подросток напрямую не вступает в конфликты внутри семьи, родные также ощущают негативное влияние конфликтного поведения – он может уходить в себя, закрываться от семьи, отдаляться от близких.

Подростковый возраст – это период в развитии человека между детством и взрослостью, имеющий важнейшее значение для формирования личности и идентичности. Границы этого возраста для каждого человека индивидуальны.

Трудности, вызываемые всплеском роста и изменяющимися отношениями со сверстниками и родителями, не могут не приводить к конфликтам. В связи, с чем важность приобретает профилактическая и коррекционная работа по формированию навыков конструктивного разрешения конфликтов среди подростков.

Каждый человек, сталкиваясь с конфликтной ситуацией, выбирает для себя предпочтительный тип поведения в конфликте, который не всегда несет пользу не только для всех участников, но и для него самого.

Подростковую конфликтность изучали такие ученые, как А.П. Новгородцева, А.А. Протопопова, Л.М. Семенюк, М.В. Шамардина, Л.В. Шукшина, О.В. Шунчева и др.

По мнению В.И. Курбатова, конфликтность личности представляет собой частоту вступления человека в конфликтные ситуации, его готовность к конфликтам [1].

В своих работах М.А. Разумова и И.А. Красильникова понимают под конфликтностью уровень потребности человека участвовать в конфликте, а также способность индивида к поиску конструктивного решения конфликта и возможность принятия мнения другой стороны [2].

Так, Г.Е. Григорьева говорит о том, что конфликтность – интегральное качество личности, которое предопределяет отношение индивида к остальным участникам общения, а также предпочитаемую стратегию поведения в конфликте.

Рассматривая конфликтность в подростковом возрасте, стоит упомянуть понимание конфликтности Л.И. Божович, согласно которой конфликтность как явление характерно для возрастного кризиса.

Конфликтность личности зависит от внешних и внутренних факторов. Внешние (социальные) факторы – это влияние социума на взгляды, установки, поведение человека в конфликте. Внутренние (психологические) факторы строятся из субъективного отношения к конфликтной ситуации на основе собственных эмоций, ощущений, уровня агрессивности и т.д.

Психологические детерминанты проявления конфликтности личности также изучала Л.А. Петровская. К первой категории она причисляет врожденные особенности организма, наследственность, нейронетипичность. Ко второй – психологические особенности, акцентуации характера, самооценку и т.д. К третьей относятся социальные условия, в частности воспитание, школьную среду и т.п.

Конфликтным ситуациям зачастую предшествует конфликтное поведение. Способы реагирования в ситуации конфликта разнообразны и у каждого человека проявляются по-разному. Способы реагирования еще называют стилями поведения в конфликтной ситуации, которые определяются при помощи различных методик, но наиболее популярным и общепризнанным является тест К. Томаса.

Существует множество моделей такой работы по разрешению конфликтов подростков. Одна из моделей принадлежит И.С. Бубновой и А.Н. Аргановой и заключается в выделении трех

организационных моделей работы школьных служб примирения, которые и ведут работу с конфликтными ситуациями, возникающими между участниками образовательного процесса.

Первая модель – профилактическая. Ее сущность заключается в проведении профилактической деятельности и предупреждении конфликтных ситуаций путем работы над декриминализацией школьной подростковой среды.

Вторая модель – педагогическая, или, как еще ее называют, воспитательная. То, что по итогу эта модель получает, не так важно, как то, что происходит во время ее реализации. Это, в основном, сформированные объединения для самореализации детей, которые также направлены на воспитание высоконравственных качеств и ответственности путем самоуправления и волонтерской деятельности.

Третья модель – сервисная. Она направлена на применение расширенного перечня услуг, который может предложить образовательная организация.

В первых двух моделях для работы с формированием навыков конструктивного разрешения конфликтов активно используются тренинги, которые дают представление подросткам о стилях поведения в конфликте и путях выхода из него.

Согласно позиции Т.В. Тратинко психологический тренинг может являться также совокупностью различных приемов и способов, которые определяют условия для организации взаимодействия между всеми участниками посредством активного и осознанного включения.

Всего выделяют три группы задач тренинга:

1. Получение психологических знаний;
2. Формирование умений и навыков;
3. Коррекция и развитие установок.

Выделяют в психологическом тренинге также функции, такие как:

1. Адаптационная функция, которая проявляется в усвоении в тренинге приемов и навыков, помогающих адаптироваться в новых жизненных ситуациях.

2. Диагностическая функция, позволяющая участникам тренинга в ходе процесса понять что-то новое о себе.

3. Профилактическая функция, которая, в контексте темы нашего исследования, может помочь проиграть ситуации, чтобы потом, когда человек столкнется с ними в реальной жизни, он был уже подготовлен.

4. Преобразующая функция проявляется в преобразовании личности каждого участника тренинговой группы.

5. Корректирующая функция, заключающаяся в нахождении слабых сторон личности, которые могут мешать ее развитию, с последующей работой над этим.

Поскольку в процессе психологического тренинга все его члены активно взаимодействуют друг с другом, принято относить его к разряду активных форм обучения. Это подтверждает и то, что психологический тренинг использует активные методы групповой работы. Эти методы получили свое название за счет того, что в ходе их использования каждый участник тренинга получает новый опыт и знания, осваивает для себя что-то значимое, а также больше погружается в понимание самого себя.

К этим методам относят дискуссию и групповые игры, а такие исследователи, как И.В. Вачков и Л.А. Петровская, выделяли отдельным методом психологического тренинга технику обратной связи.

Обратная связь как умение в психологическом тренинге развивается преднамеренно, она не возникает в должной мере стихийно. Ее сущность заключается в раскрытии своих эмоций, впечатлений каждым членом группы перед остальными. Техника обратной связи подразумевает доверительную атмосферу, за счет которой ее члены, получая обратную связь от других, могут корректировать собственные модели поведения, менять взгляды на что-либо. Из-за разнообразия получаемых обратных связей создается отражение личности сразу во множестве аспектов, за счет чего отдельный участник группы может дать оценку своим

установкам и поведению. У участников происходит коррекция неадекватных личностных формирований за счет изменения и интегрирования содержания данного метода.

Групповая работа в психологическом тренинге имеет ряд преимуществ, поскольку группа выступает как модель социума, где весь приобретенный опыт может использоваться в реальном мире.

Правильно созданная и контролируемая группа дает ее участникам ощущение равенства с другими, и, соответственно, комфорта. В такой атмосфере каждый чувствует принятие от других, что в его сторону направлена поддержка и помощь. Происходит переоценка потребности в контакте с другими, усваивание новых моделей поведения.

Список литературы:

1. Анцупов, А.Я. Словарь конфликтолога / А.Я. Анцупов, А.И. Шипилов. – 3-е изд., испр. и доп. – М.: Эксмо. – 2010. – 652 с.

2. Кунаева, А.М. Особенности восприятия конфликтных ситуаций у подростков «группы риска» и подростков «группы нормы» / А.М. Кунаева // Преимущество в образовании. – 2018. – № 19(09). – С. 132-141.

УДК 336.64

ОЦЕНКА ПРОБЛЕМ ОРГАНИЗАЦИИ УПРАВЛЕНЧЕСКОГО УЧЕТА НА ПРЕДПРИЯТИИ И СПОСОБОВ ИХ РЕШЕНИЯ (НА ПРИМЕРЕ ООО «СПК «ЧИСТОГОРСКИЙ»)

Нагайцева Е.А., магистрант

Научный руководитель: Т.А. Тюленева, к.э.н

Кузбасский государственный технический университет имени Т.Ф. Горбачева

***Аннотация.** Рассмотрена роль управленческого учета в системе управления предприятием. На основе данной предпосылки выполнен анализ проблем, возникающих при его внедрении. Выделены основные направления реализации управленческого учета на анализируемом предприятии.*

***Ключевые слова:** управленческий учет; кадровая обеспеченность; доходы и расходы; автоматизация учета; двойная запись.*

***Annotation.** The role of management accounting in the enterprise management system is considered. Based on this premise, the analysis of the problems arising during its implementation is carried out. The main directions of implementation of management accounting at the analyzed enterprise are highlighted.*

***Key words:** management accounting; staffing; income and expenses; accounting automation; double entry.*

На данный момент для стабильного функционирования деятельности каждое предприятие индивидуально подбирает метод управления и регулирования деятельности. Один из таких методов – управленческий учет. Вся необходимая информация, которая требуется для управления деятельностью, а также принятия обоснованных решений содержится именно в управленческом учете. Планируя и используя управленческий учет, круг ответственных лиц сможет принимать важные управленческие решения по развитию и управлению деятельностью на предприятии. Это подтверждается внутренними инструкциями или требованиями отдельных руководителей.

Для того, чтобы запланировать собственную стратегию развития деятельности, необходимо использовать индивидуальный метод управленческого учета. Для его использования необходимо обязательное взаимодействие с отделом бухгалтерии. Независимо от выбранно-

го метода управленческого учета, специалист, отвечающий за выполнение обязанностей, будет опираться на бухгалтерские данные, на базе которых составляется плановые и прогнозные показатели на долгосрочную, среднесрочную или долгосрочную перспективу. Показатели могут рассчитываться как в денежном, так и в натуральном эквиваленте. Информация, которая содержится в управленческом учете, носит строго конфиденциальный характер. Российский рынок на 2022 год – нестабильный. Очень много событий происходит за последнее время. Сейчас сложно прогнозировать деятельность предприятия на долгосрочную перспективу, даже на среднесрочный период это удастся не так просто. Решение таких вопросов может быть обусловлено гибкой системой управления, где учитывается все факторы, которые так или иначе могут повлиять на планируемую деятельность в будущем. Каждое предприятие использует разнообразные методы в ведении управленческого учета, придерживаясь цели и задач управления. Поэтому предприятие использует собственные методы ведения учета, которые накладываются на сложную ситуацию в стране.

Управленческий учет постоянно ускоряет свой вектор направления. Функции управления становятся более разнообразными, увеличивается объём информации, меняются методы управленческого учета. В быстроменяющемся мире навык, который помогает в срочном и ускоренном порядке изменять и подстраивать методы управления под реальные условия в стране очень даже полезен.

Внедрение управленческого учета и дальнейшее его ведение – это непростая задача. Она подключает все сферы деятельности организации. На данный момент есть ряд проблем, в связи с которыми не все организации ведут управленческий учет [1-5].

Во-первых, – это возможность изменения направления отечественной теории и накопленного годами опыта на решение новых задач, которые стоят перед управлением предприятием в условиях быстро меняющегося мира.

Во-вторых – создание новых, нетрадиционных систем получения информации деятельности предприятия, внедрение новых подходов к ведению деятельности, подсчету финансовых результатов, а также проведение анализа и подведения итогов на основе новых методов управления организации.

Третья, не менее важная, проблема определяется в сложности подбора персонала и ответственности квалификации в данной области. Это связано с тем, что на данных специалистах лежит основная и огромная ответственность за постановку и внедрение управленческого учета на предприятии. На многих предприятиях управленческий учет либо отсутствует, либо находится на очень низком уровне развития, что является негативным фактором.

Проанализируем состояние управленческого учета в свиноводческом комплексе ООО «СПК «Чистогорский», входящем в состав холдинговой компании АО «Сибagro». Данное предприятие является интегрированным агропромышленным холдингом с полным циклом производства продукции, позволяющим обеспечивать ее экологическую безопасность и вести контроль качества на всех этапах. Анализируя методы ведения управленческого учета на предприятии ООО «СПК «Чистогорский» и учитывая вышеперечисленные проблемы, можно выделить следующие моменты.

Если рассматривать привычные ситуации, то можно отметить, что в некоторых моментах присутствует различие точек зрения менеджеров и руководителей по вопросу необходимости внедрения новых подходов управления и ведения управленческого учета в условиях быстро меняющегося мира. Для решения этой проблемы предлагается введение удаленной работы в части, не относящейся к обязательности непосредственного присутствия работника на рабочем месте. Данный способ очень распространен как на территории России, так и в других странах. Это поможет сотрудникам сократить финансовые затраты на транспорт, а также сократит заболеваемость сотрудников, это особенно актуально в эпидемиологические периоды.

На свинокомплексе «Чистогорский» создан отдел по управленческому учету. Однако на предприятии существует проблема с созданием автоматизированной системы сбора и данных, которые необходимы для планирования и учета. Предлагается создать единый

удаленный информационный ресурс, доступ к которому возможен в любое время. Доступ будет выделен тем сотрудникам, которые непосредственно задействованы в управленческой деятельности, а также с его помощью можно облегчить работу сотрудникам, которые задействованы на удаленной работе.

Также на свинокомплексе имеется дефицит квалифицированных кадров, требуемых на должность специалиста по ведению управленческого учета, а также присутствует повышенная текучесть кадров. Отдел по персоналу вынужден принимать специалистов из другой области, и направлять на переквалификацию сотрудников, которые уже задействованы в работе другого характера. Это отнимает рабочее время у работников, которые уже задействованы в управленческой деятельности. Для того, чтобы в дальнейшем не происходило подобных ситуаций, предлагается повысить оплату труда данным специалистам, улучшить корпоративную культуру предприятия, ввести льготы.

Таким образом, в ООО «СПК «Чистогорский» прослеживается своя индивидуально проработанная система ведения управленческого учета, которая активно используется внутри структурного подразделения.

Список литературы:

1. Кавич, А.Ю. Проблемы внедрения управленческого учета в организации / А.Ю. Кавич, В.Ф. Трунина. – Текст : непосредственный // Экономика, управление, финансы : материалы II Междунар. науч. конф. (г. Пермь, декабрь 2012 г.). – Пермь : Меркурий, 2012. – С. 125-128. – [Электронный ресурс]. Режим доступа: <https://moluch.ru/conf/econ/archive/57/3079/> (дата обращения: 28.10.2022).

2. Проблемы управленческого учета и пути их решения [Электронный ресурс]. Режим доступа: <https://cyberleninka.ru/article/n/problemy-upravlencheskogo-ucheta-i-puti-ih-resheniya-1> (дата обращения: 01.10.2022).

3. Тюленева, Т.А. Документационное обеспечение управления: учебно-методическое пособие / Т.А. Тюленева. – Москва: Общество с ограниченной ответственностью «Русайнс», 2022. – 102 с. – ISBN 978-5-4365-1489-5.

4. Тюленева, Т.А. Управленческий учет в системе управления коммерческой организации / Т.А. Тюленева, М.Б. Молдажанов. – Семей: Издательская компания «Zhardem», 2021. – 134 с. – ISBN 978-601-7490-37-1.

5. Управленческий учет: учебное пособие [Электронный ресурс]. Режим доступа: https://elar.urfu.ru/bitstream/10995/43773/1/978-5-7996-1743-1_2016.pdf (дата обращения: 29.10.2022).

УДК 336.64

ОЦЕНКА ПРОБЛЕМ ГАРМОНИЗАЦИИ УПРАВЛЕНЧЕСКОГО УЧЕТА И ВНУТРЕННЕГО КОНТРОЛЯ НА ПРЕДПРИЯТИИ И СПОСОБОВ ИХ РЕШЕНИЯ (НА ПРИМЕРЕ ООО «СПК «ЧИСТОГОРСКИЙ»)

Нагайцева Е.А., магистрант

Научный руководитель: Т.А. Тюленева, к.э.н

Кузбасский государственный технический университет имени Т.Ф.Горбачева

***Аннотация.** Выполнен сравнительный анализ роли внутреннего контроля и управленческого учета в системе управления предприятием. На основе сделанных выводов сформулированы основные задачи гармонизации внутреннего контроля и управленческого учета на предприятии и связанные с их решением проблемы. Предложены способы их решения.*

***Ключевые слова:** управленческий учет; внутренний контроль; гармонизация; автоматизация учета; двойная запись.*

Annotation. *A comparative analysis of the role of internal control and management accounting in the enterprise management system is performed. Based on the conclusions made, the main tasks of harmonization of internal control and management accounting at the enterprise and the problems associated with their solution are formulated. The ways of their solution are proposed.*

Key words: *management accounting; internal control; harmonization; automation of accounting; double entry.*

Внедрение управленческого учета на предприятии является важным инструментом, используемым для принятия управленческих решений. Данное утверждение можно объяснить тем, что невозможно качественно управлять предприятием, не располагая о нем всей полнотой информации. Под управленческим учетом в данном контексте подразумевается непосредственное финансовый управленческий учет, который используется для управления экономическим субъектом в целом. Этот тип учета дает возможность обеспечения прозрачности совершаемых хозяйственно-финансовых операций, оперативное и четкое аккумулирование информации о финансовых потоках на предприятии, что является главной целью, преследуемой системой управленческого учета. Внедрение управленческого учета позволяет повысить эффективность работы предприятия, так как это поможет автоматизировать многие аспекты управления. Общие черты управленческого учета и внутреннего контроля обусловлены, с одной стороны, тем обстоятельством, что система управленческого учета представляет собой важный элемент деятельности организации, обеспечивающей возможности контроля результатов производственно-хозяйственной деятельности предприятия, с другой – контроль системы учета, как одна из функций управления, способствует принятию важных управленческих решений.

В последнее время функциям внутреннего контроля на предприятиях уделяется все больше внимания. Это связано с тем, что российские фирмы становятся все больше вовлеченными в общемировые интеграционные и экономические процессы, а также экономические институты.

Задачи управленческого учета полностью подчиняются внутреннему контролю, где внутренний контроль полностью подчиняется целям управления предприятием. Поэтому первое, что нужно контролировать – гармонизацию системы внутреннего контроля с важнейшим элементом системы управления. Целью ведения управленческого учета является удовлетворение информационных потребностей внутреннего управления путем предоставления полной и достоверной информации, которая позволяет оценивать и контролировать, прогнозировать и планировать деятельность структурных подразделений и предприятий, а также отдельных его руководителей/управленцев.

Проанализируем, насколько решена задача гармонизации управленческого учета и внутреннего контроля на предприятии свиноводческого комплекса ООО «СПК «Чистогорский», который находится в Новокузнецком муниципальном районе и входит в состав холдинговой компании АО «Сибagro». На данном предприятии управленческий учет ведется в Корпоративной Информационной Системе «Инталев» (КИС «Инталев»), разработанной на платформе 1С:Предприятие и настроенной с учетом специфики предприятий Холдинга, что позволяет автоматизировать управленческий учет и процесс бюджетного планирования.

В рамках ведения управленческого учета на рассматриваемом предприятии выполняются следующие основные задачи:

1. В разработанную информационную систему «Инталев» транслируются данные о хозяйственной деятельности, взятые из системы бухгалтерского учета;
2. В автоматизированной системе далее происходит регистрация информации о хозяйственной деятельности в счетах аналитического управленческого учета;
3. Формирование и выгрузка оперативной отчетности с детализацией, необходимых для руководителей разных уровней;
4. Калькулирование и оценка суммы расходов и доходов по определенным видам продукции (услугам), структурным подразделениям, Центру Финансовой Ответственности (ЦФО) и по экономическому субъекту в целом;

5. Управление процессом формирования затрат на продукцию для принятия оперативных решений в сферах ценообразования, сбыта, оптимизации ассортиментной политики предприятия;

6. Изучение информации о затратах, определение тенденций их поведения, оценка структуры затрат, выявленных отклонений фактических расходов от их плановой величины и отображение результатов исследования в виде форм, удобных для планирования и контроля;

7. Прогноз информации о финансовых потоках, доходах, расходах и результатах, который составляется в форматах, приближенных к аналитическим счетам для выполнения требования сопоставимости показателей в целях контроля и анализа;

8. Формирование показателей итоговой отчетности на основе аналитической информации о соответствии фактических значений целевых индикаторов их запланированным значениям по подразделениям либо центрам ответственности, а также по организации в целом.

В настоящее время на предприятии при постановке и функционировании систем учета и внутреннего контроля увеличивается роль специалистов, владеющих знаниями и навыками в области теории, технологии и методики внутреннего аудита. За ведение управленческого учета на исследуемом предприятии ответственными лицами являются:

- на уровне Холдинга – Первый заместитель председателя правления по экономике и финансам Головного подразделения АО «Сибагро».

- на уровне ЦФО Верхнего уровня – Руководители ЦФО (в соответствии с Положением о финансовой структуре) в лице заместителя директора по экономике и финансам.

В ООО «СПК «Чистогорский» применяются базовые принципы бюджетного планирования, которое непосредственно входит в финансовый управленческий учет.

Бюджетный план – комплексный план функционирования и развития Холдинга с показателями в натуральном и стоимостном выражении на плановый период, который позволяет оценить финансовое положение, финансовый результат и финансовые потоки. Представлен совокупностью плановых и отчетных форм, формирующихся в соответствии с Управленческой учетной политикой, которые образуют бюджет предприятия и сводный бюджет Холдинга. Цель процесса бюджетного плана – разработка, согласование и утверждение бюджетного плана ЦФО верхнего уровня и консолидированных бюджетов (БДДС, БДР) на следующий год/квартал согласно установленным срокам. Бюджетные планы разрабатываются в соответствии с Положением о финансовой структуре (перечнем ЦФО), Положением о бюджетах и управленческой отчетности (виды бюджетов, перечень статей, отчетные формы и т.д.) и Положением об управленческой учетной политике (методика учета, управленческий план счетов, аналитики и т.д.).

Разработка планов и процесс БП осуществляется в автоматизированной системе КИС «Инталев». При этом первичные данные вносятся в систему путем:

- прямого ввода данных через проформы;
- выгрузки из других систем с использованием Шаблона Excel;
- нестандартные операции, имеющие разовый характер, вносятся через Бюджетные Операции (БО). Обязательно согласование со Службой экономики Управляющей Компанией (УК).

Распределение оборотов и закрытие счетов управленческого учета производится путем выполнения регламентных процедур. Сроки начала и окончания бюджетного плана определяются сроками проведения ежеквартального Бюджетного Комитета и Совета Директоров по утверждению бюджетного плана.

Контрольные функции и отдельные процедуры проверки могут осуществляться отдельными специалистами или должностными лицами. Управленческий контроль на свино-комплексе «Чистогорский» проводится специалистами разных уровней по направлениям стратегии развития хозяйствующего субъекта. Такая система контроля позволяет осуществлять ведение управленческого учета намного эффективнее.

Список литературы:

1. Никонова А.Е. Внутренний контроль в бухгалтерском и управленческом учете [Электронный ресурс]. Режим доступа: <https://kubsau.ru/upload/iblock/f5f/f5f8e3468b2e1d61-b83dbbf41bceb5d9.pdf> (дата обращения: 05.10.2022).
2. Положение об управленческой учетной политике П-САГ-17-005-2021 Версия №4./ Акционерное общество «Сибирская Аграрная Группа».
3. Положение о бюджетном планировании П-САГ-17-004-2016 Версия №3. / Акционерное общество «Сибирская Аграрная Группа».
4. Тюленева, Т.А. Документационное обеспечение управления: учебно-методическое пособие / Т.А. Тюленева. – Москва: Общество с ограниченной ответственностью «Русайнс», 2022. – 102 с. – ISBN 978-5-4365-1489-5.
5. Тюленева, Т.А. Управленческий учет в системе управления коммерческой организации / Т.А. Тюленева, М.Б. Молдажанов. – Семей : Издательская компания «Zhardem», 2021. – 134 с. – ISBN 978-601-7490-37-1.

УДК 1751

РЕЧЕВОЙ ЭТИКЕТ, ПРИВЕТСТВИЯ

Нестерова И.

Научный руководитель: Мишенина Л.С.

Кузбасский государственный технический университет имени Т.Ф. Горбачева,
филиал в г. Прокопьевске

***Аннотация.** Автор данной статьи обращает внимание на историю возникновения слова «этикет», которое зародилось во Франции. Дается определение данному термину. Этикет – это совокупность правил и норм поведения. Областью речевого этикета является «приветствие». Рассматриваются разновидности приветствий различных народов: французов, немцев, гренландцев, примеры приветствий в русском языке.*

***Ключевые слова:** этикет, приветствие, принципы, поведение, ярлык, нормы, коммуникация, речь, маркированность, общение.*

***Annotation.** The author of this article draws attention to the history of the word "etiquette", which originated in France. The definition of this term is given. Etiquette is a set of rules and norms of behavior. The area of speech etiquette is "greeting". Varieties of greetings of various peoples are considered: French, Germans, Greenlanders, examples of greetings in Russian.*

***Key words:** etiquette, greeting, principles, behavior, label, norms, communication, speech, marking, communication.*

Со времени зарождения общества люди стали разрабатывать правила и принципы поведения и общения в нём, которые определяют взаимоотношения между людьми в самых различных ситуациях – в семье, на работе, среди друзей, с малознакомыми или вовсе не знакомыми людьми, в высшем обществе и так далее. Данные правила называются этикетом.

История возникновения этикета берёт своё начало во Франции, этикет произошёл от французского слова *étiquette*, которое обозначает «ярлык, этикетка, надпись». Этикет предписывает некоторые правила поведения, при соблюдении которых все члены общества чувствуют себя комфортно, а ситуации общения и поведения людей предсказуемы. Внешний вид – это тоже этикет (одежда, причёска, силуэт, цветовая гамма и другие внешние признаки). Поведение также непосредственно связано с этикетом (поведение в общественных местах, отношениях между мужчиной и женщиной, детьми и родителями, поведение в гостях, за столом, в семье). Существует так называемый «речевой этикет».

Итак, речевой этикет – это совокупность правил и норм коммуникативного поведения, которые отражают вежливое взаимодействие между говорящими. Речевой этикет бывает

устным (формулы вежливости и правила ведения разговора) и письменным (формулы вежливости и правила переписки).

Приветствие является областью речевого этикета, так как взаимодействие друг с другом начинается именно с приветствия – это наше достоинство и ценность. У каждого народа свой речевой этикет, поэтому то, что является нормой в одном языке, может быть грубейшим нарушением в другом.

Рассмотрим разновидности приветствий различных народов. Во Франции в неформальной обстановке при встрече даже малознакомые люди демонстрируют символический поцелуй: они по очереди касаются друг друга щеками. Звучит французское приветствие: «Как оно идет?». Немец при встрече спросит немного по-другому: «Как идетесь?», а итальянец – «Как стоишь?». Гренландцы говорят: «Прекрасная погода!», индейцы навахо восклицают: «Все хорошо!», персы желают: «Будь весел», арабы – «Мир с тобой!», евреи – «Мир вам!», а грузины – «Будь прав!» или «Побеждай!».

Приветствия в русском языке достаточно разнообразны, а их употребление зависит от многих факторов: этикетной ситуации, речевой ситуации с учётом социальных ролей собеседников, характера общения. Например, в речевой ситуации при встрече с незнакомцем, в зависимости от того, где происходит эта ситуация, предписываются разные стандарты речевого поведения: в городе не принято приветствовать незнакомцев, в сельской же местности «Здравствуйте!» – обязательное приветствие, в том числе и между чужими, незнакомыми людьми. Таким образом, этикетная ситуация приветствия зависит от конкретной речевой ситуации.

Примеры приветствий в русском языке:

- Здравствуйте! – самое распространённое русское приветствие, стилистически нейтральное, уместно в любой обстановке и при абсолютно различном характере отношений между общающимися.

- Здорово! (Здоров!) – сокращённая форма «здравствуйте!», имеет гендерную маркированность, используется преимущественно среди мужчин.

- Привет! Салют! – разговорное приветствие, употребляется в неформальных отношениях между говорящими, уместно в неофициальной обстановке, например, в компании друзей.

- Приветик! – разговорное, шутовое приветствие, возможно лишь в неофициальной обстановке, между людьми, находящимися в дружеских отношениях.

- Хай, Хеллоу – заимствованы из иностранного языка, актуальны в неофициальной обстановке, относятся к жаргону, в основном, пользуются популярностью среди молодёжи.

- Приветствую вас! – с оттенком торжественности, употребляется преимущественно в официальной обстановке.

Приветствия не навязываются человеку спонтанно, они являются признаком нашей культуры. Мы должны быть взаимовежливы, тактичны, внимательны друг к другу. Человек должен реагировать на ситуацию адекватно. Не используя приветствия, мы превращаемся в роботов, проявляем неуважение к людям, таким образом нарушая речевой этикет, этические нормы, которые существуют в обществе. Эта неотъемлемая часть языка предоставляет человеку право выбора для того, чтобы он правильно говорил, употребляя слова и выражения в соответствующей обстановке. Приветствия будут актуальны всегда в любой стране, государстве, потому что с них начинается человеческое общение.

Список литературы:

1. Крылова О.А. – Журнал «Русский язык», – №7/2001.
2. Стернин И.А. «Русский речевой этикет».
3. Конищева Н.С., Гундяева О.В. Русский речевой этикет: учебно-методическое пособие, – 2005.

КАК APPLE СТАЛА ВЕЛИКОЙ КОМПАНИЙ

Остапов И.Д., Артёмов Н.К.

Научный руководитель: Малышева А.В., к.и.н., доцент кафедры СГД
Кузбасский государственный технический университет имени Т.Ф. Горбачева,
филиал в г. Прокопьевске

Аннотация. в данной статье рассмотрена идеология компании «Apple» влияние компании «Apple» на современные тенденции в технологиях. Приведены исторические факты про компанию «Apple».

Ключевые слова: технологии, инновации, «Apple», Стив Джобс.

Annotation. This article discusses the ideology of the Apple company, the influence of the Apple company on modern trends in technology. The historical facts about the company «Apple» are given.

Key words: technology, innovation, «Apple», Steve Jobs.

«Apple» – американская корпорация, производитель всем известных смартфонов – «iPhone», планшетов – «iPad», ноутбуков – «MacBook», а также создатели одной из самых защищённых операционных систем – «iOS/macOS».

В 2018 году компания «Apple» стала первой корпорацией в Америке, чей капитал превышал 1,044 триллиона долларов USA. Спустя 4 года «Apple» стала первой корпорацией в мире, чей рыночный капитал достигла 3-х триллионов долларов USA

Отсюда у многих может возникнуть вопрос: «Как «Apple» удалось достичь такого успеха?». Вместе мы постараемся ответить на этот вопрос.

1. Стив Джобс был против использования старых наработок, а предпочитал создавать что-то новое.

Долгое время после увольнения Стива Джобса из «Apple» в 1985, компания не выпускала кардинально новых продуктов, а все их попытки оканчивались полным провалом. «Apple» занималась модификациями уже существующих моделей, т.е. совет директоров продолжал использовать старые наработки. Они создавали продукты, которые выполняли свои функции, но у них отсутствовало преимущество перед другими компаниями.

После своего возвращения в компанию, Джобс полностью закрыл проекты старого руководства и уволил почти две тысячи работников, и нанял новых.

2. Дизайн «Apple» не только красивый, но и функциональный.

В 90-е годы вся продукция «Apple» была однотипна, что очень долго мешало «Apple» выделяться среди других компаний. Указ Джобса о назначении Джони Айва – вице-президентом промышленного дизайна компании смогло побороть эту трудность, На первое место встали красота, но и более важный аспект – функциональность. «iMacG3» был началом устройств новой эры. Полупрозрачный корпус, цветные вставки, конструкция типа «моноблок» (дисплей совмещён с системным блоком) взорвали общественность, этот продукт обрёл колоссальную популярность. Красота работает, скрещивание инновационных взглядов Джобса и Айва сделало продукцию «Apple» одними из самых красивых в мире.

3. Экосистема «Apple».

Все устройства «Apple» взаимосвязаны между собой, вы можете отправить фотографии со своего «iPhone» на «iMac» нажатием двух кнопок. Вы можете проделывать эти операции с чем угодно видео, музыка, фильмы и многое другое. «iCloud» позволяет сохранять ваши фотографии и видео в облачном хранилище, которое невозможно взломать. Работу, которую вы выполняете на любом устройстве «Apple», можно продолжить выполнять на другом устройстве, даже если это устройство очень далеко.

«Apple» была одним из первопроходцев в данном направлении, это позволило отточить систему до идеала.

4. «Apple» прежде всего создатель продукции.

Компания не занимается созданием инновационных технологий, она покупает стартапы для приватизации наработок компаний. Компании-стартапы занимаются разработкой инноваций, а «Apple» превращают несколько инноваций в прекрасный продукт.

5. Постепенные инновации.

Первые гаджеты из новых продуктов были очень необычные среди конкурентов. Первые телефоны «Apple» – были не дешёвыми гаджетами, но в них отсутствовала возможность установки сторонних приложений. Но спустя год «Apple» совместно с «iPhone 3G» показала «AppStore» сервис для скачивания программ. Он оказал большое значение на техно индустрию. У телефонов появился сервис позволяющий загружать и скачивать программы.

6. Внимание к мелочам.

Первые эмоции от продукта, покупатель получает при распаковке и первом включении. «Apple» заострила на этом внимание, вся продукция компании имеет очень хорошую упаковку из приятных на ощупь материалов. Снятие защитных плёнок доставляет эстетическое удовольствие, при включении устройство встречает нас приветствием. «Apple» задала индустрии тренд на внимание к мелочам.

Подводя итог, суммируем всё вышесказанное в единое целое. Выделим аспекты, сделавшие «Apple» величайшей корпорацией.

1. Нельзя придерживаться старого, нужно изобретать что-то инновационное;
2. Красота и функциональность – единый механизм;
3. Все гаджеты имеют свою общую единую систему;
4. Изобретения и продукция неразлучны;
5. Постепенное развитие гаджетов;
6. Внимание к мелочам.

Все устройства «Apple» изготавливаются человеком для человека, они относятся к своей продукции бережно и с энтузиазмом.

УДК 338.1

ЭКОНОМИКА РОССИИ В 2021-2022 ГГ.: ПРОБЛЕМЫ И ПУТИ ИХ ПРЕОДОЛЕНИЯ

Пронина Н.В., Быстров В.А.

Научный руководитель: Богданова О.В.

Кузбасский государственный технический университет имени Т.Ф. Горбачева,
филиал в г. Прокопьевске

***Аннотация.** В данной статье рассмотрены основные прогнозы развития экономики России, нынешняя экономическая ситуация в стране, ее проблемы и пути их преодоления.*

***Ключевые слова:** экономика, проблемы экономики, пути преодоления проблем экономики, влияние СВО на экономику, экономика России.*

***Annotation.** This article discusses the main forecasts for the development of the Russian economy, the current economic situation in the country, its problems and ways to overcome them.*

***Key words:** economics, economic problems, ways of overcoming economic problems, influence of NWO on the economy, Russian economy.*

Тема восстановления экономики стала главной среди анализа и дискуссий экспертов в 2021 г. Так, прогнозировались определенные финансовые риски, в связи с чем темам экономического роста уделялось меньше внимания. В 2021 г. основным вопросом была инфляция.

Большинство экспертов предвидели рост ВВП на 1,2-1,6%. Так, за первые 9 месяцев 2021 г. рост ВВП составил 4,6%. Это было связано с ростом уровня внешнего спроса и розничных кредитов. Данный показатель превзошел самые благоприятные прогнозы и превысил динамику в данном вопросе за последние 10 лет.

Инфляция, будучи главным вопросом экономистов в 2021 г., за год (октябрь 2020 – октябрь 2021) достигла 8,1%. Эксперты отмечают, что основной причиной роста цен стали внешние факторы, среди которых рост мировых цен на продовольственные продукты и сбои в международных поставках. В связи с этим эксперты прогнозировали рост инфляции на 13,4-13,7% в 2022 г.

Однако на сегодняшний день экономика России подвергается множествам санкций, более 5000 тысяч торговых марок ушло с российского рынка, в связи с чем можно оценивать экономическую ситуацию в России как напряженную.

Санкции, инвестиции со стороны иностранных субъектов и другие негативные процессы замедляют темп развития экономики России и порождают новые проблемы.

Вместе с тем, инвесторская деятельность также претерпевает негативные изменения из-за низкой привлекательности России в данном вопросе: предприниматели могут развиваться только за счет собственных или заемных средств. В связи с данными изменениями происходит нехватка финансирования, которая повсеместно приводит к сокращению количества рабочих мест, отсутствию индексации заработной платы при ускоренном росте цен на продовольственные товары. В связи с этим проблемы экономики России на сегодняшний день в большей степени на себе ощущает низкий класс.

В ходе написания статьи были проанализированы работы многих экономистов, экспертов, в результате чего были выделены 5 главных проблем экономики России, а также предложены пути их преодоления.

К главным проблемам экономики России в 2022 г. можно отнести следующие:

- внезапные и значительные изменения цен на нефть и газ;
- недостаточный уровень согласованности работы правительства;
- низкая инвесторская привлекательность, преобладание нечестной конкуренции;
- недостаточная развитость инфраструктуры и энергетики;
- старение населения России и низкая производительность труда.

Далее проанализируем все вышеперечисленные проблемы и наметим пути их преодоления, основываясь на опыте зарубежных экономистов.

Проблема №1 – внезапные и значительные изменения цен на нефть и газ.

Экономика России зависима от изменений цен, которые перманентно происходят в связи с конфликтом Ирана и США и другими ситуациями. Политика России не остается в стороне и мгновенно реагирует на все процессы, происходящие за рубежом.

Проблема №2 – перманентное обсуждение и осуждение других государств.

Необдуманные действия чиновников и работников СМИ негативно влияют на доверие со многих сторон: общество, политическая элита. Это оказывает негативное влияние на развитие отношений с развитыми странами в частности и на экономику России в целом.

Проблема №3 – инвесторская деятельность.

Вмешательство государства во финансово-хозяйственную деятельность мелких и крупных компаний дестабилизирует авторитет государства среди субъектов инвесторской деятельности, которые, к тому же, и так находятся под впечатлением вводимых санкций. На данный момент говорится о внушительном снижении PMI, что определяет печальные прогнозы экспертов касательно инвестиционной привлекательности страны.

Проблема №4 – недостаточная развитость инфраструктуры.

Большая площадь страны обуславливает крупные объемы финансирования строительства новых дорог и воздушного транспорта. На сегодняшний день в данном вопросе Россия отстает. Так, грузоперевозки на ж/д путях стоят значительно дороже, чем автомобильные, что противоречит обыденности в развитых странах. В данном вопросе необходим тщательный контроль путей всех средств финансирования.

Проблема №5 – старение населения и низкая производительность труда.

Уменьшение количества рабочей силы, отсутствие нового оборудования, низкий уровень модернизации технологий останавливают рост экономики России. Данная проблема может быть решена путем повышения квалификации персонала, обновления основных фондов организаций и модернизацию оборудования с целью улучшения условий труда персонала.

Касательно путей преодоления вышеперечисленных проблем, можно сказать, что необходимой базой является снижение или полное преодоление коррупции, повышение производительности труда, увеличение количества рабочих мест, повышение инвестиционной привлекательности страны с помощью построения благоприятных и перспективных отношений с другими странами. Развитие инфраструктуры и уменьшение влияния государства на мелкие и крупные фирмы будут также приятно влиять на решение проблем экономики России. Также положительным аспектом в данном вопросе будет отход от ручного управления экономикой и развитие по пути Китая, представители которого приняли решение о возможном развитии страны исключительно в условиях влияния маленькой группы граждан на все сферы деятельности и социально-экономические процессы.

Список литературы:

1. Главный экономический итог 2021 года – разогнавшаяся инфляция. Источник: <https://m.realnoevremya.ru/articles/236823-glavnyu-ekonomicheskij-itog-2021-goda-razognavshaya-sya-inflyaciya>.
2. Инфляция в России в 2021 году. Источник: <https://www.statbureau.org/ru/russia/inflation/2021>.
3. Список компаний, которые уходят из России. Источник: <https://brand-wiki.ru/news/out.html>.
4. ТОП-5 главных проблем российской экономики 2022 года и их решение. Источник: <https://offshoreview.eu/2018/11/14/top-5-glavnyih-problem-rossiyskoj-ekonomiki-i-ih-reshenie/>
5. Экономика России 2021. Итоги, прогнозы. Источник: <https://corp.wtcmoscow.ru/services/international-partnership/analytics/ekonomika-rossii-2021-itogi-prognozy>.

УДК 406

РЕФОРМА БУХГАЛТЕРСКОГО УЧЕТА И ОСНОВНЫЕ НАПРАВЛЕНИЯ ЕГО СОВЕРШЕНСТВОВАНИЯ В РОССИИ

Пузанкевич С.Н.

Научный руководитель: Т.А. Тюленева, к.э.н

Кузбасский государственный технический университет имени Т.Ф.Горбачева

***Аннотация.** Рассмотрены сущность и задачи реформирования бухгалтерского учета в России. На основе выделенных задач описаны положительные результаты реформирования бухгалтерского учета.*

***Ключевые слова:** бухгалтерский учет; реформа; международные стандарты; нормативное регулирование; прозрачность.*

***Annotation.** The essence and tasks of reforming accounting in Russia are considered. Based on the identified tasks, the positive results of accounting reform are described.*

***Key words:** accounting; reform; international standards; regulatory regulation; transparency.*

Реформирование бухгалтерского учета – это процесс достаточно сложных, многостадийных изменений в области бухучета, которые обусловлены процессом последовательных экономических реформ в системе бухгалтерского учета Российской Федерации.

Реформирование бухгалтерского учета, прежде всего, представляет собой разработку новых ключевых закономерностей правил, норм постановки и ведения бухгалтерского учета хозяйствующими субъектами, соответствующих требованиям современной мировой экономики.

До начала реформирования, бухгалтерский учет существовал в условиях командно-административной экономики. Вся бухгалтерская отчетность была предназначена для единого пользователя – государства.

Переход государства к рыночной и предопределил начало изменений в системе бухучета, процесс приведения его к соответствию международным стандартам финансовой отчетности. основополагающей целью данного реформирования являлось приведение системы бухучета к единым требованиям рынка и МСФО, разработанного и утвержденного в 1998 году.

Главными задачами реформирования российской системы бухгалтерского учета являются:

- Формирование системы стандартов финансового учета и отчетности, для своевременного обеспечения полезной информацией пользователей совершенно разного уровня;
- Обеспечение достойной системы российского бухгалтерского учета, который был бы на одном уровне с мировыми стандартами;
- Оказание достойной помощи компаниям в виде разработки доступных методических указаний для внедрения новой системы бухучета.
- Основной смысл заключается в разработке единых стандартов, которые могут быть использованы в любой ситуации повсеместно. Внедрение этих стандартов должно проходить на добровольной основе.

Основные направления проведения реформы российской системы бухгалтерского учета:

- Поддержание всемирного сотрудничества;
- Внесение поправок в правовое регулирование;
- Формирование новой, актуальной нормативно – правовой базы;
- Издание методичек, содержащих в себе инструкции и указания;
- Переобучение сотрудников.

Одним из самых важных аспектов реформирования является стабилизация национальной системы. Чтобы обеспечить условия для поэтапного, успешного и правильного выполнения функций учетной системы в реальной экономической среде, следует:

- Исключить различия между российской и мировой системами ведения бухучета;
- Организовать взаимодействие системы бухучета и системы налогообложения;
- Утвердить процедуры каких-либо изменений бухгалтерской отчетности, обусловленной инфляцией;
- Корректировать способы оценки средств и источников их формирования;
- Сделать бухгалтерскую отчетность «прозрачной» и открытой.

Так как одним из главных направлений реформирования бухгалтерского учета является формирование нормативной базы в соответствии с МСФО, курс регулирования сменился с учетного на регулирование бухгалтерского и финансового учета.

Результаты реформирования:

- Положения по бухгалтерскому учету;
- Признаки объектов учета;
- порядок классификации объектов учета;
- условия принятия и списания объектов в учете;
- Формы и стандарты учетной политики предприятия;
- Перечень информации, которая должна быть раскрыта в бухгалтерской отчетности.

В реформировании российского бухгалтерского учета главную роль всё-таки играет Федеральный закон № 402-ФЗ «О бухгалтерском учете».

Федеральный закон выполняет следующие функции:

- Устанавливает общие правила и методы ведения бухгалтерского учета организацией;

- Повышает юридический статус норм бухгалтерского учета до прочего законодательства;
- Обязывает все хозяйствующие субъекты вести бухгалтерский учет в соответствии с установленными правовыми и методологическими указаниями.



Рисунок 1. Иерархия нормативного регулирования бухгалтерского учета

После перехода на МСФО российская отчетность обладает такими характеристиками, как:

- Понятность для всех сторон учета;
- «Прозрачность» и открытость отчетности;
- Сравнимость;
- Надежность.

Еще одним следствием перехода на МСФО станет сокращение издержек на анализ отчетности для ее пользователей, так как согласование внутреннего и внешнего учета уже не требуется.

Если брать во внимание современную российскую специфику то, часть пространства, в котором ведется информационный учет, консолидирующая финансовый и управленческий учет в одну систему для более эффективного управления, есть стратегический учет, который обеспечивает комплексный подход к поиску и разрешению проблем, которые встают перед организацией.

Но все же основным преимуществом перехода остается приток в страну инвестиций. Это стало возможно за счет доступности большого объема информации об объектах инвестирования.

Список литературы:

1. Останина, Е.В. Теория бухгалтерского учёта: учебное пособие для студентов специальности 080109 «Бухгалтерский учет, анализ и аудит» всех форм обучения. Электронный ресурс / Е.В. Останина, Т.А. Тюленева, А.В. Шаров. – Кемерово: Кузбасский государственный технический университет им. Т.Ф. Горбачева, 2012.
2. Реформирование бухгалтерского учета в России. URL:https://spravochnick.ru/buhgalterskiy_uchet_i_audit (Дата обращения: 21.10.2022).

ИЗУЧЕНИЕ ПРИЧИН И МОТИВОВ ШКОЛЬНИКОВ К ЗАНЯТИЮ НАУЧНО-ИССЛЕДОВАТЕЛЬСКОЙ ДЕЯТЕЛЬНОСТЬЮ В РАЗЛИЧНЫЕ ВОЗРАСТНЫЕ ПЕРИОДЫ

Равко В.Н., педагог доп. образования, Равко В.С., педагог доп. образования
МБУДО ДТДиМ города Белово

Аннотация. В статье рассматриваются причины, по которым дети начинают и перестают заниматься научно-исследовательской деятельностью в разном возрасте. Изучаются основные мотивы, побуждающие заниматься научно-исследовательской деятельностью. На основе полученных данных, сформулированы рекомендации для внесения изменений в подход педагогов дополнительного образования к организации занятий научно-исследовательской деятельностью для детей разного возраста.

Ключевые слова: детская научно-исследовательская деятельность, мотивация детей, дополнительное образование.

Annotation. The article discusses the reasons why children start and stop doing research activities at different ages. The main motives that encourage to engage in research activities are studied. Based on the data obtained, recommendations are formulated for making changes in the approach of additional education teachers to the organization of research activities for children of different ages.

Key words: children's research activities, motivation of children, additional education.

Дети начинают заниматься научно-исследовательской деятельностью по разным причинам, понимание этих причин позволяет эффективнее работать в данном направлении. Актуальность исследования состоит в том, что понимание причин, почему дети начинают и перестают посещать дополнительные занятия по научно-исследовательской деятельности, знание причин выбора и мотивации посещения, может помочь педагогам дополнительного образования улучшить эффективность работы с детьми. Знание результатов исследования позволит скорректировать акценты в плане занятий для детей разных возрастных групп, лучше понимать детей, эффективнее взаимодействовать с родителями.

Целью исследования мы выбрали анализ причин выбора и мотивации посещения занятий научно-исследовательской деятельностью школьниками разного возраста. Для достижения цели, был определен ряд задач, таких как выяснение причин, по которым дети занимаются научно-исследовательской деятельностью; выяснение мотивации занятий научно-исследовательской деятельностью школьниками; определение, почему дети выбирают и перестают посещать дополнительные занятия по научно-исследовательской деятельности. Была выдвинута гипотеза о том, что возраст значительно влияет на осознанность выбора школьниками занятий по научно-исследовательской деятельности.

Целевой аудиторией опроса для исследования, будут дети, которых мы, условно, разделим на три возрастные группы: 7-12 лет (младшая группа), 13-15 (средняя группа) лет и старше 15 лет (старшая группа). Исследование проводилось среди детей города Белово Кемеровской области. Для них мы подготовили опрос, касающийся посещения занятий по научно-исследовательской деятельности. Опрос будет включать информацию о том, посещает ребенок на данный момент занятия по научно-исследовательской деятельности, или хотел бы хотел их посещать, или перестал их посещать. Так же опрос будет охватывать причины и мотивы посещения ребенком занятий по научно-исследовательской деятельности. Первая часть опросного бланка включает в себя вопросы, касающиеся причин и мотивов посещения детьми занятий по научно-исследовательской деятельности. Вторая часть опросного бланка включает в себя вопросы, касающиеся времени посещения ребенком занятий по научно-исследовательской деятельности и причин, по которым он перестал посещать эти занятия. Опросные бланки распространялись в распечатанном виде, а так же, был создан интернет-опрос на базе Яндекс. Формы. После получения бланков опроса, были взяты одинаковое количество максимально полно и правильно заполненных бланков опроса для каждой возра-

тной группы. Все данные мы разбили по возрастным группам, так как мы предполагаем, что в разном возрасте у детей должны различаться и причины выбора и мотивы, по которым они выбирают для себя занятия по научно-исследовательской деятельности.

Результаты исследования показали, что причины выбора занятий по научно-исследовательской деятельности у младшей возрастной группы, для большинства в 72%, это выбор родителей, оставшиеся опрошенные ответили, что выбирают занятия самостоятельно, по совету друзей, по необходимости, либо по иным причинам. А анализ указанных мотивов посещения показал, что только 28% опрошенных нравятся выбранные для них занятия, а 64% опрошенных детей продолжает, чтобы не расстраивать родителей. Среди других мотивов были такие, как посещение занятий за компанию, для собственного развития, либо по иным мотивам. Среди основных причин, по которым дети младшей возрастной группы перестают ходить на занятия – это совет родителей для 24%, и отсутствие интереса для 62%.

Для средней возрастной группы причины выбора занятий научно-исследовательской деятельностью уже изменились. Исследование показало, что для большинства в 38%, это уже совет друзей, а не родителей, по совету которых выбирали 10%. Увеличивается число выбиравших занятия по научно-исследовательской деятельности самостоятельно, это уже 24%. Часть опрошенных, 13%, выбирает дополнительные занятия с прицелом на будущее. Роль мнения родителей уменьшается до 15%. Проанализировав мотивы посещения, установили, что только 14% продолжают посещать занятия, чтобы не расстраивать родителей. 30% посещает за компанию, 30% потому что им нравятся выбранные занятия, а 22% уже потому, что видит от занятий по научно-исследовательской деятельности пользу для себя в будущем. Видно, что повышается осознанность выбора дополнительных занятий. Анализ причин, по которым дети средней возрастной группы перестают посещать занятия по научно-исследовательской деятельности, показывает следующее. Потеря интереса к занятиям составляет 34%, влияние родителей снижено до 24% по сравнению с детьми младшей группы. Увеличивается до 16% количество детей, которое перестает посещать занятия ввиду возросшей нагрузки по другим направлениям, а часть 14% детей, осознает, что хотели бы развиваться по другим направлениям. Среди иных причин, лидирует причина переезда в другой город.

Для старшей возрастной группы причинами выбора занятия по научно-исследовательской деятельности становится следующее, для большинства в 38%, это возможная полезность получаемых знаний. Процент самостоятельного выбора не изменился по сравнению с группой среднего возраста, но опять вырос процент влияния родителей, очевидно связанный с активным участием родителей в выборе дальнейшего обучения. Мотивация посещения занятий для 60% опрошенных, это ориентирование на развитие и потенциальную пользу в будущем. Для 32% из старшей возрастной группы мотив к посещению – это интерес к научно-исследовательской деятельности. Среди дополнительных занятий старшая возрастная группа выбирает те, которые они связывают с будущим направлением своей деятельности и те, которые помогут им с поступлением в ВУЗы. Это подтверждает анализ причин, по которым дети старшей возрастной группы перестают посещать дополнительные занятия, в том числе и занятия по научно-исследовательской деятельности. Критической причиной прекращения посещения занятий по научно-исследовательской деятельности становится увеличение нагрузки, так ответили 36% детей. Число детей, переставших посещать занятия по причине окончания курса, значительно вырастает, и достигает 28%. Среди других причин, следует отметить, что 16% перестают посещать занятия под давлением родителей. 12% предполагают бесполезность занятий по научно-исследовательской деятельности для выбранного направления развития.

Обобщая данные исследования можно сделать следующие выводы:

- Основной причиной для посещения занятий по научно-исследовательской деятельности для младшей возрастной группы является выбор родителей, для средней – совет друзей, а для старшей – собственный выбор и возможная полезность.

- Основным мотивом для посещения занятий по научно-исследовательской деятельности для младшей возрастной группы является нежелание огорчать родителей, для средней – интерес к занятиям и коллектив, а для старшей – интерес к занятиям и возможная полезность.

▪ Основными причинами для прекращения посещения занятий по научно-исследовательской деятельности для младшей возрастной группы является потеря интереса, для средней – потеря интереса и влияние родителей, а для старшей, если не считать причину окончания курса занятий – повышение нагрузки от других занятий и влияние родителей.

Для увеличения эффективности педагогической деятельности в рамках занятий по научно-исследовательской деятельности можно сформулировать следующие рекомендации.

Для младшей возрастной группы следует упростить занятия, повысить их интерактивность и эффективность. Следует усилить разъяснительную работу среди родителей.

Для средней возрастной группы следует увеличить количество коллективных мероприятий, в том числе развлекательной направленности, таких как обучающие и тематические игры или экскурсии. Следует усилить разъяснительную работу среди родителей.

Для старшей возрастной группы следует усилить индивидуальную работу, с учетом выбранной будущей специализации, снизить вовлеченность в проведение мероприятий, что бы освободить время для учебы. Рекомендовать участие только в профильных конференциях по выбранной специальности. По возможности, формировать индивидуальную программу совместно с родителями.

В заключение проведенного нами исследования, хочется сказать следующее, важность дополнительных занятий для детей несомненна. Помимо развивающей функции, дополнительные занятия помогают раскрыть таланты и интересы ребенка. Занятия научно-исследовательской деятельностью помимо познавательной функции, помогают ребенку увереннее чувствовать себя перед аудиторией, отстаивать свою точку зрения, умение работать с большими объемами данных и анализировать.

В результате нашей работы был представлен анализ причин выбора и мотивации посещения занятий научно-исследовательской деятельностью школьниками разного возраста. Определено, почему дети выбирают и перестают посещать дополнительные занятия по научно-исследовательской деятельности.

Результаты исследования подтвердили свою актуальность – понимание причин, почему дети выбирают и перестают посещать дополнительные занятия по научно-исследовательской деятельности, знание причин выбора и мотивации посещения, может помочь педагогам дополнительного образования улучшить эффективность работы с детьми. Результаты исследования позволили рекомендации для изменения в плане занятий для детей разных возрастных групп, позволили лучше понимать детей, эффективнее взаимодействовать с родителями.

УДК 336.64

СРАВНИТЕЛЬНЫЙ АНАЛИЗ ОРГАНИЗАЦИИ ВНУТРЕННЕГО КОНТРОЛЯ В РОССИЙСКОЙ ФЕДЕРАЦИИ И ИНОСТРАННОМ ГОСУДАРСТВЕ (НА ПРИМЕРЕ США)

Рапп А.Ю.

Научный руководитель: Т.А. Тюленева, к.э.н

Кузбасский государственный технический университет имени Т.Ф. Горбачева

***Аннотация.** Рассмотрены сущность и принципы организации внутреннего контроля. Проанализированы особенности его организации в РФ и США, выделены сходства и различия.*

***Ключевые слова:** внутренний контроль; управление рисками; управление организацией; элементы внутреннего контроля; модель COSO.*

***Annotation.** The essence and principles of the organization of internal control are considered. The features of its organization in Russian Federation and the USA are analyzed, similarities and differences are highlighted.*

***Key words:** internal control; risk management; organization management; elements of internal control; COSO model.*

Система внутреннего контроля – совокупность правильных принятых руководством решений, которые влияют на достижение эффективной работы организации. Другими слова-

ми, СВК – это методики и правила, разрабатываемые руководством для защиты своих активов и рационального управления организацией с помощью надзора и контроля в соответствии с законодательством Российской Федерации.

Систему внутреннего контроля утверждает руководитель организации и на него возлагается ответственность в соответствии с Федеральным законом от 06.12.2011 N 402-ФЗ (ред. от 30.12.2021) «О бухгалтерском учете» (с изм. и доп., вступ. в силу с 01.01.2022). Руководитель организации вправе разделить свои обязанности по управлению внутренним контролем с работниками организации. Тем самым, создавая службу внутреннего контроля. В положении СВК прописываются обязанности сотрудников внутреннего контроля и их персональная ответственность.

Существует два вида проведения системы внутреннего контроля:

- Постоянный внутренний контроль;
- Периодический внутренний контроль.

Постоянный внутренний контроль – осуществляется в течение всего периода деятельности организации. Проводится на всех уровнях управления независимо от стадии выполнения хозяйственной операции.

Периодический внутренний контроль – проводится независимыми аудитором в определенный период времени (еженедельный, ежеквартальный, но не реже одного раза в год) в зависимости от организации.

И первый, и второй вид помогают выявить слабые стороны организации и дать необходимые рекомендации к проведению внутреннего контроля.

Организацию системы внутреннего контроля можно разделить на четыре этапа:

- Создание – на этом этапе разрабатываются план, мероприятия и создается иерархия разграничения полномочий, также создаются документы необходимые для определенных целей внутреннего контроля;
- Развертывание – обучение и доведение информации о внедрении системы внутреннего контроля в организацию;
- Выполнение – все субъекты организации начинают выполнять процедуры внутреннего контроля, происходит постоянное наблюдение за системой и выявляются отклонения в работе;
- Оценка – выбранный план, мероприятия и документы оцениваются для выявления эффективности работы системы внутреннего контроля за определённый период. Что позволяет выработать рациональный план осуществления внутреннего контроля.

Основные цели системы внутреннего контроля:

- Осуществление рационального ведения финансово-хозяйственной деятельности;
- Анализ и управление потенциальных внутренних и внешних рисков;
- Предоставление бухгалтерской отчетности без ошибок и соблюдение нынешнего законодательства;
- Защита своих активов и рациональное управление для достижения поставленных целей организации.

Воспользуемся определением, данным Институтом Внутренних аудиторов (США). «Контролем является всякое действие, предпринятое органом управления для повышения вероятности того, что установленные цели будут достигнуты».

Практика стран за рубежом даёт понять, что СВК представляет собой цельную систему управления рисками. Она представляет ряд мероприятий по ликвидации потенциальных рисков, так как эти мероприятия способны кардинально повлиять на финансовую устойчивость организации. Зарубежная модель внутреннего контроля выделяет константу – риск, именно он является объектом СВК [2-5].

Источником этой модели послужило принятие в 2004 г. одного из документов The Committee of Sponsoring Organizations of the Treadway Commission (COSO) «Управление рисками организаций. Интегрированная модель». В этом документе риск оказался главным звеном в организации СВК. Перед тем, как оценивать риск нужно выбрать конкретные цели и события, которые будут влиять на вероятность их достижения. Преимущество этого подхода заключается в том, что контроль больше не будет являться гарантом достижения целей, а становится инструментом для повышения вероятности достижения цели.

Из-за того, что внедрение СВК в России было с опозданием, это привело к изучению и адаптации знаний зарубежного опыта. В основе модели COSO лежит пять элементов СВК, Россия придерживается этой же модели, но с небольшой разницей. Рассмотрим ниже: (Рисунок 1.)



Рисунок 1. Элементы внутреннего контроля по модели COSO [1]

Как вы видим, действительно, в США контрольная среда рассматривается с точки зрения институциональной внутренней среды и представляет собой повышения вероятности достижения цели, когда как в России аккумулирует принципы и стандарты, принятые на предприятии, которым придерживается персонал для осуществления внутреннего контроля.

Оценка рисков по модели COSO в США дает понять, что главной задачей на этом этапе является постановка цели и нахождение каких-либо трудностей для достижения этой цели. В России на данном этапе анализируются и выявляются все возможные риски: вероятность

проявления, среда возникновения, последствия рисков. В общем и целом, рассматриваются риски не только внутренние, которые могут возникнуть внутри самой организации, но и внешние, то есть, вне территории организации.

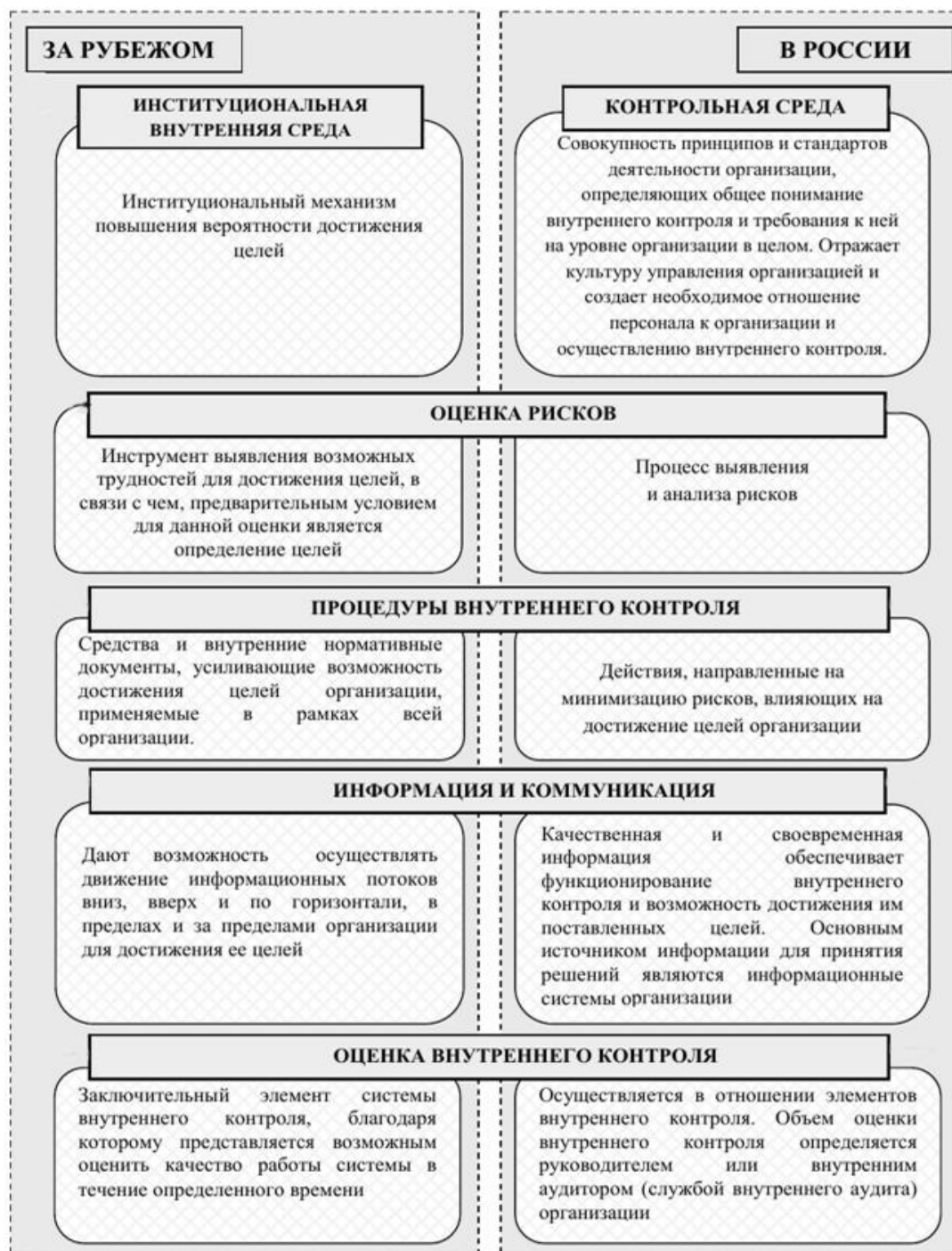
Процедуры внутреннего контроля в США осуществляются с помощью разного рода документов и средств, которые усиливают возможность достижения цели. В России же влияют с помощью конкретных действий для минимизации возникновения риска при достижении цели поставленной организацией.

Информация и коммуникация в системе внутреннего контроля в США осуществляется с помощью движения информации по вертикали, горизонтали, т.е. от руководства к рабочим и от рабочих к руководству в пределах самой организации, так и за её пределами для достижения цели. В России же информация на предприятии служит для обеспечения оперативной работы отдела внутреннего контроля для выполнения поставленной задачи организации. Источником же данной информации является информационный отдел этой организации. Всё это служит для принятия качественных и правильных решений руководства.

И заключительным элементом СВК является оценка внутреннего контроля. В США эта оценка позволяет проанализировать и оценить работу системы внутреннего контроля в определенный период, указанный организацией. В России же эта оценка определяется независимым аудитором, при наличии внутреннего аудита – внутренним аудитором. Также оценить работу системы внутреннего контроля может и руководитель организации. Эта оценка проводится исключительно в отношении элементов системы внутреннего контроля.

В заключение хочется сказать, что взгляды на систему внутреннего контроля не так сильно различаются. В модели СВК в США главной задачей является повышение вероятности достижения цели, путем выявления трудностей при разрабатывании и постановки задачи. В России же главной задачей является выявление рисков и снижении вероятности их возникновения путем разрабатывания норм и правил в организации, осуществлением рационального управления организации.

Главной задачей системы внутреннего контроля является осуществление безопасной работы организации. Создание условий, при которых будут минимизированы риски и последствия этих рисков для достижения цели.

Список литературы:

1. Постановление Правительства РФ от 23 сентября 2002 года № 696 «Об утверждении федеральных правил (стандартов) аудиторской деятельности».
2. Система внутреннего контроля: основы организации (Базельский комитет, Базель, сентябрь 1998 года). Подгруппа по управлению рисками Базельского комитета.
3. Тюленева, Т.А. Исследование методологических подходов к оценке рисков наступления неблагоприятных событий на угледобывающих предприятиях / Т.А. Тюленева, Е.И. Кабанов // Актуальные научные исследования: материалы Национальной научно-практической конференции, Невинномысск, 25 июня 2021 года. – Невинномысск: Невинномысский государственный гуманитарно-технический институт, 2021. – С. 276-282. – EDN AWJBOM.
4. Тюленева, Т.А. О применении риск-ориентированного подхода к управлению рисками угледобывающих предприятий / Т.А. Тюленева, Е.И. Кабанов // Актуальные научные исследования: материалы Национальной научно-практической конференции, Невинномысск, 25 июня 2021 года. – Невинномысск: Невинномысский государственный гуманитарно-технический институт, 2021. – С. 282-288.
5. Управление рисками организаций. Интегрированная модель / Ричард М. Стейнберг, Френк Д. Мартене // Комитет спонсорских организаций комиссии Тредвея (COSO) – 2004.

ОНЛАЙН-ИНВЕНТАРИЗАЦИЯ КАК ПЕРСПЕКТИВНЫЙ МЕТОД ФАКТИЧЕСКОГО КОНТРОЛЯ: ПРЕИМУЩЕСТВА И НЕДОСТАТКИ

Реветнев П.А.

Научный руководитель: Т.А. Тюленева, к.э.н

Кузбасский государственный технический университет имени Т.Ф.Горбачева

***Аннотация.** Рассмотрены сущность и задачи проведения инвентаризации, и особенности ее осуществления в режиме онлайн. Выделены преимущества и недостатки проведения онлайн-инвентаризации.*

Ключевые слова: онлайн-инвентаризация; инвентаризационная комиссия; контроль; инвентаризационная опись; отчетный период.

***Annotation.** The essence and tasks of the inventory, and the features of its implementation online are considered. The advantages and disadvantages of conducting an online inventory are highlighted.*

***Key words:** online inventory; inventory commission; control; inventory inventory; reporting period.*

Понятие инвентаризации появилось примерно девяносто лет тому назад, уже тогда люди понимали, что это обязательная процедура на предприятии, и по сей день инвентаризация является актуальной задачей для сотрудников какого-либо предприятия. Но годы идут, технологический прогресс не стоит на месте, появляются новые ТМЦ, новые объекты, которые подлежат инвентаризации, поэтому всё большую популярность стала набирать онлайн-инвентаризация. Перед тем как перейти к онлайн-инвентаризации и выделить её преимущества и недостатки, нужно сначала понять, а что вообще такое инвентаризация и зачем она нужна.

Главной задачей инвентаризации является достоверность данных учета, в связи с этим и проводится инвентаризация, которая регулируется п. 27 Приказа Минфина от 29.07.1998 № 34н.

В этом приказе выделены случаи, когда проводится инвентаризация:

- В случае, когда требуется составить годовую отчетность.
- В случае, когда обнаружены факты хищения, кражи, разбойничества.
- При чрезвычайных обстоятельствах.
- При ликвидации, либо же реорганизации предприятия.

Теперь определим, в какие сроки проводится инвентаризация, здесь всё зависит от того, какая инвентаризация проводится:

- Если годовая инвентаризация – то проводится раз в год перед составлением отчетности.
- Если промежуточная инвентаризация, а это, как правило, раз в месяц, квартал, либо полугодие – то инвентаризация проводится на отчетную дату.
- Если инвентаризация фактов хищения – то сроки обозначаются непосредственно руководителем.
- Если инвентаризация в связи с увольнением сотрудника – то сроки также обозначаются руководителем.

Правила проведения инвентаризации следующие.

Должны быть четко обозначенные сроки инвентаризации (если проверка занимает более одного дня, проверенные помещения с товарно-материальными ценностями опечатываются).

Когда проводится инвентаризация, то вступает запрет на перемещение товарно-материальных ценностей, по которым идёт проверка (но стоит отметить, что эти товары можно продавать в том случае, если письменно одобрит директор).

Инвентаризация в обязательном порядке проводится в присутствии материально-ответственного лица.

Бывают случаи, когда комиссия вынуждена остановить проверку, в этом случае описи должны храниться в недоступном помещении (может быть использован сейф).

После внесения информации в описи каждый член комиссии обязан поставить свою подпись на данном документе (в ином случае этот документ будет считаться недействительным).

Материально-ответственное лицо тоже должно поставить свою подпись, это будет означать, что у него нет никаких претензий к ходу этой проверки, а также его присутствие на этой проверке.

После того, как опись подписана всеми членами комиссии, она передается в бухгалтерский отдел, чтобы они могли сравнить данные из документа с данными из бухгалтерской программы.

Конечным этапом будет являться приказ, который издает директор, об утверждении итогов инвентаризации.

Теперь, когда мы выяснили понятие инвентаризации, основные задачи и правила проведения её, можно говорить об онлайн-инвентаризации. Толчком к внедрению данного метода явилось недавнее событие, которое затронуло весь мир – коронавирус. Тогда всех сотрудников вывели на дистанционную работу, но ведь никто не отменял работу предприятия, а значит и никто не отменял процедуру инвентаризации. При этом стоит отметить, что даже в докоронавирусные времена Минфин не запрещал проводить дистанционную инвентаризацию с помощью видеофиксации или фото. Это касалось как коммерческих предприятий, так и некоммерческих организаций. Теперь онлайн-инвентаризация имеет ещё более широкое применение в организациях, когда работников отправляют работать удаленно. Зачастую актуальность дистанционной инвентаризации повышается в случаях, когда объекты инвентаризации имеют ограниченный доступ, так как находятся под водой, на крыше какого-нибудь здания, в помещении, которое находится под напряжением, в помещении, где невозможно дышать, а также в «красных зонах» в период коронавируса. Но чаще всего к дистанционной инвентаризации прибегают в тех случаях, когда место проведения инвентаризации находится вне предприятия. Например, предприятие находится в Москве, а заместитель генерального директора – в Кемерово и не может физически оказаться в Москве, вот тут и находит применение дистанционная инвентаризация.

Стоит понимать, что дистанционная инвентаризация является дистанционной наполовину, потому что хотя бы один член комиссии и материально ответственное лицо должны находиться там. Опираясь на приказ Минфина от 13.06.1995 № 49, материально ответственное лицо обязано находиться лично, а члены комиссии, в свою очередь, могут наблюдать ее проведение дистанционно.

Получается, что онлайн-инвентаризация возможна в следующих случаях:

- Удаленное месторасположение. В таком случае предприятию будет невыгодно отправлять состав комиссии из одного города в другой.
- Невозможность нахождения в помещении при проверке какого-либо объекта. Это может быть связано с условиями, которые наносят вред человеческому здоровью (радиация, низкий уровень кислорода, повышенная температура / пониженная температура и др.)
- Предприятие должно быть оборудовано соответствующей техникой, позволяющей вести видеофиксацию в реальном времени.
 - Член комиссии работает удаленно.
 - Члены комиссии, которые будут вести инвентаризацию онлайн, должны иметь электронную подпись.

Будет ли документально различаться онлайн-инвентаризация от обычной инвентаризации? Всё оформляется в таком же порядке, как и при обычной инвентаризации [1-5]. Рекомендуется сохранять все видео с подсчетом активов, тем самым подтверждается, что имеются реальные остатки, а также это будет значить, что проводилась инвентаризация.

Стоит отметить, если член комиссии находится в отпуске или на больничном, то он не имеет права находиться на онлайн-инвентаризации.

Что же требуется для проведения дистанционной инвентаризации? Во-первых, как отмечалось ранее, должна быть техника, позволяющая вести видеофиксацию, во-вторых, нужно создать специальные файлы, где можно было обмениваться информацией, касающейся инвентаризации. Можно использовать различные программы общения – скайп, zoom, viber и т.п. Но все эти методы должны быть документально закреплены в учетной политике. В конце инвентаризации составляются документы, которые подписываются электронной подписью, а все видео- и фотоматериалы находятся в специально созданных архивах. В-третьих, такая инвентаризация должна быть письменно обусловлена, поэтому создаются специальные приложения, которые будут обосновывать законность данной проверки. В этом приложении описываются следующее:

- должны быть чётко расписаны места, где проверка будет проводиться онлайн (номер кабинета, этаж, подвал, склад, гараж и т.д.);
- далее идёт обоснование дистанционной проверки (почему проводится, описываются причины);
- должен быть обозначен конкретный список людей, кто будет делать обход, занимаясь видеосъемкой;
- список требований к средствам видеофиксации.

Основываясь на вышеперечисленной информации выделим преимущества и недостатки онлайн-инвентаризации.

Преимущества:

- законность (проведение онлайн-инвентаризации абсолютно законно и основывается на нормативных актах);
- экономия ресурсов и времени (когда объект инвентаризации находится слишком далеко, то целесообразно члену комиссии участвовать дистанционно, во-первых, есть установленные сроки инвентаризации и человек не всегда может физически оказаться в месте проверки, поэтому в целях экономии времени на перелет, проезд и т.п., он остается на месте и участвует в проверке дистанционно, во-вторых, экономия средств компании на перелет и проезд);
- отсутствует привязанность к объекту проверки;
- бывают случаи, когда человек по определенным обстоятельствам не хочет, чтобы его видели другие люди, в этом случае ему идеально подходит дистанционная инвентаризация;
- сохранность здоровья на опасных объектах;
- нет документального различия.

Недостатки:

- обеспеченность предприятия техническими ресурсами для проведения проверки;
- затраты на обновление техники;
- необходимость обеспечить специальное место для хранения видеозаписей;
- необходимость обеспечить защиту каналов связи от проникновения посторонних лиц;
- возможна неполнота информации, её умышленное и неумышленное сокрытие.

Таким образом, нами выделены преимущества и недостатки онлайн-инвентаризации, но стоит отметить, что какими бы серьезными эти недостатки не являлись, дистанционная инвентаризация будет присутствовать по отмеченным причинам, вызванным реалиями нашего времени.

Список литературы:

1. Инвентаризация в условиях коронавируса. URL: https://nalog-nalog.ru/buhgalter-skaya_otchetnost/ (Дата обращения: 17.09.2022).
2. Как провести инвентаризацию дистанционно. URL: <https://buh.ru/articles/documents/131234/> (Дата обращения: 17.09.2022).
3. Онлайн-инвентаризация: как ее провести и не нарушить закон. URL: <https://e.budgetnik.ru/58844> (Дата обращения: 17.09.2022).

4. Тюленева, Т.А. Выполнение работ по профессии «Кассир»: учебник / Т.А. Тюленева. – Москва : Общество с ограниченной ответственностью «Издательство «КноРус», 2022. – 148 с. – (Среднее профессиональное образование). – ISBN 978-5-406-10141-4.

5. Тюленева, Т.А. Документационное обеспечение управления: учебно-методическое пособие / Т.А. Тюленева. – Москва: Общество с ограниченной ответственностью «Русайнс», 2022. – 102 с. – ISBN 978-5-4365-1489-5.

УДК 406

ПРОБЛЕМЫ ПОДГОТОВКИ КОНТРОЛЕРОВ-РЕВИЗОРОВ И ПУТИ ИХ РЕШЕНИЯ

Реветнев П.А.

Научный руководитель: Тюленева Т.А., к.э.н

Кузбасский государственный технический университет имени Т.Ф.Горбачева

***Аннотация.** Описана необходимость проведения ревизии как формы контроля экономического субъекта. Описаны современные проблемы подготовки контролеров-ревизоров в России. Предложены пути их решения.*

***Ключевые слова:** контроль; ревизия; контролер; ревизор; профессиональный стандарт.*

***Annotation.** The necessity of conducting an audit as a form of control of an economic entity is described. The modern problems of training auditors in Russia are described. The ways of their solution are proposed.*

***Key words:** control; audit; controller; auditor; professional standard.*

В современных реалиях у предприятия возникает необходимость введения контроля для того, чтобы получить достоверную информацию о законности осуществляемой деятельности. Это произошло из-за введения новых товарно-денежных отношений и различных форм собственности в Российской Федерации. Ревизия является главным инструментом в системе контроля. Ревизия - это набор методов, которые способствуют осуществлять фактический и документальный контроль хозяйствующего субъекта за определенный период с целью установления законности, достоверности и экономической целесообразности произведенных хозяйственных операций.

Цель ревизии – проводить контроль соблюдения законности всех финансовых операций, их обоснованности, состояния и изменения имущества, использования различных видов ресурсов в соответствии с требованиями законодательства. Но тут важно отметить то, что ревизор может только вести наблюдение и собирать информацию, которую уже далее передаст в соответствующие органы, которые будут принимать меры, но сам выдавать распоряжения не имеет права.

Для того, что стать ревизором, нужно иметь высшее образование, а именно экономическое образование в сферах «Бухгалтерский учёт» либо «Финансы и кредит». В Российской Федерации существует много вузов, где есть такие специальности. Теперь стоит обозначить обязанности контролеров-ревизоров:

1. Владеть знаниями в перечисленных сферах и применять их согласно нормативным актам.

2. Профессионально исполнять полномочия.

3. Добросовестно исполнять должностные обязанности.

4. Повышать свой профессиональный уровень.

5. Не разглашать информацию в сфере государственной и иной охраняемой законодательством тайны, а также данные, которые стали ему доступны при исполнении своих должностных обязанностей, в том числе те данные, которые касаются частной жизни, здоровья, чести и достоинства физических лиц.

6. Уметь правильно организовывать выполнение должностных обязанностей подчиненных ему специалистов ревизионной группы.

Рассмотрим проблемы, существующие на современном этапе в сфере подготовки контролёров-ревизоров в РФ [1-6].

Отсутствие профессионального стандарта ревизора. Профессиональные стандарты несут в себе требования, которым должна соответствовать та или иная квалификация человека, занимающимся трудовой деятельностью. В профессиональных стандартах указываются уровни квалификации, а также какие трудовые функции относятся к каждому уровню. Применительно к объекту исследования можно сказать, что у бухгалтеров, аудиторов профессиональные стандарты имеются, а у ревизоров их нет. То есть формально можно утверждать, что ревизор не имеет четкого понятия, какие требования нужны для его квалификации, и какие обязанности будут выполнять специалисты ревизионных органов разных должностей. Таким образом, Министерство труда и социальной защиты Российской Федерации должно разработать для ревизоров профессиональные стандарты для их более эффективной подготовки.

Отсутствие специальных курсов переподготовки и дополнительного образования. Ревизор не имеет возможности пройти переподготовку или получить дополнительное образование по своей специальности, в то время как у бухгалтеров и аудиторов такие курсы имеются.

Снижение профессионального развития при длительном обучении. Если ревизор решит пройти повышение квалификации в очном форме, что согласно законодательству составляет 72 часа и более, это приведет к отвлечению его от исполнения должностных обязанностей, сотрудник во время такого обучения не может находиться на рабочем месте, его обязанности работодатель будет перекладывать на другого специалиста, а значит, увеличивать нагрузку на него, а это, в свою очередь, не повлечет их качественное выполнение.

Необходимость обучения антикоррупционному поведению. Ревизор – рискованная с точки зрения коррупциогенных рисков профессия. Не исключаются угрозы того, что ревизор в ходе своих действий совершает коррупционные действия, т.е. совершает злой умысел с целью обогащения. Для предупреждения этого должны создаваться курсы по антикоррупционному поведению, чтобы закладывать в профессиональную деятельность ревизора базовые знания во избежание таких правонарушений.

Необходимость повышения эмоциональной устойчивости ревизора. Так как к ревизору предъявляются большие требования в отношении неподверженности коррупции, соблюдению приоритета законности, это налагает на него много дополнительных обязанностей, но такого рода деятельность несёт повышенную психическую и эмоциональную нагрузку. Следовательно, для таких специалистов стоит предусмотреть психологические тренинги, которые бы помогали бы сбрасывать этот груз, учили их быть более стрессоустойчивыми. Сюда также можно отнести аутотренинги (снятие мышечного и нервного напряжения), различные медитации, релакс-процедуры.

Преподавание дисциплины «Контроль и ревизия». Данная дисциплина необходима специалистам в области экономической безопасности, бухгалтерского учёта и аудита для того, чтобы расширить свой круг теоретических и практических знаний по следующим вопросам: как организовывается работа ревизора непосредственно на проверяемом экономическом субъекте; правильность проведения ревизий; какие виды и методы ревизий существуют; как оформляется документация, связанная с ревизией и т.д. Но в учебном плане таких специальностей и профилей на дисциплину «Контроль и ревизия» отводится один семестр без практической подготовки в виде учебной или производственной практик.

Сложность получения квалификационного аттестата ревизора. Чтобы получить квалификационный аттестат, нужно пройти аттестацию в форме экзамена. Но тут важно отметить, что к претенденту на получение аттестата предъявляется ряд требований:

- идеальная репутация, которая подтверждается тремя ревизорами или двумя аудиторами;
- окончание высшего учебного заведения и получение специальности в экономическом или юридическом направлении (вуз должен иметь государственную аккредитацию);

- обязателен стаж работы не менее трёх лет (деятельность должна быть связана с осуществлением ревизий или аудита);
- отсутствие судимости за правонарушения в экономике, а также преступлений, квалифицируемых как средней тяжести и особо тяжких.

Таким образом, далеко не каждый может рассчитывать на получение квалификационного аттестата, так как существуют строгие требования, что соответственно усложняет подготовку ревизоров.

Проанализировав выделенные, можно предложить следующие пути их решения.

Как можно понять из вышесказанного, основные проблемы связаны именно с образованием и отсутствием специальных курсов для ревизоров, далее по убыванию важности мы выделяем жесткие требования по получению квалификационного аттестата ревизора и высокие квалификационные требования к специалисту. Поэтому необходимо, в первую очередь, поднимать уровень подготовки ревизоров в целом в стране, а для этого нужно привлекать профессионалов, которые на основе накопленного практического опыта могут дать требуемые знания, а также нужно мотивировать студентов к обучению. Во-вторых, образовательная программа должна идти в ногу с потребностями рынка. В области аудита или бухгалтерского учета должны работать такие специалисты, которые смогли бы отслеживать эти тренды и обновлять за счет них программу обучения. Также в Российской Федерации должно создаваться как можно больше институтов, которые позволят ревизорам повысить свой уровень квалификации. Контролер-ревизор – это специалист, который должен обладать большим спектром знаний в экономической сфере в целом, а также в правоведении и других областях. Поэтому такому специалисту важно постоянное развитие, а для этого ему нужно расширять свой кругозор и повышать квалификацию непрерывно. Государство в Российской Федерации должно создать необходимые условия для ревизоров, чтобы они могли получить знания доступным для них путём. Если выпускник школы выбрал профессию ревизора, то он должен на этапе получения высшего образования понимать всю специфику данной деятельности, понимать, какими личными качествами он должен обладать и как профессионально и добросовестно исполнять свои обязанности. Кроме этого, к числу мероприятий по совершенствованию подготовки контролеров-ревизоров можно добавить унификацию квалификационных требований к ним, чтобы их работодатели имели четкое понимание, какие им необходимо создать условия для эффективной работы таких специалистов.

Таким образом, в современных реалиях контролёр-ревизор является специалистом высокого уровня, который обладает большим спектром знаний в сфере своей деятельности, следит за тенденциями развития Российской и мировой экономики, а также имеет понимание всех процессов в современном мире.

Список литературы:

1. Все о профессии ревизор: обязанности, зарплата и карьера. URL: <https://edunews.ru/professii/obzor/ekonomicheskie/revizor.html> (Дата обращения: 16.10.2022)
2. Ревизор. URL: <https://www.work.ua/ru/career-guide/inspector> (Дата обращения: 16.10.2022)
3. Ревизор. Как выбрать профессию, URL: <https://rabot.top/professii/revizor.html> (Дата обращения: 21.10.2022)
4. Ткаченко Л.И. Актуальность и проблемы подготовки специалистов финансово-учетной сферы в соответствии с МСФО. URL: <https://core.ac.uk/download/pdf/287449664.pdf> (дата обращения: 15.10.2022)
5. Тюленева, Т.А. Антикоррупционный контроль и контроль в целях противодействия отмыванию доходов и финансированию терроризма / Т.А. Тюленева ; Кузбасский государственный технический университет имени Т.Ф. Горбачева. – Кемерово : Кузбасский государственный технический университет имени Т.Ф. Горбачева, 2022. – 100 с. – ISBN 978-5-00137-289-9.

6. Тюленева, Т.А. Выполнение работ по профессии «Кассир» : учебник / Т.А. Тюленева. – Москва : Общество с ограниченной ответственностью «Издательство «КноРус», 2022. – 148 с. – (Среднее профессиональное образование). – ISBN 978-5-406-10141-4.

УДК 796

ВЛИЯНИЕ КАРДИОНАГРУЗОК НА ЗДОРОВЬЕ ЧЕЛОВЕКА

Руднев Н.И.

Научный руководитель: Сухорукова Н.Ю.

Кузбасский государственный технический университет имени Т.Ф. Горбачева,
филиал в г. Прокопьевске

***Аннотация.** В данной статье рассматривается вопрос о полезности кардионагрузок и аэробных упражнений для организма человека.*

***Ключевые слова:** кардиотренировки, организм, здоровье, сердце, кишечник, мозг, настроение, легкие.*

***Annotation.** This article discusses the question of the usefulness of cardio loads and aerobic exercises for the human body.*

***Key words:** cardio training, body, health, heart, intestines, brain, mood, lungs.*

Кардиотренировки (аэробные упражнения) – это вид физических нагрузок, который способствует повышению пульса в определенных рамках, повышает кровообращение, заставляет сердце и легкие работать в усиленном режиме.

Кардионагрузки могут сильно воздействовать на здоровье человека, то есть они положительно влияют на организм человека, если не злоупотреблять ими.

Кардио помогают сохранять мышцы в тонусе. Кардиоупражнения не предназначены для того чтобы накачать мышцы, но, если выполнять их довольно часто и интенсивно, вероятно человек добьётся хорошего состояния мышц и немного увеличит их объём. Когда человек осуществляет кардиотренировки со средней или высокой интенсивностью в течение 45 минут четыре дня в неделю, то мышцы ног увеличиваются на 5-6%.

Аэробные упражнения, в особенности плавание, повышают состояние здоровья сердца и лёгких. Благодаря кардиотренировкам уменьшается частота сердечных сокращений и дыхания в состоянии покоя, что подтверждает здоровье сердечно-сосудистой системы. Постоянно упражняющиеся бегуны и пловцы владели наилучшими показателями здоровья сердца. Это самый оптимальный режим тренировки для укрепления сердца, но при условии отсутствия противопоказаний к таким тренировкам в виде гипертонии и любых других нарушений кардиореспираторной системы. Правильное выполнение аэробных упражнений в течение жизни позволяет повысить качество и увеличить длительность жизни.

Они понижает жёсткость мышц сердца. С возрастом многие люди меньше двигаются, что вызывает повышение жёсткости мышц сердца, а особенно левой камеры - мышцы, которая исполняет особую роль в обеспечении организма свежей кровью, насыщенной кислородом. Постоянные кардиоупражнения помогают предотвратить повышение жёсткости сердечной мышцы и даже повернуть данный процесс обратно. Временное увеличение частоты сердечных сокращений во время тренировки значительно уменьшает риск инсульта. Для того, чтобы понизить риск инсульта на 20%, надлежит заниматься кардио ежедневно по 30 минут.

Тренировки хорошо влияет на работу кишечника. Они могут изменить микрофлору кишечника без помощи диеты и других факторов. Испытуемые занимались 3-5 раз в неделю в течении шести недель, вследствие того у них увеличилось количество масляной кислоты, которая понижает воспаление и окислительный стресс, усиливает местный иммунитет. Исследования показывают положительное воздействие кардиотренировок на микрофлору как

с точки зрения значительного увеличения количества полезных бактерий, так и большего разнообразия бактерий в целом. Кардионагрузки направлены на снабжение мышц кислородом для получения АТФ.

Кардио уменьшает уровень плохого холестерина. Аэробные упражнения позволяют значительно понизить уровень липопротеинов низкой плотности (ЛПНП), также известных как плохой холестерин. Липопротеин низкой плотности напрямую воздействует на формирование атеросклеротических бляшек на стенках сосудов, тем самым увеличивает риск инфаркта. Наряду с этим кардионагрузки увеличивают уровень хорошего холестерина, или липопротеинов высокой плотности, которые перерабатывают и выводят жиры из тела, тем самым снижая риск атеросклероза.

Аэробные упражнения оберегают от диабета. Даже малые кардионагрузки, путем сжигания активными движениями глюкозы. Даже одна кардиотренировка повышает чувствительность всего организма к инсулину.

Аэробные упражнения позволяют улучшить состояние кожи.

Кардиотренировка не только снижает текущий уровень стресса, но и в течение нескольких часов после её окончания заставляет мозг и тело более спокойно реагировать на трудные эмоциональные ситуации, кровяное давление не повышается сильно, даже если человеку приходится иметь дело с сложными переговорами или проблемами в отношениях. Но эффект от нагрузок начнёт понижаться приблизительно через 30 минут. Благодаря усилению работы гормональной системы увеличивается КПД работы всех внутренних органов, что способствует избавлению человека от болей и приносит в жизнь хорошее самочувствие.

Меняется мировосприятие за счет производства дофамина, который является основным регулятором работы системы мотивации и поощрения. За счет получения огромных естественных порций дофамина мозг начинает искать возможности там, где раньше видел преграды.

Тренировки помогают бороться с симптомами депрессии. Кардио не только улучшает настроение у здоровых людей, но и помогает больным в борьбе против депрессии

Постоянные аэробные тренировки увеличивает стрессоустойчивость, защищает от депрессий, а также оберегает сердечно-сосудистую систему.

Кардио защищает мозг от возрастных изменений. Часто перед приходом болезни Альцгеймера пожилые люди страдают от умеренного когнитивного расстройства (УКР), при котором ухудшается память, языковые навыки, мышление и способность выносить суждения. Не так давно исследователи проверяли воздействие физической активности на людей в возрасте от 60 до 88 лет, имеющие умеренное когнитивное расстройство. Испытуемые в течение 12 недель ходили по 30 минут в день. В итоге у них улучшились нервные связи во многих участках мозга. Ученые предположили, что ежедневные занятия кардио упражнениями может повысить когнитивный запас – способность мозга к созданию новых нервных связей, но тренировка не может излечить болезнь Альцгеймера, но она может предотвратить ее действие на мозг пожилого человека. Заниматься кардио нужно каждому человеку в возрасте от 25 лет и старше, при каждой тренировке будут производиться специальные вещества для предотвращения дегенеративных изменений клеток мозга в будущем.

Польза кардиотренировок для здоровья мозга.

Постоянные кардиоупражнения положительно воздействуют на мозг людей. У тех кто, занимается не меньше шести месяцев по 3 раза в неделю, установлено рост гиппокампа – части головного мозга, отвечающей за способность запоминать и концентрироваться. Что означает, что правильные и быстрые решения мы принимаем лучше всего во время и сразу после выполнения упражнений.

А без какой-либо физической активности, наш мозг не может воспринимать информацию и формировать клетки. Иначе говоря, чем лучше общее состояние человека, тем эффективнее выполняет работу наш мозг.

Также кардиотренировка улучшает слух в краткосрочной перспективе и помогает сохранить его в долгосрочной перспективе и ускорить обмен веществ, уменьшает артериальное давление, то есть возвращает его в норму.

Кардионагрузки позволяют усовершенствовать реакцию тела человека, и делает процесс сна более здоровым, тем самым улучшая общее самочувствие организма, что позволяет более качественно восстанавливать и в больших количествах энергетический ресурс тела, помогают восстановить состояние организма человека после сердечных и легочных заболеваний.

Одним из главных причин постоянного занятия кардиоупражнениями – это получение более крепкий и здоровых костей. Остеопороз может возникнуть из-за потери человеческим телом костной массы, это заболевание становится все более распространенным, а анаэробные упражнения являются одним из наиболее эффективный способов профилактики этой болезни.

Кардио позволяет облегчить боль, при тренировке тело производит эндорфины, организм использует их, как болеутоляющие средства. Для того, чтобы облегчить боль, требуется только десять минут кардионагрузок.

Список литературы:

1. Алгоритмы специализированной медицинской помощи больным сахарным диабетом. Под редакцией Дедова И.И., Шестаковой М.В., Майорова А.Ю. – 8-й выпуск. – М.: УП ПРИНТ; 2017.
2. Диагностика и лечение артериальной гипертензии. Клинические рекомендации, Москва, 2013.
3. Удалова Е.П., Южакова Н.В. У 28 Аэробика для самостоятельных занятий студентов высших учебных заведений: учебно-методическое пособие/ Е.П. Удалова, Н.В. Южакова.; Волгоградский филиал ФГБОУ ВО «Российская академия народного хозяйства и государственной службы». – Волгоград: Изд-во Волгоградского филиала РАНХиГС, 2016.
4. Электронный ресурс <https://lifehacker.ru/kardio-health-benefits>.

УДК 339.1

ТОРГОВАЯ ВОЙНА МЕЖДУ США И КИТАЕМ

Санников А.А., Богданова О.В.

Кузбасский государственный технический университет имени Т.Ф. Горбачева,
филиал в г. Прокопьевске

***Аннотация.** В данной статье речь идёт о противостоянии между США и Китаем в торговой войне. Две сильные державы в мире оспаривают право быть экономическим гегемоном на планете. Инициатором противостояния является президент США Дональд Трамп. Именно американский президент с 2017 года начал вести экономическую войну с Китаем. Причиной торговой войны, по мнению американских властей, послужил тот факт, что Китай был слишком активен в тех регионах, которых США считали своей зоной экономического влияния. Также, по мнению Трампа, Китай нарушал ряд принципов международной торговли, что в итоге и привело к увеличению роли Китая в мировой экономике. Данное противостояние имеет долгосрочный характер, поэтому говорить о перемирии между США и Китаем в торговой войне пока что рано. Однако известно уже точно, что дальнейшее противостояние двух стран может только ухудшить мировой экономической кризис и подтолкнуть к широкомасштабному конфликту.*

***Ключевые слова:** США, Китай, торговая война, Трамп, власти, правительство, импорт, ограничения.*

***Annotation.** This article is about the confrontation between the US and China in the trade war. Two strong powers in the world dispute the right to be the economic hegemon on the planet. The initiator of the confrontation is US President Donald Trump. It was the American president who, since 2017, began to wage an economic war with China. The reason for the trade war, according to the US authorities, was the fact that China was too active in those regions that the US considered its zone of economic influ-*

ence. Also, according to Trump, China violated a number of principles of international trade, which ultimately led to an increase in the role of China in the global economy. This confrontation is long-term, so it is too early to talk about a truce between the US and China in the trade war. However, it is already known for sure that further confrontation between the two countries can only worsen the global economic crisis and push for a large-scale conflict.

Key words: *United States of America, China, trade war, Trump, authorities, government, imports, restrictions.*

Началом ухудшения экономических отношений между Китаем и США стоит считать январь 2017 года, когда к власти в Америке пришёл бизнесмен Дональд Трамп. Президент США был крайне недоволен тем, что Китай имел серьёзное экономическое влияние даже в тех регионах, которые американцы считали своей сферой влияния [1].

Летом 2017 года Трамп приказал американской разведке начать расследования в отношении методов ведения торговли Китаем, особой процедуре подверглась ситуация с правом интеллектуальной собственности в Китайской Народной Республике. Результатом этих проверок могли стать серьёзные ограничительные процедуры для ведения торговой деятельности с Китаем [2].

Зимой 2018 года Министерство торговли США заявило о том, что в целях поддержания национальной безопасности страны, необходимо ввести тарифы в размере 24% на импорт стали и 7,7% на импорт алюминия [4].

Весной 2018 года президент США Дональд Трамп подписал указ о введении пошлин в размере 25% в отношении большинства китайских товаров, в том числе на электронику и одежду. В ответ на действия американцев власти Китая принял зеркальные меры, что ещё больше усилило противостояние двух сильнейших держав на планете.

Китайские экономисты и финансисты считали, что введённые правительством Соединённых Штатов Америки экономические санкции в отношении КНР считаются нарушением правил ВТО (Всемирной Торговой Организации). Америка, по их мнению, преследует нечестную экономическую конкуренцию, которая впоследствии может привести к серьёзной угрозе для обеих государств.

Рост торговых противоречий между Америкой и Китаем продолжился и летом 2018 года. Под ограничения попали товары химической продукции, продукты, бытовая техника и автомобили, а также строительные материалы из Китая. В ответ на введённые правительством США меры, руководство Китая опубликовало заявление о применении зеркальных мер в августе 2018 года на товары с обложением их двадцати пяти процентными тарифами.

Осенью 2018 года противоречия в торговле между Китаем и Америкой достигли пика. Споры дошли до исков в ВТО. Страны обвиняли друг друга в незаконных сделках и нарушениях принципов мировой торговли. В конце ноября 2018 года обе страны пришли к пониманию, что нужны переговоры. В декабре 2018 года Китай и США сумели договориться о временном «торговом перемирии». Итогов переговоров стало воздержание стран от новых повышений, введения тарифов на 90 дней, т.е., до марта 2019 года. Власти США заявляли об отказе от повышения введённых в отношении китайских товаров тарифов. Взамен на это китайские власти согласились приобрести огромное количество сельскохозяйственной и энергетической продукции из США [6].

Важно отметить, что период с декабря 2018 года по февраль 2019 года между США и Китаем всё же было достигнуто смягчение торгового конфликта. Обе страны смогли сделать уступки, которые направлены на поддержание вероятного заключение нового торгового соглашения [5].

Весной 2019 года Америка и Китай продолжили путь на смягчение торгового конфликта. Обе страны договорились о том, чтобы не повышать тарифы на импорт продовольственных и непродовольственных товаров.

Осенью 2019 года власти США и КНР договорились о проведении очередных переговоров по торговым отношениям. В ноябре 2019 года Америка и Китай сумели договориться

о постепенном снижении тарифов на товары. В декабре 2019 года между двумя крупнейшими экономическими державами была первая заключена первая торговая сделка.

В январе 2020 года Конгресс США, американское правительство, а также президент США Трамп подтвердили, что власти Китая начали прилагать усилия, чтобы не подходить под статус нечестного экономического игрока [7].

Стоит подчеркнуть, что несмотря на снижение экономического противоборства между Америкой и Китаем, страны не утихомирили свои споры даже во время пандемии Covid-19. Администрация нового президента США Джозефа Байдена подтвердила в 2021 году, что Америка не позволит Китаю закрепиться в статусе мирового экономического лидера [3].

В 2021 году, несмотря на попытки США ограничить экономическое влияние Китая, торговля между странами возобновилась с новой силой. Байден в отличие от Трампа смягчил ведение торговли с Китаем. Китайский ввоз товаров в США по итогам 2021 года рос быстрее, чем поставки американских товаров в Китай. По итогам 2021 года объем внешней торговли Китая превысил шесть триллионов долларов.

В 2022 году сотрудничество в торговле между США и Китаем продолжилось. Товарооборот между государствами в период с января по октябрь 2022 года вырос на 14% по сравнению за этот же период 2021 года. Импорт электроники из Китая в США вырос на 11%. США ускорил поставки своих автомобилей в Китай период с января по октябрь 2022 года на 25% по сравнению за этот же период 2021 года. Байден и Си Цзиньпин приблизились к пониманию, что экономические отношения между странами важны, поэтому мощное противоборство стоит оставить в прошлом. Однако не исключено, что при новом американском президенте торговая война между США и Китаем не возобновится с новой силой [2].

Таким образом, в долгосрочной перспективе очевидно, что торговая война между Америкой и Китаем будет расти. Стороны не готовы отдавать первое место в борьбе за лидерство в мировой экономике. Безусловно, экономический вызов Китая Америке и рост влияния юаня в мире может подтолкнуть США и её союзников к экономической блокаде Китая. Дальнейшее усиление торгового противостояния между США и Китаем может грозить миру масштабному экономическому кризису, а также подорвать всю мировую финансовую систему.

Список литературы:

1. Портной М.А. Тарифная война Дональда Трампа // США и Канада: экономика, политика, культура. 2018. №11. С 20.
2. Результаты торговой войны США и Китая: кто проиграл и кто выиграл / ТАСС. URL: <https://tass.ru/opinions/13571599> (дата обращения 8.11.2022).
3. Ушанов С.А. Решад С.А. США – Китай: худой мир лучше доброй «торговой войны». Вестник РУДН. Серия: Экономика.2020. – 287 с. (273 с.).
4. Шауро В.А., Гудкова О.В. Зоны свободной торговли в мировой экономике // Актуальные вопросы современной экономики. 2019. №4. С 11.
5. Jethro Mullen China is temporarily slashing tariffs on US auto imports [Electronic resource] // CNN Business. URL: <https://edition.cnn.com/2018/12/14/business/china-us-auto-tariffs/index.html> (access date 3.11.2022).
6. Statement on the United States Trade Delegation's Meetings in Beijing [Electronic resource] // Office of the United States Trade Representative. URL: <https://ustr.gov/about-us/policy-offices/pressoffice/pressreleases/2019/january/statement-united-states-trade> (access date: 3.11.2022).
7. W anil Y., Breaking the cycle?: Sino-US relations under George W. Bush Administration [Electronic resource] // The National Institute for Defense Studies, Japan // China's shift Global strategy of the rising power. URL: http://www.nids.mod.go.jp/english/publication/joint_research/series3/pdf/3-4.pdf (access date: 3.11.2022).

ЭВОЛЮЦИЯ СТАНДАРТОВ ГОДНОСТИ К ВОЕННОЙ СЛУЖБЕ В КАНАДЕ В ГОДЫ ПЕРВОЙ МИРОВОЙ ВОЙНЫ

Симоненко Е.С., к.ист.н., доц.

Приморская государственная сельскохозяйственная академия, г. Уссурийск

Аннотация. В статье изучается процесс трансформации физических и медицинских критериев годности, которые предъявлялись к канадским добровольцам при поступлении на военную службу в годы Первой мировой войны (1914-1918 гг.). Выявляются причины и движущие силы такой трансформации, прослеживается механизм для снижения стандартов годности под воздействием объективных причин. Исследуются снижение стандартов годности по следующим параметрам: состояние зубов, острота зрения, возраст, наличие внутренних болезней.

Ключевые слова: Британская империя, история Канады, Первая мировая война, канадские добровольцы, стандарты годности к военной службе.

Annotation. The paper examines the process of transformation of the physical and medical standards that were presented to Canadian volunteers when entering military service during the First World War (1914-1918). It identifies the reasons and driving forces of such a transformation, traces a mechanism to reduce the standards of suitability under the influence of objective reasons. It investigates the decrease in the standards of suitability for the following parameters: the condition of the teeth, visual acuity, age, the presence of internal diseases.

Key words: British Empire, Canadian history, World War I, Canadian volunteers, military service standards.

В годы Первой мировой войны в Канаде происходила непрерывная эволюция физических и медицинских стандартов для поступления на военную службу. Это было связано с тем, что власти доминиона постоянно увеличивали количество солдат, которые должны были отправиться на фронт. Если в августе 1914 г. Канада обещала метрополии отправить на британские острова 20 тыс. чел., то к началу 1916 г. эта цифра выросла более чем в двадцать раз – до 500 тыс. чел. Кроме того, не стоит забывать и о подкреплениях к основным силам, которые в правительственных заявлениях не учитывались. По подсчетам главы канадского Генштаба Виллоуби Гваткина Канада в первые годы войны должна была отправлять 15-20 тыс. чел. подкреплений для каждого контингента ежегодно, чтобы восполнить потери убитых и раненых, заболевших и дезертировавших. В последние два года войны доминион вынужден был отправлять по 75 тыс. чел. в качестве подкреплений для основных сил ежегодно [4, р. 72-73]. В начале 1916 г. премьер-министр Роберт Борден пообещал метрополии отправить на европейский театр полмиллиона канадских солдат. Эта цифра свидетельствовала о том, что уже спустя год после начала войны канадские власти не могли позволить себе проводить отбор добровольцев на тех же основаниях, что и в 1914 г. Таким образом, главной движущей силой эволюции физических и медицинских критериев годности к военной службе был дефицит людских ресурсов.

Столкнувшись с необходимостью регулярно отправлять на фронт подкрепления и довести численность канадского контингента в Европе до полумиллиона человек военные власти Североамериканского доминиона «раскинули сети» по всей стране в поисках добровольцев. Вскоре стало ясно, что одним из главных препятствий для набора достаточного количества солдат являлись слишком завышенные физические стандарты. Поэтому эволюция стандартов шла в двух очевидных направлениях: снижение минимальных физических стандартов для службы в пехоте, а также в частях материально-технического и медицинского обеспечения. Изменяя стандарты годности, власти снижали планку ниже самого нижнего предела. В начале 1916 г. было подсчитано, что, если понизить требование к росту добровольцев с пяти футов двух дюймов до пяти футов, можно будет набрать на 17 тыс. добровольцев больше для очередного заграничного контингента [2, р. 9]. По свидетельству очевидцев осмотры стали проводиться достаточно по-

верхностно и занимать минимум времени. Так, например, в конце 1915 г. в центральном вербовочном пункте Торонто медицинский осмотр длился не более 40 секунд [6, р. 79]. Снижение медицинских требований было средством получить доступ к людским ресурсам на основе сохранения принципа добровольности воинской службы. Но, несмотря на эти меры, число поступивших на службу по собственному желанию стало неуклонно падать с конца 1915 г. [11, р. 305-306] Война требовала применения более радикальных мер, например, введение обязательной воинской повинности (конскрипции).

Несмотря на то, что главным мотивом снижения стандартов был дефицит людских ресурсов, первое их изменение произошло еще до того, как канадские войска понесли первые потери. В конце 1914 г. по рекомендации имперских властей в канадские медицинские стандарты была внесена поправка, согласно которой на службу могли поступить лица, носившие зубной протез либо имевшие плохие зубы. Последние должны были продемонстрировать готовность пройти стоматологическое лечение [5, р. 10]. Приказ департамента милиции от 29 марта 1915 г. гласил, что в состав второго канадского контингента на временной основе включались зубные хирурги. Они должны были гарантировать, что у всех членов заграничной дивизии зубы окажутся в надлежащем состоянии еще до отплытия в Англию. Месяц спустя 26 апреля 1915 г. была организована специальная армейская стоматологическая служба, члены которой впредь должны были сопровождать все канадские отряды, отправлявшиеся в Европу [3, р. 46-47].

В первые полгода войны канадская общественность активно критиковала департамент милиции за то, что тот запретил принимать на службу людей с больными зубами, ведь в остальном они были полностью здоровы. Они приводили в пользу своей точки зрения довольно весомые аргументы: в обычной гражданской жизни люди с плохими либо частично отсутствующими зубами занимались тяжелым физическим трудом, например, рубкой леса, добычей угля, рыбным промыслом. Почему, вопрошали правительственные критики, они не могли стать хорошими солдатами? В конце концов, для рытья окопов или строевой подготовки не требовались идеальные зубы. В феврале 1915 г. «Торонто Глоуб» привела в пример слова одного добровольца, которому было отказано в поступлении на службу по причине плохих зубов. Он сказал экзаменатору примерно следующее: «Сэр, вы делаете большую ошибку. Я не хочу кусать немцев, я хочу них стрелять» [7, р. 4].

В глазах гражданского населения люди, носившие зубные протезы, были идеальными кандидатами для военной службы. Дело в том, что в начале XX в. в Канаде особенно в среде рабочего класса и сельского населения была широко распространена практика, когда в зрелом возрасте люди удаляли себе все зубы и ставили протезы. Для одних было дешевле избавиться от всех зубов за один сеанс и поставить протез, чем регулярно платить деньги за посещение стоматолога. Тем более что для беднейших слоев общества такой вид медицинской помощи был практически недоступен. Другие предпочитали один раз испытать боль, чем потом в течение жизни лечить зубы без обезболивания [4, р. 150]. Удаление всех зубов и замену их зубными протезами пропагандировали почти все практикующие врачи. По свидетельству той же «Торонто Глоуб» именно поэтому большинство дантистов считали медицинские стандарты слишком строгими [10, р. 6]. Врачи, работавшие в Валкартье в августе – сентябре 1914 г., соглашались с критикой, если речь заходила о проблемах с зубами. Однако была и другая сторона медали. Ежедневный рацион солдата состоял из сухарей и жесткого сушеного мяса, поэтому неспособность жевать твердую пищу могло привести к быстрому физическому истощению и невозможности сражаться на поле боя в полную силу. Такие «недоедающие» солдаты были подвержены многим заболеваниям, которые сопутствовали «окопной» жизни. Таким образом, офицеры, проводившие медосмотры, принимали решение о соответствии добровольца стандартам только после того, как выясняли, мог ли он потрещать «армейские харчи» или нет [4, р. 156].

В июле 1915 г. после того, как канадцы понесли тяжелейшие потери во второй битве при Ипре, военное руководство доминиона снизило требования в отношении роста и ширины грудной клетки. Для пехотинцев был установлен рост пять футов и два дюйма, то есть на один дюйм меньше прежних стандартов. Ростовые требования для артиллеристов были снижены на

три дюйма до пяти футов и четырех дюймов. Минимальная ширина грудной клетки для лиц в возрасте от 18 до 30 лет должна была составлять тридцать три дюйма, в возрасте от 30 до 45 лет на дюйм больше [3, р. 62]. Такие показатели ширины грудной клетки оставались неизменными до конца войны, чего нельзя было сказать о других параметрах. Так, в конце 1915 – начале 1916 гг. высшее военное руководство, испытывая некоторое противодействие со стороны общественности, приказало сформировать два батальонов из низкорослых канадцев. Батальоны «пиллипутов» появились в Канаде после того, как в Соединенном Королевстве были созданы аналогичные воинские подразделения. Ростовые стандарты для этих подразделений составляли пять футов и полтора дюйма, ширина грудной клетки до тридцати дюймов. Для того чтобы не допустить поступления на службу незрелых юнцов, удовлетворявших вышеперечисленным требованиям, был установлен возрастной ценз в двадцать два года [4, р. 77].

В ноябре 1915 г. были снижены стандарты по зрению, хотя ношение очков продолжало оставаться важной причиной для отказа в поступлении на службу. Четыре месяца спустя были снижены требования для солдат, получивших ранения глаз на фронте. Так, канадцев, ослепших на один глаз, после соответствующего лечения возвращали в окопы. В июне 1916 г. стандарты были снижены еще раз. Впредь до службы не допускали только тех лиц, которые страдали косоглазием, имели «патологическое состояние одного глаза, которое прогрессировало или рецидивировало», либо имели дефекты, которые не могли быть исправлены с помощью очков [3, р. 82, 140-141]. В мае 1917 г. департамент милиции постановил брать на службу всех, кто страдал такими формами плоскостопия, которые можно было вылечить или скорректировать специальной обувью.

Несмотря на многоступенчатость и усложненную процедуру медицинского освидетельствования, в канадские экспедиционные силы нередко попадали добровольцы, которые не соответствовали базовым медицинским стандартам. Так, например, в декабре 1914 г. министр милиции Сэм Хьюз получил письмо, написанное хорошо известным в доминионе хирургом Фредериком Старром. В письме автор поздравил министра с успешной отправкой первого контингента в Европу, однако отметил, что в его составе оказались добровольцы, которые не соответствовали медицинским критериям. Причину этого специалист видел в том, что офицеры и врачи проводили медицинский осмотр не так тщательно, как следовало. Действительно, впоследствии сами новобранцы признавались, что врачи зачастую проводили медицинские осмотры не должным образом. Нередко сами офицеры, вербовавшие рекрутов, заносили в аттестационные документы недостоверные сведения, например, о возрасте. Так, в составе канадских контингентов встречались солдаты, которым было далеко за семьдесят, и они участвовали во франко-прусской войне и суданском конфликте [1, р. 2]. При этом в их аттестационных документах был указан максимальный призывной возраст – 44 года. Некоторым из таких рекрутов удавалось пробыть на фронте несколько месяцев прежде, чем их замечали и отправляли домой [9, р. 8]. Некоторые добровольцы использовали силу и влияние своих родственников или знакомых, чтобы добиться зачисления на службу. Так, Элвин Вольф из Альберты был принят на службу после ходатайства сенатора Руфуса Поупа перед министром милиции Эдвардом Кемпом, который аннулировал отказ, выданный местными докторами. Между тем, представ перед медицинской комиссией в Англии, Вольф не получил допуск до службы и вынужден был отправиться обратно в Канаду [4, р. 123].

По статистике от 5 до 15% добровольцев канадских экспедиционных сил были признаны негодными к службе на британских островах. В некоторых канадских батальонах эти цифры были намного выше. Так, в 96-м канадском пехотном батальоне, высадившемся в Англии в октябре 1916 г., оказалось 43% солдат, не соответствующих британским требованиям. Главной причиной было отклонения по возрастному цензу. Между тем, у некоторых добровольцев были такие изъяны, которые нельзя было не заметить при первичном осмотре. Например, восемнадцатилетний Карл Макфи из Галифакса не мог держать в руке ружье и работать штыком, так как с детства его левая рука плохо работала из-за атрофии мышц. У двадцатичетырехлетнего музыканта из Виннипега Сесилия Гамильтона правая рука была ампутирована на шесть дюймов ниже плеча после того, как он попал в железнодорожную аварию. Мелвин Малком из

Онтарио заметно припадал на правую ногу, поэтому не мог маршировать и выполнять другие физические упражнения. Джон Кармент не мог должным образом ходить или стоять на одном месте длительное время из-за атрофии мышц правой ноги. У некоторых канадских добровольцев в Англии выявляли серьезные внутренние болезни, которые не позволяли им отправиться на фронт. Один из рядовых страдал тяжелой формой полиомиелита, другой имел задержку физического и психического развития, у третьего был стеклянный глаз, четвертый семидесятилетний рекрут страдал полной глухотой [4, p. 93-94].

В 1917 г. были приняты британские стандарты проведения медицинских осмотров с целью установления единообразия требований и медицинских процедур. Фактически за основу были взяты правила, разработанные в метрополии еще в 1914 г., которые были дополнены несколькими пунктами. В инструкциях, датированных 3 мая 1917 г., все новобранцы были разделены на пять категорий (А-Е). Добровольцы не просто делились на «годных» и «негодных», а получали определенную категорию «годности» в зависимости от их физического состояния и наличия определенных профессиональных навыков. Наивысшая категория «А1» указывала, что кандидат готов к службе за границей после соответствующей физической и психологической подготовки. Следующие категории «А 2», «А 3», «А 4» указывали на то, что кандидат в целом годен к службе, но по некоторым показателям до наивысшей категории не дотягивает. Все те, кого отправляли за границу, находились в категории «А». В категорию «В» попадали люди, которые подходили к службе за границей, но не в боевых подразделениях, а в медицинской или стоматологической службе, в лесных, строительных или трудовых частях. Добровольцы, попадавшие в категорию «С» могли служить только на территории Канады. Категория «D» объединяла временно «негодных» к службе добровольцев, ожидавших прохождения медицинской реабилитации. Наконец, в последнюю категорию «Е» попадали добровольцы, ожидавшие увольнения или переклассификации [8, p. 1-12].

Таким образом, в ходе Первой мировой войны в Канаде неоднократно снижались стандарты годности при поступлении на военную службу в канадский экспедиционный корпус. Главной причиной такого снижения являлся дефицит людских ресурсов, который повлек за собой пересмотр физических и медицинских критериев годности по таким параметрам как состояние зубов, острота зрения, возраст, наличие определенных внутренних болезней. В результате к концу войны британские и канадские воинские стандарты были унифицированы.

Список литературы:

1. An Aged Volunteer // The Bellevue Times [newspaper]. – December 10th 1915. – P. 2.
2. Bantam Battalion Is Latest Proposal // Toronto Globe [newspaper]. – January 1st 1916. – P. 9.
3. Canada. Department of Militia and Defense. Army Medical Corps Instructions, General Orders, Militia Orders and Precip of Headquarters Letters Bearing upon the Administration of the Canadian Army Medical Service (August 6th, 1914 – December 31st, 1916). – Ottawa: Government Printing Bureau, 1917. – 232 P.
4. Clarke N.J. Unwanted Warriors: The Rejected Volunteers of the Canadian Expeditionary Force. – Vancouver: UBC Press, 2015. – 256 p.
5. Fix Soldiers Teeth // Toronto Star [newspaper]. – December 16th 1914. – P. 10.
6. Miller I. Our Glory and Our Grief: Torontonians and the Great War. – Toronto, Buffalo: University of Toronto Press, 2002. – 267 p.
7. Notes and Comments // Toronto Globe [newspaper]. – February 10th 1915. – P. 4.
8. Physical Standards and Instructions for the Medical Examination of Recruits for the Canadian Expeditionary Force and for the Active Militia of Canada, 1917. – Ottawa: King's Printer, 1917. – 12 p.
9. Private Terrence [Sic] Glazier // London Free Press [newspaper]. – May 30th 1916. P. 8.
10. Volunteers Rally to Empire's Cause // Toronto Globe [newspaper]. – June 11th 1915. – P. 6.
11. Wallace C.M., Bray R.M., Gilbert A.D. Reappraisals in Canadian History: Post Confederation. – Scarborough, Ont.: Prentice Hall Canada, 1996. – 626 p.

СПОРТИВНЫЕ МЕРОПРИЯТИЯ ДЛЯ УЧАЩИХСЯ ВО ВРЕМЯ КАНИКУЛ

Скульдицкая А.А.

Научный руководитель: Сухорукова Н.Ю.

Кузбасский государственный технический университет имени Т.Ф. Горбачева,
филиал в г. Прокопьевске

***Аннотация.** В данной статье рассматривается значение вовлечение учащихся в спортивные мероприятия во время каникул. Даны определения, необходимые для изучения данного вопроса, и рассмотрены факторы, оказывающие непосредственное влияние спорта на формирование качеств человека.*

***Ключевые слова:** спорт, качество жизни, свободное время, студент.*

***Annotation.** This article discusses the importance of involving students in sports activities during holidays. The definitions necessary for studying this issue are given, and the factors that have a direct impact of sports on the formation of human qualities are considered.*

***Key words:** sport, quality of life, free time, student.*

Спорт и игры играют решающую роль в содействии развития человеческого разума и тела, особенно для детей. Родители должны поощрять своих детей заниматься спортом с самого раннего детства. Занятия спортом могли бы предотвратить их вовлечение в негативную деятельность, но при этом повысить качество жизни. В этой статье рассматривалось вовлечение учащихся в спортивные мероприятия во время школьных каникул. Обычно у них меньше занятий в это свободное время, и они больше склонны вовлекаться в негативные действия, если их не направлять на позитивные действия. В этом исследовании был задействован в общей сложности 261 учащийся из двухдневных школ в Паханге. Около 41 процента, или 107 студентов, интересуются спортом, и многие из них любят играть в бадминтон, футбол, волейбол и нетбол. Результат также показывает, что студентам нужны дополнительные удобства, такие как боулинг-центр и бассейн, чтобы они могли попробовать себя в другом виде спорта. Предоставление удобств в соответствии с их интересами могло бы дать им больше удовольствия и приобщить к новым видам спорта. Студенты также могли бы приобщиться к здоровому образу жизни и не участвовать в негативных мероприятиях. Следовательно, есть надежда, что результаты этого исследования предоставят полезную информацию для улучшения качества жизни учащихся, особенно на уровне средней школы.

В настоящее время студенты широко представлены во многих спортивных мероприятиях. В последние годы в России входит в моду ведение здорового образа жизни, для студентов предоставляется возможность заниматься спортом как учебных организациях, так и в домашних условиях, большинство студентов могли выбрать лучший вид спорта, который им хорошо подходит. Однако существуют причины, которые мешают большинству студентов активно заниматься спортом. К ним относится современный стиль жизни, в котором они проводят большое время в виртуальном пространстве, а не на реальном поле. Поскольку этот мир становится миром без ограничений, студенты, как правило, наслаждаются своей жизнью, используя компьютер, iPad, мобильный телефон, playstation и игнорируя реальный мир вокруг них. Поэтому многие из них живут в воображаемом мире, играя в футбол, теннис, пинг-понг, сквош и многие другие игры, которые можно было бы играть через Интернет. У них есть свое собственное онлайн-сообщество, и они живут без необходимости выходить из дома или даже не выносить ноги из своей комнаты, чтобы наслаждаться играми. Имея еду и напитки помимо своего стола, студенты могли часами сидеть за компьютером, играя в игры, занимаясь серфингом, просматривая фильмы, общаясь в чате и многое другое. Имея такую привычку, рано или поздно эти студенты могут столкнуться с такими проблемами со здоровьем, как боль в спине, помутнение в глазах, головная боль и головокружение. Помимо

этого, они также могут быть подвержены порнографии, азартным играм, копирайтингу и быть исключенными из социального сообщества.

Развитие технологий – это хорошо, но должен быть баланс между использованием технологий и качеством жизни. Поскольку спорт является частью метода повышения качества жизни, необходимо убедить студентов присоединиться к занятиям спортом ради них самих. Спорт мог бы помочь им оставаться здоровыми; предотвратить их участие в преступной деятельности; способствовать установлению социальных связей; и повысить индивидуальность или характеристики учащихся. Все это способствует хорошему качеству жизни. При хорошей поддержке со стороны правительства и частных организаций в области спортивных мероприятий школам предоставляется все больше и больше помещений и финансовой поддержки, чтобы пробудить интерес учащихся к спорту. Таким образом, студенты должны воспользоваться возможностью заниматься спортом не только ради индивидуального благополучия, но и для того, чтобы наслаждаться преимуществами успешной спортивной деятельности.

Спорт способствует хорошему физическому и эмоциональному здоровью учащихся, благодаря чему те, кто занимается спортом, обычно обладают хорошей выносливостью и более здоровы, чем те, кто ведут не совсем здоровый образ жизни (ведение ночного образа жизни, малая подвижность, неправильное питание). Эти студенты обычно активны, более уверены в себе и жизнерадостны. Спорт – это физические нагрузки, которые помогают человеку поддерживать здоровье и предотвращают его от хронических заболеваний, таких как ожирение, тревога, депрессия, сердечный приступ, диабет и т.д. Как признал К. Феррон, подростки, занимающиеся спортом на открытом воздухе, могут быть более энергичными и физически подтянутыми, потому что они способны сжигать жир и калории. Кроме того, спорт может развить мышцы и улучшить координацию тела.

В настоящее время в школах доступно множество спортивных мероприятий, и учащиеся могут присоединиться ко многим видам спортивных занятий. Присоединившись к этим занятиям, студенты могли бы оттачивать свои навыки, например, в футболе, баскетболе, софтболе, сквоше, теннисе и т.д. Следовательно, это могло бы дать им возможность оставаться здоровыми и проявлять самодисциплину в контроле того, что они делают и едят, чтобы вести хорошую жизнь. Согласно Сигрибуру П. Эйосдоттиру, изложенному в его исследовании, исландские власти и управление по контролю и профилактике заболеваний рекомендовали детям и подросткам заниматься физическими упражнениями по 60 минут в день. Если бы все студенты могли последовать этому предложению, малазийцам, возможно, не пришлось бы беспокоиться о проблеме ожирения среди молодежи в будущем. Однако это кажется невозможным, как заявили Шерина и Рампал в *Asia Pacific Family Journal*, Малайзия сталкивается с проблемой «перехода к питанию», в результате чего многим гражданам не хватает физической активности, а число страдающих ожирением растёт.

Кроме того, спорт прививает учащимся хорошие ценности и может предотвратить вовлечение учащихся в негативную деятельность. Занимаясь спортом, студенты могли бы уменьшить скуку и эффективно использовать время. К сожалению, студенты в настоящее время предпочитают проводить свой досуг, который начинается с плохих занятий, таких как праздничатание, проблемы с наркотиками, алкоголем, вандализм, воровство и т.д. Так или иначе, некоторым студентам нравится проводить время дома, играя в компьютерные игры, просматривая фильмы онлайн, общаясь в чате, фейсбуке, твиттере и многих других видах использования компьютера. Это хорошо, но, если не контролировать, студенты будут втянуты в это. Не говоря уже о возможности вовлечения студентов в онлайн-азартные игры, порнографию, пиратство, хакерство и другие плохие онлайн-действия. Джеймисон и Росс (2007) в рецензируемой статье Кармайкла заявили, что хорошо структурированные спортивные мероприятия могут снизить уровень преступности среди молодежи, давая им «позитивную идентичность, чувство расширения прав и возможностей и помогая молодежи приобрести навыки лидерства, командной работы и самоуправления под присмотром взрослых».

Вовлечение родителей в физическую активность может быть веской причиной для участия учащихся в спортивных мероприятиях в школе. Они также пропагандируют здоровый

образ жизни, отказываясь от курения и употребляя здоровую пищу. Согласно Б.Д. Киркколди в его исследовании, подростки, которые занимаются спортом или физическими нагрузками, обычно употребляют меньше сигарет по сравнению с теми, кто ими не занимается. В этом случае родители должны играть важную роль, поощряя своих детей заниматься спортом и при этом прививать им здоровый образ жизни. Это было одобрено Индией Дж. Орнелас, 2007 сказал, что участие родителей, сплоченность семьи и общение родителей и детей оказывают хорошее влияние и поощряют физическую активность их детей. Кроме того, отсутствие вовлеченности в спорт усугубляет проблемы, и со временем и деньгами проблему можно было бы решить. Следовательно, правительству также необходимо вмешиваться в рост и развитие детей и молодежи, предоставляя такие удобства по соседству, как общественный тренажерный зал, поле, парк отдыха, теннисный корт и площадка для бадминтона, велосипедная дорожка и т.д. Благодаря расположенным поблизости спортивным сооружениям дети всегда занимаются спортом и разумно используют свободное время.

Благодаря спорту студенты могли наслаждаться дружбой и испытывать чувство сопричастности. Студенты могли бы научиться уважать других, помогать друг другу, думать о других людях, поощрять каждого члена группы и извлекать пользу из крепких социальных связей между членами команды. Благодаря спорту создаются социальные связи не только между учащимися, но и их родителями, болельщиками спортивной команды, аудиторией и теми, кто прямо или косвенно вовлечен в спортивное сотрудничество. Эти отношения могли бы укрепить социальные связи и способствовать развитию чувства принадлежности среди студентов и других вовлеченных людей. Как сказал Тонтс, «участие в спорте обеспечивает доступ к социальным сетям и помогает создать ощущение связи между жителями».

Список литературы:

1. Ильин, Е.П. Психодиагностика спорта / Е.П. Ильин. – СПб.: Питер, 2008.
2. Ильинич В.И., Физическая культура студента, Минск, 2012;
3. Курамшина Ю.Ф. Теория и методика физической культуры: Учебник / Ю.Ф. Курамшина // М.: Советский спорт. – 2010.
4. Паначев В.Д. Спорт и личность: опыт социологического анализа / В.Д. Паначев // СОЦИС. – 2007. – №11.
5. Jurayev, V.T. (2020). Pedagogical software in the preparation of future teachers of informatics in an innovative environment. *Theoretical & Applied Science*, (4), 182-185.
6. Mamurova, M., & Ruzimatova, A. (2021). IMPLEMENTATION OF MODERN INNOVATIVE AND PEDAGOGICAL TECHNOLOGIES IN THE TEACHING AND UPBRINGING OF STUDENTS OF THE ELEMENTARY SCHOOL. *Theoretical & Applied Science*, (6), 726-728.

УДК 81.27

ОСОБЕННОСТИ АКЦЕНТОВ НА ПРИМЕРЕ АНГЛИЙСКОГО ЯЗЫКА

Смурыгина С.А.

Научный руководитель: Семёнова О.С.

Кузбасский государственный технический университет имени Т.Ф. Горбачева,
филиал в г. Прокопьевске

***Аннотация.** В данной работе рассматривается особенность возникновения различных акцентов в Британии. Приводятся примеры самых распространенных британских акцентов, таких как общепринятое произношение (RP), кокни и скаузский акценты.*

***Ключевые слова:** акцент, общепринятое произношение, кокни, региональные варианты, привелегированные учебные заведения.*

Annotation. This paper examines the peculiarity of the emergence of various accents in Britain. They give examples of the most common accents in Britain, such as Received Pronunciation (RP), Cockney and Scouse accents.

Key words: accent, Received Pronunciation, cockney, regional variants, privileged institutions.

Изучая иностранный язык в школе или в вузе, обучающиеся стремились овладеть стандартным произношением, стандартным уровнем владения грамматикой, стандартными способами и навыками общения. Сегодня ситуация поменялась и преподаватели зачастую вообще не уделяют внимания овладению произношением у своих студентов. Это прежде всего связано с тем, что ситуация с произношением поменялась и в самой Британии. Долгое время в изучении иностранных языков, в данном случае английского языка необходимым навыком являлось владение стандартным произношением или так называемым стандартным языковым акцентом (Received Pronunciation). С подобным акцентом говорили дикторы Би Би Си, представители аристократии, профессора в университете королевская семья. Наличие такого произношения обеспечивало его владельцу надежное трудоустройство и уважение в обществе. В настоящее время ситуация в корне меняется. Британия и все современная Европа представляет собой огромное и разнообразное сообщество различных наций, народов, иммигрантов. То как говорили британцы несколько десятилетий назад уже трудно встретить. Современный английский язык представляет собой смесь различных акцентов и произношений. Поэтому недостаточно сегодня в школе или в вузе стремиться овладеть стандартным произношением, стандартным уровнем владения грамматикой, стандартными способами и навыками общения. Так как, попадая в реальную языковую среду, можно оказаться в среде с иным произношением и отсутствием любых заученных правил, рискуя не понять абсолютно ничего и потерпеть неудачу в иноязычной коммуникации.

По определению акцент – это специфическая форма произношения, отличающаяся от литературной нормы языка. Нужно отметить, что акцент может быть индивидуальным, региональным или национальным. В данной работе мы попытаемся рассмотреть региональные акценты Британии на примере английского языка.

Для того чтобы сформировался тот или иной акцент, необходимо условие длительной изоляции данной группы. Нередки случаи, когда люди или группы людей находясь в длительной изоляции, могли придумывать новые формы произношения или слова. Так они создавали свой собственный язык или элементы языка непонятные для чужаков данной группы. Некоторые лингвисты считают, что данный способ мог формировать и акценты и языки. Так из германских племен потов выделились голландский, шведский, немецкий. Постепенно эти германские племена изолировались друг от друга, создали свои «коды», которые впоследствии трансформировались и стали отдельными языками.

Основной причиной возникновения акцентов в Британии является изоляция самого островного государства, а так же четкое разделение общества на классы, где представитель аристократии редко будет взаимодействовать с рабочим классом. Сегодня в Великобритании насчитывают около 50 различных вариаций акцента английского языка. В связи с тем, что городские жители практически не выезжали за пределы городов, а сельские жители не покидали свои деревни, проезд на поезде был весьма дорогим для среднего и рабочего класса, жители регионов достаточно сильно были разобщены. Радиовещание и телевидение практически отсутствовало на тот период и получалось так что, среднестатистический житель Корнуолла не имел шансов услышать живую речь жителя Йоркшира. Иногда акцент может меняться под воздействием внешних обстоятельств. Например, ливерпульский акцент был достаточно схож с другими акцентами близких территорий, но в середине XIX века случился массовый исход беженцев из Ирландии. Ливерпульский акцент смещался с ирландским акцентом и появился всем известный сегодня скаузский акцент, достаточно отличающийся по произношению. Например, звук [k] в конце слова произносится как [h]: look – «лух», fake – «фейх». А сочетание букв th (подчас с трудом дающееся изучающим английский носителям русского языка) произносится как глухой [d], а не [ð]. То есть слово «they» как «дей».

Общепринятым британским акцентом или официальным акцентом является RP. Определение «полученный» передает его первоначальное значение «принятый» или «одобренный». Истоки RP начинаются в частных учебных заведениях, а уже потом достигают государственных школ и университетов Великобритании. Изначально этот акцент ассоциировался с термином «Произношение в государственных школах». Как известно, представители правящих классов обычно обучаются в закрытых частных школах пансионатах. Самые известные из них: Винчестер, Итон, Харроу и Регби. После выпуска из этих школ, дети аристократов и правящих слоев идут в привилегированные университеты Оксфорд и Кембридж. Особенности произношения их речи был связан с акцентом юга-востока средней Англии. Именно этот акцент приняли как стандарт и назвали RP. что стандартный английский, на котором говорят с акцентом RP. И хотя комитет осознал, что выбор регионального акцента может привести к отчуждению некоторых слушателей, это всего лишь отражало социальный климат. Но поскольку RP был прерогативой аристократии и дорогих государственных школ, он представлял лишь очень небольшое социальное меньшинство. Эта политика преобладала на Би-би-си в течение значительного времени и, вероятно, способствовала иногда негативному восприятию региональных разновидностей английского языка. В языке могут различать «широкий» или «сильный» акцент, а так же «мягкий» или «легкий». В RP различают три категории. Традиционная разновидность, на которой разговаривает аристократический слой, называется консервативным. Он соотносится со старшими поколениями аристократических кругов. RP акцент является нейтральным, с точки зрения считывания информации о возрасте, регионе, классовом положении. Практически у говорящих с этим акцентом нельзя найти маркеры, считывающие данную информацию. Так называемому общепринятому произношению противопоставляются акценты рабочего сословия. Самым известным из них является кокни. Данный акцент часто звучит в британских фильмах. Именно про этот акцент была написана знаменитая пьеса Бернарда Шоу «Моя прекрасная леди». Стоит отметить, что изначально термин «сокнеу», в дословном переводе означающий «петушиное яйцо» использовался для обозначения жителей Лондонского района Ист-энд. Но увеличение миграции с конца XIX привело к тому что этот акцент распространился далеко за пределы Лондона. главной характеристикой кокни является рифмованный слэнг. Долгое время на нем общался слой мелкой преступности карманники и воры с Ист энда. Так же данному акценту присущи некоторые звуковые особенности. Особенности акцента кокни включает в себя некоторые особенности произношения. Для акцента кокни характерны некоторые особенности произнесения определенных звуков. Например, проглатывание звука /t/, water (вода) произносится как wa'er, butter (масло) в bu'er. Подобное звукоизвлечение называется a glottal stop. Так же при данном акценте практически не произносится буква h, например: a hat (шляпа) звучит как at, hair (волосы) произносятся как air, hungry (голодный) как «ungry». Так же глухой звук /th/ (θ) заменяется на /f/, например: thanks (спасибо) будет звучать как fanks, think (думать) как fink. Если в конце слова стоит буква l, вместо нее будет произноситься w, например: вместо to feel (чувствовать) носители кокни скажут feew, а вместо my brother's new girl (новая девушка моего брата) – my brovver's new girw. Наличие акцента часто влияет на имидж человека. Поэтому многие британцы тратят много усилий, чтобы избавиться от акцента. Особенно это актуально для представителей публичных профессий. В последнее время у аристократов и представителей привилегированных классов принято заключать браки с не столь родовитыми представителями буржуазии или простолюдинами. Ярким примером служат браки наследных принцев королевского дома Британии. В данном случае Кейт Миддлтон супруга принца Вильяма переработала свой акцент и теперь говорит с правильным произношением.

Таким образом, можно сделать вывод, что языковой акцент присутствует в реальной языковой среде. На примере Британии необходимо отметить, что языковой акцент в этой стране является весьма разнообразным и варьируется на различных территориях. Акценты возникли и возникают в условиях определенной изоляции группы людей и связаны с региональными и социальными особенностями данных групп. Акцент так же является показателем

определенного социального статуса человека и влияет на восприятие его окружающими людьми. Для изучающих английский язык знания об акцентах и реальных условиях употребления языка его носителями необходимо для понимания и успешной коммуникации внутри языковой среды.

Список литературы:

1. Beal, J.C. (2010). An Introduction to Regional Englishes: Dialect Variation in England. Edinburgh: Edinburgh University Press.
2. Hughes, A., Trudgill, P. & Watt, D. (2012). English Accents and Dialects: An Introduction to Social and Regional Varieties of English in the British Isles (5th ed.). London: Hodder Education.
3. Trudgill, Peter; Hannah, Jean (2002). International English: A Guide to the Varieties of Standard English (4th ed.). London: Arnold.
4. "Phonetic characteristics of dialect districts". Dsl.ac.uk. Dictionary of the Scots Language. Retrieved 8 October 2015.
5. <https://englex.ru/talking-about-cockney>.

УДК 796:37.018

СОВРЕМЕННЫЕ СОЦИОЛОГИЧЕСКИЕ ПРОБЛЕМЫ ФИЗИЧЕСКОЙ КУЛЬТУРЫ И СПОРТА

Снегирев Н.А.

Научный руководитель: Сухорукова Н.Ю.

Кузбасский государственный технический университет имени Т.Ф. Горбачева,
филиал в г. Прокопьевске

***Аннотация.** Данная статья посвящена актуальным проблемам развития физической культуры и спорта в России. В ней рассматриваются причины образования этих проблем. Также освещены их методы устранения.*

***Ключевые слова:** Физическая культура, проблемы, Россия, спорт.*

***Annotation.** This article is devoted to the actual problems of the development of physical culture and sports in Russia. It examines the causes of these problems. Their methods of elimination are also highlighted.*

***Key words:** Physical culture, problems, Russia, sport.*

Наше общество совсем другое, особенно в проекте финансового образования, для которого характерно нарастание социальных противоречий, в этом числе, а также в области физиологической культуры и спорта. Категориально-справедливая заметка рассматривает актуальные социологические проблемы в области физиологического воспитания, а также конфликтность – это вместе с точкой зрения отношение разных слоев общества к взаимодействию личностей и спорта. Более грубо рассматривается проблема физиологической подготовки нынешнего молодого поколения, таким образом, будет обсуждаться наличие чина, а также способ решения перечисленных в записке вопросов.

Значение изучения сегодняшних социологических проблем в физиологическом воспитании и спорте очень велико. Это связано с тем, что, исследовав трудности, можно найти методы их решения.

В современный период общество страдает от широкого спектра негативных физиологических последствий, вызванных не только экологическими трудностями, но и умственными, научными, техническими, а также финансовыми действиями.

Это выражается в увеличении распространенности затяжных заболеваний независимо от года, статуса и степени заработка. В соответствии с этим обстоятельством необходимо изменить

подход людей к спорту, а также начать распространять правильный образ существования, а также физиологические процедуры не просто как способ похудеть или достичь идеального тела, а в первую очередь всего, в общем, а также способ защитить свое благополучие.

Мы провели обществоведческий опрос в г. Прокопьевске. Опросив по этому поводу людей разных возрастных поколений: – «Часто они увлекаются спортом? Прокопчане не дали конкретного ответа.



Рисунок 1. Данные опроса населения в городе Прокопьевске

Доля респондентов, предпочитающих тип «Редко» общего среднего года, общество, выбравшее тип «Да» более пяти в целом, в целом моложе Двадцать лет, тип «Нет» больше в целом были выбраны по общество пенсионного года, однако, большое количество молодых людей не выбирали, какие виды спорта не привлекают в убеждении. При таком исследовании возможен вывод о том, что общество поддерживает фиксированный образ.

Многочисленные взрослые общества тратят малую часть собственного периода труда и развития ребенка. Они экранированы этим, что если они отсутствуют в истории процедуры. Люди пенсионного возраста показывают в свои годы и подразумевают, что в свои годы у них раньше не было всех шансов развить интенсивную внешность. В том числе у самых занятых обществ есть все шансы найти время для утренней зарядки или вечерней пробежки.

Основной задачей является отсутствие потребности жителей в период занятий физической культурой. Для постановки задачи следует знакомство с видом вида, а также наиболее полная популяризация видов спорта, связанных с низким расположением различных групп людей.

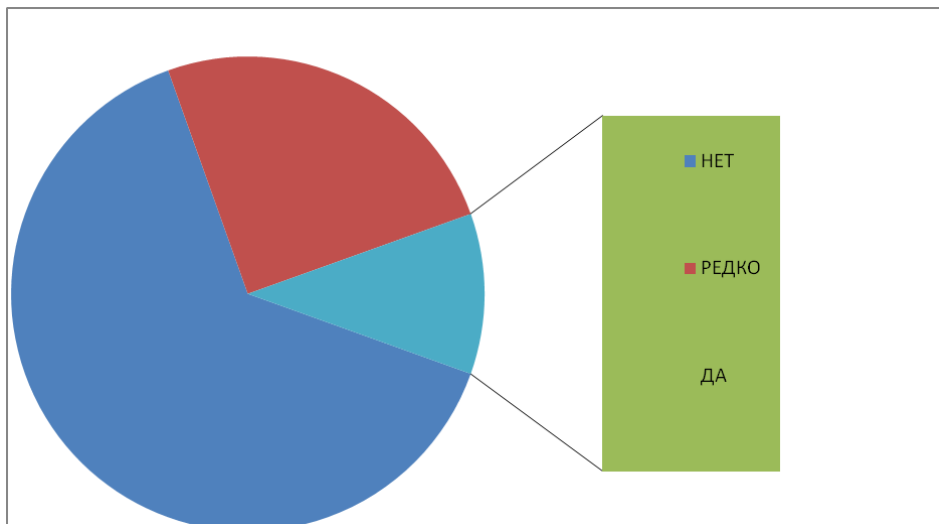
На сегодняшний день существует достаточно сложная проблема, связанная с подрастающим поколением. Значительное болезненное физиологическое самочувствие молодежи, а также ее выдвигание из числа различных заболеваний угрожает стабильности общества в недалеком будущем.

Именно по этой причине усилия по восстановлению значения физической культуры и спорта в современном мире в целом ухудшают состояние здоровья на данном этапе. Большинство различных проектов ранее не имели всех шансов получить такое заключение, так как необходим социальный и финансовый аспект, способный изменить плохое состояние физиологической культуры.

На сегодняшний день период эффективности деятельности специальной детско-юношеской спортивной подготовки по разным видам спорта значительно сократился в соответствии со справедливой действительностью, а также дефицитом муниципальных бюджетов, а также существенным значительным стимулированием студенческой тренеры.

Прямолинейные, направленные на длительную, а также временную организацию заболеваний в соответствии с физиологической культурой и спортом, по специфике предпосылок, кроме случаев возникновения определенных потребностей.

В связи с этим выявление случаев заболевания вызывает серьезные проблемы, как и во взаимосвязи возникающих, привлекательных и здоровых потребностей в области физиологической культуры, так и в спорте, тем самым и во взаимосвязи его абсолютной болезни с заболеваемостью, то, что выявляет необходимость выявления болезней.

В вывод данных включены основные проблемы современного общества, а также спорта высших достижений, связанные с зависимостью от результатов спортсменов, представителей разных национальностей. Трудности в подготовке к занятиям спортом возможно найти решение, ориентированное на все без исключения средства в специальных образовательных учреждениях в конкретных регионах Российской Федерации.

Несмотря на то, что в данной работе представлены не все без исключения периоды до физиологической цивилизации и спорта, формирующегося сегодня, нет сомнения, что структура физиологической культуры также высоко оценивается как один из важнейших вопросов психологии. текущей болезни, а также тем, что ее завершением будет последующее образование абсолютно всех членов сообщества.

В результате ощущения от занятий спортом в организации лица постоянно проявляли особое значение. В разных социально-финансовых формациях высокую физическую культуру объединяла общественная концепция воспитания. Физкультуру называют «школой жизни», «школой эмоций», «школой характера», «школой воли».

Физкультура считает необходимым социализировать личность, а также ее общественность. Межличностные открытые соперничества среди спортсменов, между спортсменами, а также тренерами, инициаторами, спортивными посредниками, абсолютный комплекс всех данных, а также схемы создают основу для создания воздействия на человека, овладения социальными навыками в сфере спорта.

Физическое воспитание, характеризующее долю наблюдения знаний. Так же, как и спортом, необходимо работать вне зависимости от собственного возрастного поколения.

Список литературы:

1. Власова Ж. Роль физической культуры в формировании здорового образа жизни Гуманитарный вектор. Педагогика, психология. 2014. № 1. Стр62.
2. Захаров М. Социология спорта: учебно-методическое пособие М. 2-е изд. перераб. и доп. Смоленск: СГАФКСТ, 2008. Стр216.
3. Теоретико-технологические основания составления оздоровительных программ по физической культуре (Ш.З. Хуббиев, С.Ш. Намозова), С. – Петербургский государственный университет, 2014 Стр10.

УДК 930

ДЕКОРАТИВНО-ПРИКЛАДНОЕ ИСКУССТВО ЭПОХИ ЦИН В РОССИЙСКОЙ И ЗАПАДНОЙ ИСТОРИОГРАФИИ

Сукиасян О.А.

Кубанский государственный университет, г. Краснодар

Аннотация. В статье рассматривается проблема изучения декоративно-прикладного искусства российскими и западными историками. Анализируются работы, посвящённые как декоративно-прикладному искусству в целом, так и отдельным его аспектам – одежде, резьбе, мебели, ювелирным украшениям и фарфору. Дается краткое содержание основных работ авторов. Проводится сравнительный анализ трудов советских и современных историков. Обосновывается вывод о недостаточной изученности данной темы.

Ключевые слова: Цин, декоративно-прикладное искусство, одежда, резьба, историография.

Annotation. *The article deals with the problem of studying decorative and applied art by Russian and Western historians. The works devoted to both decorative and applied art in general and its individual aspects – clothing, carving, furniture, jewelry and porcelain are analyzed. A summary of the main works of the authors is provided. A comparative analysis of the works of Soviet and modern historians is carried out. The conclusion about insufficient knowledge of this topic is substantiated.*

Key words: *Qing Dynasty, decorative and applied art, clothing, wood carving, historiography.*

На данный момент работ, посвящённых историографии декоративно-прикладного искусства эпохи Цин практически нет. Изучая историографию данной проблемы, можно заметить, что российские историки стали уделять внимание этому вопросу начиная с советского времени. Все изданные работы до этого периода являются скорее историческими источниками, чем научными монографиями. Стоит сразу отметить, что большинство прочитанных работ скорее дополняют друг друга.

В первую очередь необходимо сказать о тех работах, предметом исследования которых является китайская культура в целом. В сборнике работ известного отечественного исследователя, академика Н.И. Конрада [1] статьи преимущественно посвящены культуре и истории Китая и Японии. Автор рассматривает влияние маньчжуров на китайскую культуру и делает вывод о том, что исконно китайская культура не изменила своего направления из-за захватчиков, так как они сами не привнесли с собой элементов высокой культуры, а лишь интегрировались в окружающую их среду. Автор также считает, что маньчжуры на середине 30-х гг. XVII в. не были дикими кочевниками. Они прекрасно были знакомы с китайской культурой. Хотя маньчжуры и не прервали китайскую культуру, но они смогли повлиять на её ход. Трудно не согласиться с данной точкой зрения. Действительно, декоративно-прикладное искусство развивалось в том же направлении, что и прежде. Например, основные элементы китайской одежды эпохи Цин оставались неизменными до конца её существования (пао – халат, фу – кофта, цюнь – юбка, шан – плахта и т.д.). Но благодаря маньчжурам, в костюм привносятся такие неизвестные до этого элементы, как капытообразные манжеты или пелеринообразный воротник (на примере костюма императора).

Известный советский и российский синолог В.В. Малявин, подробно рассматривая историю развития резьбы по камню, отмечает, что китайцы большее значение придавали яшме. Он аргументирует это тем, что обработка этого камня была очень сложной и нередко на это уходили годы [2]. С данной точкой зрения можно поспорить. Если изучить экспонаты в известных музеях Китая, то можно будет сделать вывод, что большинство из них были сделаны из нефрита (помимо позднецинского периода). Также, говоря о лаковых изделиях, автор упоминает лишь две их категории: гладкие и резные, хотя большинство исследователей выделяют ещё и инкрустированные изделия.

М.Е. Кравцова является ведущим специалистом в области культуры Китая. Декоративно-прикладное искусство она рассматривает в нескольких своих работах. Так, в «Истории культуры Китая» автор подробно описывает развитие производства шёлка, лака и фарфора. Она отмечает, что XVIII век характеризуется смешиванием в декоративно-прикладном искусстве различных техник [3]. Ещё в одной своей работе М.Е. Кравцова описывает все виды декоративно-прикладного искусства и их развитие на протяжении всей китайской истории. В противовес мнению В.В. Малявина, автор отмечает, что нефрит использовался чаще всего в камнерезном деле и в XVIII в. получил наибольшую популярность [4: 766]. Также говоря о фарфоровых изделиях, М.Е. Кравцова отмечает интересный факт: отличием (кроме цветовой гаммы) между «розовым» и «зелёным» семействами росписи фарфора был сюжет. В «розовом» больше отдавали предпочтение жанру «цветы и птицы» [4]. Сам автор не объясняет

причину таких предпочтений и не приводит какие-либо источники для подтверждения. Саму тенденцию достаточно сложно проследить, так как по моему мнению в обоих стилях росписи преобладает изображение цветов.

Одной из самых крупных работ по китайской культуре на данный момент считается «Духовная культура Китая: энциклопедия» [5]. Именно в шестом томе находится специальный раздел, посвящённый развитию декоративно-прикладного искусства и ремесла на протяжении всей истории Китая. Здесь акцентируется внимание на том, что расцвет культуры в эпоху Цин приходится лишь на XVII-XVIII вв., в то время как в XIX в. происходит резкий спад. С данной точкой зрения сложно поспорить. Действительно, пик развития декоративно-прикладного искусства произошёл во время правления «трёх великих императоров Цин» (1662-1795 гг.). Большим достоинством работы, помимо фактического материала, является обилие цветных изображений.

Большое внимание фарфору также уделяется в работе известного искусствоведа Н.А. Виноградовой. Здесь автор отмечает, что в XVII в. происходит кризис в производстве фарфора, который был преодолен лишь в XVIII в [6].

Уникальность работы известного специалиста в области декоративно-прикладного искусства М.А. Неглинской [7] состоит в том, что она описывает все тенденции в развитии декоративно-прикладного искусства Китая в рамках «шинуазри». Автор утверждает, что с появлением маньчжуров была нарушена однородность культуры. В это время происходил религиозный синкретизм буддийской и традиционной китайской культур. Это повлияло и на декоративно-прикладное искусство.

Достаточно небольшое количество работ было посвящено истории китайского костюма. До сих пор самым крупным трудом по этой теме считается работа отца и сына В.Л. Сычева и Л.П. Сычева [8]. В ней авторы обращают большое внимание на символику и мужской костюм (про женский костюм говорится мало). Авторы приводят собственные зарисовки костюмов императоров различных эпох и высших сословий знати, имеющих большую ценность, так как они позволяют увидеть те детали одежды, которые до этого оставались незамеченными. В большой статье, написанной совместно с В.С. Стариковым, В.Л. Сычев [9] обращает внимание на влияние маньчжурского костюма на Китай. Он приходит к выводу, что «варвары» повлияли на дизайне китайского костюма задолго до XVII в. Действительно, закрытый ворот с круглым вырезом появился ещё в эпоху Тан, что может быть связано с постоянными контактами китайцев с северными народами. Также данную гипотезу подтверждает тот факт, что в эпоху Мин у высшей знати рукава были очень широкими, а у простолюдины, наоборот, зауженными.

Стоит отметить отдельные работы по ювелирным украшениям. Большую ценность представляет статья И.В. Сусловой [10]. Она разделена на 2 части: в первой автор рассматривает символику декора на женских ювелирных украшениях и классифицирует их; во второй, описывает выборку экспонатов, находящихся в МАЭ РАН. Автор приводит примеры символики орнамента, которые раньше в русскоязычной литературе не встречались (например, символы потомства). Также теме ювелирных украшений посвящена диссертация М.А. Неглинской. Здесь автор обращает внимание на материал, технику создания и символику украшений. Несмотря на активные торговые отношения с европейскими странами, бриллианты и платина не стали популярны в Китае [11].

В отечественной науке также есть небольшое количество работ, посвящённых мебели в эпоху Цин. Особое внимание следует обратить на монографию В.Г. Белозёровой. Автор приводит анализ всех видов мебели за всю историю Китая. Она отмечает, что в этот период предпочтение отдавалось материалу, который имеет тёмный цвет и темное лаковое покрытие. Автор объясняет это тем, что династии Мин покровительствовала стихия Огня, следовательно, в эту эпоху во всём доминировал красный цвет. Династии Цин соответствовала стихия воды, а она ассоциировалась с чёрным или тёмно-синим цветом [12].

М.А. Неглинская в одной из своих статей также рассматривает развитие производства механических часов в Китае. Автор отмечает, что дизайн часов, созданных в XVIII в., явля-

ется неким синтезом различных европейских стилей и китайских традиционных элементов [13]. Большим недостатком данной работы является отсутствие каких-либо изображений, что значительно усложняет восприятие текста.

В последнее время в российской историографии стали уделять большое внимание изучению ширм. В недавно вышедшей статье, посвящённой истории ширм, отмечается, что период правления династии Мин и Цин считается пиком их производства. Действительно, большинство экспонатов, находящихся в музеях Китая, относятся ко времени правления маньчжуров. Также авторы отмечают, что размер и количество створок ширм не были строго регламентированы. В основном, их количество варьировалось от 4 до 8, но иногда оно могло достигать 12 или даже 24 [14].

В западной историографии декоративно-прикладному искусству также уделялось немало внимания. В одной из своих книг британо-австралийский профессор С.П. Фицджеральд пишет, что в эпоху Цин получило развитие только производство фарфора. Аргументирует он это тем, что фарфор появился сравнительно позже остальных видов декоративно-прикладного искусства и мастера, использующие фарфор, не были под таким сильным воздействием традиций [15]. Данная точка зрения не совсем соответствует действительности. К примеру, техника перегородчатой эмали в это время достигла своего пика, появляются новые техники и приёмы использования эмали и т.д.

Схожего мнения придерживается известный американский специалист в области китайской керамики С.Г. Валенштейн. Автор утверждает, что до 1683 г. керамика не получала стимула для развития. Все созданные до этого момента произведения искусства являются повторением стиля эпохи Мин [16].

Также стоит отметить работу Уильяма Уотсона и Чумей Хо, которые отмечают, что такие дорогие материалы, как красный резной лак, нефрит и перегородчатая эмаль, предназначались для богатых людей. В то же время, «учёные стремились к простоте» [17], поэтому они заказывали изделия из бамбука, глины и т.д.

Во всех описанных работах отмечалось, что маньчжуры постоянно стремились к пышной и богатой отделке мебели, инкрустации украшений и т. д. Но о причинах такой тенденции авторы не высказывали своего мнения. Однако, в одном из томов «Большой истории искусства», написанной ведущими историками университета Флоренции, избыток пышности и вычурности у маньчжуров авторы объясняют: во-первых, тем, что в этот период к деталям было особое маниакальное внимание; а во-вторых, «сказалось культурное наследие кочевников-варваров» [18]. В книге представлено большое количество фотографий различных музейных экспонатов, которые также послужили историческим источником.

Работ, посвящённых истории мебели также немного. Например, Сяомин Чжан в своём труде уделяет внимание материалу, из которого изготавливали мебель. Он отмечает, что самым дорогостоящим и востребованным материалом при цинском дворе был цитан, палисандр и хуанхуали [19].

Таким образом, можно сказать, что изучение развития декоративно-прикладного искусства в российской науке начинается с середины XX века. Углублённые исследования начались уже в постсоветское время. Примерно в этот же период проводился анализ этого вопроса в западной историографии. На данный момент изучение декоративно-прикладного цинского искусства является актуальной темой исследования.

Список литературы:

1. Фельдман-Конрад Н.И., Конрад Н.И. Избранные труды. История. М., 1974. С. 162-169.
2. Малявин В.В., Китайская цивилизация. М., 2001. С. 485.
3. Кравцова М.Е., История культуры Китая. СПб., 1999. С. 365.
4. Кравцова М.Е. Мировая художественная культура. История искусства Китая. СПб., 2004. С. 766.

5. Духовная культура Китая: энциклопедия / М.Л. Титаренко, А.И. Кобзев, В.Е. Еремеев, С.А. Торопцев [и др.] М., 2010. С. 222-329.
6. Виноградова Н.А., Николаева Н.С. Малая история искусств. Искусство стран Дальнего Востока. М., 1979. С. 151.
7. Неглинская М.А. Шинуазри в Китае: цинский стиль в китайском искусстве периода трех великих правлений (1662-1795). М., 2015. 468 с.
8. Сычев В.Л. Китайский костюм: Символика, история, трактовка в литературе и искусстве. М., 1975. 174 с.
9. Стариков В.С., Сычев В.Л. К проблеме генезиса традиционной одежды южных китайцев. Л., 1977. С. 198-230.
10. Сулова И.В. Головные украшения китайянок и их символика. Л., 1977. С. 230-247.
11. Неглинская М.А. Семантика и эстетика китайских ювелирных украшений периода Цин (XVII – начало XX вв.). М., 1998. С. 12.
12. Белозёрова В.Г. Традиционная китайская мебель. М., 1980. С. 95.
13. Неглинская М.А. Коллекционирование интерьерных часов при цинском дворе и его роль в развитии часового производства XVIII в. М., 2012. С. 336.
14. Мартынова Н.В., Ян Цзымо. Особенности основных этапов развития традиционного искусства ширмы в истории Китая. Хабаровск, 2020. С. 5.
15. Фицджеральд С.П. Китай. Краткая история культуры. СПб., 1998. С. 428.
16. Valenstein S.G. A Handbook of Chinese Ceramics. New York. 1989. P. 214.
17. Watson W., Ho Chuimei. The arts of China after 1620. London. 2007. P. 49.
18. Кайаццо Ч., Мелли Ф. Большая история искусства. М., 2009. С. 348.
19. Xiaoming Zhang. Chinese Furniture. Cambridge. 2011. P. 24.

УДК 001.3:316.614.5

РОЛЬ НЕФОРМАЛЬНЫХ ИНСТИТУТОВ В ФУНКЦИОНИРОВАНИИ НАУКИ

Сулова Н.Г., аспирант

Научный руководитель: Егорова С.Л., к.и.н.
ФИЦ «Коми НЦ УрО РАН»

***Аннотация.** В статье представлены понятие «неформальные институты», их место и функции в системе науки как социального института. Дана характеристика основных неформальных институтов в научной сфере: «невидимый колледж», научная школа и научное общество. Определены актуальные аспекты и подходы к их изучению.*

***Ключевые слова:** наука, социальный институт, институты науки, неформальные институты.*

***Annotation.** The article presents the concept of "informal institutions", their place and functions in the system of science as a social institution. The main informal institutions in the scientific field ("invisible college", research school and scientific society) are characterized. The relevant aspects and scientific approaches to them are defined.*

***Key words:** science, social institution, institutions of science, informal institutions.*

Социальный институт – комплекс норм и учреждений, обеспечивающих работу одной из областей общественных отношений. В узком смысле под этим подразумеваются связанные между собой организации, занимающиеся схожей деятельностью. В широком же – система с установленными правилами, ценностями, статусами и санкциями, обладающая определённой структурой и выполняющая важные социальные функции. Социальные институты регламентируют действия индивидов, делают их более предсказуемыми, обеспечивая, таким образом, стабильное функционирование общества [4, С. 71-72].

Существует ряд подходов к классификации социальных институтов. По сфере общества, в которой они осуществляют свою деятельность, и выполняемым функциям можно выделить реляционные, регулятивные, культурные и интегративные институты. Регуляционные определяют ролевую структуру общества, регулятивные отвечают за социальный контроль, культурные функционируют в рамках духовной сферы общества (религия, искусство, и т.д.), а благодаря интегративным интересы отдельных индивидов могут учитываться при формировании коллективных. Также социальные институты могут подразделяться на традиционные и современные. Традиционные существуют достаточно давно и включают в себя поведенческие практики на основе обычаев и ритуалов, современные же появились сравнительно недавно и характеризуются относительной независимостью от системы моральных предписаний, выбором способа поведения, рациональностью [3, С. 270-271]. В зависимости от формы функционирования социальные институты можно разделить на формальные и неформальные. Структура, иерархия статусов, ценности, цели и методы их достижения в формальных институтах обычно закреплены нормативно-правовыми актами, их соблюдению помогает строгая система положительных и отрицательных санкций. Организация деятельности неформальных социальных институтов не так жёстко регламентирована и окончательно оформляется уже в процессе функционирования и во многом за счёт действий участников [2, С. 359].

Одним из основных институтов современного общества является наука. По мнению исследователей, оформление этой сферы деятельности в качестве социального института началось ещё в эпоху Возрождения, а окончательно институционализация науки завершилась к XVII в. Цель данного социального института – производство и распространение научного знания, разработка средств и методов исследования, обеспечение научной деятельности. В этом качестве наука характеризуется наличием сложной структуры, включающей в себя множество компонентов, как например: исследователей, обладающих необходимыми знаниями, квалификацией и опытом, разделение и кооперацию научного труда, особые познавательные цели и задачи, формы контроля, экспертизы и оценки научных достижений, экспериментальное и лабораторное оборудование, и др. [4, С. 72-73].

Наука как социальный институт включает в себя не только систему знаний и научную деятельность, но и систему отношений в науке, научные учреждения и организации. Одной из наиболее существенных характеристик социальных институтов является их разделение на формальные и неформальные. Формальные и неформальные правила, нормы отношений и способы обеспечения их реализации образуют в совокупности институциональную основу развития науки в разные исторические периоды.

К формальным институтам науки можно отнести, например, академические центры, научно-исследовательские институты, их отделы и лаборатории, университеты, и т.д. Их деятельность во многом регулируется государством или крупным бизнесом, которые отвечают за эффективное функционирование научных организаций и обеспечение их необходимыми средствами. Однако некоторые задачи, связанные, например, с установлением коммуникаций между учёными, подготовкой научных кадров, созданием моделей поведения в академической среде, во многом решаются через деятельность неформальных институтов науки. Главным из них можно назвать национальное научное сообщество – совокупность ученых страны, профессионально работающих в науке, независимо от специализации, в числе других можно выделить «невидимые колледжи», научные школы и научные общества [5].

«Невидимый колледж» – это форма самоорганизации научного сообщества, в рамках которой деятельность осуществляется за счёт личных контактов на основе общих научных интересов. Такие социальные институты достаточно автономны, контакты в них носят спорадический характер и часто осуществляются дистанционно, и, тем не менее, данные группы способствуют совместному решению научных проблем. В рамках «невидимого колледжа» формальные практики, как например, конференции и семинары, дополняются неформальными – обсуждением научных проблем в кулуарах, и др., что способствует более интенсивному развитию науки [1, С. 40-41].

Научная школа – сообщество учёных, осуществляющих организованную деятельность под руководством лидера согласно определённой исследовательской программе на основе конкретной научной концепции. В данной группе существует сложившаяся иерархия, постоянно происходит коммуникация между участниками, направления работы членов института взаимосвязаны и дополняют друг друга, что обеспечивает решение общей задачи. Достаточно важной для научной школы является фигура лидера. Он должен быть значительным учёным и обладать личностными качествами, которые позволили бы ему выбирать и объединять вокруг себя творческую молодежь, направлять их по пути исследования, поощряя самостоятельность мышления и инициативу, а также создать в коллективе атмосферу, стимулирующую на научные и творческие подвиги. Деятельность этого социального института направлена не только на увеличение научного знания в выбранной области, но и на поддержание и развитие самой научной школы [2, С. 361-362].

Научное общество – объединение ученых, работающих в одной предметной области и имеющих наряду с общими специфические традиции, ценности и интересы, связанные со сферой деятельности. В данных группах неформальные контакты различного уровня между исследователями, работающими в одной и той же сфере, подвергаются формализации, в результате чего появляется возможность донести информацию об интересах и достижениях учёных до общества. Благодаря этим институтам происходит интенсивное распространение научного знания: публикуются журналы и тематические сборники, ведётся сотрудничество с образовательными организациями, и т.д. Также во многом в результате работы научных обществ осуществляется координация научных исследований и привлечение специалистов к работе над различными фундаментальными и прикладными вопросами [1, С. 41-42].

Как мы видим, для полноценного функционирования и развития науки важны как формальные, так и неформальные институты. Они тесно связаны между собой и дополняют друг друга. Некоторые исследователи полагают, что для получения максимально успешных результатов в развитии не только национальной науки, но и государства в целом необходимо создать единый комплекс, включающий и формальные, и неформальные институты. Однако при формировании данного объединения нужно выработать систему, которая бы ограничила степень вмешательства разных групп институтов в дела друг друга [5, С. 85].

Выбирая предметом изучения неформальные институты, следует учитывать, что они при всей их неоднородности обладают свойствами реального ресурса, функцией полезности. Их устойчивость, воспроизводство и генерация актуализирует необходимость исследования их как формы самоорганизации ученых разных поколений. Уже обозначенный выше вопрос связи (взаимозависимости) неформальных и формальных институтов можно раскрыть в вариантах происхождения неформальных институтов: 1. возникновение естественным путем (самоорганизация); 2. «выращивание» в формальной институциональной среде для решения определенных задач.

В изучении организации и деятельности неформальных институтов можно выделить следующие актуальные аспекты:

1. оценка феномена неформальных институтов и институций в науке (мотивы создания, виды, содержание, внутренняя организация, формы проявления, способы существования и генерации);

2. изучение особенностей формирования и развития неформальных научных институтов на разных уровнях (наука в центре и регионах);

3. характеристика процессов взаимодействия научных общественных организаций как вида неформальных институтов с институциональной системой научных центров;

4. оценка формирования и развития неформальных институтов в условиях социально-политической и экономической динамики развития страны в разные исторические периоды с учетом заинтересованности власти в поддержке со стороны не только научных центров, но и общественных научных объединений.

Таким образом, неформальные институты науки играют значительную роль и выполняют ряд важных функций. В рамках научных школ, обществ между исследователями уста-

навливаются контакты и поддерживаются отношения разного рода, что способствует более успешному развитию науки. При изучении состояния научного сообщества целесообразно учитывать взаимосвязь и взаимозависимость формальных и неформальных институтов науки, отношения науки и власти в изучаемый период.

Список литературы:

1. Денисов С.Ф., Денисова Л.В. Научное сообщество и его формы (часть 2) // Научный вестник Омской академии МВД России. – 2007. – №3. – С. 39-46.
2. Ерохина П.В., Мартишина Н.И. Социальная организация науки: формальный и неформальный аспекты // Научный вестник Омской академии МВД России. – 2021. – Т. 27. – № 4(83). – С. 357-363.
3. Марат И.К. Трактовка понятия «Социальный институт» в классической и современной социологии // Актуальные вопросы современной науки. – 2008. – №3. – С. 266-272.
4. Оборский А.Ю. Становление современной науки как социального института // Социально-гуманитарные знания. – 2017. – №3. – С. 71-79.
5. Щербин В.К. Формальные и неформальные социальные институты науки как сложная система взаимодействий и взаимоограничений // Социология. – 2015. – № 4. – С. 78-87.

УДК 37.08

ЭТИКА ПРОФЕССИОНАЛЬНОЙ РЕЧИ РУКОВОДИТЕЛЯ ОБРАЗОВАТЕЛЬНОЙ ОРГАНИЗАЦИИ

Тарасенко Е.А., маг-р.

Научный руководитель: Кровелецкая Е.Н., доц., к.пед.н.
Белгородский научно-исследовательский университет

Аннотация. *В настоящее время мы можем увидеть снижение уровня профессиональной этики общения в образовательных организациях. В данной статье рассматриваются понятия «профессиональная этика» и «деловое общение» в рамках образовательной сферы употребления. Необходимость в повышении уровня профессиональной этики обусловлена потребностью в подготовке специалистов высокого профессионального уровня.*

Ключевые слова: *деловое общение, этика, образование, деловой этикет, профессиональная этика, коммуникативная компетентность, коммуникация.*

Annotation. *Nowadays, there is a decline of the level of professional communication ethics in educational organizations. This article is devoted to the concepts of "professional ethics" and "business communication" in the educational sphere. The need to improve the level of professional ethics is due to the need for training highly professional specialists.*

Key words: *business communication, ethics, education, business etiquette, professional ethics, communicative competence, communication.*

Современная система образования насыщена многообразием различных типов образовательных организаций, у каждой из которых есть руководящее звено. Но проблема профессиональной этики общения в образовательных организациях заключается в том, что эффективность деятельности организации во многом зависит от профессионализма руководителя и от умения выстраивать деловые отношения в организации. Рассмотрением данного вопроса занимались многие ученые и педагоги. Например, индивидуальный стиль делового общения рассматривался в работах А.И. Китова и А.В. Филиппова, а вопрос эффективности управленческой деятельности рассматривался в трудах А.В. Карпова и В.Д. Щадрикова.

В работах Ю.М. Беляева отмечено, что деловое общение – это сложный и многоуровневый процесс взаимодействия между деловыми партнерами. Основной целью делового об-

щения выступает установление сотрудничества между участниками процесса общения через обмен информацией и раскрытие основных идей и мыслей.

В системе образования наблюдается тенденция, направленная на повышение качества образования, а это в свою очередь, требует нового подхода в управлении и организации образовательного процесса. Эффективность деятельности напрямую зависит от установления особой атмосферы в педагогическом коллективе.

Руководителю образовательной организации необходимо использовать различные формы и методы управления взаимодействием в коллективе. Именно от этого умения зависит деятельность организации. Если говорить о структуре делового общения руководителя, то она включает в себя определенную модель деятельности, которая включает в себя проектирование взаимоотношений, организацию и проведение той или иной формы общения. Формы делового общения: деловая беседа, переговоры, совещания, деловая переписка, организационно-техническое общение.

Каждая из форм делового общения руководителя образовательной организации предполагает поэтапное выстраивание коммуникаций, которые выстраиваются в образовательной организации. Главной задачей руководителя образовательной организации выступает развитие деловых взаимоотношений в коллективе. Этика делового общения руководителя образовательной организации и подчиненных подразумевает под собой совокупность принципов поведения руководителя, которые раскрываются в тактичности и деликатности, а также в справедливости и деловых обязательствах руководителя.

Деловое общение руководителя и педагогического состава образовательной организации представляется в виде обмена действиями, навыками и умениями в совместной педагогической и административной деятельности сотрудников. Другими словами, руководитель образовательной организации стимулирует и поддерживает поведенческую активность в коллективе.

Профессиональная этика общения руководителя образовательной организации включает в себя систему норм нравственного поведения руководителя и предполагает выполнение им определенных обязанностей по отношению к обществу, а самое главное – педагогическому коллективу своей организации.

Профессиональная деятельность руководителя образовательной организации характеризуется особой ответственностью перед обучающимися и их родителями, а также педагогическими работниками.

Специфика работы любого руководителя заключается в постоянном общении со своими подчиненными. Именно от умений руководителя выстраивать взаимоотношения в коллективе зависит качество его работы, эмоциональный настрой работников, а также социально-психологический климат в организации, наличие или отсутствия конфликтов.

Таким образом, от владения профессиональной этикой общения руководителя образовательной организации зависит успешность организации. Под профессиональной этикой понимается совокупность этических норм, поведения, такта руководителя, которые способствуют достижению целей образовательной организации.

Список литературы:

1. Дебольский М.С. Психология делового общения / М.С. Дебольский. – М.: ПРИОР, 2005. – 256 с.
2. Лихолетов В.В. Профессиональная этика и служебный этикет: учебное пособие / В.В. Лихолетов. – Челябинск: Издательский центр ЮУрГУ, 2019. – 168 с.
3. Сариева А.Б. Понятие о педагогической этике и её задачи / А.Б. Сариева // Актуальные вопросы современной педагогики (II): материалы междунар. заоч. науч. конф. (г. Уфа, июль 2012 г.). – Уфа: Лето, 2012.
4. Солоницина А.А. Профессиональная этика и этикет: Учебное пособие [Электронный ресурс]/ Солоницина А.А. – Режим доступа: <http://window.edu.ru/catalog/> (дата обращения: 21.09.2021).

УДК 373.31

**ПЕДАГОГИЧЕСКИЕ УСЛОВИЯ И ПОДХОДЫ ПРИ ПОДГОТОВКЕ
БУДУЩИХ МЕХАНИКОВ К ПРОФЕССИОНАЛЬНОЙ ДЕЯТЕЛЬНОСТИ
ДЛЯ АВТОТРАНСПОРТНЫХ ПРЕДПРИЯТИЙ
В ПРОЦЕССЕ ОБУЧЕНИЯ ТЕХНИЧЕСКИМ ДИСЦИПЛИНАМ**

Терещенко С.М., Кузнецов А.В., Терещенко Е.Ю.

Кузбасский государственный технический университет имени Т.Ф. Горбачева,
филиал в г. Прокопьевске

***Аннотация.** В статье рассматриваются условия и подходы при подготовке будущих механиков к профессиональной деятельности для автотранспортных предприятий. При этом подготовка механиков данного направления является методологической основой для разработки в дальнейшем моделей для формирования профессиональной компетентности студентов.*

***Ключевые слова:** профессиональная компетентность, условия подготовки, подходы подготовки механиков, методологическая платформа.*

***Annotation.** The article discusses the conditions and approaches for the preparation of future mechanics for professional activity for motor transport enterprises. At the same time, the training of mechanics in this field is a methodological basis for the further development of models for the formation of professional competence of students.*

***Key words:** professional competence, training conditions, approaches to training mechanics, methodological platform.*

При изучении проблемы связанной с профессиональной компетенцией, мы обращаем своё внимание на труды известных учёных, таких как Зеера, Сластенина, Кузьмина, Маркина, которые разработали методики, в основу которых положено развитие студента как личности и какие им соответствуют компетенции. Нам необходимо глубже рассмотреть содержание профессиональных компетенций, учитывая при этом, как формируется она. Нужно также выявить условия, которые будут влиять непосредственно на процесс формирования компетенций и их разновидностей.

На наш взгляд особое внимание необходимо обратить на следующие условия формирования профессиональных компетенций такие как: педагогические, психолого-педагогические, методические и специальные.

Педагогические условия – подразумевают непрерывность при формировании профессиональной компетентности, учитывая среду в которой развивается личность, побуждение к активной рефлексии, с обсуждением образовательного процесса. Нужно ориентироваться на конкретную личность, при этом развивается соответствующие качества с последующей самоактуализацией и самоиндификации.

Психолого-педагогические условия – связано с эффектом дающим происходящим управления развития и становлением профессиональной компетентности.

Методические условия – ведут в первую очередь к обеспечению высокого качества в профессиональной компетентности будущего механика, при этом необходимо регулярное и ежедневное достигать поставленных целей, в результате чего будет достигнуты соответствующие показатели в формировании профессиональной компетентности будущего механика, с высокой динамикой развития на основании задач и прогнозов.

Специальные условия – вырабатывают любознательность и конкретно выделяют специфику, даёт возможность для решения соответствующей проблематики.

Для объяснения сути профессиональной компетентности многие учёные выделяют, что в роли профессиональной компетентности, она оказывается как определённый фактор, которое очень сильно влияет на структуру и ранжирование структуры готовности механиков к своей будущей деятельности, а так же на качество данного направления подготовки, на правильность образовательного процесса в данной области.

Методикой педагогических исследований, основу которых составляет определение профессиональной компетентности и её номенклатура имеет широкий диапазон. Для определения сути профессиональной компетентности с учётом её особенностей применяются многообразные подходы. При всём разнообразии подходов, мы видим основные, которые могут использоваться в учебном процессе при подготовке механиков и выработки личностных качеств.

Проведём классификацию наиболее значимых подходов, при подготовки в образовательном процессе технического учебного заведения:

- информационно-деятельностный подход – основой данного подхода является информатизация в процессе образования, сущность заключается в том, чтобы убрать пробелы между двумя составляющими коллективной и деятельностной при подготовки механиков. Он даёт возможность соединить зачастую разбиваемые процессы в педагогике, а точнее информатизацию учащихся и систематизирование приобретенной информации.

- компетентностный подход – даёт возможность сделать акцент непосредственно на результирующей полученных знаний, то есть применять на практике в работе. В этом процессе происходит переход от одной образовательной парадигмы с приобретением необходимых знаний, умений и навыков с формированием пакета компетенций к постоянному и стабильному выживанию в современной среде социально-экономической, политически-информационным и рыночного сформированного социума.

- контекстный подход – подразумевает под собой непосредственно полученные ранее знания в их практическом использовании, при этом необходимо брать за основу передовые исследования, которые применяются на практике в данном направлении подготовки. Данный подход даёт возможность взглянуть на обучение студентов, как на явление, в котором идёт моделирование предметное и социальное обобщение в целом будущего механика. Таким образом, происходит переход от учебного процесса деятельности студента в профессиональную специалиста.

- профессионально-личностный подход – необходим для создания обучающих условий для становления компетентностной личности при обучении. В итоге будет происходить становление личности с раскрытием потенциальных возможностей профессиональной готовности специалиста.

- рефлексивный подход – обеспечивает профессиональный рост, самоутверждение, самосуществование. При этом происходит соединение практической и теоретической составляющей при подготовки студента к самообразованию и творчеству.

- системный подход – его задача объединить, создать систему между собой и узнать, как работают компоненты, соответствующих по содержанию структур, при этом они должны быть независимы и сохранять воедино границы данного объекта. Так же должны быть соблюдены границы и выстроена чёткая взаимосвязь, как внутренняя, так и внешняя.

- ситуативный подход – по функционированию его должно идти рассмотрение конкретных ситуаций и определяются последовательность действий субъектов. Он соединяет ситуации, во внешней среде основываясь на определённой стратегии. Здесь нам необходимо идентифицировать и распознавать ситуацию для того чтобы спрогнозировать по какому сценарию она будет развиваться.

- средовой подход – определяет некое направление, которое изменяется в окружающей среде с определёнными результатами, с последующим рассмотрением успешности взаимодействия в этом окружении. Данный подход нужно принимать, как многообразие составляющих окружающей реальности, которая задаёт определённую последовательность деятельности, несёт информацию с одной стороны и с другой в полной мере удовлетворяет нуждам потребителей и исполнителей.

Данная обобщенная характеристика условий и подходов при подготовке механиков данного направления является методологической основой для разработки в дальнейшем моделей формирования компетентности, каждый подход обуславливает комплекс принципов, имеющих большое значение для разработки стратегии и тактики образовательной деятельности и реализации компетенций.

Список литературы:

1. Вавилова Л.Н. Мотивация учения в профессиональном образовании: сущность, особенность, развитие. – Москва – Кемерово: Изд-во ГОУ «КРИПО», 2007. – 208 с.
2. Зеер Э.Ф. Психология профессионального образования. – М.: Изд-во Московского психолого-социального института; Воронеж: МОДЭК, 2003. – 380 с.
3. Панина Т.С. Современные способы активизации обучения. – М.: Академия, 2006. – 176 с.

УДК 377

**К ВОПРОСУ О ФОРМИРОВАНИИ ЛИЧНОСТНЫХ КАЧЕСТВ
БУДУЩЕГО ГОРНОГО ИНЖЕНЕРА КУЗБАССА
В ПРОЦЕССЕ ПРОФЕССИОНАЛЬНОЙ ПОДГОТОВКИ**

Тупиков А.Е.

Научный руководитель: Григорьева Н.В., к.п.н., доцент кафедры СГД
Кузбасский государственный технический университет имени Т.Ф. Горбачева,
филиал в г. Прокопьевске

***Аннотация.** В статье автор описывает профессиональную компетентность горного инженера как совокупность профессиональных и личностных качеств. Особое внимание автор уделяет таким качествам как, выносливость, внимание и лидерские качества. По мнению автора именно эти качества помогают горному инженеру в решении производственно ситуативных задач.*

***Ключевые слова:** личностные качества, горный инженер, процесс обучения, профессиональная компетентность, специализация.*

***Annotation.** The author of the article, describes the professional competence of a mining engineer as a combination of professional and personal qualities. The special attention is payed to such qualities as endurance, attention and leadership qualities. According to the author, these qualities help mining engineer in solving production situational tasks.*

***Key words:** personal qualities, mining engineer, the educational process, professional competence, specialization.*

Рассмотрим формирование личностных качеств будущего горного инженера в процессе формирования его профессиональной компетентности. И здесь нужно говорить и о приобретении профессионального опыта и о процессе обучения.

Под профессиональной компетентностью мы понимаем: способность и готовность применять все свои знания, умения и опыт при решении всех профессионально ситуативных задач. В данном случае рассмотрим эти профессиональные задачи связанные с трудностью освоения подземного пространства угольных шахт.

Для того, чтобы стать успешным и совершенным горным инженером недостаточно выучиться в университете и получить диплом о высшем образовании.

Необходимым критерием является присутствие личных качеств, которые оцениваются работодателем во время собеседования. Горный инженер характеризуется выносливостью, исполнительностью и внимательностью. Кроме того, имеет ценность специалист с организаторскими способностями, который может стать лидером для своих подчиненных.

Горному инженеру нужно гибко мыслить и оперативно принимать решения, всегда запоминать все шаги и указания, незамедлительно реагировать при возникновении экстренных ситуаций. От умения горного инженера сплотить коллектив и правильно выбрать нужную

версию зависит безопасность работников предприятия, именно поэтому необходимо развивать все указанные выше личностные качества и умения.

Поскольку, основной задачей горного инженера является проектирование и обслуживание горнодобывающей техники для каждого горного инженера существуют должностные инструкции. В должностные инструкции горного инженера входит технико-технологическое обеспечение горных работ. Горный инженер проектирует технику для применения в земной оболочке, которая обнаруживает, вскрывает и транспортирует добываемые полезные ископаемые.

Инженерный вопрос решается, исходя из специфики различных шахт, какой ей характерен вид пород, индивидуальности строения геологического пласта, наличия или отсутствия подземных вод. Помимо этого, горный инженер разрабатывает системы для шахт и карьеров: вентиляционные; водоснабжения и водоотлива; электрические.

Также горный инженер занимается созданием технических устройств и их испытанием, сопровождает процесс эксплуатации, чтобы работа была результативной и бесперебойной.

На горнодобывающих предприятиях создаются должностные инструкции, в которых находится перечень выполняемых задач для каждой категории сотрудников.

Рассмотрим несколько из них: содействие в организационных и ликвидационных процессах; рассредотачивание горнопроходческих бригад; создание технической документации на буровзрывные работы; установку на бурение дегазационных скважин; анализ причин и последствий аварий, простоев, дефектов; создание мер по рациональному использованию рабочего времени, по повышению безопасности проведения работ; проверка бригад за соблюдением трудовой дисциплины, надзор за соблюдением правил эксплуатации техники; составление графика появления неисправностей, ремонта, технического обслуживания и эксплуатации механизмов; изучение и анализ отечественного и иностранного опыта по организации работ в горнодобывающей промышленности; участие в распространении нововведений.

Проанализировав должностные инструкции горного инженера на добывающих предприятиях Кузбасса, мы выявили, что горный инженер должен уметь выбирать места бурения, дает техническую консультацию, проектировать строительство шахт, туннелей, руководит безопасной разработкой рудников и карьеров, выбирает подходящие горные машины.

Сложность специальности горного инженера заключается в том, что при проектировании шахт нереально заранее предугадать все тонкости данного процесса. Первоначальный проект строительства не рассчитывает окончательного решения всех задач. Часто в процессе работ появляется заранее неизвестная информация о горных породах, пластах, наличии подземных вод.

Горный инженер должен оперативно рассматривать новые данные и корректировать проект в соответствии с ними. Среди профессиональных рисков, относящихся к горной инженерии необходимо отметить большую конкуренцию в отрасли и высокий уровень ответственности. От правильности проекта и контроля горного инженера зависит безопасность людей, работающих на вверенном ему предприятии или структурном подразделении.

В процессе обучения будущего горного инженера происходит формирование личностных профессиональных качеств.

Недостаточно в той или иной дисциплине сформировать определенные знания и умения. Чтобы достичь успеха в выбранной сфере, определенные качества должны быть присущи личности.

Способности будущего горного инженера разделяются на некоторые категории:

- вербальность – умение владением языком;
- способность числовая – способность быстро и точно решать стандартные арифметические действия;
- особенность корректировать цифры, буквы, слова;
- уметь представлять предметы в 2-3-х измерениях;
- умение конкретизировать объекты и графические изображения;
- координация моторная – контроль движения рук, ног и глаз; возможность согласовывать их с конкретными сигналами;
- ловкость – умение манипулировать небольшими предметами;
- видение цветовых оттенков;
- общий интеллект – устанавливающийся в понимании и принятии изученного материала, умения рассуждать и делать правильные выводы.

Исходя из описанных свойств появляется перечень психологических качеств, необходимых для профессиональной деятельности. Чтобы быть успешным в профессиональной деятельности, также необходимы и многие другие индивидуалистические особенности, таким можно отнести и социальный темперамент, который влияет на уверенность горного инженера в определенных условиях деятельности.

Список литературы:

1. Воробьев, А.Е. Модернизация российского высшего инженерного образования в ответ на вызовы современности/ А.Е. Воробьев, Б.Т. Торобеков. – М.: Кнорус, 2014. – 230 с.
2. Григорьева, Н.В. Профессиональная компетентность будущих специалистов: анализ уровня сформированности/ Н.В. Григорьева, Л.А. Мокрецова, Н.А. Швец // Вестник Костромского государственного университета. Серия: Педагогика. Психология. Социокинетика. – 2017. – №3. – С. 122-127.
3. Кольга, В.В. Современные модели дуального образования техников высокотехнологичной отрасли/ В.В. Кольга, М.А. Шувалова // Современные проблемы науки и образования. – 2015. – № 1. – С. 950.
4. International Labor Organization (ILO). (2017). ILO Toolkit for Quality Apprenticeships Volume 1: Guide for Policy Makers. Geneva: ILO. [Электронный ресурс]. – Режим доступа: http://www.ilo.org/wcmsp5/groups/public/ed_emp/ifp_skills/documents/publication/wcms_607466.pdf (дата обращения: 3.03.2021)

УДК 378.2

К ВОПРОСУ ОЦЕНКИ КОНКУРЕНТОСПОСОБНОСТИ ВЫПУСКНИКА ВУЗА

Тюленева Т.А., к.э.н., доцент

Кузбасский государственный технический университет имени Т.Ф.Горбачева

***Аннотация.** Описаны методологические подходы к оценке конкурентоспособности выпускника вуза и используемые при их применении показатели. Обоснована необходимость использования компетентностного подхода как оптимального среди них.*

***Ключевые слова:** конкурентоспособность; профессиональная компетенция; компетентностный подход; профессиональный стандарт; трудовая функция.*

***Annotation.** Methodological approaches to assessing the competitiveness of a university graduate and the indicators used in their application are described. The necessity of using the competence-based approach as the optimal one among them is substantiated.*

***Key words:** competitiveness; professional competence; competence approach; professional standard; labor function.*

В экономической и педагогической литературе описывается ряд методик оценки степени конкурентоспособности выпускника.

Во-первых, через оценку конкурентоспособности вуза, подготовившего данного специалиста [6]. Данный подход использует следующие оценочные показатели: рейтинговое положение вуза; обеспеченность вуза квалифицированными кадрами; материально-техническую обеспеченность; стоимость обучения; качество подготовки специалистов (в данный показатель включаются уровень квалификации научно-педагогических работников и результаты опроса работодателей); итоги научно-исследовательской работы обучающихся; правила оказания образовательных услуг; наличие связей с представителями профильных организаций; показатели международной деятельности вуза; перечень реализуемых программ дополнительного профессионального образования.

Во-вторых, через показатели качества приобретенного выпускником образования. показатель конкурентоспособности [4]. Данный подход использует показатели оценки знаний, умений и навыков, требующихся государственными образовательными и профессиональными стандартами.

В-третьих, через показатели, характеризующие выраженность качественных характеристик персонала [1]. Данный подход использует следующие группы показателей: мотивационные индикаторы, к их числу относятся цели, интересы и стимулы; индикаторы профессии и квалификации – в первую очередь, это полученные в процессе обучения специальные знания и практические навыки, а также уровень и степень их развития, позволяющий выполнять определенную деятельность); интеллектуальные, медицинские и биологические характеристики – к ним относятся возрастные особенности и группа здоровья.

В-четвертых, через показатели выраженности набора качеств [3]. Данный подразумевает использование в оценке тех качеств выпускника, которые ему необходимы в профессиональной деятельности – это прежде всего интеллектуальный потенциал, а также самовыражение, адекватность самооценки, способность к саморазвитию, навыки коммуникации, способность к принятию ответственных решений.

В-пятых, через сформированность компетенций выпускника вуза, предусмотренных государственными образовательными стандартами [2]. В соответствии с данным подходом, оценке подлежат профессиональная компетентность специалиста в определенной сфере профессиональной деятельности и соответствующие ему знания, умения, навыки для решения проблем.

По нашему мнению, для оценки конкурентоспособности выпускника имеют право на применение все описанные подходы, так как они позволяют проанализировать его конкурентные преимущества с разных позиций. В условиях ограниченности временных, материальных и финансовых ресурсов на проведение оценки, наиболее предпочтительным будет использование компетентностного подхода, которых в условиях перехода на ФГОС нового поколения дает также возможность объединить преимущества, получаемые при применении второго подхода.

Так, подготовка выпускников в сфере бухгалтерского учета, анализа и аудита в Кузбасском государственном техническом университете имени Т.Ф.Горбачева предполагает освоение профессиональных компетенций в соответствии с профессиональными стандартами, представленными в таблице 1.

Таблица 1

Обобщенные трудовые функции и профессиональные компетенции выпускника

Профессиональный стандарт, обобщенная трудовая функция специалиста	Профессиональная компетенция выпускника
08.002 Бухгалтер Составление и представление бухгалтерской (финансовой) отчетности экономического субъекта	Способность организовать, планировать, координировать процесс формирования информации в системе бухгалтерского учета, формировать и выполнять ее счетную и логическую проверку, обеспечить ознакомление, согласование, подписание и хранение подготовленных форм бухгалтерской (финансовой) отчетности; способность к планированию и организации процесса внутреннего контроля ведения бухгалтерского учета, формирования первичных документов, бухгалтерской (финансовой) отчетности, проверке качества ее составления и формированию отчета по результатам данной проверки; Способность к организации ведения налогового учета, налогового планирования, исчисления и уплаты налогов и сборов, формированию налоговых деклараций и контролю правильности их составления, обеспечению сохранности документов налогового учета; Способность планировать, организовать, координировать процесс бюджетирования и финансового анализа, составлять отчеты по их результатам и обеспечивать их сохранность
08.006 Специалист по внутреннему контролю (внутренний контролер) Руководство структурным подразделением внутреннего контроля	Способность организовать процесс планирования и координации работы структурного подразделения внутреннего контроля и актуализировать планы проведения контрольных мероприятий с целью совершенствования; Способность к формированию завершающих документов по результатам внутреннего контроля и представлению их руководству структурного подразделения внутреннего контроля
08.008 Специалист по финансовому консультированию Консультирование клиентов по использованию финансовых продуктов и услуг	Способность выполнять исследование финансовых рынков, обирать необходимую для этого информацию и готовить аналитические заключения;

Профессиональный стандарт, обобщенная трудовая функция специалиста	Профессиональная компетенция выпускника
08.010 Внутренний аудитор Проведение внутренней аудиторской проверки и (или) выполнение консультационного проекта в составе группы	Способность к выполнению внутренней аудиторской проверки, оценке рисков и анализу объекта внутреннего аудита, его мониторингу и представлению результатов контрольного мероприятия
08.022 Статистик Обработка статистических данных	Способность рассчитать сводные и производные показатели для единиц статистического наблюдения на основе осуществленной выборки и формированию выходных массивов информации по результатам выполненной группировки; Способность к расчету, балансировке и взаимной увязке агрегированных и производных статистических показателей на основе собранной информации, а также подготовке аналитических материалов по результатам расчетов; Способность к регистрации статистических объектов, формированию и актуализации статистических регистров
08.023 Аудитор Выполнение аудиторского задания и оказание прочих услуг, связанных с аудиторской деятельностью	Способность к планированию работ по выполнению аудиторского задания и выполнению сопутствующих ему процедур подбора информации, анализу и оценке рисков и документированию

Таким образом, по результатам исследования можно заключить, что компетентностный подход в большей мере позволяет учесть соответствие квалификационных компетенций требованиям работодателей, и его применение возможно к изучению конкурентоспособности выпускников всех направлений и специальностей.

Список литературы:

1. Масленникова Е.В. Детерминанты качественных характеристик рабочей силы [Текст] // Вопросы образования. 2006. №4. С. 32-33.
2. Оганесов В.А. Подготовка конкурентоспособного специалиста в условиях диверсификации высшего образования [Текст] // Высшее образование в России. 2004. №5. С.42-44.
3. Савенкова Т.П. Конкуренция вузов и конкурентоспособность специалистов как вектор движения образования на пути к прогрессу [Текст] // Аудит и финансовый анализ. 2007. №1. С. 407-414.
4. Черняк Т.В. Формирование компетентности лидера как фактор конкурентоспособности выпускников вузов [Текст] // Образование в России. 2007. № 6. С.34-37.
5. Шавандина О.А. Оценка конкурентоспособности специалистов, подготовленных вузом [Текст] // Вопросы образования. 2006. № 3. С.15-18.

УДК 303

ДИСКУРС И ДИСКУРС-АНАЛИЗ КАК ПРЕДМЕТ И МЕТОД ОБЩЕСТВЕННЫХ НАУК

Филимонова А.А.

Санкт-Петербургский государственный университет, Санкт-Петербург

Аннотация. Швейцарский лингвист Ф. де Соссюр в начале XX века выделил, что языковой знак состоит из двух элементов: означаемого и означающего, которые соотносятся друг с другом как обозначаемое понятие само по себе как явление реальности и акустический образ, выражающий его в результате социального соглашения. Другой значимой идеей Ф. де Соссюра была концепция двухуровневого характера языка: язык как

феномен (*langage*) состоит из языка как априорной системы (*langue*) и индивидуальной речи (*parole*). Эти идеи легли в основу структурализма и дискурс-анализа – подхода, который определяет, что существуют паттерны, воспроизводимые в пределах одной социальной сферы и присущие ей, создающие определенную независимую структуру кодирования реальности, которую можно расшифровать с помощью метода дискурс-анализа через выявление этих шаблонов и их диспозиций в отношении друг друга. Данная статья базируется на исследованиях в этой области швейцарских ученых М.В. Йоргенсен и Л.Дж. Филлипс с привлечением дополнительных источников.

Ключевые слова: дискурс, дискурс-анализ, структурализм, язык, дискурсивные практики.

Annotation. Swiss linguist F. de Saussure at the beginning of the XX century has remarked that a linguistic sign consists of two elements: the signified and the signifier, which correlate to each other as a denoted concept in itself as a phenomenon of reality and an acoustic image expressing it as a result of social agreement. Another valuable F. de Saussure's idea was the concept of the two-tiered reality about language: language as a phenomenon (*langage*) consists of language as an a priori system (*langue*) and actual individual speech (*parole*). It is the ideas that formed the basis of structuralism and discourse analysis as the approach that determines that there are patterns reproduced within the same social sphere and peculiar about it, which create a certain independent structure of reality encoding and it can be deciphered using the method of discourse analysis by identifying these patterns and their dispositions to each other. This article is based on research in this area by Swiss scientists M. V. Jorgensen and L. J. Phillips and other additional sources.

Key words: discourse, discourse analysis, structuralism, language, discursive practice.

Несмотря на то, что под дискурсом сегодня имеют в виду широкий круг, казалось бы, очевидных понятий (текст, содержание, набор идей), изначальное значение этого термина существенно отличалось, имея под собой лингвистическое прошлое и дальнейшее развитие в рамках философии. Понимание данного термина невозможно без анализа лингвистического поворота, идей Ф. де Соссюра, развития структурализма и постструктурализма. Данная работа написана с целью возврата к научному осмыслению понятия «дискурса» и метода «дискурса-анализа».

М.В. Йоргенсен и Л. Дж. Филлипс в своей работе «Дискурс-анализ. Теория и метод» [7] проводят исследование понятия «дискурс». Авторы пишут, что каждый подход определяет дискурс по-своему, но все они так или иначе объединены одной мыслью: под дискурсом понимается, как правило, общая идея, что существуют паттерны, создающие структуру языка и определяющие, что говорят люди в тех или иных социальных сферах. В таком случае, дискурс-анализ мыслится как анализ этих паттернов – циклично повторяющихся шаблонов передачи смыслов, идей, существующих в определенной социальной сфере. Это обозначает, что, когда мы говорим о дискурсе, мы констатируем факт наличия регулярно повторяющихся в различных сферах социальной реальности нарративов, идей, парадигм, способов восприятия мира и суждений об этом мире, заключенных в языковой форме, которые составляют собственный код реальности, показывающий, в каких отношениях и связях состоят единицы этого кода, и репрезентуют особое восприятие мира, объектов и субъектов, свойственное именно этой сфере социальной жизни. Особенно хочется подчеркнуть то, что в дискурсе важным является не реальное соотношение элементов социальной действительности. Последним приписывается определенное закодированное значение, которое уже рассматривается в его диспозиции в отношении к другим закодированным значениям, причем кодирование и декодирование производятся не сами по себе, а именно в момент бытования дискурса – и только в нем. Паттерны, коды, шаблоны нельзя рассматривать как понятия априорные, мыслиться и анализироваться они могут, только став апостериорными, войдя дискурс, поскольку в последнем и происходит конструирование их.

Если обратиться к Ю.В. Ирхину [2], то можно увидеть следующее определение дискурса: «целостное коммуникативное событие действительности, которое объединено своим

собственным содержанием и смыслом, своей семиотической организацией и структурой, значим для вовлеченных в него участников». Ю.В. Ирхин мыслит дискурс как коммуникацию между людьми, неразрывно связанную с определенным контекстом. Дискурс – это систематизированное внутренне письменное или вербальное взаимодействие, которое при этом само систематизирует реальность.

Дискурс всегда исходит из идеи существования кодовых систем, которые существуют в рамках некой социальной сферы и воспроизводятся в ней. По сути здесь наблюдается распространение лингвистической модели, когда существует слово и то, что оно подразумевает, – эта модель исходит из идей Ф. де Соссюра[6]. Швейцарский лингвист установил, что языковой знак, как «двухсторонняя психическая сущность», подразумевает под собой означаемое и означающее, и соотношение между этими двумя аспектами языкового знака произвольное и является следствием социальных договоренностей. Означаемое – это понятие, тогда как означающее – акустический образ, который служит инструментом для выражения этого понятия. То есть языковой знак может существовать только тогда, когда существует понятие само по себе и существует письменный набор знаков и набор звуков, которые являются символическим выражением этого понятия, удобным для использования. Произвольный характер связи этих знаков заключается в том, что означающее не соотносится никак с реальным означаемым, то есть набор символов и звуков, используемые для выражения понятия, не являются иллюстрацией реально бытующего означаемого, а существуют лишь как условные символы. Связь эта была установлена в следствие общественной договоренности, что определенный акустический образ будет соответствовать тому или иному понятию. Причем стоит отметить, что эта общественная договоренность существует в рамках определенного сообщества, поскольку понятие в разных языках может обозначаться совершенно разными акустическими образами. Например, нечто лающее и четвероногое будет обозначаться в немецком языке словом Hund, в английском – словом dog. Общим остается то, что акустический образ собаки прямо не связан с существом этого животного, а бытует просто как инструмент, который социум одобрил как общий, чтобы обозначать понятие собаки. Другой важной посылкой Ф. де Соссюра было то, что значение языковому знаку присваивается в следствие его отличности от других знаков. Языковой знак определяется через его негативное отношение к другим языковым знакам, что обозначает то, что важным является не положительное соотношение означаемого и означающего, а матрица, общий код, который в конечном счете составляют языковые знаки. Также Ф. де Соссюр обозначил двухуровневый характер языка (langage)[1], мыслимого, как феномен: язык как совокупность (langue) и речь (parole). Язык (langue) представляет из себя систему знаков, инструмент, призванный соединить означаемое и означающее, он обладает такими свойствами как социальность и неизменчивость. То есть язык (langue) и представляет из себя матрицу, языковую систему, состоящую из языковых знаков, находящихся в определенной диспозиции друг к другу и определяемой через эту диспозицию, то есть негативно. Язык (langue) является следствием социальных договоренностей об языковых знаках: какое понятие соотносится с каким акустическим знаком. Язык (langue) существует априорно и является фиксированным и неизменчивым. Другими же свойствами обладает речь (parole), которая представляет из себя это ситуативное употребление языка на индивидуальном уровне, которое, впрочем, разнородное по своему характеру. То есть речь (parole) является перенесением языка (langue) в реальность людьми, которое является не просто озвучиванием или написанием языка (langue), а добавляет дополнительные смыслы, отягощающие язык (langue) и отдаляющие от его изначального смысла языковых знаков. Таким образом, Ф. де Соссюр делает вывод, что изучения лингвистики заслуживает именно объективно существующая система знаков (langue), а не речь (parole). То есть лингвистике необходимо заниматься изучением априорного языка, его как умозрительной системы языковых знаков, а не формы бытования последних в действительности.

Впервые термин «дискурс» был употреблен Э. Бьюиссансом в значении инструмента для перевода языка (*langue*) в речь (*parole*). Дискурс в этом контексте мыслился как третий элемент, соединяющий выведенные ранее два уровня языка (*langage*) Ф. де Соссюром[4]. К. Леви-Стросс использовал дискурс-анализ с упором на лингвистические методы в процессе анализа первобытных мифов, сделав вывод о том, что во всех мифах сохраняется единая внутренняя знаковая система трансформирующихся мифических сюжетов. Отец структурной антропологии интерпретировал любой миф через формулу, придавая определенные значения структурным единицам мифа и рассматривая уже мифы не с точки зрения содержания, а через соотношение знаков в знаковой системе мифа.[3]

Выводы, сделанные швейцарским лингвистом в начале XX века, стали краеугольным камнем в рождении нового направления – структурализм, вышедшем за рамки лингвистики и распространившимся на социальные науки. Структурализм исходит из посылки, что существует определенная система знаков, и знакам присваивается значение исходя из их внутреннего соотношения в этой системе, что порождает фиксированную структуру языка. Постструктуралисты отвергают последнее положение и отрицают, что фиксированная структура языка возможна в принципе. В постструктурализме знаки приобретают свое значение вследствие своей различности с другими знаками, которые, в свою очередь, не имеют постоянного значения и приобретают его ситуативно также, как и ситуативно устанавливаются связи между ними. В понимании постструктурализма создание системы происходит в процессе *parole*, речевых или письменных актов. Дискурс-анализ, являясь направлением социального структурализма, зачастую предполагает наличие устойчивой системы паттернов, разделяемой социальной группой, в рамках сферы которой он существует, однако некоторые направления дискурс-анализа (например, постмодернистское) сближаются с постструктурализмом, провозглашая, что конструирование системы категорий происходит непосредственно в момент существования дискурса и не может быть рассмотрен аналитически, априорно как существующая на уровне социальной группы устойчивая система.

В дискурс анализе исследователь работает с двумя категориями: «обозначаемое» – то, что имеется в виду как предмет объективно существующей реальности, и «обозначающее» – то, что определяет с помощью знаков или звуков «обозначаемое». Дискурс-анализ занимается изучением не содержанием текстов, речей, а поиском внутренней системы содержания, изучением, в каких диспозициях относятся те или иные словесные и иные конструкции в рамках изучаемого объекта и конкретного дискурса в целом.

М.В. Йоргенсен и Л. Дж. Филипс стремятся обозначить основные послышки социального конструктивизма, которые распространяются и на исследования дискурс-анализа, и они свойственны всем подходам. Ссылаясь на Барра и Гергена, учёные пишут, что, по конструктивизму, человеческое знание о мире является всего лишь продуктом изучения мира через категории, паттерны, шифрование и декодирование мира через определенное знаковые системы. Фактически человеческое знание о мире нельзя назвать знанием о мире в полном смысле, оно представляет из себя лишь отягощенное человеческой категоризацией реальное знание о мире. Человек существует в пространственно-временной плоскости, являясь результатом культурной и исторической специфики, что доказывает, что человек будет так или иначе ограничен дискурсом, который будет связан с его культурно-историческим опытом и взаимодействиями с людьми. Стоит отметить, что дискурс обладает и такой особенностью, как самовоспроизводство: дискурс, будучи формой поведения человека в социуме, обуславливает сам себя и будет воспроизводить те паттерны, которые были свойственны культурно-историческому моменту, в которых он существовал и обуславливать человеческое мышление и поведение таким образом, чтобы данный дискурс продолжал существовать в рамках самого себя, что сопряжено с дальнейшим продуцированием тех же категорий, шаблонов, свойственных ему. Знание не существует само по себе, а является продуктом социального процесса и поддерживаются им, то есть социальный процесс фактически диктует понятие истинности. Данная посылка нашла отражение в работах М. Фуко[8], в которых философ писал, что знанию приписываются категории истинности и ложности, а образование не открывает и не позволяет мыслить

разными дискурсами, а, наоборот, директивно насаждает один дискурс, укрепляя одно понимание, познание действительности и знания о ней через свойственные насаждаемым дискурсом шаблоны и категории, что позволяет через эти же паттерны воспроизводить действительность. Поведение людей обусловлено их знанием, то есть дискурс не только формируется под давлением социальной реальности, но и ведет к определенному, заданными выходящими за лингвистические пределы знаками, поведению. Человек, включенный в определенный дискурс, будет действовать, исходя из заданного дискурсом курса, системы знаков, потому что только в их рамках у человека будет существовать спектр возможностей воздействия на этот мир и реализации своих интенций, заданных также дискурсом.

Таким образом, дискурс – система, которая представляет из себя код «реальности», в ключе, в котором ее воспринимает та или иная социальная группа. В рамках ее определяются собственные понятия и диспозиции этих понятий в отношении друг друга. Декодирование данной системы, то бишь дискурс-анализ, во многом схож с декодированием языка – сопоставлением означающих и означаемых, определении их взаимоотношения друг с другом. Можно сказать, что дискурсы – это языки внутри языка, создающие новые оптики восприятия реальности через составление собственных систем лингвистической интерпретации действительности.

Список литературы:

1. Золотухин Д.С. Терминологическая триада «langue-langage-parole» Фердинанда де Соссюра в работах разной степени аутентичности // Преподаватель XXI век. 2016. №2. С. 329-333.
2. Ирхин Ю.В. Дискурс-анализ: сущность, подходы, методология, проектирование // Социально-гуманитарные знания. 2014. №4.
3. Леви-Стросс К. Структурная антропология / Пер. с фр. Вяч. Вс. Иванова. М.: ЭКСМО-Пресс, 2001. – 512 с.
4. Русакова О.Ф. Основные теоретико-методологические подходы к интерпретации дискурса // Антиномии. 2007. С. 5-34.
5. Савельева Е.Б. О взглядах Мишеля Фуко на теорию дискурса // Вестник Московской международной академии. 2015. №2. С. 92-95.
6. Соссюр Ф. де. Курс общей лингвистики. Пер. с французского. М.: Едиториал УРСС, 2004. – 256 с.
7. Дискурс-анализ. Теория и метод / Пер. с англ. – 2-е изд., испр. – Х.: Изд-во «Гуманитарный Центр», 2008. – 352 с.
8. Фуко М. Воля к истине: по ту сторону знания, власти и сексуальности. Работы разных лет. М.: Касталь, 1996. – 448 с.

УДК 351.72

ЭВОЛЮЦИЯ ПОДХОДОВ К ТРАКТОВКЕ КОНТРОЛЯ В МИРОВОЙ ПРАКТИКЕ

Хрипунова П.С.

Научный руководитель: Тюленева Т.А., к.э.н

Кузбасский государственный технический университет имени Т.Ф.Горбачева

***Аннотация.** Рассмотрены вопросы развития контроля в мировой практике. Исследованы трактовки понятия контроля в ряде источников. Выражена авторская точка зрения на определение контроля.*

***Ключевые слова:** контроль; терминология; наблюдение; управленческое решение; контролирующие органы.*

***Annotation.** The issues of control development in world practice are considered. Interpretations of the concept of control in a number of sources are investigated. The author's point of view on the definition of control is expressed.*

Key words: *control; terminology; supervision; management decision; regulatory authorities.*

Эволюция подходов к трактовке контроля в мировой практике развивается с каждым годом, так как данное понятие начинает приниматься в различных областях и сферах деятельности человека. Тем самым существует уйма видов контроля (экологический, технический, энергетический, санитарный, валютный, таможенный, налоговый, социальный и так далее и тому подобное) и каждому из них можно дать свое определение, следовательно, с научно-техническим процессом и формированием различных новых отраслей данный термин дополняется и расширяет по мере эволюции общества [4, 5, 6].

В первую очередь необходимо разобраться, что понимается в современном мире под термином «контроль». Нет однозначного и четкого определения данного понятия, различные источники и разнообразные авторы научных направлений, в разные времена трактовали данное понятие по-своему, следовательно, можно предоставить большое множество вариаций данному термину.

По нашему мнению, изучив различные интернет-источники, конспект лекции и различную научную литературу под термином контроль понимается следующее: контроль – это такой процесс регулирования любой сферы деятельности человека, необходимый для защиты от различных рисков и улучшения трудоспособности в разных областях, позволяющий систематично наблюдать и собирать информацию о улучшениях или ухудшениях рабочих процессов.

В общем и целом, понятие контроль появилось задолго до нашей эры. А.А. Терехов писал: «Многие фундаментальные экономические процессы и механизмы с безусловным признанием важности учета и контроля рассматривались учеными Древнего мира: Платоном, Аристотелем и другими».

Исходя из выше сказанного, понятие контроль использовалось даже в древнем Риме. В те времена под контролем понималось наличие первичного надзора «квесторов». Под квестором понимается одна из должностей римских ординарных магистров. В переводе с латинского языка «квестер» обозначает вести расследование и расспрашивать. В те времена они были ответственными лицами казны, так сказать являлись государственными бухгалтерами того времени, а также они заведовали государственным архивом.

Разумеется, во времена Вавилона и Древнего Египта также использовалось своеобразное понятие контроль, в те времена создавалась так называемая «налоговая полиция» того времени, которая контролировала правильность и своевременное осуществление сбора налогов.

Также необходимо отметить тот факт, что во время строительства пирамид Хеопса велся контроль и учет строительных материалов, который записывался на свитках папируса, пример древнего египетского папируса представлен на рисунке ниже.



Рисунок 1. Древний Египетский папирус с учетом строительных материалов [1]

На папирусе видны зарисовки треугольной формы с иероглифами по сторонам треугольников. Разумеется, у Египтян была своя система исчисления, к сожалению, понять, что там написано в полной мере не предоставляется возможным.

Итак, современное слово контроль в русском языке впервые стало использоваться только в конце 18 века. В те времена под термином понималось наблюдение за кем-либо с целью проверки.

Есть две теории из какого языка данный термин появился в русском языке:

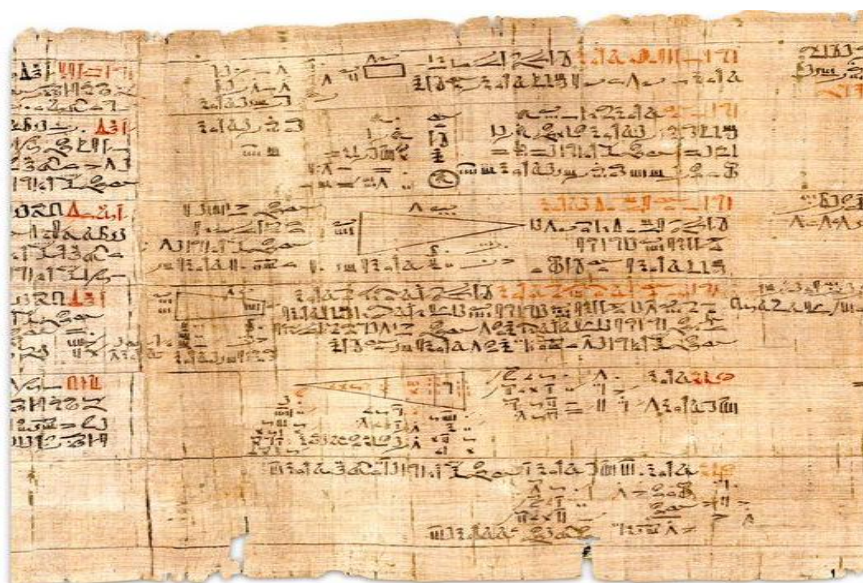
Данная теория заключается в том, что, понятие контроль появилось от французских слов *contre-rolle*, что дословно переводится как *contre-против*, а *rolle-опись*. Иными словами, можно предать этому переводу понятие реестр;

Следующая теория заключается в том, что, понятие контроль пришло от латинских слов *conta* и *rotulus*, что переводится как *против* и *рулон/список*.

Два этих подхода к анализируемому понятию очень схожи и не противоречат друг другу.

Также в пример можно привести как трактуется термин контроль в разных словарях. В качестве примера использованы Толковый словарь В.И. Даля 1863 года и Большой экономический словарь А.Н. Азрилияна 1997 года.

Контроль – учет, проверка счетов, отчетности; присутственное место, занимающееся проверкою отчетов. [3]

Контроль – система наблюдений и проверки соответствия процесса функционирования управляемого объекта принятым управленческим решениям, выявление результатов управленческих воздействий на управляемый объект.[2]

Смотря на эти два определения, видно, как более чем за сто лет трактовка определения обрела более широкий и полный смысл, а также подтверждает тот факт, что понятие неоднозначно и неконкретно.

Только к концу 20 века, контроль стал восприниматься как вид деятельности, посредством которого возможно снизить риски экономических субъектов в их экономической деятельности, следовательно, благодаря контролю появилась и развилась такая сфера как риск-менеджмент.

Подводя итоги, хотелось бы обратить внимание на то что, раньше контроль использовался в более узких направлениях, воспринимался как определённый процесс, а в современных реалиях контроль связан с цепочкой государственных контролирующих органов, таких как: Федеральная служба безопасности Российской Федерации (ФСБ РФ), Министерство внутренних дел Российской Федерации (МВД РФ), Федеральная налоговая служба Российской Федерации (ФНС РФ), Федеральная таможенная служба Российской Федерации (ФТС РФ), Центральный банк Российской Федерации (ЦБ РФ) и множество других контролирующих структур. Все это органы контроля исполнительной власти по разным направлениям контроля.

Безусловно, большинство определений контроль включают в себя больше экономический и управленческий смысл, это связано с тем что контрольная деятельность в современном мире реализуется в социальных структурах общества, примеры которых приведены выше. Несомненно, такой контроль возможен в обществе где присутствует разделение труда, которое приводит к разграничению обязанностей, прав, зоны ответственности, полномочий и так далее и тому подобное.

Конечно, бытует и следующая точка зрения, которая позволяет рассмотреть контроль с философской точки зрения. Так по словам Н.Г. Белова: «Контроль – это способ всеобщего регулирования реальной действительности». По нашему мнению, данное определение можно назвать универсальным и подходящим ко всем областям.

Список литературы:

1. Википедия Свободная энциклопедия [Электронный ресурс]. URL: <https://ru.wikipedia.org/> (Дата обращения: 1.10.2022).
2. Научный журнал Novalnfo [Электронный ресурс] .URL: <https://novainfo.ru/article/17574> (Дата обращения 1.10.2022).

3. Толковый словарь Даля онлайн [Электронный ресурс]. URL:https://slovardalja.net/ (Дата обращения 1.10.2022).

4. Большой экономический словарь онлайн [Электронный ресурс]. URL:https://rus-big-economic-dict.slovaronline.com/ (Дата обращения: 1.10.2022).

5. Тюленева, Т.А. Антикоррупционный контроль и контроль в целях противодействия отмыванию доходов и финансированию терроризма / Т.А. Тюленева; Кузбасский государственный технический университет имени Т.Ф. Горбачева. – Кемерово: Кузбасский государственный технический университет имени Т.Ф. Горбачева, 2022. – 100 с. – ISBN 978-5-00137-289-9.

6. Tyuleneva, T.A. Improvement of production control of coal mining enterprises with underground mining method / T.A. Tyuleneva // E3S Web of Conferences : The 10th Anniversary Russian-Chinese Symposium “Clean Coal Technologies: Mining, Processing, Safety, and Ecology”, Kemerovo, 19-21 октября 2021 года. Vol. 303. – Kemerovo: EDP Sciences, 2021. – P. 01017.

УДК 351.72

ПРОБЛЕМЫ ПРОВЕДЕНИЯ РЕВИЗИИ КАССОВЫХ ОПЕРАЦИЙ И СПОСОБЫ ИХ РЕШЕНИЯ

Хрипунова П.С.

Научный руководитель: Тюленева Т.А., к.э.н

Кузбасский государственный технический университет имени Т.Ф.Горбачева

Аннотация. *Обоснована актуальность проблем, возникающих при проведении ревизии кассовых операций. Выделены проблемы ревизии кассовых операций и даны рекомендации по их устранению.*

Ключевые слова: *контроль; ревизия; инвентаризация; кассовые операции; кассир.*

Annotation. *The relevance of the problems arising during the audit of cash transactions is substantiated. The problems of the audit of cash transactions are highlighted and recommendations for their elimination are given.*

Key words: *control; audit; inventory; cash transactions; cashier.*

Проблемы проведения ревизии кассовых операций являются актуальными и значимыми на всех предприятиях и организациях независимо от вида их деятельности. Исследуем определение ревизии и кассовой операции, а также выделим основные проблемы проведения ревизии данного объекта и рекомендации по их устранению.

Под ревизией понимается проверка, затрагивающая внутренние финансовые операции компании, которая проводится с целью выяснения законности и правильности осуществления деятельности и ведения отчетности.

Под термином кассовые операции понимается такие операции, которые осуществляются с физическими и юридическими лицами по зачислению и отпуску наличных денег, совершаемые предприятиями, организациями и банками, а также временного их хранения.

Исходя из изложенного, был выделен ряд различных проблем проведения ревизии кассовых операций и предложены меры по их устранению [1-3].

Таблица 1

Проблемы ревизии кассовых операций и рекомендации по их устранению

Проблема	Решение (рекомендация)
1. Не все организации проводят ревизию кассовых операций	1. Организациям рекомендовано проводить ревизию минимум раз в год, а лучше чаще
2. Оставлять кассира на рабочем месте, после сомнительных результатов ревизии	2. Следует сделать выговор или выписать штраф, а лучше всего безотлагательно сменить кассира на нового

Проблема	Решение (рекомендация)
3. Не все документы и отчеты доходят до ревизоры, в следствии утаивания и скрывтия их от проверяющего	3. Запрашивать все документы и отчетности, необходимые для ревизии, внимательно проверяя их
4. Низкая квалификация ревизора или ревизионной комиссии	4. Тщательный подбор проверяющих, рекомендуется определенный опыт работы и высшее образование
5. Не у всех кассиров с организацией заключен договор о материальной ответственности	5. Следует заключить договор с кассиром, а в случаи отказа сменить кассира на нового
6. Третьи лица имеют свободный доступ к кассе и документам	6. Ограничить круг лиц, которые могут пользоваться кассовым аппаратом, устанавливать видеокамеры
7. Ложные подписи в платежных документах	7. Необходимо проверять достоверность подписей лиц, которым выдаются наличные средства на предмет их соответствия оригиналу
8. Ложные даты в учетном журнале	8. Следует всегда сверять дату, перед внесением в учетный журнал
9. Неправильное хранение наличный денег	9. Наличные деньги после рабочего должны быть посчитаны и закрываться в сейфе, ключ от которого должен быть у директоров. А во время трудового дня наличные деньги должны быть расположены только в кассе под присмотром кассира и камер
10. Недостоверная информация в расходных и приходных ордерах	10. Рекомендуется всегда проверять информацию о полученных суммах и наличие подписи получения или отпущенных средств
11. Неправильное оформление кассовой книги	11. Рекомендуется проверять кассовую книгу на правильность оформления и способы её ведения, а также на корректность вносимых изменений.
12. Ревизор забывает проверить итоговый остаток денежных средств на конец дня	12. Проверяющий должен обратить должное внимание на достоверность итоговых оборотов по кассе и рассчитанному остатку денежных средств на конец дня
13. Нарушение сроков и времени проведения ревизии кассовых операций	13. В плане должно быть прописано время на проведение ревизии, в которое должен уложиться проверяющий
14. Нехватка кадров, которые осуществляют ревизию	14. Рекомендуется заранее подбирать опытного специалиста, главное чтоб он не был в гражданско-правовых и трудовых отношениях с организацией
15. Не обоснованные результаты проверки	15. Ревизор обязан все факты нарушений документально обосновать

На основании данных таблицы можно сделать следующие выводы. Во-первых, нужно проводить ревизию кассовых операций вовремя, четко устанавливая сроки проведения и стараться выполнять все по плану проверки. Во-вторых, важно относиться ответственно к подбору ревизионной комиссии, проверять их на наличие сертификатов, высшего образования и, безусловно, стажа работы.

Разумеется, в платежных документах необходимо проверять достоверность подписей лиц, которым выдаются наличные средства, на предмет их соответствия оригиналу. В учетном журнале, где проходит фиксация приходных и расходных кассовых ордеров, подвергаются проверке не только даты, но и упорядоченная нумерация показателей с величиной сумм, которые были зафиксированы в ордерах. Расходные ордера подлежат более тщательной проверке, как и в приходных ордерах, на предмет достоверной информации о полученных суммах, наличия подписи получателя средств. Также, если получателем средств является лицо, которое не относится к организации – заполнение необходимой информации о получателе средств.

Безусловно, ревизор должен обращать внимание на подписи руководителя организации или лица, его заменяющего, то есть на достоверность подписи и её наличия. Кассовая книга тоже не остается без внимания, её проверяют не только на правильность требуемого оформления и способа её ведения, но и на корректность вносимых изменений. Проверяющий должен обратить особое внимание на достоверность итоговых оборотов по кассе и рассчитанному остатку денежных средств на конец дня.

Приведенные примеры стали убедительным доказательством того, что стоит подбирать ответственного кассира, который будет тщательно и внимательно подходить к своей работе и, несомненно, к своему рабочему месту, не допускать проникновения третьих лиц и соблюдать требования хранения наличных денежных средств. Непременным основным требованием выступает должная проверка кассира на наличие обязательного договора о материальной ответственности, в соответствии с нормами Минтруда РФ.

Список литературы:

1. Справочник от автора 24 [Электронный ресурс] – URL: https://spravochnik.ru/buhgalterskiy_uchet_i_audit (Дата обращения: 21.10.2022).
2. Тюленева, Т.А. Выполнение работ по профессии «Кассир»: учебник / Т.А. Тюленева. – Москва : Общество с ограниченной ответственностью «Издательство «КноРус», 2022. – 148 с. – (Среднее профессиональное образование). – ISBN 978-5-406-10141-4.
3. Тюленева, Т.А. Антикоррупционный контроль и контроль в целях противодействия отмыванию доходов и финансированию терроризма / Т.А. Тюленева ; Кузбасский государственный технический университет имени Т.Ф. Горбачева. – Кемерово : Кузбасский государственный технический университет имени Т.Ф. Горбачева, 2022. – 100 с. – ISBN 978-5-00137-289-9.

УДК 37.01

ЭТНОРЕГИОНАЛЬНЫЙ КОМПОНЕНТ В ПОЛИКУЛЬТУРНОЙ ОБРАЗОВАТЕЛЬНОЙ СРЕДЕ УЧРЕЖДЕНИЯ ДОПОЛНИТЕЛЬНОГО ОБРАЗОВАНИЯ ТАШТАГОЛЬСКОГО РАЙОНА

Чепсаракова Н.И., аспирант, директор

Научный руководитель: Иргашева Т.Г., доцент, доктор пед.наук
Муниципальное бюджетное учреждение дополнительного образования
«Центр развития творчества детей и юношества»

***Аннотация.** Статья посвящена обобщению позитивного опыта реализации этнорегионального компонента в деятельности учреждения дополнительного образования Таштагольского района. Представлены примеры и практика межпрофильной/межпредметной интеграции на основе шорской культуры, направленные на сохранение культуры и изучение шорского языка, литературы, истории и родного края.*

Данная статья предназначена для педагогических работников образовательных организаций, студентов и методистов.

***Ключевые слова:** этнорегиональный компонент, поликультурное образование и воспитание, поликультурная образовательная среда, толерантное поведение, формирование личности.*

***Annotation.** The article is devoted to the generalization of the positive experience of the implementation of the ethno-regional component in the activities of the institution of additional education of the Tashtagol district. Examples and practices of interprofile/interdisciplinary integration based on the Shor culture are presented, aimed at preserving the culture and studying the Shor language, literature, history and native land.*

This article is intended for teaching staff of educational organizations, students and methodologists.

Key words: ethnoregional component, multicultural education and upbringing, multicultural educational environment, tolerant behavior, personality formation.

Кемеровская область, будучи отражением пестрой этнической палитры всей России, является многонациональным регионом. В мире и согласии в Кузбассе проживают представители более 150 народов (наций, народностей, этнических групп). Большинство населения Кемеровской области составляют русские (2536646 человек). Другими наиболее многочисленными этническими группами являются – татарская (40229 человек), немецкая (23125 человек), украинская (22156 человек), армянская (10669 человек), чувашская (9301 человек). Коренные малочисленные народы Кузбасса: шорцы – 10672 чел., телеуты – 2520 чел.

Образовательное пространство Кемеровской области-Кузбасса, Таштагольского района в частности, формируется в рамках исторически сложившегося сосуществования коренного малочисленного народа и других национальных групп, потому обращение к этнорегиональной парадигме и реализации национально-регионального компонента в образовании приобретают особую значимость [2].

Образовательная организация, в том числе и наше многопрофильное учреждение дополнительного образования, как и современная Россия, современный многонациональный Кузбасс представляют собой поликультурную образовательную среду, поэтому от педагога, сегодня, требуется умение выстраивать толерантное общение с участниками образовательного процесса, представляющими различные культуры.

В течение ряда лет Центр шорской культуры, языка и литературы «Часкы» ныне структурное подразделение муниципального бюджетного учреждения дополнительного образования «Центра развития творчества детей и юношества» накапливал уникальный опыт поликультурного воспитания и образования. Разработаны разнообразные формы и пути изучения шорского языка, литературы, культуры и родного края. Педагогический коллектив участвует в проектах, в проведении региональных олимпиад, конкурсов, педагогических и литературных чтений и других мероприятиях.

Проектной деятельностью образовательное учреждение занимается с 2010 года, данная деятельность позволяет интегрировать различные предметные области знаний, обеспечить самостоятельность при выполнении учебных и научных задач, развивает мотивацию к изучению и сохранению культурного наследия, формирует умение работать в коллективе.

В содержании деятельности педагогов МБУ ДО «ЦРТДЮ» с детьми основной аспект педагогами учреждения делается на формировании поликультурной компетентности. Работа в связи, с чем строится в нескольких взаимосвязанных направлениях:

- Совершенствование профессиональной подготовки педагогов дополнительного образования к работе по приобщению воспитанников учреждения к народной культуре и воспитанию на основе нравственных чувств.

- Вовлечение педагогических работников и обучающихся в проектно-исследовательскую деятельность на основе этнокультуры.

- Интегрирование или включение этнорегионального компонента в общеобразовательные общеразвивающие программы дополнительного образования по физкультурно-спортивной, художественной, социально-педагогической, туристско-краеведческой направленностям.

- Апробация педагогической технологии нравственного воспитания средствами разных культур народов.

- Вовлечение родителей в педагогический процесс учреждения дополнительного образования.

- Этнографо-краеведческая, экспедиционная деятельность.

- Культурно-музейная педагогика.

С целью развития интереса к истории и культуре родного края, знакомства с традициями и обычаями народов Кузбасса в Центре творчества и его структурном подразделении -

Центре «Часкы» работают три мини-музея, основную экспозицию которых составляют собранные сотрудниками и детьми предметы быта, утвари, народного творчества.

Многовековое богатство национальной культуры шорцев позволяет вычленив из него необходимый материал для включения этнорегионального компонента в физкультурно-спортивную деятельность педагогов дополнительного образования.

В программах художественной и социально-гуманитарной направленностей педагогами структурного подразделения «Часкы» реализуются проекты «Шорский национальный костюм: рисунок на бумаге и на экране монитора», «Ныбақтар» (Национальный кукольный театр), «Писпе пол» (социальная акция «Вместе: говорим на родном шорском языке») и др.

Данные проекты интегрируются в образовательный процесс учреждения дополнительного образования и направлены на развитие интереса обучающихся к шорскому языку, литературе и культуре; вовлечение обучающихся в различные виды деятельности, воздействующие на нравственно-эстетические, коммуникативные основы личности.

Муниципальное бюджетное учреждение дополнительного образования «Центр развития творчества детей и юношества» (МБУ ДО «ЦРТДЮ») как и любая другая социальная организация, активно взаимодействует с внешней средой, которая оказывает на нее свое влияние.

С сентября 2017 года педагоги МБУ ДО «ЦРТДЮ» входят в состав областной рабочей группы педагогов и учителей родного шорского языка и литературы по сохранению родного языка, литературы и культуры. В 2021 году для 2 класса, в 2022 году для 3 класса, завершится линейка учебных пособий для начальной школы выходом в свет учебника «Шор тили. 4 класс» в 2023 году.

С 2019 года педагогами МБУ ДО «ЦРТДЮ», совместно с «Центром языков и культур народов Сибири» КГПИ КемГУ, КРОО «Ассоциация шорского народа» «Шория», телекомпанией ТВН г.Новокузнецк и Министерством культуры и национальной политики Кемеровской области успешно реализуется региональный проект «Шор тили» (видеоуроки шорского языка).

С начала 2022-2023 учебного года структурное подразделение МБУ ДО «ЦРТДЮ» – Центр шорской культуры, языка и литературы «Часкы» запускает в реализацию проект «Пис айтчабыс!» – обучение детей шорскому языку и литературе с использованием дистанционных образовательных технологий.

Актуальность использования дистанционной формы обучения, наряду с традиционными формами обучения, обусловлена рядом обстоятельств, которые необходимо решить – это, в первую очередь, специфика территориального расселения в Таштагольском районе, выраженная расположением поселков с компактным проживанием коренного малочисленного народа в значительной отдаленности друг от друга, недоступности.

Так же, отсутствием необходимого количества компетентных педагогических работников, в каждом отдаленном поселке. А также реалии сегодняшнего дня отражают актуальность дистанционного обучения в связи с наступлением эры активного и необходимого использования информационно-коммуникационных технологий в повседневной жизни, в профессиональной деятельности и в обучении.

В целях сохранения и устойчивого развития родного языка, литературы и культуры шорского народа практикующими педагогами родного (шорского) языка подготовлены электронные и цифровые образовательные ресурсы, материалы, которые будут использоваться в дистанционной форме обучения детей на основе примерной образовательной программы обучения родному (шорскому) языку для обучающихся общеобразовательных учреждений с использованием изданных федеральных учебников, а также по дополнительным общеобразовательным общеразвивающим программам обучения детей шорскому языку, литературе и культуре по разным годам обучения.

Муниципальное бюджетное учреждение дополнительного образования «Центр развития творчества детей и юношества» пгт.Шерегеш Таштагольского муниципального района, обеспечивает равноценную образовательную и воспитательную систему деятельности, удовлетворяющие этнокультурные образовательные потребности, по своим главным целям, по внутреннему содержанию, структуре и организации.

Таким образом, вся система в целом представляет собой интегральную часть образовательной системы, равнозначный элемент единого российского образовательного пространства.

Список литературы:

1. Васильченко Н.М. Этнорегиональный компонент в поликультурном образовательном пространстве / Н.М. Васильченко // Культурная жизнь Юга России. – 2011. – № 2(40). – С. 93-94.
2. Вервекин В.Г., Коновалова Н.Г., Чайковская Е.Н. Проектная деятельность на основе шорской культуры в системе общего и дополнительного образования: учебно-методическое пособие. – Новокузнецк, 2016 ISBN 978-5-8353-1949-7 (электронный ресурс).
3. Джурицкий А.Н. Воспитание в России и за рубежом. М., 2001. С. 88.
4. Чепсаракова, Н.И. Полиэтническая образовательная среда в трудах отечественных педагогов конца XX вв / Н.И. Чепсаракова // Проблемы современного педагогического образования. – 2021. – № 72-1. – С. 291-294.

УДК 334.02

СОВРЕМЕННЫЕ ПРОБЛЕМЫ В БУХГАЛТЕРСКОМ УЧЕТЕ, СВЯЗАННЫЕ С РАЗВИТИЕМ ИНФОРМАЦИОННЫХ ТЕХНОЛОГИЙ

Черноиваненко Н.Е., маг-р

Научный руководитель: Тюленева Т.А., к.э.н

Кузбасский государственный технический университет имени Т.Ф.Горбачева

***Аннотация.** Описаны проблемы, вызванные автоматизацией бухгалтерского учета специализированными решениями. Чтобы решить вышеизложенные проблемы требуется целый комплекс мер, направленных на устранение предпосылок к потере данных и доступа к ним.*

***Ключевые слова:** бухгалтерский учет; информационные технологии; управление данными; автоматизация учета; информация.*

***Annotation.** The problems caused by automation of accounting by specialized solutions are described. To solve the above problems, a whole set of measures is required to eliminate the prerequisites for data loss and access to them.*

***Key words:** accounting; information technology; data management; accounting automation; information.*

Практическое применение современных информационных технологий по автоматизации управления бизнесом в нынешних темпах предоставляет возможность проведения более глубокого анализа, а также помогает произвести моделирование многих процессов для прогнозирования их развития. Введение автоматизированных средств, представляет своевременность и полноту данных об управляемых процессах.

В качестве информационной базы, позволяющей внутренним пользователям информации, т.е. руководству предприятия, принимать те или иные решения, выступает бухгалтерский учет, без которого практически невозможно производить оценку деятельности внешними пользователями, таких как инвесторы, акционеры, поставщики, клиенты, кредиторы, органы контроля и т.д.

Повсеместно, информационные технологии по управлению бизнесом развиваются с невероятными темпами. Средства автоматизации в настоящее время адаптированы практически ко всем вариантам деятельности, постоянно совершенствуясь, для удовлетворения растущих потребностей потребителей, то есть отраслевых пользователей. Так и в данном случае, деятельность современного бухгалтера тесно переплетена с применением тех или иных автоматизированных решений, что в свою очередь приводит к прикладным проблемам фор-

мирования бухгалтерской отчетности и ее сопряжения с последними направлениями в среде компьютерных технологий.

На сегодняшний день существует ряд проблем, вызванный автоматизацией бухгалтерского учета специализированными решениями [1-4].

Средства автоматизации бухгалтерского учета представлены зачастую типовыми решениями, с некоторыми доработанными функциями, однако, с развитием технологий приходят и новые программы, имеющие те же возможности, но с совершенно иной реализацией. Главным образом сущность вопроса заключается в отсутствии методических рекомендаций по внедрению и эксплуатации программных продуктов, введенных организацией.

Таким образом, первая актуальная проблема бухгалтерского учета заключается в недоработанной методологии автоматизированной формы бухгалтерского учета. Функционал и программные возможности реализованы с помощью сложных в понимании алгоритмов, которые требуют достаточно долгого обучения от разработчиков, не говоря уже о подробном руководстве по эксплуатации и возможностям прикладного решения. Также бывают и ситуации, при которых возникает конфликт между стороной разработчиков и пользователей в вопросах представления информации и базового функционала приложения, которое не отвечает всем стандартам и требованиям бухгалтера для ведения бухгалтерского учета.

К сожалению, на сегодняшний день методология автоматизированной формы бухгалтерского учета является недоработанной. Происходит коммуникативный конфликт сторон разработки и потребления. Автоматизированная форма ведения бухгалтерского учета считается интуитивно понятной, так как имеет общие принципы построения с бухгалтерским учетом в целом, при этом на практике также имеет и свою специфику, не освоив которую, невозможно разумное построение автоматизированной формы ведения бухгалтерского учета.

Кроме того существует такой аспект, как переход к МСФО, что добавляет еще одну проблему автоматизации бухгалтерского учета. Условия новых стандартов ведения учета зачастую приводит к потребности в совершенствовании решения, которое также останется без необходимой методологии, в чем и заключается суть проблемы. В среде разработчиков зачастую считается нецелесообразным введение возможности двойного учета в соответствии с российскими и международными стандартами, в виду некоторых ограничений, связанных с загруженностью решения и желанием к вынесению данного функционала в отдельную услугу. Таким образом, достаточно редко встречаются прописанные автоматизированные средства, позволяющие совместить РСБУ и МСФО.

Второй проблемой, но не менее важной, выступает вопрос обеспечения сохранности данных в условиях современных средств автоматизации бухгалтерского учета. Информация выступает в качестве одного из стратегических ресурсов организации и приобретает весомое значение в ее деятельности, отсюда появляется вопрос о степени сохранности и доступности данных третьим лицам.

Традиционные хранилища баз данных отходят на второй план, стационарные корпоративные сервера сменяются облачными, пришедшими с развитием информационных технологий. Хранение данных на жестком диске компьютера может привести к тому, что вследствие износа оборудования, потери, порчи или краже происходит полная утрата информации, принадлежащей компании. В отличие от облачного хранилища, что не требует физического носителя и предоставляет доступ из любой точки и носителя, в независимости от дислокации, единственным требованием выступает доступ к сети интернет. Однако, с хранением данных в облаках встает проблема обеспечения информационной безопасности. Обращаясь к правовым источникам, невозможно найти специальных нормативно-правовых актов и технологий, которые безоговорочно бы гарантировали полную конфиденциальность, хранящихся там данных.

Таким образом, выбирая за основное хранилище публичное облако, что зачастую заложено программой, бухгалтера заведомо ставят в положение, при котором присутствуют определенные риски по утечке информации. А осуществлять учет в программе – значит хранить данные в облачном хранилище, что, как оказывается, делать не рекомендуется.

Помимо сохранности данных можно также выделить проблему их целостности, так как для получения услуг облачного хранилища по получению данных необходимо постоянное соединение с сетью Интернет. Отсюда возникают дополнительные проблемы, заключающиеся в своевременности и достоверности отображения данных, которые должны постоянно и бесперебойно осуществлять обмен с хранилищем. Иными словами, в отсутствии обновления той или иной страницы или поля, информация будет претерпевать искажения. Кроме того, в случае отсутствия доступа к сети, возникнет полная остановка автоматизированной деятельности, вследствие невозможности выгрузки баз на клиентскую сторону, что категорически недопустимо для специалиста. Соответственно, эти аспекты добавляют немалые риски при внедрении таких программ.

Чтобы решить вышеизложенные проблемы требуется целый комплекс мер, направленных на устранение предпосылок к потере данных и доступа к ним, в случае выбора не корпоративного сервера.

Также распространенной проблемой выступает наличие ряда ограничений, связанных с настройкой функционала под конкретно поставленные нужды. В погоне за прибылью, сторона разработки целенаправленно ограничивает функциональность, зная, что сторона потребителей рано или поздно обратится за расширением.

Конечно, автоматизация бухгалтерского учета также несет в себе и существенные преимущества, однако, в рамках предприятия зачастую существуют и следующие проблемы при ее использовании:

- Определение задач автоматизации. Заключается в необходимости определения основ функционирования предприятия и ключевых бизнес-процессов, что позволяет соответствовать реальным потребностям предприятия, не выходя за их рамки.

- Частая смена нормативных актов, устанавливающих правила учета, отчетности и налогообложения, не обладающих гибкостью и способностью к отражению изменений внешних условий.

- Недостаток квалифицированных кадров.

- Перенос данных сформированных ранее на бумажных носителях или других системах в новую.

Все вышеизложенные проблемы по автоматизации ведения бухгалтерского учета могут быть устранены при повышении затрат на внедрение планируемых программ, что не всегда оправдывает экономический эффект.

В заключении стоит подметить то, что в современном обществе невозможно представить ведение управленческого и бухгалтерского учета без внедрения информационных технологий в этот процесс. Как и многое другое из творений человечества, информационные системы и технологии претерпевают постоянное развитие и расширение возможностей приложений и программ, которые в свою очередь вызывают новые затруднения и проблемы, напрямую связанные с автоматизацией бухгалтерского учета, которые, конечно же, требуют своего решения.

Применение таких модернизаций позволяют существенно повысить для бухгалтера производительность его работы, а также значительно увеличить эффективность труда, контроль над финансово-хозяйственной деятельностью предприятия и качество работы в целом. При всем изобилии преимуществ, продвинутой технологии автоматизации учета и их продуманности, не стоит также забывать и о ряде вопросов, которые все также находят свое решение только с помощью выработанного профессионального суждения специалиста-бухгалтера, что в настоящее время не представляется возможным автоматизировать. Так как даже современные наработки в среде искусственного интеллекта не в силах сформировать и полностью заменить личный опыт и суждения человека, не говоря уже об информационных технологиях по автоматизации учета.

Список литературы:

1. Дружиловская Э.С. Современные проблемы бухгалтерского учета с точки зрения аналитиков Э.С. Дружиловская // Международный бухгалтерский учет. – 2015. – № 10. – С. 54-64.
2. Елисеева Л.В. Проблемы и перспективы автоматизации бухгалтерского учета / Л.В. Елисеева // Экономика и социум. – 2015. – № 4 (17). С. 281-287.
3. Куцык П.А. Преимущества и недостатки учетно-контрольных процедур при использовании технологий реального времени и облачных вычислений / П.А. Куцык // Международный бухгалтерский учет. – 2014. – № 25. – С. 47-54.
4. Tyuleneva, T.A. Problems and Prospects of Regional Mining Industry Digitalization / T.A. Tyuleneva // E3S Web of Conferences : 5, Kemerovo, 19–21 октября 2020 года. – Kemerovo, 2020. – P. 04019. – DOI 10.1051/e3sconf/202017404019.

УДК 796.42

ВОЗДЕЙСТВИЕ ЛЕГКОЙ АТЛЕТИКИ НА ОРГАНИЗМ ЧЕЛОВЕКА

Шульгин Е.А., Бобренок З.Н.

Научный руководитель: Сухорукова Н.Ю., преподаватель.

Кузбасский государственный технический университет имени Т.Ф. Горбачева,
филиал в г. Прокопьевске

***Аннотация.** В данной статье затрагивается воздействие легкой атлетики на организм человека. Ее воздействие на состояние организма, воспитание, физическое развитие.*

***Ключевые слова:** легкая атлетика, физическое развитие, воспитание, физическая культура, здоровье.*

***Annotation.** This article touches on the impact of athletics on the human body. Its effect on the body, upbringing, physical development.*

***Key words:** athletics, physical development, education, physical culture, health.*

В данной статье затрагивается воздействие легкой атлетики на организм человека. Ее воздействие на состояние организма, воспитание, физиологическое развитие.

В числе наиболее популярных видов спорта выделяется легкая атлетика так как для занятия ей не надо специально оборудованного помещения. Подойдет обычная местность, а большое количество упражнений позволят заниматься людям различной подготовки, возраста и пола.

Занятия этим видом спорта оказывает положительное влияние на упражняющегося, увеличивает такие параметры тела как: физическая сила, скорость, ловкость, выносливость. Также делает формирование мышц более правильным и пропорциональным. Прививает дельные умения. Усиливает различные системы человека в частности циркуляторную систему в нее входят сердце, сосуды и кровь, еще нормализует обмен веществ.

Основными и самыми простыми в исполнении упражнениями является ходьба и бег изучим их влияния на организм поподробнее.

Систематические занятия этими упражнениями дает эффект усиления на иммунитет. Из-за чего заболеть простудными заболеваниями становится сложнее. Усиливается циркуляторная система благодаря чему у людей в возрасте сокращаются случаи заболеваний, связанные с этой системой, а также дыхательной.

Наиболее важная характеристика, которая усиливается благодаря занятиям легкой атлетикой, это выносливость. В физическом воспитании выносливость принимается как умение организма противиться утомлению, повлекшееся мускульной деятельностью. Выносливость своеобразна: она выражается у каждого человека при реализации определенного вида деятельности, оттого рассматривают общую и особую выносливость. Общей выносливостью

отмечают способность в течение долгого периода осуществлять работу, втягивающую в действие многочисленные мускульные группы и представляющие высокие запросы к дыхательной и циркуляторной системе.

Общей выносливостью отмечают способность в течение долгого периода осуществлять работу, втягивающую в действие многочисленные мускульные группы и представляющие высокие запросы к дыхательной и циркуляторной системе.

В легкой атлетике принято, что выносливость – это способность длительно исполнять всеобщую работу мышц в большинстве случаев аэробного характера. Из-за легкой атлетики у занимающихся развивается и формируется двигательные качества, формируются моральные, волевые и эстетические качества. С пройденной дистанцией формируется и характер человека. Занятия легкой атлетикой увеличивают возможности организма. Большинство тренировочных забегов проводят на открытом воздухе, что тоже благотворно влияет на занимающихся. Благодаря насыщению крови кислородом, улучшается питание мозга. Уменьшается уровень психической возбудимости в результате физической активности, так же улучшается общее состояние. Это поможет выполнять свою работу людям, у которых она связана с мыслительным процессом. Для большей части людей это означает что время, истраченное на занятия спортом, не было потрачено в пустую, ведь из-за этого вырастет их эффективность труда.

Занятие бегом считается превосходным методом удерживании циркуляторной системы на надлежащем уровне, а также ее восстановления. Во время упражнений организм человека исполняет систематические колебательные движения, при которых, тело нарушает силу притяжения. Такого рода процессы оказывают положительное воздействие на биологические жидкости, благоприятное воздействие так же происходит в мелких сосудах, даруя им питание, останавливая загустевание крови, убавляется риск создания тромбов и закупорки вен.

Занятия легкой атлетикой содействуют гармоничному телесному развитию, укреплению здоровья, выработыванию всевозможных жизненно необходимых двигательных навыков, выработыванию силы, ловкости, быстроты, развитие функциональных способностей организма, увеличение стойкости и сопротивляемости к плохим метеорологическим условиям. Уровень влияния отдельных видов упражнений из легкой атлетики на организм людей определен их характером, интенсивностью и продолжительностью. У легкоатлетов спортсменов возрастает мускульная сила, улучшается координация движений, подрастает скорость и точность моторных реакций. Наиболее быстрыми рефлексамии лучшей сенсорной системой отличились спортсмены, занимающиеся метанием, прыжками и бегуны. У систематически занимающихся улучшается также способность дыхательной системы выполнять свои функции, повышается вместимость легких и максимальная легочная вентиляция, а также улучшается катаболизм. Вырастает устойчивость к гипоксии, существенно расширяется функциональный потенциал циркуляторной системы, также пульс сокращается до значений от 40 до 64 ударов в минуту, давление в момент выбрасывания крови в артерии падает до значений 100 – 115 миллиметров ртутного столба. Происходит замедление кровотока, увеличивается время, когда сердечная мышца расслаблена, уменьшается сопротивление сосудов току крови.

Увеличение возможностей циркуляторной и дыхательной системы в ходе занятий пропорционально тому сколько сил было вложено в сами занятия. У людей занимающихся легкой атлетикой на постоянной основе нет проблем с непропорциональным телосложением, но некоторые обладают отдельными специфическими морфофункциональными особенностями, например, бегуны на длинные дистанции обладатели среднего роста, маленького веса тела и дыхательным объемом легких большого размера. А спортсмены метатели размашистыми плечами, сильной мускулатурой, внушительной физической силой, также большим весом и ростом.

Любям всегда полезно укреплять свое здоровье, поэтому стоит начинать с самых простых упражнений и со временем повышать нагрузку, чтобы быть здоровым и энергичным. Стоит не забывать о состоянии позвоночника во время упражнений, ведь если его повредить, то это проблемы на всю жизнь.

Люди, которые на протяжении долгого времени занимаются легкой атлетикой, имеют низкое содержание жира в организме, и имеют спортивное тело, в отличии от людей, кото-

рые не занимаются спортом. Подметим, что спортсмены очень редко, когда соблюдают какие-либо диеты и не ограничивают себя в пищевом рационе. Во время тренировок, организм спортсмена выделяет огромное количество тепла, из-за чего выделяется большое количество жидкости из организма, в следствии чего человек худеет. Исследования показали, что атлетические тренировки намного эффективнее для сброса массы тела человека, чем заставлять себя голодать или ограничивать свой рацион питания. Интересно заметить, что во время медленного бега, организм вырабатывает больше тепла, что влияет к большей потере массы тела человека, чем во время ходьбы. Мышцы, которые во время бега сильнее всего нагружались продолжают работать после завершения тренировки, из-за чего тело продолжает выделять тепло и продолжает сбрасывать массу тела. Человеку, который имеет проблемы с лишним весом полезно совмещать тренировки и соблюдать правильную диету, но не в коем случае не голодать, так как это приведет к проблемам с организмом.

Бег связан со многими преимуществами для здоровья. Регулярный бег может помочь вам укрепить кости, укрепить мышцы, улучшить сердечно-сосудистую систему и поддерживать здоровый вес. Бег также полезен для психического здоровья. Во время бега ваше тело выделяет гормоны, называемые эндорфинами. Некоторые говорят, что эндорфины вызывают временное эйфорическое состояние, называемое «кайфом бегуна». Упражнения также увеличивают количество эндоканнабиноидов – натуральных веществ, похожих на каннабис, – в крови, которые, как правило, вызывают чувство спокойствия. Оба эти вещества могут способствовать общему ощущению благополучия и даже предотвращать депрессию и тревогу.

Во время бега так же улучшаются функции печени, так как организм потребляет большое количество воздуха. Так же при глубоком дыхании происходит массажирование тканей печени, за счет кровообращения улучшают функции пищеварительной системы.

По мимо сжигания жира, происходит улучшение фигуры и выносливости, бег также является антистрессовой терапией, улучшает память и борется с депрессией.

Применение бега для положительного воздействия можно использовать только при нагрузках не превышающих естественных, повышать эти нагрузки со временем можно.

Список литературы:

1. Баркалов С.Н. Актуальные аспекты оптимизации образовательного процесса по физической подготовке в вузах МВД России / С.Н. Баркалов // Наука-2020, 2018. № 1-2 (17). С. 77-80.

2. Легкая атлетика. [Электронный ресурс] // Третье издание Большой Медицинской Энциклопедии, издававшееся с 1974 по 1989 гг., предназначено как для медицинских работников, так и для других специалистов, чья деятельность связана со здравоохранением и медициной. Режим доступа: https://бмэ.орг/index.php/ЛЁГКАЯ_АТЛЕТИКА (дата обращения: 21.10.2022).

3. Подрезов И.Н. Физическая культура как важный фактор в формировании культуры личности // Актуальные проблемы физической культуры и спорта курсантов, слушателей и студентов: сборник статей / редкол.: С.Н. Баркалов [и др.]. Орел: ОрЮИ МВД России имени В.В. Лукьянова, 2016. С. 106-109.

4. Черных З.Н., Борисенко Т.М. Физическая культура как средство профилактики заболеваний // Вестник Шадринского государственного педагогического университета, 2018.

УДК 159.925.2

ПСИХОЛОГИЯ ЦВЕТА В МАРКЕТИНГЕ

Эсанов Ш.Б.

Научный руководитель: Е.В. Мороденко, к.псих.наук
Кузбасский государственный технический университет имени Т.Ф. Горбачева,
филиал в г. Прокопьевске

Аннотация. В статье рассмотрена психология цветов в маркетинге, цвет в данной сфере играет важную роль. Цвет используется не только для того, чтобы отличить ваш продукт от ваших конкурентов, но и влияет на настроение и чувства отдельных покупателей, таким

образом, цвета определяют отношение к определенному продукту. Также рассмотрена литература, связанная с психологией цвета, определена важность выбора цветов в маркетинге.

Ключевые слова: психология цвета, маркетинг, цвет, продвижение, товар.

Annotation. The article discusses the psychology of colors in marketing, color plays an important role in this area. Color is used not only to distinguish your product from your competitors, but also affects the mood and feelings of individual customers, so colors determine the attitude to a particular product. The literature related to the psychology of color is also reviewed, the importance of choosing colors in marketing is determined.

Key words: psychology of color, marketing, color, promotion, product.

Наши органы чувств играют решающую и фундаментальную роль в понимании окружающего мира. Среди пяти чувств, зрение является наиболее важным. Действительно, именно наши чувства помогают нам выбирать различные бренды разных компаний. Выбор цвета имеет огромное значение в маркетинге и брендинге. Цвет считается мощным средством, через которое мы смотрим на мир.

Считается, что люди принимают решение о людях или продукте в течение 90 секунд. Также исследователи выяснили, что от 62-90% отзывов о продукте основаны только на цветах. Цвета – это самый важный фактор, который влияет на наше восприятие чего-либо. Его влияние заметно во всех сферах нашей повседневной жизни, и он считается важным элементом потребительского поведения.

Цвет обусловлен взаимодействием спектра света со спектральной чувствительностью светового рецептора в глазах. Когда свет взаимодействует с этим рецептором глаза, он расщепляется на шесть различных цветов. Источники света излучают свет с разной длиной волны. В результате разницы в длине волны разный свет создает новые цвета, и мы воспринимаем комбинацию разных цветов.

Психологи разделяют цвета на следующие основные разделы;

- холодный цвет, который включает синий и зеленый;
- теплый цвет, который состоит из красного и желтого;
- нейтральный цвет, который включает белый, черный и серый.

Цвет является важным элементом маркетинга в корпоративной коммуникации. Выбор цвета повышает или снижает производительность любого продукта. Цвет вызывает настроение и эмоции клиентов, и это существенно влияет на восприятие и поведение потребителей. Цвет также помогает компаниям отличать свою позицию от других конкурентов. Часто бывает видно, что на данном рынке разные компании выбирают разные цвета, которые будут отличать их от конкурентов.

В области маркетинга цвет является важным элементом в продвижении различных продуктов, предоставлении различных услуг, упаковок, дисплеев и логотипов различных продуктов. Цвет является важным признаком для создания и поддержания идентичности различных продуктов на конкурентных рынках. Это привлекает восприятие потребителей для дифференциации различных брендов. Палмер и Шеосс (2010) привели теорию о цветовых предпочтениях, которая известна как теория экологической валентности. Эта теория утверждает, что цветовые предпочтения являются результатом индивидуальных эмоциональных реакций на объект, связанный с цветом. Люди предпочитают такие цвета, которые непосредственно ассоциируются с предметами, которые они предпочитают. Цвет, по мнению покупателей, является одним из первых основных факторов, влияющих на их покупательское поведение и выбор товара. В ходе исследования также было выявлено, что выбор цвета в значительной степени зависит от демографических переменных потребителей, таких как возраст, социально-экономический уровень, пол, раса, культура и этническая принадлежность.

Понимание и значение цвета меняется со временем. Знание и осведомленность о выборе цвета потребителем позволяет маркетологам определить и предложить наиболее подходящий цвет продукта. Цвет также используется для привлечения и создания покупательского

намерения в розничных магазинах. Клиенты по-разному склоняются к разным цветовым предпочтениям, чтобы выбирать разные категории товаров. Цвет, выбранный покупателями, может не совпадать с цветом продукта, который они считают подходящим. Это означает, что цвета не воспринимаются независимо от контекста, и поэтому компании не могут производить выбор цвета своей продукции, основанный на выборе потребителей. Цвет является важнейшим элементом в дизайне логотипа и индивидуальности бренда. Это можно считать важнейшей маркетинговой переменной для создания образа стандарта продукции и управления им. Считается, что цвет может выступать не только в качестве мгновенного идентификатора своих брендов, но и обозначать цену и качество продукта. Таким образом, выбор правильного цвета для продукта способствует продвижению и признанию важности и полезности продукта. С другой стороны, когда выбран неправильный цвет продукта, это может затруднить любую коммуникацию между компанией и ее рынком. Процесс выбора цвета в основном зависит от среднего срока службы изделия и уровня цены на него.

Например, когда речь идет о высокой цене и длительном сроке службы продукта, люди обычно уделяют больше внимания цвету при выборе. С другой стороны, потребители более гибки в своем выборе, когда речь идет о низких ценах и коротком сроке службы продукта. В маркетинге каждый цвет по-разному воспринимается потребителями и вызывает различные другие ассоциации. Компания выбирает цвет или комбинацию различных цветов, чтобы отличить свой продукт от других конкурентов.

Цвета вызывают определенные чувства и эмоции по отношению к продукту, и это важный признак того, что компания эффективно представляет свою продукцию. Выбор различных цветов мотивирует к определенным типам покупателей и индивидуальности. На рисунке 1 показано, как разные цвета нравятся разным покупателям и личностям.



Рисунок 1

Среди ученых нет единодушия относительно роли цвета и человеческой личности. Традиционные психологи отвергают роль цвета во влиянии на человеческую личность. Современные психологи подчеркивают, что цвет играет значительную роль в определении нашей личности. Тем не менее, роль цвета видна в следующих областях нашей жизни:

1. В медицине, роль цвета считается важной в области здравоохранения на протяжении десятилетий. Древнеегипетские врачи исцеляли своих пациентов, купая их в цвете света. Этот паттерн возродился как ответвление предписания новой эры. Различные цвета были связаны с лечением различных недугов. Например, считается, что красный цвет заряжает энергией печень, фиолетовый цвет снижает кровяное давление, оранжевый цвет, как считается, укрепляет легкие и увеличивает метаболизм кальция. Зеленый цвет играет важную роль в системе симпатических нервов, а желтый цвет эффективно заряжает энергией желудочно-кишечный тракт.

2. Культура и религия, исследования показали, что синий цвет был наиболее приемлемым цветом почти во всех культурах. В Индии самым священным цветом для индусов является оранжевый. С другой стороны, такие культуры, как Ндембо из Замбии, не воспринимают оранжевый как священный цвет.

До введения белого цвета христианами священниками для свадьбы кельтов считали зеленый священным цветом. Мусульмане также считают зеленый священным цветом. В Меланезии сочетание красного и белого использовалось для ритуальных украшений. Подробная информация о каждом цвете и его значении в разных странах и культурах представлена в приложении.

3. Цвет и эмоции. На людей влияют разные цвета и они эмоционально привязаны к ним. Обнаружено, что коричневый, черный и красный – это грустные цвета, а синий, оранжевый и желтый – счастливые цвета. Элементы атмосферы, такие как ароматы, размеры, шум, формы и оттенки, могут передавать сообщения, заставлять задуматься и формировать эмоции, которые могут повысить вероятность.

Различные исследования связывают цвет с эмоциями и восприятием потребителей. Хэмпхилл (1996) обнаружил, что такие цвета, как синий, белый, красный и розовый, вызывают у людей положительные реакции, такие как счастье и возбуждение, в то время как такие цвета, как коричневый и черный, реагируют противоположно. Лабрек и Милн (2012) утверждали, что бренд использует красный и оранжевый цвета для того, чтобы передать больше волнения по сравнению с другими более холодными цветами, такими как синий. Аналогичным образом, Дейкстра и др. (2008) обнаружили, что больничные палаты с синими стенами вызывают меньший стресс, чем палаты с оранжевыми стенами, которые более стимулируют по сравнению с палатами с белыми стенами.

Кроме того, восприятие цвета и пола у мужчин и женщин также различается. Мужчины более терпимы к черному, белому и серому цветам по сравнению с женщинами, а женщины чаще реагировали на сочетания красного и синего. Многие сходятся во мнении, что взрослые также предпочитают сочетание красного и синего. Эти данные свидетельствуют о том, что гендерные представления о цвете различаются.

Рассмотрим выбор цвета организаций, оказывающих услуги общественного питания. Рестораны быстрого питания предпочитают красный цвет, потому что он влияет на наш метаболизм. Магнаты быстрого питания также использовали желтый цвет, чтобы привлечь внимание клиентов, повысить аппетит и мотивировать их к еде. Для получения высоких продаж это считается лучшим способом для ресторанов быстрого питания. С другой стороны, официальные рестораны используют синий цвет, чтобы расслабить и успокоить своих клиентов. Официальные рестораны используют такой тип стратегии для повышения своих продаж. Кидо (2003) связал синий цвет со спокойным состоянием. Они также утверждали, что чрезмерное использование синего цвета может подавлять аппетит.

Цвета и бренды. Цвета вызывают ассоциации с брендами. Будь то красная Coca-Cola или зеленый Heineken, все эти компании имеют разные значения цвета для разных клиентов. Тутселл (2000) утверждал, что цвет придает сильное эмоциональное ощущение, которое вызывает немедленную реакцию на упаковку, а не на письменную работу. Как отмечено ранее, значения цветов меняются в каждой культуре. Продукт, имеющий серую упаковку, считается дешевым товаром в Китае и Японии, в то время как в США он считается высококачественным товаром.

Таким образом, компании уделяют больше внимания цвету брендов, чтобы привлечь больший сегмент. Цвета спорны, некоторые психотерапевты верят, что человеческие реакции на цвета устойчивы, и это относится ко всем. В это же время некоторые психологи не согласны с этим понятием. Они считают, что цветовые предпочтения варьируются от человека к человеку и от культуры к культуре, а также между полом и возрастной группой. Менеджеры по маркетингу должны знать и выбирать наиболее предпочтительные цвета, чтобы получить конкурентное преимущество. Цвета стен магазина и упаковки товаров могут привлечь внимание покупателей и значительно увеличить их продажи. Перед запуском нового

продукта менеджеры должны провести исследование относительно цветов продукта, потому что неправильный или неподходящий цвет создаст негативный образ в сознании клиентов о продукте и/или компании.

Список литературы:

1. Баландин, А.С. Рекламное дело/ А.С. Баландин, С.Н. Мишанин; Научная книга. – 2-е изд. – Саратов: Научная книга, 2020. – 32 с.
2. Семенов, А.К. Психология и этика менеджмента и бизнеса: учебное пособие / А.К. Семенов, Е.Л. Маслова. – 10-е изд. – Москва: Дашков и К, 2020. – 276 с.
3. Цырендоржиева, Д.Ш. Теория познания : учебно-методическое пособие / Д.Ш. Цырендоржиева. – Улан-Удэ : БГУ, 2021. – 121 с. – ISBN 978-5-9793-1693-2. – Текст : электронный // Лань: электронно-библиотечная система. – URL: <https://e.lanbook.com/-book/252881> (дата обращения: 30.09.2022). – Режим доступа: для авториз. пользователей.

УДК 159.9

ПОЧЕРК КАК ОТРАЖЕНИЕ ЛИЧНОСТИ ЧЕЛОВЕКА

Южанина А.Н., Мулюкова Д.А.

Научный руководитель: Григорьева Н.В. к.пед.н

Кузбасский государственный технический университет имени Т.Ф. Горбачева,
филиал в г. Прокопьевске

***Аннотация.** Почерк является одним из элементов отражения личности человека, его характера. Но и более того, почерк позволяет понять, к чему человек стремится, что хочет скрыть, что скрывается за его маской. Каков темперамент или же профессиональные черты личности. В данной статье исследуем вопрос графологии.*

***Ключевые слова:** почерк, графология, личность, характер, человек.*

***Annotation.** Handwriting is one of the elements of reflecting a person's personality, his character. But more than that, the handwriting allows you to understand what a person is striving for, what he wants to hide, what is hidden behind his mask. What is the temperament or professional personality traits. In this article we investigate the issue of graphology.*

***Key words:** Keywords: handwriting, graphology, personality, character, person.*

«Графология» – это изучение почерка как разнообразных выразительных движений, отражающих психологические особенности и психическое состояние пишущего. В медицине термин «графология» используется в связи с изучением почерка в качестве дополнения к диагностике и мониторингу заболеваний мозга и нервной системы. Существуют доказательства того, что некоторые психические расстройства имеют характерные особенности почерка. Например, почерк шизофреников часто бывает странным и нарочито стилизованным, что может иметь диагностическую ценность для исследования. В криминалистике почерк можно изучать и сравнивать с образцами почерка, чтобы выявить характеристики, позволяющие определить, принадлежит ли данный текст конкретному человеку.

Во-первых, давайте посмотрим на размер почерка, который указывает на высокий уровень общительности. Люди с крупным почерком легко находят общий язык с окружающими, быстро раскрываются и завоевывают их доверие, в то время как люди с мелким почерком замкнуты и не общительны. Таких людей часто называют замкнутыми и незаслуживающими доверия.

Угловатые буквы часто воспринимаются как эгоистичные, а округлые – как добрые и понимающие. Сильный напор соответствует силе воли и упорству, а слабый напор – недостатку силы воли. Естественно, что средний напор характерен для слабовольного человека.

Символы, соединенные друг с другом, то есть сросшиеся, говорят о человеке, который не боится говорить в глаза, критиковать, у него хорошая логика и острый ум, который он обычно старается скрыть в своих целях. Отделенные буквы одна от другой говорят о творческом человеке, любящем помечтать. А если буквы соединены частично, то это указывает на уравновешенного человека.

Хотя в теориях исследователей графологов можно найти определенный скептицизм, несомненно, в их словах есть доля истины. Это подкрепляется одним из основных постулатов психологии, согласно которому не только человеческое сознание отражает реальность, но и все психические процессы и состояния так или иначе проявляются в деятельности и поступках людей. И это написано от руки. В этом нет ничего сверхъестественного или псевдонаучного.

Любая эмоция проявляется в поведении: выражении лица, походке, тоне речи, изменении языка тела. Изменения в моторике рук отражаются в почерке, характеристики которого отражают эмоциональное состояние. Различные изменения в чувствах, эмоциях и настроении по-разному влияют на почерк, позволяя нам понять, в каком состоянии находится человек, когда пишет.

Когда человек находится под влиянием сильной эмоциональной реакции, буквы как бы "выпрыгивают" из строки, становятся большими и небрежными. Это признак радостных эмоций. Люди не пытаются подавить эту эмоцию, а скорее позволяют ей взорваться, как фейерверку. Письмо получается неаккуратным, потому что под влиянием радостного возбуждения движения становятся суматошными, хаотичными и быстрыми. Представьте себе ребенка, который прыгает вверх-вниз, радуясь чему-то. То же самое происходит и с буквами.

Стоит упомянуть о таком чувстве как страх. Оно одна из самых сложных эмоций, которая проявляется по-разному в зависимости от ее степени выраженности и причины. Это эмоциональное состояние человека, возникающее в подкорковой зоне – в лимбической системе, которая является частью головного мозга. Поэтому физиологические изменения под влиянием страха наиболее заметны. Повышение частоты сердечных сокращений и тремор (дрожание конечностей) вызывают мышечную слабость. Поэтому буквы, подверженные этому ощущению, тоже «дрожат», то есть становятся слабыми, прерывистыми и неровными линиями. Поскольку страх заставляет людей сжиматься, их почерк становится более мелким и четким.

Трудности, с которыми сталкиваются испуганные люди при написании текста, делают его короче. Поскольку мозг концентрируется на опасных элементах, все неважные функции подавляются, и предложение, а значит и весь текст, сокращается. С этим связан и тот факт, что страх делает людей немного глупее, а письмо теряет логику и связность.

Когда человек чувствует себя спокойным и довольным, его движения плавные, неторопливые, слаженные и уверенные. И почерк у него ровный, аккуратный и неторопливый. Буквы округлые. Связь между ними плавная. В таком состоянии индивидуальность написанных букв более выражена, видны различные "красивости", завитки и штрихи.

Это самые основные и фундаментальные психологические и эмоциональные состояния. Однако чувства и эмоции людей настолько разнообразны и часто противоречивы, что по почерку невозможно определить все их оттенки и нюансы. Кроме того, это ситуативная вариация, а характер – это стабильный набор личностных характеристик. Может ли почерк настолько повлиять на человека, что по нему можно определить его характер? Однако правильнее было бы сказать, что не почерк, а характер – это движения человека в целом, включая движения руки, держащей бумагу.

О чувствах и психологических состояниях можно писать очень много. Но мы перейдем к следующей теме. Это почерк и темперамент человека в жизни, и как определить какими качествами обладает.

Темперамент – это основа личности, и представляет собой совокупность врожденных особенностей нервной системы. Именно в этой области черты личности находят наибольшее отражение в почерке.

В настоящее время четыре типа темперамента в чистом виде (флегматик, холерик, меланхолик, сангвиник) встречаются редко, но это совокупность черт, определяемых тремя функциями возбуждательных и тормозных процессов в коре головного мозга, точнее, высшей нервной деятельности.

Эти характеристики в совокупности создают уникальное поведение, которое влияет на почерк. Другими словами, отличить почерк холерика от почерка флегматика не сложно. Проблема в том, что большинство людей обладают характеристиками всех типов темперамента. Однако можно рассматривать особенности почерка с точки зрения индивидуальных особенностей или особенностей нервной системы.

Энергетический уровень. Этот показатель определяется мощностью нервных процессов, устойчивостью возбуждения и торможения. В почерке энергетический уровень можно определить по нажиму кисти. Чем сильнее нажим, тем энергичнее человек.

Эмоциональность в какой-то степени определяется интенсивностью и подвижностью возбуждения и торможения этих процессов. Чем эмоциональнее человек, тем он более наклоненных букв, неряшливый (буквы не ровные и нервные) и непрерывный (одно слово в непрерывной череде букв). У уравновешенных людей буквы расположены вертикально, и каждая буква описана четко и точно.

Уровень агрессивности, он отражается в Острых, угловатых буквах, с особенно сильным нажимом, как правило, более агрессивны. Однако округлые или гладкие буквы характерны для доброго и мягкого человека.

Общительность (уровень открытого и закрытого человека). Большие буквы характерны для почерка открытого, экстравертированного человека, а маленькие, компактные буквы для замкнутого, интровертного.

Ситуативная адаптивность (уровни ригидности и пластичности). Ригидные люди упрямы, они не меняют свою позицию под влиянием других, а их почерк наклонен влево; чем больше он наклонен, тем более ригиден. Таким людям сложно адаптироваться в обществе, и им довольно сложно принять тот факт, что они не правы в той или иной ситуации. Буквы так же четко разделены, чтобы не оставлять места для интерпретации. Однако для пластичных людей с гибкой нервной системой постоянное письмо является особенностью, а слова и предложения могут превратиться в своеобразную «гусеницу». Такие люди готовы к новым знакомствам, познанию чего-то нового, прислушиваются к сигналам своего тела.

Если черты темперамента, имеющие некоторое отношение к психофизиологическим процессами влияющие на характер поведения, определяются почерком, то черты личности в меньшей степени зависят от физиологии и в большей степени являются продуктом воспитания.

Многие черты личности, определяющие содержание характера, формируются по мере роста человека и его взаимодействия с обществом. Например, по почерку нельзя определить ориентацию, мировоззрение, мотивы, идеалы, жизненные ценности и интересы человека.

Личность человека проявляется в том, что он пишет, а не в том, как он пишет. Можно проанализировать текст (если он достаточно большой) и выявить лексические особенности, структуру предложения, повторение некоторых слов, ошибки и опечатки, и на этой основе построить психологический портрет человека. Но это не будет иметь ничего общего с графологией-наукой о почерке. Возможно, было бы неплохо анализировать предложения, набранные на клавиатуре.

Но есть определенные черты личности, которые отражаются в почерке. Сила воли. У волевого, целеустремленного и уверенного в себе человека будет четкий, устойчивый почерк среднего размера, с заметным правым плечом. Для них характерен довольно сильный нажим при письме, иногда подчеркивание слов и подчеркнутые или надстрочные буквы, такие как «т» и «ш». У слабых личностей почерк плохой, без нажима, обычно с большим количеством исправлений и большими пробелами между словами.

Интеллектуальные качества. Почерк людей с хорошо развитым логическим мышлением регулярный, чистый, с одинаковыми промежутками между буквами. Написание букв максимально приближено к стандартной модели. Однако формальное мышление делает каллиграфию более претенциозной. Хотя это необязательно претенциозность, человек с преобладающим формативным мышлением отличается оригинальными и нестандартными буквами, штрихами, петлями и завитками на стыках. В результате его почерк порой непроницаем, напоминает арабскую, готическую и даже шумерскую клинопись. Однако он не является намеренно стилизованным.

В уровне творчества можно сказать что именно творческие люди отличаются неровным и неразборчивым почерком. Рука обычно не следует за мыслью и превращает последний слог слова в хвостик и завиток. Кроме того, почерк творческих типов хаотичен, постоянно меняется и очень быстр, что затрудняет поиск индивидуальных черт, связанных с другими чертами личности.

Профессиональные черты личности. Некоторые профессии оставляют следы в почерке. Все мы знаем, как трудно прочитать рецепт врача или медицинскую карту. С другой стороны, почерк учителя начальной школы почти такой же чистый, как тетрадь.

Другими словами, на основании одного лишь почерка трудно составить достоверный психологический портрет человека. Он в любом случае будет не полным и несовершенным. Это связано с тем, что каждый человек не только обладает уникальной индивидуальностью, но и обладает многими качествами, которые не отражены в его почерке. Другими словами, по написанию любого рукописного текста можно определить, что человек общителен, но является ли он душой компании или хамоватым человеком, который любит скандалы и троллить? Почерк не дает ответов на эти и многие другие вопросы.

Список литературы:

1. ХАРАКТЕР ПО ПОЧЕРКУ [Электронный ресурс] – Режим доступа: <http://www.bnti.ru/showart.asp?aid=973&lvl=01.02.06.&ysclid=19va51746h638044156> (дата обращения 27.10.2022).
2. ОТРАЖЕНИЕ ХАРАКТЕРА В ПОЧЕРКЕ [Электронный ресурс] – Режим доступа: <https://school-science.ru/3/8/33401?ysclid=19va8zuwsj902200163> (дата обращения 25.10.2022).
3. Секреты графологов: о чем говорит и умалчивает почерк [Электронный ресурс] – Режим доступа: https://www.m24.ru/articles/obshchestvo/23012017/128039?utm_source=Copy-Buf (дата обращения 25.10.2022).

УДК 658.114.1

ВЗГЛЯД НА ЖЕНСКОЕ ПРЕДПРИНИМАТЕЛЬСТВО (НА ПРИМЕРЕ УЗБЕКИСТАНА, РОССИИ И ЗАРУБЕЖНЫХ СТРАН)

Ядгаров Ж.М., Герб Е.Ю.

Кузбасский государственный технический университет имени Т.Ф. Горбачева,
филиал в г. Прокопьевске

***Аннотация.** В статье рассмотрено современное состояние женского предпринимательства в России, Узбекистане и других зарубежных странах. Раскрывается отношение государства к женскому предпринимательству в демократическом обществе. Перечислены основные проблемы, сдерживающие женщин в построении своей предпринимательской карьеры. Установлено ключевое значение развития женского предпринимательства в мире, его влияние на экономику стран.*

***Ключевые слова:** женское предпринимательство, рынок труда, рабочие места, гендерное неравенство, Узбекистан, Россия.*

***Annotation.** The article considers the current state of women's entrepreneurship in Russia, Uzbekistan and other foreign countries. The attitude of the state to women's entrepreneurship in a democratic society is revealed. The main problems holding back women in building their entrepreneurial careers are listed. The key importance of the development of women's entrepreneurship in the world, its impact on the economies of countries has been established.*

***Key words:** women's entrepreneurship, labor market, jobs, gender inequality, Uzbekistan, Russia.*

Как известно, особая роль женщин признана декларацией Организации Объединенных Наций по устойчивому развитию. Цели этого документа в современном мире приобретают

исключительное значение. Сейчас большинство ведущих организация направляют свой курс на «гендерное равенство», в условиях которого создаются специальные программы поддержки женщин, развивается корпоративная культура с учетом этого фактора.

В Европе большая часть предприятий, которыми заведуют женщины, ведут свою деятельность в сфере услуг, из которых 65% – это красота и здоровье. Страны Европы выступают за дружелюбное отношение к женщинам-бизнесменам, в связи с этим существуют различные программы поддержки и стимулирования, среди которых есть платформа «WEgate», объединяющая в себе все ресурсы, которые могут понадобиться женщинам для открытия собственного бизнеса, начиная от полезной информации до доступа к финансированию со стороны Европейского Союза. Европейский Центральный банк, Сеть WES, и Европейский парламент проявляют инициативу по поддержке женщин. Под эгидой последнего была создана отдельная ассоциация бизнес-ангелов «Femmes Business Angels», в которую вошли около 100 женщин-инвесторов. Другая аналогичная сеть, «Rising Tide Europe», объединяет около 90 женщин-инвесторов из более 25 стран, которые ежегодно инвестируют в 6-10 стартапов.

Ближний Восток же является одним из самых сложных регионов для развития женского предпринимательства. Здесь до сих пор продолжается сокращение показателей образованности граждан, а гендерное неравенство по-прежнему сохраняет свои позиции. На Ближнем Востоке только 12% женского населения имеют свое собственное дело, их компании задействованы в отраслях по оказанию услуг красоты и здоровья, которые не требуют значительных вложений.

Многие женщины стремятся к созданию своих компаний в целях обеспечения себя работой, т.к. на Ближнем Востоке широко распространена безработица, именно среди женского населения. Данный факт связан с тем, что на этих территориях согласно общепризнанным традициям женщина отвечает за воспитание детей, уход за домашним хозяйством и т.д. А по причине нехватки знаний и опыта, отсутствия банковских счетов и кредитных карт, возможности завести собственный бизнес улетучиваются. По этим же причинам банки могут отказывать во вложении инвестиций в их собственные бизнес-идеи.

В последнее время в Африке наблюдается высокий рост женского предпринимательства. В странах, находящихся южнее пустыни Сахара, треть всех компаний возглавляются женщинами. Но несмотря на данное развитие все равно проблема ограничения в финансовых ресурсах и качественном образовании продолжает оставаться. Женское предпринимательство в Африке поддерживается международными организациями, среди которых Международная ассоциация «Франкофония», Фонд для женщин «Кот-д'Ивуара». Первая организация направлена на финансовую, информационную и образовательную поддержку, вторая же занимается распределением микрокредитов в целях повышения цифровой грамотности среди женщин.

В Албании же хоть и является страной Европы, но в ней также существует проблема гендерного неравенства, которое проявляется в гендерных предрассудках. Но страна движется вперед, меняет законодательство, организует реформы, благодаря которым растет число женщин-предпринимателей. Здесь доступны различные формы финансирования, инвестиций в женские стартапы. Возможно Албания станет для других стран отличным примером в поддержке женского предпринимательства.

Современный Узбекистан занимается введением новых реформ, которые меняют социальную роль женщины. Результатами данных изменений становится создание центров женского предпринимательства, гарантии трудовых прав и т.д. Такие центры способствуют содействию женского предпринимательства, выполняя следующие функции:

1. формирование знаний и навыков в организации и ведения бизнеса;
2. консультация в выборе подходящего режима налогообложения;
3. содействие в выделении пустующих зданий в махаллях.

Один из таких центров – это «Тадбиркор Айол» (в переводе с узб. «Женщина-предприниматель»), благодаря которым реализовано более 100 образовательных программ, более 200 тыс. женщин обучены основам бизнеса. Квалификацию предпринимателя получи-

ли 50,3 тыс. женщин, из них 80% получили работу. 43 тыс. женщин прошли обучение основам и методике ведения бизнеса и смогли организовать собственное дело.

Согласно статистическим данным по состоянию на 1 января 2022 года занятость женщин Узбекистана затронула следующие сферы бизнеса, они представлены на рисунке 1.

Сферы экономики, в которых заняты женщины-предприниматели Узбекистана



Рисунок 1

Исходя из рисунка, можно увидеть, что наиболее распространенной отраслью, в которой заняты женщины-предприниматели, является сфера торговли (47%), после нее следует сфера услуг (34%) и промышленность (19%).

Далее рассмотрим состояние женского предпринимательства в Российской Федерации. Согласно отчету Zerno Ventures, доля российских начинающих компаний, где хотя бы один основатель – женщина, составляет 17%. Это немного ниже, чем в среднем по миру (20%), но выше, чем в среднем по Европе (14%).

На рисунке 2 представлена диаграмма, свидетельствующая о самых распространенных сферах, в которых заняты женщины-предприниматели.

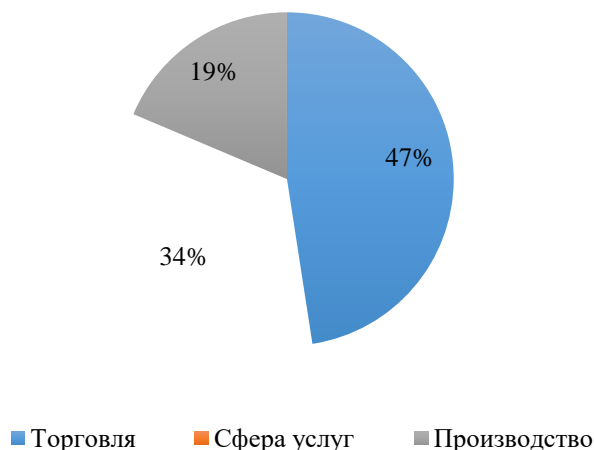
Сферы экономики, в которых заняты женщины-предприниматели России



Рисунок 2

Исходя из рисунка 2, следует, что в России самой распространенной сферой для женской занятости является сфера услуг (58%), за ней следуют торговля (28%) и производство (14%).

Конституция России, а также Трудовой кодекс Российской Федерации запрещают дискриминацию по признаку пола (или семейного или социального статуса), но на практике женщины по-прежнему сталкиваются с неравенством. В России есть список отраслей, профессий и должностей, которые женщинам запрещено занимать, поскольку они считаются опасными. К ним относятся химическое производство, подземные и горные работы, добыча нефти и газа, металлообработка, радиотехническое и электронное производство, судостроение и другие. Список датируется советскими временами и был разработан для защиты женщин от работы, которая считается вредной для их репродуктивного здоровья. На пике своего развития в списке было 456 запрещенных рабочих мест, но совсем недавно правительство страны сократило это число до 100.

Женщины во многих странах сталкиваются с проблемами, которые сдерживают их в построении своей предпринимательской карьеры. Так, например, самой основной проблемой выступает наследие патриархальных отношений. Согласно исследованию Исследовательского центра НАФИ в 2020 году показало, что:

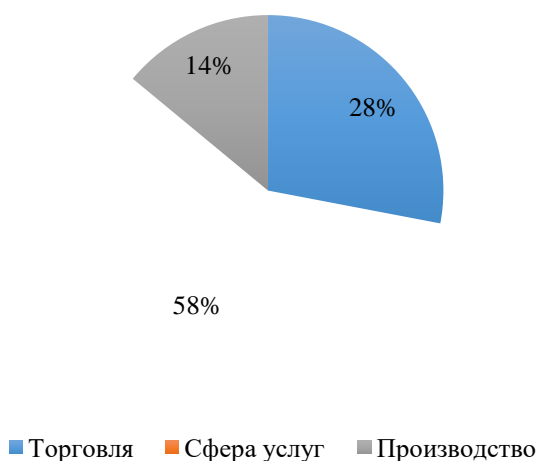
- 71% россиян считают, что женщина реализует свой наивысший потенциал, когда становится хорошей женой и матерью.

- большинство женщин (89%) считают, что мужчина должен обеспечивать семью, в то время как только 45% женщин согласны с утверждением, что женщины должны обеспечивать себя финансово;

- хотя большинство состоящих в браке россиян (55%) утверждают, что наиболее ответственные решения принимают оба партнера, в 29% семей наиболее важные решения принимаются мужчиной в одиночку, тогда как только в 15% семей ответственные лица, принимающие решения, – женщины;

- почти треть (32%) россиян считают, что женщина должна выбирать между профессиональной карьерой и созданием семьи, и этот показатель выше среди родителей.

Кроме того, женщины в мире сталкиваются и с трудностями дискриминации в оплате труда, женщины являются основными поставщиками неоплачиваемых обязанностей по уходу, недооценкой женского труда, профессиональной сегрегацией и др.

Таким образом, женское предпринимательство само по себе является важным фактором эволюции экономики, способствуя ее стабилизации и динамичному росту. В то же время женский бизнес выполняет, в значительной степени, значительные социально значимые функции. Таким образом, именно развитие женского бизнеса в большей степени способствует преодолению феномена бедности, создает условия для доминирования «здорового образа жизни», и направлена на улучшение качества жизни человека. В то же время предпринимательская самоидентификация женщин основана на том факте, что она определяется следующими факторами:

1. осознание полной самореализации личных способностей и талантов независимо от их сексуального статуса;

2. уверенность в том, что предпринимательство дает женщине основу для самореализации, утверждение в обществе, достижение, наряду с мужчинами, больших высот в политике и экономике;

3. убежденность в обладании высокой степенью независимости, ответственности, напряженности, риск в осуществлении управленческой роли, которую бизнес представляет для нее как форму жизнедеятельности;

4. стремление подчинить результаты успеха в бизнесе реализации семейных и бытовых ценностей.

Женское предпринимательство, в отличие от «мужского» предпринимательства также выполняет значительные социально-значимые функции. Во-первых, именно развитие женского бизнеса способствует преодолению явления бедности и повышению уровня семейного благополучия. Во-вторых, женский бизнес, благодаря формам повседневного поведения

и отдыха, присущим женщинам, менее подвержен различным негативным формам «прожигания жизни». В-третьих, сферы деловой активности большинства женщин напрямую связаны с повышением качества жизни, созданием комфортных условий для работы и отдыха. В-четвертых, женское предпринимательство имеет неоспоримые преимущества в связи с тем, что «женские» технологии управления более адаптированы к нынешним условиям нестабильности и неопределенности, характерным для Узбекистана и России.

Список литературы:

1. Герб Е.Ю. Развитие женского предпринимательства в Узбекистане // Сборник трудов III Международной научно-практической конференции Современные вопросы естествознания и экономики. – Прокопьевск: Филиал КузГТУ в г. Прокопьевске, 2021. – С. 55-58.
2. Кабулова, Д.Н. Положение женщин в Узбекистане // Женщины и процесс социально-экономического развития в России и других странах СНГ // Информационно-аналитическое управление Аппарата Совета Федерации ФС РФ. – 2018. – С. 22.
3. Рашидова Ф.Ш. Роль женского предпринимательства в развитии и процветании государства // Научный вестник СамГУ. Серия «Гуманитарные науки», 2017, №4 (80), С.18.

УДК 1751

ЖАРГОНИЗМЫ В СОВРЕМЕННОМ ЯЗЫКЕ

Якаева А.

Научный руководитель Мишенина Л.С.

Кузбасский государственный технический университет имени Т.Ф. Горбачева,
филиал в г. Прокопьевске

***Аннотация.** Автор данной статьи обращает внимание на использование жаргонизмов в современной речи, о его происхождении, о способах их словообразования и трансформации. Ведётся рассуждение по поводу того, отрицательно или положительно жаргонная лексика характеризует человека. Благодаря жаргонам можно определить вид профессиональной деятельности человека, увеличивают его словарный запас. Автор утверждает, что жаргон – это знак принадлежности к новому поколению, средство самовыражения и обособления от мира старших.*

***Ключевые слова:** жаргон, речь, лексика, деятельность, трансформация, информация, термин, арго, англицизмы.*

***Annotation.** The author of this article draws attention to the use of jargon in modern speech, its origin, the ways of their word formation and transformation. There is a discussion about whether slang vocabulary characterizes a person negatively or positively. Thanks to jargons, you can determine the type of professional activity of a person, increase his vocabulary. The author argues that jargon is a sign of belonging to a new generation, a means of self-expression and isolation from the world of elders.*

***Key words:** jargon, speech, vocabulary, activity, transformation, information, term, slang, anglicisms.*

Молодое поколение использует жаргонизмы для передачи своей мысли другими словами. Я решила порассуждать на тему: «Жаргонизмы в современном русском языке».

Начнём с понятия «Жаргон». Жаргон- слова используемые определёнными группами людей, которые не для всех понятны.

Откуда же вообще появились жаргонизмы?

В 12 веке во Франции появилось слово «жаргон» и стало означать «чирикание», «непонятный язык», «испорченный язык».

Люди не могут не делиться мыслями, идеями, не обмениваться информацией – это неотъемлемая часть человеческого бытия. Старые слова исчезают, на смену им приходят новые, а вместе с ними и жаргоны пополняют нашу речь своим определённым смыслом.

Образуются новые группы, общества, которые активно используют жаргон. Этот процесс неизбежный. Жаргонная лексика строится на базе литературного языка, но переосмысливается по-своему.

Мы активно применяем иноязычную лексику, морфемы – это неизбежное явление любого языка. Процесс заимствования является нормой.

Можно выделить способы словообразования жаргонизмов, изменение термина, который трудно произносится.

1. сокращение (например: компьютер – комп, винчестер – винт, макинтош – мак);

2. универбация (например: материнская плата – мать, стратегическая игра – стратегия, ролевая игра – ролевик, струйный принтер – струйник).

Для чего же современная молодёжь использует жаргонизмы?

1. Для того, чтобы сделать речь богаче.

2. Чтобы отличаться от других групп в обществе.

Жаргонную лексику используют не только в кругу сверстников, но и во время разговора со взрослыми.

Правда ли, что жаргонизмы отрицательно характеризуют человека и показывают его низкий социальный уровень культуры?

Я считаю, что нет. Жаргонизмы наоборот увеличивают количество слов в словарном запасе человека, значит уровень культуры и образованности повышается.

Жаргонизмы – визитная карточка человека, так как характеризуют его профессиональный вид деятельности.

Примеры профессиональных жаргонов:

1. Загрузить пациента-ввести психотропные препараты (у медиков).

2. Квартал-это четвёртая часть отчётного года (у бухгалтеров).

Ответив на вопрос, можно сказать, что жаргоны не оказывают отрицательное влияние на человека, а даже наоборот.

В 90-е годы 20 века жаргонизмы активно проникли в быт. Появились синонимы слова «жаргон» – это «арго», «сленг».

Наряду с жаргонными англицизмами русский разговорный язык наполняется уголовным арго. Например: лучший друг – «кориш», шприц – «баян», ложка – «весло», «забить стрелку» (назначить встречу с целью выяснения отношений), «рамсить» (конфликтовать), «понтиться» (пытаться выделиться из окружения, демонстрируя своё превосходство с помощью денег, вещей, связей и проч.), «крыша» (покровительствующая структура) и другие.

У компьютерщиков появился свой жаргон компьютерный. Например: клавиатура – «клава», мышка – «мышь».

Молодёжь использует «сленг». Например: злиться – «агриться», лучший друг – «Бэт-си»; человек, в которого ты тайно влюблен – «краш».

Наряду с жаргонными англицизмами русский разговорный язык наполняется уголовным арго.

Жаргон становится знаком принадлежности к новому поколению, средством самовыражения и обособления от мира старших.

Молодёжь специально использует жаргон, чтобы казаться современнее и отличаться от старшего поколения. Развитие жаргонов в истории русского языка — сложный процесс взаимодействия собственно языковых и социокультурных факторов, отражающий активные процессы, происходящие в недрах общенационального языка.

Список литературы:

1. Анищенко О.А. Словарь русского школьного жаргона XIX века. – М.: ООО «Издательство ЭЛИПС», 2007. – 368 с.

2. Грачев М.А., Мокиенко В.М. Русский жаргон: Историко-этимологический словарь / Программа «Словари XXI века». – М.: АСТ-ПРЕСС КНИГА. – 336 с.

3. Никитина Т.Г. Молодёжный сленг: толковый словарь: ок. 20 000 слов и фразеологизмов / Т.Г. Никитина – 2-е изд., испр. и доп. – М.: АСТ: Астрель, 2009.

Сборник трудов XV Всероссийской
научно-практической конференции

**НАУКА.
ОБРАЗОВАНИЕ.
КУЛЬТУРА:
АКТУАЛЬНЫЕ ПРОБЛЕМЫ
И ПРАКТИКА РЕШЕНИЯ**

**Посвящается возобновлению побратимских отношений
Прокопьевск – Горловка**

Сверстано в филиале КузГТУ в г. Прокопьевске
653039, Кемеровская область, г. Прокопьевск, ул. Ноградская, 19а.

Заказ 451

