

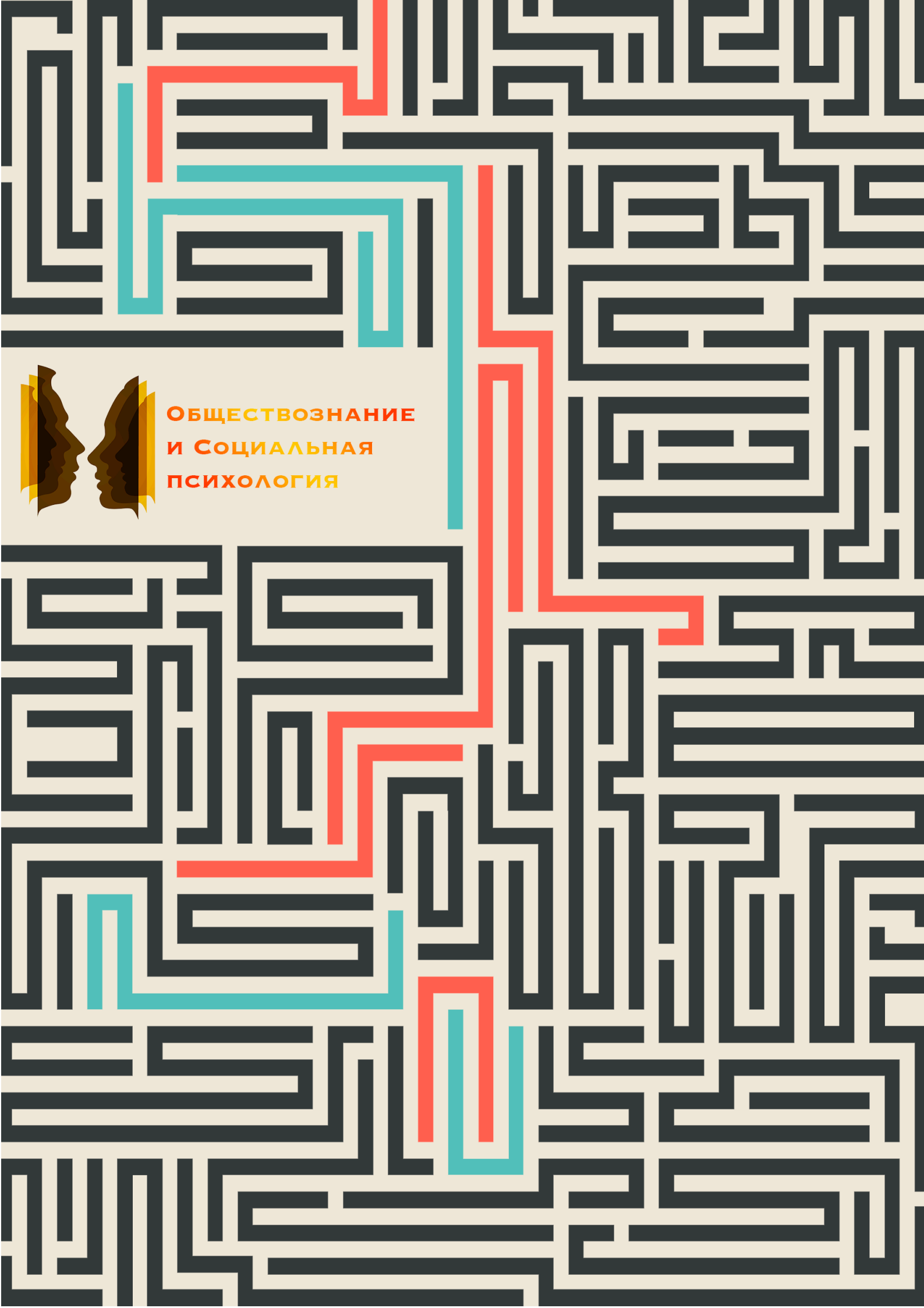

**ОБЩЕСТВОЗНАНИЕ
И СОЦИАЛЬНАЯ
ПСИХОЛОГИЯ**



Научный журнал «Обществознание и социальная психология»
Выпуск №2 (46) 2023.

Scientific journal «KPO-SCIENCE» Issue №2 (46) 2023.

Главный редактор: Шелистов Н.А.
Редакция «Обществознание и социальная психология»
Editor-in-chief: Shelistov N.A.
The editors of «Kpo-science.ru»

Научное издание «Обществознание и социальная психология», нацеленное на публикацию наиболее актуальных социально-психологических работ теоретического, экспериментального и практико-прикладного характера российских и иностранных специалистов по проблемам реального взаимодействия и взаимовлияния.

Издание адресовано психологам-исследователям, психологам-практикам, преподавателям психологии, научным деятелям в области социальных наук. Одной из целей журнала является научные исследования в области социальных наук. Журнал предоставляет научным деятелям возможность опубликовать свои научные исследования, чтобы внести свой вклад в науку.

Цель журнала – обеспечение профессиональной коммуникации между исследователями и практиками в области организационной психологии, педагогики и социологии, представление результатов новых организационно-психологических исследований, внедрение новых научных и прикладных разработок в практику работы с организациями, привлечение молодых коллег в профессиональное сообщество организационных психологов.

Задача журнала – способствовать практическому внедрению научных решений в области социальной психологии.

Полное или частичное воспроизведение или ксерокопирование, какими бы ни были материалы, опубликованные в этом журнале, разрешается только с письменного **разрешения издателя**.

Full or partial reproduction or copying of any material published in this journal is permitted only with the written **permission of the publisher**.

Сайт научного журнала: www.kpo-science.ru
Website of the scientific journal: www.kpo-science.ru
E-mail: kpo-science@list.ru

ПЕДАГОГИЧЕСКИЕ НАУКИ

УДК 796.011

Воронков Александр Владимирович, кандидат педагогических наук, доцент, заведующий

кафедрой спортивных дисциплин,

Бражник Екатерина Андреевна, магистрант,

Миронова Татьяна Владимировна, магистрант,

Ефремов Артем Александрович, ассистент кафедры спортивных дисциплин

Федеральное государственное автономное образовательное учреждение высшего

образования «Белгородский государственный национальный исследовательский

университет»

МЕТОДИКА СИЛОВОЙ ПОДГОТОВКИ САМБИСТОВ 13-14 ЛЕТ

Аннотация. Было проведено исследование самбистов 13-14 лет на предмет развития у них силовых способностей по средствам включения в тренировочный процесс динамического и ударного метода в круговую тренировку. Во время выполнения упражнений направленных на развития силовых способностей самбисты в преодолевающей фазе выполняли упражнение максимально быстро с акцентом на взрыве, а в ударном методе выполнялось перед сокращением принудительное растяжение задействованных в работе мышц. В конце проведенного исследование производилось сравнение круговой тренировки с теми же упражнениями без динамического и ударного и с ним.

S u m m a r y. A study was conducted of sambo wrestlers aged 13-14 years for the development of their strength abilities by means of including dynamic and shock methods in the training process in a circular training. During the exercises aimed at developing strength abilities, sambo wrestlers in the overcoming phase performed the exercise as quickly as possible with an emphasis on the explosion, and in the shock method, forced stretching of the muscles involved in the work was performed before the contraction. At the end of the study, the circular training was compared with the same exercises without dynamic and percussive and with it.

Ключевые слова: самбо, сила, подготовка самбистов, самбисты 13-14 лет.

Keywords: sambo, strength, training of sambo wrestlers, sambo wrestlers 13-14 years old.

Введение. В настоящее время самбо имеет огромную популярность среди всех категорий населения. По итогам подсчета самых массовых видов спорта министерством

спорта России самбо занимает 5 место по популярности в нашей стране [4]. Ежегодно на территории Белгородской области открываются новые секции по различным видам единоборств, что говорит о востребованности борьбы в современном мире [3,5].

Огромная ответственность стоит перед всем тренерско-преподавательским составом, который должен не только научить детей тому или иному виду спорта, а еще привить любовь к нему и не допускать халатности по отношению к детям и тренировкам. В большинстве случаев даже самая эффективная методика не будет работать без грамотного руководства тренера [2,6].

В самбо отводится значительная часть тренировок на развитие силы. Написано огромное количество научной литературы, разработано много методик и т.д. Проявление силы в самбо- это способность преодолевать сопротивление соперника в борьбе и противодействовать ему [1].

Таким образом, в нашей работе мы предполагаем, что при должном методическом сопровождении тренера и акцентом спортсменов в взрывной фазе прирост силы произойдет быстрее, чем при выполнении круговой тренировки по хронометру в монотонной работе.

Организация исследования. Тренировки самбистов проводились на базе МАУ СШОР им. А. Невского в городе Старый Оскол. Тренер, проводивший занятия у самбистов - Безрук Андрей Анатольевич. Нами было сформировано две группы (экспериментальная и контрольная) самбистов 13-14 лет по 15 человек в каждой. Эксперимент длился с декабря 2021 года по февраль 2022 года (3 месяца). Занятия, направленные на развитие силовых способностей, проводились в формате круговой тренировки один раз в неделю.

В процессе тренировочного занятия экспериментальная группа выполняла упражнения в рамках круговой тренировки без каких-либо методических рекомендаций со стороны тренера. В контрольной группе в рамках круговой тренировки был акцент на динамический и ударный метод. Во время выполнения упражнений самбисты в преодолевающей фазе выполняли упражнения максимально быстро с акцентом на взрыве, а в ударном методе выполняли перед сокращением принудительное растяжение задействованных в работе мышц.

Таким образом, мы предполагаем, что использование динамического и ударного метода в тренировочном процессе самбистов окажет положительное влияние на его развитие и будет способствовать наращиванию силы быстрее, чем при тренировке той же силы повторным методом. Для контроля динамики использовались методические рекомендации тренера во время выполнения упражнений.

Оценка эффективности методики производилась методом сравнения результатов до и после в контрольной и экспериментальной группе. Для оценки эффективности методики

развития силовых способностей использовались следующие упражнения: подтягивания, отжимание с хлопком, поднимание туловища, жим штанги лежа и становая тяга. Упражнения выполнялись до отказа и считалось количество повторений везде.

Результаты исследования. По итогам проведенного нами педагогического эксперимента были подсчитаны средние показатели в контрольной и экспериментальной группе по всем контрольным упражнениям. Результаты проведенного исследования представлены в таблице 1.

Таблица 1

Темпы прироста в контрольных упражнениях за исследуемый период

Контрольные упражнения	Экспериментальная группа		Изменение абсолютных значений	Контрольная группа		Изменение абсолютных значений
	Среднее значение в декабре 2021 г.	Среднее значение в феврале 2022 г.		Среднее значение в декабре 2021 г.	Среднее значение в феврале 2022г.	
Подтягивания	19,13	23,07	3,93	19,20	20,47	1,27
Отжимание с хлопками	29,20	37,80	8,60	29,67	31,47	1,80
Поднимание туловища	25,5	37,5	12	25,4	29,7	4,3
Жим лежа	7,4	13,5	6,1	7,2	9,2	2
Становая тяга	12,20	16,60	4,40	12,27	14,53	2,27

Как видно из таблицы в контрольном упражнении «подтягивания» результат в контрольной группе улучшился на 1 раз, а в экспериментальной на 3 раза. В отжиманиях с хлопками в контрольной группе результат вырос на 1 повторение, в экспериментальной на 8 повторений. В контрольном упражнении «поднимание туловища» улучшилось на 4 повторений, а в экспериментальной группе на 12 повторений. В жиме штанги лежа произошёл прирост результатов в контрольной группе на 2 повторения, а в экспериментальной на 6 повторений. В становой тяге прирост в контрольной группе составил 2 повторение, а в экспериментальной 4 повторения.

Прирост произошёл как в контрольной, так и в экспериментальной группе, однако, за тот же временной промежуток в экспериментальной группе прирост результатов гораздо

больше, чем в контрольной. В подтягиваниях экспериментальная группа опередила контрольную на 2 повторения, в отжиманиях с хлопками на 7 повторений, в поднимании туловища на 8 повторений, в жиме лежа на 4 повторения и в контрольном упражнении «становая тяга» на 2 повторения.

Данное обстоятельство подтверждает нашу гипотезу об эффективности использования динамического и ударного метода в тренировочном процессе самбистов.

Вывод. Таким образом, наша гипотеза подтвердилась. Внедрение в круговую тренировку самбистов динамического и ударного метода ускорит темпы прироста силовых способностей в сравнении с повторным методом.

Литература

1. Зациорский, В.М. Физические качества спортсмена. / В.М. Зациорский // М.: Физкультура и спорт, 1970. - 200 с
2. Колупов, Ю.И. Особенности подготовки молодых борцов. Спортивная борьба. / Ю.И. Колупов, В.И. Рудницкий // М.: Физкультура и спорт, 1980. – 124 с.
3. Коц, Я.М. Спортивная физиология. / Я.М. Коц // М.: Физкультура и спорт, 1986. - 240 с.
4. Любимирский, Л.Е. Возрастные особенности движений у детей и подростков / Л.Е. Любимирский М.: Педагогика, 1979. - 96 с.
5. Маркиянов, О.А. Система соревнований и техническое мастерство борцов. Спортивная борьба / О.А. Маркнянов // М.: Физкультура и спорт, 1978. - 79 с.
6. Матвеев, Л.П. Теория и методика физической культуры: Учеб. для институтов физической культуры. / Л.П. Матвеев // М.: Физкультура и спорт, 1991. - 543 с.

Афанасенко Яна Александровна, кандидат философских наук, доцент
доцент кафедры философии

Пермский государственный научно-исследовательский университет

Россия, г. Пермь

Петухова Анастасия Андреевна

студентка, факультет «Экономический»

Пермский государственный научно-исследовательский университет

Россия, г. Пермь

АНТИУТОПИЯ КАК ПРОЕКЦИЯ РАСЧЕЛОВЕЧИВАЮЩИХ ТЕНДЕНЦИЙ В ОБЩЕСТВЕ

Аннотация: Статья посвящена анализу тенденции расчеловечивания в современном обществе. Одним из проявлений такой тенденции является обесценивание половой идентичности. Опираясь на З. Фрейда, мы называем данный процесс «инстинктом смерти», движением к ней. Мы считаем, что жанр антиутопии, описывая радикализацию подобных процессов в тоталитарном обществе и то, куда они могут привести, не только предостерегает читателей о нежеланном будущем, но и помогает найти его проявления в настоящем времени. К сожалению, западная антиутопия не показывает выход из расчеловечивающей, обесценивающей человека ситуации, поэтому мы считаем, что необходимо обратиться к советскому литературному наследию, научной фантастике, где этот выход есть и связан он не с капиталистическим, а социалистическим устройством общества.

S u m m a r y. The article is devoted to the analysis of the trend of dehumanization in modern society. One of the manifestations of this trend is the devaluation of sexual identity. Based on Freud, we call this process the "instinct of death", the movement towards it. We believe that the genre of dystopia, describing the radicalization of such processes in totalitarian society and where they may lead, not only warns readers about an undesirable future, but also helps to find its manifestations in the present. This is why we believe that we should turn to Soviet literary heritage and to science fiction, where there is a way out, and where it is connected not with the capitalist but with the socialist system of society.

Ключевые слова: *утопия, антиутопия, фрейдизм, человек, тоталитаризм, свобода, дискриминация*

Keywords: *Utopia, dystopia, Freudianism, man, totalitarianism, freedom, discrimination*

Многие писатели и мыслители пытались из своего времени заглянуть в будущее, представить, что ждёт грядущие поколения. Их прогнозы неминуемо несли отпечаток той эпохи, в которой жили сами творцы, основных тенденций существования современного им общества. Развитие науки и техники, становление и падение тоталитарных режимов, переход к постиндустриальному обществу в XX-XXI веках стали причиной переосмысления концепции общественного и личного блага, выразившегося в создании противоположности утопии.

В. И. Филатов, размышляя о наиболее общих философских приемах познания будущего, пишет: «В этом отношении наиболее интересна антиутопия, где моделирование сценария будущего соединяется с критическим осмыслением настоящего». [1] Мы считаем, что жанр антиутопии особенно актуален сейчас. С одной стороны, обращение к нему связано с необходимостью критического осмысления процессов, которые начались в прошлом, были описаны антиутопистами и стали теперь настоящим. Мы имеем ввиду уничтожение прав человека во многих странах, вызванное стремлением капиталистической системы эксплуатировать население всей планеты. С другой стороны, изучение антиутопии связано с желанием понять, к чему может привести данный процесс в будущем.

Одним из примеров расчеловечивания в современном мире является тенденция контроля над половой идентичностью и телесностью человека в целом. Вспомним недавний указ президента Дж. Байдена «о борьбе с дискриминацией по признаку гендерной идентичности и сексуальной ориентации». Несмотря на название, этот указ по сути дискриминирует женщин, позволяя любому мужчине или мальчику, присвоившему себе женскую идентичность, на равных участвовать в женских спортивных состязаниях и выигрывать. Как известно, успехи в школьном или университетском спорте являются в США важнейшим социальным лифтом (стипендия, высокооплачиваемая работа), который в этом случае становится малодоступным или недоступным для женской части общества. С одной стороны, данное явление ведет к дискриминации женщин в социальной сфере по половому признаку, с другой, размывает представления о половой идентичности, уничтожая традиционно присущую ей биологическую основу.

Или другой пример, связанный с обесцениванием половой идентичности и института семьи как такового. Несколько лет назад во Франции Национальное собрание приняло поправку о замене понятий «отец и мать» на «родитель 1 и родитель 2» в официальных документах. Призванная закрепить законодательно разнообразие семей, эта поправка вызвала негативную реакцию не только у сторонников традиционных ценностей, но даже у тех, для кого она принималась, т.к. это, по их мнению, вело в конечном итоге к установлению иерархии в семье, ликвидации равноправия.

Приведенные выше примеры являются выражением того, что в данный момент мир претерпевает существенные социальные изменения, касающиеся в том числе половой идентичности, чего раньше в таких масштабах на законодательном уровне никогда не было. Предугадать, к каким последствиям приведут эти изменения, можно, если соотнести тенденции развития общественных структур, описанные в жанре антиутопии с теми, которые существуют в настоящее время. На наш взгляд, антиутопии сейчас являются теми красными чертами, которые показывают печальный итог, к которому может прийти человечество, если не прислушается к мудрым предостережениям из прошлого.

Для начала определимся с понятийным аппаратом, с тем, что представляют собой утопия и антиутопия. По Л. Саргенту, «утопия — это подробное и последовательное описание воображаемого, но локализованного в пространстве и времени общества, построенного на основе альтернативной социально-исторической гипотезы и организованного как на уровне человеческих взаимоотношений, та и на уровне институтов, совершеннее, чем общество, в котором живёт автор». [1, с. 8]

Одним из первых утопических произведений считается трактат «Государство» древнегреческого мыслителя Платона, в котором автор описывает идеальное общество, построенное по принципам справедливости, и идеального человека. В эпоху Нового времени основным подходом к осмыслению общества и его путей развития было рассмотрение общественных процессов и их перспектив исходя из теории Абсолютной идеи Гегеля. Согласно данной концепции, материальный мир развивается через воплощение в нем Абсолютной идеи, то есть на разумных началах. В XX веке представления о будущем человечества стали более мрачными, отражающими иррациональные тенденции в его развитии, что было обусловлено многими драматичными событиями той эпохи. Однако, как мы полагаем, драматизация будущего оказалась в большей степени свойственна литературе, родившейся в условиях капиталистического развития общества, социализм инициировал создание иных, альтернативных сценариев будущего, связанных с гуманистическими ценностями и гуманистическим видением человека и его возможностей.

Так на литературную тенденцию представлять будущее мрачным и трагичным, безысходным, вызывающим к жизни все пороки человеческой природы, обратил внимание И. Ефремов, когда давал характеристику современной научной фантастике и жанру антиутопии: «... большинство западных писателей-фантастов идет от Фрейда. Его учение — это их базис, основа, платформа, с которой они стартуют в литературу. И получается пропаганда все тех же фрейдистских идей о неизбежной победе зооинстинктов человека над всем социальным, разумным, прогрессивным. Отсюда отрицание возможности

построения высшего коммунистического общества, «предсказание» извечной борьбы или грызни между людьми, которые погрязли в звериных, эгоистических, половых инстинктах» [2, с. 6]. И действительно, если мы посмотрим на жанр западной антиутопии, представленный, например, О. Хаксли, Дж. Оруэллом и Р. Бредбери, мы увидим ситуацию расчеловечивания, обесценивания, создания привязанного к зооинстинктам человека управляемого, полностью контролируемого. Говоря языком Фрейда, мы обнаружим, что инстинкт разрушения, смерти оказывается сильнее инстинкта жизни, созидания и любви. Но так ли это? Почему мы должны ограничиваться фрейдистским видением реальности, принимаемым за единственно верное? Обратимся к определению антиутопии.

Вновь сошлемся на статью В.И. Филатова: «Антиутопия — это, согласно М. С. Белоковьяльскому, критическое повествование об обществе, построенном по утопическим принципам, которое сохраняя всё характерные для утопии приемы, существенно меняет ракурс рассмотрения социума: не претендует на разговор об обществе от имени всего общества, а выделяет опасную, с точки зрения авторов, тенденцию, которая, будучи распространена на все социальное целое, становится объектом анализа антиутопического произведения». [1]

Рассматривая жанр литературной антиутопии, можно выделить следующие черты, отличающие произведения данного жанра от всех остальных.

Во-первых, в антиутопии происходит рассмотрение описываемого сообщества или государства с точки зрения его жителя, который сохранил или сохраняет на некоторое время способность мыслить критически и не поддается пропаганде.

Во-вторых, антиутопии критикуют теории о возможности построения идеального утопического сообщества ценой человеческой свободы, насильственного создания «нового человека».

В-третьих, выдвигается тезис: «Все личное -это политическое», то есть происходит смещение акцентов с общего блага на благо индивидуальное, жизнь и чувства конкретного индивидуума, его личную, частную, интимную жизнь.

В-четвёртых, происходит осуждение тоталитаризма, пропаганды и подавления личности ради неограниченной власти ограниченного круга лиц.

В-пятых, в антиутопии наблюдается отсутствие веры правящего класса в насаждаемую в обществе идеологию.

Еще одной чертой антиутопии является взгляд в будущее из настоящего: несмотря на то, что далеко не во всех произведениях называется конкретная дата, когда происходят описываемые события, для читателя является очевидным, что действие разворачивается на Земле, спустя годы, десятилетия, века от даты создания произведения писателем.

Антиутопия является способом рефлексии, осознания тенденций, происходящих в обществе, современном писателю и читателю. Например, произведения Джорджа Оруэлла, созданные в первой половине XX века и считающиеся классикой мировой антиутопии, представляют собой критику тоталитарных режимов этого века, в том числе и Нацистской Германии.

Однако тоталитарный режим — это не просто подавление свободы в общественной сфере, это подавление свободы в самых личных, интимных ее проявлениях. Чего только стоит Молодежный антиполовой союз в романе «1984» и идея необходимости убить половой инстинкт, извратить его если убить не получается, или запачкать. Женщина, внушающая главному герою не любовь, а черных страх — чем не «инстинкт смерти», ставший основным в существовании этого общества? Да и человек, лишенный половой идентичности, остается ли человеком?

Вместе с тем писатель пытается предостеречь нас, читателей о том, что вручение всех рычагов власти в одни руки без каких-либо механизмов сдерживания, ведет к необратимому регрессу личности, ее инфантилизации в духе Фрейда, полному подчинении другому и капитуляции «эго» перед бессознательным: «Он остановил взгляд на громадном лице. Сорок лет у него ушло на то, чтобы понять, какая улыбка прячется в черных усах. О жестокая, ненужная размолвка! О упрямый, своенравный беглец, оторвавшийся от любящей груди! Две сдобренные джином слезы прокатились по крыльям носа. Но все хорошо, теперь все хорошо, борьба закончилась. Он одержал над собой победу. Он любит Старшего Брата». [3, с. 304]

Старший Брат — это тот, кто является главой государства Океания и чья власть не знает границ. В этом государстве держать население в повиновении, осуществлять контроль над мыслями и чувствами помогают репрессии и пропаганда, выражаемая в Пятиминутках ненависти и создании особого языка — новояза, который лишает людей возможности даже сформулировать крамольную мысль. «Цель пытки — пытка, цель власти — власть», — данная цитата из романа очень точно отражает суть диктаторских режимов. К большому сожалению, история знает немало примеров воспроизведения отдельных черт антиутопии в реальности. Однако во всех случаях главной причиной становления людоедского режима был страх одного или нескольких лидеров потерять свою власть. Ради этого развязывались войны, вводились репрессивные законы, уничтожались миллионы людей. Еще одним способом сохранять население в покорности является вечная война, которая служит оправданием насилия и репрессий против собственных граждан, уничтожения «внутренних врагов», создания, как это происходит в романе, нового

расчеловеченного человека, не уверенного даже в том, что дважды два четыре, если это не дозволено.

Тоталитарный режим не может существовать без идеологии. В Новой философской энциклопедии читаем: «Идеология... — это система концептуально оформленных представлений и идей, которая выражает интересы, мировоззрение и идеалы различных субъектов политики — классов, наций, общества, политических партий, общественных движений — и выступает формой санкционирования или существующего в обществе господства (консервативные идеологии), или радикального их преобразования (идеологии «левых» и «правых» движений). [4] Идеология, как правило, является обоснованием казней, запретов и репрессий. Опираясь на страхи и суеверия людей, можно поработить целый народ, заставить смириться с угнетением, всюду искать врагов и даже не помышлять об организации сопротивления.

Во все времена религиозная идеология была одним из самых действенных способов контроля народных масс. Именно с использованием религии создавался миф о том, что власть священна и критиковать её (и тем более протестовать против неё) недопустимо. Именно с помощью религиозных учений обосновывали рабство, войны, Крестовые походы, массовый феминцид (убийство женщин по признаку пола, которое выражалось, в том числе, и в «охоте на ведьм»).

Роман Маргарет Этвуд «Рассказ служанки» был написан во второй половине XX века в ответ на приход в власти Рейгана в США. Произведение, пропитанное ужасом и болью всех женщин, у которых отобрали права даже на собственное тело, предостерегает следующие поколения о том, что такое существование несовместимо с жизнью: «Я стараюсь поменьше думать. Мысли теперь надо нормировать, как и многое другое. Немало такого, о чем думать невыносимо. Раздумья могут подорвать шансы, а я намерена продержаться. Я знаю, почему нет стекла перед акварельными синими ирисами, почему окно приоткрывается лишь чуть-чуть, почему стекло противоударное. Они не побегов боятся. Далеко не уйдем. Иных спасений – тех, что открываешь в себе, если найдешь острый край». [6]

Одна из общественных тенденций, отраженная в этом романе, связана с тем, что диктаторские режимы, существовавшие в реальности, отбирая базовые права обоих полов, особое внимание уделяли репродуктивному насилию над женщинами. Можно вспомнить запрет аборт и принудительные медосмотры в Румынии во время правления Чаушеску, идеологию «кухня, дети, церковь» в нацистской Германии.

Ни один диктатор никогда не скажет, что его единственной целью является удержание власти любыми способами. Наоборот, его риторика будет нацелена на

максимально широкие массы населения, которым будут обещаны все возможные и невозможные блага. Многие персоналистские автократии современности утверждали свою власть путём постепенного отъема у населения прав и свобод в обмен на обещание построения идеального государства. Например, лидер движения Красных кхмеров Пол Пот говоря о построении в Кампучии «национального сообщества согласия, которое будет основано на равенстве и демократии, отсутствии эксплуататоров и эксплуатируемых, богатых и бедных, где все будут трудиться», организовал принудительное переселение городского населения в сельскохозяйственные кооперативы, провел массовые чистки среди интеллигенции, духовенства, граждан, ранее работавших в государственных структурах. Итогом его недолгого правления стал геноцид народа Кампучии, унесший по различным оценкам несколько миллионов жизней.

Таким образом, можно отметить, что изучение и осмысление антиутопий XX века необходимо для понимания событий, происходящих в наши дни, прогнозирования того, к каким именно последствиям может привести тоталитаризм, пропаганда, насаждение человеконенавистнической идеологии, начинающейся казалось бы с малого — ограничения прав женщин под вывеской борьбы с дискриминацией по признаку половой идентичности, а по сути являющейся проявлением контроля над телесностью, одного из аспектов полного контроля над человеком. Согласно антиутопиям, последствия построения антиутопического общества в современном мире могут быть самыми ужасными, вплоть до расчеловечивания целых групп населения и ядерной войны. Поэтому так важно напоминание, данное писателям И. Ефремовым, о необходимости избегать фатализма и подчинения животным инстинктам человека в романах, описывающих будущее: «... писатель обязан показывать выход их грозных ловушек, которые будущее готовит для человечества» [2, с 8] Учитывая тот факт, что западные авторы антиутопий обычно о выходе из ловушек не говорят, потому что в капиталистической реальности его нет, следует обратиться к опыту советской научной фантастики и гуманистического наследия человеческого цивилизации в целом как альтернативе мрачного бесчеловечного будущего или будущего без человека.

Литература

1. Филатов В.И. Антиутопии XX века, как метод предвидения будущего // Вестник Омского университета. — 2014. — №4 — С. 84-86 <https://cyberleninka.ru/article/n/antiutopiya-hh-veka-kak-metod-predvideniya-buduschego/viewer> (дата обращения 20.01.2023)
2. Ефремов И. Час Быка — М.: Концептуал, 2022, — 560 с.

3. Оруэлл Дж. 1984 — М.: АСТ, 2020. — 318 с.
4. Новая философская энциклопедия
https://gufo.me/dict/philosophy_encyclopedia/%D0%98%D0%94%D0%95%D0%9E%D0%9B%D0%9E%D0%93%D0%98%D0%AF (дата обращения 20.01.2023)
5. Этвуд М. «Рассказ служанки»
https://librebook.me/the_handmaid_s_tale/vol3/1 (дата обращения 20.01.2023)

*Воронков Александр Владимирович, кандидат педагогических наук, доцент, заведующий
кафедрой спортивных дисциплин,
Бражник Екатерина Андреевна, магистрант,
Миронова Татьяна Владимировна, магистрант,
Чоломбитько Альбина Андреевна, студент
Федеральное государственное автономное образовательное учреждение высшего
образования «Белгородский государственный национальный исследовательский
университет»*

МЕТОДИКА РАЗВИТИЯ СИЛОВОЙ ВЫНОСЛИВОСТИ САМБИСТОВ 13-14 ЛЕТ

Аннотация. Целью исследования является апробация методики развития силовой выносливости самбистов 13-14 лет по средствам внедрения в тренировочный процесс кругового и повторного метода. Нами предполагалось, что при выполнении специально подобранных упражнений дважды в неделю у самбистов вырастут показатели силовой выносливости. В статье представлена методика улучшения силовой выносливости самбистов 13-14 лет.

S u m m a r y. The aim of the study is to test the methods of developing strength endurance of sambo wrestlers aged 13-14 by means of introducing a circular and repeated method into the training process. We assumed that when performing specially selected exercises twice a week, sambo wrestlers will increase their strength endurance. The article presents a method for improving the strength endurance of sambo wrestlers aged 13-14.

Ключевые слова: самбо, сила, выносливость, силовая выносливость, самбисты 13-14 лет.

Keywords: sambo, strength, endurance, strength endurance, sambo wrestlers 13-14 years old.

Введение. В настоящее время самбо имеет высокий уровень развития в России и странах СНГ [4]. Самбо развивается стремительными темпами, привлекая все больше желающих как принять участие в соревнованиях или тестированиях, так и поболеть за своих чемпионов. С резким ростом и развитием данного вида спорта появилась необходимость в разработке новых инновационных методик, методик подготовки и методик развития физических качеств.

Помимо технико-тактического арсенала самбиста в самбо важно иметь должное физическое развитие. Все физические качества в той или иной степени необходимы, однако

одним из наиболее значимым по праву можно считать выносливость, а точнее ее разновидность- силовую выносливость [3]. Сама по себе выносливость в самбо представляет собой выполнение соревновательного действия (борьбы) без снижения ее эффективности.

Силовая выносливость представляет собой тренировку того запаса выносливости, с помощью которой самбист сможет противодействовать силе соперника [1,5]. Для выбранного нами возрастного диапазона 13-14 лет развитие силовой выносливости особенно актуально. Ведь именно в данном возрастном диапазоне самбисты освоили в должной мере технические элементы и появилась необходимость в противодействии атак соперника [2,6].

Таким образом, методика развития силовой выносливости будет эффективна при внедрении кругового и повторного метода в тренировочный процесс самбистов 13-14 лет.

Организация исследования. Тренировки самбистов проводились на базе МАУ СШОР им. А. Невского в городе Старый Оскол. Нами было сформировано две группы самбистов 13-14 лет по 15 человек в каждой - экспериментальная и контрольная. Занятия, направленные на развитие силовой выносливости, проводились два раза в неделю (суббота, среда). В остальном тренировочный процесс самбистов не потерпел изменений, занятия проводились ежедневное (6 дней в неделю) кроме воскресенья.

В субботу самбисты выполняли работу преимущественно на силовую выносливость методом повтора. Данный метод включал в себя упражнения с дополнительным инвентарем (штангой). Выполнялся жим штанги: стоя, лежа и тяга в наклоне. Количество повторений в подходе составляло 8-16 раз, а количество подходов варьировалось от общего состояния самбиста от 2 до 5 подходов. Интервалы отдыха выполнялись до полного восстановления спортсмена, проверка осуществлялась по средствам измерения ЧСС как после нагрузки, так и после отдыха.

В среду самбисты выполняли работу, преимущественно направленную на развитие силовой выносливости круговым методом. Работа заключалась в выполнении специально подобранных упражнений с силовой направленностью, таких упражнений могло быть 20 и больше. Выносливость же тренировалась за счет прохождения всех специальных упражнений за единицу времени без снижения эффективности выполнения самих упражнений. Количество выполненных подходов (кругов) составляло от 5 до 7. Время работы на одном упражнении (станции) длилось 30 секунд, на переход от одного снаряда на другой отводилось 5 секунд.

Результаты исследования. Оценку эффективности, разработанной нами методики выполнялась по средствам специально подобранных контрольных упражнений с

преимущественной силовой направленностью и выносливостью. К ним относятся подтягивание на высокой перекладине, отжимания от пола, приседания и становая тяга. Самбисту при выполнении контрольных упражнений необходимо было выполнить их на максимум, оценивалось количество правильных повторений. Для оценки достоверности полученных результатов применялся t-критерий Стьюдента.

Средние результаты контрольной и экспериментальной группы представлены в таблице 1.

Таблица 1.

Темпы прироста по контрольным упражнениям за исследуемый период

Контрольные Упражнения	Экспериментальная группа		Изменение абсолютных значений	Темп прироста, %	Контрольная группа		Изменение абсолютных значений	Темп прироста, %
	Среднее значение в декабре 2019 г.	Среднее значение в феврале 2020 г.			Среднее значение в декабре 2018г.	Среднее значение в феврале 2020г.		
Подтягивание	19,13	23,07	3,93	20,56	19,20	20,47	1,27	6,60
Отжимание	29,20	37,80	8,60	29,45	29,67	31,47	1,80	6,07
Приседание	12,07	16,00	3,93	32,60	12,00	13,93	1,93	16,11
Стан. тяга	12,20	16,60	4,40	36,07	12,27	14,53	2,27	18,48

Как видно из таблицы 1 средние результаты как в контрольной, так и экспериментальной группе улучшились. Так в контрольном упражнении «подтягивание на высокой перекладине» прирост результатов в экспериментальной группе составил 4 раза, а в контрольной 1 раз. В упражнении отжимание прирост в экспериментальной составил 8 раз, а контрольной 1 раз. В упражнении приседание прирост результатов составил 3 раза в экспериментальной группе и 1 раз в контрольной. В упражнении «становая тяга» прирост в экспериментальной группе составил 4 раза, а в контрольной-2 раза.

Тренировки по разработанной нами методике дали заметное повышение показателей силовой выносливости спортсменов, что позволяет судить о ее эффективности.

Вывод. Таким образом, наша гипотеза подтвердилась. При внедрении в тренировочный процесс кругового и повторного метода со специально подобранными упражнениями в основном имеющих направленность на развитие силовой выносливости окажет благоприятное влияние на развитие данного физического качества, который является одним из основных в соревновательной деятельности самбистов.

Литература

1. Косоротов, С. А. Кодокан дзюдо. Сущность и структура // Додзё. Воинские искусства Японии: Научно-популярный методический сборник. // ООО «Будо-спорт», 2001. – 153 с.
2. Косоротов, С.А. Каноны дзюдо./С.А. Косоротов, А.Д. Арабаджиев // М.: Издательский дом «Будо-Спорт», 2007. - 128 с.
3. Коц, Я.М. Спортивная физиология. / Я.М. Коц // М.: Физкультура и спорт, 1986. - 240 с.
4. Любимирский, Л.Е. Возрастные особенности движений у детей и подростков / Л.Е. Любимирский М.: Педагогика, 1979. - 96 с.
5. Маркиянов, О.А. Система соревнований и техническое мастерство борцов. Спортивная борьба / О.А. Маркнянов // М.: Физкультура и спорт, 1978. - 79 с.
6. Матвеев, Л.П. Теория и методика физической культуры: Учеб. для институтов физической культуры. / Л.П. Матвеев // М.: Физкультура и спорт, 1991. - 543 с.

УДК 002.304

Бухтоярова Луиза Васильевна

Старший преподаватель «Общеуниверситетской кафедры физического воспитания и спорта»

Казанский Федеральный (Приволжский) университет

Россия, г. Казань

Попова Мария Борисовна

Преподаватель «Общеуниверситетской кафедры физического воспитания и спорта»

Казанский Федеральный (Приволжский) университет

Россия, г. Казань

Самойленко Петр Михайлович

Старший преподаватель «Общеуниверситетской кафедры физического воспитания и спорта»

Казанский Федеральный (Приволжский) университет

Россия, г. Казань

Шершунова Вера Николаевна

Старший преподаватель «Общеуниверситетской кафедры физического воспитания и спорта»

Казанский Федеральный (Приволжский) университет

Россия, г. Казань

АДАПТАЦИЯ СТУДЕНТОВ К ФИЗИЧЕСКИМ НАГРУЗКАМ НА ЗАНЯТИЯХ ПО СПОРТИВНЫМ ИГРАМ

Аннотация. Статья посвящена изучению процесса адаптации студентов среднего и высшего звена обучения к физическим нагрузкам посредством использования спортивных игр. В целом спортивные игры позволяют наиболее полноценно распределить нагрузку на мышцы с помощью использования различного инвентаря или же различных упражнений, которые будут включены в правила игры. В основе подобного рода игр происходит адаптация студентов к новому уровню физических нагрузок для поддержания должного уровня физического развития студентов первых курсов колледжей и университетов. Но при этом важно отметить, что физическая культура в подобного рода учебных заведениях подразделяется на несколько уровней, поэтому для составления полноценной программы игр необходимо учитывать их медицинские показатели для более эффективной адаптации студентов к физическим нагрузкам на занятиях по спортивным играм.

Annotation. The article is devoted to the study of the process of adaptation of students of secondary and higher education to physical exertion using sports games. In general, sports games allow you to fully distribute the load on the muscles using various equipment or various exercises that will be included in the rules of the game. At the heart of this kind of games is the adaptation of students to a new level of physical activity to maintain the proper level of physical development of first-year college and university students. But it is important to note that physical culture in such educational institutions is divided into several levels, therefore, to compile a full-fledged program of games, it is necessary to consider their medical indicators for more effective adaptation of students to physical exertion in sports games classes

Ключевые слова: физическая культура, спортивные игры, адаптация, физические нагрузки, студенты, адаптация студентов, молодежный спорт, здоровый образ жизни.

Keywords: physical culture, sports games, adaptation, physical activity, students, adaptation of students, youth sports, healthy lifestyle.

Рассматривая данную тему, стоит начать с того, что адаптация студентов к физическим нагрузкам на занятиях по спортивным играм происходит в зависимости от того, к какой медицинской группе по физической культуре они относятся. Можно заметить, что в последние годы это стало еще актуальнее, так как руководство высших учебных заведений старается тщательно подойти к подготовке специалистов во всех сферах с учетом их физических особенностей развития, которые регламентируются некоторыми законодательными актами Российской Федерации [1, с. 112]. Можно заметить, что до 21 года человеку необходимо заниматься спортом для сбалансированного и эффективного развития тела. Поэтому в университетской программе в перечень обязательных дисциплин включена физическая культура.

Само по себе понятие адаптация – это «процесс, при котором организм приспособливается к условиям внутренней и внешней среды, а в дальнейшем формирует новые способы поведения по преодолению имеющихся трудностей для дальнейшей и успешной деятельности без ощущения внутреннего дискомфорта и без конфликта со средой» [4, с. 2256]. Поступление же в университет или колледж сопровождается изменениями во многих сферах жизни и достаточно сильным стрессом для человека. Именно поэтому руководство учебных заведений старается достаточно эффективно и быстро приспособить студентов к новым условиям жизнедеятельности. В целом нужно отметить, что поступление – это один из важнейших этапов развития человека, который наполнен большим количеством трудностей. На бывшего недавно школьника наваливается множество новых обязанностей, которые ранее лежали на его родителях или опекунах. Можно отметить, что поступление в ВУЗ или колледж – это эмоционально-стрессовая

ситуация. Это способствует тому, что для того, чтобы с достоинством справиться с этим студентам необходимо адаптироваться под изменяющиеся условия их жизнедеятельности. Например, можно выделить целый ряд факторов, которые так или иначе имеют значение в процессе адаптации студентов для их дальнейшего процесса обучения:

1. новый коллектив;
2. смена роли педагога с учителя на преподавателя;
3. новые требования в обучении;
4. резкая смена режима с облегченного варианта на более сложный;
5. для части студентов смена места жительства и появление новых обязанностей, которые ранее лежали на его родителях или опекунах [5, с. 679].

Таким образом, достаточно важным элементом адаптации при поступлении в высшее учебное заведение является физическая культура. Данная дисциплина знакома всем студентам еще со школы и остается неизменной на протяжении нескольких лет обучения в универе или колледже. Многие преподаватели физкультуры отмечают, что физическое воспитание – это один из важнейших элементов формирования и развития личности. Именно поэтому в качестве одного из эффективных способов адаптации в современной системе образования используют физическую культуру [2, с. 156]. А вот для адаптации студентов к физическим нагрузкам в ВУЗе или колледже используются спортивные игры.

В целом можно отметить, что сам процесс адаптации студентов среднего и высшего звена обучения к физическим нагрузкам посредством использования спортивных игр используется повсеместно. Спортивные игры позволяют наиболее полноценно распределить нагрузку на мышцы с помощью использования различного инвентаря или же различных упражнений, которые будут включены в правила игры. В основе подобного рода игр происходит адаптация студентов к новому уровню физических нагрузок для поддержания должного уровня физического развития студентов первых курсов колледжей и университетов [3, с. 26]. Но при этом важно отметить, что физическая культура в подобного рода учебных заведениях подразделяется на несколько уровней, поэтому для составления полноценной программы игр необходимо учитывать их медицинские показатели для более эффективной адаптации студентов к физическим нагрузкам на занятиях по спортивным играм.

Спортивные игры являются в большинстве случаев методом физического развития молодежи. В основе игры лежит конкуренция и возможность вовлечения большого количества студентов в игровой процесс. В целом подобного рода подвижные игры, включенные в образовательный процесс, способствуют адаптации студентов первых курсов к новым видам физических нагрузок на занятиях физической культурой, основанной

на спортивных играх. Важно отметить и то, что спортивные игры можно включить в любую часть занятия, а также использовать их в совокупности для большей пользы [6, с. 264]. Например, в начале в процессе разминки можно провести эстафету или же игру с элементами кардио-нагрузок по типу прыжков, бега или других подобных упражнений. В структуре же основной части занятия элементы игры используются отдельно. По своей сути студенты продолжают выполнять определенные действия, но большая часть из них не способствует тому, чтобы между игроками возникла конкуренция. В этом случае элементы игровой деятельности используются для совершенствования определенных двигательных и физических навыков. А вот в конце занятия для того, чтобы сбросить накопившиеся за занятие напряжение, можно устроить игры, в основе которых лежит достаточно маленькая активность для быстрого и эффективного физиологического и психологического восстановления организма по типу игр на внимание или же координацию [3, с. 26].

Рассматривая тему подробнее, стоит подробнее изучить и классификацию спортивных игр. Например, в самой простой типологии можно выделить следующие виды подвижных игр:

1. Простейшие или некомандные игры. К подобному роду спортивных игр относятся игры, в которых отсутствует необходимость работы в команде и сплоченность по причине отсутствия общей цели, объединяющей всех в единое целое. Именно поэтому каждый игрок действует независимо друг от друга, подчиняясь лишь правилам игры, в которой он участвует;

2. Переходные к командным играм. К подобному роду спортивных игр относятся игры, в которых уже используются элементы согласованности действий между определенными группами участников игры. В самом начале игровой деятельности студенты действуют самостоятельно, а вот в процессе формируются команды, в которых действия каждого отдельного ее члена сопоставляются, благодаря чему формируется единый результат, который и определяет победу или поражение всей игровой группы;

3. Командные игры. К подобному роду спортивных игр относятся игры, в которых в основе лежит разделение студентов на несколько равноценных команд. Вся игровая деятельность определяется общими интересами игрового коллектива, индивидуальных заданий практически нет, так как каждый участник зависит от другого. Участникам для победы нужно действовать согласованно, а для определения победителя необходимы судьи, которые определяют, какая команда наиболее четко выполнила требования с учетом оценивания их командной работы [2, с. 145].

Также важно выделить и другие классификации спортивных игр, представленные в таблице 1 [1, с. 34].

Таблица 1.

Классификации спортивных игр

Классификация некомандных игр					
Игры с водящим			Игры без водящих		
Классификация командных игр					
Игры с одновременным участием всех играющих			Игры с поочередным участием всех играющих (эстафеты)		
Классификация командных игр					
Без борьбы			Борьба с соперниками		
Игры с поочередным участием всех играющих (эстафеты)					
Линейные эстафеты		Встречные эстафеты		Круговые эстафеты	
Классификация игр по содержанию двигательных действий					
Имитационные (с подражательны ми движениями)	С перебежка ми	С преодоление м препятствий	С сопротивлени ем	С ориентировк ой (по слуховым и зрительным сигналам)	С предмета ми (палками, лентами, мячами и др.)
Классификация спортивных музыкальных игр					
Танцы			Теннис		

Можно увидеть, что в современной структуре физического воспитания студентов спортивные игры позволяют достаточно быстро и эффективно подстроиться под изменяющиеся физические нагрузки. Каждая подвижная игра необходима для физического развития человека путем использования различного спортивного инвентаря. Все игры позволяют решить многие педагогические задачи преподавателей физической культуры. Основными из них являются: образовательные, воспитательные и оздоровительные задачи.

Как отмечалось ранее для совершенствования навыков двигательной активности студентов в университетах и колледжах используется разделение, основанное на медицинских показателях каждого отдельного обучающегося. Важно учитывать способности и умения каждого по отдельности для более эффективной работы со всеми одновременно. По своей сути адаптация студентов к физическим нагрузкам на занятиях по спортивным играм происходит в зависимости от того, какой уровень нагрузок разрешается использовать на занятиях в зависимости от физического развития студентов и их

медицинских показателей. Проведение эффективной работы со студентами происходит в зависимости от того, какую форму проведения выбрал преподаватель, какой он собирается использовать инвентарь и другие факторы по типу вида игры в зависимости от физической подготовленности студентов [5, с. 680]. Именно поэтому игры подразделяются и на определенные уровни сложности. Одна игра может использоваться в процессе обучения студентов разной физической подготовленности. Единственным отличием становится уровень сложности использованных упражнений, основанной на том, какая нагрузка будет наиболее положительно сказываться на физическом развитии студентов.

Таким образом, исходя из всего вышесказанного, можно сделать вывод, что адаптация студентов к физически нагрузкам на занятиях по спортивным играм позволяет им постепенно приспособиться к новым условиям жизнедеятельности путем формирования новых компетенций. Игры в целом способствуют более эффективному физическому развитию личности студента путем решения многих важных педагогических задач в плане образования, воспитания, оздоровления и адаптации [4, с. 2261]. Спортивные игры по своей структуре могут заменить целый комплекс физических упражнений, которые по отдельности выполняются сложнее и требуют больше усилий в процессе их выполнения. По своей сути подвижная игра может быть включена в любую часть занятия, что делает данный вид активности наиболее эффективным в процессе адаптации студентов к физически нагрузкам на занятиях по спортивным играм различного уровня сложности.

Литература

1. Выдрин В. М. Физическая культура студентов вузов: Учебн. пос. / В. М. Выдрин, Б. К. Зыков, А. В. Лотоненко. – Воронеж: Изд-во ВГУ, 1991. –145 с.
2. Исаев А. П. Психофизиологический потенциал и уровень здоровья студентов / А. П. Исаев, Р. У. Гаттаров. – Челябинск: ЮУрГУ, 2005. – 246 с.
3. Киекпаева О. В. Адаптация студентов подготовительной, основной и специальной групп к занятиям по физическому воспитанию в вузе // Человек. Спорт. Медицина. – 2009. – №39 (172). – С. 24–27.
4. Ногина Е. В. Особенности адаптации к спорту у студентов // StudNet. – 2022. – №4. – С. 2256–2264.
5. Удалова, Е. П. Занятия по физической культуре как средство социальной адаптации студентов-первокурсников / Е. П. Удалова, Е. Н. Кокурина, Е. А. Лихоманов // Молодой ученый. – 2017. – № 15 (149). – С. 679–681.
6. Чингина Е. Н. Адаптация студентов к обучению в ВУЗе на примере дисциплины «физическая культура и спорт» // E-Scio. – 2020. – №4 (43). – С. 262–266.

*Миронова Наталья Александровна, студент,
6 курс, факультет заочной формы обучения
Филиал Ставропольского государственного педагогического института
Россия, г. Ессентуки*

ФОРМИРОВАНИЕ ЦЕННОСТНОГО ОТНОШЕНИЯ К ПРИРОДЕ У СТАРШИХ ДОШКОЛЬНИКОВ

Аннотация. В данной статье рассмотрены основные аспекты формирования ценностного отношения к природе, представлены теоретические основы формирования ценностного отношения к природе у детей старшего дошкольного возраста в психолого-педагогической литературе и степень разработанности проблемы, проанализирована ценностная составляющая формирования и рассмотрены классификации методов формирования ценностного отношения к природе у детей дошкольного возраста; рассмотрены этапы формирования у дошкольников эмоционально-ценностной ориентации к природе как главного показателя первичного уровня сформированности экологической культуры.

S u m m a r y. This article examines the main aspects of the formation of a value attitude to nature, presents the theoretical foundations of the formation of a value attitude to nature in older preschool children in the psychological and pedagogical literature and the degree of elaboration of the problem, analyzes the value component of the formation and considers the classification of methods for the formation of a value attitude to nature in preschool children; the stages of the formation of emotional and value orientation towards nature as the main indicator of the primary level of formation of ecological culture.

Ключевые слова: формирование, ценности, ценностное отношение, экологическое воспитание, ценностные ориентации, дошкольный возраст.

Key words: formation, values, value attitude, environmental education, value orientations, preschool age.

Проблемой экологического воспитания и ценностного отношения к природе у детей дошкольного возраста занимались: Я.А.Коменский, М.Монтессори, И.Г.Песталоцци, Ж.Ж.Руссо, К.Д.Ушинский, В.Г.Белинский, А.В. Запорожец, Е.Н.Водовозова, Е.И.Тихеева, Т. А. Серебрякова.

Изучение проблематики ценностей, ценностных ориентаций и формирования ценностного отношения у детей стало одной из ключевых в трудах отечественных

педагогов и психологов С.Е.Елишева, С.М.Ершовой, О.Г.Холодковой, Н.Е.Щурковой и другие [3,6, 7].

Особенности формирования ценностного отношения к миру природы у детей старшего дошкольного возраста рассматриваются в работах таких авторов, как Н.Н. Авдеева, В.С. Волгина, С.Д. Дерябо, Л.А. Каменева, Е.Н. Лазаренко, Е.В. Михеева, Т. А. Серебрякова, И.В. Цветкова и другие[1].

В то же время, несмотря на достаточное количество работ, раскрывающих образовательные аспекты экологической работы с подрастающим поколением, процесс формирования у дошкольников ценностного отношения к природе как личного образования недостаточно изучен. Вопросы механизма познания ценности природы во всех ее проявлениях и формирования у детей дошкольного возраста ценностного отношения к природе остаются открытыми, указанная проблематика до сих пор сохраняет свою актуальность и нуждается в теоретической и практической разработке.

Исследователь Н.Е.Щуркова, такое понятие, как ценностное отношение отождествляет со связью человека и природного объекта, которое включает знание этого объекта и умение воспринять, оценить и использовать в жизнедеятельности [7, с. 19].

По мнению Т.А.Серебряковой формирование у детей ценностного отношения к миру природы происходит в условиях экологизации образования и основные задачи осуществляют воспитатели дошкольных образовательных учреждений, что делает необходимым создание целостного механизма с целью развития эстетических чувств по отношению к природе и последующего участия старших дошкольников в практической экологической деятельности [2, с. 46].

Воспитание ценностного отношения к природе дошкольников Н.А.Рыжова определяет, как непрерывный процесс обучения, воспитания и развития ребёнка, направленный на формирование его экологической культуры, проявляющейся в эмоционально – положительном отношении к природе, окружающему миру, в ответственном отношении к своему здоровью и состоянию окружающей среды, в соблюдении определённых моральных норм в системе ценностных ориентаций [4].

По определению С.Н. Николаевой процесс ознакомления детей с природой, основа которого – экологический подход, при котором психолого – педагогический процесс опирается на основополагающие идеи и понятия экологии, и есть воспитание ценностного отношения к природе у дошкольников [3].

У дошкольников формируется новая система ценностей, включающая в себя: самооценку природы, жизни – как наивысшей ценности во всех ее проявлениях, человека

– как частицу сложной системы, формирование чувства ответственности за развитие биосферы человеческого общества в целом.

В педагогической литературе описывается множество методов и приемов формирования у дошкольников определенных ценностей. Наиболее последовательной и современной представляется классификация, разработанная Г.И. Щукиной, в которой выделяют такие группы методов:

– методы разностороннего воздействия на сознание, чувства и волю дошкольников в интересах формирования у них определенных нравственных взглядов и убеждений (методы формирования сознания личности);

– методы организации деятельности и формирования опыта общественного поведения;

– методы стимулирования поведения и деятельности [5, с.60].

Таким образом, формирование экологического сознания в дошкольном детстве достигается через процесс формирования эмоционально-ценностного отношения дошкольников к природе как к одной из наивысших ценностей.

Система формирования у дошкольников эмоционально-ценностной ориентации к природе как главного показателя первичного уровня сформированности экологической культуры включает следующие этапы:

– формирование системы экологических знаний, норм и правил поведения в природе;

– мотивов, стимулирующих потребность в первоначальных представлениях экологического характера, экологически мотивированном мышлении и поведении;

– формирование ценностных ориентиров, среди которых природные объекты представляют одну из наивысших ценностей;

– формирование экологического сознания, проявляющегося в стремлении сохранить, восстановить и приумножить природные богатства.

Процесс воспитания ценностного отношения к природе рассматривается нами как составляющая экологической культуры личности – целостный, сложный, многогранный процесс, связанный с формированием ряда структурных компонентов личности: потребностей, обусловленных функциями окружающей среды; эмоциональной готовности к осознанию ценности объектов природы; мотивов взаимодействия личности с природой на основе осознания ее ценности; личного опыта эмоционально-ценностного отношения к природе.

Воспитание ценностного отношения к природе у детей дошкольного возраста – это целенаправленный, специально организованный психолого-педагогический процесс,

являющийся направлением нравственного воспитания, ведущий к становлению и развитию ответственного отношения к природе, осознанию и принятию ценности всего живого в природе и имеющий важное значение для общества. Воспитание ценностного отношения к природе направлено на формирование экологической культуры личности, которое проявляется в осознанном положительном отношении к окружающему миру и своему здоровью, постепенно формируя комплекс ценностных ориентаций дошкольников. Экологическое образование, как основа воспитания и формирования ценностного отношения к природе, осуществляется, согласно, Федеральному государственному образовательному стандарту, по всем образовательным областям. Таким образом, содержанием ценностного воспитания к природе у дошкольников являются базовые национальные ценности: природа, родная земля, заповедная природа, планета Земля, экологическое сознание. Познавательное развитие обеспечивает развитие личности на основе отечественных духовных, нравственных и культурных традиций

Список литературы (список по алфавиту):

1. Авдеева, Н.Н. Жизнь вокруг нас. Экологическое воспитание дошкольников: метод. пособие/Н.Н. Авдеева, Г.Б. Степанова. – М.: Академия развития, 2013. – 112 с.
2. Елишев, С.Е. Теоретико-методологические подходы к изучению понятий «ценность», «ценностные ориентации»/С.Е. Елишев//Вестн. Моск. ун-та. Сер. 18. Социология и политология. - 2017. - № 3. - С.74-90.
3. Ершова, С.М. Теоретическое осмысление категорий «ценность» и «ценностные отношения»/С.М.Ершова//Сибирский педагогический журнал. - 2016. - № 8. - С.52 - 59.
4. Коджаспирова, Г. М. Словарь по педагогике/Г.М. Коджаспирова, А. Ю. Коджаспиров. – М.: ИКЦ «МарТ»; Ростов н/Д: Издательский центр «МарТ», 2005 – 448 с.
5. Харламов, И.Ф. Педагогика/И.Ф. Харламов. – М.: Гардарики, 2013.- 341 с.
6. Холодкова, О.Г. Становление ценностно-смысловой сферы личности младшего школьника: монография/О.Г. Холодкова. - Барнаул: АлтГПУ, 2015. - 167 с.
7. Щуркова, Н.Е. Ценностные отношения/Н.Е. Щуркова // Воспитание школьников. – 2015. – №3. – С.18-24.

*О.В. Козлова, студентка
Омского государственного педагогического университета,
Педагог-организатор центра гуманитарного и цифрового профилей «Точка
Роста» БОУ «Тарская гимназия №1»
г. Тара, Россия*

ИННОВАЦИОННАЯ ДЕЯТЕЛЬНОСТЬ В ДОПОЛНИТЕЛЬНОМ ОБРАЗОВАНИИ

Аннотация. В данной статье рассматриваются ключевые моменты реализации инновационной деятельности в сфере дополнительного образования. Этапы внедрения новшеств. Виды инноваций. Необходимость подготовки (переподготовки) педагогических кадров, осуществляющих свою деятельность в дополнительном образовании.

Ключевые слова: дополнительное образование, инновационная деятельность, подготовка педагогических кадров.

Annotation. This article discusses the key points of the implementation of innovative activities in the field of additional education. Stages of innovation implementation. Types of innovations. The need for training (retraining) of pedagogical personnel engaged in their activities in additional education.

Key words: additional education, innovative activity, training of teaching staff.

Дополнительное образование - неотъемлемая часть образовательно-воспитательного процесса. Помимо основной учебной деятельности, ребёнок до 20% времени проводит в сфере дополнительного образования – это участие в мероприятиях, посещение кружковой деятельности, спортивные секции, различные формы внеклассной работы.

Инновационная деятельность в современном образовании, подразумевает применение новшеств не только в учебном процессе (целенаправленно на уроках), но и в дополнительном образовании. Те формы работы, которые на протяжении многих лет присутствовали и составляли основу организации дополнительного образования, в современном мире теряют свою актуальность. Следовательно, для эффективной работы дополнительного образования, необходимо вводить инновации: подвергать изменению виды общеразвивающих программ, формы проведения занятий, использовать возможности различных интернет-ресурсов, проводить переподготовку педагогических кадров.

Если более широко говорить об инновационном процессе в дополнительном образовании, то можно выделить несколько этапов внедрения инноваций:

во-первых, это создание чего-то абсолютно нового (например, создание общеразвивающей программы);

во-вторых, необходимо провести апробацию созданной инновации;

в-третьих, после успешной апробации, проходит внедрение данной инновации в сферу дополнительного образования.

Возникает вопрос: как создать что-то новое и эффективное? Здесь необходимо помнить о том, что инновации в образовательной деятельности могут быть разных уровней. На самом высоком уровне располагаются инновации, которые еще никогда не были применены – абсолютная новизна, на втором уровне – нововведения, касающиеся отдельных элементов, составляющих процесс дополнительного образования, но и на третьем уровне находятся изменения, которые только создают видимость инновационного процесса. Говоря об инновационной деятельности в дополнительном образовании, конечно же, не следует брать во внимание третий уровень изменений.

Еще один момент, о котором стоит упомянуть, говоря об инновациях в дополнительном образовании – это подготовка педагогических кадров, непосредственно реализующих свою педагогическую деятельность в сфере дополнительного образования. От подготовки педагогов, напрямую зависит, эффективность образовательного процесса. Достаточно хорошо подготовленный педагог способен так же хорошо передать свои знания, научить детей, дать им возможность реализовать свои творческие способности.

Подготовка (переподготовка) педагогических кадров к инновационной деятельности в сфере дополнительного образования – ключевой момент. В настоящее время существует огромное количество способов пройти переподготовку: непосредственно (очно/заочно) в учебных организациях, осуществляющих подобную деятельность, онлайн переподготовку и т.д. Следует сказать, что только методическое воздействие на педагога не способно направить его к инновационной деятельности, здесь ключевой момент заключается в психологическом восприятии и готовности педагога к новшествам.

Педагог дополнительного образования может черпать инновационные идеи из различных источников, среди которых можно выделить:

- неожиданное для самого педагога событие (успех или провал, как толчок к развитию деятельности);

- различные несоответствия (между истинными мотивами поведения детей, их запросами, желаниями и практическими действиями педагога);

- потребности педагогического процесса (слабые места в методике, поиск новых идей);
- изменения в ценностях и установках детей (влечет за собой поиск новых форм общения и профессионального поведения)[1].

Деятельность педагогов дополнительного образования неразрывно связана с инновациями. С каждым годом совершенствуется методическая база, улучшается оснащение кабинетов, также кадровый состав, пополняется заинтересованными в инновационной деятельности педагогами. Всё это позволяет говорить о том, что дополнительное образование претерпевает всё более и более положительные изменения.

Остановить инновационный процесс невозможно, в малой или большей степени он будет протекать в любой организации дополнительного образования, но следует понимать, что чем быстрее в процесс дополнительного образования будут входить инновации, тем эффективнее и результативнее будет продукт.

Из всего вышесказанного можно сделать следующие выводы:

- инновационная деятельность – неотъемлемая часть в дополнительном образовании;
- осуществлять инновационную деятельность способен человек подготовленный и высокомотивированный.

Литература

1. Ротанова В.А., Рыбина Е.А., Семененко А.И., Торопова А.И., Куденкова Н.А. Особенности инновационной деятельности в учреждениях дополнительного образования детей // Гуманитарные научные исследования. 2022. № 8 [Электронный ресурс].
2. Кларин М.В. Инновационные модели обучения: Исследование мирового опыта. 2-е издание. – М.: Луч, 2018. – 640 с.

Ашаева Анна Евгеньевна

Воспитатель

Елабужский институт КФУ

ЧТЕНИЕ ХУДОЖЕСТВЕННОЙ ЛИТЕРАТУРЫ КАК СРЕДСТВО РАННЕЙ ПРОФОРИЕНТАЦИИ ДОШКОЛЬНИКОВ

Слово - самое сильное оружие человека Аристотель

Аннотация. Профессиональная ориентация – это процесс ознакомления детей с разнообразными профессиями и видами труда и оказание помощи в выборе своей будущей профессии в соответствии с индивидуальными предпочтениями и способностями. Первичные трудовые навыки, отношения к труду, интерес к определенным профессиям закладываются именно в дошкольный период в процессе их участия в общественно-полезном труде. В современном мире профессий огромное разнообразие и детям очень трудно ориентироваться в мире профессий. Дошкольники имеют весьма смутные представления о мире профессий взрослых, даже если ребенок знает название той или иной профессии, он не до конца осознает ее суть, в чем она заключается.

Ключевые слова: профессиональная ориентация, ранняя дошкольная профориентация, формирование представлений дошкольников о мире труда

Annotation. Professional orientation is the process of familiarizing children with a variety of professions and types of work and providing assistance in choosing their future profession in accordance with individual preferences and abilities.

Primary work skills, attitudes to work, and interest in certain professions are laid during the preschool period in the process of their participation in socially useful work. There is a huge variety of professions in the modern world and it is very difficult for children to navigate the world of professions. Preschoolers have very vague ideas about the world of adult professions, even if a child knows the name of a particular profession, he does not fully understand its essence, what it is.

Keywords: professional orientation, early preschool career guidance, formation of preschool children's ideas about the world of work

Профессионально важные человеческие качества надо не только «выявить», но и во многом и «заложить» в человека средствами воспитания, образования и организации его деятельности. Это предполагает активность не только взрослого, но и самого ребенка.

Исходя из этого суждения, можно сделать вывод, что большой объем информации о мире профессий дети могут черпать из художественной литературы, которая сопровождает

человека с первых лет его жизни. В дошкольном детстве закладывается фундамент, на который будет опираться ребенок в дальнейшей жизни.

Процесс профессионализации начинается, как правило, не с выбора специальности, а с обобщенных устремлений ожиданий и представлений о жизненном пути, так или иначе отражающихся в самосознании. Именно на этом начальном этапе профессионального самоопределения человек ставит перед собой и решает для себя такие вопросы, как соотношение общественной значимости и личного смысла труда, общественной полезности всех профессий и различия в их престижности, зависимость социального положения от некоторых признаков выполняемой работы. Ранняя профориентация проводится заблаговременно, когда до непосредственного выбора профессии остается еще много лет. Преимущественно она носит информационный характер, общее знакомство с миром профессий.

Исходя из этого суждения, делаем вывод, что большой объем информации о мире профессий мы можем «черпать» из художественной литературы, которая сопровождает человека с первых лет его жизни. В дошкольном детстве закладывается фундамент, на который будет опираться всё последующее знакомство с огромным литературным наследием. Для решения задачи ранней профориентации средствами художественной литературы, формирования личности ребенка, существенную роль играет правильный отбор произведений литературы как для чтения и рассказывания, так и для исполнительской деятельности.

При отборе книг надо учитывать, что литературное произведение должно нести познавательные, эстетические и нравственные функции, т.е. оно должно быть средством умственного, нравственного и, конечно же, трудового воспитания. Роль художественных средств в трудовом воспитании дошкольников своеобразна. Нельзя научить человека трудиться, слушая музыку, рассказ, сказку или рассматривая картину о труде. И, тем не менее, именно с помощью художественных средств можно вызвать у детей интерес к труду, желание быть похожими на тех, кто трудится, понять важность и общественную значимость труда.

В работе с детьми ежедневно воспитатель использует пословицы и поговорки. Эти «жемчужины народной мудрости» помогают ему в лаконичной форме похвалить и подбодрить ребенка.

Например: «Маленький, да удаленький», «Глаза боятся, руки делают». Высказать отношение к лени, например: «У лодыря Федорки всегда отговорки», «Труд кормит, а лень портит», «Ленивые руки чужие труды любят», «Умелые руки не знают скуки». Подчеркнуть важность труда, например: «Не тот хорош, кто лицом пригож, а тот хорош,

кто на дело гожд», «Хочешь есть калачи, не лежи на печи». Пословица не воспринимается ребенком как нотация, и поэтому она эффективнее как средство воспитания. В авторских художественных произведениях отражено отношение к труду, как важной деятельности человека, например: «Кем быть?» В. Маяковского, «А что у вас?» С. Михалкова.

Загадывание загадок, как один из жанров фольклора, также способствует ознакомлению дошкольников с профессиями. Дети старшей группы сами могут составлять загадки о профессиях. Важна и энциклопедическая литература, из которой дети узнают о различных профессиях.

В образовательных областях «Труд» и «Чтение художественной литературы» одним из основных методов развития является рассмотрение иллюстраций в книгах и детских энциклопедиях. Поэтому необходимо чтение произведений сопровождать показом иллюстраций. Театрализованные игры по текстам литературных произведений, как один из методов литературного развития, также способствует ознакомлению дошкольников с трудом. Читая детям художественные произведения о труде, воспитатель решает сразу несколько важных обучающих и воспитательных задач: дети узнают о разных профессиях, у них появляется интерес к еще одной стороне деятельности взрослого человека, формируется отношение к ней, по крупицам складывается образ, к которому ребенок начинает стремиться, создавая себя.

Правда, это может произойти лишь при условии, если воспитатель использует художественную литературу как средство решения педагогических задач, сам убежден в важности труда железнодорожников и наличии в личности качеств человека-труженика, является для детей примером в этом и умеет сочетать чтение художественных произведений с организацией собственной трудовой деятельности и деятельности детей.

Список литературы:

Березина, А. В. Дорожная карта : профориентационная работа с детьми и подростками в библиотеке / А. В. Березина, Н. Г. Малахова, С. С. Кукушкина // Школ. б-ка: сегодня и завтра. — 2021. — № 10. — С. 6 — 72.

Березина, А. В. Дорожная карта : профориентационная работа с детьми и подростками в библиотеке / А. В. Березина, Н. Г. Малахова, С. С. Кукушкина // Школ. б-ка: сегодня и завтра. — 2021. — № 11. — С. 73 — 135.

Беспалова, Е. А. «ЕВРАЗ — класс» — энергия будущего» : (модель профессионального самоопределения старшеклассников в условиях сетевого взаимодействия) / Е. А. Беспалова // Управление современной школой. Завуч. — 2021. — № 7. — С. 49-69.

Мельникова, М. А. Организация и проведение профориентационной работы / М. А. Мельникова, А. А. Васильев // Среднее проф. образование. — 2021. — № 12. — С. 37-39.

Бельтюкова, С. Л. Реализация мероприятий подпрограммы «Проба профессий» : (в рамках Программы развития школы на 2019–2021 годы в МАОУ «Холмогорская средняя школа имени М.В. Ломоносова») / С. Л. Бельтюкова // Сев. Двина : сетевой информационно-методический журнал. — 2020. — № 6. — С. 68-72.

Сергеев, И. С. Прогноз развития системы профессиональной ориентации в условиях цифровой трансформации / И. С. Сергеев, Д. А. Махотин, В. Н. Пронькин, Н. Ф. Родичев // Педагогика. — 2021. — № 7. — С. 5-19.

Арюкова, Е. А. Профориентационная составляющая проектно-исследовательской деятельности / Е. А. Арюкова, Е. С. Земскова // Химия в shk. — 2021. — № 5. — С. 61-64.

Казанцева Эвелина Игоревна,

студент

Ставропольский государственный медицинский университет

b9kazantsevaevelina@yandex.ru

Маяцкая Наталья Константиновна,

кандидат педагогических наук, доцент, заведующий кафедрой дефектологии и
русского языка

СИСТЕМА РАБОТЫ ЛОГОПЕДА СО ВЗРОСЛЫМИ, ЖЕЛАЮЩИМИ ИСПРАВИТЬ РЕЧЕВЫЕ НАРУШЕНИЯ

Аннотация: Статья посвящена актуальной для современной психологии и педагогики нарушений речи у взрослого человека. В статье представлены актуальные проблемы диагностики логопедических нарушений у взрослых людей, очерчен круг наиболее важных вопросов, решение которых определяет выбор эффективных приемов воздействия.

Целью статьи является изучение логопедической помощи взрослым. В данной статье раскрывается содержание таких тем, как: отличия взрослой логопедической практики от детской, особенности диагностики, методики лечения, занятие у логопеда со взрослым, куда обращаться за логопедической помощью, в каких случаях логопед сможет помочь.

Данную статью рекомендую к прочтению, так как она дает представление о содержании публикации и актуальности ее темы.

Для студентов, обучающихся по специальности «специальное (дефектологическое) образование».

Ключевые слова: логопед, взрослый человек, нарушения речи, специалист, занятие.

Abstract: The article is devoted to the actual for modern psychology and pedagogy of speech disorders in an adult. The article presents current problems of diagnosis of speech therapy disorders in adults, outlines the range of the most important issues, the solution of which determines the choice of effective methods of influence.

The purpose of the article is to study speech therapy for adults. This article reveals the content of such topics as: differences between adult speech therapy practice and children's, features

of diagnosis, treatment methods, classes with a speech therapist with an adult, where to seek speech therapy help, in which cases a speech therapist can help.

I recommend reading this article, as it gives an idea of the content of the publication and the relevance of its topic.

For students studying in the specialty "special (defectological) education".

Keywords: speech therapist, adult, speech disorders, specialist, occupation.

Всем людям необходимо состоять в социуме. Их жизнь, личные отношения, карьера, успех и многое другое зависит от того, насколько хорошо человек коммуницирует с другими. Проблемы с речью могут помешать в различных сферах жизни.

Многие люди считают, что логопеды и дефектологи помогают только детям, что речевые недостатки нельзя исправить в более зрелом возрасте, но это далеко не так.

Дефекты речи стараются исправить как можно раньше: в дошкольном или в школьном возрасте, но бывают исключения, когда нарушения речи сохраняются и в более старшем возрасте. Существуют речевые нарушения, свойственные только взрослым людям, но при правильно составленной коррекционной работе логопед может их скорректировать. Для этого взрослому человеку необходимо приложить немало усилий, потому что неправильное произношение у него закреплялось долгое время. В таком случае, любой человек, столкнувшийся с речевыми расстройствами, может рассчитывать на квалифицированную помощь логопеда, возраст для этого не помеха. Специалист поможет и в 10, и в 70 лет. [7]

Отличия взрослой логопедической практики от детской

Логопедическая работа со взрослыми отличается от работы с детьми, она имеет несколько важных отличий:

-Продолжительность коррекционной логопедической работы, ее результативность во многом зависят от целеустремленности, заинтересованности клиента;

- На занятиях применяются абсолютно другие сложные методики, не подходящие для работы с детьми;

-По продолжительности длительность занятий со взрослыми варьируется, это зависит от степени речевого нарушения;

-Логопед во время занятия со взрослым человеком не использует игровые приемы, занятие проходит в форме беседы;

-Часто при работе со взрослыми людьми используют диктофон, чтобы отслеживать прогресс в произношении звуков;

-Заданий выдается взрослым намного больше, чем детям.[5]

Обращения взрослых к специалисту

Взрослые люди самостоятельно обращаются за консультацией, все их обращения можно выделить в трех крупных группах:

Первая группа обращений: Нарушение речи возникло в детстве, но по каким-либо обстоятельствам не было возможности его исправить. Став взрослым человеком, он решил избавиться от данного дефекта по каким-то значимым для себя причинам.

Вторая группа обращений: Нарушение речи возникло после перенесенного человеком заболевания, например, инсульта или после установки зубных протезов, брекетов.

Третья группа обращений: Тяжелого нарушения речи нет, но человек стремится улучшить качество своей речи, дикцию, спокойно выступать на публике, взаимодействовать с людьми, чувствовать психологический комфорт. [5]

Особенности диагностики

Логопед должен побеседовать с клиентом, уточнить причину, по которой человек обратился к нему за помощью, какие дефекты речи были у него в младшем возрасте, занимался ли он ранее со специалистами. Человек должен знать о своем речевом развитии в раннем возрасте. Такой подход необходим, чтобы точнее определить речевое нарушение, причины его появления, повысить эффективность коррекционной работы.

Логопед наблюдает за речевым дыханием клиента, за работой артикуляционного аппарата, на его анатомическое строение. Далее просит выполнить несколько определенных занятий на удержание артикуляционной позы.

Специалист проверяет сформированность слоговой структуры, работу фонематических процессов фонематических процессов, а именно: умение различать звуки в речевом потоке, владение навыками звуко-буквенного анализа.

Также специалист оценивает силу, тембр голоса, правильно ли человек произносит все группы звуков, смотрит на общее состояние дикции.[8]

Логопед для взрослых поможет вам в следующих случаях:

У взрослых людей встречаются не все виды речевых нарушений, чаще всего это неправильное произношение определенной группы звуков, картавость, гнусавость, нарушение произношения звуков, замедленный или ускоренный темп речи, расстройства голоса и дикции.

Более сложное частое речевое нарушение-это заикание, исправление данного дефекта может занять длительное время. Для этого требуется комплексное воздействие логопеда и невролога, в некоторых случаях, потребуется вмешательство психолога, так как человек часто стесняется своего дефекта и волнуется.

Существует несколько причин заикания:

Первая причина: заикание появилось после сильного испуга;

Вторая причина: заикание является следствием несформированного речевого дыхания;

Третья причина: особенности нервной системы человека;

Четвертая причина: появление судорог в артикуляционном аппарате во время речи.

При заикании специалист обращает особое внимание на деятельность моторной сферы и на психологическое состояние человека, оценивает общую и пальчиковую моторику, так как эти направления считаются одними из главных направлений работы при коррекции данного речевого расстройства

Логопед необходим в том случае, если дефект речи является следствием тяжелого заболевания, повреждения речевых центров головного мозга, например, в результате инсульта, перенесенного хирургического вмешательства, черепно-мозговой травмы и других тяжелых заболеваний.

Также логопед проводит занятия с людьми, имеющими такие расстройства, как афазия, дизартрия, апраксия, анартрия, дислексия, дисграфия

Речь-это сложный процесс, в котором активно участвуют различные органы, чтобы выяснить причины повреждения, специалист дает направление на консультацию к врачам: педиатру, невропатологу, окулисту, психиатру, стоматологу-ортодонту, отоларингологу, в некоторых случаях, специалисты дают направление к хирургу.[4]

Методики лечения

Существует много различных методик лечения и коррекции речевых расстройств:

1.Логопедический массаж

Это метод активного механического воздействия, который изменяет состояние мышц, кровеносных сосудов и тканей периферического речевого аппарата, нервов. Логопедический массаж актуален при дефектах речи, вызванных различными заболеваниями.

2. Артикуляционная гимнастика

Это различные упражнения для тренировки органов артикуляции (губ, языка, нижней челюсти, щек), необходимой для правильного звукопроизношения. Артикуляционная гимнастика обычно выполняется ежедневно перед зеркалом по 10-20 минут.

3.Дыхательная гимнастика

Этот метод развивает дыхательную мускулатуру, речевой аппарат, координацию движений, вырабатывает правильное ритмичное дыхание. Самой правильной в логопедии является дыхательная гимнастика А.Н.Стрельниковой.

4. Аудиозапись речи пациентов и прослушивание ее с целью коррекции речи

Благодаря этой методике человек может оценить свою речь, и слышать себя со стороны.

5. Компьютерные программы по развитию и коррекции речи

В настоящее время существует огромный выбор логопедических компьютерных программ как для детей («Игры для Тигры» и др), так и для взрослых («Видимая речь -III» и др.)

От правильно выбранных методик зависит результативность занятий.[4]

Как проходит занятие у логопеда со взрослым?

Занятие с логопедом проходят в специально оборудованном кабинете, разделенном на несколько зон:

Первая зона: Зона, предназначенная для коррекции звукопроизношения. В этой зоне расположены планшеты с обучающим программным обеспечением, зеркала, наглядные материалы;

Вторая зона: Зона, оборудованная для коррекции общего недоразвития речи. В этой зоне логопед и его пациент работают с сюжетными фотокарточками, специально разработанными головоломками и другими учебными пособиями;

Третья зона: Зона, в которой проводится восстановление навыков письменной речи. В этой зоне расположены магнитно-маркерные доски, маркеры, магниты, наборы букв, указки и так далее.

В кабинете логопеда стоит специальная оборудованная аппаратура, которая помогает специалисту контролировать процесс речи.

В среднем занятие со взрослым длится 40-60 минут. Занятия всегда дополняются домашним комплексом упражнений.

При особо тяжелых нарушениях речи занятие длится по 15-20 минут и постепенно со временем увеличивается. Важно понимать, что тяжелые речевые нарушения требуют длительной постоянной коррекции, и даже небольшой прогресс является хорошим результатом.[6]

Куда обращаться

Логопеды-дефектологи работают в детских садах, школах, поликлиниках, в центрах реабилитации, в развивающихся центрах.

Также логопеды-дефектологи занимаются частной практикой, работая в собственном логопедическом кабинете, или же, на дому. Необходимо проверить у специалиста наличие у него диплома, подтверждающего его квалификацию.

Список литературы

1. Логопедия: Учебник для студентов дефектол. фак. пед. вузов / Под ред. Л.С. Волковой, С.Н. Шаховской. (pedlib.ru)
2. Все о научно-исследовательской работе: понятие, виды, формы организации и проведения, оформление * (disshelp.ru)
3. Приложение а Основные термины и понятия научно-исследовательской работы (studfile.net)
4. Логопедические проблемы взрослых: причины и пути решения | (MedAboutMe.ru)
- 5 Логопед для взрослых – цели, диагностика и коррекция (logopediacentr.ru)
6. Логопед для взрослых: быстрое исправление речи (karkusha.su)
7. Логопед для взрослых людей | Дефектология Проф (defectologiya.pro)
8. Как проводить индивидуальные логопедические занятия со взрослыми? | Логопед-дефектолог Анастасия Шамардина (shamardina.ru)

Чыпсымаа Оюмаа Олеговна

кандидат филологических наук, доцент Федеральное государственное бюджетное
образовательное учреждение высшего образования
«Тувинский государственный университет» (г. Кызыл)

Оюн Олзей Аясовна

магистр

Федеральное государственное бюджетное образовательное учреждение высшего
образования
«Тувинский государственный университет» (г. Кызыл);

**РАЗВИТИЕ СПОСОБНОСТИ К ВОСПРИЯТИЮ ШКОЛЬНИКОВ ПО
АНГЛИЙСКОМУ ЯЗЫКУ НАХОДЯЩИХСЯ НА НАДОМНОМ ФОРМЕ
ОБУЧЕНИЯ**

Аннотация: В статье рассматриваются актуальные вопросы роли и места преподавания английского языка у школьников, получающих образование по надомной форме обучения в контексте их будущей профессиональной реализации и интеграции в общество. Построение открытого гражданского общества подразумевает предоставление равных возможностей в основных гарантированных государством благах, среди которых непреходящей ценностью является образование. Согласно Закону РФ «Об образовании», каждая семья имеет право самостоятельно выбирать для ребенка форму получения образования. С учетом потребностей и возможностей учащихся образовательные программы могут осваиваться в следующих формах: очной, очно-заочной, заочной, семейного образования, самообразования, экстерната. Мы рассматриваем особенности овладения иностранным языком младшими школьниками в домашних (форме освоения ребенком общеобразовательных программ в семье, начиная с любого класса, при этом в любой момент обучающемуся можно вернуться к занятиям в школе) и надомных (форме обучения детей, имеющих медицинское заключение о невозможности обучения в образовательном учреждении по состоянию здоровья) условиях. Внимание, уделяемое государством развитию системы образования, направлено и на обеспечение качества обучения школьников с ограниченными возможностями здоровья и сохранным интеллектом, то есть с инвалидизирующими соматическими заболеваниями (бронхиальной астмой, нарушением сердечнососудистой деятельности, нарушением в работе желудочно-

кишечного тракта, почек и т. п.), находящихся на надомном обучении. Анализируются материалы педагогического эксперимента, в ходе которого дети, обучающиеся на дому, работали с учебным текстом на английском языке, обучались его аудированию, технике перевода и обогащали свой лексический запас. Исследование позволило сделать вывод об эффективности подобных форм и приемов работы в процессе надомного обучения английскому языку.

Ключевые слова: надомное обучение, английский язык, учебный текст, обогащение лексического запаса, чтение, пересказ.

Annotation: The article deals with topical issues of the role and place of teaching English to schoolchildren receiving home-based education in the context of their future professional realization and integration into society. Building an open civil society implies the provision of equal opportunities in the main benefits guaranteed by the state, among which education is an enduring value. According to the Law of the Russian Federation "On Education", each family has the right to independently choose the form of education for the child. Taking into account the needs and capabilities of students, educational programs can be mastered in the following forms: full-time, part-time, correspondence, family education, self-education, external studies. We consider the peculiarities of mastering a foreign language by younger schoolchildren at home (in the form of mastering general education programs by a child in the family, starting from any class, while at any time the student can return to school) and at home (in the form of teaching children who have a medical report on the impossibility of studying in an educational institution for health reasons) conditions. The attention paid by the state to the development of the education system is also aimed at ensuring the quality of education for schoolchildren with disabilities and preserved intelligence, that is, with disabling somatic diseases (bronchial asthma, cardiovascular disorders, disorders of the gastrointestinal tract, kidneys, etc.) who are home-schooled. The materials of a pedagogical experiment are analyzed, during which children studying at home worked with an educational text in English, studied its listening, translation techniques and enriched their vocabulary. The study allowed us to conclude about the effectiveness of such forms and methods of work in the process of home-based English language teaching.

Keywords: home-based learning, English, educational text, vocabulary enrichment, reading, retelling.

Введение

В связи с инициативой президента РФ Д. А. Медведева «Наша новая школа» необходимость обновления школы надомного обучения в контексте современных требований к развитию российской системы образования особенно актуальна. Эта

инициатива имеет особое значение для развития системы образования, способствуя, по словам С. Е. Шишова, «появлению новых механизмов согласования и удовлетворения образовательных запросов». Считаем, что среди такого рода механизмов организация обучения школьников, находящихся в домашних и надомных условиях, является приоритетной. Модернизация системы надомного обучения пробудила интерес педагогов (Е. В. Обухова, О. С. Рыжова, В. Ц. Цыренов и другие) к организации надомного обучения, являющегося ведущей формой реализации образовательных задач по умственному, нравственному, эмоциональному, физическому и трудовому воспитанию школьников.

При разработке нормативной базы организации обучения на дому возникает необходимость в организационно-методическом и технологическом обеспечении такого обучения. В этой ситуации особую роль может сыграть иностранный язык, овладение которым имеет большое социальное значение: иностранный язык способствует повышению уровня коммуникативной компетенции школьников, обеспечивает дополнительные возможности для общения со сверстниками, создает условия для социальной реабилитации обучающихся (И. А. Баева, О. В. Вихристюк, Г. М. Коджаспирова, В. В. Рубцов). Иностранный язык выступает одновременно учебным содержанием и средством коммуникации.

Изложение основного материала статьи. Таким образом, доступность надомного среднего образования с перспективой дальнейшей успешной интеграции в социум, нравственного, профессионального раскрытия личности и заложенного в ней творческого потенциала является одним из аксиологических аспектов образования. Это касается и тех детей, которые по определенным причинам, связанным с состоянием их здоровья, вынуждены получать образование по надомной форме. Сюда относятся не только те дети, которые в силу имеющихся у них соматических, психосоматических или психических заболеваний признаны инвалидами либо неспособны к обучению, но и те, кто перенес тяжелое заболевание, травму или хирургическое вмешательство и в связи с этим не может в течение длительного времени посещать школу. На данном этапе развития педагогики как науки эта категория школьников более не является объектом коррекционной педагогики, напротив, перед учителем ставится непростая задача: вернуть этого ученика к нормальной жизни школы, класса и общества, редуцировать негативные психологические и социальные явления, привнесенные в его жизнь болезнью, насколько это возможно. Более того, наш опыт и проведенные научные исследования недвусмысленно показывают, что во многих из таких школьников заложены способности к творческой деятельности, к познанию и совершенствованию полученных навыков и умений, что является одной из предпосылок возникновения перспектив успешной профессиональной реализации.

Отметим, что профессия переводчика письменных текстов – одна из специальностей, избираемая молодыми людьми и девушками с ограниченными возможностями здоровья по окончании ими школы. В настоящее время в крупных городах России создаются специальные для этого условия. Однако не следует отрицать, что и поступление в вуз, и успешное обучение в нем возможны лишь при наличии качественной базы знаний, навыков и умений, которая формируется лишь в процессе обучения в школе. К сожалению, обучение на дому осуществляется в большинстве случаев по сокращенной программе (при этом изучение английского языка, как правило, не предусматривается), и количество часов значительно уступает тому, которое имеет место в условиях массовой школы. Все это негативно влияет на качество образования, и одним из проявлений этого является отсутствие сформированности качественной системы лингвистических навыков и умений и, как следствие, невладение английским языком в качестве средства международного общения, в то время как именно изучение данного предмета, как уже и было отмечено выше, позволило таким детям получить профессиональную реализацию.

Овладение любым иностранным языком, и английским в том числе, предполагает учет лингводидактических, психолингвистических и методических принципов, как общих, так и частных. Так, одним из общих методических принципов является принцип доступности учебного процесса и учета ранее сформированных навыков и умений. Об этом в разное время писали многие ученые-методисты (О. А. Зимняя [1979], Е. И. Пассов [1989], С. Ф. Шатилов [1985] и др.), лингвисты (О. С. Ахманова [1966], А. П. Огурцова [1996], С. М. Прохорова [1993] и др.), педагоги (Н. П. Вайзман [1996], Д. А. Коган [1983], Н. Н. Хан [1990] и др.). Однако в процессе обучения английскому языку, даже в тех случаях, когда преподавание английского языка включено в учебный план, эти принципы не всегда учитываются, и учебный процесс зачастую носит спонтанный или вовсе формалистический характер. Об этом писал Н. П. Вайзман, справедливо полагая, что данной категории школьников свойственны те или иные психологические особенности, среди которых следует отметить замкнутость, инертность, пассивное отношение к обучению, гиперкритическое отношение к своему заболеванию, ложное убеждение в ненужности обучения и повышенную утомляемость. Все это, очевидно, снижает эффективность учебного процесса и заставляет педагога обращаться к тем формам, методам и приемам работы, которые были бы результативными и учитывали ценность достижения поставленных целей и задач, с одной стороны, и не шли в разрез с интересами сохранности их соматического и психического здоровья – с другой. Например, известно, что главной целью изучения иностранного языка является формирование коммуникативной, когнитивной и культурологической компетентности, в том числе и у

детей, которые находятся на надомной форме обучения. При этом известно и то, что у многих из них существует возможность овладения профессией переводчика в будущем, причем, скорее всего, их трудовая деятельность будет сопряжена с переводами письменных текстов, а это требует формирования первичных навыков понимания услышанного или прочитанного, анализа текста, его стилистической принадлежности и адекватного восприятия имеющихся в нем лексических единиц. Все это может быть достигнуто в процессе индивидуальных занятий путем усиления позиций следующих форм работы:

- Аудирование
- чтение текста;
- ответы на вопросы по его содержанию;
- устный пересказ;
- изложение;
- сжатое изложение;
- словарный диктант.

Две первые из описанных форм работы являются ознакомительными, а остальные – контрольными, т. е. позволяют учителю проконтролировать, насколько эффективной оказалась его работа и достигнуты ли поставленные цели и задачи обучения.

Индивидуальный урок английского языка в условиях надомного обучения отличается как положительными, так и отрицательными особенностями: к первым следует отнести некоторую ограниченность в выборе средств и методов обучения (например, недоступны такие формы интерактивной работы, как КВН, урок-дискуссия, урок-театрализованное представление, работа парами, фронтальный опрос и обсуждение ответа у доски), а ко вторым – гораздо больше ресурсов времени и возможностей проверки уровня сформированности навыков и умений в объеме изучаемого материала и обратной связи учителя и ученика. Именно эти возможности и следует использовать в процессе индивидуального занятия.

Центральное место в процессе индивидуального урока английского языка занимает эвристическая беседа, в ходе которой ученику предлагается не только и не столько воспроизвести и зафиксировать информацию, предлагаемую учителем, сколько совместно с ним попытаться найти ответ на поставленный вопрос, решить проблему, найти выход из сложившейся ситуации. Следовательно, речь идет о частично-поисковом методе, который особенно в данном случае актуален, поскольку, по мнению практически всех ученых-педагогов (Н. П. Вайзмана, Н. Н. Хани др.), в случае надомного обучения у школьников наблюдается некоторая недоразвитость способности к логическому мышлению и моделированию ситуаций, что связано, прежде всего, с недостаточным кругом общения.

Поэтому в процессе экспериментального обучения мы предлагаем задания, которые требуют не только механического воспроизведения текста либо лексического материала по памяти, но и ее критического анализа и отражения собственного мнения по данной проблематике. Так, в частности, были предложены следующие задания.

1. Ответы на вопросы по прочитанному тексту.
2. Просьба согласиться или не согласиться с утверждением по смыслу текста, обосновав свою позицию.
3. Выразить свое мнение по тексту в устной форме.
4. Выразить свое мнение по тексту в письменной форме (ввидеэжатоэо изложения).

Целью нашего эксперимента было выявить, насколько истинно поставленное нами предположение о том, что коммуникативные навыки и умения на изучаемом языке у детей, получающих образование по надомной форме, могут получить более глубокое развитие при условии усиления роли и места частично-поискового метода и позиции заданий, направленных на развитие логического мышления, в процессе работы с текстами и над текстами. Для работы мы отобрали учебные тексты согласно обще методическим и частно дидактическим принципам. Проведенный эксперимент охватил 10 детей, которые были поделены на две группы: контрольную и экспериментальную. При этом обучение участников контрольной группы и ход занятия с ними не отличался от традиционного (согласно существующей учебной программе), а участникам экспериментальной группы, наряду с базовыми заданиями, было предложено выполнить действия, описанные выше, по окончании работы с учебным текстом. Отметим, что основной причиной, по которой участникам эксперимента было рекомендовано обучение на дому, были имевшиеся у них хронические заболевания, а в некоторых случаях – аномалии нервно-психического развития, например, синдром двигательной гиперактивности, дневной энурез, школьный невроз со сниженными возможностями социальной адаптации. В этих случаях согласно существующему положению действительно назначается обучение на дому, однако не следует считать, что эти дети обладают сниженным интеллектуальным и творческим потенциалом в сравнении с их другими сверстниками. Суть эксперимента состояла в следующем. Участникам экспериментальной группы, обучавшимся на дому по программе седьмого класса средней общеобразовательной школы, было предложено прочитать учебные тексты на английском языке объемом 1 000 печатных знаков, посвященные истории развития Лондонского метрополитена. При этом, помимо формирования коммуникативной и лексико-грамматической компетенции, нами была поставлена задача проводилось согласно общепринятому календарному планированию повысить лингвокультурологическую компетенцию учащихся, обогатив их личный кругозор

представлениями о культуре и истории страны изучаемого языка. Текст содержал 25 % незнакомых слов, которые были приведены в конце текста, а в тех случаях, когда значение слова или выражения указано не было, ученикам предлагалось его узнать в англо-русском словаре, который они использовали, после этого им было предложено ответить на следующие вопросы.

1. What do you know about London under-ground?
2. What does «tube» mean in London?
3. Have you ever used a subway in a city you have visited?
4. When was London subway built?
5. How many people live in London?
6. What places of interest of London do you know?
7. Look at the pictures and express your own opinion about those sights of the city.
8. What places would you like to visit in London yourself?

При этом было предложено ответить с первого по пятый вопрос устно, а с шестого по восьмой – письменно, отразив свое видение ответа на поставленный вопрос в виде сочинения-миниатюры.

На последующих занятиях предлагалось написать словарный диктант (Quiz), который включал следующие слова:

- an inhabitant – житель какого-либо города или населенного пункта;
- a passenger – пассажир;
- a station – станция;
- a line – линия;
- a track – путь (железнодорожный);
- an architect – архитектор;
- a ticket-machine – автомат по продаже билетов;
- extent – протяженность;
- to prolong – продлевать;
- equipment – оборудование.

Следует отметить, что многие из описанных слов не являлись для учащихся полностью незнакомыми: они были изучены ранее, но в ином контексте. Например, детям известно, что слово a line также обозначает «строка» или «линия», а слово a track – «след». Поэтому участникам эксперимента было предложено указать в скобках иные возможные лексические значения упомянутых слов.

Данный учебный текст предлагался как к прослушиванию, так и к самостоятельному прочтению вслух в присутствии учителя. Следовательно, можно говорить об обучении

аудированию и чтению. При этом при самостоятельном прочтении детям была адресована просьба стараться читать выразительно, разграничивая предложения по цели высказывания, выделяя придаточные синтаксические конструкции и учитывая смысловую нагрузку текста. По окончании прочтения им было предложено также и пересказать текст на русском, а затем – на английском языке. Также в процессе урока детям объяснялось, что аудирование – это один из основных приемов обучения иностранным языкам, который учит воспринимать устную речь на слух. Говорилось, что именно это задание является первым и основным на экзаменах по иностранному языку, причем такая практика является международной и используется при проведении подобных испытаний для получения международных сертификатов о владении английским языком (например, тест IELTS). Кроме того, было отмечено, что аудирование помогает критически оценивать полученную информацию, развивает быстроту реакции и улучшает способность к запоминанию новых слов и выражений. Все это мы считаем инновационным по той причине, что подобная форма обучения английскому языку на дому не получила широкого распространения, и ее использование следует рассматривать как исключение, а не как правило. Более того, даже не во всех школах на занятиях по английскому языку эти формы и приемы работы востребованы учителями в полной мере. Эксперимент проводился в течение одного месяца с частотностью проведения занятий два раза в неделю по 1 академическому часу (45 мин).

Полученные результаты были сопоставлены с аналогичными показателями, полученными в ходе проверки сформированных навыков и умений у участников контрольной группы, которым было лишь предложено прочитать текст и выполнить все описанные задания, но без проведения указанной планомерной работы. Данные эксперимента приведены в таблице.

Из приведенной таблицы следует, что у детей, получающих обучение по надомной форме, даже тех из них, кто изучал английский язык, крайне слабо сформированы лексико-грамматическая, орфоэпическая, коммуникативная и лингво-культурологическая компетенции. На наш взгляд, это объясняется тем, что педагоги в процессе обучения подходят к своей работе формально, без учета психологических и речевых особенностей данной категории обучающихся. Все это влечет за собой не только снижение качества обучения и степени достижения поставленных задач, но и возникновение негативных психологических явлений, стрессов, нежелания дальнейшего изучения предмета. Очевидно, все это глубоко нежелательно для детей, имеющих проблемы со здоровьем, особенно в свете перспектив их дальнейшей профессиональной реализации, о чем уже говорилось в нашей работе. В то же время обучение английскому языку на дому может быть

успешным, и у школьника может быть развита способность к пониманию иноязычного текста, обогащению лексического запаса, активизация пассивной лексики и готовность к ее использованию в собственной речевой практике. Условием для этого является учет психолого-педагогических особенностей этой группы школьников, с одной стороны, и правильный выбор педагогом средств и методов обучения – с другой. Проведенное исследование позволило нам прийти к следующим выводам.

1. В силу того, что большинство детей, которым рекомендовано получение образования по надомной форме, по своему интеллектуальному и творческому потенциалу не уступают своим остальным сверстникам, у них сохраняется возможность получения профессионального образования в области перевода. Это могло бы существенно повысить качество их жизни. Следовательно, преподавание английского языка не только в качестве иностранного, но и как средства международной коммуникации должно получить в системе надомного образования более значимую роль.

2. Изучение любого иностранного языка, и в системе надомного обучения в том числе, ставит главной своей задачей формирование практических речевых навыков и умений. Иными словами, учащийся должен быть способен излагать свои мысли в устной и письменной форме на обучаемом языке, понимать собеседника и обмениваться с ним мыслями. В этой связи необходимо использование тех средств и приемов работы, которые способствовали бы повышению не только лексико-грамматической, но и коммуникативной компетенции. К таковым мы относим аудирование, пересказ текста, активизацию пассивного словарного запаса, обсуждение прочитанного, отводя этим формам и приемам работы весомое место в преломлении к надомной форме обучения.

3. Подобная работа возможна на основе использования учебных текстов и имеет выраженную герменевтическую природу. Следовательно, отбор учебных текстов должен быть подчинен обще-методическим и частно дидактическим принципам, главными из которых являются принцип учета ранее сформированных навыков и умений, принцип доступности и принцип интереса для учащегося.

Список литературы

1. Ахманова О. С. Речь как средство выражения мыслей. М.: Высш. шк., 1966. 77 с.
2. Вайзман Н. П. Адаптивное поведение. Реабилитационная педагогика. М., 1996. С. 63–65
3. Зимняя И. А. Формирование навыков письменной монологической речи при обучении иностранному языку. М.: Высш. шк., 1979. 116 с.

4. Коган Д. А. Внеклассная работа учащихся над составлением отзывов о прочитанном. М.: Просвещение, 1983. 110 с.
5. Огурцова А. П. Диалог и его лингвистические особенности. М., 1996. 75 с
6. Пассов Е. И. Обучение коммуникативной методике обучения иноязычному общению. М.: Рус. яз., 1989. 276 с.
7. Прохорова С. М. Культурный фон ключевых слов // Язык и культура: Материалы Междунар. конф. Киев, 1993. 192 с.

Чыпсымаа Оюмаа Олеговна

кандидат филологических наук, доцент

Федеральное государственное бюджетное образовательное учреждение высшего
образования

«Тувинский государственный университет» (г. Кызыл)

Оюн Олзей Аясовна

магистр

Федеральное государственное бюджетное образовательное учреждение высшего
образования

«Тувинский государственный университет» (г. Кызыл)

ОСОБЕННОСТИ ВОСПРИЯТИЯ УЧЕБНОГО ПРОЦЕССА ПО ЧТЕНИЮ НА УРОКАХ АНГЛИЙСКОГО ЯЗЫКА В СРЕДНЕЙ ШКОЛЕ

Аннотация: В статье дается характеристика чтения как вида восприятия речевой деятельности. Чтение – рецептивный вид речевой деятельности, направленный на восприятие, понимание и осмысление информации, содержащейся в тексте. Среди других видов чтение занимает ведущее место по распространённости, важности и доступности. В современной науке принят деятельностный подход в обучении иностранным языкам. Это означает восприятие учащихся речевой деятельности на иностранном языке, которая имеет своё иерархическое строение: речевая деятельность – действия – операции. На этапе совершенствования навыков и умений чтения (средние и старшие классы) происходит обучение собственно чтению, или коммуникативному чтению. Оно ведётся на текстах разных функциональных стилей. Основная задача учителя при обучении чтению – научить учащихся чтению с пониманием, извлечением содержания из письменного текста, поскольку этого требуют современные условия жизни. В работе выявлены психолингвистические, дидактические и методические особенности организации учебного процесса по обучению учащихся просмотровому чтению. В настоящем исследовании рассматривается проблема оптимизации процесса обучения школьников среднего этапа обучения данному виду чтения. В статье обосновывается важность дифференцированного подхода при работе над каждым видом чтения, в частности – при обучении просмотровому чтению, т.к. читающий ставит перед собой разные цели. Авторы предлагают комплекс упражнений для работы на дотекстовом, текстовом и послетекстовом этапах. В статье

приводится пример фрагмента урока по обучению поисковому чтению. Статья будет полезна учителям английского языка в средних классах.

Ключевые слова: восприятие, учебный процесс, чтение, деятельностный подход, вид речевой деятельности, виды чтения, просмотровое чтение.

Annotation: The article describes reading as a type of perception of speech activity. Reading is a receptive type of speech activity aimed at perception, understanding and comprehension of the information contained in the text. Among other types, reading occupies a leading place in terms of prevalence, importance and accessibility. In modern science, an activity-based approach has been adopted in teaching foreign languages. This means students' perception of speech activity in a foreign language, which has its own hierarchical structure: speech activity – actions – operations. At the stage of improving reading skills and abilities (middle and high school) there is learning to actually read, or communicative reading. It is conducted on texts of different functional styles. The main task of a teacher in teaching reading is to teach students to read with understanding, extracting content from a written text, since modern living conditions require it. The work reveals the psycholinguistic, didactic and methodological features of the organization of the educational process for teaching students to read. In this study, the problem of optimizing the process of teaching secondary school students to this type of reading is considered. The article substantiates the importance of a differentiated approach when working on each type of reading, in particular, when teaching viewing reading, because the reader sets himself different goals. The authors offer a set of exercises for working at the pre-text, text and post-text stages. The article provides an example of a fragment of a lesson on teaching search reading. The article will be useful for teachers of English in middle classes.

Key words: perception, learning process, reading, activity approach, type of speech activity, types of reading, scan reading

Введение

Восприятие – это сложный психический познавательный процесс. Ощущения и восприятие — это формы отображения предметов и явлений. Восприятие происходит одновременно с ощущением. Информация от органов чувств — различные ощущения, — являются «материалом» для процесса восприятия, его элементами. Если ощущение — это отражение отдельных свойств и качеств предмета (что-то блеснуло вдалеке, какой-то звук донесся), то в процессе восприятия у человека возникает целостный образ вещей и событий. Образно можно сказать, что ощущение отвечает на вопрос «какое?», а восприятие — на вопрос «что это?». Восприятием называют психический процесс отражения предметов и явлений действительности в совокупности их различных частей и свойств при

непосредственном их воздействии на органы чувств.

Чтение является опосредованной формой общения. В процессе чтения осуществляются:

– перцептивные действия (связанные с восприятием), включающие операции восприятия, узнавания, понимание языковых средств (фонетических, лексических, грамматических);

– мыслительные – операции: языковое и смысловое прогнозирование, декодирование, вычленение смысловых вех и т.п.;

– мнемические – связанные с работой памяти;

– моторные – проговаривание, осуществляемое во внутренней речи.

Перечисленные действия составляют процессуальную сторону чтения. Содержательную сторону составляет результат деятельности чтения – понимание прочитанного. Чтение как ВРД представляет собой единство двух сторон – процессуальной и содержательной.

Изложение основного материала статьи. Таким образом, «чтение – это процесс восприятия и интенсивной переработки информации, графически закодированной по системе такого или же другого языка [3]. Во время чтения глаз совершает скачкообразные поступательные движения по строке. Чтение осуществляется в момент остановки глаз – случается сличение графических символов с образцами лингвистических символов, хранящихся в памяти читающего [6].

Чтение выступает в качестве способы и цели обучения. Программа учитывает следующие цели обучения чтению:

1. составление умений декламировать аутентичные слова различных функциональных стилей: художественных, публицистических, научно-популярных, прагматических;

2. умений читать аутентичные тексты с полным пониманием и с пониманием основного содержания;

3. уметь пользоваться справочной литературой при чтении (двуязычным словарём, лингвострановедческим словарём, грамматическим справочником) [5].

В Государственном Стандарте говорится, что школьники на среднем этапе обучения должны «научиться читать и понимать аутентичные тексты с различной глубиной и точностью проникновения в их содержание (в зависимости от вида чтения) и с пониманием основного содержания (ознакомительное чтение), с полным пониманием содержания (изучающее чтение), с выборочным пониманием нужной информации как интересующей информации (просмотровое/поисковое чтение)» [8].

Текст одновременно служит объектом восприятия и является объектом смысловой обработки, являясь при этом продуктом говорения [2] и средством речевого взаимодействия на читающего [4]. Методологической основой учебного процесса обучения является научная теория познания. Согласно ей учебное познание, усвоение учебного материала начинается с ощущений и поэтапно проходит восприятие, осмысление и понимания, обобщение, закрепление, применение. Восприятие является первым этапом усвоения содержания учебного предмета. Психологи объясняют это тем, что в процессе развития человека сначала составляется чувственный (сенсорный) опыт. Из-за чувства обеспечивается познания внешних признаков и свойств объектов. Ощущение непосредственно связанные с восприятием учебной информации, под которым в психологии понимают процесс, базируется на ощущениях и отвечает за целостное отражение предметов и явлений, которые влияют на человека.

В условиях школы используются разные виды текстов:

1.учебные (опорные) тексты, составленные авторами УМК, содержащие только знакомый лексико-грамматический материал;

2.тексты – модели, предназначенные для работы над устной темой, по аналогии с которыми учащиеся составляют монологические высказывания;

3.тексты разных функциональных стилей [5].

Тексты, предлагаемые для обучения просмотровому чтению, должны быть доступными, интересными для учеников, соответствовать возрастным и психологическим особенностям их возраста, необходимо учитывать содержание, информационную насыщенность, язык и объем текста [1], [9].

На этапе совершенствования навыков и умений чтения (средние и старшие классы) происходит обучение собственно чтению, или коммуникативному чтению.

При работе над каждым видом текста требуется дифференцированный подход, т.к. читающий ставит перед собой разные цели:

1.при чтении художественного текста – понятие сюжетной линии, поступков героев, их взаимоотношений, основных идей текста;

2.научно-популярного текста – найти интересные факты для расширения общего кругозора;

3.прагматические тексты – найти интересующую информацию, например: читая театральную программку, выбрать спектакль, поставленный интересующим вас режиссёром, или с участием интересующего вас актёра.

Работа по обучению просмотровому чтению проводится в классе под контролем учителя в 2-х режимах–без ограничения времени и с ограничением времени. Технология

обучения разным видам чтения строится по следующей схеме.

I. Предтекстовый этап.

1. Учащимся дается речевая установка, коммуникативное задание.
2. Снятие трудностей. Чтобы обеспечить беспереводное понимание читаемого, учитель выписывает на доску трудные в фонетическом и смысловом отношении языковые единицы. Фонетические трудности могут представлять имена собственные, географические названия. Понимание смысла могут нарушать незнакомые, но необходимые для раскрытия содержания текста слова. Учитель либо сообщает их значения (слова даются на доске с переводом), либо учащиеся сами догадываются об их значениях по контексту.

II. Текстовый этап: чтение текста про себя с заданием. Наличие предваряющих заданий ускоряет чтение и направляет внимание читающего на содержание, сужает поле поиска необходимой информации.

III. Послетекстовый этап.

1. Поисковые задания условно-коммуникативного характера, которые помогают учителю выяснить степень понимания учащимися прочитанного текста. Например:

- Multiple choice;
 - Put the sentences from the text in the correct order;
 - исправьте предложения из текста, если они не верны;
 - ответьте на проблемные вопросы по тексту – Think and explain why
- Далее следуют

упражнения на развитие устной речи на основе текста.

Нами был разработан комплекс упражнений, направленных на оптимизацию процесса обучения просмотровому чтению. Этот комплекс содержит разнообразные задания, разделенные на две группы – подготовительные упражнения и упражнения на извлечение информации из текста на уровне содержания и смысла.

Подготовительные упражнения. Предлагаемый комплекс упражнений включает упражнения, направленные на формирование механизма вероятностного прогнозирования, обучение вычленению различных категорий смысловой информации, внимания, воображения, логического мышления, языковой догадки. Данный комплекс использовался при работе с каждым аутентичным текстом и включал в себя упражнения, построенные на материале соответствующего текста.

1. Графемно-фонемные упражнения, целью которых является мгновенное узнавание графической формы слов и подготовка к чтению связных предложений, абзацев, текста.

2. Операционно-структурные. Цель – умение расчленять текст на смысловые отрывки, определять известное и новое, главное и второстепенное. Для этого необходимо:

–обучение правильному интонированию с точки зрения логического членения предложения;

–обучение формальным показателям для выражения нового: there is/there are; выделительные частицы alone, one, so, even; синтаксические обороты -It was Smith who

Упражнения на извлечение информации из текста на уровне содержания и смысла. Мы предлагаем обучающимся следующие задания:

–Look through the article and guess what it is about.

–Read the title / subtitle, the first sentence of the text and guess the topic, place and time of events. – Choose from these articles the articles on the topic .

–Choose which articles you could use when preparing for a lesson on the topic – Find out if there is an article about ... in this journal ...

Одним из важных моментов при работе над развитием навыков чтения является контроль понимания текста. Мы сочли целесообразным использовать тест как средство контроля понимания. Учащимся было предложено выбрать из числа контрольных предложений те, которые соответствуют содержанию текста. Мы использовали данный прием контроля понимания, так как он позволяет одновременно проверить всех учащихся, он экономичен и объективен.

Приведем пример фрагмента урока по обучению поисковому чтению. Учащимся было предложено прочитать текст “Robin Hood” (отобранная краткая история о Робин Гуде) [8].

Работа проводилась по следующему плану:

1.Предтекстовый этап.

ОЗУ. Do you remember who was Robin Hood? What was he famous for? Look at the text, but don't read it yet. What type of text is it?

2. Текстовый этап.

Цель: поиск необходимой информации.

ОЗУ. Look through the text very quickly. Finish the sentences:

- 1) Robin Hood is...
- 2) He lived in ...
- 3) One day Robin Hood was...
- 4) The young man was...
- 5) So Little John married...
- 6) When the young man came...
- 7) She was going into...

ОЗУ. Put the sentences in the correct order to make a plan.

1. The priest refused to marry the girl to Allan-a-Dale.
2. The young man was sad and unhappy.
3. Robin Hood met a young man.
4. Little John married the young people.
5. Allan-a-Dale became Robin Hood's true servant. 6.

They saw the girl in the church.

3.Послетекстовый этап.

Цель: выявление основных элементов содержания текста.

ОЗУ. Agree or disagree with the sentences.

1. Robin Hood is a legendary hero of England.
2. The young man answered that his name was Robin Hood.
3. Robin Hood lived in Greenwood with his merry men.
4. The young man was wearing a red coat and singing merrily.

- Give your opinion about his text.

Выводы. Обучение чтению будет более эффективным, если оно сочетается с рациональной системой контроля. Контроль выступает в качестве стимула учебной деятельности для ученика и как способ управления этой деятельностью для учителя. Основная задача учителя при обучении чтению – научить учащихся чтению с пониманием, извлечением содержания из письменного текста, поскольку этого требуют современные условия жизни [11].

Как задействовать все три канала восприятия при изучении иностранного языка:

- Читать текст, слушать аудио к этому тексту и делать заметки к нему.
- Смотреть видеоролики или фильмы (с субтитрами и без них) на языке.
- Читать статью или текст, проговаривать вслух и записывать в тетрадь (все целиком, отдельные предложения или незнакомые слова).
- Слушать песню, диалог и т.д., пытаться записать текст на слух, потом свериться с оригиналом и исправить ошибки.

Необходимо сказать, что чистые типы в плане восприятия встречаются крайне редко. Если регулярно производить смену заданий, ориентированных на различные каналы восприятия, то это поможет во время занятия зафиксировать внимание ребят на обучаемом материале. Благодаря современным технологиям процесс изучения английского языка становится более интересным и увлекательным. А использование рассмотренных выше методов, помогут ребятам с разным типом восприятия в более быстром усвоении

материала.

Подготовить учащихся к восприятию системы новых знаний означает:

- установить внутреннюю связь новых знаний со знаниями и учебно-познавательными умениями, что уже сформированы у младших школьников, или с их жизненным опытом и обеспечить переход от усвоенного ранее к новому;
- вызвать у учащихся интерес к новым знаниям, внимание к словам учителя;
- создать положительное отношение учащихся к уроку и установку на усвоение новых знаний.

Активное, осмысленное восприятие учащимися нового учебного материала происходит тогда, когда у них возникает потребность в новых знаниях, когда новые знания несут в себе ответы на вопросы, которые возникали в сознании школьников.

Усвоение учащимися учебного материала требует чувственного восприятия обучения по английскому языку. Отсюда следует давно признанная и важная роль наглядности обучения как средства формирования осмысленных знаний у учащихся иностранному языку.

В процессе восприятия значительную роль играет сочетание средств наглядности со словом учителя, словесную формулировку того, что наблюдается. Для школьников это является необходимым условием, без соблюдения которого их восприятие становится не репродуктивным. Словесное выражение результатов восприятия вслух одним учеником, а о себе другим, позволяет каждому ребенку осознать, содержание, сравнить собственный результат с результатами одноклассников, при необходимости присмотреться, прислушаться, обратить внимание на отдельные детали.

Литература:

1. Банникова, Л.С. Методика обучения поисковому чтению (на материале преподавания английского языка на старшем этапе обучения в неязыковом вузе): Автореф. дис. канд пед. наук 13.00.02 / Банникова Людмила Степановна. – Ленинград, 1981. – 20 с.
2. Белова, Е.Е. Современный подход к обучению чтению на английском языке / Е.Е. Белова, Ю.А. Гаврикова // Проблемы современного педагогического образования. Сер.: Педагогика и психология. – Сборник научных трудов: – Ялта: РИО ГПА. – 2018. – Вып. 59. – Ч. 3. – С. 80-83.
3. Клычникова, З.И. К вопросу о взаимоотношении внимания и понимания при восприятии иноязычного текста / З.И. Клычникова // Иностр. языки в высшей школе. – 1968. – Вып. 4. – С. 34-38.
4. Перевощикова, Е.Н., Бычков А.В. Методические аспекты формирования у

студентов новых компетенций по разработке заданий для учащихся в рамках модульного подхода // Вестник Мининского университета. – 2021. – Т. 9, №1. – С. 6.

5. Примерные программы по учебным предметам. Иностранный язык. 5-9 классы. – М.: Просвещение, 2010. – 144 с.

6. Фролова, С.В. Профессиональное воспитание будущего учителя: дискуссия о концептуальных положениях // Вестник Мининского университета. – 2021. – Т. 9, № 2. – С. 4.

7. Шапов, А.Н. Особенности профессиональной деятельности преподавателя иностранных языков в вузе / А.Н. Шапов, О.М. Ким // Вестник Мининского университета. – 2020. – Т. 8. – №2. – С. 5. [Электронный ресурс]. – Режим доступа: <https://vestnik.mininuniver.ru/jour/article/view/1086>. DOI: 10.26795/2307-1281-2020-8-2-5 (дата обращения: 06.12.2021)

8. Aebersold, J.A. From reader to reading teacher: issues and strategies for second language classrooms. / J.A. Aebersold, Lee M. Field. – Cambridge University Press, Vol. 21. – Issue 3. – 1997. – 263 p.

9. Brown, D. Teaching by principles: an interactive approach to language pedagogy / D. Brown. – Pearson Education ESL, 2010. – 491 p.

10. Grellet, F. Developing reading skills: A practical guide to reading comprehension exercises / F. Grellet. – Cambridge University Press, 1999. – 150 p.

11. ФГОС ОО "Иностранный язык": сайт. – 2021. – URL: <https://fgos.ru/> (дата обращения: 20.12.2021).

Киселев Никита Игоревич, магистрант,
«Воронежский государственный институт физической культуры»
Воронеж, Россия, panterakisel@gmail.com

СПОРТ ВЫСШИХ ДОСТИЖЕНИЙ: ПРОБЛЕМЫ ЛИЧНОСТИ СПОРТСМЕНА

Аннотация: В статье рассматриваются следующие проблемы: что представляет собой спорт высших достижений в современном понимании, какие задачи перед ним ставятся в контексте существующих морально-этических, социальных и экономических условий. Выявлены характерные особенности спорта высших достижений, изучено современное состояние спорта высших достижений в Воронежской области. На основании проведённого исследования сделан вывод о важности существующей системы спорта высших достижений, но при этом обращено внимание на необходимость взвешенного подхода к занятиям профессиональным спортом.

Annotation: There are the following problems in this article: what is the sport of the highest achievements in the modern sense, what tasks are set for it in the context of existing moral, ethical, social and economic conditions. The characteristic features of the sport of higher achievements are revealed. The current state of high-performance sports in the Voronezh region has been studied. Based on the conducted research, the conclusion is made about the importance of the existing system of high-performance sports, but at the same time attention is drawn to the need for a balanced approach to professional sports.

Ключевые слова: спорт высших достижений, профессиональный спорт, массовый спорт.

Keywords: high-performance sports, professional sports, mass sports.

Существуют два основных вида спорта, которые различаются между собой по поставленным перед ними целям и задачам — это массовый спорт и спорт высших достижений.

Конечно, каждый человек всю жизнь занимался массовым спортом. Благодаря ему люди получают возможность физически поправиться, заняться активной деятельностью, а также стать здоровыми и уметь справляться с негативными факторами окружающей среды, иначе говоря, укреплять физическую форму. Спорт высших достижений преследует совершенно разные цели.

Наша страна – активный участник, а также победитель в различных международных соревнованиях, как летних, так и зимних спортивных дисциплин. Помимо этого, Россия

является организатором проведения крупных состязаний (Летняя Универсиада в Казани – 2013 г.; Зимняя Универсиада в Красноярске – 2019 г.), Олимпийских игр (в Москве – 1980г., в Сочи – 2014г.), чемпионатов мира (Чемпионат мира по футболу – 2018 г.). Нашими спортсменами не раз были поставлены мировые рекорды, благодаря чему сложился авторитет вокруг таких видов спорта, как – фигурное катание, хоккей, художественная гимнастика, синхронное плавание. Представители России входят в состав крупных спортивных структур: федерации по различным видам спорта (Международная федерация хоккея на льду, Международный союз биатлонистов и др.), международные олимпийские структуры (Международный олимпийский комитет), судейские ассоциации (Международная ассоциация легкоатлетических федераций) и т.д.

Спорт является важной составляющей имиджа государства, образа власти России. В связи с этим, он подвергается атакам со стороны западных стран. Например, бойкот американцами Олимпиады 1980 г., скандал с российскими фигуристами на Олимпиаде в 2002 г. в Солт-Лейк-Сити, информационная кампания против Олимпиады в Сочи, отстранение паралимпийской сборной от участия в Паралимпийских играх в Рио-де-Жанейро, допинг-скандал, лишение медалей, отстранение наших спортсменов от участия в олимпийских играх в Пхенчхане в 2018 году. В декабре 2019 года исполком ВАДА (Всемирное антидопинговое агентство) приняли решение – отстранить Россию на 4 года от всех крупных международных соревнований, таких как Олимпийские игры и чемпионаты мира . В печатных и электронных СМИ появляются провокационные материалы о развале российского спорта. Как и в любой сфере общественной жизни, в российском спорте существуют трудности и проблемы, обусловленные кризисными явлениями, историческим моментом.

Спорт высших достижений состоит из систематически планируемых долгосрочных упражнений и участия в соревнованиях по выбранному виду спорта с целью достижения наилучших спортивных результатов. Это очень актуально в современном мире, поскольку профессиональный спорт, с одной стороны, становится все более коммерциализированным, а с другой-привлекает внимание все большего числа болельщиков по всему миру. Важным фактором, влияющим на развитие высокопроизводительных видов спорта, можно назвать формирование звание чемпиона не только для спортсмена, но и для представленной им страны. Таким образом, победители помогают повысить престиж своей Родины в мире, поэтому крупнейшие турниры привлекают большое количество болельщиков. Высокие достижения на спортивных аренах повышают престиж страны и ее лидеров и являются привлекательным средством для продвижения спортивных идей и распространения рекламы среди зрителей [6].

Профессиональный спорт представляет собой вид спортивно-предпринимательской деятельности, которая является одним из самых рентабельных способов получить коммерческую выгоду. Зарабатываемые средства позволяют спортсменам не задумываться о финансовых проблемах и концентрироваться на развитии карьеры [7].

В широком смысле профессиональный спорт — это спорт как профессия. Так, согласно Федеральному закону от 4 декабря 2007 г. № 329-ФЗ (ред. от 25 декабря 2012 г.) «О физической культуре и спорте в Российской Федерации» «...профессиональный спорт — часть спорта, направленная на организацию и проведение спортивных соревнований, за участие в которых и подготовку к которым в качестве своей основной деятельности спортсмены получают вознаграждение от организаторов таких соревнований и (или) заработную плату...».

В профессиональном спорте принято выделять следующие особенности:

- сосредоточение на самых зрелищных и "востребованных" видах спорта;
- наличие дополнительных источников финансирования и, соответственно, увеличение призовых для спортсменов;
- создание высококачественные телетрансляции для привлечения зрителей.;
- строгие правила допуска и проведения соревнований для спортсменов, тренеров, федераций и других участников;
- наличие организаций по защите прав спортсменов и других участников спортивных соревнований [7].

Но нельзя забывать, что профессиональный спорт не может быть успешен без прочного «каркаса», в роли которого как раз и выступает спорт массовый, а он, в свою очередь, привлекает юных спортсменов в случае популярности этого вида спорта на профессиональном уровне.

Повышение статуса профессионального спорта привело к увеличению количества рисков, с которыми сталкивается спортсмен на протяжении всей своей карьеры. Он должен обеспечить постоянное присутствие в соответствующих условиях в случае потери здоровья или травмы, несовместимой с профессией. Спортсмены подвергаются масштабным физическим нагрузкам, подвергаются высокому риску получения травм, часто находятся в стрессовых условиях (в основном во время соревнований), постоянных перелетах между местами проведения турниров и т.д. [5].

Достижение наивысших результатов означает не только победу, но и получение экономических выгод. Сотни тысяч болельщиков наблюдают за боями на арене в прямом эфире с помощью телевизионных трансляций, зритель ждет не только красивые шоу, но и

победу от спортсмена. Спортивные победы несут в себе благоприятный информационный посыл. И это играет огромное значение на фоне существующих проблем в обществе.

Однако высокий результат - это не только постоянная практика, но и использование различных приемов, которые помогают достигать поставленных спортивных целей. Несмотря на продолжающуюся борьбу, которую различные организации ведут с допингом, договорными матчами и предвзятым арбитражем, это явление по-прежнему продолжается.

Часто спортсмены используют так называемую "биохимию", которая в основном разрешена, но иногда входит в список запрещенных. "Биохимия" не только влияет на физическое состояние спортсмена в конце его карьеры, но и вызывает серьезные психические проблемы. Спортсмену очень сложно вернуться к образу жизни обычного человека, потому что из-за возраста восстановить физиологию организма становится невозможно.

Но в то же время необходимо отметить, что травмы оказывают отрицательное действие на психику спортсмена. Во время учёбы в школе и университете молодёжь получает качественные теоретические знания, однако не приобретает навыков, необходимых для приспособления к реальной жизни. Спорт в этом плане оказывает положительное влияние на формирование человека: сила воли и твёрдый характер образуются в процессе постоянных тренировок, психического напряжения. Эти нагрузки значительно выше, чем у обычного человека, и потому спортивная подготовка обеспечивает воспитание необходимых качеств — упорства, самодисциплины, умения добиваться поставленных целей, решительности в своих действиях [7].

Спорт высоких достижений — отражение социально-экономического развития государства. Если не будет спорта высших достижений, то не будет массового детско-юношеского спорта.

Спорт высших достижений - немаловажное социальное явление, которое в той или иной степени имеет значение для каждого члена общества. Соревнования по различным видам спорта проводятся ежедневно и непрерывно, поэтому они являются постоянным социальным фактором, который оказывает прямое воздействие на общество. Сюда можно включить несколько аспектов:

- финансовый
- политический
- нравственно-этический.

Таким образом, спорт высших достижений - это способ достижения максимальных результатов за счет развития межличностных способностей отдельных субъектов [6]. Этот вид спорта оказывает положительное влияние на развитие методов физического

оздоровления, потому что победа на спортивной арене дает сильный стимул поощрять людей к развитию спорта для начинающих и участию в физической культуре.

Это позволяет специалистам оценивать возможности человеческого организма, обосновывать деятельность людей и правильно использовать возможности, полученные от природы [7].

Усиление конкуренции между спортивными федерациями приводит к увеличению нагрузки на спортсменов и более профессиональному отношению к большому спорту. Чтобы достичь цели, должен быть разработан план тренировок, система упражнений, которая дает преимущество перед конкурентами. В этих разработках участвуют крупнейшие фармацевтические и спортивные исследовательские институты.[1]

Такой подход, прежде всего, таит в себе большой риск для самого спортсмена: он серьезно подрывает здоровье, испытывает серьезную психологическую нагрузку, а после окончания спортивной карьеры имеет проблемы с устройством.

Список литературы

1. Бабаков, А.В. Роль телекоммуникаций в спорте и спортивном маркетинге // Ученые записки Российской Академии предпринимательства. – 2014. - № 39. – С. 116-121
3. Ветков, Н.Е. Физическая культура и спорт как социальные феномены общества // Наука-2020. – 2016. - № 2(8). – С. 30-43
3. Волжакова, В. В. Спорт в жизни студента / В. В. Волжакова // Альм. мировой науки. — 2016. — № 3-3 (6). — С. 76-79.
4. Григорович, Е. С. Физическая культура : учеб. пособие / под ред. Е. С. Григоровича, В. А. Переверзева. — Минск : Высш. шк., 2014. — 350 с.
5. Коган, О. С. Проблемы профессионального спорта: правовой аспект / О. С. Коган // Теория и практика физ. культуры. — 2002. — № 8.
6. Меркис, С.Р. Совершенствование механизма государственной поддержки спорта высших достижений в Российской Федерации [Электронный ресурс] : выпускная квалификационная работа бакалавра : 38.03.04 / С. Р. Меркис. — Красноярск : СФУ, 2019.
7. Попков, В. И. Спорт высших достижений: проблемы, задачи, особенности и личность спортсмена / В. И. Попков, И. И. Вдовкин // Физическая культура. Спорт. Туризм. Двигательная рекреация. — 2018. — Т. 3, № 1. — С. 117-121.

УДК 378.2

Миннуллина Розалия Фаизовна, кандидат педагогических наук, доцент
Елабужский институт (филиал) «Казанский (Приволжский) федеральный
университет» (г.Елабуга)

Барзеева (Киселева) Алена Александровна, студент магистратуры
Елабужский институт (филиал) «Казанский (Приволжский) федеральный
университет» (г.Елабуга);

**ОРГАНИЗАЦИЯ РАБОТЫ ПЕДАГОГОВ ДОШКОЛЬНОЙ
ОБРАЗОВАТЕЛЬНОЙ ОРГАНИЗАЦИИ ПО САМООБРАЗОВАНИЮ**

Аннотация. В статье рассмотрена проблема организация работы педагогов дошкольной образовательной организации по самообразованию. Самообразование способствует росту профессионального мастерства и саморазвитию. Однако, практика показывает, что не все педагоги, особенно молодые, уделяют самообразование должное внимание и многие имеют недостаточный уровень потребности в саморазвитии. В статье рассмотрены и проанализированы этапы работы педагогов в процессе самообразовательной деятельности и конкретные действия педагогов на каждом этапе: Проанализирована значимость правильного выбора темы по самообразованию. Описан проект, цель которого способствовать развитию навыков самостоятельной работы педагогов в ходе самообразовательной деятельности. Обозначены задачи, ожидаемые результаты, механизмы и этапы работы по поддержке педагогов при организации самообразовательной деятельности. Проанализированы практические результаты методики и дана оценка эффективности работы по самообразованию (по методике Н.Н.Гладышева, А.А.Бойко).

Ключевые слова: самообразование, самообразовательная деятельность, профессиональное развитие, самообразовательная компетентность, педагогическое мастерство.

Annotation. The article considers the problem of organizing the work of teachers of a preschool educational organization for self-education. Self-education contributes to the growth of professional skills and self-development. However, practice shows that not all teachers, especially young ones, pay due attention to self-education and many have an insufficient level of need for self-development. The article examines and analyzes the stages of teachers' work in the process of self-educational activity and the specific actions of teachers at each stage: The importance of choosing the right topic for self-education is analyzed. The project is described, the purpose of

which is to promote the development of independent work skills of teachers in the course of self-educational activities. The tasks, expected results, mechanisms and stages of work to support teachers in organizing self-educational activities are outlined. The practical results of the methodology are analyzed and an assessment of the effectiveness of self-education is given (according to the methodology of N.N. Gladyshev, A.A. Boyko)

Keywords: self-education, self-educational activity, professional development, self-educational competence, pedagogical skills.

Введение. Профессионализм педагога дошкольной образовательной организации – первый показатель, указывающий на уровень качества образовательных услуг. Поэтому каждый из педагогов должен быть ориентирован на путь саморазвития, это должно стать его потребностью. Самообразовательная деятельность серьезно влияет на профессиональный рост, совершенствование теоретических и практических знаний и умений. Поэтому актуальность проблемы саморазвития педагогов неоспорима. Значимость ее обусловлена теми трансформациями, которые происходят в социуме. Организацию работы по самообразованию педагогов изучали и изучают многие исследователи – это К.Ю. Белая, Е.Ю. Кашникова, А.И. Копысова, Н.К. Кронина, О.Л. Шабалина, С.Н. Юревич, С.В. Юдакова, А.В. Ящук [3]. По мнению авторов, самообразование направлено на приобретение педагогами новых передовых знаний в разных областях педагогической науки.

Однако, практика показывает, что не все педагоги, особенно молодые, уделяют самообразование должное внимание и многие имеют недостаточный уровень потребности в саморазвитии. Часть педагогов частично осознают то, что самообразование – это путь к творческому самовыражению, обретению индивидуального стиля профессиональной деятельности [4].

Изложение основного материала статьи. Проведя анализ проблемы самообразования, в настоящее время в педагогике существует определенная база, включающая теоретические и практические основы самообразования педагогов, разработанную общую концепцию его стимулирования, обоснованные положения влияния самообразования на эффективность профессиональной деятельности (С. И. Архангельский, В. П. Беспалько, Г.Е. Зборовский, И. И. Ильясов, Н. В. Кузьмина, И.Л. Наумченко, Б. Ф. Райский, Г.Н. Сериков, Е.А. Шуклина и другие) [5].

Самообразование позволяет решить ряд задач: 1) проанализировать возрастные и физиологические особенности возрастной группы; 2) выявить актуальные проблемы; 3) внедрить инновационные передовые технологии в дошкольную практику; 4) обеспечить

образовательный процесс новыми условиями в соответствии с требованиями современного общества [7].

Самообразование – это, в первую очередь, индивидуальная самостоятельная деятельность, однако, из-за множества возникающих у педагогов проблем и трудностей, Л.Т. Львова предлагает проводить ее в рамках методической работы дошкольной образовательной организации. Автор отметила, что это поможет педагогам двигаться в нужном направлении. Поэтому важно ее правильно спроектировать и организовать [3].

Самообразовательная деятельность педагогов – это нелегкий труд, что обуславливает необходимость оказания поддержки и методической помощи со стороны руководителя или старшего воспитателя. Роль руководителя в организации работы педагогов по самообразованию состоит в том, чтобы развивать потребности и мотивы подчиненных к саморазвитию, помогать разрабатывать планы по самообразованию, разъяснять материал и методики, осуществлять контроль, а также воздействовать на педагогический коллектив через личный пример в работе над собой [6].

При организации процесса самообразования О.Л. Шабалина выделяет несколько этапов: 1) формирование общего представления педагогов о том, какую работу им предстоит сделать; 2) определить с тем, в какой области педагога хотел бы усовершенствовать свои знания и умения; 3) определить с выбором методов работы, которые обеспечат наибольшую результативность; 4) разработать план деятельности; 5) самостоятельная работа в самообразовательной деятельности [5].

А.Л. Бражко, В.М. Попова выделяют несколько этапов в формировании готовности педагогов к самообразовательной деятельности: 1 этап первоначальный – конструирование и планирование процесса самообразования (это анализ имеющегося уровня готовности, подбор и осознание цели, задач, методов и форм, создание алгоритма действий); 2 этап организационный – формирование всех составляющих самообразовательной деятельности (мотивационный, когнитивный, деятельности); 3 этап реализационный – самостоятельная работа по осуществлению самообразовательной деятельности, самоконтроль, самоанализ, самооценка, подведение итогов проделанной работы [1].

Обязательным условием в самообразовательной деятельности является разработка плана работы, который составляется на весь учебный год. Также педагог должен завести методическую папку, где он периодически делает заметки по своей теме, складывает статьи, наработки, конспекты. В рамках самообразования педагог дошкольной образовательной организации разрабатывает и проводит мероприятия со всего участника образовательного процесса: 1) с дошкольниками (непосредственная образовательная деятельность, дидактические, сюжетно-ролевые, подвижные игры и так далее); 2) с

родителями воспитанников (родительские собрания, консультации, оформление памяток, информационных стендов); с педагогами (семинары, мастер-классы)[6].

Кроме плана работы, разрабатывается перспективный план о проведении каждого мероприятия (цель, краткое содержание).

Рассмотрим этапы работы по самообразованию и конкретные действия педагогов на каждом этапе:

1) Вводно-подготовительный этап: 1) анализ статей, нормативных документов, методической литературы; 2) анализ опыта других педагогов; 3) изучение существующих научных исследований;

2) Практический этап: 1) педагог разрабатывает конспекты занятий, игр, разрабатывает картотеки игр; 2) разрабатывает схемы, алгоритмы, модели; 3) разрабатывает проекты; 3) создает методические пособия, атрибуты; 4) подготавливает методики диагностики; 5) разрабатывает семинары, мастер-классы для проведения их с коллегами; 6) разрабатывает конспекты консультаций, родительских собраний с родителями.

3) Итоговый этап: подводит итоги и подготавливает отчеты. Отчеты могут быть в форме: презентации, выступления на педсоветах, методические пособия, наглядный материал, мастер-классы, неделя педагогического мастерства, участие в конкурсах, Выставки работ педагогов и детей по темам самообразования [7].

Нами был разработан проект, цель которого способствовать развитию навыков самостоятельной работы педагогов в ходе самообразовательной деятельности. Были поставлены такие задачи: 1) поддержать интерес педагогов к самообразованию; 2) сформировать эмоционально-положительное отношение педагогов к самообразовательной деятельности; 3) способствовать развитию стимулирующих факторов, оказывающих влияние на процесс самообразования; 4) развивать навыки анализа, самоанализа, контроля, рефлексии в ходе самообразовательной деятельности [2].

Ожидаемые результаты: 1) педагог умеет ставить цель, задачи, планировать работу; 2) педагог умеет анализировать научно-методическую литературу; 3) педагог умеет выделять главную информацию в общем материале, составлять опорные схемы и конспекты; 4) педагог умеет высказывать обоснованное суждение по проблеме, аргументировано доказывать или опровергать суждения.

План работы по осуществлению по самообразовательной деятельности: 1) обеспечить педагогов условиями для самообразования (подобрать соответствующую литературу, выделить время для саморазвития; 2) подобрать методы и методики диагностики для оценки готовности и потребности педагогов к самообразованию; 3)

разработать мероприятия с детьми, педагогами и родителями и включить их в годовой план;
4) составить перспективный план проектных мероприятий; 5) провести мероприятия.

Базой исследования выступил МБДОУ №90 «Подсолнушек» г Нижнекамск РТ.
Рассмотрим возрастной и квалификационный состав педагогов дошкольной организации.

Возраст	До 25 лет	25-35 лет	35-45 лет	45-55 лет
Количество	3	7	8	2
Процент	15%	35%	40%	10%
Квалификационная категория	Высшая категория	1 категория	Соответствует своей должности	Нет категории
Количество	4	10	3	3
Процент	20%	50%	15%	15%

В данном детском саду работает 20 педагогов: 1 учитель-логопед, 2 инструктора по физической культуре, 2 музыкальных руководителя, 1 педагог-психолог, 14 воспитателей. Педагоги по возрасту распределились следующим образом: до 25 лет – 3 педагога (15%), 25-35 лет – 7 педагогов (35%), 35-45 лет – 8 педагогов (40%), 45-55 лет – 2 педагога (10%). Из них 4 педагога (20%) с высшей квалификационной категорией, 10 педагогов (50%) имеют 1 квалификационную категорию, 3 педагога (15%) соответствуют занимаемой должности, 3 педагога (15%) – не имеют квалификационную категорию.

Был разработан план поддержки педагогов по организации самообразования.

Этап работы	Мероприятие	Цель мероприятия	Срок
Диагностический этап	1.Диагностика уровня саморазвития и профессионально-педагогической деятельности (Л.Н. Бережнова)	Выявить уровень потребности и готовности педагогов к самообразованию	Сентябрь
	2.Анкета «Барьеры, препятствующие саморазвитию» (К.Ю. Белая).	Выявить препятствующие и стимулирующие факторы к саморазвитию педагогов	Сентябрь
Подготовительный этап	Разработка плана проектных мероприятий с педагогами, формулировка задач, прогноз ожидаемых результатов,	Спроектировать и спланировать методическую поддержку педагогов по совершенствованию у них	Сентябрь

	определение путей решения задач, выделение механизмов реализации задач	навыков самостоятельной работы в самообразовательной деятельности	
Практический этап	Проведение педагогами диагностики воспитанников в рамках своей темы по самообразованию	Совершенствовать знания и умения педагогов подбирать методики диагностики, проводить ее, анализировать и систематизировать результаты диагностики, составлять графики, схемы, таблицы по итогам диагностики	Сентябрь- Май
	Составление педагогами планов по самообразованию	Совершенствовать умения педагогов по планированию своей работы	Сентябрь
	Оформление педагогами памяток, докладов, презентаций, выступлений	Совершенствовать навыки педагогов работать с научно-методической литературой, вычленять необходимую информацию в общем материале, составлять доклады, конспекты	Октябрь- Февраль
	Методические рекомендации «Самообразование-путь к профессиональному мастерству»	Обогатить знания и умения педагогов как вести работу по самообразованию	Октябрь
	Практическое занятие «Работа с методической работой»	Обогатить знания и умения педагогов работать с научно-методической литературой	Ноябрь
	Консультация «Как правильно оформить результаты самообразовательной деятельности»	Обогатить знания и умения педагогов как оформить результаты работы по самообразованию	Ноябрь
	Педсовет 2 «Обогащение опыта работы с дошкольниками в процессе воспитания и развития»	Способствовать самостоятельному решению педагогами конкретных задач	Декабрь

	(из опыта работы педагогов)	по воспитанию и развитию дошкольников разных возрастных групп	
	Самоанализ педагогов за 1 полугодие работы	Развитие навыков самоанализа, рефлексии, составлять прогнозы на будущее.	Январь
	Педсовет 3 «Школа нравственно-патриотического развития» (из опытов работы педагогов)	Способствовать самостоятельному решению педагогами конкретных задач по нравственно-патриотическому воспитанию дошкольников разных возрастных групп	Февраль
	Тематические недели	Способствовать раскрытию творческого потенциала педагогов	По плану в течение года
	Выставка методических пособий (из опыта работы)	Развитие стремления педагогов постоянно пополнять свое педагогическое мастерство	Март
	Обзор новинок методической литературы	Способствовать самостоятельному ознакомлению педагогов с новыми инновационными технологиями и достижениями в педагогике	Апрель
Заключительный этап	Педсовет 4 «Подведение итогов по проекту»	Подготовить педагогов к постоянной систематической работе по саморазвитию, выработать потребность и готовность к самообразовательной деятельности.	Май

Оценка эффективности работы по самообразованию (Н.Н.Гладышева, А.А.Бойко)	Выявить уровень эффективности работы по самообразованию	Май
--	---	-----

Особенностью данного проекта является то, что были не просто подведены итоги работы по проекту, но и определена значимость самообразовательной деятельности для каждого педагога в отдельности.

На заключительном этапе проекта была проведена оценка эффективности работы по самообразованию (Н.Н. Гладышева, А.А. Бойко).

Уровень эффективности и работы по самообразованию	Констатирующий этап			Контрольный этап		
	Высокий уровень	Средний уровень	Низкий уровень	Высокий уровень	Средний уровень	Низкий уровень
Количество	3	10	7	7	12	1
Процент	15%	50%	35%	35%	60%	5%

В конце проекта мы видим, что уровень эффективности работы по самообразованию качественно и количественно повысился. С высоким уровнем увеличилось количество педагогов с 3 человек (15%) до 7 (35%), со средним уровнем увеличилось число педагогов с 10 человек (50%) до 12 (60%), с низким уровнем уменьшилось количество педагогов с 7 человек (35%) до 1 (5%). Анализ анкетирования установил, что педагоги не затрудняются с выбором темы для самообразования, они могут поставить цель, задачи, обозначить актуальность темы. Темы самообразования воспитателей сочетаются с годовыми задачами дошкольной организации, личными затруднениями воспитателей. Крайне редко отмечаются сложности педагогов, связанные с разработкой плана, продумыванием содержания, форм работы по этапам. У педагогов налажено сотрудничество с другими педагогами, они обмениваются передовым опытом, результаты их самообразовательной деятельности представлены и внедрены в практику.

Выводы. Таким образом, готовность педагога дошкольной образовательной организации к самообразованию можно рассматривать как показатель профессионального мастерства. Это осознанное и эмоционально-положительное стремление педагога к саморазвитию. Внедренный проект по развитию навыков ведения педагогов самообразовательной деятельности показал положительный результат, определена значимость самообразовательной деятельности для каждого педагога в отдельности.

Литература

1. Бражко, А. Л. Самообразование – средство повышения профессионализма / А. Л. Бражко, В. М. Попова // Труд и социальные отношения. – 2018. – № 1. – С. 133-134.
2. Кашникова, Е.Ю. Подготовка педагогов к самообразовательной деятельности: учебное пособие для студ. пед. учеб. Заведений. – М.: Юрайт, 2018. – 287 с.
3. Копылова, И. А. Самообразование педагога как условие профессионального роста / И. А. Копылова // Теория и практика образования в современном мире: материалы VII Междунар. науч. конф. (г. Санкт-Петербург, июль 2015 г.). – Санкт-Петербург: Свое издательство, 2015. – С. 51-54. – URL: <https://moluch.ru/conf/ped/archive/152/8462/> (дата обращения: 27.09.2022)
4. Кренина, Н. К. Самообразование как средство развития воспитателя дошкольного учреждения /Н.К. Кренина // Педагог, 2018. – № 6. – С.43-49
5. Самообразование и саморазвитие личности педагога: учебно-методическое пособие / Мар. гос. ун-т; сост.: О. Л. Шабалина, В. А. Светлова. – Йошкар-Ола, 2014. – 104 с.
6. Юдакова, С. В. Профессионально- педагогическое самообразование: учебное пособие / С. В. Юдакова. – Владимир: ВГПУ, 2020. – 131 с.
7. Ящук, А.В. Организация самообразования педагогов в условиях реализации федерального государственного стандарта дошкольного образования / А.В. Ящук // Вестник Томского государственного педагогического университета. – 2016. – №5 (170). – С.89-91

Nesterova Tatiana Valerievna,
Foreign language teacher
Secondary Comprehensive School 1
Reutov, Moscow Region
e-mail: t_v_nesterova@mail.ru

Нестерова Татьяна Валерьевна,
учитель иностранного языка,
МБОУ «СОШ № 1, РФ, МО, г. Реутов

**TEACHING SPEAKING AS A MEANS OF DEVELOPING COMMUNICATIVE
COMPETENCE OF STUDENTS IN ORDER TO PREPARE THEM FOR THE RNE IN
ENGLISH**

**ОБУЧЕНИЕ ГОВОРЕНИЮ КАК СРЕДСТВО РАЗВИТИЯ
КОММУНИКАТИВНОЙ КОМПЕТЕНЦИИ СТУДЕНТОВ С ЦЕЛЮ ПОДГОТОВКИ ИХ
К УСПЕШНОЙ СДАЧЕ ЕГЭ ПО АНГЛИЙСКОМУ ЯЗЫКУ**

Abstract. The presented educational and methodological material reflects an attempt to find answers to topical questions of the methodology of teaching a foreign language. How to effectively teach speaking in order to contribute to the realization of the main goal of the foreign language learning process – the formation of communicative competence. How to effectively prepare students for the tasks of the “Speaking” section.

Аннотация. Представленный учебно-методический материал отражает попытку найти ответы на актуальные вопросы методики обучения иностранному языку. Как эффективно научить говорению, чтобы способствовать реализации главной цели процесса обучения иностранному языку – формированию коммуникативной компетенции. Как эффективно подготовить учащихся к заданиям раздела «говорения».

Key words: speaking, monologue, dialogue, system of exercises, text, theme, RNE.

Ключевые слова: разговорный язык, монолог, диалог, система упражнений, текст, тема, ЕГЭ.

Introduction.

The problem of choosing effective methods of teaching speaking and preparing for the RNE in English is very important. So far, prominent methodologists, teachers and educators, both foreign and domestic, cannot agree on how to effectively teach speaking in order to contribute to the main goal of the process of foreign language teaching - building communicative competence.

This problem is also relevant for those who are preparing to take the RNE in English, because one of the tests in this exam is “Speaking” section.

1. Speaking as a kind of speech activity.

As stated earlier, the main aim of teaching foreign languages in today's school is to develop communicative competence, namely the use of language in real life, in practice, in communication with others. When teaching speaking as a kind of speech activity, we should strive to form both speech skills and language skills in order to carry out an effective, competent communication process.

Based on the above, we can conclude that speaking is one of the productive speech activities which activates all the skills, abilities and knowledge acquired during foreign language learning. When speaking, language finds its realization in the speech of our students, namely in logically connected statements. Speaking is a process of communication, the transfer of information, in which the functions of communication as well as language are realised.

2. The work of teaching speaking includes several levels:

1. Initial, which includes answering questions with or without the support of a text, but always with the teacher's participation;
2. Intermediate level, which includes text-based and various visual aids;
3. Independent - with no support, except for the knowledge on the subject of the statement, implying the use of complex subject-notional constructions in speech.

Prepared and unprepared speech may be expressed through dialogue or monologue.

Speaking instruction begins in the first lessons and is closely linked to the teaching of listening, reading and writing. The formation of primary speaking is carried out with the formation of skills. [2, 316]

3. A special system of exercises is used for this purpose:

1. Linguistic / preparatory / training (imitative, substitutive, combinative (the construction of a statement based on the combination of given elements in a sentence), transformational);
2. Conditional/speech exercises (text-based);
3. Own-speech exercises (question and answer exercises, situational, reproductive, discursive, descriptive (descriptive with visualization), pro-active (role-playing, interviews), playful, translational).

The first group of exercises begins with preparatory exercises - these are mainly lexical-grammatical exercises which are carried out orally in class with group pronunciation. Their aim is to consolidate vocabulary and grammar. Preparatory exercises are aimed at teaching the components of monological speech: the formation of phrases and connecting them to each other in accordance with the logic of the presentation. [3, p.89]

Exercises of a transformational nature train the mechanism of synonymic substitutions.

Pupils should be taught to ask questions at a fast pace and to answer them quickly, to list and describe objects and pictures. Pupils should first say at least 2-3 linked sentences, thus training the ability to build a micro-text without pauses and confusion, i.e. to practice the mechanisms of urgency and productivity.

The main types of preparatory exercises are

- Imitative (reproduction of a sample, imitation of it);
- substitutive (reproduction of a sample on the basis of a change in lexical content);
- combinatorial (constructing a statement on the basis of combining the given elements of a sentence);
- transformative (changing a grammatical or lexical structure).

The second group of exercises (conditional-speech exercises) is connected with the reliance on the text, with the reproduction of what is read and heard as close to the original as possible.

Particular requirements are imposed on the text for retelling: it must be relatively short and with a clear content, not overloaded with details, place names, towns and names, and the text must provide new and meaningful information.

They should work on the text in the following way:

- answering questions about the text. Textual questions can be given before the reading, so that the content is highlighted;
- highlighting the main point;
- searching for and talking about the answers to the questions in the text;
- building a logical chain of events. The teacher reads and then briefly retells it, breaking the sequence, while the students have to correct it and tell it correctly;
- a short and extended paraphrase, inventing a description of the character and giving your own assessment using formulas: I think ..., in my opinion ..., I suppose

The stimulus system has to be built up:

- text;
- visuals (object pictures, drawings and pictures);
- theme .[4, p.55]

The topic specifies only the subject of the conversation, but does not limit the speaker's independence.

First, the primary skills are formed on the basis of the studied material, then there is a development of these skills, and then their improvement.

The third group of exercises (speech exercises) is aimed at developing the ability to retell the text, consistently disclose the topic, build micro- and macro-situational statements with and without a picture, make reports, take part in discussions and debates. [2, p. 22]

An important place in speech exercises is occupied by the teaching of retelling in all its varieties (prepared, partially prepared, unprepared speech). Preparation for paraphrasing includes: making a plan, writing out reference words, replacing individual paragraphs with sentences.

The main types of speech exercises are:

- question-and-answer;
- situational;
- reproductive;
- discursive;
- descriptive (descriptions with the help of visual aids);
- pro-active (role-playing, interviews);
- playful (quizzes);
- interpreting.

Thus, the teaching of productive speaking is a rather long and complicated process that includes a number of rules, principles and stages, strictly following which the teacher and the students achieve the main goal of learning a foreign language - to learn to speak it.

The aim of the Russian National Exam of the English Language is to check the level of knowledge of a foreign language in given life situations. In other words, it aims to test the extent to which the main goal of language learning - communicative competence - is achieved.

The RNE in English consists of several sections, each of which is aimed at checking certain knowledge of the language system and the degree of proficiency of certain skills. The oral part of the exam aims to diagnose the communicative skills of the applicant. It is a rather complex test in the form of four tasks, aimed at checking the mastery of different aspects of the speaking process as a type of speech activity. The right strategy for preparing for the oral part of the USE, consistency and constant practice are the key to successful completion of the tasks proposed in the exam. The teacher may combine different methods, tools and forms of lesson organisation to diversify not only the process of teaching the foreign language and speaking skills but also the preparation for the exam itself. Unusual forms of lesson organisation (e.g., case study-based lessons) for studying a particular learning material and preparation for the oral part of the USE in English may increase the effectiveness of the lessons.

4. The oral part of the 2022 RNE English language test consists of 4 parts.

Task 1 is a basic level task. In 1.5 minutes you should prepare an expressive reading aloud of an informative and cognitive text. The reading aloud should not take more than 1.5 minutes. A maximum of 1 point may be awarded for this task.

The second task (conditional questioning dialogue) is to compose questions to an advertisement. Directions for questions are given, and pupils just have to choose the type of question according to the given speech situation and compose it. Of course, this task is not without errors and some difficulties. Here it is necessary first of all to remember about the observance of the order of words in the different types of questions in English, not to let the free order of words in native Russian confuse you. 4 points are the reward for a correctly completed task.

In task 3 (conditional dialogue-interview) it is necessary to answer 5 questions of the interviewer on the actual topic. Each answer to the interviewer's question is graded from 0 to 1 point. The maximum number of points for task 3 is 5 points.

In task 4 it is proposed to leave a voice message for a friend with whom the project work is carried out. In this message you should briefly describe two photo-illustrations for the project theme, justify your choice of photo-illustration and express your opinion about the theme of the project work. for the assignment.

How to prepare students effectively for the Speaking section and what strategy should be followed?

1) Studying the documentation, demo versions, specification, codifier, assessment criteria, etc.

2) To familiarise the student with the structure of the exam, the format of the tasks and how to fill in the forms.

3) Developing the ability to pass computerised exams is a psychologically challenging task. That is why it is so important to provide psychological help to the student, to develop the ability to adapt to the very conditions, the environment in which the foreign language exam is held.

4) Choosing a common strategy for preparing for the tasks. Of course, there are a huge number of training materials, but in the absence of a clear plan for mastering speaking skills, training will not be effective and fruitful.

FIPI guidelines for preparation for the USE

When preparing for the oral part of the USE, make an audio recording of your answers, listen to and analyse your answers. Try to control the time Use any timer, standard clock or hourglass to control your answers. During the examination you will have a special timer on your computer screen. This will help you decide how much time has elapsed since you prepared your answer and how much time remains, and how much time you have left. Most importantly,

practice speaking unprepared, spontaneously. Never write down your answer or memorise it by heart when practising. If you have not developed speaking skills and a small vocabulary, you can

You can use the following preparatory exercise. Do task 3 or 4, then listen to your answer, analyze the weaknesses and write a list of words and phrases to improve your answer, but a list of words and phrases, not the full text. Then use that list to complete the assignment again. Remember that the still popular "topical" approach, where a pupil writes a text at home, learns it by heart and then reproduces it in class, is a dead end. This is no way to learn to speak a foreign language. Without denying the usefulness of such tasks, we must admit that by using them alone, it is not possible to form speaking skills. [1, 275]

Bibliography:

1. Brown, H.D. Teaching by principles: An interactive Approach to Language Pedagogy. - Englewood Cliffs, NJ: Prentice Hall Regents. - 1994 – 416 c.

2. Hedge, T. Teaching and learning in the language classroom. - Oxford: Oxford University Press. - 2000 -454 c.

3. Thornbury, S & Slade, D. Conversation: from description to pedagogy. - Cambridge: Cambridge University Press. – 2006

4. Ishizuka, K. Tell me a story. - School Library Journal, 51(9), 2003, 24–25.

5. М.В. Вербицкая, М. Mann, S. Taylore- Knowles Macmillan Exam Skills for Russia/ Tests for preparing for the exam in English with an Internet resource - М.: Macmillan Education, 2015. – 216 c.

Степанова Екатерина Юрьевна, студентка Самарского государственного технического университета, г. Самара

Костромина Ольга Владимировна, доцент кафедры ФВиС Самарского Государственного Технического университета, г. Самара

ВЛИЯНИЕ ЙОГИ НА ОРГАНИЗМ ЧЕЛОВЕКА

Аннотация. В статье предпринимается попытка рассмотреть положительный характер влияния занятий йогой на организм человека. Рассмотрение характеристики и особенности различных направлений йоги, их специфические отличия и преимущества каждого из направлений. Положительный характер йоги как оздоровительной программы по восстановлению и укреплению организма в целом. В статье также рассматриваются особенности регулярности занятий йогой, её влияние на психологическое состояние человека, мышление и мировоззрение. Также в статье рассматриваются минусы занятий йогой и особенности предпочтения йоги среди её любителей разных возрастных групп.

Annotation. The article attempts to consider the positive nature of yoga in human nature. Includes the characteristics and features of various yoga classes, their specific benefits, and benefits for each class. The positive nature of yoga as a health program for the lungs and respiratory organs in general. The article also discusses the features of observing yoga classes, its influence on the psychological state of a person, thinking and worldview. The article also discusses the disadvantages of yoga and the peculiarities of yoga preferences among its lovers of different age groups.

Ключевые слова: йога, укрепление здоровья, духовность, физические нагрузки, спорт, духовные практики, контроль, психическое состояние, оздоровление организма

Keywords: yoga, health promotion, spirituality, physical activity, sports, spiritual practices, control, mental state, body improvement

Влияние физической активности на организм человека

В современном мире спорт и физическая активность являются неотъемлемой частью жизни большого количества людей, и с каждым годом это количество возрастает, поскольку для современного человека важно поддерживать здоровье организма, как ментальное, так и физическое. Привлекательный внешний вид, также является немалой важной составляющей тренировок. И нельзя не отметить, избавление с помощью

физической активности от стресса и тревожности. Также, появляются новые направления физической активности и набирает особую популярность, среди разных возрастных групп, занятия йогой с целью профилактической направленности для оздоровления организма.

Йога — это группа физических, духовных и ментальных практик или дисциплин, которые возникли в древней Индии и направлены на контроль и успокоение ума, нацеленных на управление психическими и физиологическими функциями организма для достижения возвышенного духовного и психического состояния.

К занятиям йогой «приходят» не все, и йога не для всей, поскольку в неё «идут» для исцеления, духовного просвещения и укрепления тела. И так как существует огромное количество спортивных направлений, не все выбирают йогу, но это не отменяет её распространённости и популярности.

Давайте рассмотрим какие существуют направления в йоге и в чём их отличия между собой. По направлениям йога делится на: хатха-йогу, аштанга-йогу, Айенгар-йогу, Кундалини-йогу, Фитнес-йогу, Бикрам-йогу, Свароопа-йогу.

Хатха-йога. Этот вид подходит новичкам, в нём преобладает концентрация на каждой позе в деталях, что помогает развить концентрацию.

Аштанга-йога. Практикуется преимущественно как серия переходов из позы в позу. Для нее характерна силовая нагрузка.

Айенгар-йога. Это еще один вид йоги, который хорош для начинающих и для тех людей, которые нуждаются в профилактике своих физических и психологических проблем.

Кундалини-йога. При занятиях этим видом йоги человек принимает различные позы, наряду с непрерывным дыханием и пением.

Фитнес-йога. В нее входят стандартные для фитнес-йоги комплексы асан, предназначенные для того, чтобы развить состояние гибкости и укрепить мышцы, связки и сухожилия.

Бикрам-йога. Этот вид йоги проводится в помещении с высокой температурой, так как она учит тело контролировать себя, а также выводит токсины через кожу. Не подходит для начинающих.

Свароопа-йога. Является своего рода йогой, которая в основном подходит тем людям, которые нуждаются в реабилитации от хирургии. В последние годы она считается альтернативой физиотерапии, так как состоит из ряда поз на стуле, и даже может быть полезной для людей с проблемами суставов.

Из такого разнообразия видов йоги, каждый заинтересовавшийся йогой человек, обязательно подберет для себя подходящее направление.

Влияние Йоги на организм человека

Важно отметить, что для йоги характерны Асаны. Асаны (позы йоги) – оказывают воздействие на различные системы организма, делая гибкими позвоночник и суставы, тонизируя мышцы и внутренние органы. Главное отличие асан йоги от привычных силовых физических упражнений – это отказ от резких движений, которые при многократном повторении неизбежно приводят к появлению усталости, тренировка концентрации и внимания. Асаны помогают скорректировать неправильную мышечную работу, которая нередко оборачивается вывихами и растяжениями. Их выполнение помогает освободиться от давления и напряжения, увеличить диапазон движения, придает мышцам эластичность, крепость, а весь организм делает более выносливым и скоординированным. Также, во время занятий йогой задействованы все мышцы, что улучшает циркуляцию крови в организме человека, укрепляет кровеносные сосуды, совершенствуется вегетативная системы, тренируется опорно-двигательный аппарат.

Правильное дыхание занимает важное место при занятиях йогой - при правильном дыхании стимулируется работа сердца, все органы в нужном количестве снабжаются кислородом. Йога оказывает значительное воздействие на психоэмоциональное состояние и умственную деятельность посредством переменного дыхания йоги через правую и левую ноздри.

Помимо этого, несмотря на то что не было проведено точных детальных исследований, выявлено несколько заболеваний, от которых можно избавиться с помощью практики йоги, например:

- состояния тревоги
- депрессии
- посттравматического стрессового расстройства
- отказ от курения (йога может подавлять тягу в целом, и уменьшать воспринимаемый стресс у тех, кто пытается бросить курить)

Психическое равновесие, которое дает йога, способность к устойчивой психической концентрации и достижению душевной гармонии является мощным инструментом для защиты от чрезвычайных напряжений и может быть рекомендовано для профилактики стрессов.

Важно отметить также минусы, присутствующие в йоге:

- эффект от занятий йогой не приходит сразу, поскольку освоение базовых практик не даст быстрых результатов для похудения или восстановления здоровья, на это требуется время и настойчивость
- Без занятий с профессионалом, существует большой риск навредить организму. Ведь запутаться среди сотен советов и комплексов упражнений очень просто. Красивые

картинки в интернете и убеждающие подписи под ними обещают быстрый результат. Поэтому важно заниматься йогой под чутким инструктажем профессионала.

- Изначально занятия йогой осуществлялись индивидуально, и правильность поз и выполнение техники упражнений контролировались профессиональным тренером. А сейчас популярны групповые занятия, которые не дают такой возможности, что негативно влияет на технику выполнения упражнений, поскольку одному тренеру следить за целой группой не так то просто, и существует риск, навредить себе даже в таких тренировках.

Все эти минусы не значительны, но их важно упомянуть, и нельзя забывать об основном назначении йоги – исцеление души и укрепление организма, и правильном подходе к тренировкам.

Таким образом, можно сделать вывод, что йога — это целый комплекс, направленный на оздоровление организма – улучшение самочувствия, самоконтроля, гибкости, выносливости организма, это работа над душой и телом. В результате грамотных занятий йогой улучшается осанка, подвижность суставов и сократимость мышц, уходит нервное напряжение и тревожность. Йога – это исцеление.

Литература

1. Иванов В.Д., Ярушин С.А. Занятия йогой. Условия благоприятного влияния на организм человека [Электронный ресурс] / Здоровье человека, теория и методика физической культуры и спорта. – 2019. – №4(15). – С. 427-433.
2. Наумочкина Д.А. Роль йоги в здоровье людей [Электронный ресурс] / Актуальные проблемы развития физической культуры и спорта в современных условиях. – 2019. – В.2. – С. 176-180.
3. Сорокина К.С., Копылова Ю.Ю., Коробейникова Е.И. Йога как одна из современных физкультурно-оздоровительных технологий [Электронный ресурс] / Наука-2020. – 2019. – №1(26). – С. 21-27
4. Ханевская Г.В., Пермяков О.М. Использование фитнес-йоги для укрепления психологического и физического здоровья студентов // Современное состояние и перспективы развития научной мысли. – 2016. – С. 191-195
5. Ферштайн Г. Энциклопедия йоги / пер. с англ. А. Гарькавого. Москва: ФАИР-ПРЕСС, 2002. 728 с.

Тушина О.П.

*Старший преподаватель кафедры Общих дисциплин
Филиал Мурманского арктического государственного университета*

Апатиты, Россия

СКАНДИНАВСКАЯ ХОДЬБА: МОДНЫЙ ФИТНЕСС ИЛИ ДЕЙСТВИТЕЛЬНО ПОЛЕЗНАЯ ТРЕНИРОВКА?

Аннотация. С каждым днем популярность скандинавской ходьбы (Nordic Walking), как вида физической активности значительно растет не только среди лиц пожилого возраста, но и среди представителей молодого поколения. Скандинавская (северная) ходьба - один из самых доступных видов спорта, не имеющий ограничений по возрасту. Этот вид спорта становится «модным движением», блогеры, артисты, деятели и многие другие уже присоединились к нему. Но не многие задаются вопросом об эффективности и правильности скандинавской ходьбы. Просто походить с палками и выложить фотографии в свой блог, пользы не приносит, лишь может показать, что ты подхватил модную волну.

Молодые люди, руководствуясь модными тенденциями, хотят попробовать новый для них вид спорта, но не знают, что это не просто прогулка с палками, а интенсивная тренировка на мышцы нашего тела. Так что перед началом занятий придется разобраться, что такое скандинавская ходьба, для чего она нужна.

Ключевые слова: скандинавская ходьба, северная ходьба, Nordic Walking, палки, здоровый образ жизни.

Annotation. Every day the popularity of Nordic Walking as a type of physical activity is growing significantly not only among the elderly, but also among the younger generation. Nordic walking is one of the most accessible sports that has no age restrictions. This sport is becoming a "fashion movement", bloggers, artists, figures and many others have already joined it. But not many people are wondering about the effectiveness and correctness of Scandinavian walking. Just walking around with sticks and posting photos on your blog does not bring benefits, it can only show that you have picked up the fashion wave.

Young people, guided by fashion trends, want to try a new sport for them, but they do not know that this is not just a walk with sticks, but an intensive workout on the muscles of our body. So before starting classes, you will have to figure out what Scandinavian walking is, what it is for.

Keywords: Nordic walking, Nordic Walking, Nordic Walking, healthy lifestyle.

Цель исследования.

Проанализировать эффективность скандинавской ходьбы, для определения ее необходимости конкретному человеку.

Исходя из цели исследования поставлены следующие задачи:

1. Изучить историю появления скандинавской ходьбы,
 2. Рассмотреть правильную технику скандинавской ходьбы.
 3. Провести анкетирование учащихся и преподавателей филиала Магу в г. Апатиты о
- Методы исследования:

- 1) Анализ литературы по тематике исследования.
- 2) Проведение анкетирования.

Предмет исследования - учащиеся и преподаватели нашего университета.

Материалы исследования

1. История появления и польза скандинавской ходьбы.

Скандинавская ходьба (Nordic Walking) - это самый легкоосвояемый и доступный вид спорта на свежем воздухе. Еще в 30-х годах XX века ходьбу с палками начали практиковать, как тренировку в летнее время, лыжники.

Лена Яаскелайнен - финская учительница в 1966 году разработала специальный комплекс упражнений с палками для школьников, положив этим начало современной северной ходьбы. [1]

В 1997 году компания Eхеi Оуj изготовила и выпустила первые доступные для приобретения палки для скандинавской ходьбы. Также и сам термин Nordic Walking создан и стал известным благодаря рекламной компании этого бренда.

Скандинавская ходьба стала очень популярна во всем мире. Девиз скандинавской ходьбы "В любом месте. В любое время. В любом возрасте."

При обычной ходьбе задействовано порядка 70% мышц организма, а при скандинавской ходьбе до 90%. Если ежедневно выхаживать 5 - 7 км, тренируются и укрепляются мышцы спины и плечевого пояса. Уменьшается нагрузка на колени, пятки и тазобедренные суставы, вследствие опоры на палки. Поэтому скандинавская ходьба подходит людям, имеющим проблемы с заболеваниями суставов ног, подагре и др. Скандинавская ходьба способствует ускорению обменных процессов и более эффективному сжиганию жировых отложений, что в свою очередь способствует здоровому похудению. Немаловажно, что при занятиях тренируется сердечно - сосудистая система, чувство равновесия, чувство координации движений, что помогает продлить двигательную

активность при болезни Паркинсона. Снижают "плохой" холестерин, укрепляют иммунитет, оказывает комплексное благотворительное влияние на организм.[2]

Во время занятий не выделяются ни какие агрессивные гормоны, вроде кортизола и адреналина, которые способствуют возбуждению нервной системы. Напротив, благодаря занятиям на свежем воздухе, поднимается уровень эндорфина - гормона счастья.

Рекомендации ВОЗ: 10 000 шагов ежедневно(4-5 км), их вполне можно выхаживать с палками. Для фитнес - формата необходимо находиться в аэробном режиме, когда мышцы максимально насыщены кислородом. Такой режим не сложно отслеживать с помощью гаджетов (например фитнес-браслет), но даже если их нет под рукой, отследить ритм не составит труда. Если при ходьбе вы можете общаться с напарником свободно и без отдышки - значит вы в аэробном режиме. Когда разговаривать становится трудно и дыхание становится тяжелым - это анаэробный режим, и пора снижать темп.[1]

2. Правильная техника.

для начала необходимо подобрать для себя те самые "палочки".Подбираются они исходя из вашего роста. Для этого необходимо рост умножить на коэффициент 0,68, например, если ваш рост 150 - 160 см, то вам необходимы палки 105 см длиной, если рост 165 - 170 см, то 115 см и т. д.

Палочки должны иметь в составе карбон. Чем выше содержание карбона, тем долговечнее, прочнее и легче ваш инвентарь.

При занятиях меняйте поверхности с асфальта на грунт. Используйте спуски и подъемы, это позволит увеличить интенсивность нагрузки. Новичкам, первое время, хорошо заниматься не более одного часа, проходя 2 - 3 км в спокойном темпе. Для людей с опытом и тех кто хочет получить фитнес - нагрузку и кто хочет похудеть - необходимо заниматься от 40 минут, т.к. только после этого времени запускается процесс жиросжигания. Обязательны упражнения на разминку и растяжку.

Ходить необходимо техникой "Противошаг". Взмах вперед правой, одновременно с ней шаг левой ногой, и наоборот. Рука идет вперед прямая от плеча. Обязательно отталкиваемся палками, перенося до 40% массы тела на инвентарь. Держим ритм, следим за техникой и дыханием.

3.Проведение и анализ анкетирования в филиале МАГУ в г. Апатиты.

Цель - доказать или опровергнуть «актуальность» данного вида спорта. В современном мире огромное количество разнообразных видов спорта, которые могут помочь достигнуть необходимых целей, будь то снижение веса или поддержание физической формы.

Для анализа актуальности были опрошены студенты филиала МАГУ в г. Апатиты в количестве 53 человек (1-5курс), а также преподаватели (20 человек).

Во время написания статьи проведено анкетирование, состоящее из вопросов в таблице 1.

Таблица - 1 Анкета (вопросы с вариантами ответов "Да", "Нет", "Имею представление/Уже пробовал")

Вопрос	Да (%)	Нет (%)	Имею представление/Уже пробовал (%)
<i>Аспиранты</i>			
1. Знаете ли Вы что такое Скандинавская ходьба?	43	3	54
2. Занимались ли Вы данным видом спорта?	15	85	-
3. Хотели бы Вы попробовать данный вид спорта?	58	27	15

На основе анализа опроса можно сделать следующие выводы:

- Большинство опрошенных осведомлены о том, что такое Скандинавская ходьба.
- Данным видом спорта занимались, либо продолжают заниматься 13 человек
- Большое количество опрошенных попробовали бы данный вид спорта и включили бы в свои тренировки.

На основе проведенного исследования можно сделать вывод о том, что скандинавская ходьба является актуальным видом спорта, так как 53 % (39 человек) хотели бы попробовать данный вид спорта и включить скандинавскую ходьбу в свои тренировки.

Выводы. Подводя итоги размышлений на тему «Скандинавская ходьба модный фитнес или действительно полезная тренировка?» хотелось бы еще раз кратко отметить несколько полезных функций скандинавской ходьбы

- Во время занятий выделяется гормон счастья - эндорфин.
- Задействованы почти 90 % мышц организма
- Занятия обладают высоким оздоровительным эффектом
- Снижена нагрузка на тазобедренные и коленные суставы, а кроме того на стопу.

Заключение. В целом скандинавская ходьба еще будет набирать свои обороты среди более молодого поколения. С каждым днем появляется все больше информации как о самом виде спорта, так и о его положительном влиянии на здоровье. Все большее количество человек включается в «здоровое движение» выбирая Скандинавскую ходьбу, как основной вид активности.

Из проведенного анкетирования преподавательского состава и студентов филиала МАГУ в г. Апатиты, на основе которого следует вывод: что скандинавская ходьба является актуальным видом спорта, так как 53 % (39 человек) хотели бы попробовать данный вид спорта и включить скандинавскую ходьбу в свои тренировки.

Таким образом, скандинавская ходьба, является полезным видом спорта для современного и более старшего поколения, которое имеет цель сохранить здоровье и повысить качество жизни.

Список литературы

1. Скандинавская ходьба - модный фитнес: в два раза эффективнее бега, работает 90% мышц.[электронный ресурс]. - Режим доступа - URL: <https://m.sports.ru/tribuna/blogs/russiateam/> (Дата обращения 15.12.2022)
2. Скандинавская ходьба. Назначение. Правила применения. [электронный ресурс]. - Режим доступа - URL: <https://mszn27.ru/node/> (Дата обращения 15.12.2022)

Клишо Сергей Алексеевич,
кандидат экономических наук, доцент,
Московский Технологический Университет, Институт Технологий Управления
Россия, Москва
e-mail: klisho@mirea.ru

ТЕОРИЯ И СОВРЕМЕННАЯ ПРАКТИКА ФИНАНСИРОВАНИЯ ЛИЗИНГОВЫХ ОПЕРАЦИЙ

Аннотация. В статье рассматриваются вопросы актуальные вопросы финансирования лизинговых операций. Приводятся примеры структурирования лизинговых сделок на основе привлечения банковского финансирования. Анализируется схема применения возвратного лизинга. Использование лизинга как современного инвестиционного инструмента рассматривается на основе положительных эффектов возникающих для всех участников лизинговой сделки: лизингодателя, лизингополучателя, финансирующей организации, поставщика продавца) имущества.

Ключевые слова: Лизинг, возвратный лизинг, лизингодатель, лизингополучатель, инвестиции, амортизация, лизинговые платежи, банковское кредитование, аннуитетные платежи, амортизация, основные фонды, субсидирование, банковские гарантии.

Annotation. The article deals with the issues of topical issues of financing leasing operations. Examples of structuring leasing transactions on the basis of attracting bank financing are given. The scheme of using leaseback is analyzed. The use of leasing as a modern investment tool is considered on the basis of the positive effects that arise for all participants in the leasing transaction: the lessor, the lessee, the financing organization, the supplier of the seller) property.

Key words: Leasing, leaseback, lessor, lessee, investments, depreciation, lease payments, bank lending, annuity payments, depreciation, fixed assets, subsidies, bank guarantees.

Уходящий 2022 год оказался крайне сложным для российского лизингового бизнеса. Спад объёма нового бизнеса в ковидный период 2020 года и неочевидное оживление 2021 года сменилось новым существенным спадом. Негативные макроэкономические факторы в национальной и мировой экономике оказали существенное влияние на инвестиционную активность предприятий. По данным Росстата если объём инвестиций в основной капитал в текущих ценах, без учёта инфляции в 2021 году составил 23 трлн. руб., то в первом полугодии 2022 года 9,722 трлн. руб. [1 стр.3] Введение

экономических санкций повлекшее за собой фактическое прекращение экспорта машиностроительной продукции из европейских стран и ограничения наложенные на проведение финансовых операций банковского сектора России привели к тому, что значительная часть инвестиционных проектов, находящихся на стадии реализации, фактически были остановлены или перенесены на неопределённый срок. По прогнозу Минэкономразвития падение инвестиций в 2022 году составит 10,8%. [1. Стр. 4] В сложившейся макроэкономической ситуации, темпы экономического роста и дальнейшее развитие страны будет определяться инвестиционной активностью предприятий и темпами роста инвестиций в основной капитал. В свою очередь объёмы будущих инвестиций находятся в непосредственной зависимости от государственной политики стимулирования инвестиций. Использование различных способов, форм и методов осуществления инвестиций в сочетании с льготами и мерами государственной поддержки формирует инвестиционный климат экономики. Одним из современных и востребованных инструментов инвестиционной политики является лизинг, в котором сочетаются различные формы финансирования инвестиций, амортизационная политика и налоговые льготы.

Источником обновления основных фондов предприятия являются:

1. Собственные средства

- Накопленная амортизация;
- Чистая прибыль предприятия остающееся после уплаты налогов;
- Средства учредителей (собственный капитал компании).

2. Заёмные средства

- Кредиты банков;
- Денежные средства, получаемые от размещения ценных бумаг (облигации, векселя);
- Займы (денежные средства, получаемые от других юридических и физических лиц);

1. Денежные средства получаемые в форме государственной поддержки (субсидии).

2. Иные финансовые источники, в том числе лизинг.

В последние годы главным финансовым источником осуществления инвестиций являются собственные средства предприятий, если десять лет назад этот показатель составлял менее 50% от общего объёма инвестиций, то по последним данным Минфина России это показатель превысил планку в 56% которые приходится более 56%. Причём для большинства российских предприятий накопленные амортизационные отчисления

фактически являются единственным источником. В первую очередь это связано с крайне низким уровнем рентабельности основной деятельности большей части промышленных предприятий и значительным количеством убыточных предприятий. В условиях, когда собственные финансовые средства предприятий ограничены, у собственников бизнеса, инвесторов, менеджеров, разрабатывающих планы каких либо инвестиций в основные фонды, возникает вопросы о наиболее эффективных и экономически целесообразных инструментах внешнего заимствования. Зачастую встаёт вопрос какой инвестиционный инструмент является наиболее предпочтительным и экономически выгодным - кредит или лизинг? Следует отметить, что единственного и правильного ответа на такой вопрос не существует. Каждое предприятие уникально и не похоже на другие. Условия, в которых работают предприятия, уровень конкуренции, отраслевая технологическая, организационная специфика деятельности предприятий, определяет необходимость индивидуального поиска ответа на данный вопрос и выбор соответствующих критериев оценки.

По сравнению с кредитом, приобретение имущества в лизинг имеет ряд преимуществ. Причём положительными сторонами лизинга могут воспользоваться все участники лизинговой операции: лизинговые компании, лизингополучатели, компании продавцы оборудования, техники, имущества, финансирующие организации (в первую очередь банки).

Положительные аспекты для лизингополучателя:

- Приобретение оборудования на условиях лизинга не требует его полной оплаты на момент приобретения;
- Приобретение оборудования в лизинг осуществляется без привлечения заёмного капитала, в связи с чем соотношение собственных и заёмных средств (по ПБУ) не ухудшается;
- Оперативный лизинг даёт возможности привлекать необходимое оборудование и машины в течение того периода, когда это необходимо предприятию (примером являются сезонные сельскохозяйственные работы, строительство, сезонное производство);
- Лизингополучатель может получать различные льготы, предусмотренные законодательством, в том числе:
 - относить лизинговые платежи в полном объёме на затраты;
 - применять ускоренную амортизацию с повышающим коэффициентом до трёх включительно (по определённым группам основных фондов);

- сокращать налогооблагаемую базу по уплате налога на имущество;

- в том числе получать государственную поддержку в виде субсидий на осуществление авансовых платежей по договору лизинга и процентных ставок по привлекаемому финансированию при обретении определённых видов оборудования, машин, техники.

- по отдельным видам лизинга (легковой автомобильный транспорт) – процедура принятия решения о финансировании осуществляется в течение нескольких часов. Комплект документов, предоставляемых лизингополучателем минимален, а сама процедура одобрения сделки максимально упрощена;

- Лизинговые компании могут предоставлять лизингополучателям достаточно комфортные условия по срокам осуществления лизинговых платежей (различные отсрочки по оплате первых платежей) и их дифференциации, в случае неравномерного поступления выручки лизингополучателя (сезонность продаж, сезонность производства...);

- На имущество, находящееся в пользовании лизингополучателя, не может быть обращено взыскание третьих лиц (исключением являются транспортные средства);

- Права лизингополучателя также защищены законом, если последний исполняет свои обязательства по договору лизинга. В этом случае лизинговое имущество не подлежит изъятию. Если лизинговая компания не может исполнять своих обязательства перед финансирующей организацией, либо находится в стадии банкротства может последовать замена лица по договору лизинга (замена лизингодателя);

- Для малого и среднего бизнеса, а также для предприятий не имеющих опыта кредитования, лизинг представляет также определённый внеэкономический интерес. Например - формирование хорошей кредитной истории;

Лизинговая деятельность также имеет положительные аспекты и для лизинговых компаний:

- По сравнению с кредитом, лизинговые операции характеризуются более низким уровнем рисков. В случае неисполнения лизингополучателем своих обязательств по договору лизинга, имущество, переданное в лизинг, находящиеся в его собственности, возвращается лизингодателю и может быть им реализовано на вторичном рынке либо передано другим лицам в аренду, в случае если имущество переданное в лизинг имеет прогнозируемую остаточную стоимость и вторичный рынок такого имущества достаточно развит);

- Ведущие лизинговые компании привлекают кредиты на достаточно выгодных для себя условиях (ставки по кредитным линиям, открываемым в банках, обычно

на 2-3 процентных пункта ниже, по сравнению с обычными заёмщиками и на 5-6 пунктов ниже по сравнению с ставками по кредитам для малых и средних предприятий, комментарии);

- Лизинговые операции, являются высоко доходным видом бизнеса;
- Лизинговые компании, имея больше опыта и зачастую являясь крупными и «оптовыми» покупателями получают от продавцов значительные скидки на приобретаемое имущество;
- На протяжении всего срока действия договора лизинга собственность на имущество, переданное в лизинг, сохраняется за лизингодателем.
- Лизингополучатель также имеет право на получение определённых льгот со стороны государства (субсидирование ставок по привлекаемым кредитам, предоставление со стороны государства определённых гарантий, комментарии).
- Специализация лизинговых компаний на определённых сегментах рынка, либо имуществе - создаёт эффект синергии и специализации.

Положительные стороны лизинга для продавцов имущества (техники, машин, оборудования):

- Для продавцов имущества продажи через лизинговую компанию имеют целый ряд неоспоримых преимуществ по сравнению с продажей в рассрочку, так как риски покупателя в этом случае минимизируются;
- Лизинг для продавцов (машин, техники, оборудования) является дополнительным каналом сбыта;
- Риски неоплаты по договору поставки, в случае если покупателем выступает известная на рынке и крупная лизинговая компания, также минимизируются;
- Если покупателем имущества является лизинговая компания, компания продавец может получить для себя более выгодные условия по срокам оплаты (сокращение сроков оплаты).
- Использование лизинга создаёт возможности для компаний продавцов по значительному увеличению объёмов продаж. Имея 100% средств для приобретения одной единицы оборудования, потенциальный покупатель, может приобрести 4 -5 единиц товара заплатив лизинговой компании 20-30 процентов стоимости по каждой единице.

Положительные стороны лизинга для финансирующих организаций.

- Кредитование лизинговых компаний представляет для банков менее рискованные операции по сравнению с обычным кредитованием предприятий, под залог какого –либо имущества;

- Лизинговые операции банки зачастую используют как эффективный метод санации задолженности проблемных заёмщиков;
- Риски нецелевого использования кредитов, при финансировании лизинговых операций также значительно меньше по сравнению с обычным кредитованием предприятий;
- В случае превышения лимита кредитования на одного заемщика, и при наличии такой необходимости, банк также может использовать различные лизинговые схемы для до финансирования предприятия;
- Лизинговые компании берут на себя часть рисков финансирующих банков. В случае задержки поступления лизинговых платежей, лизинговая компания может использовать собственные денежные средства для выполнения своих обязательств по кредитному договору;
- Если лизинговая компания является дочерней компанией банка, то банкротство лизингополучателя заканчивается изъятием лизингового имущества. Такое имущество, остаётся в «периметре» собственности банковской группы;
- Если финансовое состояние лизинговой компании, кредитуемой банком (не является дочерней компанией банка), заметно ухудшилось и обязательства по кредитным договорам не выполняются, банк вправе переоформить лизинговую сделку на себя. Данное положение действует при условии, что лизинговое имущество и права по договору лизинга находятся в залоге у банка и в договоре лизинга согласованна и предусмотрена возможность замена лица в обязательстве. Таким образом, банк направляет денежный поток лизингополучателя (лизинговые платежи) на погашение проблемной ссудной задолженности.

Следует отметить также что кредитование лизинговых сделок коммерческими банками, имеет ряд существенных отличий от прямого финансирования лизинговыми компаниями, которое осуществляется за счёт собственных средств лизингодателей. К особенностям кредитования лизинга коммерческими банками относятся:

- Различия в регулировании финансовой деятельности. Банковская деятельность, в значительной мере регулируется со стороны государства в лице Центрального Банка России. Законодательные акты и обширная нормативная база во многом ограничивает свободу действий кредитных организаций в отличие от лизинговых компаний. Центральный Банк России и Минфин не осуществляют надзорную и контролирующую деятельность по отношению к лизинговым компаниям.
- Коммерческим банкам при кредитовании лизинговых компаний необходимо:

- создавать резервы на возможные потери по ссудам в размере от 1 до 20% в зависимости от оценки класса заёмщика и его кредитной истории;
- соблюдать нормативы ЦБ (в первую очередь лимит кредитования на одного заёмщика).

На российском финансовом рынке, основными банками, кредитующими лизинговые компании являются: Сбербанк России, ВТБ, Газпромбанк, Альфа Банк, Банк ПСБ, Акционерный банк «Россия», ВЭБ РФ - государственная корпорация развития России. [3 стр.2] Лизинговые компании осуществляют финансирование новых сделок используя авансы лизингополучателей, кредиты банков, собственные средства, а также денежные средства, полученные от выпуска ценных бумаг – облигаций. Предоставление коммерческими банками кредитования лизинговых операций, является основным инструментом финансирования лизинга и имеет свою соответствующую структуру и специфику.

На предварительном этапе заключения лизинговой сделки, лизинговая компания, получив заявку лизингополучателя на предоставление финансирования приобретения имущества на условиях лизинга актуализирует перечень документов необходимых для рассмотрения заявки. Перечень документов, включает в себя три основных раздела: юридические и финансовые документы лизингополучателя, проект контракта поставки имущества и бизнес-план проекта. Проанализировав полученные документы, лизинговая компания принимает решение о участии в сделке и обращается в банк за предоставлением необходимого финансирования.

Следующим шагом, является структурирование сделки с учётом сроков окупаемости проекта, рисков, возможных сроков кредитования, ставки финансирования, величины предоплаты лизингодателя, выкупной стоимости имущества, сроков амортизации имущества, денежных потоков как лизингодателя, так и самой лизинговой компании. В процессе структурирования рассматриваются различные варианты и приводятся в соответствие основные параметры лизинговой сделки, стороны осуществляют согласование существенных условий связанных друг с другом договоров – лизинга, кредитования и поставки имущества. К таким условиям относятся:

- срок действия договора лизинга, количество лизинговых платежей и периодичность их уплаты;
- график лизинговых платежей, подлежащих уплате, включая авансовый платёж и величину остаточной стоимости имущества;
- условия оплаты и сроки оплаты приобретаемого имущества;
- график учёта лизинговых платежей;

- общее удорожание предмета лизинга;
- предоставляемое сторонами дополнительное обеспечение и гарантии.

Финансирование лизинговой сделки и организация финансовых потоков осуществляется в следующем порядке.

Схема №1



Используемые обозначения

1. Заключение договора кредитования с банком, финансирующим лизинговую операцию.
2. Подписание и вступление в силу договора лизинга между лизингодателем и лизингополучателем.
3. Подписание договора купли-продажи с поставщиком имущества.
4. Получение от лизингополучателя аванса по договору лизинга.
5. Осуществление выборки по кредиту в целях оплаты по договору купли-продажи.
6. Осуществление оплаты поставщику имущества в соответствии с условиями договора.
7. Поставка имущества продавцом и подписание акта приёмки и передачи имущества в лизинг.
8. Осуществление лизингополучателем лизинговых платежей.

9. Погашение банку ссудной задолженности включая оплату основного долга по кредиту и процентов.

В практике использования финансового лизинга как инвестиционного инструмента встречаются также и сложноструктурированные сделки возвратного лизинга. Принципиальным отличием сделок возвратного лизинга является то, что в рамках одного лизингового соглашения продавец имущества и лизингополучатель выступает как одно юридическое лицо. При возвратном лизинге, меняется направление денежных потоков, связанных с оплатой имущества, передаваемого в лизинг. Аванс лизингополучателя по договору лизинга, возвращается в полном объёме продавцу (лизингополучателю) в составе оплаты по договору купли-продажи имущества. Использование сделок возвратного лизинга расширяет возможности финансирования как для кредитуемых организаций, так и для компаний, являющихся лизингополучателями.

Банки получают возможность использовать такие сделки для реструктуризации проблемной задолженности своих клиентов. Денежные средства, полученные при продаже имущества, поступают на счета банка в счёт погашения проблемной задолженности. Если сделка возвратного лизинга реализуется банковской структурой через дочернюю лизинговую компанию, банк фактически становится собственником высоколиквидного актива и проводит финансовую реструктуризацию заёмщика.

Для лизингополучателей (продавцов имущества) использование сделок возвратного лизинга создаёт возможности по существенному пополнению оборотных средств предприятия, рефинансированию капитальных вложений в основные средства и уменьшением затрат. Хозяйствующие субъекты получают возможность использовать налоговые льготы, предоставляемые участникам лизинговых операций, а также направлять денежные средства от продажи имущества на осуществление новых инвестиций.

Схема №2

ПОРЯДОК И ФОРМЫ ОРГАНИЗЦИИ ЛИЗИНГОВОГО ФИНАНСИРОВАНИЯ
ВОЗВРАТНЫЙ ЛИЗИНГ С РЕСТРУКТУРИЗАЦИЕЙ ЗАДОЛЖЕННОСТИ

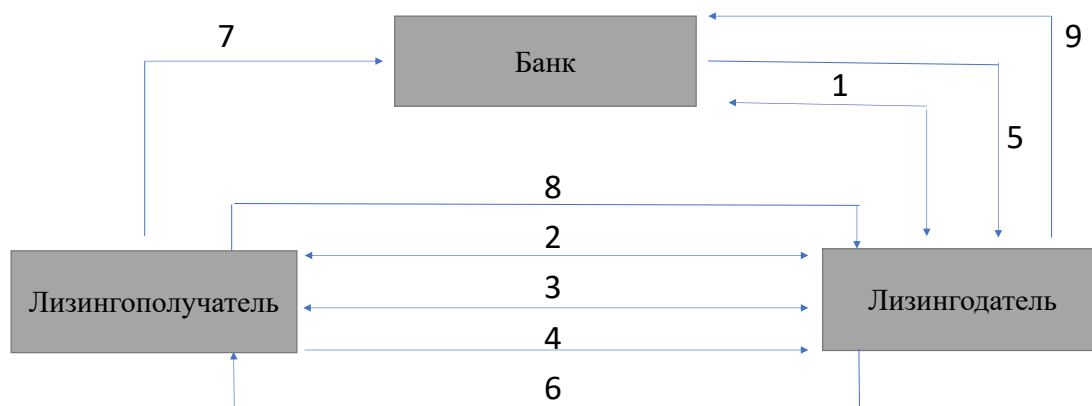

Используемые обозначения

1. Заключение договора кредитования с банком, финансирующим лизинговую операцию.
2. Подписание и вступление в силу договора лизинга между лизингодателем и лизингополучателем.
3. Подписание договора купли-продажи с лизингополучателем (продавцом имущества).
4. Получение от лизингополучателя аванса по договору лизинга.
5. Осуществление выборки по кредиту в целях оплаты имущества поставляемого по договору купли-продажи.
6. Осуществление оплаты продавцу (лизингополучателю) имущества в соответствии с условиями договора.
7. Перечисление денег финансирующему банку в счёт погашения задолженности по кредиту.
8. Осуществление лизингополучателем лизинговых платежей.
9. Погашение банку ссудной задолженности включая оплату основного долга по кредиту и процентов.

Ефимова Наталья Петровна

Магистрант

Воронков Александр Владимирович

Доцент

Белгородский государственный национальный исследовательский университет

НИУ БелГУ

РАЗВИТИЕ СПЕЦИАЛЬНОЙ ВЫНОСЛИВОСТИ У ОРИЕНТИРОВЩИКОВ В ГРУППАХ ВЫСШЕГО СПОРТИВНОГО МАСТЕРСТВА

Аннотация. В статье описана экспериментальная методика развития специальной выносливости квалифицированных спортсменов-ориентировщиков. Исследования проводились на дистанции 3000м на пересеченной местности. Сравнивались 2 широко применяемых метода в спортивной тренировке.

Ключевые слова: спортивное ориентирование, спортсмены-ориентировщики, тренировочный процесс, специальная выносливость, метод, бег.

Abstract. The article describes the methodology for the development of special endurance of qualified orienteers. The research was carried out at a distance of 3000m on rough terrain. Two widely used methods in sports training were compared.

Keywords: orienteering, orienteering athlete, training process, special endurance, method, running.

Спортивное ориентирование – это передвижение на местности с помощью карты и компаса (участники должны пройти дистанцию на время через контрольные пункты). Этот спорт приводит в движение не только мышцы, но и мозг. Спортивное ориентирование бегом характеризуется высокими физическими нагрузками и напряженной мыслительной деятельностью. В этом виде спорта на современном этапе наблюдается тенденция интенсификации тренировочного процесса и совершенствования правил вида спорта.

Соревновательная деятельность в спортивном ориентировании предопределяет деятельность в экстремальных условиях природной среды тем, что дистанции в заданном направлении преодолеваются при постоянном возникновении как стандартных, так и нестандартных ситуаций на местности с различным рельефом; различной степенью

залесенности, неравномерностью растительного покрова; различной развитостью сети дорог, троп; и др [4].

В связи с этим, подготовленность спортсменов к процессу освоения тренировочных нагрузок больших объемов и соревновательной напряженной деятельности, приобретают существенное значение. Немаловажная роль принадлежит вопросам, связанным с развитием специальной и общей выносливости, как характерного спортсмену физического качества и специальной психической работоспособности.

Большинство современных спортсменов–профессионалов имеют высокий уровень общей выносливости, что дает им преодолевать длинные дистанции и поддерживать высокую скорость при прохождении маршрута.

Спортсмен, перешедший в спорт высших достижений должен обладать высоким уровнем показателей физического развития. Физическая подготовка спортсмена ориентировщика во многом сходна с подготовкой легкоатлетов на средние и длинные дистанции, но имеет свои особенности. В теории и методике спортивного ориентирования процессу развития специальной выносливости принадлежит одно из наиболее важных мест, так как именно она оказывает влияние на результаты соревнований.

В научно-методической литературе недостаточно конкретно указано, как следует развивать специальную выносливость на различных этапах годичного цикла. Не до конца ясно, какие средства и методы спортивной тренировки наиболее целесообразно использовать при подготовке квалифицированных ориентировщиков при развитии специальной выносливости.

Специальная выносливость спортсменов проявляется в следующих аспектах – продолжительности работы и скорости передвижения на фоне высокого уровня спортивно-технических результатов в процессе соревновательного периода. Совершенствование специальной выносливости спортсменов-ориентировщиков может происходить как по пути увеличения объема и интенсивности тренировочных нагрузок, так и по пути совершенствования самой методики подготовки, главными компонентами которой являются оптимальные режимы тренировочной нагрузки и возможные варианты их распределения. Основой фундамент такой подготовки закладывается именно в подготовительном периоде, который, по мнению специалистов [3], является важным этапом в системе круглогодичной тренировки.

Целью данного исследования является теоретическое обоснование необходимости внедрения экспериментальной методики развития специальной выносливости в спортивном ориентировании на этапе высшего спортивного мастерства.

МАТЕРИАЛЫ И МЕТОДЫ ИССЛЕДОВАНИЯ

В работе приняли участие спортсмены-ориентировщики высокой квалификации (12 человек), которые были разделены на две группы по 6 человек в каждой – контрольная и экспериментальная.

Тестирования проводились на базе ЦСКА г. Москва, на дистанции 3000м по пересеченной местности (с дорожной сетью и без дороги).

В процессе исследования проводилась оценка сохранения скорости бега на контрольных дистанциях с 1000-метровыми отрезками, контроль временных параметров движения спортсменов в заключительной части бега, а также их способности к увеличению скорости бега [5].

Показателями специальной выносливости ориентировщиков послужило абсолютное время, показанное на контрольных дистанциях, и сохранение скорости передвижения до конца дистанции. На этапе педагогического эксперимента проверке были подвергнуты проверке два метода спортивной тренировки – непрерывный и прерывный (интервальный) методы [2, 6].

Результаты тестирования на различных дистанциях показаны в таблице 1.

Таблица 1 Результаты тестирования ориентировщиков высокой квалификации в начале эксперимента

группа	Контрольный тест (среднее время, мин)	
	3000м с дорожной сетью	3000м без дорожной сети
КГ	9:10,15	10:01,3
ЭГ	9:13,7	10:07,8

Как видно из Таблицы 1, уровень развития специальной выносливости, наиболее ярко проявляемый в тестировании бег на 3000м без дорожной сети, в контрольной и экспериментальной группах примерно одинаков.

Высокий уровень развития общей и специальной выносливости ориентировщиков на этапе высшего спортивного мастерства предполагает сложности в дальнейшем развитии этих навыков. Исходя из этого, мы предполагаем, что внедрение экспериментальной методики по развитию специальной выносливости, основанной на применении двух методов спортивной тренировки – переменный непрерывный и переменный прерывный (интервальный) методы, будет способствовать развитию специальной выносливости спортсменов-ориентировщиков даже высокой квалификации.

Переменный непрерывный метод предназначен для развития как специальной, так и общей выносливости, и рекомендуется для подготовленных физически людей, наиболее квалифицированных спортсменов. Этот метод дает возможность развития аэробных возможностей организма, его способности переносить гипоксические (недостаток кислорода) состояния и кислородные «долги», периодически появляющиеся в ходе выполнения ускорений и устраняемые при последующем снижении интенсивности выполнения упражнения, занимающиеся учатся «терпеть», т.е. этот метод помимо вышеперечисленного, формирует волевые качества у спортсмена.

Так как в спортивном ориентировании для достижения высоких спортивных результатов необходим определенный уровень развития преимущественно специальной выносливости стайерского типа, поэтому в экспериментальной методике используется интервальный метод развития общей выносливости, осуществляемый в анаэробно-аэробном режиме, поскольку этот метод подходит и для развития специальной выносливости (на длинных дистанциях), а также интервальный метод в анаэробно-гликолитическом режиме с целью повысить способность организма противостоять накоплению молочной кислоты.

Примерные параметры интервального метода, применяемого для повышения аэробной производительности:

1. Интенсивность работы – достаточно высокая, примерно 75-85% от максимальной дистанционной. ЧСС это около 160-170 ударов в минуту к концу повторения.

2. Продолжительность каждого повторения – 1-2 мин. Меньшее время не позволяет активизировать работу сердечно-сосудистой и дыхательной систем, а большее – вызывает снижение интенсивности и, соответственно, мешает создать необходимый кислородный долг. Поэтому работа в течение 1-2 минут, проходящая в условиях кислородного долга, приведет к максимальному потреблению кислорода именно в период отдыха.

3. Интервалы отдыха – такой продолжительности, чтобы ЧСС не опустилась к концу отдыха ниже 120-130 уд/мин, т.е. равны примерно 3-4 мин.

4. Характер отдыха – активный. Пауза заполняется малоинтенсивной двигательной деятельностью, одновременно ускоряющей восстановление организма и поддерживающей его повышенное функционирование.

5. Число повторений зависит от индивидуальных возможностей спортсмена осуществлять работу в условиях значительного утомления. Рекомендуется начинать с 3-4 повторений за одну тренировку и постепенно повышать до 10 и более повторений.

ВЫВОДЫ

В ходе педагогического эксперимента получены результаты о текущем уровне развития выносливости спортсменов-ориентировщиков высокой квалификации – отмечен высокий уровень развития общей и специальной выносливости.

Поскольку специальная выносливость является одним из определяющих фактором в достижении высоких спортивных результатов в спортивном ориентировании, мы предполагаем, что внедрение экспериментальной методики с применением повторного непрерывного и интервального методов в тренировочный процесс будет этому благоприятно способствовать. Предполагается, что использование тренировочных нагрузок с переменной интенсивностью в комбинации с равномерным и повторным бегом ведет к благоприятным изменениям в организме и содействует развитию специальной выносливости спортсменов-ориентировщиков высокой квалификации [1].

Полученные данные в ходе внедрения экспериментальной методики позволят оценить влияние различных режимов нагрузки на спортивные результаты, что важно при планировании и организации тренировочных нагрузок спортсменов-ориентировщиков высокой квалификации в годичном цикле.

ЛИТЕРАТУРА

1. Верхошанский, Ю.В. Физиологические основы и методические принципы тренировки в беге на выносливость / Ю.В. Верхошанский. – М. : Советский спорт, 2014. – 80 с.
2. Германов Г.Н. Классификационный подход и теоретические представления специального и общего в проявлениях выносливости / Г.Н. Германов, И.А. Сабирова // Ученые записки университета им. П.Ф. Лесгафта. – 2014. – с. 49 – 57.
3. Менхин Ю. В. Оздоровительная гимнастика: теория и методика // Ю.В. Менхин. – Ростов н/Д: Феникс, 2002. – 384 с.
4. Миронов В.В. Ориентирование как спорт / В.В. Миронов, А.Н. Мисоченко, С.В. Левин // Ученые записки университета им. П.Ф. Лесгафта. – 2017. – с. 129 – 133.
5. Полевщиков М.М. Количественная оценка уровня развития физической выносливости / М.М. Полевщиков, В.В. Роженцов [и др.] // Журнал «Человек. Спорт. Медицина», 2010
6. Цуканова, Е. Г. Воспитание специальной мышечной выносливости у юных бегуний на 800 м при использовании тренировочных заданий на тренажерах : автореф. дис. ... канд. пед. наук : 13.00.04 / Цуканова Екатерина Геннадьевна ; Московский гор. пед. ун-т. – М., 2013. – 28 с.

Ефимова Наталья Петровна

Магистрант

Воронков Александр Владимирович

Доцент

Белгородский государственный национальный исследовательский университет

НИУ БелГУ

**ЭКСПЕРИМЕНТАЛЬНОЕ ОБОСНОВАНИЕ МЕТОДИКИ РАЗВИТИЯ
СПЕЦИАЛЬНОЙ ВЬНОСЛИВОСТИ КВАЛИФИЦИРОВАННЫХ
СПОРТСМЕНОВ-ОРИЕНТИРОВЩИКОВ**

Аннотация. В статье описано экспериментальное обоснование эффективности внедрения методики развития специальной выносливости в тренировочный процесс спортсменов-ориентировщиков высокой квалификации. В исследовании приняли участие 12 мужчин, спортсменов-ориентировщиков, имеющих разряд от Мастера спорта и выше. Эксперимент проводился в течение 12 месяцев. Динамика изменения результатов показала статистически значимое увеличение параметров специальной выносливости. Это подтверждает эффективность применения экспериментальной методики развития специальной выносливости спортсменов-ориентировщиков, занимающихся на этапе высшего спортивного мастерства.

Ключевые слова: ориентировщики, спортивное ориентирование, специальная выносливость, непрерывный метод, интервальный метод, педагогический эксперимент, методика.

Abstract. The article describes the experimental justification of the effectiveness of the methodology of special endurance development in the training process of orienteering athletes of high qualification. The research involved 12 male orienteering athletes with the level of Master of Sport and higher. The experiment was conducted within 12 months. The dynamics of results change showed a statistically significant increase of special endurance parameters. This confirms the effectiveness of the experimental technique for the development of special endurance of orienteering athletes engaged at the stage of higher sportsmanship.

Key words: orienteers, orienteering, special endurance, continuous method, interval method, pedagogical experiment, methodology.

ВВЕДЕНИЕ

Развивать выносливость в спортивном ориентировании – одна из наиболее важных и непростых целей в физической подготовке спортсмена-ориентировщика. Преимущественно за счет высокого уровня развития выносливости спортсмен-ориентировщик приходит к своему максимальному результату, который может достигнуть на разных этапах и уровнях подготовки [1].

Большинство современных спортсменов-профессионалов имеют высокий уровень общей и специальной выносливости, что дает им преодолевать длинные дистанции и поддерживать высокую скорость при прохождении маршрута [3].

Спортивное ориентирование, как вид спорта, различный в сравнении с легкой атлетикой, отличается большими энергетическими затратами. Спортсмен-ориентировщик вынужден тратить дополнительную энергию на преодоление спусков, подъемов, на бег по мягкому, неровному, болотистому, песочному грунтам. И поэтому, задачи физической подготовки ориентировщика должны быть направлены на уменьшение энергетических затрат при беге по пересеченной местности.

В ходе анализа литературных источников выявили недостаточную конкретизацию в методиках развития специальной выносливости в зависимости от этапов круглогодичной тренировки. Кроме того, неизвестно о наиболее эффективных среди существующих методов и средств спортивной тренировки для развития специальной выносливости именно в подготовке спортсменов-ориентировщиков высокой квалификации [2, 4, 8].

Проблема исследования заключается в том, что этап высшего спортивного мастерства характеризуется высоким уровнем развития специальной выносливости, что осложняет дальнейшее развитие этого качества при достаточно высоком уровне. Решение проблемы исследования будет способствовать дальнейшему повышению уровня развития специальной выносливости, что улучшит спортивный результат в целом.

Целью исследования является экспериментальная проверка разработанной методики воспитания специальной выносливости в спортивном ориентировании на этапе высшего спортивного мастерства.

МАТЕРИАЛЫ И МЕТОДЫ ИССЛЕДОВАНИЯ

В ходе исследования были использованы следующие методы: анализ и обобщение литературных источников, педагогический эксперимент, тестирование уровня развития специальной выносливости, методы математико-статистической обработки данных.

В батарею контрольных испытаний были включены следующие тестирования, позволяющие наиболее достоверно определить текущий уровень развития специальной выносливости:

1. кросс 3000 метров по пересеченной местности с хорошей дорожной сетью – проводился бег на время на заданную дистанцию, использовался круг длиной 1000м. Результат определялся по времени (с).

2. кросс 3000 метров в лесном массиве без дорожной сети - проводился бег на время на заданную дистанцию, использовался круг длиной 1000м. Результат определялся по времени (с).

3. тест «Купера» заключается в непрерывном беге по стадиону (для удобства расчетов) на протяжении 12 минут с максимально возможной скоростью. После остановки секундомера высчитывается пройденное расстояние в метрах, которое позволяет с помощью специальных таблиц оценить уровень физической подготовки испытуемого.

При математической обработке определялись следующие показатели: среднее арифметическое, среднее квадратическое отклонение, ошибка среднего арифметического, *t*-критерий Стьюдента. Достоверность различий (*P*) определялась по таблице вероятностей в спортивных исследованиях [6].

Для проверки эффективности экспериментальной методики развития специальной выносливости в течение 12 месяцев осуществлялся педагогический эксперимент со спортсменами-ориентировщиками высокой квалификации.

Эксперимент проводился со спортсменами Центрального Спортивного Клуба Армии (г. Москва). Была подобрана контрольная (КГ) и экспериментальная (ЭГ) группы спортсменов высокой квалификации, возраст от 25 лет и старше, занимающихся спортивным ориентированием.

Исследования проводились в течение двух лет обучения в магистратуре – с ноября 2021 года по октябрь 2022 года. В эксперименте приняли участие 12 человек, из которых были сформированы 2 группы: контрольная (6 человек) экспериментальная (6 человек). Комплексная оценка уровня развития выносливости проводилась в начале и в конце эксперимента (ноябрь 2021г. и октябрь 2022г.).

РЕЗУЛЬТАТЫ ИССЛЕДОВАНИЯ

Экспериментальная методика предполагает применение интервального, непрерывного методов – переменного и равномерного, с сочетанием ориентирования и тренировок, специализированных в легкой атлетике. Организация занятий по экспериментальной методике составлена с учетом годового плана спортивной подготовки спортсмена-ориентировщика на этапе высшего спортивного мастерства.

Тренировочный процесс в экспериментальной группе осуществлялся по разработанной методике развития специальной выносливости, в контрольной группе – по стандартному тренировочному плану и методикам без акцента на развитие специальной выносливости.

Результаты контрольных тестов по определению уровня развития специальной выносливости в начале проведения эксперимента представлены в Таблице 1.

Таблица 1 – Результаты тестирования уровня развития специальной выносливости в начале проведения эксперимента.

№	Контрольные тесты	КГ	ЭГ	Достоверность		
		$X \pm m$	$X_2 \pm m$	t	t-таб	P
1	Кросс на 3000м по дороге, сек	554,2±6,1	548,5±9,7	0,55	2,57	<0,05
2	Кросс на 3000м без дорожной сети, сек	592,8±9,3	590,2±11,8	0,2	2,57	<0,05
3	Тест Купера, м	4 018,5±56,8	4 028,2±66,9	0,12	2,57	<0,05

Результаты контрольных тестов по определению уровня развития специальной выносливости после проведения эксперимента представлены в Таблице 2.

Таблица 2 - Результаты тестирования уровня развития специальной выносливости после проведения эксперимента

№	Контрольные тесты	КГ	ЭГ	Достоверность		
		$X \pm m$	$X_2 \pm m$	t	t-таб	P
1	Кросс на 3000м по дороге, сек	553,5±5,9	543,8±8,7	1,01	2,57	<0,05<
2	Кросс на 3000м без дорожной сети, сек	591,8±9,1	575,5±10,1	1,31	2,57	<0,05
3	Тест Купера, м	4 022,5±53,4	4 154,3±41,9	2,13	2,57	<0,05

Сравнение исходных и конечных показателей экспериментальной и контрольной групп представлено в Таблице 3.

Таблица 3 – Сравнение уровня развития специальной выносливости контрольной и экспериментальной группы

Название теста	Группы	Исходные $\bar{X} \pm m$	Конечные $\bar{X} \pm m$	Сдвиги	
				Абсолют. величина	%
Кросс на 3000м по дороге, сек	КГ	554,2±6,1	553,5±5,9	0,7	0,13
	ЭГ	548,5±9,7	543,8±8,7	4,7	0,86
Кросс на 3000м без дорожной сети, сек	КГ	592,8±9,3	591,8±9,1	1	0,17
	ЭГ	590,2±11,8	575,5±10,1	14,7	2,49
Тест Купера, м	КГ	4 018,5±56,8	4 022,5±53,4	3	0,1
	ЭГ	4 028,2±66,9	4 154,3±41,9	126,1	3,13

В результате проведенного исследования и повторного тестирования были получены данные, из которых видно, что произошел прирост показателей («кросс на 3000м (по дороге)», «кросс на 3000м (без дороги)», «тест Купера»). В показателях «кросс на 3000м (по дороге)» контрольная группа показала улучшения на 0,13%, экспериментальная – 0,86%. Прирост показателей норматива «кросс на 3000м (без дороги)» в контрольной, результаты достоверны при уровне значимости 0,05, группа составил 0,17%, в экспериментальной – 2,49%, результаты достоверны при уровне значимости 0,05. В показателе «тест Купера» контрольная группа показала улучшение результатов на 0,1%, экспериментальная показала улучшение результатов на 3,13%, результаты достоверны при уровне значимости 0,05.

Результаты тестов на определение уровня специальной выносливости в экспериментальной группе выше, чем в контрольной. Эти различия статистически значимы для всех четырех тестов. Уровень развития специальной выносливости у спортсменов этапа высшего спортивного мастерства изначально был достаточно высоким, поэтому прирост показателей в процентах относительно невелик. Данные исследования показывают, что эта методика развития специальной выносливости эффективно применяется на практике.

ВЫВОДЫ И ПРАКТИЧЕСКИЕ РЕКОМЕНДАЦИИ

В процессе исследования была создана экспериментальная методика развития специальной выносливости спортсменов-ориентировщиков высокой квалификации, которая необходима для достижения положительного прироста результатов в соревновательной деятельности.

Данная методика включает различные средства и методы для направленного развития специальной выносливости, а также отвечает целям и задачам подготовки внутри годичного цикла.

Для проверки эффективности экспериментальной методики развития специальной выносливости в течение 12 месяцев осуществлялся педагогический эксперимент со спортсменами-ориентировщиками высокой квалификации.

Тренировочный процесс в экспериментальной группе осуществлялся по разработанной нами методике развития специальной выносливости, в контрольной группе – по стандартному тренировочному плану и методикам без акцента на развитие специальной выносливости.

В результате проведенного исследования и повторного тестирования были получены данные, из которых видно, что произошел прирост всех показателей – маркеров развития специальной выносливости, что говорит о том, что экспериментальная методика – эффективна.

Полученные результаты и разница между ними дают возможность предполагать, что использование данной методики в тренировочном процессе спортсменов-ориентировщиков будет способствовать более эффективному развитию специальной выносливости и приросту спортивных результатов.

Чтобы повысить эффективность применения экспериментальной методики, рекомендуется включить в тренировочный процесс обязательное и ежедневное использование различных восстановительных средств и методов.

ЛИТЕРАТУРА

7. Верхошанский, Ю.В. Физиологические основы и методические принципы тренировки в беге на выносливость / Ю.В. Верхошанский. – М. : Советский спорт, 2014. – 80 с.
8. Воронов Ю.С. Управление многолетней подготовкой юных спортсменов-ориентировщиков / Ю.С. Воронов // М.: Вестник спортивной науки. – 2004. – с. 35-42.
9. Германов Г.Н. Классификационный подход и теоретические представления специального и общего в проявлениях выносливости / Г.Н. Германов, И.А. Сабирова // СПб: Журнал «Ученые записки университета им. П.Ф. Лесгафта». – 2014. – с.49–56.
10. Дедковский С.М. Скорость или выносливость / С. М. Дедковский - М.: "Физкультура и спорт", 2006.
11. Казанцев С. А. Теория и методика спортивного ориентирования: учебно-методическое пособие / С. А. Казанцев. - СПб.: СПб ГУФК им. П.Ф. Лесгафта, 2007. - 76 с.

12. Методические рекомендации по математической статистике для студентов ИФКСиЗ им. И.С. Ярыгина / сост. Т.В. Колпакова, М.А. Коростынская. – Красноярск: КГПУ им. В.П. Астафьева, 2012. – 36с
13. Миронов В.В. Ориентирование как спорт / В.В. Миронов, А.Н. Мисоченко, С.В. Левин // Ученые записки университета им. П.Ф. Лесгафта. – 2017. – с. 129 – 133.
14. Никитушкин В. Г. Спорт высших достижений: теория и методика: учеб. пособие / В.Г. Никитушкин, Ф.П. Суслов. – М.: Спорт, 2018. – 317с.

Самоной Маргарита Михайловна,

студент 1 курса

дошкольного, начального и

специальное образование

НИУ «БелГУ», г. Белгород

Эл. почта: rita.papuk@mail.ru

Margarita Mikhailovna Samotoy,

1st year student

of preschool, primary and

special education

NRU "BelSU", Belgorod

E-mail: rita.papuk@mail.ru

**FORMATION OF GRAPHOMOTOR SKILLS IN OLDER PRESCHOOLERS
BASED ON NEUROPSYCHOLOGICAL APPROACH**

**ФОРМИРОВАНИЕ ГРАФОМОТОРНЫХ НАВЫКОВ У СТАРШИХ
ДОШКОЛЬНИКОВ НА ОСНОВЕ НЕЙРОПСИХОЛОГИЧЕСКОГО ПОДХОДА**

Abstract. This article discusses the concept of graphomotor skills, the necessary components for its formation, the use of a neuropsychological approach for this.

Keywords: graphomotor skill, neuropsychological approach, preschoolers.

Аннотация. В данной статье рассматривается понятие графомоторного навыка, необходимые компоненты для его формирования, использование для этого нейropsихологического подхода.

Ключевые слова: графомоторика, нейropsихологический подход, дошкольники.

Introduction

Children with speech defects have problems with communication and learning at school. The solution to this problem lies in long and systematic classes. However, the organization of correctional work is possible only if the causes and essence of violations are correctly recognized. It is also necessary to understand the patterns of development of speech disorders.

The problem of developing the prerequisites for graphomotor skills in children with general underdevelopment of speech occupies an important place in preparing children for primary school. The neuropsychological approach helps to form these prerequisites.

The object of the study is graphomotor skills in older preschoolers.

The subject of the study is the role of the neuropsychological approach in the formation of graphomotor skills.

The aim of the work is to determine the role of the neuropsychological approach in the formation of graphomotor skills in older preschoolers.

In accordance to the goal, the following tasks can be formulated:

To define the concept and essence of graphomotor skills.

To define the concept and essence of the neuropsychological approach

To consider the role of the neuropsychological approach in the formation of graphomotor skill in older preschoolers

The relevance of the article lies in the fact that today there are more and more children with speech disorders entering general education institutions. Because of this, there are difficulties in mastering the general education program by children.

This manifests itself in dysgraphia, illegible handwriting, and the absence of any desire to study in elementary school. Children with such disorders cannot control their actions, identify and correct mistakes without the help of a teacher. If a pupil has difficulties with the formation of a graphomotor skill, he makes mistakes in writing by the type of simplification, inertia. Also, such a child distorts the program and works at a slow pace, spending a lot of energy on it.

Such difficulties persist for a long time without special correctional assistance. This complicates the learning process. To overcome difficulties in the formation of graphomotor skill, the development of correctional and developmental programs based on a neuropsychological approach can help. This will help to overcome difficulties in educating children.

Graphomotor skill is a complex skill of mastering writing. It involves coordinated subtle hand movements.

If considered in a narrow sense, graphomotor skill is a specific habitual position and motions of the writing hand, allowing you to depict written sounds and their connections [2].

If you look more widely, graphomotor skills are a certain position and movements of the writing hand, which allows you to: draw, color, copy the simplest patterns, connect dots, If considered in a narrow sense, graphomotor skill is a specific habitual position and motions of the writing hand, allowing you to depict written points and their connections [6].

According to S.E. Gavrina, graphic skill presupposes:

- the ability to draw object images beautifully and easily with oscillatory, rotational, smooth, tear-off and rhythmized movements, as well as various lines - wide, narrow, thread-like, broken, spiral.

- correctly and easily hold the writing object, observe the angle of inclination and maintain the correct posture at the table when writing;

- performing graphic movements with interest, passionately, without increased tension [3, p.104].

«Writing is a special form of speech in which its elements are fixed on paper by drawing graphic symbols corresponding to the elements of oral speech. The Russian letter is sound–letter. The main element of training is the formation of graphic writing skills» [2, p. 3].

To master such a skill as writing, a child needs to have well-developed voluntary attention and visual-spatial perception. It is also worth noting that the small muscles of the hand are involved in the writing process. So, the coordinated work of these muscles and the whole hand as a whole is the main work in the writing process.

Psychologist, philosopher and teacher A.N. Leontiev identified three main operations involved in writing:

- a) symbolic designation of speech sounds, that is phonemes;
- b) modeling the sound structure of a word using graphic symbols;
- c) graphomotor operations [7].

With well-formed prerequisites for graphic writing skills, the child does not have difficulties: the letters are clear and legible. Poorly formed preconditions form problems with writing: sloppy, illegible handwriting, slow pace.

The formation of writing skills is also influenced by the general development of a preschooler. This includes intellectual, motor and speech development and the degree of possession of integrative skills: sensorimotor, auditory-motor and visual-motor.

Such scientists as M.M. Bezrukikh, S.E. Gavrina, E.V. Guryanova believe that the process of forming a system of connections between visual, auditory and motor analyzers is of great importance in the formation of graphomotor skill. They depend on visual-motor coordination, the ability to coordinate the movements of handwritten parts, the ability to arbitrarily change the direction of movement, spatial perception and representation, as well as a sense of rhythm, the development of fine motor skills, visual attention [1], [4], [5].

N.S. Lyakhova and A.V. Nelina believe that the level of development of fine motor skills is one of the indicators of a child's intellectual readiness for school. As a rule, a child who has well-developed fine motor skills, knows how to reason logically, also has developed attention, memory and coherent speech. But often preschoolers have difficulties with writing skills. Therefore, the work on the formation of graphomotor skills should begin when the child is still preparing to enter school [8].

In order to recognize violations of graphomotor skill formation, different approaches are used. For example, a teacher can conduct a graphic dictation: the child needs to draw a certain

drawing using arrows or cells. Then these drawings are analyzed. If the line is uneven or goes the wrong way, then there are violations of graphomotor skill.

The main disorders are:

- Cognitive impairment

For example, a child may not be attentive to the tasks of the teacher, drawing is not what they require. It may also be due to memory problems.

- Lack of formation of fine motor skills

It is worth paying attention to how the pupil holds a pen or pencil. If the position of the hand is incorrect, it can also be a violation in the development of graphomotor skill.

- Visual-motor coordination disorders

This may be expressed in the fact that the child cannot draw a drawing. The pupil will not be able to understand which way to lead the line.

- Violations of spatial representation, that is, the child drew in the wrong cell or in the wrong direction

After the main violations are identified, work begins on their elimination. A neuropsychological approach can help the educator in this. With a child who has difficulties with the formation of graphomotor skill, you can assemble mosaics, design according to drawings, draw on cells.

For children with graphomotor skill disorders, an individual approach is necessary. The neuropsychological approach can help in the diagnosis and development of effective methods for teaching. Let's consider the essence of the neuropsychological approach.

Neuropsychological science emerged at the intersection of psychology, medicine and physiology. She studies the brain mechanisms of mental processes. With the help of this science, it is possible not only to identify violations in the development of a child, but also to draw up a scheme for correcting these violations.

According to A.V. Semenovich, the essence of the neuropsychological approach is to correlate the actual status of the child with the main stages and vectors of the formation of the brain organization of mental processes, while a set of corrective exercises for children is compiled in accordance with their level of development and general patterns of human brain development [9].

The special complex includes motor and breathing exercises. With the help of them, the child learns to feel his body, control his movements, start and stop them in time, move smoothly and clearly. During remedial classes, the following processes occur in the brain:

Firstly, motor areas of the cerebral cortex develop, the growth of which was prevented by something in the early stages of a child's life;

Secondly, the connection between the two hemispheres of the brain is strengthened, which is necessary for harmonious mental activity;

Thirdly, movement contributes to the energy supply of the brain, increases mental performance and accelerates all mental processes.

Finally, while the child learns to control himself in motion, the areas of his brain responsible for planning, programming and control develop. Later, these skills will be useful to the child in any situation.

The methods of neuropsychology that are used in speech therapy practice are divided into two large groups: neurologopedic examination and neurologopedic correction.

Neurologopedic examination allows you to identify immature or impaired areas and functions of the brain, identify problems in the learning and development of the child, organize special training that will help correct the identified violations.

Neurologopedic correction stimulates the development of higher mental functions and helps to form a coherent, coordinated activity of various brain structures. Neuropsychological correction refers to the creation of a specific plan of correctional and developmental work with preschool children with general speech underdevelopment, taking into account their individual neuropsychological characteristics. Neuropsychological features include the state of children's attention, their memory, thinking and speech.

When analyzing the scientific and methodological literature on the formation of graphomotor skills in older preschool children with general speech underdevelopment, we considered articles by authors who use various neuroexpressions and game technologies to form graphomotor skills based on a neuropsychological approach.

For example, I.O. Komardina and A.R. Agris in their article: «Methods for the development of graphomotor and opto-spatial functions. Neuropsychological approach.» consider the fact that from a neuropsychological point of view, the selection of methods for the development and correction of graphomotor skills should be based not on the symptom itself (certain externally observed deviations in handwriting), but on those brain mechanisms that are behind them. They believe that only working with neurocognitive deficits specific to a particular child will reveal the cause of the "problematic" handwriting. If these features of a particular child are not taken into account, then the work can be reduced to a simple mechanical training: outwardly, the handwriting will become better and more legible, but the difficulties with writing will not disappear anywhere [6].

N.S.Lyakhova and A.V.Nelina believe that it is worth starting to form a child's interest in graphic exercises in a playful way. Tasks should correspond to the individual characteristics of children and prepare them for this type of activity without overload.

I.O. Kamardina in her work considers the weakness of graphomotor skills, since this is a common problem of modern schoolchildren. From a neuropsychological point of view, correctional and developmental techniques must necessarily work not only with external problems of writing, but also with those brain mechanisms that cause these problems [6].

She also developed the author's method of «Balls», which develops the kinesthetic component of fine motor skills, as well as hand-eye coordination. The technique consists of exercises with a ball. When playing with a child, you should pay attention to the position of the hands and their rapid, clear change when throwing and grabbing balls; calculation of the force of the throw, its amplitude, the ability to grab and hold the ball in your hand. Also, the pupil should be able to predict the trajectory of the ball, assume whether it will bounce or fall to the floor, coordinating this with the movement of the hand in the right direction and the position of the grip. At the same time, you can work with saving the program, consistent, smooth execution of a series of movements.

With the help of the correctional and developmental work of a speech therapist, children with impaired speech development begin to show interest in classes, concentrate attention, perceive and memorize information better. Also, pupils have an increase in efficiency, perseverance, strength, balance and mobility, nervous processes are carried out at a higher level and become more plastic, speech improves and graphomotor skills are improved.

Thus, it can be concluded that speech therapy classes based on a neuropsychological approach have a positive effect on mental development, including the speech development of preschool children with general speech underdevelopment.

Bibliography

[1.] Bezrukikh M.M., Efimova S.P. Exercises for classes with children who have difficulties in learning to write – Moscow: New School, 1994. – [Electronic resource]. Access mode: <http://www.twirpx.com/file/901894/>, (date of the application 28.12.2022)

[2.] Bezrukikh M.M. Learning the initial letter. Methodological guide to prescriptions -- M.: Enlightenment, 2002

[3.] Gavrina S. E. Developing hands — to learn and write, and draw beautifully — Yaroslavl, 2001. – 168 p.

[4.] Gavrina S.E. Letter. We check readiness for school. FGOS. - M., 2017. - 96 p.

5. Guryanov E.V. Psychological bases of exercises in teaching writing [Electronic resource]. Access mode: <https://search.rsl.ru/ru/record/01005786006>, (date of the application 28.12.2022)

[6.] Kamardina I.O., Agris A.R. Methods of development of graphomotor and opto-spatial functions. Neuropsychological approach 2019. pp. 291-292.

[7.] Leontiev, A.N. Selected psychological works [Electronic resource]. – <https://refdb.ru/look/2549998.html>, (date of the application 28.12.2022)

[8.] Lyakhova N.S., Nelina A.V. Development of graphomotor skills in older preschool children, 2010— - 398 p. — (University series). ISBN 978-5-379-01565-7 2022.

[9.] Semenovich A.V. Neuropsychological diagnostics and correction in childhood. Moscow, 2017.

Ермакова Ираида Геннадьевна, аспирант
Федерального государственного образовательного
учреждения высшего образования «Тихоокеанский государственный университет», г.
Хабаровск

ОБУЧЕНИЕ АНИМАЦИОННОМУ ИСКУССТВУ СТУДЕНТОВ ТВОРЧЕСКИХ ВУЗОВ (ПЛАН СОЗДАНИЯ ВИРТУАЛЬНОГО МИРА)

Аннотация. Статья посвящена исследованию проблем обучения анимационному искусству студентов творческих вузов. В статье утверждается, что обычные познания бесполезны в борьбе за идею и первенство, когда мы создаем творческий продукт, потому что система обучения устроена так, что заменяет итоговый продукт некоторым набором принадлежащих ему верифицируемых качеств, а не создает новый. Автор подчеркивает, что творческий продукт как целое обладает качествами, которых нет у большинства учебных продуктов, составляющих основную массу анимационных творческих конкурсных работ.

Ключевые слова: эстетика, анимационное искусство, спекулятивная философия, объектно-ориентированная онтология, плагиат.

Annotation. The article is devoted to the study of the problems of teaching animation art to students of creative universities. The article argues that ordinary knowledge is useless in the struggle for the idea and primacy when we create a creative product, because the learning system is designed in such a way that it replaces the final product with a certain set of verifiable qualities that belong to it, and does not create a new one. The author emphasizes that the creative product as a whole has qualities that most educational products do not have, which make up the bulk of animation creative competition works in the Khabarovsk Territory.

Key words: aesthetics, animation art, speculative philosophy, object-oriented ontology, plagiarism.

Введение.

Выполняя современные анимационные работы, студенты часто не задумываются о самой реальности в которой будет существовать персонаж. Часто можно видеть, что сам процесс создания анимации идет по сложившемуся образцу. Выражая окружающий мир,

студенты передают видимую сторону окружающего, ее тонкую пленку реальности, а глубинный, таинственный, вулканический, виртуальный мир реальности остается не видимым, не познанным. Данный виртуальный мир находится за рамками маркированного поля. Учебный процесс обучения анимации превращается в заучивание известных примеров и классических художественных образцов. Поэтому часто работы начинающих обучающихся носят ученический, поверхностный характер и соответственно они скатываются к формализму

Становится более явным необходимость внедрять в учебный процесс наглядно-иллюстративные материалы, которые помогли бы исключить плагиат в создании творческого продукта, познакомили бы в доступной форме с такими понятиями как «Библия проекта». В основе, которой лежит понятие философии и в частности спекулятивная философия, спекулятивное искусство и объектно-ориентированная онтология. Данная философия сосредоточивает внимание на изъятии реальных объектов. В связи с этим стоит обратить внимание на новизну и нестандартность подхода Г. Хармана, философа объектно-ориентированной онтологии в данном вопросе. По его мнению «Существует множество способов получить не-прямой доступ к реальному посредством аллюзии» [1, с. 358].

Автор заявляет, что если бы это было бы не так, то искусство было бы бессмысленным, ведь оно, очевидно, не дает нам прямого знания о реальном. Анализ творческих работ современных художников работающих в традиционном искусстве и народном творчестве показал, что им тесно в рамках перцептивных состояний и аффектных переходов опыта. По их мнению, не существует и произведения искусства, которое могло бы быть переведено в буквальное объяснение того, что это произведение на самом деле означает. Все это необходимо рассказать, на простых примерах, например «Теория трех столов». Данные столы, порождены познанием. Низводя стол к составляющим его субатомным частицам, мы заменяем стол его компонентами. Это не работает, потому что «стол как целое обладает качествами, которых нет у составляющих его частиц самих по себе. Их часто называют эмерджентными качествами, и в них нет ничего мистического» [2, с. 7]. Одновременно, возводя его к его практическим качествам или отношениям с другими вещами, мы заменяем стол его же эффектами. Проблема здесь в том, что всех эффектов стола и даже совокупности всех его возможных эффектов недостаточно, чтобы в сумме дать стол: «даже стол, встречаемый в практическом употреблении, не исчерпывает реальности стола. Вот он надежно поддерживает массу бумаг и обед, а в следующий момент, круша все, обрушивается на пол. Из этого ясно, что сам стол отождествляем ни с тем столом, что мы видели, ни с тем, который использовали» [2, с. 9].

По-видимому, при подготовке учебных заданий по обучению традиционному искусству важно устранить все бросовое, мертвое и излишнее, все то, что липнет к нашим текущим, опытным восприятиям, все, чем пользуется обычный художник. Важным шагом в разработке проблем обучения традиционному искусству могут стать принципы, сформулированные Г. Харманом, «Познание это перевод любой данной вещи в термины ее компонентов или эффектов, при этом сама вещь неизбежно теряется. Сама вещь и есть третий стол, и это означает, что она не является вещью познания». Как говорится в «Третьем столе», первый стол А. Эддингтона уничтожает столы, превращая их в не более чем повседневные воздействия на нас или кого-то еще. Его второй стол уничтожает столы, разделяя их на одни лишь крошечные электрические заряды или слабые мерцания материи. Однако третий стол лежит прямо между первыми двумя, ни один из которых на самом деле столом не является [2, с. 10]. Мы обнаруживаем себя в казалась бы невозможной ситуации, поскольку две существующие формы познания не могут дать нам реальный стол

Он заявляет, что если бы это было бы не так, то искусство было бы бессмысленным, ведь оно, очевидно, не дает нам прямого знания о реальном. Анализ творческих работ современных художников работающих в традиционном искусстве и народном творчестве показал, что им тесно в рамках перцептивных состояний и аффектных переходов опыта. По их мнению, не существует и произведения искусства, которое могло бы быть переведено в буквальное объяснение того, что это произведение на самом деле означает.

Исследования творческих работ выпускников нескольких лет, а именно выполнения итоговых работ, приводит к выводу что большая часть из них не дорабатывает сюжет, сцены, окружение, мало времени отводится проработке фантазии. Ребенок создает персонажа, успешно его анимирует, но не понимает в каком мире он должен жить, как его зовут, а при наводящих вопросах моделирует все по образцу реального мира. Таким образом, создаются сюжеты, в которых обычный персонаж, например, котенок «Мяу» участвует в обыденных житейских сюжетах. В учебных организациях, построение плана урока устроено таким образом что при освоение нового материала часто приходится использовать сюжеты чужих произведений - в конечном счете, это приводит к появлению множества анимационных копии сказок «Репка», «Колобок» и др. Зачастую именно эти копии попадают на конкурсы.

Как показать учащемуся другую реальность, увести в фантазию?

Решением данной проблемы является создание «Библии проекта», после внедрения такой практики, у учащихся появляется совершенно новая мотивация, проекты становятся более продуманными, индивидуальными и наполняются креативной составляющей,

которая особенно ценится при участии в конкурсах. Так например на международном фестивале Анимур призовые места заняли мультфильмы с необычным сюжетом:

- Гран-При: Плёвое дело / Easy busy, режиссер Екатерина Ганах, Россия.
- Одинока ли Луна / Is the Moon Lonely, Россия, Китай, 2022, 3 мин., мировая премьера.
- Исчезающий папа / Disappearing Dad, Россия, 2022, 9 мин., азиатская премьера, представляет режиссер Андрей Рубецкой.

В Библии проекта мы указываем сеттинг: совокупность места, времени и действий, где разворачиваются события нашей истории. Воображаемый (или копия реального) «мир», куда вы помещаете героев нашей истории. Не копируем западный сеттинг, помещая в него русско-говорящих персонажей, и наоборот. Не могут герои, которые родились, выросли и

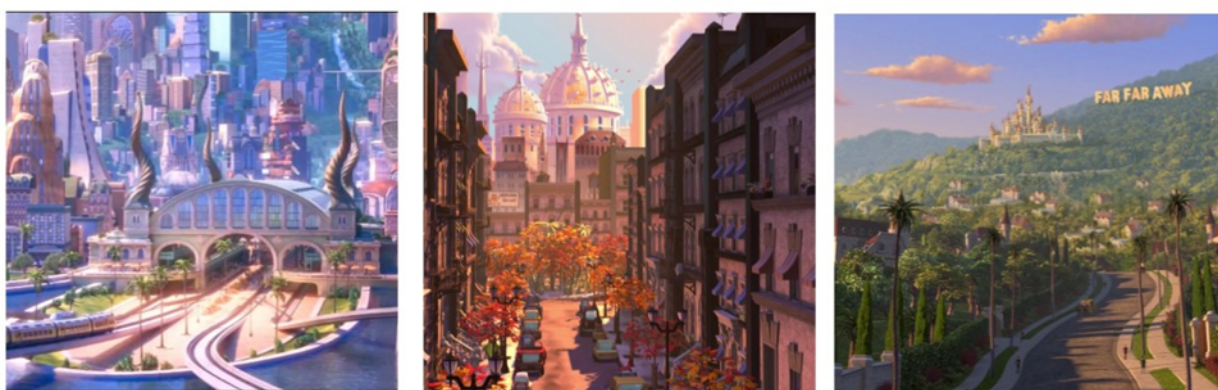

живут в русской деревне в 19-м веке, звать Джейн или Эдвард.

Важным моментом в составлении авторских наглядных пособия является педагогический анализ, который основан на спекулятивном мышлении (наблюдение, выслеживание, высматривание, созерцание) высвобождает нас из феноменальной стабильности эмпирических констант, поднимая нас до чисто интеллигибельного Хаоса, на который оно повсюду опирается [3, с. 120].

М. Хайдеггер утверждает: «Вся философия должна исходить из того начала, которое как абсолютное начало одновременно есть безусловно тождественное. Абсолютно простое, тождественное нельзя понять или сообщить через описание, да и вообще через понятия. Его можно только созерцать. Такое созерцание есть орган всякой философии. Но это созерцание, которое не есть чувственное, но интеллектуальное; которое имеет своим предметом не объективное или субъективное, но абсолютно тождественное, каковое в себе ни субъективно, ни объективно, – это созерцание само есть только внутреннее, которое для самого для себя не может стать только через второе созерцание. Это второе созерцание – эстетическое» [4, с. 322].

Процесс обучения традиционному искусству и народному творчеству в художественных вузах страны должен основываться на современных подходах к теории

эстетического опыта. Например, М. Хайдеггер утверждает, что поэтическая сущность такова, что искусство раскидывает посреди сущего открытое место, и в этой открытости все является совсем иным, необычным. «В силу того, что вовнутрь творения полагается набросок несокрытости сущего, бросающейся нам в глаза, все обычное и бывалое становится, через посредство творения, не-сущим. Творение покоится в совершающемся изнутри самого творения преобразовании несокрытости сущего, а это значит – в преобразовании несокрытости бытия» [5, с. 205].

Итак, при обучении анимационному искусству нужно учитывать, что важнейшими особенностями спекулятивного знания как формы дискурсивной практики являются: 1) способность познающего к изоляции и отвержению личных склонностей и пристрастий, к отделению субъективных интересов от объективного состояния предмета для его незаинтересованного постижения, 2) спекулятивное мышление, спекулятивное искусство соединено с созерцанием, являясь созерцающей мыслью или мыслящим созерцанием, 3) предмет спекулятивного знания чист, всеобщ и абстрактен, он вневещественен и сверхчувственен, 4) спекулятивное знание требует элиминации (отделение, порог) от эмпирического, конечного сознания и утверждения объективного, абсолютного, безусловного сознания, которое сливается с мыслимым предметом, 5) тождество субъекта и объекта, которое по сути дела оказывается тождеством мышления со смыслом – мыслимым предметом, 6) совпадение мыслящего смысла и постижение смысла достигается в ходе самопознания мышления самого себя, вся работа и усилия мысли направлены на осмысление смысла, его структуры и изменений.

К статье прилагаю пример «Сеттинга» современных авторов и часть презентацию по созданию «Мультипликация в спекулятивной реальности. План создания виртуального мира» доклада из научно-практической конференции «Анимационный кластер Хабаровского края», которая проводилась на базе ТОГУ.

Список литературы

1. Харман Г. Спекулятивный реализм: введение
2. Harman G. The Third Table / Der dritte Tisch.
3. Мейясу К. После конечности: Эссе о необходимости контингентности. – М.: Кабинетный ученый, 2015. – 196 с.
4. Хайдеггер М. Немецкий идеализм (Фихте, Шеллинг, Гегель) и философская проблематика современности / М. Хайдеггер. – Санкт-Петербург.: Владимир Даль, 2016. – 495 с.

5. Хайдеггер М. Исток художественного творения / М. Хайдеггер. – М. : Академический проект. 2008. – 528 с

Слепцова Марина Викторовна,

Магистрант, Южный федеральный университет,

Россия, Ростов-на-Дону

Карантыш Галина Владимировна, научный руководитель, доктор биологических

наук, заведующая кафедрой коррекционной педагогики, Южный федеральный

университет, Россия, Ростов на Дону.

ВЛИЯНИЕ АГЕНИЗИИ МОЗОЛИСТОГО ТЕЛА НА РАЗВИТИЕ РЕБЕНКА.

РАННЯЯ ЛОГОПЕДИЧЕСКАЯ ПОМОЩЬ ДЕТЯМ

Аннотация. Данная статья направлена на изучение и анализ исследований развития детей с агенезией мозолистого тела (АМТ). В исследовании участвовало 3 детей в возрасте от 2 до 3 лет. На протяжении двух лет дети проходили комплексную реабилитацию. Проводились логопедические занятия по индивидуальной программе. Проанализированы ранее проведенные исследования современных отечественных и зарубежных ученых. Определены прогнозы для успешной социализации и дальнейшей полноценной жизни этой группы детей. Подтверждена важность ранней диагностики, комплексной реабилитации и занятий с логопедом.

Annotation. This article is aimed at studying and analyzing research on the development of children with agenesis of the corpus callosum (ACC). The study involved 3 children aged 2 to 3 years. For two years, the children underwent comprehensive rehabilitation. Speech therapy classes were conducted according to an individual program. Previously conducted studies of modern domestic and foreign scientists are analyzed. The forecasts for successful socialization and further full life of this group of children are determined. The importance of early diagnosis, comprehensive rehabilitation and sessions with a speech therapist has been confirmed.

Ключевые слова: дети с изолированной АМТ, ранняя логопедическая помощь, когнитивные нарушения.

Key words: children with isolated ACC, early speech therapy, cognitive impairment.

В настоящее время ученые ведут исследования по важности связанной работы полушарий мозга. Анатомическим субстратом межполушарного взаимодействия являются многочисленные мозговые комиссуры. Главную роль здесь играет самая крупная комиссура- Мозолистое тело. При АМТ связь между левым и правым полушарием нарушается [3]. Изучение такой аномалии головного мозга как Агенезия мозолистого тела,

играет огромное значение. Чаще всего у детей с АМТ неврологические проявления выражаются в сопутствующей церебральной патологии, случаи изолированной патологии практически бессимптомные. Так приблизительно в 35–40% встречаются нарушения опорно-двигательного аппарата в разной степени тяжести. Примерно 25–30% детей раннего возраста с АМТ имеют задержку психомоторного развития. У детей первого года жизни нередко встречаются младенческие судороги. Часто АМТ обнаруживается у плода в совокупности с другими тяжелыми заболеваниями такими как ДЦП, эпилепсия, психические заболевания, аутизм, генетическими такими как синдром Денди-Уокера, синдром Андермана и др., что ведет к инвалидности или смерти новорожденного ребенка [1]. Насколько сама АМТ сильно влияет на здоровье, развитие и качество жизни ребенка оставалось недостаточно изученным. Так же отсутствует единая структура медицинской и логопедической помощи таким детям.

Для изучения возможностей и методов развития детей с АМТ, было проведено исследование детей с изолированной АМТ 2 случая, с АМТ в сочетании с легкой формой ДЦП 1 ребенок. Все дети дошкольного возраста от 1 до 3 лет. Дети полностью умственно сохранены. Родителями были предоставлены обследования и медицинские карты детей, которые отображены в таблице №1.

Таблица №1 Анамнез и логопедическое заключение исследуемых детей.

Инициалы ребенка	Возраст в мес.	Пол	Анамнез	М*	Логопедическое заключение
С.Е.	34		ВАР, ЗВУР 2 степени		ЗППР
Ю.Н.	25		ЗВУР 1 степени		ЗППР
П.В.	36		ЗВУР 3 степени, ДЦП		ЗППР

Примечание: ВАР – венозная аномалия развития головного мозга; ЗВУР – задержка внутриутробного развития; АМТ*: 1 – изолированная форма агенезии мозолистого тела. 2 – сочетанная с другими аномалиями головного мозга; На момент первичного обследования у детей были нарушены крупная и мелкая моторика, значительная задержка психоречевого развития, снижение мышечного тонуса, дисфункция вестibuлярного аппарата, слабо развит артикуляционный аппарат. У всех детей была выявлено ОНР(общее недоразвитие речи) 1 уровня.

Каждый ребенок на протяжении двух лет регулярно, раз в 4 месяца, проходил реабилитацию, которая включала в себя:

1. Наблюдение, обследование и медикаментозное лечение у невролога.
2. Наблюдение и лечение у остеопата
3. Общий и логопедический массаж.

4. Лечебная физкультура.
5. Рефлексотерапия
6. Физиотерапия.
7. Занятие с логопедом.

Использованы следующие методы логопедической работы: логопедический массаж, артикуляционная гимнастика, дыхательная гимнастика, развитие крупной и мелкой моторики. Проводились как индивидуальные занятия, так и групповые. Включение детей в групповые занятия показали, активное участие детей в учебном процессе. Что способствовало развитию коммуникативных и социальных навыков.

Проведена работа с родителями, обучение методов артикуляционной и дыхательной гимнастике. Даны рекомендации по развитию мелкой моторики, вестибулярного аппарата. На протяжении всего периода, родителями проводились занятия с детьми согласно данным рекомендациям.

На начальном этапе проводились занятия по изучению не речевых звуков. Для этого использовали музыкальные инструменты, книги с изображением и звуками живой, не живой природы, и т.д. Пассивная артикуляционная гимнастика, по подражанию. Пассивная дыхательная гимнастика Развитие мелкой моторики, лепка, рисование, пальчиковые игры и др. Тактильные игры, мешочки и игрушки с тактильным наполнителем и др. Игры по развитию межполушарных связей [6]. По мере развития всех познавательных функций ребенка, развития дыхания, артикуляционного аппарата и общего состояния ребенка занятия усложнялись.

За два года реабилитации у детей отмечается значительное улучшение, отставание от возрастной нормы сократилось. В настоящее время общее недоразвитие речи с 1 уровня изменилось на 3 уровень, дети эмоционально отзывчивы, понимают и выполняют инструкции, коммуникация развита хорошо.

Так же были рассмотрены исследования детей с АМТ отечественными и зарубежными учеными.

В статье “Эпилептические проявления, когнитивные и аутистические расстройства у пациентов с агенезией мозолистого тела: результаты нейропсихологического тестирования.”[2] авторами было проведено исследование трёх групп детей с АМТ в возрасте от 4 лет 1 месяца до 11 лет включительно (средний возраст – $6,6 \pm 0,9$ лет), катамнез: 6-12 месяцев. Первую группу составили больные с сочетанной АМТ с эпилепсией (n=12), среди них были пациенты с атипичным детским аутизмом (n=3), генетически подтверждены: синдром Айкарди (n=3) микроделеция длинного плеча 3X (n=1), синдром Миллера-Дикера (n=1); вторая группа – больные с сочетанной АМТ без эпилепсии (n=12),

среди них: детский аутизм, обусловленный органическим заболеванием головного мозга (n=2), генетически подтвержденный: синдром Моват-Вильсона (n=1), микроцефалия (n=1); третья группа – больные с изолированной АМТ без эпилепсии (n=7). Сравнительный анализ степени тяжести когнитивных нарушений между группами I и II, а также группами I и III показал, что у пациентов с АМТ, ассоциированной с эпилепсией и с церебральными пороками развития, преобладают нарушения ВПФ тяжелой и средней степени тяжести ($p < 0,002$). Эпилепсия и пароксизмальные состояния у пациентов с сочетанной АМТ с/без эпилепсии выявлена амбилатеральность в сочетании с расстройствами фонематического слуха, свидетельствующая о наличии функциональной несформированности межполушарных взаимодействий на транскортикальном уровне (51,6% пациентов – по методике А.В. Семенович с соавт.,); (70% – по методике Л.В. Яссман с соавт.).

В 2017 г. В. Lábadi и соавт. провели нейропсихологическое тестирование 18 пациентов в возрастном диапазоне от 6 до 8 лет с изолированной АМТ без эпилепсии. Результаты показали, что пациенты с изолированной АМТ по сравнению со здоровыми сверстниками имели незначительные расстройства эмоционально-волевой сферы в сочетании с минимальными нарушениями памяти и внимания. Так же, по данным М. Fischer с соавторами, у пациентов с изолированной АМТ без эпилептических проявлений уровень интеллектуального развития соответствовал нижней границе возрастной нормы. По данным исследования, в 72% случаев изолированная АМТ без эпилепсии характеризовалась легкими когнитивными нарушениями, имеющими относительно благоприятный прогноз заболевания. Подобные результаты были подтверждены и в других научных публикациях.

Специалисты Международного томографического центра СО РАН совместно с Томским государственным университетом разработали метод количественного картирования миелина в мозге плода. Ученым удалось установить, что функции мозолистого тела могут брать на себя другие отделы мозга. Таким образом даже при отсутствии МТ когнитивные способности ребенка в большинстве случаев сохраняются. Новые данные могут кардинально изменить клиническую практику и привести к уменьшению случаев неоправданных прерываний беременности.

Специалисты создали протоколы МРТ и специальные алгоритмы обработки изображений, которые позволят оценивать количество миелина – вещества, из которого состоит оболочка нервных волокон. Методы помогут оценить развитие головного мозга ребенка или плода.

Современные исследования показали, что при сравнении плодов с АМТ с плодами без отклонений от нормы развитие миелина в центральных структурах головного мозга в

первом случае происходит значительно быстрее чем во втором. Ускоренная миелинизация при агенезии мозолистого тела происходит в продолговатом мозге и распространяется на мозжечок. Таким образом мы видим удивительный эффект нейропластичности головного мозга. Это объясняет, почему люди, у которых не сформировано мозолистое тело, при отсутствии других аномалий мозга функционально могут быть абсолютно полноценными.

Очевидно, что у этих людей мозг «включил» свои компенсаторные возможности, и функции мозолистого тела взяли на себя другие отделы. Для понимания механизмов нейропластичности важно выяснить, какие структуры головного мозга в таких ситуациях готовы работать за себя и за других. Исследования на эту тему продолжаются.

По итогам проведенного исследования мы видим, что у детей с АМТ в совокупности с сопутствующими заболеваниями наблюдаются серьезные пороки развития, в некоторых случаях не совместимые с жизнью. Однако, у пациентов с изолированной АМТ отмечались только легкие когнитивные расстройства, имеющие относительно благоприятный прогноз.

В результате изученных материалов мы видим, что само по себе отсутствие мозолистого тела не ведет к серьезным отклонениям в развитии ребёнка. Однако, дети с АМТ нуждаются в более внимательном наблюдении за развитием после рождения. Необходимо создать как можно более благоприятные условия. Своевременно посещать врача невролога, исключить сопутствующие заболевания. Необходима ранняя логопедическая помощь ребёнку, которая должна проводиться с участием родителей, для этого необходимо пройти консультацию у логопеда. Очень важно и физическое развитие таких детей. Частые прогулки, занятия на детской спортивной площадке.

Литература

1. Милованова О. А., Тараканова Т. Ю., Проничева Ю. Б., Катасонова Л. П., Биче-Оол С. Х., Ворожбиева Т. Э. Агенезия мозолистого тела, ассоциированная с наследственными синдромами // Клинический разбор. 2017. № 2. С. 62-67.
2. Милованова О. А., Комиссарова О. А., Тараканова Т. Ю., Бугрий С. В., Авакян Г. Г. Эпилептические проявления, когнитивные и аутистические расстройства у пациентов с агенезией мозолистого тела: результаты нейропсихологического тестирования // Эпилепсия и пароксизмальные состояния. 2018. № 4. С. 8-16.
3. Ковязина М. С., Балашова Е. Ю., Особенности высших психических функций при патологии мозолистого тела // Вестник Томского государственного университета. 2008г. № 313. С. 193-200.
4. Зыкин П. А., Ялфимов А. Н., Александров Т. А., Краснощекова Е. И., Ткаченко Л. А., Середа В. М., Насыров Р. А. Особенности развития мозолистого тела мозга детей по данным МРТ // Педиатр. 2018г. № 1. С. 37-48.

5. Кристина М.Янг и Линн К.Пол. Осведомленность о последствиях агенезии мозолистого тела: семантический анализ ответов // 2021.

6. Трясорукова Т. П. Развитие межполушарного взаимодействия у детей: рабочая тетрадь // Ростов-на-Дону: Феникс. 2017. С. 78.

Рамазанова Татьяна Владимировна, магистрант 1 года обучения
ФГАОУ ВО «Южный федеральный университет», г. Ростов-на-Дону,
e-mail: tanjsaf@yandex.ru

Карантыш Галина Владимировна, научный руководитель, д.б.н., зав. кафедрой
коррекционной педагогики, ФГАОУ ВО «Южный федеральный университет», г. Ростов-
на-Дону

РАННЯЯ ЛОГОПЕДИЧЕСКАЯ ПОМОЩЬ В ДОШКОЛЬНОЙ ОРГАНИЗАЦИИ ОБЩЕОБРАЗОВАТЕЛЬНОГО ТИПА ДЛЯ ПРОФИЛАКТИКИ ТЯЖЕЛЫХ НАРУШЕНИЙ РЕЧИ

Аннотация: в данной статье описаны подходы реализации ранней логопедической помощи в дошкольной организации общеобразовательного типа. Описано взаимодействие с родителями, как один из доступных вариантов работы учителя-логопеда. Освещена важность логопедического сопровождения детей 3-5 лет, как средство профилактики тяжелых нарушений речи (ТНР).

Ключевые слова: ранняя логопедическая помощь, учитель-логопед, работа с родителями.

Abstract: this article describes the approaches to the implementation of early speech therapy in a preschool organization of a general educational type. Interaction with parents is described as one of the available options for the work of a speech therapist teacher. The importance of speech therapy support for children aged 3-5 years as a means of preventing ONR is highlighted.

Keywords: early speech therapy, speech therapist teacher, work with parents

За последние пятнадцать лет произошли серьезные изменения в оказание логопедической помощи детям с ОВЗ и изменилась организация и реализация данной помощи. В ходе этих изменений произошло закрытие большинства логопедических групп для детей с тяжелыми нарушениями речи и групп, в которых находились дети с различными нарушениями и дети с задержкой психического развития. Логопедическая работа осуществлялась преимущественно с детьми старшего дошкольного возраста. В ходе этих изменений так же была ограничена возможность оказания логопедической помощи детям раннего дошкольного возраста. Все выше указанное привело к тому, что сложившаяся за прошлые десятилетия четко организованная система оказания логопедической помощи детям с различными отклонениями в развитии изменила свою стабильность и фундаментальность. В связи с этим, возникла необходимость переосмысления традиционных подходов к организации логопедической помощи разным возрастным

категориями детей с ОВЗ на базе образовательных организаций с учетом требований новой образовательной политики, разработки новых, более гибких подходов к логопедическому сопровождению детей третьего–пятого года жизни с проблемами в развитии на основе семейно-центрированного подхода, а также с учетом всех возможностей единого информационного образовательного пространства и интерактивных технологий, обучения и консультирования.

Фундамент речевого, двигательного, познавательного и социального развитие ребенка происходит в первые годы его жизни. И если в это время возникли даже минимальные различные отклонения в данных сферах развития, то эти отклонения могут уже в большей мере повлиять на развитие психических, двигательных, речевых и социальных функций в более старшем возрасте. В то же время, период раннего дошкольного возраста является периодом, когда возможности ребенка очень пластичны и легко создаются компенсаторные возможности всей системы организма в целом и его нервной системы. Эти возможности могут снизить проявления нарушений, возникших в ходе воздействия отрицательных факторов в перинатальном периоде. Следовательно, функции мозга, отстающие в развитии, имеют большую потенциальную возможность быть скорректированными. Ранняя логопедическая помощь дошкольнику помогает вовремя и эффективно компенсировать нарушенные функции в его развитии психики и физиологии, и тем самым уменьшить или предупредить дальнейшие отклонения.

Большой вклад в создание отечественной системы оказания помощи детям в раннем дошкольном возрасте внесли Е. Р. Баенская, Ю. Ф. Гаркуша, О. Е. Громова, Н. Н. Малофеев, Е. М. Мастюкова, Т. В. Николаева, О. Г. Приходько, Ю. А. Разенкова, Е. А. Стребелева, Г. В. Чиркина, Н. Д. Шматко и др.

Поскольку, в последнее время детей с тяжелыми нарушениями речи становится все больше и больше, нагрузка на учителя-логопеда ложится не малая. Следовательно, появились вопросы о том, как необходимо выстроить работу с детьми младшего дошкольного возраста и одновременно вести полноценную логопедическую работу с детьми, которые готовятся к школьному обучению. В данной статье мы рассмотрим возможные пути решения таких вопросов.

Учитель-логопед выполняет одни из самых важных задач в оказании помощи детям в раннем возрасте, среди остальных специалистов. Но ранняя логопедическая помощь отличается от работы логопеда с детьми дошкольного возраста, эта работа должна вестись не только с детьми, имеющими отклонения в развитии, но и с их семьями. Основными отличиями являются:

1) Коррекционные, диагностические, развивающие логопедические мероприятия входят в общее психолого - педагогическое сопровождение детей первых лет жизни с нарушениями в развитии и их родителей;

2) Появление проблем методического обеспечения, разработки программ сопровождения детей раннего возраста с задержкой речевого развития, по причине того, что ранняя логопедическая помощь является нововведением.

3) Ранняя логопедическая помощь предполагает не только работу с ребенком, но и активное включение в работу родителей (законных представителей), задействованных в педагогическом процессе. (своевременное консультирование родителей по вопросам речевого развития ребенка и организация необходимых условий для улучшения речевого развития в условиях семьи; подбор различных необходимых форм логопедического воздействия и обучение родителей данным приемам; привлечение семьи к участию в логопедических занятиях совместно с детьми).

Можно выделить основные направления ранней логопедической помощи в дошкольной организации общеобразовательного типа для профилактики тяжелых нарушений речи.

1) Проведение психолого-педагогического наблюдения детей с речевыми нарушениями.

2) Диагностирование нарушений их речевого, физического и интеллектуального развития.

3) Уточнение возможностей ребенка и его степень адаптации к посещению дошкольных учреждений, а также к подготовке к школьному обучению.

4) Разработка маршрута индивидуального сопровождения ребенка.

5) Разработка внешнего образовательного маршрута.

6) Индивидуальная коррекционная и развивающая работа с детьми раннего дошкольного возраста.

7) Моделирование подходящей коррекционной и воспитательной среды.

8) Реализация коррекционной, воспитательной и обучающей работы с детьми раннего возраста с задержкой речевого развития.

9) Участие в работе психолого-педагогической комиссии.

10) Участие в профилактических мероприятиях.

11) Проведение консультаций с родителями по вопросам особенностей воспитания ребенка в семье, реализация обучения родителей возможно доступным методам логопедической работы.

12) Реализация консультирования родителей имеющих детей раннего дошкольного возраста имеющих предпосылки проявления тяжелых речевых нарушений с целью профилактики.

Реализация всех данных направлений требует немалых временных и профессиональных ресурсных затрат. Поэтому мы рассмотрим возможные варианты организации данного направления работы учителя-логопеда так, чтобы стало возможным осуществить раннюю логопедическую помощь без ущерба в основной дошкольной коррекционной работе. В связи с этим хотелось бы выбрать более доступное, но не менее эффективное направление.

Закон Российской Федерации «Об образовании» (ст. 18, п.1) говорит о том, что первыми педагогами для ребенка всегда остаются его родители, этот факт определяет необходимость поиска условий по взаимодействию с родителями в рамках сотрудничества.

На скорейшее преодоление речевых нарушений влияет доброжелательное взаимодействие родителей и учителя-логопеда, и эффективность коррекционного и развивающего процесса напрямую зависит от данного взаимодействия, а также позволяет родителям увидеть улучшения в развитии и коррекции речи детей. Можно выделить основные задачи взаимодействия учителя-логопеда и родителей:

- необходимо установить партнёрские отношения с родителями детей;
- необходимо оказать помощь родителям в понимании важности своей роли в развитие ребенка;
- необходимо сформировать мотивацию к оказанию коррекционной помощи их ребёнка;
- необходимо регулярно повышать психолого-педагогической компетентность родителей в знаниях и умениях по речевому воспитанию детей;
- необходимо разработать и апробировать различные формы взаимодействия учителя-логопеда с семьей ребенка.

Существуют эффективные традиционные формы взаимодействия учителя-логопеда с семьей.

- осуществление в двух направлениях педагогического просвещения родителей: в рамках детского дошкольного учреждения и за пределами учреждения;
- Консультации и беседы, проводимые учителем-логопедом;
- Родительские собрания, как общие, так и внутри группы;
- Наглядная информация в виде уголков логопеда, стендов, плакатов, листов, родители знакомятся с данной информацией, когда приводят или забирают детей.

К нетрадиционным формам взаимодействия учителя-логопеда с родителями в дошкольном учреждении по преодолению и профилактике тяжёлых речевых нарушений относятся:

- проведение анкетирования и тестирования.
- организация и проведение дней открытых дверей, посещение занятий.
- приглашение родителей на мастер-классы.
- ознакомление родителей с разнообразными и доступными играми, несущему пользу в речевом развитии детей, в которые родители могли бы поиграть в повседневной жизни и быту.
- организация праздников с участием родителей.
- ведение информационных групп в социальных сетях, опубликование информации на электронном ресурсе (сайте) дошкольного учреждения. Новые формы взаимодействия несут ряд преимуществ, таких как:

- учитывается индивидуальность каждого ребенка (изучение близкого окружения ребенка, дает возможность более обстоятельно узнать его особенности, что помогает улучшить педагогический процесс);
- развивается положительный эмоциональный настрой на взаимодействие учителя-логопеда и родителей (уделяется внимание мнению семьи);
- укрепляются внутрисемейные взаимодействия.

Также следует отметить, что положительный эффект взаимодействия учителя-логопеда с родителями в большей степени зависит от психологического настроения, чем от форм и содержания данной работы. Проведение индивидуальной и групповой работы с родителями, ориентированное на культурный и образовательный уровень развития семьи, помогает установить непрерывное взаимодействие с обратной связью, превращает семью в активного участника педагогического процесса, улучшает контроль за результативностью работы с семьей. (Ю.В. Иванова. Дошкольный логопункт: документация, планирование и организация работы. – М.: Издательство ГНОМ и Д, 2008.)

С появлением новых цифровых систем взаимодействия становится возможным проводить консультативную и обучающую работу с родителями в форме дистанционной работы. Цифровые и технические возможности позволяют нам создать сайты, целевые группы, страницы с использованием Интернет-ресурсов.

Подводя итог вышеизложенному, становится возможным определить необходимость подбора эффективных и оптимальных по время затратам, видов ранней логопедической помощи в ДОУ. И самым доступным является взаимодействие с родителями дошкольников, имеющих речевые нарушения. Так же необходимо пересмотреть

привычные варианты работы с детьми раннего и дошкольного возраста и поиска альтернативных возможностей оказания логопедической помощи детям от 3-х до 5-ти лет с речевым дизонтогенезом, с целью более раннего преодоления или снижения проявлений речевой патологии до перехода на школьную ступень обучения.

Список литературы

1. Астахова Любовь Борисовна, аспирант кафедры логопедии, Московский городской педагогический университет, Поликлиника № 218 Северо-Восточного Административного округа г. Москвы; 117261, г. Москва, ул. Панферова, 8, стр. 2 e-mail: astahova.l.b@mail.ru. Организационные формы логопедической помощи детям раннего и дошкольного возраста с ограниченными возможностями здоровья в современных условиях дошкольного образования.

2. Ахметзянова А.И., Каримова Ф.Р. Организация и содержание работы логопеда в системе ранней помощи.

3. Бачина О.В., Самородова Л.Н. 2009. Взаимодействие логопеда и семьи ребенка с недостатками речи. М.

4. Григоренко Н.Ю. – Логопедическая работа в системе ранней комплексной помощи детям с отклонениями в развитии (на базе службы ранней помощи) //Специальное образование. – 2011. – №1. – С. 34–41.

5. Иванова Ю.В. 2008. Дошкольный логопункт: документация, планирование и организация работы. М.

6. Лапковская В.П., Володькова Н.П. 2008. Речевые развлечения в детском саду. М.

7. Российская Лекотека [Электронный ресурс]. – Режим доступа: <http://www.lekoteka.ru/index.php?page=literat.html> (дата обращения 14.01.2023)

УДК 37.013

Иванова Екатерина Александровна

Студент Самарского государственного технического университета

Костромина Ольга Владимировна, доцент кафедры ФВиС, Самарский
Государственный Технический Университет

МОТИВАЦИЯ К ЗАНЯТИЯМ СПОРТОМ

Аннотация: В статье описана важная роль спорта для здоровья населения. Спорт является значимым фактором физического развития не только ребенка, но и взрослого поколения. Также рассматривается как инструмент образовательного процесса, развития умственных и духовных качеств подрастающей личности. В данном контексте мотивация к занятиям спортом выступает как осознанность общественной значимости спортивной деятельности. В статье представлена специфика развития мотивации у разных слоёв общества на разных этапах.

Ключевые слова: спорт; игра; подвижная игра; физические качества; физическое воспитание; физическое развитие.

Abstract: The article describes the important role of sports for public health. Sport is a significant factor in the physical development of not only the child, but also the adult generation. It is also considered as an instrument of the educational process, the development of mental and spiritual qualities of a growing personality. In this context, motivation to engage in sports acts as awareness of the social significance of sports activities. The article presents the specifics of the development of motivation in different strata of society at different stages.

Keywords: sport; game; outdoor game; physical qualities; physical education; physical development.

Актуальность. Одной из актуальных проблем современного общества является проблема отсутствия желания заниматься развитием физической подготовки. Отсюда возникают проблемы не только со здоровьем, но и с психологическим развитием личности. В научной литературе и социальной практике существуют различные подходы к выбору способов приобщения людей к спорту.

Целью исследования является изучение способов мотивации людей к занятиям спортом.

Задачами исследования являются описание роли спорта для развития человека, а также способов развития мотивации.

Введение

Проблема отсутствия мотивации к занятиям физической культурой является актуальной в современном обществе. Она не только влияет на физическое здоровье, но и оказывает негативное воздействие на психологическое развитие. В этой статье мы рассмотрим способы мотивации к занятиям спортом и роль спорта в развитии человека.

Важность движения в жизни человека

Ученые утверждают, что движение необходимо для жизни человека. Потребность в движении закладывается с рождения. Движение необходимо для правильного физического развития, особенно в раннем детстве. Без движения ребенок не сможет вырасти здоровым. Движение играет важную роль в образовании и дает детям возможность испытать различные эмоции и поведение.

Преимущества физической активности

Спорт активизирует кровообращение, улучшает работу сердца и легких, стимулирует здоровый обмен веществ. Это приводит к улучшению физического и психического состояния, повышению настроения и способности испытывать чувство удовлетворения от окружающего мира. Регулярные физические упражнения также способствуют более быстрому и качественному восстановлению после травм, поддерживают естественную подвижность, улучшают работу мозга, включая память и творческие способности. Кроме того, регулярные физические упражнения могут привести к улучшению фигуры и повышению уверенности в себе.

Поиск мотивации

Мотивация является ключом к достижению любой цели, включая физическую форму. Однако найти мотивацию на ежедневной основе может быть непросто. Влияние внутренних и внешних факторов влияет на мотивацию к занятиям спортом. С течением времени они меняются. Для начала занятия спортом могут быть разные причины, включая желание достичь совершенства, самовыражения и признания, социальное давление, удовлетворение духовных и материальных потребностей. Как правило, основные мотиваторы для начинающих спортсменов включают в себя удовольствие от спорта (в том числе физическое развитие), желание социальных контактов и самореализации.

Каждая из указанных ранее причин имеет для определённого спортсмена большую или меньшую действенность в связи с его ценностными ориентациями. Однако некоторые

«мотиваторы» являются ведущими для большинства спортсменов-новичков: удовольствие, получаемое от занятий спортом, стремление к здоровью и физическому развитию, к общению, к самоактуализации и развитию волевых качеств.

Самое главное в отсутствии мотивации- не получать результата, которого ожидаем. Не стоит ожидать от себя больше своих возможностей, следует поставить цель и получать удовольствие от её достижения.

Заключение.

В наше время потребность в физической активности часто утрачивается из-за упрощения повседневной жизни. Однако занятия спортом могут улучшить не только физическое здоровье, но и психическое благополучие и самооценку. При недостатке мотивации важно ставить перед собой реалистичные цели и находить удовольствие в процессе их достижения. У каждого человека есть уникальные мотиваторы, и важно определить их и сосредоточиться на них, чтобы поддерживать постоянную физическую форму.

СПИСОК ИСПОЛЬЗОВАННОЙ ЛИТЕРАТУРЫ

1. Книга «Чего ты по-настоящему хочешь?» - Беверли Бэтчел
2. «Мотивация - что это такое, определение и виды, способы мотивировать»[Электронный ресурс]. – URL: <https://www.sravni.ru/text/vidy-i-sposoby-motivaczii/> (дата обращения: 01.01.2023);
3. «Лекция 7: Мотивация личности» [Электронный ресурс]. – URL: <https://studfile.net/preview/2437651/page:11/> (дата обращения: 01.01.2023);
4. «Урок 4. Мотивация деятельности человека»[Электронный ресурс]. – URL: <https://4brain.ru/psy/psihologija-motivacii.php> (дата обращения: 01.01.2023);

Чемпалова Любовь Сергеевна, доцент кафедры Физическое воспитание и спорт,
Самарский государственный технический университет, г. Самара

Петрова Татьяна Олеговна, студент, Самарский государственный

СПОРТИВНОЕ ВОСПИТАНИЕ ПОДРОСТКОВ И СТУДЕНТОВ

Аннотация. В статье затрагиваются проблемы физического воспитания подростков и студентов. Способы их решения и причины возникновения. Так же рассматриваются темы значимости спорта на протяжении всей жизни.

Annotation. The article touches upon the problems of physical education of adolescents and students. Ways to solve them and the causes of their occurrence. The topics of the importance of sports throughout life are also touched upon.

Ключевые слова: Физическая культура, спорт, здоровье, здоровый образ жизни.

Keywords: Physical education, sports, health, healthy lifestyle.

Физическая культура оказывает значительное влияние на развитие молодежи, являясь неотъемлемой частью общей культуры. Её положительное влияние может осуществляться в том случае, если она опирается на естественнонаучную основу теории физического воспитания, тесно связанную с физиологией, гигиеной, анатомией и другими науками. В вузах физическая культура представлена как важнейший базовый компонент формирования общей культуры студентов, средство создания гармонично развитой личности.

В современных реалиях , молодежь в основном делится на две группы:

Первая группа: молодые люди, которые активно занимаются спортом , следят за питанием и ведут активный образ жизни, не смотря на внешние факторы и проблемы.

Вторая группа: это студенты , которые погружаются полностью в учебу , забывая о спорте и соответственно о своем здоровье, ведь не зря же существует выражение : « в здоровом теле - здоровый дух». На данный момент по статистике в школах и университетах больше преобладает вторая группа, те кто не удивляют спорту время.

Давайте представим, что мы с вами попали на урок физической культуры в школу. Первое что мы видим при входе в школы это дети ходящие по коридорам в руках с телефонами, а приходя на урок физической культуры и вовсе очень мало физически

подготовленных детей, ведь большинство сейчас поглотила виртуальная реальность и существование в online.

Молодежи становится не интересно заниматься спортом и тратить на это время, ведь есть менее энергозатратные занятия по проведению своего досуга.

Первая группа людей преобладает в более старшем возрасте, тк в детстве они не успели в таком количестве застать такую доступность к интернету.

Если мы оглянемся в прошлое и посмотрим на детей которые жили в СССР, то мы увидим физически развитых и здоровых детей и молодежь. Раньше любой ребенок мог выполнить норматив согласно своему возрасту, и свободное время в большей мере проводили на улице за активными играми из-за отсутствия альтернативы, по проведению досуга.

Конечно и в современном мире у нас есть множество кружков и секций которые посещают дети, но заинтересованность пропадает после первого поражения на соревнованиях, ведь что бы выиграть нужно действительно трудиться, прикладывать много усилий и тратить время, в отличие от компьютерных игр, где новый уровень может открыться за несколько минут и ребенок становится победителем в виртуальном мире.

Так что же делать? Как повысить интерес современной молодежи и детей к спорту и активному образу жизни?

Первое что мы с вами должны сделать это подавать пример. Рассказывать как хорошо быть активным и здоровым, со спортом можно провести аналогию как с пищей: «аппетит приходит во время еды» так и со спортом желания и силы появляются на тренировках. Так же во время активного времяпровождения можно отключиться от внешних факторов, на какое время забыть о своих проблемах и дать отдохнуть организму морально. После активного отдыха на проблемы человек смотрит по другому, отпустив и переосмыслив ситуацию, она кажется уже не такой уж сложной и ужасной.

Спорт в первую очередь это здоровье, и свой день стоит начинать с зарядки, не зря же она так называется, даже не большая физическая активность дает утром прилив энергии, будит организм и запускает все процессы необходимые для работы внутренних органов.

Не уделяя должного времени спорту в молодости и детстве мы теряем своё здоровье в старости, занимаясь спортом мы приобретаем и вырабатываем иммунитет к различным вирусам, укрепляем свои мышцы и суставы, которые дают о себе знать в зрелом возрасте. Именно это детям и молодежи стоит объяснить на сколько спорт или любая физическая активность нам пригодится в будущем. О том как нам важно наше здоровье я думаю знает и понимает каждый человек. Здоровье нельзя купить и заработать проходя различные уровни в играх или сидя за компьютером целыми днями.

Спорт очень важная составляющая нашей счастливой жизни, но стоит понимать, что нельзя сразу идти в спортивный зал не подготовленным. Подготовку к серьезным физическим упражнениям всегда нужно начинать с простых легких упражнений и конечно же разминки, благодаря которой мы подготавливаем, разогреваем все мышцы нашего тела. Последствиями от сложных упражнений неподготовленными людьми приводит к серьезным травмам (растяжение / разрыв мышц, вывихам и переломам). Лучшей разминкой является медленный бег/ходьба на протяжении 5-10 минут, затем стоит сделать общеразвивающие упражнения тем самым мы разогреем мышцы и будем готовы к более сложным упражнениям.

Подводя итоги можно отметить значимость физической подготовленности студенческой молодежи, обусловленная на данном этапе развития общества потребностью в эффективной рабочей силе, принимает всё большее значение. Кроме того, занятие физической культурой и спортом дает человеку не только чувство физического совершенства, но и придает ему силы и формирует его дух. Повышает уровень моральных качеств, что так необходимо нынешнему обществу. Колоссальное значение принимает физическая культура в процессе формирования личности, когда она воздействует на него с разных сторон, формирует моральные качества, дух, и воздействует на физическое состояние, стимулируя новый подход к жизни и работе, новые достижения.

Список литературы:

1. Лукьяненко В.П. Физическая культура: основы знаний: Учебное пособие. - Ставрополь: Изд-во СГУ. - 2001.-224с.
2. Ситак Л.А. Формирование экологической культуры студентов педагогического колледжа во внеклассной работе//диссертация на соискание ученой степени кандидата педагогических наук / М., 2004.-182с.
3. Шевченко С.В., Романенко Е.С., Ситак Л.А. Профессиональная модель личности студента в области формирования экологической культуры «Austrian chournal of Humahities and Social Scienics,2014,№ 3-4,с.125-128
4. Ярлыкова О. В. Формирование потребности в здоровом образе жизни в рамках учебновоспитательной работы: обобщение результатов прикладного исследования// Крымский научный вестник. №4 - 2015 г., Том 2. «Педагогические науки», с. 281-289. [Электронныйресурс]. - Режим доступа: <http://krvestnik.ru/pub/2015/09/YarlykovaOV1.pdf>
5. Ярлыкова О.В.Влияние физической культуры на профессиональный рост будущих педагогов. //Профессиональная ориентация, №1, 2015, с.75 -79
6. Ярлыкова О.В. Формирование физической культуры в образовательном процессе.//Профессиональная ориентация, №2, 2015, с. 32-35.

7. Ярлыкова О.В., Шпилова Г.В. Физическая культура в общекультурной и профессиональной подготовке студентов. Таврический научный обозреватель. 2016 №1-3 (6) с.101-103

*Безбородова Марина Александровна,
студентка*

3 курс, факультет «Психология»

Гуманитарный университет

Россия, г. Екатеринбург

**НЕРВНО-ПСИХИЧЕСКАЯ УСТОЙЧИВОСТЬ, КАК ФАКТОР АДАПТАЦИИ
ВОЕННОСЛУЖАЩИХ МОЛОДОГО ПОПОЛНЕНИЯ К УСЛОВИЯМ ВОЕННОЙ
СЛУЖБЫ**

Аннотация. В данной статье рассматривается влияние различных групп нервно-психологической устойчивости на процесс адаптации в условиях прохождения военной службы по призыву. Изучение особенности протекания адаптации является важнейшим этапом для выполнения специальных задач по предназначению военнослужащих молодого пополнения. Для успешной адаптации необходимо учитывать не только группу нервно-психологической устойчивости военнослужащего, но и его личностные особенности, интеллектуальные способности, уровень образования, веру.

Ключевые слова: нервно-психическая устойчивость, устойчивость личности, социально-психологическая адаптация, психологическое сопровождение.

This article examines the influence of neuropsychic instability, as well as neuropsychic stability, on the adaptive abilities of the individual. Today, the trend of increased attention to the problem of reliable and effective functioning of a person in the field of professional activity is quite clearly defined in society. The study of the peculiarities of the process of adaptation to military service is important for the organization of high-quality psychological training of personnel for extreme types of professional activities in order to achieve the ability of military personnel to withstand significant physical and neuropsychic stress. At the same time, it is necessary to take into account that the formation and development of motives for successful professional activity, a sufficient level of emotional and volitional stability, the unity of professional knowledge, skills and abilities, as well as skills of group interaction should be achieved as soon as possible.

Key words: the concept of neuropsychic stability, the problem of personality stability, change of neuropsychic stability.

Психическая устойчивость военнослужащих - один из важнейших показателей, благодаря которому проходит социально-психологическая адаптация военнослужащих,

сохранение их психологического здоровья.

Множество авторов как отечественных, так и зарубежных (А.П. Елисеев, П.А. Корчемный, С.Л. Рубинштейн, Д. Кобаза и Р. Пусетти) изучали данную проблему.

Социально-психологическое изучение осуществляется с применением методов анализа документов, наблюдения, опроса, беседы, психологическое изучение. По результатам изучения на каждого военнослужащего пишется заключение, раскрывающее как выявленные особенности негативного характера, так и ресурсы, на которые следует опираться в работе.

Нервно-психологическая устойчивость в зависимости от величины показателя НПУ оценивается как (далее НПУ):

Высокий и хороший уровень НПУ свидетельствует о том, что нервно-психические срывы маловероятны. Военнослужащие способны хорошо обучаться, успешно выполнять обязанности на воинской должности.

Удовлетворительный уровень НПУ - нервно-психические срывы вероятны, особенно в экстремальных условиях. Испытывают трудности в обучении, удовлетворительно выполняют свои обязанности. С данной категорией проводятся методические занятия не реже 1 раза в месяц.

Неудовлетворительный уровень НПУ — высокая вероятность нарушений психологической деятельности, как правило низкая самооценка. Низкий уровень коммуникативных способностей. высокая вероятность нервно-психических срывов. Военнослужащие не допускаются к несению службы с оружием, выполнению специальных задач по предназначению, направляются на дополнительную консультацию к врачу-психиатру, включаются в группы динамического наблюдения, требуют особого контроля со стороны командного состава и специалиста-психолога.

Военнослужащие с неудовлетворительной нервно-психической устойчивостью назначаются на воинские должности по которым не требуется особые профессионально важные качества.

Военнослужащие, имеющие неудовлетворительный уровень НПУ включаются в группу динамического наблюдения (далее ГДН) от 1 до 3 месяцев.

Психологическое сопровождение с военнослужащими включенными в ГДН проводится углубленное психологическое изучение с целью подтверждения наличия склонности к отклоняющемуся поведению (в том числе НПУ), а также выявление индивидуально-психологических особенностей, оказывающих неблагоприятное влияние на психологическое состояние и психологическое благополучие военнослужащего.

По результатам изучения специалист-психолог готовит и ознакомливает командира

с заключением об индивидуальных особенностях военнослужащего, дает рекомендации по организации индивидуальной работы с ним.

Психологический мониторинг проводится на протяжении всего времени в течении 3 месяцев и после исключения из ГДН. Исключение из ГДН осуществляется на основании положительной динамики в течении 3 месяцев. В связи с наличием положительной динамики осуществление психологического мониторинга прекращается.

Таким образом, социально-психологическая адаптация человека к условиям военной деятельности определяется индивидуальными особенностями, а также организуемыми и проводимыми мероприятиями психологического сопровождения военнослужащих в период адаптации.

Список использованных источников

1. Аксенова Г.И., Аксенова П.Ю., Купцов И.И. Проблема адаптации личности в зарубежной психологии // Прикладная юридическая психология. 2018. № 4.
2. Александрович П.И., Малютин А.Г., Сенокосов Ж.Г. Психологический анализ трудностей адаптации военнослужащих к армейской жизнедеятельности. Рига, 1991.
3. Воробьев В.М., Дюк В.А. Адаптивные свойства личности. М., 1983.
4. Мартюшев Д. Психологическая адаптация призывников к условиям военной службы // Ориентир. 2002. № 2.

Николаева Ольга Юрьевна,

магистр, ФГБОУ Российский государственный социальный университет, Москва,

эл. почта: nikolaeva_o.u@mail.ru

Козырева Валентина Валерьевна,

к.п.н., ФГБОУ Российский государственный социальный университет, Москва

ПРОЦЕСС ПЕРЕЖИВАНИЯ УТРАТЫ БЛИЗКОГО ЧЕЛОВЕКА: АНАЛИЗ ВЗГЛЯДОВ РАЗЛИЧНЫХ ИССЛЕДОВАТЕЛЕЙ

Аннотация. Переживание утраты или горевание – неизбежный процесс в жизни каждого человека. При этом переживание утраты имеет различные индивидуальные особенности. Вместе с тем, психологи выделяют общие черты и типы реагирования на известие о приближающемся или уже произошедшем печальном событии. В связи с этим, целесообразным представляется провести обзор мнений различных исследователей, изучавших процесс горевания.

Ключевые слова: Утрата, горевание, переживание потери, смерть, процесс переживания утраты, печаль, стадии горевания, отрицание, гнев, шок, депрессия, принятие.

Annotation. Experiencing loss or mourning is an inevitable process in the life of every person. At the same time, the experience of loss has various individual characteristics. At the same time, psychologists identify common features and types of response to the news of an approaching or already occurred sad event. In this regard, it seems appropriate to review the opinions of various researchers who have studied the process of mourning.

Key words: Loss, mourning, experiencing loss, death, process of experiencing loss, sadness, stages of mourning, denial, anger, shock, depression, acceptance.

Наиболее наглядно информацию о переживании утраты обобщил Дж. Тейтелбаум [1]. Его основные тезисы представлены ниже:

Горе — комплексный феномен, охватывающий эмоциональную и соматическую сферы, а также сферу повседневной деятельности и общения, где горе создает трудности адаптации, изоляцию, утрату работоспособности и т. д. Чтобы пережить горе, необходимо прочувствовать, выразить и принять все эмоции, которые оно вызывает. Хотя горе болезненно, однако это нормальное и неизбежное жизненное переживание; горе преодолимо, более того, оно дает возможность личностного роста; знание о протекании процесса горя оказывает терапевтический эффект на скорбящего человека.

На сегодняшний день не существует единой общей классификации периодов процесса переживания утраты, но большинство исследователей сходятся в том, что можно выделить схожие для всех клинические явления.

Большинство исследователей фиксируют пять основных психологических реакций горяющего человека: шок, отрицание, агрессия, депрессия и принятие. Вместе с тем, точки зрения психологов расходятся в вопросах путей развития горя.

Э. Линдемманн отмечает, что клиническая картина острой фазы переживания утраты очень схожа у разных людей. Также он отмечает сходство реакций периода острого горя в различных обществах (с отличающимися друг от друга традициями, религиями, духовными представлениями и пр.) [2].

Доктор медицинских наук, один из родоначальников хосписного движения в нашей стране А.В. Гнездилов отмечает, что родственники терминальных больных переживают схожие с самими больными психологические реакции в ответ на стресс приближающейся смерти [3]. Схожего мнения придерживается Э.Кюблер-Росс [4]. Он называет свою классификацию горевания, применимой и к терминальным больным, и к их близким, так как и те, и другие находятся в состоянии горя.

В. Волкан говоря о переживании утраты отмечает, что «...люди ни от чего не отказываются с легкостью. Даже когда мы преодолеваем тяготы и движемся к лучшей жизни, мы горюем о том, что осталось позади» [5].

З. Фрейд писал, что «печаль является всегда реакцией на потерю любимого человека или заменившего его отвлеченного понятия, как отечество, свобода, идеал и т. п.» [6].

Исходя из этого, можно отметить, что любые изменения, произошедшие в жизни после какого-либо события, следует рассматривать как утрату (относительно прежнего состояния), что подразумевает переживание горя. Тем не менее, потеря близкого человека – самый стрессовый момент в жизни человека, переживание наибольшей из всех возможных потерь.

Английский психиатр Дж. Боулби выделял четыре фазы горевания:

- фаза оцепенения, продолжительность которой может быть от нескольких часов до нескольких недель;
- тоска по утраченному объекту привязанности и стремление вернуть этот объект, длительность фазы может длиться несколько месяцев или даже лет;
- дезорганизация;
- реорганизация [7].

Автор труда «Жизнь после горевания. Психология утраты» В. Волкан выделяет две фазы горевания:

- первая стадия, представляющая собой настоящий кризис, который начинается в момент произошедшей утраты, либо когда утрата становится в самой ближайшей перспективе. Физически и психологически человек отвергает факт потери. Стадия завершается принятием ужасной реальности.

- вторая стадия - проработка горя начинается с момента принятия необратимого характера смерти близкого человека. Только принятие факта смерти дает возможность начать сложный внутренний процесс преодоления.

Проводя анализ процесса работы горя и скорби, Ф.Е. Василюк приводит пять стадий переживания:

1) Комплекс реакций шока, которые он объясняет попыткой горящего отрицать факт, что несчастное событие наступило.

2) Стадия поиска, суть которой сводится к тому, что горящий хочет верить в чудо возвращения умершего близкого человека.

3) Фаза реакций отчаяния (острого горя), страдания и дезорганизации.

4) Стадия остаточных толчков и реорганизации (длится в течение года). Эту фазу Ф.Е. Василюк описывает, ссылаясь на Дж. Тэйтелбаума. На этой фазе жизнь входит в свою колею, в норму приходит здоровье, возвращаются старые и появляются новые интересы.

5) Фаза завершения (примерно спустя год).

Следует отметить, что Ф.Е. Василюк рассматривает переживание горя, как памятование, а не забвение. По его мнению, сокровенную суть человеческого горя составляет задача поминания и памятования.

Так, обобщив имеющийся опыт и исследования, Э. Кюблер-Росс выделила пять стадии переживаний, через которые проходят люди, последовательность которых следующая:

1. Стадия отрицания. На этом этапе человек испытывает шок, он зачастую не может поверить в произошедшее и не признает наступившие изменения. Психика включает защитный механизм, благодаря которому фактически отсутствует осознание себя здесь и сейчас. Со стороны это может выглядеть как уверенность и основательный контроль над происходящей ситуацией. Однако, это не означает, что все обстоит именно так. Эмоциональное отстранение дает возможность организму человека запустить необходимые процессы для поддержания жизнеспособности в непростой период.

Продолжительность стадии отрицания варьируется от нескольких минут до нескольких часов и лишь иногда дней.

Следом процесс осознания произошедшей трагедии переходит в новую стадию, где эмоции буквально захлестывают горящего.

2. Стадия гнева (агрессии). Утрата близкого человека всегда предполагает прекращение существования многих планов для того, кто остался. Также часто появляется ощущение потери опоры или даже смысла жизни. Поэтому, оказавшись в подобной ситуации, люди переживают обиду, беспомощность, несправедливость, злость или даже ярость. В зависимости от обстоятельств и причин наступления смерти, перечисленные чувства могут быть направлены на Бога, на представителей медицины или власти, на умершего или на самого себя. Возможность проявить эту агрессию является лучшим способом облегчения тягостного состояния горющего.

Постепенно эти эмоции стихают, и происходит дальнейшая трансформация принятия. Новый период является очень непростым и часто достаточно продолжительным. Здесь следует быть особенно внимательными в отношении человека, проживающего утрату.

3. Стадия торга. Не принимая случившееся до конца, человек как будто пытается договориться о том, чтобы все вернуть обратно. Человеку кажется, что чувства, характерные для проживания данного этапа, это вина, сожаление, тревога. Происходит очень глубокое погружение в воспоминания о различных моментах жизни умершего, особенно связанных с наступлением печального события. Горющего буквально захлестывают мысли и идеи, что случившейся трагедии можно было не допустить. Он чувствует себя виноватым в произошедшем, думая, что поступил неправильно: не сделал или не сказал что-то важное, принял неверные решения. Также торг проявляется в попытке ведения переговоров и заключения сделки. Часто, стараясь вернуть умершего, человек обещает начать или наоборот перестать делать что-либо, обращается к Богу.

По прошествии описанных выше этапов, человек переходит в самую сложную и долгую стадию принятия утраты. Здесь наиболее важно находиться рядом, продолжая проявлять терпимость и сострадание к горющему.

4. Стадия депрессии. Проживание этого периода потери указывает на окончательное осознание произошедшего. Человек испытывает чувства печали, тоски, разочарования, одиночества, беспомощности и бессилия. У горющего практически непрерывно присутствует ощущение пустоты и безнадежности. В этот период человек не хочет общаться с окружающими, ему трудно браться за какие-то дела. Часто могут возникать суицидальные мысли, связанные с потерей смысла жизни, глубоким отчаянием, неуверенностью в своем будущем. Человеку кажется, что так он теперь будет жить всегда, и это тягостное состояние не окончится.

На этой стадии особенно важно иметь возможность оплакивать горе, не отрицать душевную боль и свободно выражать любые имеющиеся эмоции. Необходимо разрешать чувствам горящего выходить наружу рядом с собой.

Несмотря на сложность, депрессия является исцеляющим состоянием в процессе проживания утраты. Переход на новый этап невозможен без погружения на самую ее глубину. Нередко со стороны горящего можно увидеть некоторое сопротивление завершению страданий. Он может испытывать чувства стыда и вины оттого, что становится легче и притупляются воспоминания. В этом случае важно не замалчивать происходящее и помогать горящему разбираться в подобных мыслях.

5. Стадия принятия. На этом этапе интерес к жизни постепенно возвращается, человек начинает задумываться о будущем. Если в процессе проживания утраты наблюдались нарушения сна, аппетита и самочувствия в целом, то здесь постепенно все нормализуется. Улучшается внимание и память. Появляется заинтересованность в трудовой деятельности, общении с друзьями и близкими, общее состояние воодушевления. Человек способен говорить об усопшем без сильной боли. Стадия принятия наступает в большинстве случаев не ранее чем через год после потери. Воспоминания об ушедшем в этот период могут сопровождаться чувствами тоски и печали. Однако это происходит эпизодически, как правило, в праздничные даты, дни рождения и смерти ушедшего.

Поддержка на этом этапе по-прежнему имеет важное значение для горящего. Своим присутствием рядом с человеком можно уменьшить его ощущение одиночества, помочь создать новые смыслы и подкрепить заинтересованность в чем-либо.

Важно помнить, что возможность горящего разделить с кем-то описанные выше состояния позволяет облегчить процесс и сократить время проживания горя. Задача поддерживающего-спокойно и осознанно воспринимать все происходящее, не боясь чувств горящего и связанных с ними собственных ощущений.

Следует еще раз подчеркнуть, что большинство авторов считают, что процесс нормального горевания может длиться примерно до года.

Официально МКБ-11 утверждает, что нормальные реакции горя не превышают 6 месяцев, а если горе длится дольше, оно должно рассматриваться как аномальное.

Важно отметить и то, что некоторые практикующие психологи и психотерапевты ставят под сомнение стадийные модели, описанные выше, объясняя эту точку зрения тем, что многие клиенты иначе (но вместе с тем – эффективно) справляются с процессом переживания утраты.

Список литературы:

1 Девайн М. Поговорим об утрате. М.: Олимп – бизнес, 2020.

- 2 Линдемманн Э. Клиника острого горя. СПб.: Питер, 2004.
- 3 Гнездилов А.В. Психология и психотерапия потерь. СПб.: Речь, 2007.
- 4 Кюблер – Росс Э. О смерти и умирании. М.: Корвет, 2016.
- 5 Волкан Д., Зингл Э. Жизнь после утраты. Психология горевания. М.: Когито – Центр, 2017.
- 6 Каст В. Горевание. Фазы и возможности психологического процесса. М.: Т8 Издательские технологии, 2020.
7. Боулби Дж. Создание и разрушение эмоциональных связей. М.: Канон - плюс, 2021.

АНТРОПОНИМЫ КАК ОТРАЖЕНИЕ ЦЕННОСТНЫХ ОРИЕНТИРОВ ЛИЧНОСТИ

Аннотация. В статье рассматривается область ономастики – антропонимы. Имя отражает ценностные ориентиры общества. На выбор имени влияют языковые и неязыковые факторы. К неязыковым мы отнесли географические, астрономические, мифологические, религиозные и другие. Выбор имени зависит от образования и культуры родителей, и нередко детей нарекают странными, несуразными или вычурными именами.

Annotation. The article deals with the area of onomastics - anthroponyms. The name reflects the value orientations of society. The choice of name is influenced by linguistic and non-linguistic factors. We have classified geographical, astronomical, mythological, religious and others as non-linguistic. The choice of a name depends on the education and culture of the parents, and it is not uncommon for children to be called strange, awkward or pretentious names.

Ключевые слова: ценностные ориентиры, ценность, антропонимы, ономастика, личное имя.

Key words: value orientations, value, anthroponyms, onomastics, personal name.

В современном обществе произошла смена ценностных доминант. В центре внимания находится человек, а следовательно, и его имя.

Личные имена или антропонимы представляют собой область ономастики.

Область личных имен – самая нестабильная область.

Антропонимы «представляют собой систему, для которой характерна повышенная нестабильность» [3].

При выборе имени человек отталкивается от личных ценностных ориентиров, которые складываются на основе общественных и могут идти вразрез с ними.

Личные ценности изменчивы. Их природа и иерархия меняется под влиянием ряда факторов: образования, возраста, социального статуса, культурного развития, религиозных убеждений, вкусовых предпочтений, идеологии и т.д.

Сфера имянаречения – это та сфера, где человек соотносит себя с фундаментальными ценностями, смыслообразующими слагаемыми бытия [4].

Имена людей – отражение ценностных ориентиров общества того или иного исторического периода.

Горбаневский пишет: «Имена людей несут на себе яркий отпечаток соответствующей эпохи» [1].

Набор онимов различается в разные исторические периоды на ценностном уровне.

До 20 века на выбор имени влияли религиозные убеждения, социальный статус. Церковь выбирала имя ребенку. Детей могли нарекать *Ксенией, Николаем, Владиславом, Елевферием, Иваном, Афанасием, Федором, Илларионом, Георгием, Василием, Марией, Еленой, Захарией, Прохором, Михаилом, Андреем, Львом, Авраамием, Алексеем, Фомой, Тимофеем, Дмитрием, Василием, Родионом, Петром, Александром, Пелагией, Евгенией*.

Однако, священники разрешали богатым и влиятельным людям выбирать имя ребенку самостоятельно. Например, девочек называли на иностранный манер *Эжен, Элен*.

Ценностями выступали религиозные убеждения, деньги, социальное положение в обществе.

В 20-40-е гг. 20 века политические и исторические события, литература влияли на имянарекание.

После появления в печати книги «Тимур и его команда» возросла популярность имени *Тимур*.

Ценностную картину мира главного героя формируют такие ориентиры: патриотизм, помощь людям, доброта, ответственность, внимательность.

Во время и после Октябрьской Революции 1917 детей нарекали именами, связанными с этим событием: *Ким, Октябрина, Лунио, Владлен/а, Вилен, Нинель, Марлен, близнецы Рево и Люция*. Ценностным ориентиром выступал патриотизм.

В начале 20 века часто девочек называли *Ульянами, Еленами* в честь Ленина (Ульянова) Владимира Владимировича.

Рассмотрим репрезентацию ценностных ориентиров в современном обществе.

Нередко детей называют «красивыми именами», которые нравятся их родителям. Но существует ряд факторов, под влиянием которых нарекают ребенка.

На выбор имени может влиять язык.

У каждого звука есть свое значение. Профессор А.П. Журавлев провел исследование, в котором выявил качественные характеристики каждого звука [2]. Родители подсознательно выбирают имя с более положительными характеристиками. Например, у имени *Алина* наиболее выражены такие фоносемантические характеристики: хорошая, красивая, добрая, светлая, храбрая; у имени *Варвара* – величественная, грубая, мужественная, сильная, громкая, могучая, большая.

Чем мелодичнее имя, тем больше положительных в нем характеристик.

На выбор имени влияют и неязыковые факторы, а именно географические и астрономические: *Россия, Енисей, Алтай, Нева, Байкал, Милан, Маврикий, Крым, Сирия, Луна, Космос, Радуга, Вега.*

До 988 года детей называли древнерусскими именами. Такая традиция прослеживается и сейчас: *Богдан, Святослав, Светозар, Лада, Бронислав, Радислава, Румяна* и др.

После принятия христианства церковь давала имя новорожденным в честь святого, которого почитают в день рождения ребенка. В современном обществе нередко можно встретить человека с именем из «Жития святых». Например, *Андрей, Глеб, Сергей, Афанасий, Федор, Даниил, Лука, Артемий, Иларион, Нестор, София.*

В 21 веке популярными являются мифические имена: *Флора, Аполлон, Муза, Афина, Аврора, Персей, Зевс, Майя, Люцифер, Марс, Ян, Ида.*

Горбаневский пишет: «Имена детям даются, исходя из вкусов родителей, на которые во многом влияет образование». Влияет на выбор имени не столько образование, сколько культура родителей [1].

Нередко такие люди отдают предпочтение именам героев телевизионных сериалов, фильмов.

После выхода в 1980 году на телеэкраны фильма «Москва слезам не верит» и песни «Александра» детей называли *Алекسانдрами.*

С ростом популярности сериалов «Игра престолов», «Гарри Поттер» детей называют зарубежными именами главных героев - *Дейнерис, Санса, Арья, Теон, Тирион, Кхалиси, Гарри, Гермиона.* Такие качества как смелость, храбрость, отвага, сила входят в ценностную картину мира героев. Назвав ребенка таким именем, родители надеются, что он будет похож на героя из фильма.

В современном обществе нередко выбирают «сказочные имена»: *Ариэль, Жасмин, Добрыня, Мальвина, Аладдин.*

С выходом мультфильма «Холодное сердце» возросла популярность имени *Анна.*

В 21 веке популярны как традиционные имена: *Александр, Екатерина, Елизавета, Андрей, Сергей, Дмитрий, Анна, Мария, Наталья,* так и необычные.

Некоторые отдельные родители безответственно дают ребенку вычурные, претенциозные или неграмотные имена, не думая о том, чем это обернется, когда дети станут взрослыми [1].

Например, *Приватизация, Юрист, Грация, Гений, Комментария, Скафандр, Электра, Атлантида, Береза, Жужа, Изумруда, Дельфин, Гигабайт.*

01.05.2017 вышел закон, запрещающий использовать необычные, странные имена.

Таким образом, на выбор имени в 21 веке влияют языковые и неязыковые факторы, которые, в свою очередь, формируют ценностную картину мира современного человека.

Литература

1. Горбаневский М.В. В мире имен и названий. М.: Знание, 1983. 192 с.
2. Журавлев А.П. Фонетическое значение [Текст] / М-во высш. и сред. спец. образования РСФСР. - Ленинград: Изд-во Ленингр. ун-та, 1974. - 160 с.
3. Сальмон Л. Личное имя в русском языке: Семиотика, прагматика перевода. М.: Индрик, 2002. С.7
4. Шахнарович А.М., Голод В.И. Когнитивные и коммуникативные аспекты речевой деятельности // Вопросы языкознания. - 1986. - №2. - С.25-26.

Егорова Галина Алексеевна

*Магистрант, кафедра «Социальной Психологии»,
Санкт-Петербургский Гуманитарный университет профсоюзов,*

РФ, г. Санкт-Петербург

e-mail:pillow7@mail.ru

Мельникова Алла Александровна

*Доктор культурологии, доцент, профессор кафедры социальной психологии
Санкт-Петербургского Гуманитарного университета профсоюзов*

РФ, г. Санкт-Петербург

ОТНОШЕНИЕ К СВОЕМУ ДОМУ В СВЯЗИ С ПСИХОЭМОЦИОНАЛЬНЫМ БЛАГОПОЛУЧИЕМ В ПЕРИОД СРЕДНЕЙ ВЗРОСЛОСТИ

Аннотация. В данной статье рассмотрен дом как ресурс психоэмоционального благополучия человека. Именно дома человек способен быть самим собой, может творить и развиваться.

Целью статьи является показать, что психологическое благополучие, уровень счастья и отношение к собственному жилищу тесно взаимосвязаны.

Приведены результаты исследования отношения человека к собственному дому в связи с психоэмоциональным благополучием.

Измерялись: функциональность домашней среды (опросник С.К. Нартовой–Бочавер), степень привязанности к дому (опросник С.И. Резниченко, С.К. Нартова-Бочавер, В.Б. Кузнецова), психологическое благополучие (шкала К.Рифф), уровень счастья (шкала счастья М. Фордис), удовлетворенность жизнью (шкала удовлетворенности жизнью Э.Динера).

Результаты исследования показали, чем более человек удовлетворен своей жизнью и более психологически благополучен, тем больше он считает, что его нынешний дом ему подходит.

Чем больший уровень счастья испытывает взрослый, тем больше он чувствует себя хозяином своего дома, видит его «своей крепостью» и хочет пригласить в дом гостей.

Наиболее важными и для мужчин, и для женщин, чтобы их дом был комфортным, практичным, добротным, задавал границы личного пространства обитателей и зоны для разных видов деятельности. Однако для женщин более значимыми, чем для мужчин оказались такая характеристика как «защищенность», т.е. возможность дома быть доступным и просторным, давать возможность отдыхать, восстанавливать силы, слушать музыку, смотреть фильмы, принимать гостей, иметь домашних питомцев и быть местом для хобби и увлечений.

Abstract. This article considers the house as a resource for the psycho-emotional well-being of a person. It is at home that a person is able to be himself, can create and develop.

The purpose of the article is to show that psychological well-being, the level of happiness and attitude towards one's own home are closely interconnected.

The results of a study of a person's attitude to his own home in connection with psycho-emotional well-being are presented.

The following were measured: the functionality of the home environment (the questionnaire by S.K. Nartova-Bochaver), the degree of attachment to the home (the questionnaire by S.I. Reznichenko, S.K. Nartova-Bochaver, V.B. Kuznetsova), psychological well-being (the scale of K. Riff), level of happiness (M. Fordis happiness scale), life satisfaction (E. Diener life satisfaction scale).

The results of the study showed that the more satisfied a person is with his life and the more psychologically well-being, the more he believes that his current home suits him. The greater the level of happiness experienced by an adult, the more he feels like the owner of his house, sees it as "his fortress" and wants to invite guests to the house.

The most important for both men and women is that their home is comfortable, practical, solid, sets the boundaries of the personal space of the inhabitants and zones for various types of activities. However, for women, such a characteristic as "security" turned out to be more significant than for men. the ability of the home to be accessible and spacious, to give the opportunity to relax, recuperate, listen to music, watch movies, receive guests, have pets and be a place for hobbies and passions.

Ключевые слова: дом, функциональность домашней среды, психоэмоциональное благополучие, счастье.

Key words: house, functionality of the home environment, psycho-emotional well-being, happiness.

Введение

Вопрос о позитивном и счастливом существовании человека, в настоящее время является достаточно популярным в исследованиях психологов разных стран. Многие в жизни современных людей может оказывать влияние на их состояние и важно понять, что служит стержнем для внутреннего равновесия и уровня счастья личности, из каких частей оно складывается, какие отношения лежат в его основе, как можно помочь личности решить вопросы психоэмоционального благополучия. Рассматривая возможности, которыми обладает человек для обретения психологического благополучия, трудно переоценить роль домашней среды в процессе обретения человеком счастья и удовлетворенности жизнью.

Дом, жилище выполняют множество важных функций в человеческой жизни. Это место, где можно сделать что-то полезное или интересное, защита от стихий и недоброжелателей, это почва, основа, “тыл”. Отсюда человек выходит в другие социальные пространства и сюда стремится вернуться. Дом – метафора личности, результат жизнетворчества субъекта и в то же время – источник его изменения. Можно сказать, что домашняя среда – важный ресурс психологического благополучия, преодоления трудных жизненных ситуаций и выхода из стресса. Именно дома человек способен быть самим собой, может творить и развиваться. Однако, домашняя среда может «подходить» человеку, отвечая его личностным особенностям или «не подходить», не удовлетворяя его ключевых потребностей или даже вызывая серьезную фрустрацию, тем самым, становясь потенциальным источником стресса. К тому же с постоянным развитием высоких технологий, с нестабильными социальными и экономическими ситуациями в стране и мире, все острее встает вопрос психоэмоционального благополучия человека. Именно поэтому исследование взаимодействия человека и его домашней среды является особенно актуальным в силу большого потенциала использования дома как ресурса психологического здоровья личности.

Актуальность исследования состоит в необходимости получения дополнительных сведений о ресурсах психоэмоционального благополучия в период средней зрелости. Исследования вышеописанных вопросов имеют большую важность и по причине того, что образ жизни, который присущ человеку в период средней зрелости, его способность преодолеть кризис этого возрастного периода, оказывает большое влияние на состояние его здоровья и интенсивность жизни в последующие периоды жизни.

Методы исследования.

С целью изучения отношения человека к собственному дому в связи с психоэмоциональным благополучием было проведено исследование, в котором принимали участие 40 мужчин и 68 женщины средней зрелости (28–49 лет), проживающие в Санкт-Петербурге. Объем выборки составил 108 человека, средний возраст 38,5 лет.

Целью исследования было изучение отношения человека к собственному дому в связи с психоэмоциональным благополучием в период средней зрелости.

В соответствии с целями и задачами исследования были использованы несколько методик. Для изучения отношения к своему дому – социально-демографическая анкета, опросник «Функциональность домашней среды» С.К. Нартовой–Бочавер, Н.С. Дмитриевой, С.И. Резниченко, В.Б. Кузнецовой, Е.И. Брагинца, опросник привязанности к дому. (С.И. Резниченко, С.К. Нартова-Бочавер, В.Б. Кузнецова).

Для изучения психоэмоционального благополучия - шкала психологического благополучия К. Риффа (в адаптации Л.В. Жуковской, Е.Г. Трошихиной), шкала счастья (М. Фордис). The Fordyce Emotions Questionnaire (M.W. Fordyce, 1988), шкала удовлетворенности жизнью Э. Динера (адаптация Е.Н. Осина, Д.А. Леонтьева).

Результаты

На основании полученных результатов можно сказать следующее, практически все респонденты отмечают достаточно высокую степень позитивного отношения к собственному дому, его принятие.

Также исследование показало, что и мужчины, и женщины достаточно привязаны к своему дому. Статистически значимых различий по полу не выявлено.

Наиболее важными у респондентов являются категории «стабильность» и «прагматичность», причем, как у мужчин, так и у женщин. Это означает, что для респондентов обоих полов важно, чтобы их дом был комфортным, практичным, добротным, задавал границы личного пространства обитателей и зоны для разных видов деятельности.

Однако для женщин значительно более важной, чем для мужчин, является категория «защищенность», можно предположить, что для женщин более важным является то, что дом является доступным и просторным, дает возможность отдыхать, восстанавливать силы, слушать музыку, смотреть фильмы, принимать гостей, иметь домашних питомцев, быть местом для хобби и увлечений.

В целом, респонденты выборки имеют достаточно высокий уровень психологического благополучия. Для них характерно наличие жизненных целей, чувство осмысленности своей жизни, умение создавать и поддерживать теплые отношения с окружающими и позитивное отношение к себе и к своему дому. Они считают свой дом «своей крепостью», чувствуют себя в нем хозяином и хотят приглашать в дом гостей.

Также можно отметить, что чем более человек удовлетворен своей жизнью и более психологически благополучен, тем больше он считает, что его нынешний дом ему подходит.

Респонденты, в целом, удовлетворены своей жизнью и своим домом, если у них высокий уровень компетентности, самопринятия и позитивных отношений с окружающими,

т.е. фактических достижений личности. В то время как перспективные, динамические показатели (жизненные цели, личностный рост) и автономность с удовлетворенностью жизнью не связаны.

Шкала «автономность» не связана ни с одним из показателей, следовательно, можно предположить, что взрослый, стремящийся к личностному росту, человек может испытывать как чувство счастья, так и несчастья, быть в равной степени как удовлетворен своей жизнью, так и нет. Он может считать, что его дом ему подходит, может хотеть приглашать в дом гостей или считать свой дом своей «крепостью», а также может придерживаться противоположных взглядов.

В то же время, наличие положительных взаимосвязей показателя «уровень счастья» с самооценочными шкалами «насколько вам хотелось бы пригласить гостей в дом», «насколько вы чувствуете себя хозяином своего дома» и «насколько вы считаете свой дом «своей крепостью» говорит о том, что чем больший уровень счастья испытывает взрослый, тем больше он чувствует себя хозяином своего дома, видит его «своей крепостью» и хочет пригласить в дом гостей.

Выводы

1. Респонденты в целом отмечают достаточно высокую степень позитивного отношения к собственному дому. Как мужчины, так и женщины высоко оценивают свою защищенность домом, его надежность. Однако такие возможности домашней среды, как возможность отдыхать, восстанавливать силы, слушать музыку, смотреть фильмы, принимать гостей, иметь домашних питомцев, быть местом для хобби и увлечений более значимы для женщин, чем для мужчин.

2. Мужчины и женщины средней взрослости достаточно привязаны к своему дому. Чем более человек привязан к своему дому, тем более он считает, что дом ему подходит, тем более чувствует себя хозяином своего дома и считает дом «своей крепостью». Однако чем менее позитивные эмоции вызывает дом у человека, тем более он стремится к тому, чтобы дом был зоной развития.

3. Респонденты в целом удовлетворены жизнью, и уровень психологического благополучия у респондентов находится в пределах выше среднего, при этом наиболее выражены показатели: наличие жизненных целей, личностный рост и позитивные отношения с окружающими. Чем более люди периода средней взрослости удовлетворены своей жизнью и психологически благополучны, тем в большей мере считают, что нынешний дом им подходит.

4. В период средней взрослости, автономность и направленность на личностный рост не связаны с чувством счастья и удовлетворенностью жизнью, а также с отношением к

своему дому. Независимый и заинтересованный в личностном развитии человек может считать, что его дом ему подходит, может хотеть приглашать в дом гостей и считать свой дом своей «крепостью», а также может придерживаться противоположных взглядов.

5. Респонденты большую часть времени ощущают себя счастливыми, чуть меньшее количество времени нейтральными, а несчастными самое малое количество времени. Чем большее количество времени человек периода средней зрелости ощущает себя счастливым, тем больше он ощущает свой дом «своей крепостью». Чем более несчастным чувствует себя человек, тем более важны для него функции прагматичности и защищенности дома: дом должен облегчать повседневную деятельность и давать безопасность.

Заключение

Существует множество факторов, оказывающих влияние на удовлетворенность жизнью и психологическое благополучие. Дом, жилище, выполняют множество важных функций в человеческой жизни, являясь важным ресурсом психологического благополучия.

Исследование показало, что мужчины и женщины, находящиеся в периоде средней зрелости склонны ощущать себя вполне счастливыми и довольными жизнью и отмечают достаточно высокую степень привязанности к своему дому. В результате проведенного исследования была выявлена связь между уровнем счастья и тем, насколько человек чувствует себя хозяином своего дома и менее он зависит от повседневных бытовых функций домашней среды.

С другой стороны, чем более несчастным чувствует себя человек, тем больше дом должен облегчать повседневную деятельность и обеспечивать безопасность при взаимодействии с социальным миром.

Также можно отметить, что чем менее позитивные эмоции вызывает у человека дом, тем более он стремится к тому, чтобы дом был зоной развития.

Таким образом, можно заключить, что, и для мужчин, и для женщин, находящихся в периоде средней зрелости, домашняя среда может выступать в качестве дополнительного источника повышения уровня счастья, может положительно влиять на уровень психологического благополучия и удовлетворенность жизнью.

Дальнейшие исследования могут быть направлены на изучение иных характеристик домашней среды, важных для благополучия и счастья человека и отношение к дому в разные возрастные периоды.

Литература

1. Ананьев Б.Г. Избранные Психологические Труды в 2 т. Т.1. М.: Просвещение, 1980. 372 с.

2. Божович Л.И. Этапы формирования личности в онтогенезе // Вопросы психологии. 1979. №4. С. 23-34.
3. Братусь Б.С. К проблеме развития личности в зрелом возрасте // Вестник МГУ. 1980. № 2. С. 3-12.
4. Данилова М.В., Рыкман Л.В. Психоэмоциональное благополучие и особенности саморазвития подростков с разным семейным статусом // Психологическая наука и образование. 2018. Т. 23. № 5. С. 40-50.
5. Дмитриева Н.В. Личностные и диссоциативные расстройства: расширение границ диагностики и терапии. Новосибирск: Изд-во НГПУ, 2006. 448 с.
6. Жуковская Л.В. Психологическое благополучие и родительские установки женщин. Автореферат диссертации на соискание учёной степени кандидата психологических наук. СПб, 2011. 18 с.
7. Жуковская Л.В., Трошихина Е.Г. Шкала психологического благополучия К. Рифф // Психологический журнал. Т. 32. № 2. 2011. С. 82–93.
8. Кон И.С. Психология юношеского возраста. М.: Просвещение, 1979. 176 с.
9. Крайг Г., Бокум Д. Психология развития. 9-е изд. СПб., 2006., 940 с.
10. Куницына В.Н., Юмкина Е.А. Семейный уклад в социально-психологическом аспекте // Современные проблемы науки и образования, 2012, № 4. С.24-33.
11. Маркова А.К. Психология профессионализма. М.: Международный Гуманитарный фонд «Знание», 1996 312 с.
12. Маслоу А. Самоактуализация. Психология личности. Тексты / под ред. Ю.Б. Гиппенрейтер, А.А. Пузыря. М., 1982. С. 108– 118.
13. Нартова-Бочавер С.К., Дмитриева Н.С., Резниченко С.И., Кузнецова В.Б., Брагинец Е.И. Метод оценки дружелюбности жилища: опросник «Функциональность домашней среды». // Психологический журнал. 2015. Том 36. №4. С. 71-83.
14. Нартова-Бочавер С.К. Теория приватности как направление зарубежной психологии. Психологический журнал. 2006. Т. 27. № 5. С. 28–39.
15. Ожегов С. П., Шведова Н. Ю. Толковый словарь русского языка: 80 000 слов и фразеологических выражений. 4-е изд., М., 1997. 944 с.
16. Селигман М. Путь к процветанию. Новое понимание счастья и благополучия М.: Манн, Иванов и Фербер, 2013. 440 с.
17. Трошихина. Е.Г., Манукян В.Р. Тревожность и устойчивые эмоциональные состояния в структуре психоэмоционального благополучия. Вестник СПбГУ. Психология и педагогика. 2017. Т. 7. Вып. 3. С. 211-223.

18. Труфакин, В.А. Предисловие. Детство идеальное и настоящее: сборник работ современных западных ученых. Новосибирск: "Сибирский хронограф", 1994. С. 7-9
19. Шамионов, Р.М. Субъективное благополучие личности: психологическая картина и факторы. Саратов: Научная книга, 2008. 296 с.
20. Шамионов, Р.М. Субъективное благополучие и ценностно-смысловые образования личности в профессиональной сфере. Известия Саратовского ун-та, 2006. Т. 6., С. 104–109.
21. Юмкина Е.А. Внутрисемейное общение в пространственно-временном аспекте. Вестник ЛГУ им. А.С. Пушкина. 2014. №4. С.78-86
22. Diener, E. Subjective well-being // Psychological Bulletin. 1984. № 95. P. 542– 575.
23. Heikkilä J, Ilonen T, Karlsson H, Cognitive functioning and expressed emotion among patients with first-episode severe psychiatric disorders. 2006. P. 152-158.
24. Ryan R.M., Deci E.L. On happiness and human potentials: a Review of Research on Hedonic and Eudaimonic Well-Being. Annual Review of Psychology. 2001. Vol. 52. P. 141–166.

Безносенко Арина Михайловна, студентка факультета общественного здоровья специальности Клиническая Психология; Тихоокеанский Государственный Медицинский Университет; Владивосток, Россия; arina.wwwolf@mail.ru

Лактионова Диана Евгеньевна, студентка факультета общественного здоровья специальности Клиническая Психология; Тихоокеанский Государственный Медицинский Университет; Владивосток, Россия.

Пичугина Ирина Александровна, студентка факультета общественного здоровья специальности Клиническая Психология; Тихоокеанский Государственный Медицинский Университет; Владивосток, Россия.

Яворская Марина Владимировна, старший преподаватель кафедры Клинической психологии; Владивосток, Россия; marina31255@mail.ru

ОСОБЕННОСТИ ПОЛОВОГО САМОСОЗНАНИЯ У СТУДЕНТОВ СПЕЦИАЛЬНОСТИ КЛИНИЧЕСКАЯ ПСИХОЛОГИЯ

Аннотация. На данный момент времени структура ВО обладает обширным опытом в сфере подготовки квалифицированных специалистов клинической психологии, при этом имеется содержательная база теоретических и практических знаний в данной области. Однако, экспериментальных исследований, представляющих особенности полового самосознания личности студентов, которые обучаются психологии и психотерапии, в настоящий момент недостаточно.

В данной статье обсуждаются вопросы, связанные с особенностями полового самосознания у студентов специальности Клиническая психология старших курсов ТГМУ г. Владивосток в 2022 году. В исследовании приняли участие 28 студентов в возрасте 20-24 года.

Ключевые слова: половое самосознание, студенты, феминность, андрогинность, маскулинность, телесный образ Я, психологический пол.

Annotation. At this point in time, the HE structure has extensive experience in the field of training qualified specialists in clinical psychology, while there is a substantial base of theoretical and practical knowledge in this area. However, experimental studies presenting the characteristics of the sexual self-awareness of the personality of students who study psychology and psychotherapy are currently not enough.

This article discusses issues related to the characteristics of sexual self-awareness in students of the specialty Clinical Psychology of senior courses of the TSMU Vladivostok in 2022. The study involved 28 students aged 20-24 years.

Key words: sexual self-awareness, students, femininity, androgyny, masculinity, bodily image of I, psychological gender.

Такая базовая характеристика как пол проявляется на каждом функциональном уровне любого индивида, где мы можем наблюдать его специфические особенности. Вместе с тем для подтверждения психологического здоровья и благополучия человека необходимо рассматривать такой феномен как половое самосознание.

К настоящему моменту к вопросу о различиях мужского и женского пола посвящено множество работ в рамках психологии и социологии. Однако, несмотря на активное развитие знаний в этой области, некоторые аспекты остаются малоизученными.

Термин половое самосознание, по мнению Д. Ж. Сакенова, рассматривается с точки зрения становления половой активности и сексуального влечения, способности контролировать поведение и собственные суждения в сексуальном взаимодействии. Половой образ человека и его самоотношение определяется половым самосознанием [3].

При исследовании самосознания, связанного с полом, специалист может столкнуться со специфическими сложностями, которые заключаются, во-первых, в недостоверными результатами, поскольку респондент может утаивать подробности своей интимной жизни, во-вторых, исследуемый не всегда может осознавать собственные личностные смыслы, отношения, особенности переживания образа Я и выбора объекта сексуального предпочтения. Для более качественного анализа личности необходимо использовать проективные методы, которые помогут распознать и описать бессознательные и осознаваемые мотивы и установки субъекта.

Одним из исследователей полового диморфизма являлся В.М. Русалов. Автор пришел к выводу о том, что для мужчин характерны более высокая по сравнению с женщинами психомоторная скорость при выполнении разного рода задач, гибкое и пластичное мышление в предметной деятельности. Для женщин же свойственны пластичность и гибкость в социальной сфере, которая проявляется в том, что они легче вступают в социальные контакты, быстро переключаются при коммуникации. Помимо этого, для лиц женского пола характерно повышение социальной и предметной эмоциональности, что проявляется в повышенной чувствительности к неудачам в разных сферах.

Многое зависит не только от принадлежности к определенному биологическому полу, но и от специфики полового самосознания, социально-психологических особенностей, а также полоролевой идентификации.

Полоролевою идентификацию можно раскрыть как одну из особенностей самовосприятия с одной стороны, а с другой - как результат становления психологических и поведенческих свойств человека определенного пола, идентификация себя с кем-то того же или противоположного пола и выполнение ролей, представленное в сочетании таких черт, как маскулинность и фемининность [2].

На сегодняшний день специалисты в сфере психологии пола критикуют классические теории половых ролей, поскольку считают, что в формировании данных параметров участвует не только биологическая сторона, но и социальная. Например, так можно утверждать об усвоении ребенком в раннем детстве своей половой принадлежности, что связано с социальными ожиданиями общества и ближайшего окружения. В данных теориях такие психологические конструкты как «маскулинность» и «фемининность» описываются в контексте личностно-ситуационного взаимодействия.

В общекультурном плане маскулинность выражает достижительный статус индивида, вследствие чего поддержание достигнутого уровня маскулинности стимулирует человека к развитию, преодолению трудностей, непоколебимости и активности. Для носителя маскулинности характерно следующее: раскрытие физического потенциала, проявление смелости, осуществление функции защиты и экономического обеспечения семьи. [6].

Таким образом, маскулинная половая роль охватывает те поведенческие проявления, которые в обществе обычно ожидаются от мужчин и отражают нечувствительность в межличностных контактах.

Роль феминности же заключается в том, что индивиды проявляют те виды активности, которые направлены на подкрепление взаимовыгодных качеств в общении с другими индивидами.

В начале 1970-х годов появилась концепция андрогинии S. Bem. Автор предположила, что мужчины и женщины могут сочетать в себе черты как маскулинности так и феминности. Таким образом, андрогинная личность обладает более расширенными моделями полоролевого поведения, чем люди, которым свойственен один определенный тип. Личность, которая проявляет как маскулинные, так и феминные черты, является более гибкой в рамках половых ролей. Собственную маскулинность и феминность субъект может развивать независимо друг от друга [1].

Прежде чем приступить к анализу полового самосознания у студентов психологов, представляется целесообразным описать студенческую группу. В исследовании участвовало 28 человек, из которых 25 девушек (89 %) и 3 юноши (11 %). Возрастной диапазон выборки составляет от 20 до 24 лет. Все студенты обучаются на специализации Клиническая психология на 5 и 4 курсах.

Исследование проводилось на базе Тихоокеанского Государственного Медицинского университета г. Владивосток. Использовались следующие методики:

1. Полоролевой опросник С. Бем направлен на диагностику психологического пола и определяет выраженность таких личностных черт, как феминность, андрогинность и маскулинность. Опросник состоит из 60 утверждений (качеств личности), для каждого из которых необходимо выбрать ответ «да» или «нет». Таким образом оценивается наличие или отсутствие того или иного качества у респондента. В представленном опроснике затронуты стереотипные черты, которые характерны для определенного пола [5].

2. Методика «Сегменты» (Д.К. Саламонова, Н.В. Дворянчиков, С.Н. Ениколопов) исходит из позиций динамической Я-концепции. Позволяет обнаружить личностные особенности переживания телесного Я, изучить уровень дифференцированности Я, а также описать содержательный характер того, с каким полом исследуемый себя идентифицирует и как это связано с телесным образом Я. Стимульный материал данной методики представлен изображением тела человека в двух проекциях: вид спереди и вид сзади. Фигура человека в общем виде поделена на 13 сегментов, каждый из которых пронумерован. Исследуемому необходимо с помощью специального бланка сравнить представленные части тела и выбрать наиболее значимую часть тела; оценить, какой сегмент является для него важным и значимым в ситуации сексуального взаимодействия, в ситуации взаимодействия с лицами одного с исследуемым полом, а также с противоположным. В результате выявляются профили, представляющие собой проранжированный перечень значимых частей тела респондентов.

3. Методика «Кодирование», основана на концепции З. Льва-Старовича, которая использовалась в «Проективном перечне». Применяется для изучения особенностей самовосприятия личности, восприятия других и для исследования представлений об образах потенциальных сексуальных объектах. Стимульным материалом является таблица, в которой исследуемому необходимо записать ассоциации к образам «мужчины», «ребенка», «женщины», «Я» и расшифровать их опираясь на представленные наименования [4].

Результаты исследования:



Рисунок 1. Биологический пол исследуемых.



Рисунок 2. Результаты по методике «Полоролевой опросник» С. Бем.

По результатам методики «Полоролевой опросник» С. Бем было выявлено следующее: 68% исследуемых имеют андрогинный тип гендерной идентичности, 29% - феминный тип и 3% - маскулинный. Таким образом, в большинстве случаев психологический пол у студентов специализации Клинической психологии ТГМУ – андрогинный. Специфика профессиональной деятельности психолога предполагает гибкость при взаимодействии с людьми разного пола, что влияет на формирование андрогинных качеств, которые позволяют быть более адаптивным и менять стратегии поведения в разных ситуациях.

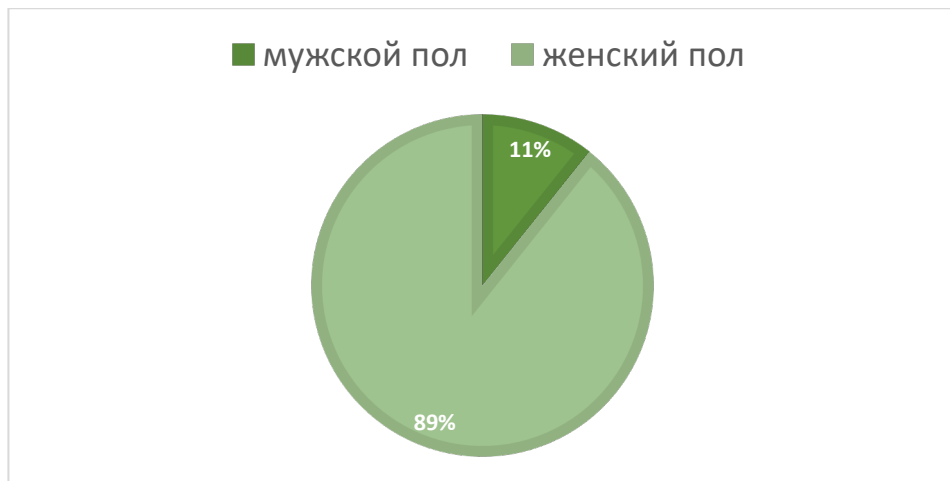
Результаты по методике «Сегменты» Д.К. Саламонова, Н.В. Дворянчиков, С.Н. Ениколопов.

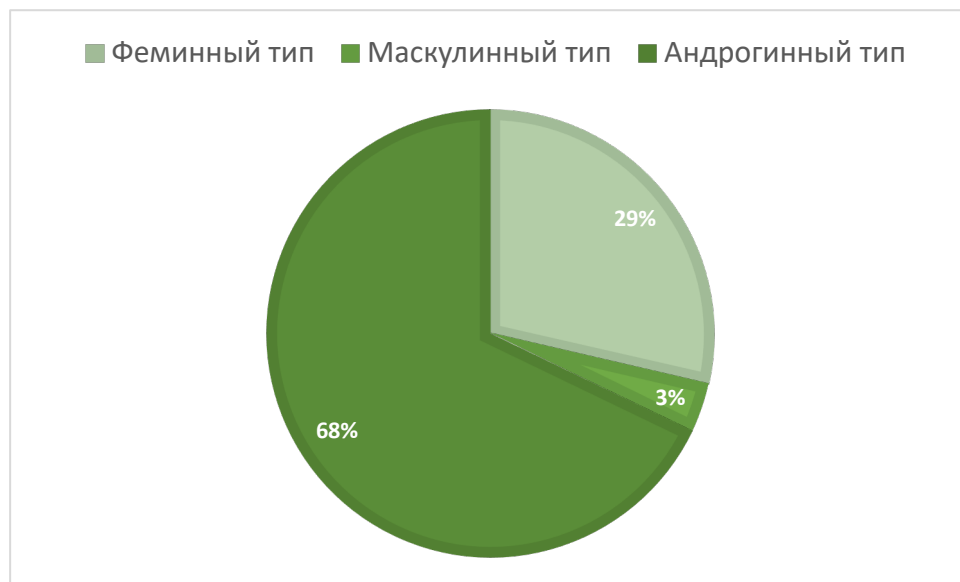

Рисунок 3. Интегративный профиль значимых областей тела девушек при «глухой инструкции»



Рисунок 4. Интегративный профиль значимых областей тела юношей при «глухой инструкции».

При рассмотрении интегративного профиля (рис 3, рис 4) обнаружено, что для всех исследуемых максимальные значения приобрела область лица.

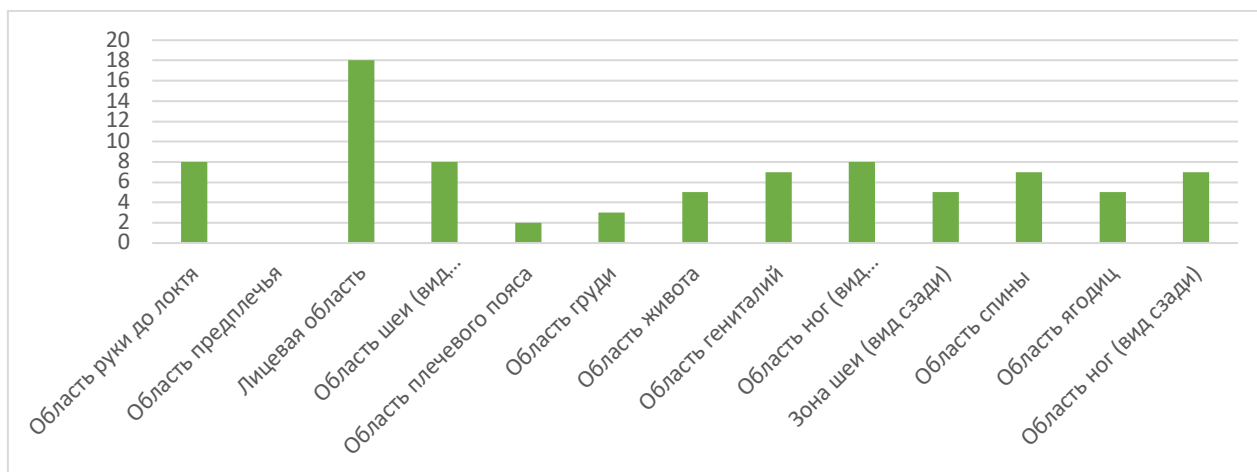
Для девушек наиболее важными оказались лицевая область, область руки до локтя, область шеи (вид спереди), область ног (вид спереди).

Для юношей наиболее важными оказались лицевая область и область ягодиц, область руки до локтя, область шеи (вид спереди), область гениталий и область ног (вид сзади).

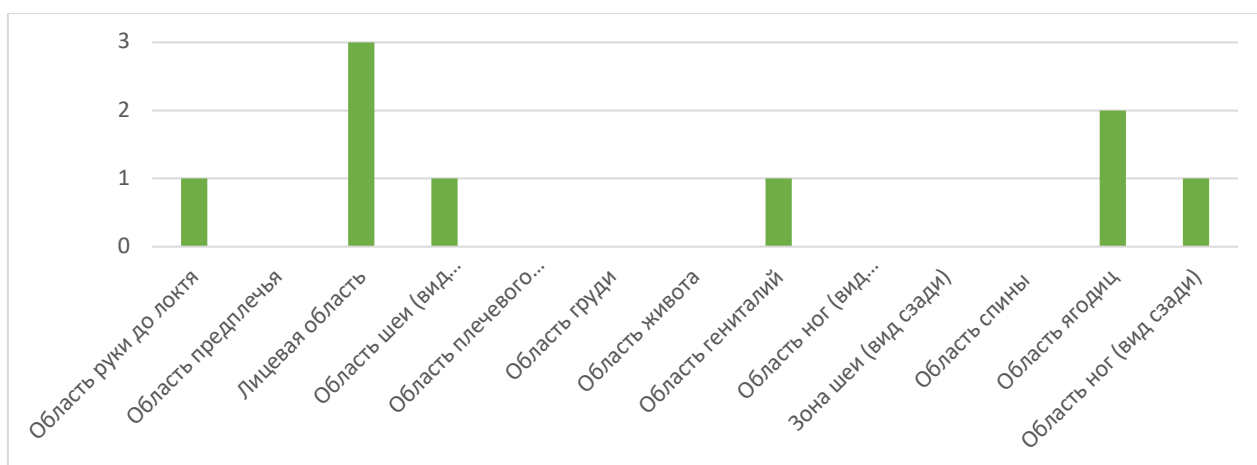

Рисунок 5. Профиль значимых частей тела девушек в ситуации сексуального взаимодействия



Рисунок 6. Профиль значимых частей тела юношей в ситуации сексуального взаимодействия

При рассмотрении профиля значимых частей тела в ситуации сексуального взаимодействия (рис 5, рис 6) обнаружено, что для всех исследуемых максимальные значения приобрели области гениталий и ягодиц, лицевая область.

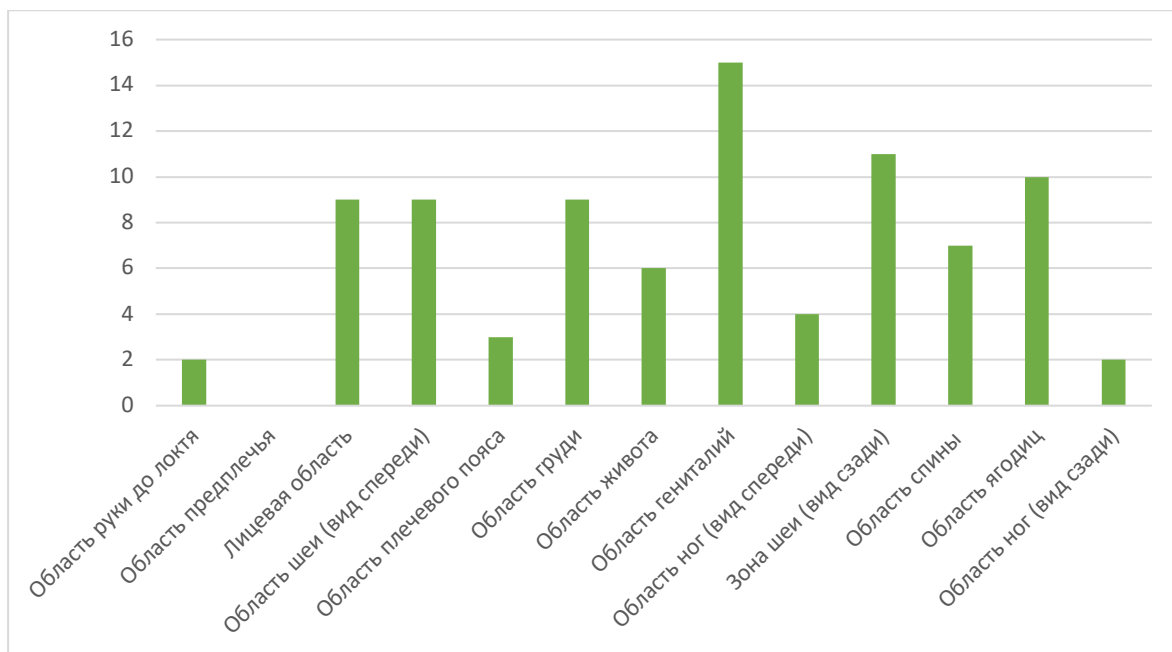
Для девушек наиболее важными оказались область гениталий, зона шеи (вид сзади и спереди), область ягодиц, лицевая область, область груди.

Для юношей наиболее важными оказались лицевая область, область гениталий и ягодиц, область руки до локтя и область груди.

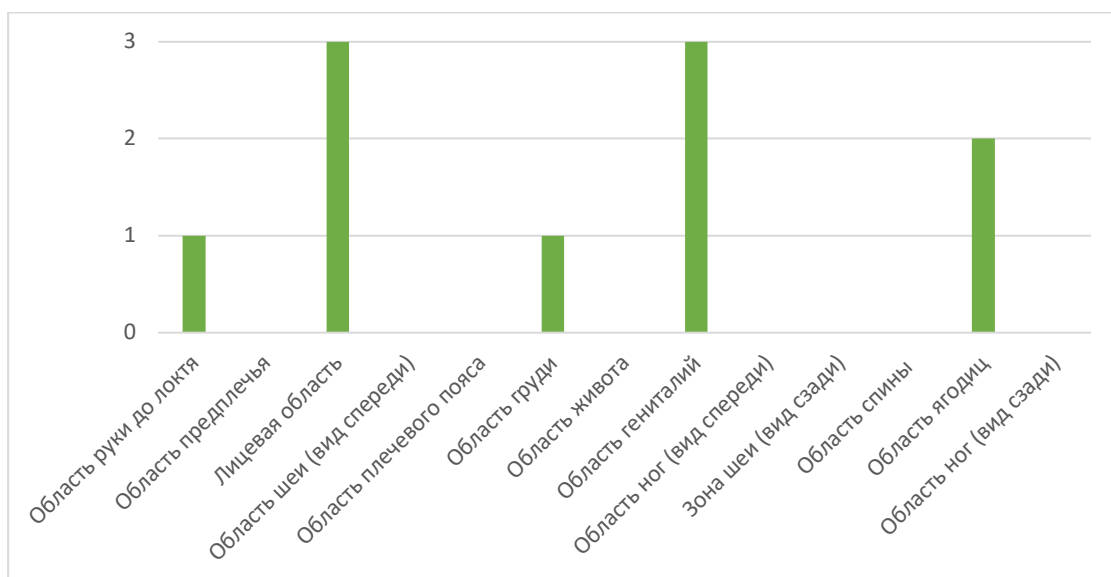

Рисунок 7. Профиль, который отражает образ тела девушек в ситуации взаимодействия с лицами одного с ними полом.



Рисунок 8. Профиль, который отражает образ тела юношей в ситуации взаимодействия с лицами одного с ними полом.

При рассмотрении профиля, который отражает образ тела исследуемых в ситуации взаимодействия с лицами одного с ними пола (рис 7, рис 8) обнаружено, что для всех исследуемых максимальные значения приобрели лицевая область и область руки до локтя.

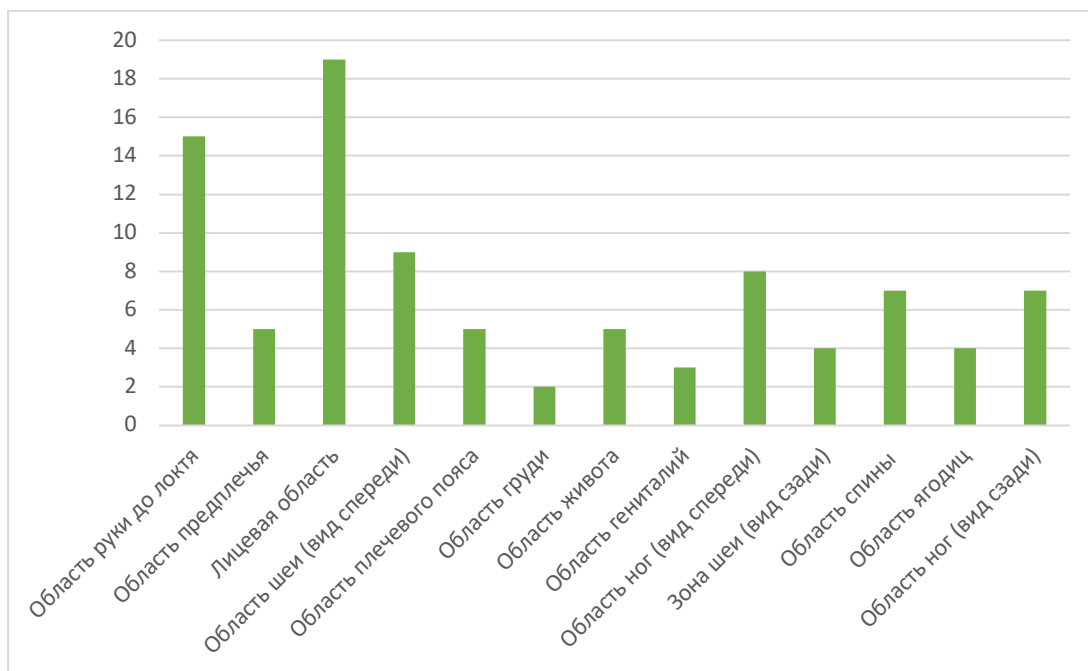
Для девушек наиболее важными оказались лицевая область, область руки до локтя, область шеи (вид спереди).

Для юношей наиболее важными оказались лицевая область, область руки до локтя, область предплечья, область шеи (вид спереди), область плечевого пояса.

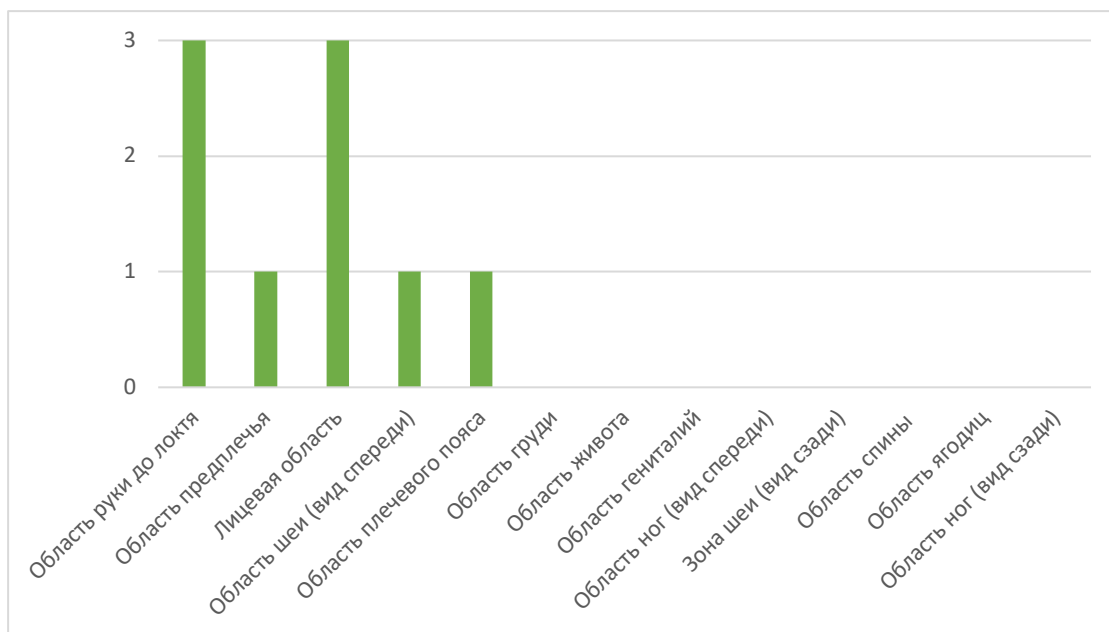

Рисунок 9. Профиль, который отражает значимость частей тела девушек в ситуации межполового взаимодействия.



Рисунок 10. Профиль, который отражает значимость частей тела юношей в ситуации межполового взаимодействия.

При рассмотрении профиля, который отражает значимость частей тела исследуемых в ситуации межполового взаимодействия (рис 9, рис 10) обнаружено, что для всех исследуемых максимальные значения приобрела лицевая область.

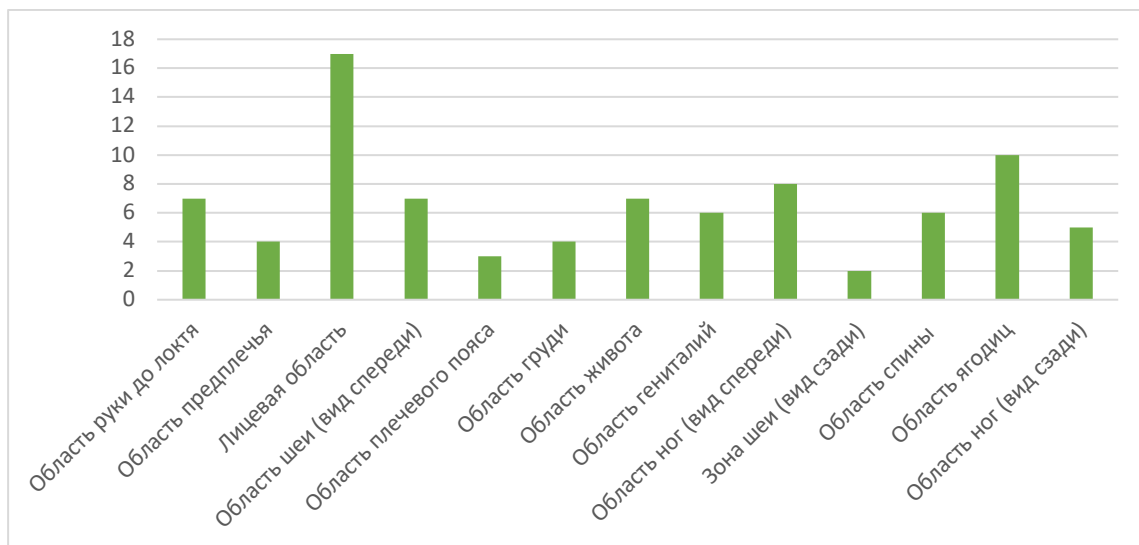
Для девушек наиболее важными оказались лицевая область и область ягодиц.

Для юношей наиболее важными оказались лицевая область и область гениталий.

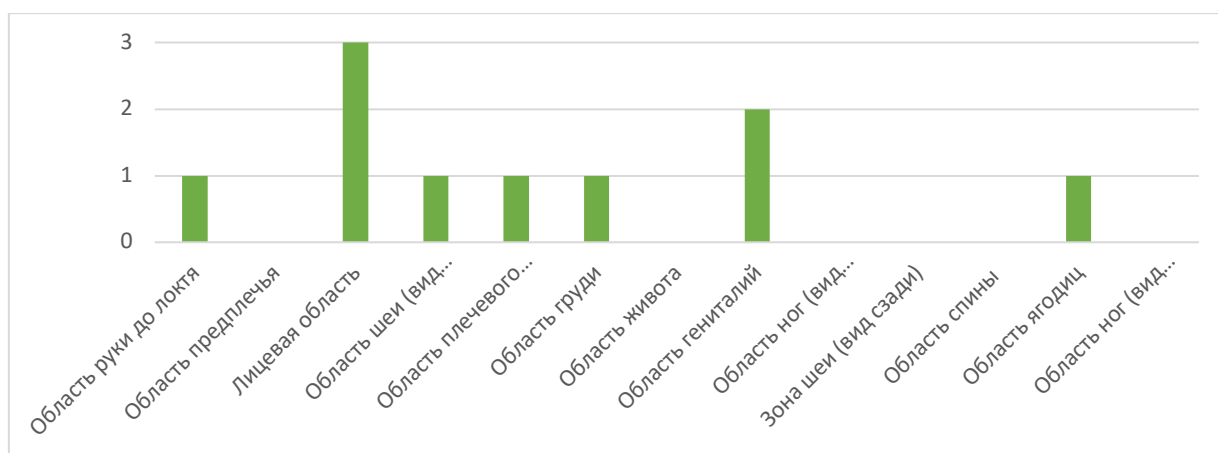
Также следует отметить, что во всех четырех профилях для всех исследуемых значима лицевая область. Данная зона участвует в построении образа Я в ситуациях межличностного взаимодействия с людьми разного пола, что может отражать стремление к невербальным проявлениям и их восприятию у других людей, что является одним из важных навыков для специалистов в области клинической психологии.

Результаты по методике «Кодирование»

У большинства девушек наблюдалось пересечение образов «Я» - «Женщина» (22 из 25 девушек), что говорит об идентификации ими себя с женскими полоролевыми стереотипами, при этом девушки наделяли образы, при их описании, как мужскими чертами характера, так и женскими. Девушки положительно оценивали свой образ. При описании образов «Я» и «Женщина» респонденты использовали следующие характеристики: утонченная, красивая, нежная, уютная, заботливая, гибкая, устойчивая, грациозная, изящная, хитрая, сильная, мудрая, универсальная.

Отношение к противоположному полу чаще имеет положительный характер и выражается следующими качествами: сильный, большой, принимающий решения, уверенный в себе, заботливый, доминирующий, крепкий, устойчивый, смелый, ответственный, целеустремленный, мужественный, глупый, опасный, большой, эгоцентричный.

В то же время у юношей наблюдалось пересечение образов «Я» - «Мужчина» (3 из 3), что говорит об идентификации ими себя с мужскими полоролевыми стереотипами. При описании образов «Я» и «Мужчина» исследуемые использовали следующие характеристики: большой, доминирующий, грозный, высокий, могучий, крепкий, авторитетный, устойчивый, добродушный, самостоятельный.

Отношение к противоположному полу у юношей положительно окрашено и выражается следующими качествами: красивая, хитрая, находчивая, утонченная, открытая, добродушная.

Таким образом, большинство студентов Клинической психологии ТГМУ положительно относятся как к своему, так и противоположному полу. Образ человека любого пола при этом наделяется сочетанием как мужских, так и женских качеств.

Проведенное исследование позволило сделать следующие выводы:

1. Таким образом, более чем половина (68%) студентов старших курсов специализации Клиническая психология ТГМУ имеют андрогинный психологический пол. Специфика профессиональной деятельности психолога предполагает гибкость при взаимодействии с людьми разного пола, что влияет на формирование андрогинных качеств, которые позволяют быть более адаптивным и менять стратегии поведения в разных ситуациях.

2. Для всех исследуемых более значима лицевая область. Она участвует в построении образа Я в ситуациях межличностного взаимодействия с людьми разного пола, что может отражать стремление к невербальным проявлениям и их восприятию у других людей.

3. Большинство девушек идентифицирует себя с женскими полоролевыми стереотипами и наделяют образы при описании как мужскими чертами характера, так и женскими. В то же время у юношей выявлена идентификация себя с мужскими полоролевыми стереотипами. Большинство исследуемых Клинической психологии ТГМУ положительно относятся как к своему, так и противоположному полу. Образ человека любого пола при этом наделяется сочетанием как мужских, так и женских качеств.

Список литературы:

1. Дворянчиков Н., Носов С., Саламова Д. Половое самосознание и методы его диагностики. Litres, 2022.
2. Маркова Н. В. Особенности развития полоролевой идентификации у детей дошкольного возраста //Иновации в науке и практике. 2018. №. 11. С. 45-50.
3. Сакенов Д. Ж., Нордые Ф. О проблемах формирования полового самосознания //Рецензенты: доктор психологических наук, профессор НГТУ.
4. Ткаченко А. А., Введенский Г. Е., Дворянчиков Н. В. Судебная сексология, 2001. С. 255-276.
5. Фишман Б. Е., Липовецкая А. А. О диагностике особенностей полоролевого самоопределения учащихся пятых – седьмых классов // Ped.Rev.. 2019. №1 (23), С. 9-17.

6. Чуркина Н.А. Маскулинность и феминность в современном обществе: состояние, тенденции трансформации // Социодинамика. 2018. № 5. С. 16 - 20.

УДК 616-008.6:159.944.2/3-051(045)

Масляков Владимир Владимирович, док. мед. наук., проф., e-mail: maslyakov@inbox.ru,

Раджабова Альбина Раджабовна, студент e-mail: al.radzh@mail.ru,

Читаев Руслан Бадавиевич, студент e-mail: 500ruha@gmail.ru,

Губулова Айшат Мухтаровна, студент e-mail: [ghbulova00@mail.ru](mailto:ghubulova00@mail.ru),

Ахмедова Панусат Османовна, студент e-mail: ahmedovapajnusat@mail.ru,

Мирзаева Залина Муслимовна, студент e-mail: zalina.mirzaeva.00@mail.ru,

Анникова Виктория Викторовна студент e-mail: vika456115@mail.ru,

Рыбальченко Алина Игоревна студент e-mail: rubalchencoa@gmail.com.

Саратовский Государственный Медицинский Университет им. В. И. Разумовского.

СИНДРОМ ВЫГОРАНИЯ У МЕДИЦИНСКИХ РАБОТНИКОВ

Профессиональное выгорание — это явление, которое развивается на фоне хронического стресса и ведет к истощению эмоционально-энергетических и личностных ресурсов специалиста. Этот синдром считается одним из самых опасных профессиональных «деформаций». К профессиональному эмоциональному выгоранию больше всего склонны представители профессий, связанных с коммуникацией, в том числе медработники.

Профессиональное выгорание персонала является все более актуальной проблемой в современной системе здравоохранения. Снижение физического и психического здоровья медицинских работников в первую очередь связано с данным синдромом.

Профессиональная деятельность медицинских работников требует максимальной самоотдачи и самообладания, она является эмоционально насыщенной. Они сталкиваются с каждодневными проблемами пациентов, негативными эмоциями с их стороны, поэтому им приходится самостоятельно устанавливать некий защитный барьер от эмоционального перенапряжения. Но по природе своей человек не может не реагировать и оставаться безразличным на проявления различных видов чувств, поэтому сопереживает все это вместе с окружающими. Весь этот «груз» эмоций отражается, как ухудшением здоровья самого человека, так и снижением результативности труда.

Следовательно, развитие профессионального выгорания у медицинских работников может привести к негативным последствиям, как для самого медицинского работника, так и для пациентов, поскольку снижается качество не только профессиональных манипуляций, но и ухудшается психологический контакт с пациентом. Именно поэтому очень важны меры по профилактике профессионального выгорания.

Цель работы:

Анализ проблемы влияния условий труда и стресса на профессиональное выгорание медицинских работников.

Задачи:

1. Составить подходящую анкету для опроса медицинских работников и произвести опрос.
2. Анализ заполненных анкет.
3. Разработать меры профилактики возникновения синдрома профессионального выгорания для работников.

Материалы и методы:

В исследовании приняли участие 200 человек. Для повышения объективности опрос на тему: «Синдром выгорания у медицинских работников» происходил заочно, анонимно, при помощи программного обеспечения для администрирования опросов “Google Forms”. Все медицинские работники в момент опроса находились в равных условиях, исследование проводилось в режиме онлайн-анкетирования без ограничения во времени.

Результаты:

1) К какой возрастной категории Вы принадлежите?

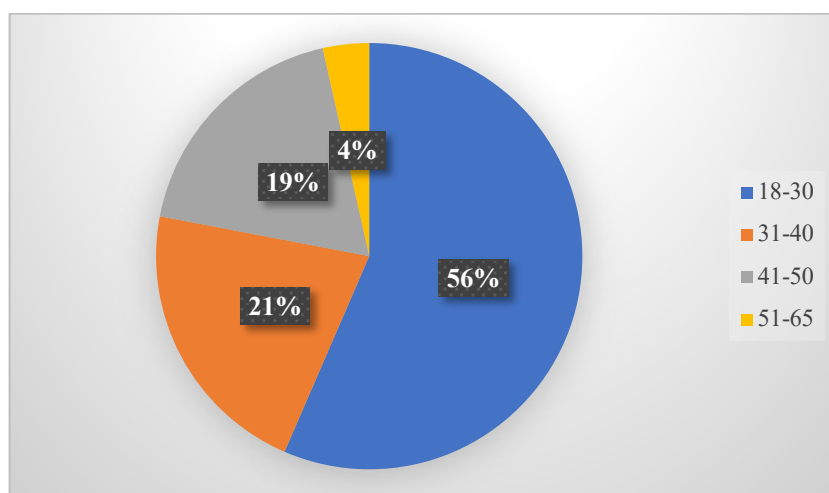

На диаграмме № 1 видно, что среди 200 опрошенных 56% находятся в возрастном диапазоне от 18 до 30 лет, 21% - от 31 до 40, 19% - от 41 до 50, 4% - от 51 до 65.

2) В каком учреждении Вы работаете?

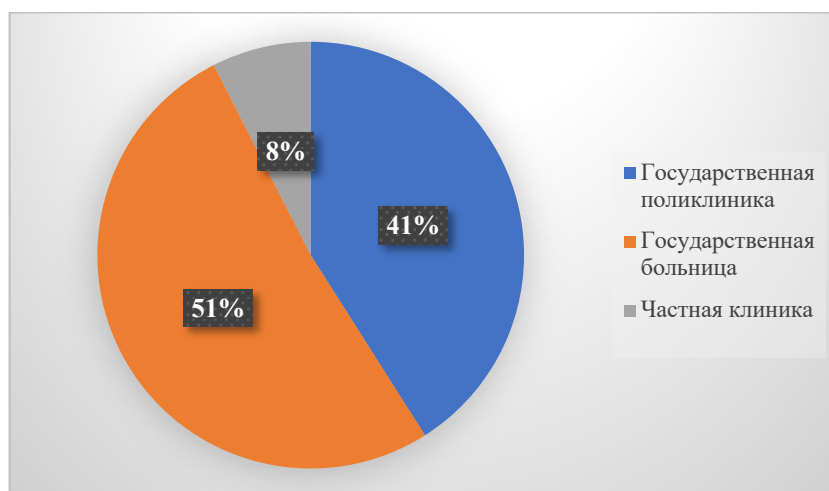

На диаграмме № 2 видно, что среди 200 опрошенных 51% работает в государственных больницах, 41% в государственных поликлиниках, 8% в частных клиниках. Превалирующее большинство опрошенных работает в бюджетных государственных больницах.

3) Вы довольны своей работой так же, как и в начале карьеры?

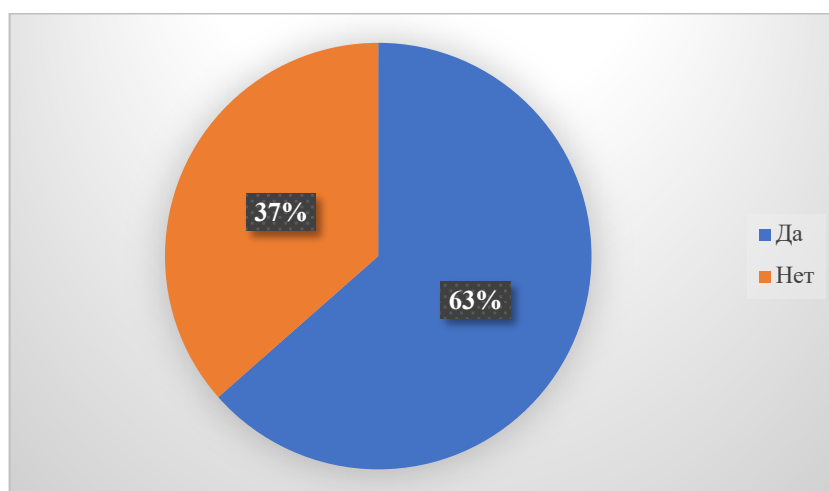

На диаграмме № 3 видно, что у 37% опрошенных наблюдается снижение удовлетворенности своей работой с начала карьеры, 63% все также довольны своей работой. Это является одним из показателей испытываемого дискомфорта на рабочем месте, что может указывать на увеличение стресса.

4) У Вас возникало\возникает стойкое желание сменить отделение?

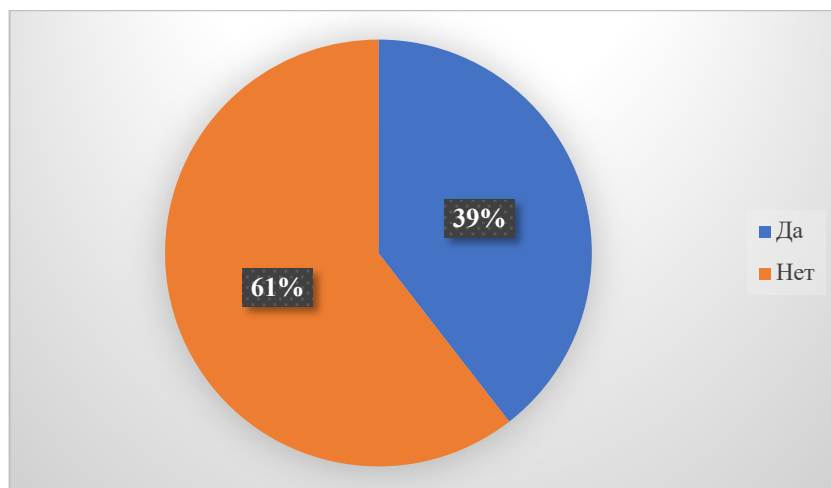

На диаграмме № 4 видно, что среди 200 опрошенных у 39% возникало стойкое желание сменить отделение, у 61% такого желания не возникало.

5) Утром Вы чувствуете усталость и нежелание приступать к работе?

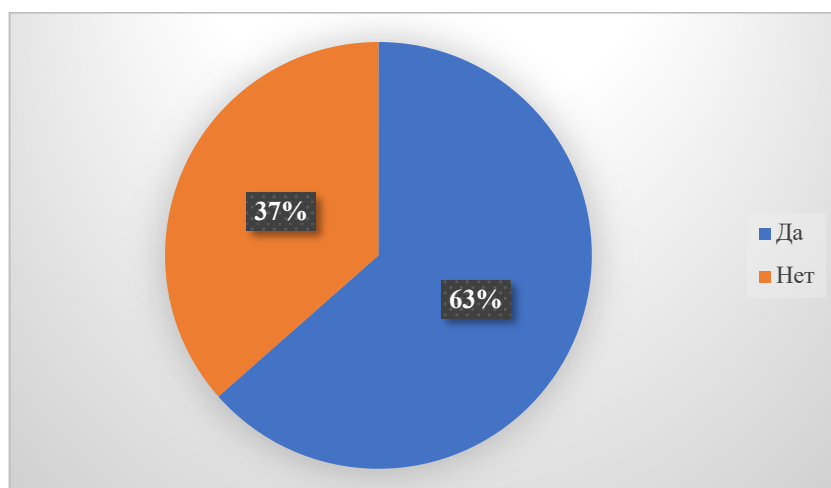

На диаграмме № 5 видно, что среди 200 опрошенных нежелание приступать к работе испытывают 63% исследуемых. Утренняя усталость сигнализирует о недостатке отдыха, в частности ночного. Сотрудник с недостатком сна более склонен к стрессу и негативному восприятию событий. Это хорошо проиллюстрировано на диаграмме №5.

6) Из-за усталости после работы Вы уделяете своим личным делам меньше времени?

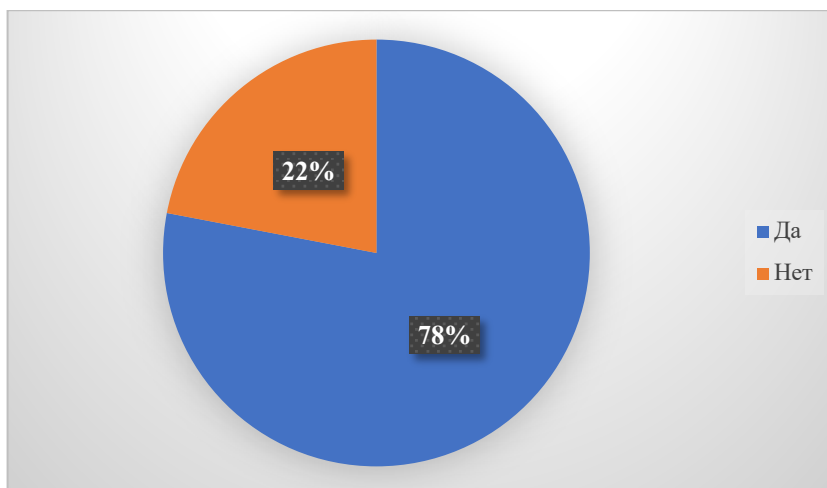

На диаграмме № 6 видно, что среди 200 опрошенных 78% отмечают, что из-за усталости после работы они начали уделять личным делам меньше времени. Показатели сильно превысили ожидаемые. Нехватка ресурсов на личные дела из-за усталости после работы при систематическом присутствии может стать одним из факторов развития профессионального выгорания.

7) Вы спокойно воспринимаете замечания от начальства и коллег?

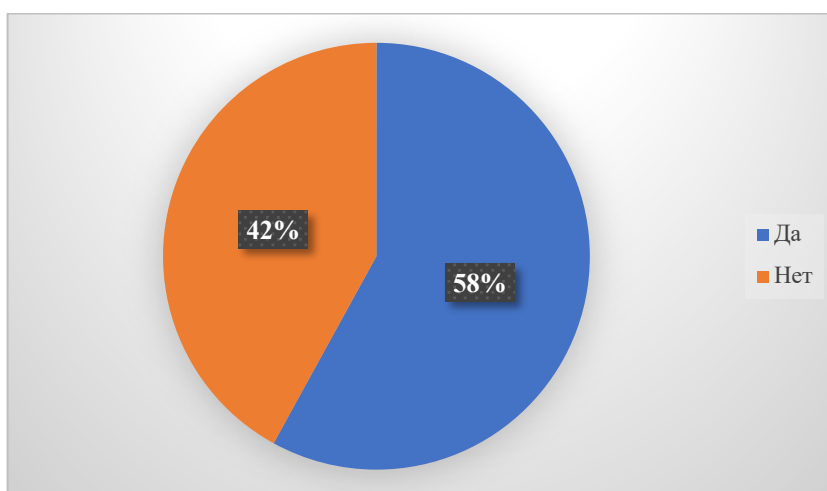

На диаграмме № 7 видно, что среди 200 опрошенных только 42% спокойно воспринимают замечания от начальства и коллег. Неадекватное восприятие критики в большинстве случаев указывает на повышенную раздражительность, что является показателем стресса.

8) Стали ли Вы сторониться людей в нерабочее время, чтобы восстановить силы?

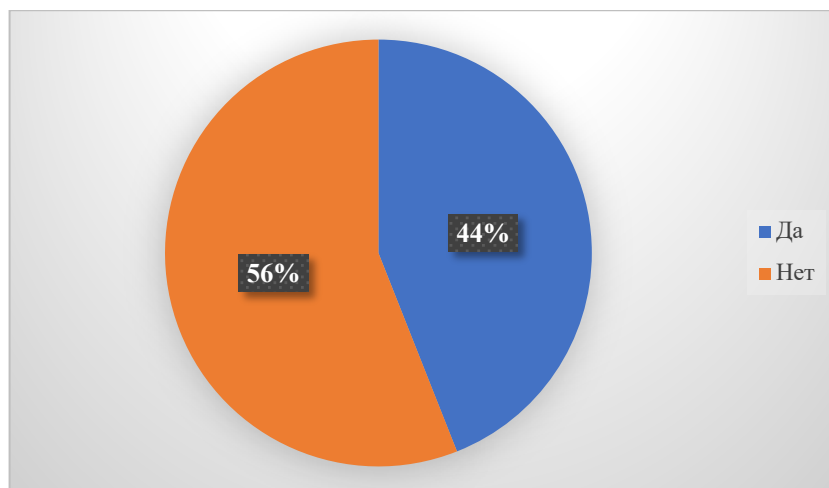

На диаграмме № 8 видно, что среди 200 опрошенных 44% стали в нерабочее время избегать контактов с людьми для восстановления моральных ресурсов. Как и в прошлом вопросе, нежелание контактировать с людьми дает понять, что у персонала заметный дефицит внутренних ресурсов.

9) Прделанная работа вдохновляет Вас?

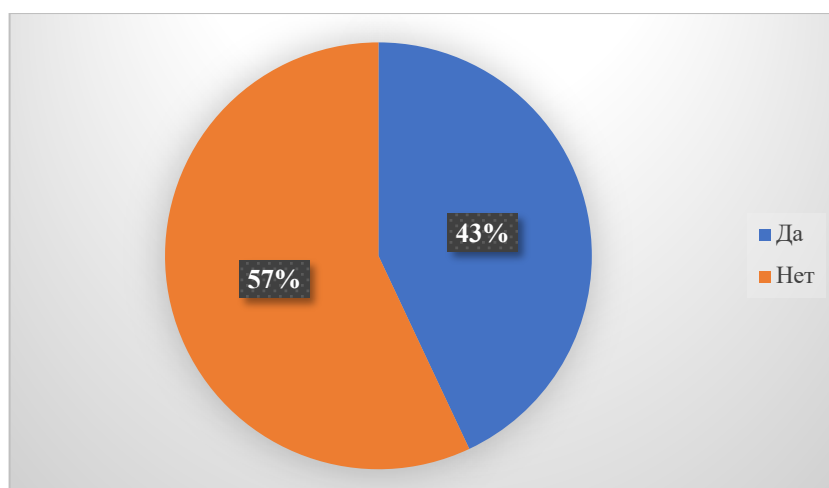

На диаграмме № 9 видно, что проделанная работа вдохновляет 43% прошедших опрос. Значения опроса показывают, что персонал в основном не наслаждается процессом своей работы, это видно на диаграмме №9. Отсутствие интереса к работе отрицательно сказывается способности сотрудника противостоять стрессу на работе.

10) Есть ли у Вас ощущение, что проделанная работа не стоит затраченных усилий?

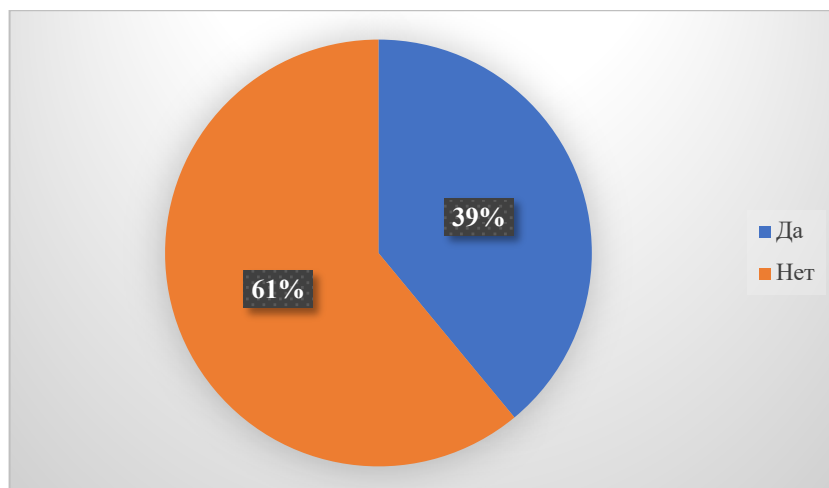

На диаграмме №10 видно, что 39% опрошенных ощущают, что проделанная ими работа не стоит затраченных на нее усилий. Отсутствие понимания значимости своей работы в перспективе может являться одной из причин профессионального выгорания.

11) Торопите ли Вы мысленно время, в надежде побыстрее окончить работу?

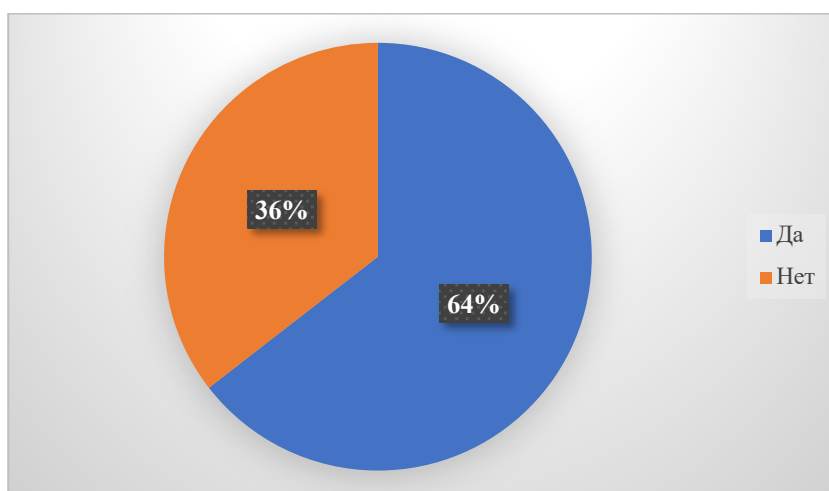

64% из опрошенных работников мысленно подгоняют время, желая как можно быстрее окончить рабочий день. По России этот показатель равен 79%, что на 15% выше, чем у первой группы (См. диаграмму 11). Полученные данные означают, что персонал не наслаждается своей работой и быстро устает от нее, что может быть одним из признаков выгорания. В перспективе подобное отношение может перерасти в халатность.

12) Ощущаете ли Вы себя полностью абстрагированным от чужих страданий и отрицательных эмоций?

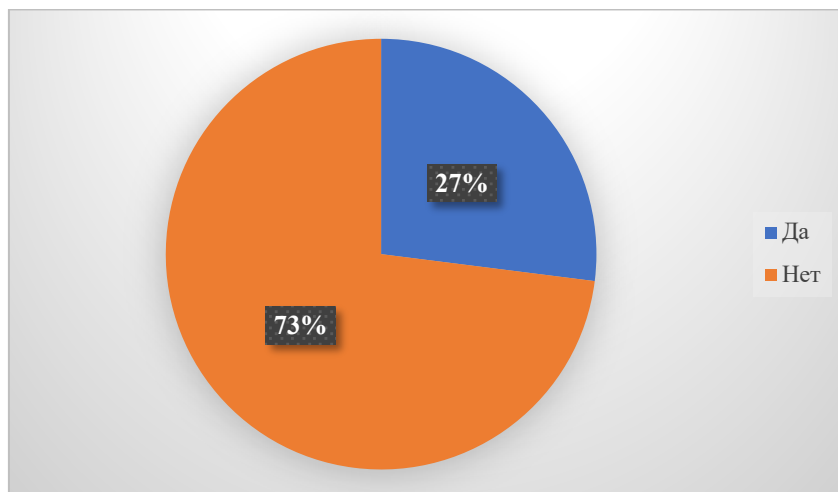

27% прошедших опрос сотрудников ощущают себя полностью абстрагированными от чужих страданий и отрицательных эмоций. Полное абстрагирование от чужих проблем часто является одним из симптомов синдрома профессионального выгорания, что заставляет насторожиться.

13) Чувствуете ли Вы утрату интереса к работе?

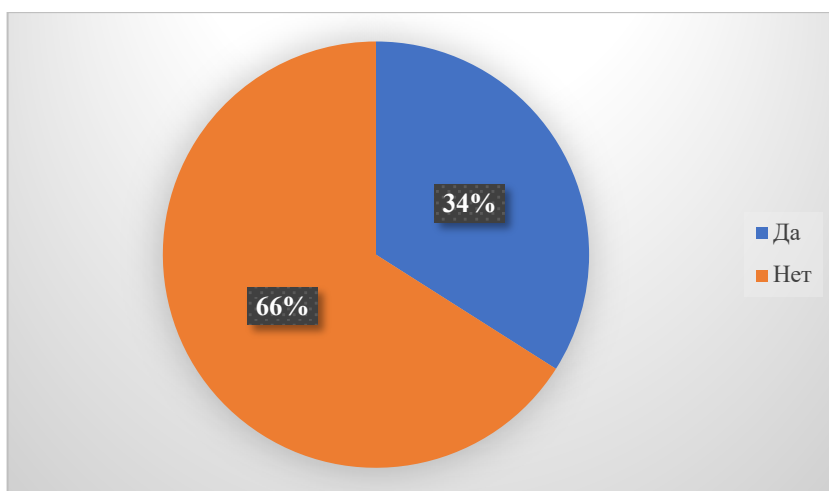

На диаграмме № 13 видно, что 34% исследуемых ощущают утрату интереса, 66% все еще заинтересованы в своей работе.

14) У Вас есть ощущение, что вы работаете слишком много?

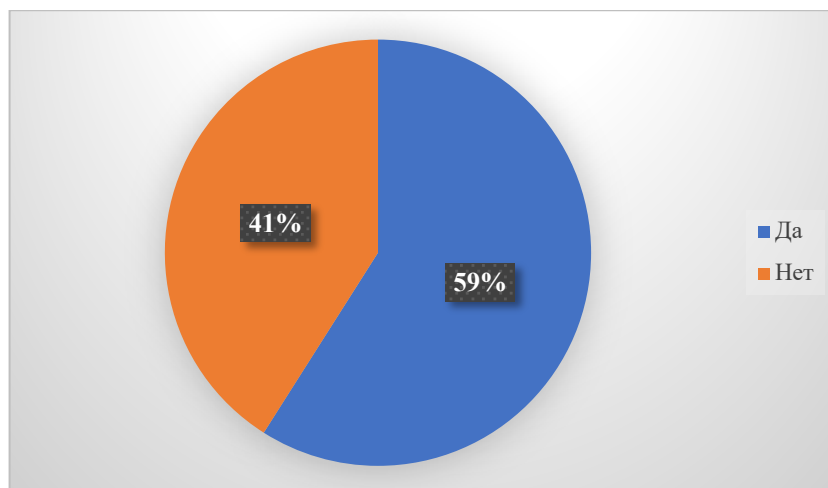

Как показано на диаграмме №15, среди прошедших опрос 59% ощущают, что слишком много работают. По РФ это значение равно 62% (на 3% выше, чем в первой группе). Подобные значения указывают на неравнозначность потраченных на работу усилий и восстановленных сил во время отдыха. В итоге накопленная усталость постепенно истощает ресурсы организма, из-за чего последующая работа хуже переносится. Если не исправить сложившуюся ситуацию, стресс может перерасти в выгорание.

Выводы:

По результатам исследования было установлено, что у 37% опрошенных наблюдается снижение удовлетворенности своей работой с начала карьеры, в то время как 63% довольны ею. 39% респондентов хотели бы сменить отделение, в котором они работают. Это является одним из показателей испытываемого дискомфорта на рабочем месте, что может указывать на увеличение стресса.

Из 100% опрошенных более половины из них (63%) испытывают усталость и нежелание приступать к работе. Утренняя усталость сигнализирует о недостатке отдыха, в частности ночного. Сотрудник с недостатком сна более склонен к стрессу и негативному восприятию событий. При этом большая часть из них (78%) отмечают, что из-за усталости после работы уделяют личным делам меньше времени. Нехватка ресурсов на личные дела из-за усталости после работы при систематическом присутствии может стать одним из факторов развития профессионального выгорания.

Среди 200 опрошенных только 42% спокойно воспринимают замечания от начальства и коллег. Неадекватное восприятие критики в большинстве случаев указывает на повышенную раздражительность, что является показателем стресса.

Почти половина медицинских работников стали избегать контактов с людьми для восстановления моральных ресурсов.

В ходе опроса стало известно, что 57% респондентов не вдохновляет работа, при этом 39% ощущают, что проделанная ими работа не стоит затраченных на нее усилий. Отсутствие интереса и понимания значимости своей работы также приводит к профессиональному выгоранию.

64% из опрошенных работников мысленно подгоняют время, желая как можно быстрее окончить рабочий день.

27% прошедших опрос сотрудников ощущают себя полностью абстрагированными от чужих страданий и отрицательных эмоций. Полное абстрагирование от чужих проблем часто является одним из симптомов синдрома профессионального выгорания, что заставляет насторожиться.

Из всех участвующих в опросе 34% исследуемых ощущают утрату интереса, но 66% все еще заинтересованы в своей работе.

Среди прошедших опрос 59% ощущают, что слишком много работают. Подобные значения указывают на неравнозначность потраченных на работу усилий и восстановленных сил во время отдыха. В итоге накопленная усталость постепенно истощает ресурсы организма, из-за чего последующая работа хуже переносится. Если не исправить сложившуюся ситуацию, стресс может перерасти в выгорание.

Исходя из полученных данных, мы видим, что синдром профессионального выгорания развивается в процессе хронического воздействия неблагоприятных эмоциональных состояний. Для профилактики неблагоприятных эмоциональных состояний и, как следствие, эмоционального выгорания можно использовать следующие способы:

1. Оценивать себя адекватно, без надежды только на уважение окружающих. Открываться новому опыту, не спешить, давать себе достаточно времени и т.д
2. Своевременно и обдуманно решать возникающие проблемные ситуации.
3. Подмечать свои достижения, успехи и хвалить себя за них, радоваться достигнутым целям.
4. Не прокручивать мысленно случившиеся конфликты и ошибки. Проанализировать их причину и найти выход на основе выводов анализа.
5. Воспринимать плохие обстоятельства в жизни как временные и прилагать усилия для изменения их к лучшему.
6. Иметь близких друзей, во взаимоотношениях с которыми существуют баланс и доверие. Уделять больше времени общению с приятными вам людьми. С неприятными,

напротив, осторожно и незаметно ограничьте общение. Если общения с неприятелем не представляется возможным избежать, стоит дать себе мысленную установку не реагировать эмоционально.

7. Человек, у которого внушительный набор гибких установок и достаточно большое число разных целей, защищен от хронических стрессов лучше, чем тот, кто ориентирован на достижение одного конкретного результата, потому что у него есть возможность заменять одну цель другой. Будьте таким человеком.

8. Развивать в себе интерес к хобби, не связанным с той же сферой, что и работа. Не всегда стоит ориентироваться на пользу, важно также заниматься вещами, которые приносят удовольствие.

9. Вносить разнообразие в свою рабочую деятельность

10. Поддерживать состояние физического здоровья: соблюдать режим сна и бодрствования, своевременно питаться, не забывать о двигательной активности;

11. Иметь удовлетворяющую социальную жизнь, стремления к желаемому без убежденности в своей непобедимости и умение проигрывать без лишних никому не нужных самоуничижения и агрессивности.

Список использованной литературы:

1. Бойко В.В. Синдром «эмоционального выгорания» в профессиональном общении/В.В. Бойко. - СПб.: Питер, 1999.
2. Винокур В. А. Профессиональный стресс у медицинских работников / В.А. Винокур // Вестник МАПО. — 2002.
3. Водопьянова Н. Е. В62 Психодиагностика стресса. — СПб.: Питер, 2009.— 336 с.: ил. — (Серия «Практикум»). / ISBN 978-5-388-00542-7 ООО «Питер Пресс», 2009
4. Синдром эмоционального выгорания. Клинические и психологические аспекты / Л.С.Чутко, Н.В.Козина. - М. ; МЕД прессинформ, 2013

*Щебетунова Надежда Андреевна
студент*

Забайкальского института железнодорожного транспорта, г. Чита

БУЛЛИНГ КАК СОЦИАЛЬНОЕ ЯВЛЕНИЕ В МОЛОДЁЖНОЙ СРЕДЕ

Буллинг (или издевательство) — это серьёзная социально-педагогическая проблема, к решению которой на сегодняшний день ещё не пришли. В данной статье рассматривается такой социальный феномен как буллинг, раскрывается его сущность, первопричины, а также место. Кроме того, раскрывается понятие слова буллинг, а также представлен подробный анализ проведённого социологического опроса по данной теме.

Ключевые слова:буллинг,молодежь, жертва, травля, школа.

Человек есть не что иное как ряд его поступков.

Георг Гогель

Каждый ребёнок, вступив в свою жизнь,начинает спознания окружающего мира, который узнает в общении. Мы разговариваем с нашими родителями, друзьями, ходим в различные учебные заведения такие как: детский сад, школа, колледж... Иначе говоря, проходим процесс социализации в обществе. Этоформирует наш характер, личность, мировоззрение, учит преодолевать трудности и находить общий язык с окружающими людьми.

Все знают, что каждый человек рожден уникальным: одни люди рождены экстравертами, другие – интровертами. Это означает, что процесс коммуникации индивидуален для каждого. Именно поэтому, во всех группах общества есть лидеры, пассивные люди и так называемые «белые вороны».

Разберёмся, что же такое буллинг? Буллинг— это умышленные, систематические и продолжительные издеательства одного или нескольких людей над ребенком или взрослым человеком.Слово "буллинг" было заимствовано из английского языка. "bullying"переводится, как "издевательство", "bully" дословно можно перевести, как "хулиган". Такие взаимоотношения чаще всего бывают в детском возрасте, когда в коллективе появляется один хулиган и держит в страхе остальных, настраивает на себя и издевается.

Практически в каждом коллективе есть дети или взрослые, которые являются объектом издеательств со стороны одного человека или целой группы.Стоит помнить, что издеательства могут быть не только вербальными, но и физическими. Современная молодежь отличается особой жестокостью. Все чаще и чаще встречаются проблемы,

связанные с травлей. Что самое страшное, наиболее часто встречается травля детей их сверстниками.

Хотя термин совершенно новый, но такая ситуация уходит своими корнями в глубину истории. Буллинг – это далеко не современная проблема. Еще в 19 веке Фридрих Ницше писал: «Человек - самое жестокое животное» [5, с. 144]. Если подумать над этими словами более глубоко, то можно разглядеть истину этого высказывания. Человек настолько жесток по отношению к другим, что может его публично оскорблять, унижать и даже избивать. В чем причина этой жестокости? Зачастую, проявляя агрессию к другим, человек таким образом пытается скрыть свои собственные страхи. Он пытается самоутвердиться за счет других. Задолго до этого, в 1 веке римский поэт, философ Сенека писал: «Всякая жестокость происходит от немощи» [6]. Спустя десятки столетий мы знаем, что его слова – это общепризнанный факт. Будь то дети или взрослые, из-за нерешенных внутренних проблем, оберегая себя, они причиняют вред другим, чем проявляют свою слабость. На основе этого, можно сделать вывод о том, что Проблема жестокости среди людей была актуальна на протяжении многих столетий: и в 1 веке, и в 21.

Для более углубленного социологического исследования выявленной проблемы было проведено анонимное анкетирование 70 человек в возрасте от 10 лет.

Были заданы следующие вопросы:

1. Знаете ли вы значение слова «буллинг»?
2. Вы когда-либо наблюдали травлю сверстников?
3. Где по вашему мнению наиболее часто встречается буллинг?
4. Как вы поступите, если станете свидетелем травли?
5. Влияет ли буллинг на будущую жизнь жертвы?

Анализ полученных данных показал, что большинство людей встречались в своей жизни с травлей, в связи с этим они знают определение этому слову. Большая часть честно признались, что наблюдали травлю со стороны, при этом 21% анкетированных ответили, что являлись жертвой. Стоит учитывать, процент неправдивости ответов, так как не каждый человек признается сам себе, что был когда-то или является буллером (жертвой). К большому сожалению, 74% анкетированных встречались с буллингом именно в школе. Это говорит о жестокости современных детей, о чем говорилось выше. В этой ситуации радует то, что 81% людей решительно настроены заступиться за жертву. 12 человек честно признались, что ничего не предпримут, в случае встречи с травлей. С чем это связано? Человек боится защищая других подставить под травлю себя. Поэтому он выберет пассивность, не принимает ни сторону буллера, ни сторону жертвы.

Проблема буллинга как социально-психологического явления, распространенного в молодежной среде, активизировалась в конце прошлого столетия и не теряет своей злободневности и в современной реальности. Буллинг находится в центре внимания многих исследователей, представителей различных гуманитарных наук. Так, некоторые авторы рассматривают его как разрушительное поведение более «сильных», направленное на более «слабых» [1, с. 66-68]. С этой точкой зрения мы не можем не согласиться, потому что буллинг – это стремление к власти, это способ самоутверждения за счет других. Дети выбирают путь самоутверждения не только за счет одноклассников, но и за счет неуважения, оскорбления своих учителей. Иметь власть над другими — это значит иметь превосходство, быть авторитетом в глазах своих сверстников. Разумеется, это ошибочное мнение, но, к большому сожалению, оно является весьма распространённым среди современной молодежи. По большей части, жертвами становятся те ребята, кто не в силах постоять за себя, чувствительные и ранимые.

Другие ученые полагают, что дети опираются на так называемое «стадное чувство», то есть все пошло, и я пошел, все толкали и я толкнул [2, с. 61]. Это действительно так. Истоком травли в классе являются единицы человек и глядя на «лидеров» остальные не отстают. Для одних последователей важно получить внимание так называемого «авторитета» класса, а другие, боясь самому стать жертвой, вольно-невольно становятся буллерами. Чаще всего обидчики даже не догадываются какую боль и травму они причиняют, страдания не только физические, но и душевные.

С появлением интернета подростки стали подвергаться издевательствам не только в школе, но и в интернете. Появилось новое определение – кибербуллинг. Кибербуллинг – это вид травли с применением интернет-технологий, включающий различного рода оскорбления, угрозы, клевету и даже шантаж, с использованием личных сообщений или сообществ. Другими словами, это травля «через экран». Сейчас у каждого современного ребенка есть телефон и различные социальные сети. В связи с этим в каждом классе есть «слабое звено», подвергающееся уже двойной травле.

Как же предотвратить буллинг? На эту тему все педагоги дают разные рекомендации, но все же Бахуровой В. В. удалось выявить несколько основных позиций [7]. Во-первых, необходимо слушать и слышать своего ребенка, наблюдать за ним. Обычно, если он подвергается издевательствам, то в его поведении всегда можно обнаружить соответствующие признаки. Даже если ребенок стал хулиганом, это выдаст его поведение и манера общения с людьми. Конечно, если что-то подобное обнаружилось, необходимо достаточно деликатно провести беседу [3].

Во-вторых, если справиться самостоятельно не получилось, существует большое количество программ и организаций, которые специализируются на данных проблемах и, действительно, эффективно помогают преодолеть возникшие ситуации.

В-третьих, для предотвращения буллинга в школе необходимо специально этому обучать персонал и самих детей, вводить программы по профилактике буллинга и др. Проблема травли может быть решена лишь в том случае, когда с ней борются и родители ученика, и социум, в котором он находится, то есть школа. В большинстве случаев беседы не приносят удовлетворительных результатов, именно поэтому необходимо решать проблему, когда она еще не набрала свою силу.

Что же касается последствий буллинга? Травля в обществе всегда имеет свои последствия, во всяком случае это особым образом отражается на пострадавшем [4]. Они могут проявляться в виде разного рода проблем со здоровьем. Также, жертва травли может испытывать в будущем проблемы с адаптацией в новых группах в учебных заведениях, коллективах на работе с выстраиванием взаимоотношений с окружающими, в целом с социумом в дальнейшей жизни. Тем не менее, последствия может испытать не только жертва, но и зачинщик травли, его последователи, даже учебное заведение, где происходит травля. Каким же образом? Самое первое – это, конечно, стресс. В связи с этим как у хулигана, так и у жертвы появляются проблемы со сном, пищеварением, различные расстройства, а также депрессия. В особо тяжелых случаях последствием может стать суицид. Основным последствием травли для учебных заведений – это низкая успеваемость учащихся. В связи с травлей у детей появляется апатия и желание добиваться успехов пропадает.

Список литературы

1. Гришаева Н. А. Буллинг в школе / Н. А. Гришаева. — Текст : непосредственный // Психологические науки: теория и практика : материалы III Междунар. науч. конф. (г. Москва, июнь 2015 г.). — Москва : Буки-Веди, 2015. — С. 66-68. — URL: <https://moluch.ru/conf/psy/archive/158/8175/> (дата обращения: 21.11.2022).
2. Кравцова М. Отверженные: честная книга о детской жестокости. — Ростов-на-Дону: Феникс, 2014. 238 с.
3. Алексеева Л.С. Жестокое обращение с детьми: его последствия и предотвращение. М.:2016. 180.
4. Масалова Ю. Э. социальный проект на тему "Буллинг как социальное явление в современной российской школе". — Нижневартовск, - URL: <https://mail.tvorcheskie-proekty.ru/node/4078> (дата обращения 22.11.2022)

5. Ницше Ф. В. Так говорил Заратустра. Рождение трагедии или Эллинство и пессимизм / Ф. В. Ницше ; пер. с нем. Ю. М. Антоновского, Г. А. Рачинского. – М. : Издательство Юрайт, 2017. – 314 с. – (Серия : Антропология мысли)
6. Сенека Л. А. О счастливой жизни / Л. А. Сенека ; Пер. С. Ц. Янушевского. – М. : Республика, : Текст по изданию: Римские стоики: Сенека, Эпиктет, Марк Аврелий., , 1995 г. С. 167—192.
7. Бахурова В. В. Профилактике явлений буллинга в школе. —Опубликовано 25.12.2017 - 13:47—URL:<https://nsportal.ru/shkola/>

Налимова Софья Алексеевна,

студент

Забайкальский институт железнодорожного транспорта, Чита

ПРОБЛЕМА САМООЦЕНКИ СРЕДИ МОЛОДЕЖИ

На протяжении всей жизни человек сталкивается с оцениванием своих возможностей и навыков, как со стороны общества, так и стороны себя. Статья посвящена проблемам формирования адекватной самооценки среди представителей молодого поколения. Актуальность проблемы самооценки очень значительна на сегодняшний день, так как подростки все чаще сталкиваются с буллингом (издевательствами) со стороны сверстников, родителей, учителей, что очень влияет на самооценку, а в дальнейшем и жизнь.

Ключевые слова: самооценка, личность, заниженная самооценка, завышенная самооценка, адекватная самооценка, уверенность в себе, буллинг

Вопросы самооценки поднимаются в философских и психологических науках. Многие из-за проблем уверенности в себе не могут найти свой путь по жизни. Особенно это касается людей с заниженной самооценкой. Их перестают замечать.

На сегодняшний день эта тема очень актуальна. Так как много людей не ценят и не любят себя, потому что у них есть комплексы, которые навязало общество. А ведь все же хотят реализоваться в жизни, достичь целей, но для этого нужна правильная самооценка.

Самооценка – это оценка своей личности и возможностей. Психологи разделяют три вида самооценки: правильная, заниженная, завышенная. Систематизация приводится на сомнении человека, то есть то, как он относится и думает о себе, как он себя оценивает как личность [3]. Самооценка формируется еще с самого детства, первые 2-3 года жизни. Поэтому многое зависит от родителей, это первое общество, в котором состоит ребенок, и оттуда он перенимает на себя привычки и поведение. Далее ребенок входит в новый коллектив. Это может быть детский сад или же школа. Именно там дети могут столкнуться с буллингом (издевательствами) от сверстников и, к сожалению, учителей. Что и приводит к низкой самооценке.

По данной проблеме было проведено анкетирование, которое состояло из 5 вопросов, в социальной сети Вконтакте среди студентов Забайкальского института железнодорожного транспорта и школьников.

На вопрос «Как вы думаете, какая у вас самооценка?» 67% опрошенных ответили «здоровая», 11% - «завышенная», 21% - «заниженная». Во втором и третьем случае процент небольшой, но стоит разобраться в причинах такой самооценки и что может повлиять на нее в целом.

Как было выше сказано, сомнение влияет на нашу жизнь. В первую очередь, на отношение между людьми – как ты себя преподносишь, так и будут относиться к тебе окружающие. Человек с правильной самооценкой уважает и ценит свободу и личные границы своего партнера. Во-вторых, в карьере уверенная в себе личность может быстро принимать решения, если произошла какая-то проблема, могут договориться и найти общий язык с любым человеком, при этом они остаются сдержанными. В-третьих, влияет на уровень жизни. Здоровье, самоконтроль – это все воздействует на сомнение. Умение расставить личные границы, внимание к себе, правильно распределить время на выполнение дел и другие факторы говорят нам о том, что человек ценит себя и свое время, а значит, имеет правильную самооценку. [2]

Многое, конечно же, зависит и от нас самих. Люди могут внушать свое мнение по поводу вас, но «ни одного человека нельзя загипнотизировать против воли, поскольку он сам участвует в процессе» [4, с 14]. Эти убеждения ограничивают свободу, при этом позволяем контролировать нашу жизнь. Проводя опрос среди студентов ЗАБИЖТ, нашли те, кто сталкивался с буллингом от сверстников, таких 19%. Возможно, не такой уж и большой процент, но такие люди есть, и это влияет на их самооценку.

Внешность также играет не малую роль в уровне нашей уверенности в себе. Каждый человек сталкивался с внешними комплексами. Это чувство, которое переживает человек, не принимающий себя, он испытывает неполноценность. На это также влияет буллинг или же по-другому, как я бы это назвала, навязывание мнения и «погружение в гипноз». Люди начинают сравнивать себя с другими.

Вернемся к опросу: «Сравниваете ли вы себя с другими?». 69% участвующих ответили «да». Отталкиваясь от нашей темы, это не есть хорошо. «Сравнение – это признак низкой самооценки» [4, с 40] Все разные и нужно уметь это понимать. Надо научиться принимать себя и свое тело. Это и рассказывается в книге Р. Энтони: имея правильную самооценку, вы лично соглашаетесь с собой, «Вы не влюблены в себя, как эгоцентрист. Вы просто признаете свои уникальность и ценность, не пытаетесь произвести впечатление на окружающих». [4, с 49]

Человек, который сравнивает себя с другими, живет в страхе. Мысли зациклены только на соперничестве. Таким людям кажется, что смысл жизни заключен только в хорошей работе и получение за это «одобрение» от других. Но «награда - это процесс работы, а не ее результат» [4, с 42]. Мы конкурируем с другими, когда не уверены в себе и своих способностях. Стремление к одобрению – потребность доказывать собственную значимость.

Люди с низкой самооценкой, как правило, самокритичны. Отсюда следует и сравнение себя с другими, чаще это проявляется во внешних характеристиках. Если же смотреть на способности, человек с заниженной самооценкой пытается угодить всем, боится совершить оплошность и в итоге не реализуется. Основное препятствие к достижению уверенности к себе – «ошибочная убежденность в том, что остальные умнее, мудрее или интеллектуально более развиты» [4, с 28].

Как ранее было сказано, самооценка формируется первые 2-3 года жизни, и многое зависит от родителей. Им важно научить ребенка правильно оценивать себя. Отношение к себе складывается из того, как родители относятся к ребенку и между ними [1]. Все привычки и общение с другими перенимает ребенок на себя. Если любовь не основывается на хорошем поведении ребенка, то тогда он вырастает с адекватной или завышенной самооценкой [3]. Он понимает, что, совершив оплошность, родители не станут любить его меньше. Если же родители преувеличивают достоинства, есть большая вероятность, что у ребенка будет завышенная самооценка. Он не сможет наладить контакт с другими детьми, скорее всего, не станет воспринимать их как отдельные личности. В коллективе чувствует себя некомфортно, это очень осложнит дальнейшую коммуникацию с окружающими. Чаще такие дети становятся теми людьми, которые буллит (издеваются). Они считают, что лучше и ставят себя выше других [1]. Как правило, из таких детей вырастают эгоисты, которые любят только себя и не воспринимают других. Если же родители не уделяют внимания, игнорируют, критикуют, формируется заниженная самооценка. Ребенок пытается выделиться, получить одобрение от родителей за их успехи. Эти моменты перерастают в комплексы и неуверенность в себе [1]. Во взрослой жизни же это переходит в самокритику. Человек думает, что все лучше него. И такие люди чаще становятся жертвами буллинга. Также будут сложности с коммуникацией. Люди с заниженной самооценкой боятся раскрываться, показывать свои таланты и высказывать свое мнение.

На 4 вопрос из анкетирования: «Подвергались ли вы давлению от родителей? Повлияло ли это на вашу самооценку?», 15% ответили «Да». Опять же процент не совсем большой, но это повлияло на жизнь людей. Они лишились уверенности в себе. Как пишет в своей книге Р. Энтони, родители должны давать свободу для своего развития, предоставить любовь и поддержку [4, с 37].

В любом случае в семьях между родителями и детьми возникает недопонимание. Важно для родителей оставаться мудрыми и постараться понять своего ребенка, потому что ему необходима поддержка. Тем более если учитывать подростковый возраст, в этот период дети более активные и, возможно, вспыльчивые, стараются отстраниться от родителей и показать свою независимость. «Дети верят каждому слову своих родителей, воспринимают

все буквально» [1]. Родителям, в какой-то момент, тяжело найти общий язык, из-за разности поколений. Если же отец с матерью не захотят понимать и поддерживать в начинаниях своего ребенка, он станет отстраненным, во взрослой же жизни не сможет брать ответственность за свои поступки или за кого-то, а также приведет и к прекращению общения с родителями. Чтобы этого не случилось, нужно прийти к какому-нибудь компромиссу, постараться решить эту проблему. Большая часть работы лежит все-таки на матери, потому что отец начинает входить в процесс воспитания позднее. Именно мама первый человек, про которого вспоминает ребенок, если ему нужна помощь и мнение со стороны.

Чрезмерная опека также сказывается на самооценке ребенка. Отсутствие личного пространства и свободы приводит к недоверию. В дальнейшем же это скажется на отношениях с окружающими, человек не сможет довериться кому-то, а, возможно, и сам начнет контролировать других людей. Также это приводит и к отсутствию самостоятельности. Будучи взрослым, человек не будет стремиться принимать решения, он станет «плыть по течению». Соответственно не сможет реализоваться в жизни.

Человек с низкой самооценкой, как уже говорилось ранее, замкнутый в себе, недоверчивый. Это также может идти и от семьи. Такие фразы как: «не злись», «не кричи», приводит к тому, что во взрослом возрасте человек не умеет правильно проявлять эмоции. Ему уже в детстве внушили, что, например, злиться или кричать нельзя. Такое поведение может привести к ухудшению здоровья и самочувствия. Его моральное состояние будет в ненормальном состоянии. Он не сможет чувствовать радости, только негативные эмоции. Чем сильнее человек подавляет свои переживания, тем значительнее будут трудности. Все это переходит в психосматику. Организм начинает подавать сигналы, если их игнорируют, состояние морального здоровья становится только хуже. Поэтому следует родителям дать понять своим детям, что им дозволено переживать, злиться, кричать, плакать и в целом проявлять эмоции, что это абсолютно нормально. В проявлении своих чувств также и заложена свобода. Человеку важно ощущать ее.

Существует фактор, который подтверждает наличие низкой самооценки, но о нем мало, кто задумывается - чувство вины перед собой. Он не способен простить свои ошибки в прошлом. Это следует из того, что «с самого детства нам постоянно напоминали о так называемом плохом поведении и заставляли испытывать вину за то, что мы сделали или чего не сделали, сказали или не сказали» [4, с 88]. Так как многие ждут одобрения окружающих, и это является их «двигателем» в жизни, то они не способны преодолеть чувство вины перед собой. С таким можно столкнуться везде: в семье, в школе, в институте. Если вы не соответствуете требованиям, то тогда вам внушают «плохое поведение»,

которое и приводит к этому чувству. Самое ужасное, когда вина препоручена самому себе, когда внушает ее сам. Это происходит, если человек «нарушает» свои принципы и нормы. Мы оцениваем свои прошлые поступки и понимаем, что сделали что-то неразумное, после чего караем себя и пытаемся поменять прошлое, однако это невозможно. «Поддаваясь ему, вы убегаете от ответственности за настоящую жизнь и движение в будущее» [4, с 100]. Делать ошибки абсолютно нормально, работа над ними и есть становление личностью. Прорабатывая их, мы извлекаем какие-то уроки и в будущем уже не сделаем подобных действий.

Помощь психолога в проработке таких проблем очень важна для нашего внутреннего состояния. Психолог – это тот человек, который может нас направить к решению трудностей, привести к каким-то выводам, но не сделать все за нас. На вопрос «Вы прорабатывали свои проблемы с самооценкой с психологом?» 98% ответили «Нет». Среди этих людей также и есть те, кому это не понадобилось, потому что у них здоровая оценка себя, или же проработали это самостоятельно, так как в интернете много источников, где можно найти нужную информацию, а также достаточное количество написанной литературы на подобную тему. Но кроме того в этом числе людей и есть те, кто боится обращаться к людям, которые разбираются в данной проблеме и могут помочь. Найти хорошего специалиста сложно, также как и доверить те эмоции и переживания другому человеку. С этого и начинается проработка неуверенности в себе. Когда мы обращаемся к психологу, начинаем открываться и одновременно учимся доверять и принимать помощь. Это уже первый шаг к решению проблемы. Дальше вас направляет сам психолог, объясняет, откуда могла произойти эта проблема. А если мы узнаем причину, значит, можем быстрее ее решить. Например, раз проблема шла из детства, а именно отношения с родителями, то и нужно налаживать понимание, связь, больше общаться и разговаривать. Работа психолога в настоящее время очень важна. Ведь в мире достаточно большое количество людей, у которых низкая самооценка, однако эту проблему они не могут решить самостоятельно. И им нужен человек, разбирающийся в этом. Психолог – это и есть тот самый человек.

Уверенность в себе, правильное оценивание своих возможностей самый главный критерий. Умение преподнести себя очень сказывается на качестве жизни, взаимоотношении с окружающими. А также необходимо сохранить адекватную самооценку, ведь это сказывается на здоровье. Лишние переживания могут повлиять на моральное состояние, а в конечном итоге и на физическом, если говорить о психосоматике. Людям стоит понимать, что невозможно нравиться каждому, найдутся и те, кто будет осуждать. И это нормально. Следует научиться принимать критику. Если человек любит

себя, уверен в своих возможностях, он сможет достичь много и реализоваться в жизни. Как говорил Будда: «Сами светите себе, не опираясь ни на что, и не ищите опоры ни в чем, кроме как в самих в себе».

Библиографический список

1. Огольцова Е.Г., Лесюнина А.А., Овчаренко А.Г. «Роль родителей в формировании самооценки ребенка»
2. Осипова М.С. «Влияние самооценки на развитие личности»
3. Сироткина И.К. «Самооценка - ее уровни, формирование и способы корректировки»
4. Р. Энтони. Главные секреты абсолютной уверенности в себе. – ООО Издательство «Питер», Россия, г.Санкт-Петербург, Б. Сампсониевский пр., д. 29А, пом. 52, 2022г., 256 стр.

ВЛИЯНИЕ НАУЧНО-ТЕХНИЧЕСКОЙ РЕВОЛЮЦИИ НА МИРОВОЗЗРЕНИЕ И ДУХОВНУЮ ЖИЗНЬ ЧЕЛОВЕЧЕСКОЙ ЦИВИЛИЗАЦИИ

Аннотация. Актуальность исследования обусловлена тем влиянием, которое НТР и НТП оказывают на мировоззренческую составляющую духовного бытия человеческой цивилизации. Будучи переломными явлениями в истории человечества они помогают обрести ему новый взгляд на своё существование, изменяя традиционные ценности, почитаемые людьми несколько тысячелетий. Автор подробно останавливается на последствиях разрушения ранее созданной человеком духовной среды под влиянием все нарастающих процессов информатизации и цифровизации.

Научно-техническая революция (далее НТР) – это та самая грань, поделившая жизнь человечества на до и после. Стремительное развитие науки и технологий затмевает опыт прошлых лет, когда человечеством руководила вера в сверхъестественное, в Бога, которая теперь постепенно выходит из нашей жизни. Религия и мировоззрение на мир тесно были связаны на протяжении долгого времени. Это есть неизмеримый накопленный опыт человеческой цивилизации. Церковь в любом государстве являлась не просто духовным символом и отражением государственного взгляда на мир, а настоящим органом, влияющим на судьбу населения и власти. Сегодня она всего лишь культурное наследие, основанное на памяти. В развитых странах доля верующего населения очень мала. В них прогрессируют точные науки и светские взгляды на мир, в котором мы живём.

А высокие познания в науке очень сильно опровергают естественный опыт человеческого разума. И чем больше изучает человечество, тем дальше оно уходит от своего прежнего духовного осознания. Люди в древности не могли получить ответы на вопросы о природных явлениях. Например, «Почему дует ветер?» или «День сменяется ночью?». Младшие поколения интересовались этим у старших, то есть люди сами себе задавали такие вопросы, и, соответственно, сами себе давали на них ответы. А объяли они природные процессы как влияние сверхъестественных сил на мир, в котором они находятся и оказываются свидетелями последствий воли Божьей. В разных народах и культурах это трактовалось по-разному, но суть у всех остаётся единой: есть высшая(-ые) форма(-ы) существования, имеющая(-ие) необъяснимую и невероятные сверхъестественные возможности, благодаря которым совершаются или могут совершаться различные манипуляции в мире людей, смертных.

Писатель Лев Толстой в своё время поднимает вопрос о религии. Он является религиозным скептиком – атеистом, что являлось феноменом на тот период истории, поскольку практически вся Российская Империя почитала культ православного Бога. Но не смотря на свою отлучённость от православной церкви и христианского мировоззрения, Л. Толстой ставит вопрос, который должен оказаться ведущим для философии религии: для верующих религия есть откровение, посланное Богом свыше; для суеверных людей религия определяется как свод суеверных положений и богопочетаний; для безразличных к вере религия – собрание философских положений и моральных законов, созданных умными и властными для управления над нижестоящими массами. [1]

Как не странно, философия о религии сама не должна быть религиозным познанием, поскольку она должна быть наукой. А наука – это враждебное явление для любой религии и веры, потому что она противоречит их содержаниям. А феномен научно-технической революции так сильно ударил по сложившимся устоям многих правительств государств, что народом двигала уже не вера в божественное, выбравшее им монарха, а чёткий взгляд на мир и очевидная несправедливость по отношению к людям со стороны власти. Описывая в общих чертах и простыми словами, вся власть монархов подтверждалась лишь тем, что правитель был избран божественной силой. И если этот правитель был действительно заинтересованный и разбирающимся в государственных делах, то у его подданных не возникало никаких вопросов. Однако стоит сесть на трон очередному, но необразованному и ленивому наследнику, тут же начинаются проблемы в политике как внутренней, так и во внешней.

Правление страной, властвование – это постоянный процесс, так как в этой огромной политической, социальной и экономической системе постоянно происходят какие-либо события. А на заре Нового времени теряла свою хватку ещё и самая значимая до этого сфера жизни общества – духовная. Её борьба с неверными неоднократно проявлялась в истории, но конкретно на этот период времени, как нам сегодня понятно, был «раскрыт самый коварный обман» подданных. Почему так сложилось, что религия вершила государственным порядком? Как утверждают современные учёные-философы Кугай А.И. и Черкасова Т.Г. в своей статье «Религия и власть как стратегический и тактический механизмы социальной нормализации» - религия есть инструмент для обоснования общественной иерархии и контролем над действиями людей внутри своего государства, масштабом которого ограничивается влияние этой власти. [2] Как уже понятно, религия – некоторый механизм внутренней политики, но такой влиятельный, что удерживал своё господство несколько веков в истории многих государств. Но всё рано или поздно

заканчивается. Так в случае царствования религии и веры появилась наука, а именно целый комплекс научных открытий и определений, чем и обусловлена НТР.

НТР открывала людям новый и ясный взгляд на мир, и в первую очередь на тот мир, в котором они живут. Можно сказать, что «распахивались закулисные шторы», а уже то, что там видели люди, двигало их на соответствующие действия, в том числе и на государственные перевороты – революции. Всё духовное мировоззрение, проповедуемое религией, гасло на фоне научных открытий, а желание человечества узнать много нового - естественная его любознательность воплощалась именно благодаря науке. Таким образом прослеживается очевидная смена социального интереса в сторону объяснённого естественного и светского познания. Такая смена фокуса и повлияла на значительные изменения в существовании человеческой цивилизации. Конечно, во многих империях Нового времени уже видно сосуществование науки и религии на государственном уровне, но это результат реформ и изменений государственного подхода к правлению страной, на что также повлиял всплеск научных открытий.

По словам философа Л.Е. Леухиной научно-техническую революцию и научно-технический прогресс (далее НТП) можно определить, как трансформации общественной жизни. [3] Здесь мы понимаем, что с течением времени и параллельным развитием научной мысли идут значительные изменения в жизненном плане. Так несколько сотен лет назад люди и представить не могла, что их потомки будут использовать бытовые приборы в своей повседневной жизни. Множество открытий XX века позволили колоссально преобразить наш мир, что повлияло и на формирование нашего современного быта. И такие изменения коснулись и более значительных мировых сфер: экономики, производства, медицины и т.д. Самое главное, что на данный момент, в нашем настоящем времени всё, что развивается человечеством, основывается на научном утверждении, результате работы умных людей, посвятивших жизнь изучению и совершенству главных вопросов этих направлений нашей жизнедеятельности.

Крупный же скачок роста числа результатов этих научных работ произошёл не молниеносно. Если представить себя на месте очевидца этих открытий и работ по внедрению их в обиход населения, то можно наблюдать за всем этим на протяжении почти 60 лет. Но такой большой срок не является значительным для всей истории цивилизации, уже прошедшей на тот момент. Это можно описать как тот самый маленький шаг человека из известного высказывания Нила Армстронга, шаг, который становится невероятно большим и значимым для всего человечества.

В работе других современных философов Фроловой Т.Н. и Шашуриной Г.В. под заголовком «Естественнонаучная культура как фактор формирования научного

мировоззрения» описано понятие науки как одного из ведущих компонентов сегодняшней духовной жизни и культуры человека. Она становится всё актуальнее по мере развития НТП, что формирует естественнонаучное мировоззрение, и общества, складывающего гуманитарную картину мира. [4] Таким образом техническая и социальная сферы жизнедеятельности, существующие на сегодняшний момент, являются следствием работ НТР. Благодаря ей, а точнее началу новой научной эры, человечество обрело больше точных ответов в некогда волновавших вопросах. Это касается и открытий в гуманитарном плане, поскольку та же философия есть наука, об отношениях человека и окружающего его мира, а по определению, данному Ойзерманом Т.И., философия – это неопределённое множество учений, противоречащих друг другу, но одновременно дополняющих друг друга. [5] Двойное восприятие. Однако не стоит забывать, что философия – это ещё и гуманитарная наука, что слегка рассеивает её конкретику, ведь все философы и мыслители рассуждают по-разному.

Мы рассмотрели путь духовных изменений человеческого общества, его строение до и после НТР, и как оказалось эти изменения являются довольно внушительными. Это полное изменение мировоззрения и жизненного быта. Пусть сегодня в мире даже есть процент верующих и суеверных людей, но он значительно ниже процента тех, кто верит в науку. Мировоззренческая среда человечества стала естественнонаучной, так как такой подход даёт ясные и чёткие понятия о мире и о нашей жизни. Такая позиция логична и обоснована, потому что наука развивается на собственном опыте, доказывая свои утверждения, основываясь на фактах и законах. А вера таким похвастаться не может, поскольку её предания и утверждения ничем фактическим не подтверждены.

Как мы увидели, научно-техническая революция сместила фокус человеческой цивилизации в сторону глубоко познания. Научная картина мира является истинной и принятой всем миром, отошедшем от аспектов религии. Позиция человека, верующего в Бога слабее в современном мире, однако она не запрещена. Она способна вселять надежду, но не даёт должных объяснений, чем в свою очередь и занимается наука: постоянная формулировка и распространение информации обо всём в мире. Без НТР наш духовный мир развивался бы в большей степени на фантазиях. Однако сегодня мы живём в цифровом веке и в информационной среде. Наша жизнь наполнена постоянным движением в этой обстановке нескончаемых открытий и инноваций. НТП устремляет наше общество в будущее, даёт цели и мотивации на его улучшение. Наш взгляд на мир является чётким и утверждённым массой научных законов и законов природы. Как писал в своей работе «Непреодолимо светлое будущее» в религии, в философии, в науке» философ П.В. Флоренский, в религии будущее человечества основано на пророчестве и гадании, а в науке

– на планировании и научном прогнозе, основанном на багаже научных знаний и правил. [6] И действительно, чёткое мировоззрение даёт обоснованные ожидания и наиболее вероятную картину будущего, нежели набожный и суеверный. Конкретика и факты – вот более влиятельные инструменты современного человека, позволяющие ему безошибочно работать и рассуждать над миром. А такое утверждение им дала и обосновала своим феноменом научно-техническая революция.

Таким образом в современном мире религия имеет роль некоторого откровения, и полностью отрицать её будет некорректным. Смещённый фокус человеческой духовности на цифровое восприятие мира, который царит в настоящее время, имеет холодную и сосредоточенную природу. Он не вселяет чувственного насыщения, коим способна наделять религия. Но сегодня цифровое мировоззрение актуально как никогда.

Вся наша работа, наши увлечения и прочее так или иначе касаются компьютерной или подобной цифровой деятельности, просто выраженной в форме другого устройства. Большая роль уделяется точным вычислениям и огромной систематизации данных. Мы являемся очевидцами этого и хорошо знаем эти процессы. Как уже ясно, появление новшеств, толчком к которым стали НТР и НТП, переорганизовали человеческий мир, изменили его приоритеты и ценности. Сегодня информация считается одним из важнейших явлений в мире. Но почему ей уделено такое значение?

Во-первых, стоит начать с изобретения компьютера как устройства, способного хранить и обрабатывать огромные информационные объёмы. Во-вторых, информация – продукт коммуникации и взаимодействий в человеческом обществе. Её значение в все времена было высоким. Просто сейчас, с появлением компьютера, информационные потоки стали организованнее и доступнее.

Исходя из рассуждений Тулеухановой Р.М. в её статье «Цифровое общество и проблема человека», где она говорит, что информационные процессы во много являются ведущими явлениями в определении нашей жизни, мы заметим, что мы постоянно находимся под влиянием информационных потоков. [7] Тот же процесс обучения является элементарной передачей информации и её обработки посредством запоминания и совершенствования навыков; чтение новостей является постоянной жадной получением информации для общего развития и т.д.

Что касается духовной жизни современного человека, она состоит из ряда источников вдохновения и удовлетворения духовных потребности. СМИ осведомляют нас о новых событиях в мире, общение в разных кругах окружающего общества поддерживает разносторонность и актуальность самого человека в обществе.

Современные мыслители Фёдорова М.В. и Ротанова М.Б. в своей совместной работе «Религия и смех в цифровом обществе» анализируют современное цифровое общество и его духовную составляющую. Из их анализа очевидно, что сегодня религиозность человека выражена в смехе и интернет-мемах. Такое явление они называют киберрелигиозностью, где ведущим фактором культуры считается смех. [8] И действительно, сегодня обычному пользователю в социальной сети будет намного интереснее листать мемы, чем читать религиозные тексты. Таким образом современная религиозность приобрела новую форму, более социальную и лояльную для понимания. Широкая аудитория желающих обратиться к «культу смеха» определяет популярность и массовость этого феномена. Размышляя в ином течении, можно увидеть, что религия в своё время была неким «трендом», который на то время мог сильнее всего заинтересовать человека. Сегодня благодаря смене приоритетов, вызванной НТР, люди больше интересуются новостями и другим познавательным или юмористическим контентом.

Подводя итоги, мы выяснили, что НТР и НТП стали переломными явлениями в истории и философии человечества. Они изменили сознательную и мировоззренческую составляющие духовного бытия человеческой цивилизации. Этот вопрос повлиял на всё человечество и будет актуален во все времена, потому что религия и вера в Бога, накопившие огромный общественный опыт и авторитет, не скоро забудутся среди потомков истинных верующих и уважающих значимость веры. А новшества, которые постоянно входят в нашу жизнь остановить никак нельзя. Именно поэтому человечество может бояться результатов прогресса, обновлений духовности и культуры. Общество не захочет терять свои прежние картины мира, пусть и не до конца правильные, но красивые. Однако искоренить их никак не получится, как бы быстро не развивался научный прогресс. Духовное содержание человеческой культуры, огромное множество мировоззрений нашей цивилизации в момент начала Научно-технической революции обогатились точками зрения и взглядами, но никак не утратились и не обесмыслились. Они могут опровергаться естественнонаучными выводами, но их роль человеческого откровения и ценность компенсируют этот факт. Каждый волен мыслить так, как он считает правильным, и этот подход наука приветствует, так как он для каждого человека является истинным.

[1] Толстой Л.Н. – «Царство Божие внутри вас»; Полное собрание сочинений Толстого Л.Н.;

[2] Кугай А.И., Черкасова Т.Г. - «Религия и власть как стратегический и тактический механизмы социальной нормализации»; Управленческое консультирование; 2018;

- [3] Леухина Л.Е. – «Обыденность в условиях трансформации общественной жизни»; Вестник Чувашского университета, 2011;
- [4] Фролова Т.Н., Шашурина Г.В. - «Естественнонаучная культура как фактор формирования научного мировоззрения»; Вестник Московского университета МВД России; 2016;
- [5] Ойзерман Т.И – «Философия философии»; Философский журнал; 2008;
- [6] Флоренский П.В. - «Непреодолимо светлое будущее» в религии, в философии, в науке»; Космическое мировоззрение — новое мышление XXI века; 2004;
- [7] Тулеухановой Р.М. - «Цифровое общество и проблема человека»; Научноисследовательские исследования; 2020;
- [8] Фёдорова М.В., Ротанова М.Б. - «Религия и смех в цифровом обществе»; Философия и культура; 2022.

СОЦИАЛЬНАЯ ЦЕННОСТЬ СЕМЬИ КАК ФОРМЫ БЫТИЯ ЧЕЛОВЕКА

Основной целью работы является общественно-философский анализ семьи как формы существования человека. В статье рассматриваются факторы, влияющие на изменение роли семьи в качестве основного института становления человека в условиях трансформации общества и традиционных семейных ценностей.

Ключевые слова: *человек, ценности, семья, бытие, социализация.*

Известный русский философ, писатель и публицист И.А. Ильин говорил: «Семья является первичным лоном человеческой культуры».

Семья – основной социальный институт, являющийся «фундаментом» общества. Как правило, семья прививает такие ценности, как нравственность, любовь, уважение, честность, доброта. Именно в семье формируются взгляды, установки, характер и культура человека.

Преобразовательные процессы в современном обществе привели к понижению роли семьи. Такая тенденция в большей степени свойственна молодому поколению. У людей появилось больше возможной для самосовершенствования, женщины стали независимы от мужчин, поэтому цель создания семьи ушла на задний план.

Был проведен опрос среди студентов Забайкальского института железнодорожного транспорта. Опрашиваемым нужно было распределить жизненные ценности по уровню значимости.

Результаты показали, что для молодых людей главными ценностями являются: высокая материальная обеспеченность, финансовая независимость; полная самостоятельность и свобода, независимость от других

Результаты опроса представлены в таблица 1.

Номер	Название	Уровень по значимости
1	Присутствие в жизни надежных и верных друзей	4
2	Высокая материальная обеспеченность, финансовая независимость	1
3	Семья, брак	8
4	Полная самостоятельность и свобода, независимость от других	3
5	Физическое и духовное здоровье	2
6	Нескучная и увлекательная профессиональная деятельность	5
7	Интеллектуальное развитие, расширение кругозора	9
8	Любовь	6
9	Жизнь, полная событий и эмоционально насыщенная	7

Таблица 1

По данным 72% студентов на первое место поставили материальное положение; физическое и духовное здоровье – 12 %, интеллектуальное развитие, расширение кругозора – 10 %, любовь – 4 %; семья, брак только 2%. Результаты показаны в диаграмме 1.



Диаграмма 1

Преобразовательные процессы, происходящие в современном обществе, несомненно, привели к обесцениванию семьи как важной формы бытия человека. По данным Федеральной службы государственной статистики количество браков с каждым годом становится меньше, а количество разводов растет. Рождаемость также уменьшается из года в год. Например, рождаемость в 2022 году сократилась на 9,9 % по сравнению с апрелем 2021. Государство принимает различные меры для стимулирования рождаемости такие, как материнский капитал, ежемесячные пособия, налоговые льготы, родовые сертификаты.

Увеличение числа разводов и уменьшение рождаемости, обострение роста преступности в области семейных отношений – всё это последствия нездоровой атмосферы в семье. Семья – первый источник социализации, именно там ребенок усваивает нормы общественной жизни и взаимоотношений с людьми, нормы морали и духовно-нравственные ценности. Постоянные ссоры, недоверие, ложь, деспотизм отрицательно сказываются на мировоззрении ребенка. Семьи с такими характеристиками можно назвать неблагополучными. В неблагополучной семье дети не получают полноценное воспитание и подвергаются опасности. Существуют следующие виды неблагополучных семей:

- 1) Конфликтные: родители регулярно ругаются с детьми, воспитание осуществляется при помощи ненормативной лексики и рукоприкладств. В такой семье ребенок приобретает психологические травмы, не умеет нормально контактировать с людьми.
- 2) Проблемные: родители не умеют воспитывать детей, но видимых конфликтов нет. Они либо непомерно опекают ребенка, либо не являются у них авторитетом.
- 3) Аморальные: родители с зависимостью от алкоголя или наркотиков. В такой семье дети находятся в постоянной опасности, ведь родители не могут дать должного воспитания и предоставить необходимые условия для жизнедеятельности детей.
- 4) Антисоциальные: суровое обращение с детьми, физическое насилие, унижение. Такая семья характеризуется незаконными, противообщественными действиями. Антисоциальные родители принуждают своих детей воровать и попрошайничать.
- 5) Кризисная: такая семья находится в неблагополучном состоянии лишь некоторый период времени, сопровождающийся разводом, смертью члена семьи, проблемами финансового плана.

Исходя из характеристик видов неблагополучных семей можно сделать вывод, что каждая из этих категорий формирует у детей различные отклонения такие, как расстройство психики, агрессивность, заниженная самооценка, неуверенность в себе, замкнутость, плохая успеваемость, низкая стрессоустойчивость, депрессивное настроение, суицидальные наклонности. Важными критериями уровня социального благополучия семьи являются:

- 1) Социально-экономический статус семьи (бытовые условия, уровень жизни);

- 2) Социально-психологический статус;
- 3) Статус родителей (уровень образования, занятость);
- 4) Воспитание детей (методы воспитания, наличие контакта с ребенком, авторитет родителей);

От благополучия семьи зависит будущее ребенка, ведь семья играет главную роль в становлении личности, формирует представление о взаимоотношениях с людьми и модели поведения в обществе.

Семья выполняет большое количество функций в обществе, которые необходимы для обеспечения жизнедеятельности. Основными функциями являются: репродуктивная, хозяйственно-бытовая, воспитательная. Репродуктивная функция является самой важной, потому что отвечает за динамику народонаселения. Личностно-формирующей функцией семьи является передача социального опыта потомкам, эта функция означает фундаментальное социальное значение как формы бытия человека. Ослабление роли социального института семьи не выгодно для общества, так как она является необходимым звеном становления цивилизации, характерной формой ее развития. Многообразная деятельность семьи стабилизирует общественный строй. Крепкая семья – гарантия сильного государства.

Научная область изучения семьи связана с многочисленными проблемами отношения семьи и общества, связи личности и семьи в общественной среде. Видоизменение общественно-культурных условий обостряет конфликт между семейными и несемейными взаимоотношениями. Такие перемены приводят к кризису семейных ценностей. Семейные ценности – это набор взглядов о семье, влияющий на семейные цели, принципы организации взаимодействия и жизнедеятельности. Кризисное состояние семьи коснулось не только России, но и всего мира. Подтверждает это рост числа разводов, снижение рождаемости, увеличение нуклеарных семей, направленность на малолетность, большое количество преступников среди подростков и др. Возникновение большого количества неполных семей также является одним из показателей кризиса семейных ценностей. Причинами их возникновения служат: раздельное проживание родителей, смерть одного из супругов, рождение внебрачных детей, развод.

Таким образом, трансформация общества способствовала изменению традиционных ценностных принципов, на которых основывалась семья. Изменилась сама модель семьи, роль института семьи, состав, функции членов ячейки. Семья выступает в роли посредника между индивидуальным и социальным бытием, демонстрируя модель – «индивид-семья-общество».

Библиографический список

- 1 Гейжан Н.Ф. Тенденции развития семьи и семейного просвещения // Человек и образование. 2009. №3. С.96-100.
- 2 Курило, С. Н. Семья как объект социально-философского осмысления // Армия и общество. 2015.
- 3 Федеральная служба государственной статистики// Демография [Электронный ресурс]. –URL: <https://rosstat.gov.ru/>
- 4 Нагевичене В.Я. Гендерные ролевые девиации как факторы кризиса семьи // Вестник ЮУрГУ. Серия: Социально-гуманитарные науки . 2012. № 10 (269). С. 189-192.
- 5 Е. Д. Потарь, М. Д. Кабалин, Я. М. Катрич. Снижение роли института семьи в жизни современной молодежи // Цифровая наука. 2021. С.54-60

УДК 159.9

Покутняя Ольга Игоревна, кафедра психологии, Институт педагогики и психологии, Петрозаводский государственный университет, e-mail: pokutini@mail.ru,
Служебный адрес: 185910, г. Петрозаводск, пр. Ленина, 33

ВЗАИМОСВЯЗЬ ТРЕВОЖНОСТИ И МОТИВАЦИИ К ОБУЧЕНИЮ У РАБОТАЮЩИХ СТУДЕНТОВ

Аннотация: Цель: изучение и определение структуры взаимосвязи тревожности и мотивации к обучению у работающих студентов.

Задачи: изучить научную литературу по теме исследования; провести сбор эмпирических данных методом анкетирования и тестирования; изучить мотивы студенческой занятости и их связь с успеваемостью студентов, исследовать уровень тревожности работающих и неработающих студентов; исследовать связь студенческой занятости с уровнем тревожности и мотивацией к обучению у студентов.

Гипотеза: у работающих студентов существует связь между уровнем тревожности и мотивацией к обучению.

Метод: анализ, наблюдение, анкетирование, тестирование.

Результаты: выявлена связь между уровнем тревожности и мотивацией к обучению у работающих студентов.

Ключевые слова: ситуативная тревожность, мотивация обучения, личностная тревожность, мотивы.

Summary: Objective: to study and determine the structure of the relationship between anxiety and motivation to study in working students.

Tasks: to study the scientific literature on the research topic; to collect empirical data by means of questionnaires and testing; to study the motives of student employment and their relationship with student academic performance, to investigate the level of anxiety of working and non-working students; to investigate the relationship of student employment with the level of anxiety and motivation to study students.

Hypothesis: working students have a relationship between the level of anxiety and motivation to learn.

Method: analysis, observation, questionnaire, testing.

Results: the relationship between the level of anxiety and motivation to study among working students was revealed.

Keywords: situational anxiety, learning motivation, personal anxiety, motives.

Современное состояние рынка труда достаточно сложное. Несмотря на большое количество предлагаемых вакансий возникает количественная ограниченность рабочих мест и растет уровень предъявляемых требований к кандидатам. Наличие высшего образования - как одного из требований, отходит на второй план, а на замену ему приходит наличие опыта работы и рекомендации от предыдущего работодателя [1]. Отсюда следует, что вероятность устроиться на хорошую работу велика у студента не с высшим образованием, а у того, который имеет опыт работы. На фоне высокой конкуренции на рынке труда, студентам приходится менять установку и перспективы жизненных интересов методом снижения усилий, направленных на получение образование и не являющихся гарантом получения работы, на повышение усилий на практическое применение профессиональных навыков и получение опыта работы. Именно поэтому, студенческая занятость и ее влияние на процесс обучения, является актуальным вопросом современного общества.

В работе [2] студенческая занятость рассматривается как дополнительная работа, осуществляемая помимо основной профессиональной деятельности.

Особенностью студенческой занятости является ее влияние на образовательный процесс, в результате чего у работающих студентов происходит резкое снижение успеваемости, что в свою очередь приводит к снижению мотивации учебного процесса, и связано непосредственно с уровнем тревожности.

Проблема тревожности весьма популярна, так как ее уровень во много определяет не только поведение человека, но и его здоровье и качество реализуемой деятельности. Соответственно уровень тревожности располагается в области влияния и на обучающий процесс.

Приведенные выше обстоятельства подчеркивают актуальность работы и подразумевает проведение анкетирования и тестирования, с целью определения взаимосвязи тревожности и мотивации к обучению у работающих студентов.

Эмпирическое исследование было организовано на базе образовательных учреждений высшего и среднего образования г. Петрозаводска. Выборку составили 100 неработающих и 100 работающих студентов в возрасте от 17 до 22 лет.

В исследовании были использованы следующие методы и методики:

1. Методика субъективной оценки ситуационной и личностной тревожности Ч. Д. Спилбергера (адаптация Ю. Л. Ханина)
2. Шкала тревожности студента (модификация Г. Ш. Габдреевой опросника Ж. Тейлор)

3. Методика для диагностики учебной мотивации студентов (А. А. Реан и В. А. Якунин, модификация Н. Ц. Бадмаевой)

4. Анкетирование и тестирование студентов

5. Статистическая обработка данных по U-критерий Манна — Уитни (англ. Mann–Whitney U test)

Проведя исследование уровня личностной тревожности у работающих студентов, можно сделать следующие выводы:

Личностная тревожность высокого уровня была выявлена у 50% опрошенных студентов. Для данного уровня тревожности характерна повышенная нервозность, высокая вероятность возникновения конфликтных ситуаций при общении с ними. В результате возникающих конфликтов наблюдается высокий порог возникновения эмоционального срыва, которые в дальнейшем могут привести к серьезным заболеваниям нервной системы. Студенты с высоким уровнем тревожности в большинстве случаев воспринимают любые изменения как угрозу.

Личностная тревожность среднего уровня наблюдается у 40% опрошенных. Для них характерно среднее состояние тревоги, когда все процессы, происходящие в реальности, воспринимаются ими вполне адекватно и объективно.

Личностная тревожность низкого уровня не выявлена у работающих студентов, что подчеркивает отсутствие положительного восприятия окружающей среды у опрошенных студентов. Как следствие, такие студенты не удовлетворены качеством их реальной жизни, что способствует возникновению чувства вероятной опасности.

Ситуативная тревожность высокого уровня выявлена у 70% опрошенных студентов, что подчеркивает высокий порог их эмоционального беспокойства и нервного напряжения. В большинстве случаев высокий уровень ситуативной тревожности является последствием, возникающим как защитная реакция организма на возникающие стрессовые факторы. Сюда также можно отнести реакцию со стороны эмоциональной системы на отсутствие возможности выполнить конкретную задачу, боясь негативной реакции окружающих. Студенты с высоким уровнем ситуативной тревожности даже незначительные замечания, реагируют достаточно резко и остро, воспринимая замечание как угрозу их самооценке.

Ситуативная тревожность среднего высокого уровня выявлена у 15% опрошенных студентов, что говорит о умеренном напряжении и незначительном уровне нервозности, которая проявляется при формировании стрессовых факторов. Для студентов с данным уровнем ситуативной тревожности характерна отличная способность решать стрессовые задачи.

Ситуативная тревожность низкого уровня выявлена у 15% опрошенных студентов, что подчеркивает заниженный уровень ответственности и мотивации. В большинстве случаев, студенты с данным уровнем тревожности стремятся проявить себя «во всей красе», с целью исключения вероятности возникновения повышенной тревожности.

Проведенное исследование по методике Ч.Д.Спилберга позволяет говорить о том, что у работающих студентов преобладает высокий уровень личностной и ситуативной тревожности.

По методике Дж. Тейлора было выявлено, что большинство опрошенных, а именно 65% студентов испытывают повышенный уровень тревоги по любым, даже незначительным причинам. Для данного уровня тревожности характерна высокий уровень неуверенности в своих возможностях и способностях.

Также, по данной методике, у 20% опрошенных студентов был выявлен средний уровень тревожности, что говорит о весьма частой перемене настроения, вызванной переменчивостью положительных и отрицательных эмоций.

В ходе исследования были определены преобладающие мотивы учебной деятельности. По результатам диагностики, наиболее доминантным мотивом являются профессиональные. Преобладание профессиональных мотивов говорит о намерении студентов максимально успешно представить себя в области своей профессиональной деятельности. Студенты с преобладанием профессиональных мотивов нацелены на карьерный рост, на яркое проявление собственных способностей в профессиональной деятельности, чтобы в будущем стать высококвалифицированными специалистами.

Менее всего определяются у работающих студентов мотивы избегания, что свидетельствует об отсутствии тревожных чувств касательно образовательного процесса. Для таких студентов характерно отсутствие страха нахождения в кругу неуспевающих студентов. Они весьма уверены, что за отсутствие хороших оценок их никто не осудит.

По коэффициенту ранговой корреляции Спирмена были определены корреляционные связи между уровнем тревожности и мотивами обучения, согласно которым:

Между уровнем ситуативной тревожности и мотивами творческой самореализации прослеживается отрицательная связь. Данная связь свидетельствует о том, что при возникновении стрессовой ситуации, студенты испытывают максимальный дискомфорт, вызванный вегетативным возбуждением. При таком состоянии студенты максимально стремятся оградить себя от решения творческих задач. Студенты с высоким уровнем ситуативной тревожности не стремятся проявить свои способности. В большинстве случаев, при состоянии ситуативной тревожности происходит нарушение внимания, что

вслед за собой способствует и понижению уровня работоспособности. На фоне этого у студента возникает чувство моментальной усталости и истощаемости.

Отрицательная корреляционная связь выявлена также между уровнем личностной тревожности и коммуникативными мотивами. Данная связь позволяет сделать вывод о том, что чем выше уровень переживаний и стресса у студента, тем меньше он стремится компенсировать их в результате общения. Другими словами, даже не критичные ситуации способны вывести человека на максимально дискомфортный уровень, при котором студенты не испытывают потребности в новых знакомствах или встречах с друзьями.

При этом, стоит отметить, что студентов с высоким уровнем ситуативной тревожности достаточно легко привести в нервное состояние даже самой простой преградой, которую они расценивают как угрозу.

Корреляционные отрицательные связи, которые были определены в ходе исследования, подчеркивают тот факт, что при повышении уровня ситуативной и личностной тревожности, потребность в мотивах творческой самореализации и коммуникативных мотивах будет уменьшаться.

Положительная корреляционная связь выявлена между уровнем тревожности и мотивами избегания. Это свидетельствует о том, что чем выше уровень тревожности, тем глубже студенты проникаются своими страхами. В большинстве случаев, они анализируют те последствия, которые могут быть, в случае, если какая-либо задача будет не реализована.

Помимо этого, также положительная связь зафиксирована между уровнем тревожности и социальными мотивами. Те студенты, которые большую часть времени находятся в нервном состоянии и постоянно испытывают чувство страха и тревоги, пытаются компенсировать это своей авторитетностью. То есть студенты, замкнутые в себе, и не взаимодействующие с другими людьми, стремятся получить одобрение со стороны окружающих. Особенность таких студентов заключается в том, что в каждом задании они представляют опасность или считают, что все свои действия выполняют неправильно, боясь получить отрицательную оценку со стороны других людей. При общении с другими людьми, данный тип студентов переживают определенный дискомфорт, который вызван их сильной взволнованностью.

Проведенное нами исследование показало, что наивысший уровень тревожности приходится на работающих студентов, что, безусловно, и снижает мотивацию к обучению. Таким образом, можно говорить о том, что у работающих студентов желание получить опыт работы и финансовое стимулирование значительно превосходит мотивы получения качественного образования. При этом, большинство работающих студентов, ввиду

высокого уровня тревожности отодвигают учебу на второй план, пытаются погрузиться в работу, или вовсе забирают документы.

Данный вывод позволяет сделать заключение о том, что выдвинутая нами гипотеза о наличии связи между уровнем тревожности и мотивацией к обучению вполне оправдана.

Список литературы

1. Азиханова В. Т. Проблемы и перспективы роста занятости студентов на российском рынке труда / В. Т. Азиханова // Вестник молодых ученых Самарского государственного экономического университета. 2018. - № 1(29). - С. 7-13.

2. Ворона М.А. Мотивы студенческой занятости // Социологические исследования. 2018. № 8.- С. 106–115.

3. Ильин Е.П. Мотивация и мотивы / Е.П. Ильин. – СПб.: Питер, 2019. – 512 с.

4. Карелин А.А. Большая энциклопедия психологических тестов / А.А. Карелин. – М.: Эксмо, 2017. – 410 с.

5. Морозов Г. Б. Работающий студент очной формы обучения: противоречие, ожидающее оптимального решения / Г. Б. Морозов, Е. В. Неволина, А. А. Лобут // Педагогическое образование в России. 2018. - № 2. С. 253-257.

6. Сафиуллина Ф. Р. Трудовая занятость современной студенческой молодежи: монография / Ф. Р. Сафиуллина, А. М. Нагимова. Казань: Издательский Дом «Казанская Недвижимость», 2018. 164 с.

7. Темницкий А.Л., Бессокирная Г.П. Студенческая занятость и её социальные последствия // Социологические исследования. 2019. – 51с.

8. Якобсон П.М. Психологические проблемы мотивации поведения человека. – 3-е изд. – М.: Просвещение, 2021. – 390 с.

**Белоусова Виктория Николаевна, магистрант
Тихоокеанский государственный университет, Хабаровск
ОСОБЕННОСТИ ПРАВОВОГО ПОЛОЖЕНИЯ УЧАСТНИКОВ СТРАХОВЫХ
ОТНОШЕНИЙ В РФ**

Аннотация. В статье рассматриваются некоторые проблемы правового положения участников страховых отношений в Российской Федерации, а также основные направления для совершенствования страховых отношений и закрепления правового статуса участников в сфере страхования.

Современный рынок страховых услуг характеризуется тенденциями развития страховых отношений и используется во многих сферах жизни современного общества.

Деятельность по совершенствованию правового статуса участников страхования позволяет обеспечить реализацию прав, обязанностей, а также способствует закреплению ответственности участников страховых отношений.

Ключевые слова: права и обязанности участников страховых отношений, правовой статус участников страховых отношений, страхование, страховые правоотношения.

Annotation. The article discusses some problems of the legal status of participants in insurance relations in the Russian Federation, as well as the main directions for improving insurance relations and consolidating the legal status of participants in the insurance sector.

The modern insurance market is characterized by trends in the development of insurance relations and is used in many areas of modern society.

Activities aimed at improving the legal status of insurance participants make it possible to ensure the realization of rights, obligations, and also contributes to the consolidation of the responsibility of participants in insurance relations.

Keywords: rights and obligations of participants in insurance relations, legal status of participants in insurance relations, insurance, insurance legal relations.

В современном мире, в том числе в Российской Федерации, на фоне развития экономических и торговых связей, увеличивается количество видов страховых услуг. В связи с произошедшими за последнее время значительными изменениями в экономике Российской Федерации, отмечается повышение различных рисков предпринимательской

деятельности, рост конкуренции на рынке товаров, работ и услуг. Это влечет повышение интереса к страховому делу и расширяется круг участников страховых правоотношений.

В Российской Федерации увеличивается число страховых компаний, которые предлагают достаточно огромный перечень страховых услуг, так за 1 квартал, согласно официальных данных субъектов страхового дела составляло 222 организации, страховых организаций -146, в том числе национальная перестраховочная компания -1, общества взаимного страхования- 18, страховые брокеры -58 [3].

Правовые отношения в сфере страхования могут возникать как в силу договора страхования, так и по внедоговорным основаниям.

Например, на основании закона либо иных правовых актов, как указывает В. И. Серебровский в качестве источников страхового отношения выделяет договоры, закон [5, с.75].

Основным правовым регулятором страховых правоотношений среди участников страхового рынка, является Федеральный закон Российской Федерации «Об организации страхового дела в Российской Федерации» [2], который в ст. 4.1 перечисляет участников страховых отношений: страхователи, застрахованные лица, выгодоприобретатели; страховые организации, в том числе перестраховочные организации; иностранные страховые организации, в том числе иностранные перестраховочные организации; общества взаимного страхования; страховые агенты; страховые брокеры; и иных.

Страховые организации, иностранные страховые организации, общества взаимного страхования и страховые брокеры являются субъектами страхового дела. Деятельность субъектов страхового дела подлежит лицензированию.

В соответствии с разработанной правовой доктрины, элементы правового статуса сторон страхового обязательства являются следующими: это правоспособность страховщика и страхователя, дееспособность страховщика и страхователя, организационно-правовая форма участника страхового дела.

Механизм лицензирования деятельности, а также права, обязанности сторон участников страховых правоотношений определяет правовое положение. Например, для правового статуса страховщиков как юридического лица необходимо обратиться к его правоспособности, дееспособности.

Правоспособность организации возникает с момента регистрации в силу норм ГК РФ [1].

Статья 49 ГК РФ указывает, что юридическое лицо вправе осуществлять деятельность с момента получения лицензии.

Таким образом, правоспособности и дееспособности страховщика возникает с момента получения лицензии на оказание определённого вида услуг страхования. Страховая деятельность является видом предпринимательской деятельности, и организационно-правовая форма страховщика не определяется законом. Закон указывает, что страховщики могут быть юридические лица, которые созданы согласно законодательства, получившие лицензию и основная цель такой организации является получение систематической прибыли. Права и обязанности страховщиков и страхователей возникает исходя из договора страхования.

В соответствии с Законом «О страховом деле», квалификация организации качестве страховщика не зависит от того, участвует ли она в договоре страхования и принимает ли какие-либо обязательства.

Квалификация, существенно зависит от участия в договоре страхования, что исходит из статей 929, 934, 938 Гражданского кодекса РФ [1].

Исходя из норм ГК РФ, страховщик является стороной страхования, которая принимает обязательства, производит выплату при наступлении страхового случая.

Но возникает вопрос, если страховая организация была создана и получила лицензию, но не может заключить ни одного договора страхования, то является ли она страховщиком? Иными словами, наблюдается различный подход в Законе о страховом деле и в нормах ГК РФ в части регулирования правового статуса.

Такая несогласованность может привести к тому, что организация заключила договор страхования и приняла на себя обязательства осуществить выплату при наступлении страхового случая, но при этом, она не имеет соответствующей лицензии, и, в соответствии с нормами ГК РФ, такой договор признается договором страхования, но он является оспоримым, так как силу статьи 173 ГК РФ страховщиком заключён договор с выходом за пределы его правоспособности.

Данный договор может быть признан ничтожным в силу статьи 168 ГК РФ, так как заключён ненадлежащим лицом.

В Федеральном законе «О взаимном страховании» термин «страховщик» по отношению к обществу взаимного страхования вообще не использован, а вот в п. 2 ст. 6 Федерального закона «Об основах обязательного социального страхования» [2] страховщиками названы «некоммерческие организации, создаваемые в соответствии с федеральными законами о конкретных видах обязательного социального страхования». Это определение повторяет логику Закона.

Путаница в законодательстве в отношении термина «страховщик» имеет системный характер и данный вопрос следует разрешить следующим образом: лицо, принимающее на

себя за плату обязательство выплатить страховое возмещение (страховую сумму) при наступлении страхового случая (по договору либо в некоторых случаях и без договора, например, на основании членства), следует именовать страховщиком [4, с. 136].

До принятия на себя такого обязательства лицо страховщиком называться не должно, а те субъекты оборота, которые вправе принимать на себя такие обязательства, могут именоваться «страховыми организациями», «обществом взаимного страхования» и любым аналогичным термином, но не страховщиком.

Таким образом, в практике возникают различные последствия в страховом деле, и если заключается договор страхования лицом, которое не имеет на то право в силу отсутствия лицензии. Организация, которая заключает в качестве страховщика договор страхования с выходом за пределы лицензии, признается страховщиком, но при этом договор является оспоримым.

Правой статус участника страховых правоотношений можно определить, как совокупность юридических определённых характеристик, которые позволяют устанавливать возможность быть участником страхового правоотношения.

Все противоречия в правовом статусе участников страховых правоотношений, которые возникают на уровне законодательства, требуют разрешения и конкретизации, чтобы избежать правовых коллизий при оказании страховых услуг.

Список литературы

1. Гражданский кодекс Российской Федерации (ГК РФ)// Собрание законодательства Российской Федерации от 5 декабря 1994 г. N 32 ст. 3301
2. Закон РФ от 27 ноября 1992 г. N 4015-1 "Об организации страхового дела в Российской Федерации" (с изменениями и дополнениями)// "Российская газета" от 12 января 1993 г. N 6.
3. Департамент допуска и прекращения деятельности финансовых организаций// https://cbr.ru/vfs/statistics/admissionfinmarket/ssd_2022q1.pdf
4. Павлова, Е. А. Правовой статус страховых компаний и гражданско-правовое регулирование договора страхования / Е. А. Павлова, Р. К. Шакирова // Современные тенденции и инновации в области гуманитарных и социальных наук: Сборник материалов IV Международной научно-практической конференции, Йошкар-Ола, 31 июля 2019 года. – Йошкар-Ола: Марийский государственный университет, 2019. – С. 136-140.
5. Серебровский В.И. Избранные труды по наследственному и страховому праву. Изд. 2-е, испр.М.: «Статут», 2003. – 326 с.

УДК: 349.23/24

ББК: 67.405. 1-3

Область науки:

5. Социальные и гуманитарные науки

Группа научных специальностей:

5.1 Право

Шифр научной специальности:

5.1.3. Частноправовые (цивилистические) науки

Загibalова Мария Александровна – Студент бакалавр, Кафедра трудового и экологического права Дальневосточного Федерального университета, Владивосток, Россия.

Столбин Никита Сергеевич – Студент бакалавр, Кафедра трудового и экологического права Дальневосточного Федерального университета, Владивосток, Россия.

Научный руководитель: Ким Евгения Фёдоровна – старший преподаватель кафедры трудового и экологического права Дальневосточного Федерального университета.

ПРОБЛЕМЫ ТРУДОУСТРОЙСТВА ИНВАЛИДОВ И БОРЬБА С НИМИ НА ПРИМЕРЕ ЗАРУБЕЖНЫХ СТРАН

Аннотация: В данной статье мы рассмотрим такие вопросы, как: какие проблемы существуют при трудоустройстве инвалидов на работу; какие возможности есть у лиц с ограниченными возможностями при приеме на работу; как регулируется труд инвалидов в зарубежных странах; что необходимо делать для борьбы с проблемами трудоустройства инвалидов.

Ключевые слова: инвалид, работник, трудоустройство, зарубежная страна, квота, работа.

© Загibalова Мария Александровна, Столбин Никита Сергеевич, 2023

Original article

Abstract: In this article, we consider such issues as: what problems exist in the employment of disabled people; what opportunities do people with disabilities have when applying for a job; how the work of disabled people is regulated in foreign countries; what needs to be done to combat the problems of employment of people with disabilities..

Keywords: disabled person, worker, employment, foreign country, quota, work.

Многие люди в России считают, что инвалиды находятся в неравном положении с людьми без инвалидности и при трудоустройстве на работу испытывают трудности, им тяжело устроиться на работу. Об этом говорит опрос, проведенный нами. Его содержание было таким: «Как вы считаете, тяжело ли трудоустроиться инвалиду в современной России на работу (в сравнении с другими странами): тяжело, не тяжело, не знаю?» Было опрошено 47 человек. На что 68 процентов людей выбрали вариант ответа: тяжело. Поэтому мы решили поставить перед собой проблемный вопрос: с какими проблемами сталкивается инвалид при трудоустройстве, чего нам не хватает и какую практику стоит перенять у других государств.

Перед анализом нормативных актов и практики России и других государств, сначала необходимо изучить какие существуют международно-правовые стандарты по регулированию труда инвалидов. Самым важным международным актом по регулированию труда инвалидов является Конвенция МОТ 1983 года № 159 «О профессиональной реабилитации и занятости инвалидов».[1]

Согласно данной Конвенции инвалидом считается лицо, возможности которого получать, сохранять подходящую работу и продвигаться по службе значительно ограничены в связи с надлежащим образом подтвержденным физическим или психическим дефектом. Конвенция обязала страны, ратифицировавшие данный акт разработать и реализовать национальную политику в области профессиональной реабилитации и занятости инвалидов. Согласно этой политике труд инвалидов и простых трудящихся должен быть равным, вне зависимости от категории инвалидов, должны приниматься меры для предоставления возможностей инвалидов по получению, сохранению работы и продвижению по службе, обеспечению нормальной работы для инвалидов в сельской местности и подготовке консультантов и иного персонала, которые помогают инвалидам по реабилитации, профессиональному обучению, трудоустройству и занятости.[1] Теперь перейдем к анализу российского законодательства, учтены ли положения Конвенции в нем и реализуются ли они на практике.

В России на декабрь 2022 года согласно данным Федерального реестра инвалидов насчитывается около 10,2 миллионов инвалидов. Их численность в трудоспособном возрасте составляет 3 744 882 чел. Число работающих лиц с инвалидностью составляет 1 018 182 и неработающих 2 726 700.[3] Исходя из данной статистики можно сделать вывод, что почти 73% из числа трудоспособных инвалидов не работают. Конечно, не стоит опираться на эти данные при выявлении причин нетрудоустройства лиц с ограниченными возможностями. Но стоит отметить, что явно регулирование труда инвалидов не совершенно в Российской Федерации.

Теперь попытаемся выявить причины, почему большая часть инвалидов все-таки не трудоустроена, и является ли причиной неполноценное законодательство по вопросу регулирования труда инвалидов.

Первое что стоит отметить – это какие возможности есть у инвалидов при трудоустройстве. Согласно ст. 13.2 ФЗ «О занятости населения РФ» для людей с ограниченными возможностями предусмотрено квотирование в организациях рабочих мест для приема на работу: «Работодателям, у которых численность работников превышает 100 человек, законодательством субъекта Российской Федерации устанавливается квота для приема на работу инвалидов в размере от двух до четырех процентов от среднесписочной численности работников. Работодателям, у которых численность работников составляет от 35 до 100 человек включительно, законодательством субъекта Российской Федерации может устанавливаться квота для приема на работу инвалидов в размере не более трех процентов от среднесписочной численности работников».[4] Также все в принципе зависит от субъекта РФ, допустим предприятия от 35 человек устанавливают показатели квотирования – по решению региона. Например, согласно закону Приморского края «О квотировании рабочих мест для граждан, особо нуждающихся в социальной защите, в Приморском крае» для инвалидов устанавливается квота 3 процента при численности работников от 35 до 100 человек, а при численности работников более 100 человек – всего 2 процента.[5] Что же касается организаций с численностью работников до 35 человек, то они сами могут устанавливать квоты по своему желанию. При этом работодатели согласно ст. 25 ФЗ «О занятости населения РФ» обязаны ежемесячно уведомлять центр занятости о наличии вакансий для инвалидов, выполнении квоты.[4]

Также стоит указать, что квотированные организацией рабочие места для инвалидов подлежат резервированию по профессиям, наиболее подходящим для их трудоустройства согласно статье 20 ФЗ «О социальной защите инвалидов в Российской Федерации».[6] То есть на рабочие места по квотам не могут принимать лиц без инвалидности.

В Приказе Министерства труда и социальной защиты РФ «Об утверждении основных требований к оснащению (оборудованию) специальных рабочих мест для трудоустройства инвалидов с учетом нарушенных функций и ограничений их жизнедеятельности» предусмотрена обязанность организаций специально оснащать квотируемые рабочие места. Например, для инвалидов по зрению- слабовидящих определены требования: оснащение специального рабочего места общим и местным освещением, выполнение трудовых функций видео увеличителем или лупой, возможность использования крупного рельефно-контрастного шрифта.[7]

Еще одним необходимым условием при приеме на работу лиц с инвалидностью согласно статье 20 ФЗ «О социальной защите инвалидов в Российской Федерации» является: «Создания инвалидам условий труда в соответствии с индивидуальными программами реабилитации, абилитации инвалидов».[6] Согласно статье 9 того же закона: «Реабилитация инвалидов - система и процесс полного или частичного восстановления способностей инвалидов к бытовой, общественной, профессиональной и иной деятельности. Абилитация инвалидов - система и процесс формирования отсутствовавших у инвалидов способностей к бытовой, общественной, профессиональной и иной деятельности. Реабилитация и абилитация инвалидов направлены на устранение или возможно более полную компенсацию ограничений жизнедеятельности инвалидов в целях их социальной адаптации, включая достижение ими материальной независимости и интеграцию в общество».[6] То есть работодатель при приеме на работу должен учитывать ИПРА и создавать определенные условия работы со степенью ограничений способности к трудовой деятельности инвалидов. Поэтому необходимо подбирать для инвалида такую работу, которая не будет ему противопоказана по ИПРА.

Таким образом, исходя из анализа законодательства, у инвалидов есть возможность поступать на работу свободно, и они могут быть уверены, что для них найдутся рабочие места, причем с учетом их ограничений по инвалидности. Но так ли действительно происходит на практике?

Существует достаточно много публикаций в СМИ, где поднимается тема неприема инвалидов на работу. Казалось бы, что в законодательстве закреплена обязанность по квотированию мест и работодатель не может на основании инвалидности лица не принимать его на работу. Но недостаточная строгость надзорных служб, а также небольшой штраф за нарушения законодательства по квотированию и необоснованному неприему на работу инвалидов разрушает и делает брешь в законодательстве. Штраф согласно статье 5.42 КоАП за данные правонарушения будет составлять всего от 5 до 10 тысяч рублей.[8] Таким образом, работодателю будет удобнее устроить на работу лица без инвалидности на рабочие места, которые подлежат квотированию, чем лица с инвалидностью. Ведь не все лица с ограниченной ответственностью знают свои права и при приеме на работу им могут отказать по причине, что якобы нет вакантных мест. А также работодателю проще заплатить штраф и нанять работника без инвалидности, который будет повышать производительность труда организации, чем оснащать специальные рабочие места для инвалидов и принимать их на работу.

Также необходимо учитывать, что ИПРА для некоторых инвалидов становится барьером при приеме на работу, так как сама программа иногда содержит слишком общие

сведения или излишне конкретные трудовые рекомендации. В Приложении 2 к Приказу Министерства труда и социальной защиты РФ «Об утверждении Порядка разработки и реализации индивидуальной программы реабилитации или абилитации инвалида...» указана форма ИПРА, которая содержит в себе информацию о противопоказанных видах трудовой деятельности. Например, при нарушении функции зрения инвалидам противопоказаны «виды трудовой и профессиональной деятельности, которые при утрате зрительного контроля могут привести к угрозе жизни и/или потере здоровья инвалида и/или людей».[9] Такая формулировка действительно является общей, и работодатель может отказать в трудоустройстве инвалиду на основании того, что вид деятельности, который осуществляет организация не соответствует ИПРА инвалида, из-за чего он не имеет права его принимать на работу.

Получается, что законодатель в части трудоустройства на работу людей с инвалидностью не предусмотрел, что работодателю будет выгоднее не принимать лиц с инвалидностью на работу и платить штрафы, а также что он может сослаться на ИПРА и при этом обоснованно отказывать в трудоустройстве инвалидам. Хотя идея с квотированием, оснащением специальных мест для инвалидов и индивидуальной программой реабилитации и абилитации имеет место быть. По нашему мнению, необходимо ужесточить работу надзорных органов и ввести более строгое наказание для работодателей, не принимающих инвалидов на работу и не создающих квот, а также разработать для индивидуальных программ более четкие критерии, которые расширят виды работ, на которые может трудоустроиться лицо с инвалидностью.

Помимо того, что есть санкции в отношении работодателя в случае необоснованного неприятия на работу инвалида, есть еще и поощрения для него. Статьей 149 Налогового кодекса предусмотрены налоговые льготы, но они распространены на те, организации, в которых основная масса работников являются инвалидами, либо общественные организации инвалидов.[10] Поэтому для простых работодателей как таковых налоговых льгот для приема на работу одного или двух инвалидов нет. В связи с чем у них и нет мотивации трудоустраивать лиц с ограниченными возможностями.

Теперь рассмотрим условия труда людей с ограниченными возможностями. Как мы уже упоминали, при трудоустройстве инвалидов смотрят ИПРА и на ее основе работодатели подбирают для них определенные специальности. Помимо специального оснащения рабочего места для инвалидов I и II групп устанавливается сокращенная продолжительность рабочего времени не более 35 часов в неделю с сохранением полной оплаты труда, когда как для лиц без инвалидности – не более 40 часов.[2] Также для инвалидов может быть предусмотрены дополнительные перерывы, либо при выполнении

работ значительная помощь других лиц. Что же касается отпусков, то согласно статье 115 Трудового Кодекса «Инвалидам предоставляется ежегодный отпуск не менее 30 календарных дней», когда как для лиц без инвалидности – 28 календарных дней. Однако еще может быть предоставлен ежегодный дополнительный оплачиваемый отпуск продолжительностью 14 календарных дней лицам, пострадавшим от чернобыльской аварии или подвергся воздействию радиации вследствие ядерных испытаний на Семипалатинском полигоне.[2]

Все перечисленные нами условия труда тоже должны устанавливаться в соответствии с индивидуальной программой, что немного затрудняет не только возможность трудоустройства инвалидов, но и желание самих работодателей принимать их на работу.

И не менее важными проблемами при трудоустройстве инвалидов являются их условия жизни и психологический аспект. Одной из таких трудностей является транспортировка инвалида из дома до места работы, которая может быть вызвана отсутствием пандусов, недостаточностью количества парковочных мест для инвалидов, технической сложностью перемещения и так далее. А другой немаловажной проблемой является боязнь и нежелание идти работать, вызванные осуждением со стороны других людей, либо возможностью потерять надбавки к пенсии или бесплатных реабилитационных средств при приеме на работу. Поэтому инвалидам проще оставаться дома и быть нетрудоустроенным.[11]

Итак, мы выделили несколько проблем при трудоустройстве инвалидов: 1) Обход законодательства работодателями при отказе в приеме на работу инвалидов; 2) Мягкое наказание работодателям, которые нарушают права инвалидов по трудоустройству; 2) Недоработка критериев в индивидуальной программе реабилитации, абилитации инвалидов; 3) Отсутствие мотивации у работодателей по трудоустройстве лиц с инвалидностью; 4) Неудобное положение для работодателя при приеме на работу лица с инвалидностью; 5) Жизненные и психологические проблемы инвалидов по трудоустройству.

Ну а теперь мы предложим свои варианты, как бороться с перечисленными проблемами, на примере практики в других странах по трудоустройству инвалидов. Проанализировав различные страны Европы, Америки и Азии, мы пришли к выводу, что Россия вводит те же меры, что и другие государства, у которых уровень социальной политики выше, но не до конца использует данные механизмы. При это некоторые страны, например, Швеция или США ввели более современную систему трудоустройства инвалидов. Поэтому начнем с данных государств.

Первым способом решения проблем мы предлагаем введение на примере Швеции и США системы поощрения работодателей при приеме на работу лиц с инвалидностью. В отличие от России, в Швеции нет законов о квотировании рабочих мест для инвалидов. Вместо этого государство ввело экономические стимулы, такие как субсидии к заработной плате и компенсация за переоборудованное рабочее место.[13] Также можно ввести льготы на налог на прибыль, либо иной налог в размере 5% за каждого принятого на работу инвалида. Такая система поощрения поможет избавиться от проблем с обходом законодательства работодателями, так как им это уже будет не нужно, у них появится мотивация принимать лиц с ограниченными возможностями на работу, а также выровняет положение работодателей, если ему будет компенсироваться переоборудование рабочего места и выплачиваться субсидии.

Либо можно ввести иной способ, не исключая квотирования: введение льгот для работодателей, которые принимают инвалидов на работу сверх квоты, что повысит их мотивацию при приеме граждан с ограниченными возможностями на работу.

Еще одно решение проблемы нам предлагает Шведская практика. В скандинавском государстве развиты государственные предприятия, которые трудоустраивают к себе на работу разные категории граждан. Например, корпорация «Samhall» принимает на работу инвалидов и перед этим проводит тестирование на их трудоспособность по 16 направлениям, включая оценку мелкой моторики, физической силы и когнитивных навыков. Затем ему подбирают работу — исходя из результатов первого теста ему предлагают одну из 24 возможных позиций и начинают обучать необходимым для нее навыкам.[12] Такой метод трудоустройства помогает найти нужную работу инвалиду и дает для работодателя возможность использовать его силы на максимум, а значит и производительность труда будет выше, нежели трудоустройство в соответствии с ИПРА. Поэтому мы предлагаем ввести тестирование на государственном уровне, чтобы для более упрощенного способа трудоустройства проводилось тестирование в специальном отделе центра занятости населения и по результатам этого тестирования выводился перечень работ, на которые может трудоустроится инвалид, что поможет справиться с проблемой недоработки индивидуальной программы реабилитации, абилитации.

Что же касается мягкости наказания работодателей в случае нарушении прав инвалидов на труд, то в пример можно привести Германию, в которой, во-первых, квота для инвалидов составляет 5% при численности рабочих в организации более 20 человек, когда как в России предоставляется квота только от 35 человек в размере от 2 до 4 процентов. А, во-вторых, штраф за нарушение законодательства по квотированию составляет от около 9 до 25 тысяч рублей.[14] Поэтому мы считаем рациональным ввести

в России штраф за данные правонарушения в размере от 10 до 20 тысяч рублей. Это необходимо для того, чтобы стимулировать работодателей правомерно поступать в отношении инвалидов и принимать их на работу.

Психологический барьер при устройстве на работу распространен не только в России, но и в других странах. В Австралии с этой проблемой борются при помощи популяризации инвалидов в организациях. На сайте правительства Австралии была размещена информация, что трудоустройство инвалидов в компании повышает ее имидж, так как это показывает силу ее технической оснащенности и политики равноправия. Данный ход помог австралийским инвалидам преодолеть страх и устроиться на работу, так как сами организации были заинтересованы в их трудоустройстве. Мы предлагаем распространить аналогичную мотивационную компанию, которая поможет преодолеть психологический барьер лиц с инвалидностью.[15]

Еще один способ по проблеме страха трудоустройства инвалидов регламентирован в целевых программах Великобритании, которые называются «New Deal for Disabled people» и «Pathways to work». Их суть заключается в помощи инвалидам по трудоустройству. Такие люди, которые сопровождают инвалида по вакантным местам называют брокеры или советники.[14] Такая помощь заключается не только в поиске работы, но и в преодолении своих страхов, что может помочь в России инвалидам.

И последним решением проблемы по транспортировке инвалида до места работы является простое благоустройство муниципального образования. Постепенно данная проблема будет устраняться, но для этого необходимо время.

Итак, можно сделать вывод, что в России действительно есть проблемы с трудоустройством инвалидов и мы на несколько шагов отстаем от передовых стран в области социальной политики, но меры, которые уже приняты в России не такие плохие, тем более они соответствуют Конвенции МОТ «О профессиональной реабилитации и занятости инвалидов». Возможно их стоит поменять или модернизировать на примере приведенных нами стран, но несмотря на это Россия прогрессирует в этой области.

Те способы, которые мы предложили являются действенными и их можно внедрить в российское законодательство и практику, что поможет инвалидам полноценно реализовывать свое право на труд.

Библиографический список:

1. Конвенция N 159 Международной организации труда "О профессиональной реабилитации и занятости инвалидов" [рус., англ.] (Заключена в г. Женеве 20.06.1983)//Электронный доступ:

<http://www.consultant.ru/cons/cgi/online.cgi?req=doc&base=INT&n=15554#TGsJ5TTwLcxDRC0U> Дата обращения: 04.01.2023

2. "Трудовой кодекс Российской Федерации" от 30.12.2001 N 197-ФЗ (ред. от 25.02.2022) (с изм. и доп., вступ. в силу с 01.03.2022)//Электронный доступ: https://www.consultant.ru/document/cons_doc_law_34683/ Дата обращения: 04.01.2023
3. Информация взята из ресурса: sfri.ru: Сайт <https://sfri.ru/analitika/zanyatost> Дата обращения: 04.01.2023
4. Закон РФ "О занятости населения в Российской Федерации" от 19.04.1991 N 1032-1 (ред. от 28.12.2022) (с изм. и доп., вступ. в силу с 11.01.2023)//Электронный доступ: http://www.consultant.ru/document/cons_doc_LAW_60/ Дата обращения: 05.01.2023
5. Закон Приморского края «О квотировании рабочих мест для граждан, особо нуждающихся в социальной защите, в Приморском крае» от 06.03.2019 N 460-КЗ (с изм. на 3.11.2021)//Электронный доступ: <https://docs.cntd.ru/document/553132071?section=text> Дата обращения: 05.01.2023
6. Федеральный закон "О социальной защите инвалидов в Российской Федерации" от 24.11.1995 N 181-ФЗ (ред. от 28.12.2022)//Электронный доступ: http://www.consultant.ru/document/cons_doc_LAW_8559/ Дата обращения: 07.01.2023
7. Приказ Минтруда России "Об утверждении основных требований к оснащению (оборудованию) специальных рабочих мест для трудоустройства инвалидов с учетом нарушенных функций и ограничений их жизнедеятельности" от 19.11.2013 N 685н//Электронный доступ: http://www.consultant.ru/document/cons_doc_LAW_161450/ Дата обращения: 07.01.2023
8. "Кодекс Российской Федерации об административных правонарушениях" от 30.12.2001 N 195-ФЗ (ред. от 29.12.2022) (с изм. и доп., вступ. в силу с 11.01.2023)//Электронный доступ: http://www.consultant.ru/document/cons_doc_LAW_34661/ Дата обращения: 09.01.2023
9. Приказ Минтруда России "Об утверждении Порядка разработки и реализации индивидуальной программы реабилитации или абилитации инвалида, индивидуальной программы реабилитации или абилитации ребенка-инвалида, выдаваемых федеральными государственными учреждениями медико-социальной экспертизы, и их форм" от 13.06.2017 N 486н (ред. от 15.12.2020)//Электронный доступ: http://www.consultant.ru/document/cons_doc_LAW_221759/ Дата обращения: 10.01.2023

10. "Налоговый кодекс Российской Федерации (часть первая)" от 31.07.1998 N 146-ФЗ (ред. от 28.12.2022) (с изм. и доп., вступ. в силу с 01.01.2023)//Электронный доступ: http://www.consultant.ru/document/cons_doc_LAW_19671/ Дата обращения: 11.01.2023
11. Александрова О. А., Кочкина Е. В., Ненахова Ю. С. Легко ли инвалиду найти работу в Москве? // Интернет-журнал Мониторинг №6 (2019) <https://cyberleninka.ru/article/n/legko-li-invalidu-nayti-rabotu-v-moskve> (доступ свободный, дата обращения: 12.01.2023).
12. Информация взята из ресурса: www.kommersant.ru: Сайт <https://www.kommersant.ru/doc/4336726> Дата обращения: 13.01.2023
13. Информация взята из ресурса: 1prof.by: Сайт <https://1prof.by/news/stil-zhizni/prinosit-polzu-sebe-i-obshhestvu-kak-trudoustrajut-invalidov-v-shvecii/#:~:text=%D0%92%20%D0%BE%D1%82%D0%BB%D0%B8%D1%87%D0%B8%D0%B5%20%D0%BE%D1%82%20%D0%BC%D0%BD%D0%BE%D0%B3%D0%B8%D1%85%20%D1%81%D1%82%D1%80%D0%B0%D0%BD,%D0%BA%D0%BE%D0%BC%D0%BF%D0%B5%D0%BD%D1%81%D0%B0%D1%86%D0%B8%D1%8F%20%D0%B7%D0%B0%20%D0%BF%D0%B5%D1%80%D0%B5%D0%BE%D0%B1%D0%BE%D1%80%D1%83%D0%B4%D0%BE%D0%B2%D0%B0%D0%BD%D0%BD%D0%BE%D0%B5%20%D1%80%D0%B0%D0%B1%D0%BE%D1%87%D0%B5%D0%B5%20%D0%BC%D0%B5%D1%81%D1%82%D0%BE>. Дата обращения: 13.01.2023
14. Саломатин Ю.В., Москвина М.В. Система управления по содействию занятости инвалидов в России // Интернет-журнал Бизнес. Общество. Власть. №3 (2021) <https://www.hse.ru/data/2021/08/22/1413176268/%D0%91%D0%9E%D0%92%2041%202021-136-158.pdf?ysclid=lcyh441r4f459227296> (доступ свободный, дата обращения: 13.01.2023)
15. Нацун Л.Н. «Поддерживаемое трудоустройство» инвалидов: обзор мирового опыта // Интернет-журнал Вестник УрФУ №4 (2017) <http://www.volnc.ru/files/www/research/grant161800078/publications-2017/nacun.pdf?ysclid=lcyh6dcv19975590280> (доступ свободный, дата обращения: 14.01.2023)

ПРИМЕНЕНИЕ АУТСОРСИНГА В СОВРЕМЕННЫХ БИЗНЕС-ПРОЦЕССАХ

Аннотация. В последние годы происходит разделение бизнес-процессов компаний и передача некоторых задач в профильные организации. Эта практика может рассматриваться как ответ, найденный крупными компаниями на проблему производственных затрат, которые постоянно росли, одновременно с ростом уровня жизни и оплаты труда или средними компаниями, которые не могут позволить себе нанимать большое количество сотрудников.

Целью данной работы является анализ концепции аутсорсинга с точки зрения его эволюции, а также с точки зрения стимулов, взлетов и падений, связанных с этой концепцией.

Ключевые слова: аутсорсинг, бизнес-процессы, общий центр обслуживания, глобальный бизнес-сервис

Annotation. In recent years, there has been a separation of business processes of companies and the transfer of some tasks to specialized organizations. This practice can be considered as an answer found by large companies to the problem of production costs, which have been constantly growing, simultaneously with the growth of living standards and wages, or by medium-sized companies that cannot afford to hire a large number of employees.

The purpose of this paper is to analyze the concept of outsourcing in terms of its evolution, as well as in terms of incentives, ups and downs associated with this concept.

Keywords: outsourcing, business processes, shared service center, global business service

Концепция аутсорсинга произошла от американской терминологии "outside resourcing", что означает получение ресурсов извне. Этот термин позже использовался в экономической терминологии для обозначения использования внешних источников для развития бизнеса, который обычно использовал свои внутренние ресурсы.

Согласно статье, опубликованной в журнале «The Economist», Тим Хинди заявляет, что понятие аутсорсинг дало о себе знать еще со времен Второй мировой войны, приобретая вторую волну развития после 1990 года.

В последние годы в специальной литературе по стратегии аутсорсинга уделяется все большее внимание выбору вариантов аутсорсинга.

Если при выборе аутсорсинга рутинной деятельности, такой как бухгалтерский учет, управление человеческими ресурсами, маркетинг все относительно ясно и можно опираться на предыдущий опыт, то при аутсорсинге более сложных процессов возникает достаточно много проблем, связанных с требовательности клиентов, недостатка опыта, что приводит к трудностям в выборе стратегии, наиболее полно отвечающей целям бизнеса.

Можно выделить следующие варианты для аутсорсинга, учитывая многочисленные критерии классификации:

- Степень аутсорсинга: полный, выборочный, частичный.
- Аутсорсинг может применяться в следующих областях: управление человеческими ресурсами, разработка проектов и управление услугами.
- Контракт аутсорсинг может быть: общим, переходным или в рамках экономического процесса.
- Тип отношений аутсорсинга может быть описан следующим образом: один поставщик – один клиент, один поставщик — несколько клиентов, несколько поставщиков — один клиент или несколько поставщиков – больше клиентов.
- Период аутсорсинга может быть долгосрочным или краткосрочным.
- Местонахождение поставщика бывает местным, международным (оффшор) и региональным.

Можно выделить несколько факторов, которые влияют на изменения в мире и в то же время, делают аутсорсинг привлекательным для бизнесменов всего мира.

Глобализация и конкурентоспособность заставляют компании искать лучшие способы развития и использования информационных технологий для получения конкурентных преимуществ и повышения производительности. Разработка информационных систем становится все более дорогостоящей, требующей от человеческих ресурсов навыков и компетенций. Чтобы справиться с жесткой конкуренцией, компании должны быть эффективными, чтобы поставлять продукцию на рынок вовремя и в рамках бюджета.

Также набирают обороты Общие центры обслуживания (ОЦО, на англ. Shared Service Center, SSC), они являются специально созданными подразделениями внутри крупных компаний.

Так, в западной практике высшей ступенью развития ОЦО сегодня является модель Global Business Service (GBS) — глобального бизнес-сервиса или даже цифрового бизнес-сервиса DBS (Digital Business Services). Основным отличием в этих двух моделях является то, что основная задача ОЦО — быть эффективным сервисом, а основной задачей GBS является стремление оказать комплексную услугу для бизнеса и приносить добавленную

стоимость ему. Если посмотреть на мировой опыт, мы увидим, что многие компании уже отказались от Соглашений об уровне услуг (соглашение между заказчиком и исполнителем о том, какие, когда и как будут предоставляться услуги) и уже работают по системе Соглашений об уровне ценности (VLA, Value Level Agreement.) — комплексу КПЭ, показывающих, какой уровень добавленной стоимости Global Business Service приносит бизнесу в привязке к основным бизнес-процессам компании.

Основываясь на зарубежном опыте, бизнес в России придет к той же модели, которую применяют прогрессивные международные компании, но через какое-то время. Это так называемая гибридная модель — часть функций передается на аутсорсинг, а ОЦО управляет ими.

Можно отметить две основные причины, почему гибридная модель пока не устоялась в России:

1. В России не так развит рынок аутсорсинга: нет конкуренции, не так много крупных компаний — это сказывается на стоимости аутсорсинговых услуг и поэтому она является высокой.

2. Сами компании не хотят отдавать функции на аутсорсинг, опасаясь утраты контроля. Также бизнес, с одной стороны, не хочет сталкиваться с раскрытием информации сторонним компаниям, а с другой — не хочет попасть в зависимость от одного крупного аутсорсера.

Однако, если в России пока не готовы внедрять глобальную модель управления сервисами, это не значит, что бизнес не использует те инструменты, которые работают внутри этой модели. Некоторые инструменты российские ОЦО уже активно используют (например, переход на сквозные бизнес-процессы, роботизацию), а еще многие другие будут применять в ближайшем будущем. Опыт работы в период пандемии естественным образом привел к развитию моделей ОЦО или GBS в сторону виртуализации — к созданию новых центров без привязки к какой-либо конкретной локации. Благодаря этому открылся неограниченный доступ к трудовым ресурсам, возможности для сокращения расходов на содержание рабочих мест. Безусловно, развиваются и новые методы работы с персоналом, и новые облачные технологии с фокусом на защиту данных.

Список литературы

6. Юрченко Е.К. «Будущее ОЦО в России» — Текст: электронный // ОЦО [сайт] — URL: ssclub.ru (дата обращения 05.11.2022).

7. ПрайсВотерхаусКуперс «Переосмыслите и трансформируйте свою финансовую функцию в цифровой век» — Текст: электронный // PwC [сайт] — URL: pwc.com (дата обращения 11.11.2022)

8. Делойт: «Аутсорсинг и общие сервисы» — Текст: электронный // Deloitte [сайт] — URL:// deloitte.com (дата обращения 05.11.2022)
9. Варчолински М. «Топ трендов аутсорсинга ИТ» — Текст: электронный Brainhub [сайт] — URL: // brainhub.eu (дата обращения 05.11.2022)
10. Ялмаев, Р. А. Аутсорсинг как фактор повышения эффективности в сфере малого бизнеса / Р. А. Ялмаев, М. А. Эскиев, С. А. Аслаханова. — Текст: непосредственный // Молодой ученый. — 2015. — № 21 (101). — С. 521-523. — URL: <https://moluch.ru/archive/101/22810/> (дата обращения: 07.11.2022).

Степанова Яна Александровна
студент, кафедра «Физическое воспитание и спорт», Самарский государственный
технический университет,
РФ, г. Самара

Данилова Алла Михайловна, доцент (кафедра "Физическое воспитание и спорт"),
кандидат педагогических наук
кафедра «Физическое воспитание и спорт», Самарский государственный
технический университет,
РФ, г. Самара

СОВЕТЫ ПО ПОДГОТОВКЕ К ЗИМЕ

Аннотация: Холод — достаточно агрессивная среда для человека, но для тех, кто любит спорт, зима во многом даже предпочтительнее лета. Так с чего же начать свои зимние тренировки?

Ключевые слова: Зима, тренировки, ЗОЖ.

Abstract: Cold is a fairly aggressive environment for humans, but for those who love sports, winter is in many ways even preferable to summer. So where do you start your winter workouts?

Keywords: Winter, training, healthy lifestyle.

Регулярное воздействие холода во время тренировки заставляет метаболизм переключаться со сжигания углеводов для получения энергии на сжигание жира.

Это связано с тем, что кровеносные сосуды сужаются на холоде, заставляя сердце и легкие работать интенсивнее, в то же время увеличивая количество кислорода, которое тело может потреблять во время физической нагрузки.

Это означает, что можно сжигать больше жира в более холодные периоды, будь то тренировка зимой или использование холодного душа и ледяных ванн.

Поддержание тренировок в холодную погоду может также повысить уровень эндорфинов и норадреналина, гормонов хорошего самочувствия, которые могут помочь при сезонной депрессии. Таким образом, чем больше будет активность в холодных условиях, тем лучше будет самочувствие.

Перед тренировкой необходимо разогреться.

Холодная погода снижает температуру тела и влияет на нервную систему, что может повлиять на работоспособность. Реакции начинают замедляться, так как становится все

труднее вызывать мышечные сокращения, а телу становится все труднее поддерживать работу.

Однако, когда человек правильно разогревается, насыщенная кислородом кровь начинает течь по всему телу, суставы начинают расслабляться, а мышцы начинают активироваться. Повышается температура тела и мышц, что повышает гибкость и снижает риск получения травм, подготавливая к тренировкам.

Имеется в виду, что чем холоднее погода, тем дольше может понадобиться разогреваться. Стоит убедиться, что в разогреве задействованы все области, такие как конечности, пресс, спина и плечи, прежде чем переходить к основной фазе тренировки.

Очень важно, чтобы люди с сердечными заболеваниями и астмой согрелись перед тренировкой в холодную погоду, так как организм подвергается большему стрессу. Прилив крови к телу и повышение внутренней температуры могут предотвратить ухудшение сердечно-сосудистых заболеваний и астмы.

Следует одеться теплее, в несколько слоёв одежды, чтобы удерживать тепло, выделяемое во время тренировки. Так же не стоит забывать о шапке, перчатках и шарфе, чтобы предотвратить потери тепла.

Нельзя допускать обезвоживания.

Увлажнение зимой очень важно. Когда на улице холодно и сыро, многие люди думают, что не нужно столько пить, но это не так.

В холодные месяцы реакция на жажду снижается, а это означает, что с меньшей вероятностью чувствуется жажда естественным образом из-за сужения наших кровеносных сосудов, что удерживает тепло тела. Если не пить достаточно воды организм обезвоживается, что, в свою очередь, приводит к снижению эффективности тренировок и риску получения травмы.

Существуют и другие внешние факторы, объясняющие, почему нужно пить воду и избегать обезвоживания. Зимой люди носят больше слоев одежды, что заставляет больше потеть. Вследствие чего с большей вероятностью теряется вода в процессе дыхания. Также вода быстрее испаряется на прохладном воздухе, поэтому обильное потоотделение не чувствуется, хотя на самом оно есть.

Нужно найти способ сохранять мотивацию.

Ставя цели, нужно убедиться, что они не только измеримы, но и реалистичны. Следует определить как краткосрочные, так и долгосрочные цели, чтобы поддерживать мотивацию. Постановка некоторых краткосрочных целей, которые могут быть достигнуты за один, два или три месяца, обеспечат чувство достижения, во время работы над достижением долгосрочных целей.

Часто сделать цели реальными является первым препятствием. Если человек никогда раньше не бегал, не стоит ставить цель пробежать марафон за восемь недель. Привычки нужно формировать со временем. Постановка целей и невыполнение их, скорее всего, обескуражит и вернет к плохим привычкам.

Избегайте занятий, которые кажутся скучными. Стоит попробовать новый класс упражнений или тренировки с другом, чтобы привнести в рутину дополнительный социальный элемент. Так же можно обратиться за профессиональным советом — личные тренеры обладают знаниями и опытом, которые помогут достичь целей быстрее и эффективнее. Необязательно проводить еженедельные занятия, можно просто попросить помощь в составлении программы тренировок.

Нужно внести упражнения в повседневную жизнь.

Есть много вещей, которые можно делать в повседневной жизни, чтобы улучшить уровень физической подготовки. Небольшие изменения могут иметь большое значение. Простое правило, которому нужно следовать, — вставать каждые 90 минут и разминаться, отправляясь на кухню, чтобы приготовить чашку чая или немного подышать свежим воздухом.

Список литературы:

1. Бишаева, А.А. Физическая культура: Учебник / А.А. Бишаева. - М.: Академия, 2018. - 224 с.
2. Виленский, М.Я. Физическая культура и здоровый образ жизни студента (для бакалавров) / М.Я. Виленский, А.Г. Горшков. - М.: КноРус, 2018. - 256 с.
3. Куценко Г.И. Книга о здоровом образе жизни./ Г.И.Куценко – М.: Изд-во Профиздат,1997.-256 с.

Московский Государственный Технический Университет имени Н.Э. Баумана

СОВРЕМЕННЫЙ ПОДХОД К ПОДБОРУ ПЕРСОНАЛА В НАУКОЕМКИХ ПРОИЗВОДСТВАХ

Аннотация: В статье рассматриваются методы поиска и подбора кандидатов на вакантные позиции в наукоемких производствах сектора информационных технологий. Приводятся основные факторы неэффективности ранее действующих подходов к найму персонала. Выделены основные проблемы и пути их решения.

Abstract: The article discusses the methods of search and selection of candidates for vacant positions in high-tech industries of the information technology sector. The main factors of inefficiency of previously existing approaches to recruitment are given. The main problems and ways to solve them are highlighted.

Ключевые слова: подбор кандидатов; поиск кандидатов; эффективный найм; руководитель; контроль; рекрутмент; механизм работы с кандидатами; трудоустройство.

Key words: selection of candidates; search for candidates; effective hiring; manager; control; recruitment; mechanism of work with candidates; employment.

Введение

С того момента, как сектор информационных технологий начал свое интенсивное развитие, подбор персонала стал неотъемлемой частью данного рынка. Наукоемкие производства в данной области занимаются созданием высокотехнологичных цифровых продуктов. Для того, чтобы этот продукт был создан и успешно запущен, необходим труд представителей большого множества специальностей: от простых системных администраторов до научных деятелей в сфере ИТ.

Рынок подбора персонала был назван HRTech – от английской аббревиатуры “head recruitment” и слова “technologies”. В России он получил значительное развитие – уже к 2022 году инвестиции в проекты в данном секторе экономики составили более 26,12 млн долларов, хотя в 2020 году они составляли всего чуть менее 3 млн [1]. Такой рост связан с появлением обильного количества современных методов работы с бизнес-процессами в области рекрутмента. Из них доля проектов, занимающихся привлечением талантов, составляет порядка 20%. Разработка новых подходов к работе с человеческими ресурсами вызвана ростом требований сотрудников к условиям труда, а также с информатизацией пространства внутрикорпоративной коммуникации.

Область агрегации вакансий и инструментов для поиска кандидатов стоит в тройке лидеров по востребованным среди потребителей категориям предоставляемых услуг по работе с человеческими ресурсами, что обуславливает актуальность данной работы. Целью статьи является аналитический обзор литературы и фактов, посвященных новейшим подходам к поиску и подбору кандидатов на вакантные позиции в наукоемких производствах.

История развития методологии подбора персонала

Основной период развития сектора IT-технологий в России пришелся на первую декаду XXI века. С этого момента доля компаний, занимающихся реализацией продукции ИКТ, составила 1,4 % ВВП [2] – с этой цифры начался интенсивный рост участия диджитал рынка в развитии экономики государства. Соответственно, выделение отдельных сотрудников, набора технологий и принципов отраслевого подбора персонала получило свое начало в это же время.

К началу XXI века подбор персонала унаследовал все основные механики от научных и производственных сфер схожих или вовсе имеющих общие черты с разработкой программного обеспечения – ведь для бизнеса и государства еще не успел образоваться образ программиста, продуктового менеджера и других свежееиспеченных специальностей. Таким образом основными критериями отбора стали:

- Высшее техническое образование
- Стремление к постоянству с местом работы
- Подкрепленная теоретическая база
- Научная деятельность в сфере IT
- Длительный релевантный опыт работы

Таким образом, работодатели искали скорее шаблонных инженеров, нежели кандидатов, способных к творческому мышлению, нестандартному подходу к созданию продукта. Со временем критерии стали изменяться: наличие бумаги об образовании становилось всё менее значимым фактором, а ряд психологических характеристик стал обязательной составляющей портрета идеального сотрудника. Такие изменения были вызваны тем, что эффективность “старой школы” не показывала высоких результатов, в то время как западная и свободная модель подбора персонала говорила об обратном.

Основным двигателем данной промышленности стали люди, не имеющие большого опыта в управлении компаниями. В тех же 2000-х годах стало набирать популярность явление стартапов – быстро запускаемых и легко масштабируемых проектов. Благодаря полной свободе на российском рынке условия того как будет выглядеть IT-промышленность стали диктовать частные компании, такие как, например, Яндекс или МТС.

Современный метод отбора кандидатов

Уже к 2008 году начал появляться образ программиста – человеку, свободному от постоянного режима “офисного планктона”, получающего безгранично большую зарплату и обладающего навыками сверхчеловека. Конечно, всё это утрировано, но именно такое мнение ходило о программистах среди людей. На деле период, когда программисты могли зарабатывать действительно большие деньги за не самый большой труд, длился недолго. В 2008 году еще не успели образоваться рамки, разделяющие опытного программиста от начинающего – в связи с чем зарплатные ожидания таких специалистов были объединены (см. табл. 1). В этот период появился новый критерий отбора – уровень практических навыков специалиста. Из-за появления государственного конвейера программистов данная специальность на время перестала быть крайне востребованной. – зарплатные предложения значительно упали уже к 2009 году.

Таблица 1. Зарплаты программистов 2008-2009, тыс. руб.

Специальность	2008 год	2009 год
C/C++ разработчик	50-120	45-75
Java разработчик	60-100	60-90

Источник: "Империя Кадров", 2010

С данного момента резкого обвала зарплат и сформировались основные критерии современного отбора специалиста в сфере IT. Условно всех кандидатов разделили на 3 уровня: Junior (начинающий), Middle (средний) и Senior (профессионал) (см табл. 2). Также к обязательным к проверке навыкам и характеристикам кандидата добавились: знание алгоритмического и спортивного программирования, психологическое устройство будущего сотрудника и его реальные знания различных наборов существующих технологий [3]. Последнее вызвано тем, что вместе с ростом рынка сектора информационных технологий росло и количество языков программирования, и универсальное знание программирования стало буквально невозможным для отбора кандидата на конкретную позицию.

Также выросла и роль корпоративной культуры – сотрудников стали проверять на способность влиться в коллектив, коммуницировать внутри него и работать с командой. Без этих навыков, названных Soft Skills, невозможно представить современный персонал буквально любой IT-компании. Более того, культуры большинства существующих на данный момент компаний значительно различаются, из-за чего некоторым компаниям подходят кандидаты исключительно с определенным типом личности.

Таблица 2. Существующие уровни специалистов и их особенности

Уровень специалиста	Опыт работы	Важные особенности
Начинающий	До 1 года до 2020 года. Позже от 1-2 лет, считается более свежий специалист должен самостоятельно проходить стажировки в сторонних компаниях	Достаточно уметь использовать определенный набор технологий
Средний	1-3 года работы	Такой специалист помимо применения практических навыков должен быть способен к продуктовому анализу.
Опытный	3 и более лет работы. Позже выделен уровень Team Lead – человек имеющий опыт работы более 5 лет.	Помимо всех предыдущих требований, такой специалист должен иметь навыки проектного менеджера – уметь выявить слабые места с точки зрения бизнеса, а также грамотно ориентироваться во времени разработки продукта

Источник: анализ автора

Заключение

В результате изучения различных источников была определена современная модель подбора персонала в наукоемких производствах сектора информационных технологий, составлен список определенных критериев, по которым происходит сам отбор кандидатов на вакантную позицию, была изучена история появления и развития промышленности рынка работы с человеческими ресурсами. Итак, мы увидели, что механизм отбора кандидатов в сфере IT модернизируется из года в год и продолжает своё развитие на настоящий момент времени.

Литература:

1. Фонд HREDTech “Ежегодное исследование и карта проектов HR-Tech в России” – URL: <https://hredtech.vc/research>
2. Рудычева Н. “20 лет ИТ-рынка России: как отрасль стала цивилизованной” – URL: https://biz.cnews.ru/articles/20_let_itrynka_rossii_kak_otrasl
3. Примак М. “Как HRы решают, кого брать на работу в IT? Этапы собеседований и нюансы” – URL: <https://habr.com/ru/post/664476/>

Хайдаров Никита Александрович, Степаненко Даниил Викторович

Студенты группы ЮФ-2004

Крутова Яна Александровна

Кандидат юридических наук

ФГБОУ ВО «Кубанский государственный аграрный

университет им. И.Т. Трубилина»

АУДИТ

Аннотация: в данной статье рассмотрены нормативно-правовые акты в сфере финансового права в рамках регулирования аудиторской деятельности. Проанализированы принятые законодателем решения, изучены механизмы независимой проверки финансовой отчетности.

Ключевые слова: финансовое право, аудит, нормативно-правовые акты, аудиторская деятельность.

Человеческая деятельность изначально так или иначе была связана с обращением денег. Валюта быстро стала основой любого государства и использовалась людьми практически для всего, что требует человеческого взаимодействия в рамках обмена товарами и услугами. Государство с момента появления такой политической организации осуществляло регулирование денежного обращения. Важной частью является учёт денежных объемов разных элементов общества и государства. Аудит появился приблизительно в 9-ом веке в Англии, где аудитор занимался проверкой счетов и операций объекта проверки. В Российском царстве аудиторы появились в Табелях о рангах и воинском уставе Петра, где на них возлагались обязанности по решению имущественных споров. Дальнейшее развитие аудиторской деятельности в Российской Империи и СССР не принесло своих плодов из-за отсутствия экономических предпосылок подобной деятельности.

В Российской Федерации институт аудита же получил своё развитие и сумел закрепиться. Согласно действующему законодательству, аудит — это независимая проверка финансовой отчетности аудируемого лица в целях выражения мнения о достоверности такой отчетности. Кроме того, существует перечень сопутствующих аудиторских услуг, так или иначе связанных с проверкой финансовой деятельности объекта аудита. Важно отметить, что аудит – это не только контроль бухгалтерской отчетности. Результаты проверок становятся основой для анализа финансово-хозяйственной деятельности организации, что позволяет собственникам бизнеса сделать выводы о сильных и слабых сторонах организации, предотвратить правонарушение за неправильное ведение документации, выявленное в ходе проверки.

Аудиторская деятельность – это деятельность по проведению аудита и оказанию сопутствующих аудиту услуг, осуществляемых аудиторскими организациями или индивидуальными аудиторами. Аудиторская деятельность осуществляется согласно существующему законодательству и требованиям Банка России и саморегулирующимся аудиторскими организациями. Существует ряд организаций, аудит которых проводится в обязательном порядке:

- 1) Акционерные общества;
- 2) Организации, имеющие ценные бумаги, допущенные к организованным торгам;
- 3) Страховые компании, кредитные организации, негосударственные пенсионные фонды и иные организации, в случаях, предусмотренных законодательством.

Важно отметить, что аудиторская деятельность сопряжена с некоторыми нерешенными на данный момент проблемами. Одной из главных проблем является недостаток квалифицированных кадров. При том, что одной из целей аудита является формирование мнения о достоверности финансового отчета, зачастую, отчетность составляется с нарушениями, что значительно осложняет работу аудитора. Отметим, что существуют требования к определённому обязательному количеству клиентов у аудиторской организации. Большой объем работы, исходя из количества организаций, подлежащих обязательному аудиту, обслуживаемых аудиторами, создает неоправданно высокое давление на проверяющего. Как сам аудитор, так и результат его проверки должны соответствовать требованиям саморегулирующейся аудиторской организации и требований, установленных законодательством. Считаем, что достижение необходимого уровня качества в этих условиях не вполне возможно. Не снижает давление на организации и исполнителей обозначенный выше недостаток кадров. Отметим, что претендент допускается к деятельности только при наличии аудиторского аттестата, получение которого требует прохождения квалификационного экзамена и наличия опыта работы в смежных сферах. Перед потенциальным проверяющим в таком случае стоит несколько барьеров, которые значительно ограничивают потенциальный приток новых специалистов. Аудиторские организации пытались предложить решение проблемы, которое заключалось в снижении количества обязательных клиентов для аудиторской организации. В таком случае проверяющие будут разгружены, что повлечет за собой повышение качества исполняемой работы. На наш взгляд данное предложение не станет решением проблемы, а ударит по среднему и малому бизнесу, который уже не сможет позволить себе проверки, без которых функционирование организации невозможно. При этом, снижение требований к потенциальным специалистам также не является решением, так как в таком случае невозможно ожидать должного уровня выполнения проверок.

При рассмотрении путей решения проблем, возникших в сфере аудиторской деятельности, нельзя недооценивать серьезное значение аудита для бизнеса. От проведения некачественной проверки серьезно пострадает проверяемая организация. Любые неучтенные ошибки в отчетности, упущенные ошибки могут и создадут проблемы в функционировании предприятия, которые могут поставить под вопрос существование проверяемой организации. Поэтому нужно со всей ответственностью подходить к проработке путей решения возникших проблем. На наш взгляд, их невозможно провести в одночасье, потребуется значительный промежуток времени для внедрения необходимых изменений. Исходя из этого, решение проблем должно пройти в несколько этапов. Во-первых, следует повысить престиж профессии аудитора. Наименее радикальное решение, которое позволяет не менять текущее законодательство, требования к специалистам и аудиторским организациям, это льготы. Данная мера поддержки поможет как новым, так и присутствующим компаниям, освободившиеся средства, направленные на развитие и поддержку новых аудиторов, привлечет новых специалистов. Расширенный штат также поможет значительно разгрузить исполнителей, поможет удовлетворить спрос на аудиторские услуги и повысит их качество. Следующим шагом может стать упрощение доступа аудиторам к документации клиентов, что положительно скажется на сроках и качестве выполняемых проверок.

Список использованных источников.

1. Федеральный закон от 30.12.2008 N 307-ФЗ (ред. от 30.12.2021) "Об аудиторской деятельности" (с изм. и доп., вступ. в силу с 01.07.2022)
2. Приказ Минфина России от 09.03.2017 N 33н (ред. от 18.02.2022) "Об определении видов аудиторских услуг, в том числе перечня сопутствующих аудиту услуг" (Зарегистрировано в Минюсте России 10.05.2017 N 46643)
3. Козменкова С.В., Кемаева С.А. Аудит: проблемные вопросы и пути развития // Международный бухгалтерский учет. 2015. №3 (345).
4. Алборов Р.А., Концевая С.М., Козменкова С.В. Проблемы развития методологии, метода и методики аудита // Международный бухгалтерский учет. 2015. №36 (378).

Тришина Виктория Андреевна

магистр

Международный юридический институт (127427, Москва, ул. Кашенкин Луг, 4)

email: viktoriya.de.kast@mail.ru

Научный руководитель: к.ю.н., доцент Ходусов Алексей Александрович

**ВОПРОСЫ КВАЛИФИКАЦИИ ПРЕСТУПЛЕНИЙ, СВЯЗАННЫХ С
ИСПОЛЬЗОВАНИЕМ ИНФОРМАЦИОННО-ТЕЛЕКОММУНИКАЦИОННЫХ
СЕТЕЙ, ВКЛЮЧАЯ СЕТЬ ИНТЕРНЕТ, НА ПРИМЕРЕ ПРЕСТУПЛЕНИЙ
ПРОТИВ СОБСТВЕННОСТИ**

Аннотация. Статья посвящена вопросам разграничения смежных составов преступлений, связанных с хищением электронных денежных средств, связанных с использованием информационных технологий от преступлений в сфере компьютерной информации, с точки зрения правоприменения. Также в статье затрагиваются вопросы дополнительной квалификации рассматриваемой категории преступлений.

Ключевые слова: преступления, интернет, мошенничество, уголовное законодательство, информационно-телекоммуникационные сети, отграничение составов.

Abstract. The article is devoted to the issues of distinguishing related elements of crimes related to the theft of electronic money associated with the use of information technology from crimes in the field of computer information, from the point of view of law enforcement. The article also touches upon the issues of additional qualification of the considered category of crimes.

Keywords. crimes, Internet, fraud, criminal law, information and telecommunication networks, delimitation of compositions.

*«Веннерстрём занимался мошенничеством
в таких масштабах, что это уже не считалось
преступным — это был бизнес.»*

Важнейшим достижением для человечества является разработка всемирной паутины, которая позволяет за пару секунд получить информацию о любом человеке, посмотреть фильм, увидеть знакомого за сотни километров или же получить образование в престижном вузе и все это не выходя за помещение квартиры.

С одной стороны, это потрясающий скачок в технологическом развитии, с другой стороны открытие новой среды и возможностей для лиц, не склонных к послушанию. Преступный замысел опережает своей прозорливостью и совершенствования системы

реализации преступлений, направленных на хищение чужого имущества. К сожалению, действующее законодательство такой прозорливостью не отличается.

В отличие от классического уже способа совершения преступления, где злоумышленник, находясь в реальном времени и месте, используя материальные инструменты, совершает злодеяние, в виртуальном же злоумышленник может находиться в нескольких местах одновременно или перемещаться с высокой скоростью. Кроме того, виртуальное пространство позволяет злоумышленнику находиться в сотнях километрах от жертвы.

На протяжении порядка тридцати лет законодательство в области информационных технологий дополняется, обновляется и редактируется, но данных мер порой недостаточно. Начнем с того, что действующий уголовный кодекс охватывает широкий спектр преступлений, совершаемых с применением высоких технологий.

Кроме того, стоит отметить, что виртуальность позволяет использовать вымышленные или чужие данные, что скрывает личность преступника, позволяя ему оставаться анонимным. Следует заметить, что зачастую злоумышленник может использовать официальный интернет-сайт существующей организации, его «зеркальную копию» с последующим удалением, также использовать подменный телефонный номер, принадлежащий существующей организации. По своей структуре способов реализации умысла достаточно.

В рамках системы МВД, преступления, связанные с использованием информационных технологий, были включены в отдельную графу статистической отчетности лишь в 2017 года, когда наметился рост данной категории преступлений. В период распространения коронавирусной инфекции на преступления, связанные с использованием информационно-телекоммуникационных сетей приходилось до 25,8 % (470,1 тыс.) от удельного веса общего числа преступлений. Больше половины таких преступлений (52,7%) относится к категориям тяжких и особо тяжких (247,9 тыс.), почти три четверти (72,8%) совершается с использованием сети «Интернет» (342,5 тыс.), более трети (40,4%) – средств мобильной связи (190,1 тыс.). Почти три четверти таких преступлений (71,5%) совершается путем кражи или мошенничества: 336,3 тыс., почти каждое восьмое (12,1%) – с целью незаконного производства, сбыта или пересылки наркотических средств: 57,0 тыс.

С точки зрения правоприменительной практики разграничение смежных составов преступлений, связанных с использованием телекоммуникационных технологий, вызывает ряд спорных вопросов, которые, в свою очередь, ведут к различию в квалификации аналогичных преступлений и последующей уголовной ответственности.

На практике, рассматриваемая категория преступлений квалифицируются по следующим составам: п. «г» ч. 3 ст. 158, ст.159, ст.159.3, ст.159.6 УК РФ.

Начиная с принятия Федерального закона №111 – ФЗ от 23.04.2018 г. «О внесении изменений в Уголовный кодекс Российской Федерации» на законодательном уровне произошло закрепление безналичных и электронных денежных средств как самостоятельного квалифицирующего признака, которое породило множество вопросов в научной среде.

По своей природе данные составы обладают общим понятием: безналичные денежные средства, электронные денежные средства, цифровые права, то есть средства, которые вроде бы нельзя почувствовать физически, при этом они существуют в форме закодированной информации. Отсюда возникают различия в понимании трактования правоприменения в рассматриваемых составов – с одной точки зрения электронные денежные средства являются предметом хищения, с другой же являются лишь средством. На практике же зачастую сотрудники следственных органов и судов по разному трактуют понимание электронных денежных средств, что приводит к различной провой оценки идентичных деяний.

Начнем с того, что деньги существуют как имущество в соответствии с Федеральным законом от 27 ноября 2011 года № 161-ФЗ «О национальной платежной системе». Согласно закона, безналичные денежные средства являются формой существования наличных денежных средств гражданина. Следовательно, безналичные деньги – имущество, существующее в особой форме на счете гражданина.

Закрепление в форме как объект правозащиты безналичные денежные средства получили лишь после внесения изменений в ст. 128 ГК РФ, согласно которой безналичные денежные средства являются имущественными правами гражданина и в соответствии с соглашением с кредитной организацией гражданин в праве требовать данные от кредитной организации или же совершать операции по перемещению указанных средств. Следовательно, наличные деньги – имущество, выступающее как физический предмет хищения, безналичные деньги – право на имущество.

В тоже время, безналичные деньги выступают в качестве электронных средств платежа - это способ или средство осуществления безналичного расчета одного лица перед другим в рамках использования информационно-телекоммуникационных сетей. Самым распространенным электронным средством платежа является банковская карта, мобильный банк или платежные системы – Яндекс. Деньги, QIWI. Кошелек, PayPal.

Исходя из вышеизложенного, отсюда возникают различные трактовки электронных денежных средств – с одной точки зрения они являются в особой форме имуществом, в

другой лишь правом на имущество. Кроме того, с принятием Федерального закона от 31 июля 2020 года №259-ФЗ «О цифровых финансовых активах, цифровой валюте и о внесении изменений в отдельные законодательные акты Российской Федерации» вводится новое понятие «цифровые финансовые активы» - «цифровые права» и «цифровые активы».

Теперь же возникает вопрос, как же будет квалифицировано хищение безналичных денежных средств? Исходя из логики, раз электронные денежные средства являются лишь правом на имущество по своему предмету, то данное деяние следует квалифицировать как по ст.159 УК РФ. Здесь же своевременно в УК РФ вносятся изменения, согласно которому появляется п. «г» ч.3 ст.158 УК РФ, который расширил границы применения ст. 158 УК РФ, дополнив ее таким предметом кражи, как цифровое право.

Однако, дополняя Уголовный и Гражданский кодексы РФ, законодатель в усиление уголовной ответственности в ст.158 УК РФ вложил предмет преступления, в ГК РФ – способ смягчения ответственности по ст. 159.3 и 159.6 УК РФ, что привело к различному правопониманию и запутало как ученых, так и практиков.

Здесь следует отметить, что сумма похищенных средств и мера наказания несоразмерна. С точки зрения УК РФ, хищение электронных денежных средств в размере 2 000 рублей вменяется как тяжкое преступление, в тоже время хищение наличных денег аналогичного номинала преступлением не считается. Также и при хищении электронных денежных средств прекратить уголовное преследование за примирением сторон не предоставляется возможным, что в свою очередь при краже в размере свыше 200 т.р. – не составит труда. Зачастую данный фактор влияет на практическое применение, когда происходит переквалификация с п. «г» ч.3 ст. 158 УК РФ на ч.1 ст. 158 УК РФ.

К примеру, приговором Зюзинского районного суда г.Москвы от 24.11.2021 года по делу 1-733/2021 Слобожанин А.М. признан виновным по п. «г» ч.3 ст. 158 УК РФ, согласно которому Слобожанин А.М. совершил хищение электронных денежных средств с карты потерпевшей на свой «КИВИ-Кошелек» (Qіwі-кошелек). При этом похищенные денежные средства возместил.

В тоже время, на практике существуют различные примеры квалификации кражи и мошенничества при использовании чужой пластиковой карты. Тут существует именно проблема определения пластиковой карты либо как предмета объективной стороны преступления, либо же как способом доступа к совершению преступления. Напомним, что для кражи свойственно тайный способ совершения преступления, а для мошенничества – введение в заблуждение потерпевшего, в результате чего происходит добровольная передача денежных средств.

Согласно пункту 17 Пленума Верховного суда РФ №48 в случае хищения электронных денежных средств со счета потерпевшего путем использования заранее похищенной пластиковой карты, данная категория преступлений не образует состава хищения и подлежит квалификации как кража, но только в том случае, если снятие денежных средств происходит через банкомат и без непосредственного присутствия сотрудника кредитной организации.

То есть, фактического присутствия сотрудника банка в помещении банка не может учитываться при квалификации преступления. Здесь же ключевую роль играет непосредственное участие сотрудника кредитной организации, задействованного при обналичивании денежных средств. Кроме того, современные пластиковые карты обладают технологией бесконтактной оплаты – PayPass, которая позволяет осуществлять покупки до 1 000 рублей, а в некоторых магазинах и до 3 000 рублей, без введения ПИН-кода и деньги просто списываются со счета. Таким образом, при оплате покупки чужой банковской картой, злоумышленник умалчивает о том, что не является собственником данной карты, тем самым вводя в заблуждение сотрудника торговой операции, который присутствует при хищении денежных средств.

Так, приговором Замоскворецкого районного суда г.Москвы от 04 февраля 2021 года по делу 1-76/2021 признан виновным Осипов Р.А. в совершении преступления, предусмотренного ч.2 ст.159.3 УК РФ, согласно которому Осипов Р.А. на территории СНТ обнаружил портмоне с банковской картой на имя потерпевшего, после чего имея умысел на хищение денежных средств, находясь в магазине, расплатился указанной картой, причинив значительный ущерб потерпевшему.

В тоже время за аналогичное преступление приговором Савеловским районным судом г.Москвы приговором от 16 декабря 2022 года по делу 1-1448/22 признан виновным Волков А.А. в совершении преступления, предусмотренного п. «г» ч. 3 ст. 158 УК РФ, согласно которому Волков А.А. на территории торгового центра обнаружил банковскую карту на имя потерпевшего и имея умысел на хищение, совершил оплату товара в магазине банковской картой, принадлежащей потерпевшему, чем причинил незначительный ущерб.

Отсюда следует, что вне зависимости от способа завладения платежным средством в отношении потерпевшего совершается кража денежных средств. В соответствии с Пленумом Верховного Суда Российской Федерации от 30 ноября 2017 года №48 «О судебной практике по делам о мошенничестве, присвоения и растрате» если злоумышленник использует учетные данные потерпевшего вне зависимости от формы получения доступа к таким данным, если же злоумышленник не использовал иное

воздействие на программное обеспечение, то данное преступление квалифицируется как кража.

Итак, в каких же случаях следует квалифицировать преступление, направленное на хищение электронных денежных средств по ст.159.3 УК РФ? На наш взгляд, правомерно применение данной квалификации в тех случаях, когда потерпевший добровольно перечисляет деньги на счет злоумышленника, будучи введенным в заблуждение, к примеру, при покупке товара на сайте «Авито»:

Приговором Горно-Алтайского городского суда Республики Алтай от 15 декабря 2022 года по делу №1-589/2022 признан виновным Кононов С.О. в совершении преступления, предусмотренного ч. 2 ст. 159.3 УК РФ, согласно которому Кононов С.О. разместил на сайте Авито объявление о продаже игровой приставки «Nintendo switch Lite», стоимостью 8 000 рублей, в ходе общения через «Whatsapp» с потерпевшей реализуя свой преступный замысел, направленный на хищение денежных средств и не намереваясь исполнять обязательства по отправке указанной приставки подтвердил, что продает приставку, в результате чего Кононовым С.О. были получены денежные средства в размере 8 000 рублей, чем причинил значительный ущерб потерпевшей.

Еще одним немаловажным квалифицирующим составом является ст. 159.6 УК РФ. Данная статья является специальной по отношению к основному составу ст. 159 УК РФ и по своей структуре не обладает обычной разновидностью мошенничества. По своему составу, ст. 159.6 УК РФ напоминает больше форму кражи, с той оговоркой, что в ней присутствуют элементы, характерные больше для ст. ст. 272-274.1 УК РФ. В частности, схожесть ст. 159.6 УК РФ со ст. 272 УК РФ предполагает, что в двух составах используется вредоносное программное обеспечение, которое позволяет злоумышленнику удаленно похитить денежные средства лица без его ведома. Способы совершения преступлений по ст.159.6 УК РФ и 272 УК РФ достаточно схожи. В частности в статье 272 УК РФ объектом преступления выступают общественные отношения в сфере информационной безопасности сведений, составляющих банковскую, коммерческую или государственную тайну или конкретного субъекта. Также расширяется объективная сторона преступления – здесь появляется такой фактор, как неправомерный доступ к информации, хранящийся на цифровом носителе. Основное отличие в двух составов состоит в том, что в составе ст. 272 УК РФ присутствует материальный состав, то есть подразумевает, что для окончания преступления необходимы следующие последствия: - уничтожение информации без возможности ее восстановления; - блокирование информации – прекращение доступа к информации путем воздействия на нее специальных программ; - модификация информации – действие, направленно на видоизменение данных, хранящихся на сервере организации; -

копирование информации – подразумевает совершение действий, направленное на дублирование информации на внешние источники данных для дальнейшего использования третьими лицами, без ее изменения.

К примеру, приговором Останкинского районного суда от 09 августа 2022 года по делу № 01-0500/2022 Лычев Л.А. признан виновным в совершении преступления, предусмотренного ст. 159.6 ч. 3 п. «б» УК РФ, согласно которому в мессенджере «Телеграм» приобрел аккаунты пользователей интернет-магазина «Утконос», в следствие чего осуществил 331 интернет-заказ посредством использования интернет-ресурса: www.utkonos.ru и мобильного приложения «Утконос» используя баллы клиентов системы «Утконос CLUB» для получения скидки до 99%, причинив тем материальный ущерб ООО «Новый Импульс-50» в крупном размере.

Также, приговором Кашинского межрайонного суда Тверской области от 21 июля 2020 года по делу № 1-68/2020 Журавлев Д.Н. признан виновным в совершении преступления, предусмотренного частью 3 статьи 272 УК РФ, согласно которому Журавлев Д.Н. являясь сотрудником ПАО «Вымпелком» имея доступ к программе «1С.Предприятие» осуществил перевыпуск сим-карты потерпевшего, подделав заявление клиента на перевыпуск сим-карт, активировал ее и передал неустановленному лицу.

Исходя из вышеизложенного следует, что при внесении изменений в действующего законодательство законодатель не рассматривает теоретическую основу для дальнейшего правоприменения. В связи с отсутствием единой точки зрения в отношении правоприменения новых норм, происходит конкуренция составов нововведений, что приводит к различной квалификации деяний, что в дальнейшем влияет на правовую оценку и степень уголовной ответственности.

Список литературы:

1. Абитов А.З. Проблема квалификации преступлений, связанных с хищением электронных денежных средств // Законность. 2019. № 9. С. 42-44;
2. Архипов А.В. Мошенничество с использованием электронных средств платежа (ст. 159.3 УК РФ) // Уголовное право. 2019. № 5;
3. Евтушенко И.И. Практическое применение новелл уголовного закона о хищении электронных денежных средств и с использованием электронных средств платежа // В сборнике: Уголовно-правовое воздействие и его роль в предупреждении преступности (IV Саратовские уголовно-правовые чтения). 2019. - С. 137-139;
4. Постановление Пленума Верховного Суда РФ от 30.11.2017 N 48 (ред. от 29.06.2021) "О судебной практике по делам о мошенничестве, присвоении и растрате"/ http://www.consultant.ru/document/cons_doc_LAW_283918;

5. Пояснительная записка к проекту ФЗ «О внесении изменений в УК РФ (в части усиления уголовной ответственности за хищение денежных средств с банковского счета или электронных денежных средств) // [Интернет-ресурс] URL: <http://www.consultant.ru/cons/cgi/online.cgi?req=doc&base=PRJ&n=159733#034043780500899923>;
6. «Стиг Ларссон: Девушка с татуировкой дракона», Эксмо, 2019 г., 576 с.
7. Статистические сведения Центра статистической информации Федерального казенного учреждения «Главный информационно-аналитический центр МВД России» // форма: «2-ЕГС» (492) за январь-декабрь 2022 года // раздел: 1. Код: 1200;
8. Федеральный закон от 23 апреля 2018 г. N 111-ФЗ "О внесении изменений в Уголовный кодекс Российской Федерации" http://www.consultant.ru/document/cons_doc_LAW_296451/;
9. Федеральный закон от 18.03.2019 N 34-ФЗ "О внесении изменений в части первую, вторую и статью 1124 части третьей Гражданского кодекса Российской Федерации". http://www.consultant.ru/document/cons_doc_LAW_320398/3d0cac60971a511280cbba229d9b6329c07731f7/#dst100011;
10. Федеральный закон "О цифровых финансовых активах, цифровой валюте и о внесении изменений в отдельные законодательные акты Российской Федерации" от 31.07.2020 N 259-ФЗ. http://www.consultant.ru/document/cons_doc_LAW_358753;
11. Приговор Зюзинского районного суда г.Москвы от 24.11.2021 года по делу 1-733/2021. <https://mos-gorsud.ru/rs/zyuzinskij/services/cases/criminal/details/15953ee0-2285-11ec-89f3-c5409e5dcdc9?caseNumber=1-733/2021>;
12. Приговор Замоскворецкого районного суда г.Москвы от 04 февраля 2021 года по делу 1-76/2021 <https://mos-gorsud.ru/rs/zamoskvoreckij/services/cases/criminal/details/702be8f0-32d9-11eb-a75c-f7c9483940af?caseNumber=1-76/2021>;
13. Приговор Савеловского районного суда г.Москвы приговором от 16 декабря 2022 года по делу 1-1448/22, <https://mos-gorsud.ru/rs/savyolovskij/services/cases/criminal/details/50298da0-4254-11ed-9161-714153c9254a?caseNumber=1-1448/22>;
14. Постановление Пленума Верховного Суда РФ от 30.11.2017 N 48 (ред. от 29.06.2021) "О судебной практике по делам о мошенничестве, присвоении и растрате" http://www.consultant.ru/document/cons_doc_LAW_283918/;

15. Приговор Горно-Алтайского городского суда Республики Алтай от 15 декабря 2022 года по делу №1-589/2022, <https://xn--90afdbaav0bd1afy6eub5d.xn--p1ai/72977465/extended>;

16. Приговор Останкинского районного суда от 09 августа 2022 года по делу № 01-0500/2022 <https://mos-gorsud.ru/rs/ostankinskij/services/cases/criminal/details/9116fb30-f84f-11ec-9ac5-752d54415abd?participantArticle=159.6&formType=fullForm>;

17. Приговор Кашинского межрайонного суда Тверской области от 21 июля 2020 года по делу № 1-68/2020, https://sudact.ru/regular/doc/EL9DCXf8J45b/?page=2®ular-court=®ular-date_from=®ular-case_doc=®ular-lawchunkinfo=%D0%A1%D1%82%D0%B0%D1%82%D1%8C%D1%8F+272.+%D0%9D%D0%B5%D0%BF%D1%80%D0%B0%D0%B2%D0%BE%D0%BC%D0%B5%D1%80%D0%BD%D1%8B%D0%B9+%D0%B4%D0%BE%D1%81%D1%82%D1%83%D0%BF+%D0%BA+%D0%BA%D0%BE%D0%BC%D0%BF%D1%8C%D1%8E%D1%82%D0%B5%D1%80%D0%BD%D0%BE%D0%B9+%D0%B8%D0%BD%D1%84%D0%BE%D1%80%D0%BC%D0%B0%D1%86%D0%B8%D0%B8%28%D0%A3%D0%9A+%D0%A0%D0%A4%29®ular-workflow_stage=10®ular-date_to=®ular-area=®ular-txt=&_id=1673776093152®ular-judge=

ТРУДНОСТИ СОЦИАЛЬНО-ПСИХОЛОГИЧЕСКОЙ АДАПТАЦИИ СТУДЕНТОВ С ОГРАНИЧЕННЫМИ ВОЗМОЖНОСТЯМИ ЗДОРОВЬЯ К ОБРАЗОВАТЕЛЬНОЙ СРЕДЕ

Аннотация: статья посвящена проблемам адаптации подростков с ограниченными возможностями здоровья к образовательной среде. В статье рассмотрены условия для социально-психологической адаптации данной категории лиц к образовательной среде.

Annotation: the article is devoted to the problems of adaptation of adolescents with disabilities to the educational environment. The article considers the conditions for the socio-psychological adaptation of this category of persons to the educational environment.

Ключевые слова: адаптация, подростки с ограниченными возможностями здоровья, сопровождение, образовательная среда, дизонтогенез.

Keywords: adaptation, adolescents with disabilities, support, educational environment, dysontogenesis.

Образование и воспитание детей с ограниченными возможностями здоровья является актуальной проблемой современного общества. Несмотря на огромное количество научных статей, посвященных данной проблеме, вопрос остается открытым.

В современной психолого-педагогической науке и практике понятие «образовательная среда» широко используется при обсуждении условий обучения и воспитания. Исследованию проблеме образовательной среды посвящены многочисленные работы отечественных и зарубежных ученых, так как Я. Корчак, Дж. Гибсон, В.А. Ясвин, С.В. Тарасов, Г.А. Ковалев и др.

Образовательная среда – это система влияний и условий формирования личности; совокупность возможностей для ее развития, содержащихся в социальном и пространственно-предметном окружении (Ясвин В.А.). Категория «образовательная среда» связывает понимание образования как сферы социальной жизни, а среды как фактора образования (Баева И.А.) [6].

Дети с ограниченными возможностями здоровья это неоднородная группа по своему составу. В основе классификации психического дизонтогенеза предложенной В.В.

Лебединским, лежат представления отечественных и зарубежных ученых, таких как Л.С. Выготский, Г.Е. Сухарева, В.В. Ковалев, Л. Каннер.

Первая группа дизонтогений включает в себя отклонения по типу ретардации и дисфункции созревания. Общее стойкое недоразвитие, типичной моделью которого является умственная отсталость. Задержанное развитие - полиморфная группа, представленная разнообразными вариантами инфантилизма, нарушений школьных навыков, недостаточностью высших корковых функций и т.д.

Вторая группа дизонтогений включает в себя отклонения по типу повреждения. Поврежденное психическое развитие описывает случаи, при которых ребенок имел достаточно длительный период нормального развития, нарушенного заболеваниями (прежде всего, центральной нервной системы) или травмами. Дефицитарное развитие представляет собой тяжелые нарушения анализаторных систем: зрения, слуха и опорно-двигательного аппарата.

Третья группа дизонтогений включает в себя отклонения по типу асинхронии с преобладанием эмоционально-волевых нарушений: искаженное развитие (РАС) и дисгармоничное развитие (психопатии) [2].

Предложенная классификация В.В. Лебединским, дает нам представления о развитии детей с ограниченными возможностями здоровья, от практически нормально развивающихся, которые испытывают временные и относительные трудности, до детей с тяжелым поражением центральной нервной системы. И от этого будут зависеть условия обучения и воспитания детей с ограниченными возможностями здоровья, насколько он может обучаться с нормально развивающимися сверстниками, либо он нуждается в АООП.

В развитии ребенка с ограниченными возможностями здоровья большое значение должно придаваться развитию его жизненной компетенции, потенциальных возможностей для активной реализации в настоящем и будущем.

Лица с ограниченными возможностями здоровья – это люди, имеющие недостатки в физическом и (или) психическом развитии, значительные отклонения от нормального психического и физического развития, вызванные серьезными врожденными или приобретенными дефектами, и в силу этого нуждающиеся в специальных условиях обучения и воспитания.

Лица с ограниченными возможностями здоровья являются одной из особенных категорий, обучающихся в инклюзивном образовании. В первую очередь, это связано с тем, что каждому из обучающихся присущи свои специфические особенности психофизического и интеллектуального развития.

Закончив обучение в средней общеобразовательной школе, перед абитуриентами и их родителями стоит вопрос о дальнейшем обучении. Выбор учебного заведения и профессии зависит от психофизического развития и интеллектуального развития ребенка с ограниченными возможностями здоровья.

Для успешной адаптации в социальной жизни человеку необходимо обладать определенными личными качествами и умениями. Социализация-результат формирования, развития, становления личности на протяжении всей жизни, которая достигается в процессе взаимодействия личности и общества [5].

В.В. Ковалев, К.С. Лебединская, В.И. Лубовский, Л.М. Шипицин и др. в своих исследованиях отмечают, что у подростков с ограниченными возможностями здоровья значительно ослаблены "социальные возможности личности", низкая потребность в общении сочетается с дезадаптивными формами взаимодействия – отчуждением, избеганием или конфликтом.

Так, в своих научных трудах Ш.А. Амоношвили, В.А. Сухомлинский и др. прописывают, что у подростков с ограниченными возможностями здоровья возникают проблемы социализации и при решении данной проблемы, процесс обучения значительно облегчается [4].

Трудности, возникающие у студентов с ограниченными возможностями здоровья при адаптации к образовательной среде, связаны с низкой мотивацией к достижению успеха, с неумением рационально организовать оптимальный режим учебы и отдыха, с нарушением коммуникативной функции, а также с соматическим состоянием здоровья. К тому же проблема социально-психологической адаптации личности подростка тесным образом связана с нормативными возрастными кризисами. В этот период происходят серьезные внутриличностные изменения, когда сама личность становится весьма неустойчивой, «незащищенной» от негативных воздействий среды [3].

Анализ научных работ по рассматриваемой проблеме показывает, что для успешной социально-психологической адаптации подростков с ограниченными возможностями здоровья к образовательной среде и для формирования толерантного отношения к данной категории лиц со стороны других участников образовательного взаимодействия необходимо психолого-педагогическое сопровождение.

О необходимости психолого-педагогического сопровождения подростков с ограниченными возможностями здоровья отражены в трудах исследователей Л.И. Аксенова, С.А. Беличева, О.С. Газман, Ю.Н. Галагузова, В.С. Мухина и др. [4]. По мнению авторов, сопровождение должно носить непрерывный и комплексный характер и является одним из важных требований к организации образовательного процесса. Работа по

адаптации к образовательной среде ведется не только с подростками с ограниченными возможностями здоровья, но и с нормально развивающимися сверстниками.

Взаимодействие со специалистами социально-психологической службы осуществляется по мере необходимости и по выявленным проблемам среди студентов. В течение учебного года специалистами социально-психологической службы проводится диагностика всех обучающихся, в том числе и студентов с ограниченными возможностями здоровья.

С целью выявления уровня и особенностей социально-психологической адаптации подростков с ограниченными возможностями здоровья к образовательной среде и разработкой программы сопровождения студентов-первокурсников, нами было организовано и проведено экспериментальное исследование.

Экспериментальное исследование проводилось на базе бюджетного профессионального учреждения Омской области «Медицинский колледж».

Экспериментальная выборка состояла из 8 подростков в возрасте 16-17 лет с ограниченными возможностями здоровья, соответствующие второй группе дизонтогенеза по типу дефицитарного развития, согласно классификации Лебединского В.В. и такое же количество студентов с нормальным психофизическим развитием. Экспериментальная группа представлена подростками с нарушениями зрения, слуха, речи и ОДА.

Психологический эксперимент включал три этапа: констатирующий, формирующий, контрольный.

На констатирующем этапе проводилась первичная диагностика испытуемых. По результатам диагностики составлены характеристики, сводная таблица данных по выделенным параметрам.

На формирующем этапе в экспериментальной деятельности с подростками проводилась поэтапная коррекционная работа, направленная на стабилизацию эмоционального фона, снижение агрессивности, тревожности, формирование адекватной самооценки, повышение самопринятия, овладение способами саморегуляции, повышение стрессоустойчивости. Совместная рефлексия, анализ сложившейся, неудачной ситуации. Работа со студентами проводилась индивидуально. На контрольном этапе подведены итоги экспериментальной деятельности.

Таким образом, по результатам проведенного исследования, мы пришли к выводу, что студенты с ограниченными возможностями здоровья испытывают трудности в социально-психологической адаптации, а также отмечается умеренный уровень тревожности и эмоциональной комфортности.

Полученные данные исследования мы использовали при разработке программы психологического сопровождения студентов с ограниченными возможностями здоровья в образовательной среде в целях оптимизации психоэмоционального состояния, что в свою очередь позволило снизить уровень тревожности и улучшить эмоциональный комфорт среди сверстников.

Взаимодействие социально-психологической службы со всеми участниками образовательного процесса, позволяет решить ряд проблем и в значительной степени повысить эффективность самого процесса обучения.

Таким образом, сопровождение обучающихся с ограниченными возможностями здоровья позволяет своевременно прогнозировать и упреждать проблемы социально-психологической адаптации при освоении учебно-профессиональной деятельности, мотивировать подростков к нахождению способов самостоятельного преодоления этих проблем на каждом этапе обучения.

Список литературы

1. Алпатова, И. С. Психологическое сопровождение учебного процесса в системе начального и среднего профессионального образования [Текст] // Психологические науки: теория и практика: материалы Междунар. науч. конф. (г. Москва, февраль 2012 г.). - М.: Буки-Веди, 2012. - 130 с.
2. Лебединский В.В. Нарушение психического развития. - М.: Педагогика, 2004. - 306 с.
3. Мухина В.С. Детская психология. - М.: ООО АПРЕЛЬ Пресс, 2000. 352 с.
4. Михайлова Т.А. Специфика развития студентов с особыми адаптивными возможностями: научный журнал / Т.А. Михайлова // Социальные отношения. - Выпуск 4 (11). - 2014. - С. 27-36.
5. Михайлова Т.А. Теоретические аспекты реализации социально-педагогического сопровождения студентов с ограниченными возможностями здоровья при интегрированном обучении / Т.А. Михайлова // Среднее профессиональное образование. - 2007. - № 7. - С. 53 – 54.
6. Ясвин В.А. Образовательная среда: от моделирования к проектированию. М., 2001.

Семенова Валерия Владимировна, магистрант, Санкт-Петербургский государственный архитектурно-строительный университет, г. Санкт-Петербург

Кокорина Ольга Геннадьевна, научный руководитель доцент кафедры архитектурного проектирования, Санкт-Петербургский государственный архитектурно-строительный университет, г. Санкт-Петербург

СОЦИАЛЬНО-ЭКОНОМИЧЕСКИЕ ФАКТОРЫ РАЗРАБОТКИ АРХИТЕКТУРНО-ГРАДОСТРОИТЕЛЬНОЙ КОНЦЕПЦИИ КОМПЛЕКСНОГО РАЗВИТИЯ Г САЛЕХАРД

Аннотация. В рамках разработки архитектурно-градостроительной концепции комплексного развития города Салехард был проведен предпроектный анализ градостроительных и социально-экономических факторов, влияющих на формирование концепции. В данной статье рассматриваются социально-экономические аспекты (экономика региона и города, демографический состав, действующие программы развития региона и города и т.д.), на основе которых были выделены основные группы потребителей их потребности, выявлены необходимые функции и типологические структуры, а так же сформулированы принципы разработки концепции развития.

Annotation. As part of the development of the architectural and urban planning concept of the integrated development of the city of Salekhard, a pre-project analysis of urban planning and socio-economic factors influencing the formation of the concept was carried out. This article discusses socio-economic aspects (the economy of the region and the city, demographic composition, current programs for the development of the region and the city, etc.), on the basis of which the main groups of consumers were identified, their needs, the necessary functions and typological structures were identified, as well as the principles of the development concept were formulated.

Ключевые слова: проектирование в Арктике, проектирование научно-, северная архитектура, строительство на севере, комплексное развитие городов, градостроительный анализ, предпроектный анализ в архитектуре

Keywords: design in the Arctic, scientific design, northern architecture, construction in the north, integrated urban development, urban planning analysis, pre-design analysis in architecture

Перед началом разработки концепции комплексного развития города Салехард был проведен предпроектный анализ, включающий не только градостроительный анализ, но и анализ социально-экономических факторов, с целью выявления основных групп потребителей, их потребностей и возможностей, выявления ключевых функциональных групп, требующих развития, и обобщения данных материалов в виде принципов разработки архитектурно-градостроительной концепции развития города. В рамках исследования были рассмотрены: экономические особенности региона и города, демографический состав населения, действующие программы развития региона и города.

Экономические особенности ЯНАО и г. Салехард

Салехард – столица Ямало-Ненецкого автономного округа, который является крупнейшим газодобывающим регионом Российской Федерации, на долю которого приходится до 90% российских запасов газа, однако в самом Салехарде и прилегающих районах промышленность не развита. Это связано с тем, что все разведанные месторождения нефти и газа расположены в западной и северной частях Ямало-Ненецкого автономного округа. Основу экономики округа составляет административный сектор и туризм.

Ямало-Ненецкий автономный округ занимает ведущие позиции в Российской Федерации по уровню доходов населения. По данным РосСтата за 2021 год [1] Средняя заработная плата в ЯНАО составляет 91,4 тысячи рублей, а в Салехарде – 106,4. При этом Салехард занимает первое место среди российских городов по уровню доходов населения. (Таблица 1). Для сравнения, Москва занимает 3 место с доходами населения 113,6, Санкт-Петербург – 7 место со средней заработной платой 74,4 тысячи. (Таблица 1)

Таблица 1 – Уровень доходов населения РФ

№	Город	Средняя заработная плата, тыс.рублей	Отношении средней зар-й платы к стоимости фикс-го потребительского набора.
1	Салехард	106,4	4,99
2	Южно-Сахалинск	99,0	4,76
3	Москва	113,6	4,61
4	Анадырь	129,2	4,38
5	Ханты-Мансийск	88,3	4,29
6	Сургут	83,4	4,05
7	Санкт-Петербург	74,4	3,94

Демографический состав населения.

Численность населения Салехарда – 57 тысяч жителей. Салехард является третьим по численности городом региона: Новый Уренгой – 118 тыс. жителей; Ноябрьск – 108 тыс. жителей. Население Ямало-Ненецкого автономного округа в целом и Салехарда в частности стабильно растет. За последние 15 лет (с 2006 по 2021 года) прирост населения Салехарда составил около 20 тысяч жителей, то есть прирост населения за данный период – 50%.

По данным администрации г. Салехард 61% постоянного населения города составляют трудоспособные граждане от 14 до 65 лет; 21% дети и подростки до 14 лет; 12% - пенсионеры. А по прогнозам на 2025 доля нетрудоспособного населения младше 14 лет возрастет до 25%.

Не смотря на то, что четверть населения региона составляют дети и подростки, в регионе и городе существует проблема оттока молодежи. Это связано с нехваткой в регионе возможностей для получения высшего образования, в следствие чего большая часть выпускников школ вынуждена уезжать в другие регионы, после чего лишь малая часть возвращается на прежнее место жительства. В Ямало-Ненецком автономном округе действует всего 13 ВУЗов, все – филиалы ВУЗов других регионов РФ, 5 из них - негосударственные.

Социально-экономические программы развития.

1. Развитие туризма

В рамках развития туристической сферы в регионе действует ряд программ по поддержке предпринимательства в данной отрасли, а так популяризации образа ЯНАО как туристический привлекательного региона. В настоящий момент наблюдается стабильный рост въездного потока туристов со средним приростом около 10% год [2].

На сегодняшний день выделяют следующие направления въездного туризма в Ямало-Ненецком автономном округе:

- **Этнокультурный**

Знакомство с культурой коренных народов севера, их кухней, укладом жизни. В рамках направления популярны поездки к стойбищам оленеводов, катания на оленьих и собачьих упряжках, ночевки в чумах и многое другое.

- **Экологический.**

Визиты с целью знакомства с арктической природой. Пешие походы и походы в труднодоступные районы с помощью специального транспорта.

- **Экстремальный**

Походы по горам и ледникам Полярного Урала, сплавы по горным рекам и крупным рекам региона, и другие виды экстремального туризма.

- 4. Событийный.

Посещение местных праздников и соревнований, а также знакомство с природными явлениями, свойственными северным регионам.

- 5. Деловой туризм

Экономическая и научно-исследовательская деятельность

2. Федеральная программа развития Арктики

Салехард – административный центр Ямало-ненецкого-Автономного округа, который является одной из опорных территорий в рамках программы стратегии развития Арктики до 2035 года. [3] В рамках данной программы планируется ускоренный экономический рост и формирование развитой социальной инфраструктуры населенных пунктов, в том числе Салехарда.

Выводы

Таким образом, в результате социально экономического анализа ЯНАО и г. Салехард можно выделить следующие сферы экономической деятельности, обладающие потенциалом для развития города и требующие создания профильной инфраструктуры, которая может лечь в основу формирования архитектурно-градостроительной концепции: туризм, научно-исследовательская и образовательная деятельность.

Таким образом можно выделить 2 крупных группы потребителей в городе Салехард: местные жители и туристы двух категорий.

1. Местные жители. Молодое трудоспособное население высокой квалификации. Требовательны к качеству жизни, уровню потребляемых услуг, досугу и условиям проживания. В большинстве – семьи с детьми.

Требования: жилье повышенного уровня комфортности, средней плотности, качественная городская среда, разнообразный досуг, разностороннее образование и развитие детей всех возрастных групп, безопасная и безбарьерная среда.

2. Туристы.

А) Туризм с целью отдыха. Молодежь и люди среднего возраста с высоким уровнем достатка. Посещают город как один из пунктов туристического маршрута на 1-3.

Требования: отели, отвечающие современным стандартам, развитая сеть заведений общественного питания, транспортные центры регионального значения, места туристической привлекательности и досуга.

Б) Деловой туризм. Люди среднего возраста с высоким уровнем достатка, приезжающие на кратковременные деловые встречи, и научные сотрудники узкой специализации,

приезжающие как на кратковременные массовые мероприятия, так и с целью длительной профессиональной деятельности.

Требования: в дополнение к требованиям подгруппы А – высоко технологичная научно-исследовательская база.

Обобщив полученную информацию, можно сформулировать следующие социально-экономические принципы формирования архитектурно-градостроительной концепции г. Салехард:

1. Создание многофункциональных объектов.
2. Создание жилой среды повышенного уровня комфорта с включением многофункциональных объектов различного статуса.
3. Создание многофункциональной туристической инфраструктуры, рассчитанной не только приезжих, но и на досуг местных жителей.
4. Развитие инфраструктуры для высоко технологичной научной деятельности

Литература

11. Рейтинг регионов по доходам населения – 2022 // RIARATING.RU: сайт. URL: <https://riarating.ru/infografika/20220620/630224442.html> (дата обращения: 15.01.2023)
12. Постановление собрания депутатов Ненецкого автономного округа от 7 ноября 2019 года № 256-сд «Об утверждении Стратегии социально-экономического развития Ненецкого автономного округа до 2030 года.» Отчет департамента туризма ЯНАО. Утверждено: собрание депутатов Ненецкого автономного округа.
13. Указ Президента РФ от 05.03.2020 N 164 "Об Основах государственной политики Российской Федерации в Арктике на период до 2035 года". Утверждено: президент Российской Федерации
14. Постановление Правительства РФ от 21.04.2014 N 366 (ред. от 31.03.2020) "Об утверждении государственной программы Российской Федерации "Социально-экономическое развитие Арктической зоны Российской Федерации". Утверждено: правительство Российской Федерации
15. Материалы по обоснованию проекта генерального плана города Салехард. : Общество с ограниченной ответственностью «Джи динамика» 2014. 20 с.

УДК 614.811:614.8.01:316.62:550.34(045)

Масляков Владимир Владимирович, док. мед. наук., проф., e-mail:

maslyakov@inbox.ru,

Мирзаева Залина Муслимовна, студент e-mail: zalina.mirzaeva.00@mail.ru,

Рыбальченко Алина Игоревна, студент e-mail: rubalchenco@gmail.com,

Гаджикурбанова Милена Рамисовна, студент e-mail: kasimova939@mail.ru,

Алиева Айсун Азеровна, студент e-mail: workabout1@mail.ru

Капъёва Алсу Аббясовна, студент e-mail: alsukap-2000@yandex.ru

Саратовский Государственный Медицинский Университет им. В. И.

Разумовского

ПРАВИЛА ПОВЕДЕНИЯ И ДЕЙСТВИЯ НАСЕЛЕНИЯ ПРИ ЗЕМЛЕТРЯСЕНИИ

Землетрясение - это подземные толчки и колебания в результате сейсмических подвижек определённых участков земной коры.

Каждый год приборами регистрируется более миллиона землетрясений, при этом с каждым годом количество и сила колебаний в недрах планеты становятся сильнее.

Землетрясение может застать человека в любое время и в любом месте - в квартире, метро, на улице, на стадионе, поэтому необходимо знать, что делать при нахождении в подобной местности.

Ключевые слова: землетрясение, колебания, здоровье, организм, земная кора, правила поведения, подземные толчки, катастрофа.

Каждый человек стремится проникнуть в тайну землетрясений, но достаточно длительное время все попытки казались тщетными. Даже сейчас, когда научились покорять космос, океаны и леса, все еще не удастся – даже при помощи самой современной техники – проникнуть в недра Земли, глубже, чем на 10-15 км.

Первые представления о землетрясениях возникли в Греции. Жители часто были свидетелями извержения вулкана в Эгейском море и страдали от землетрясений на берегах Средиземного моря, которые иногда даже сопровождались цунами. Гибли миллионы людей, поскольку они не знали, что это за стихийное бедствие и как от него спастись.

В настоящее время землетрясения стали практически постоянным спутником нашей жизни. На уроках ОБЖ в школе, на медицине катастроф в университете, при инструктаже на работе разъясняются правила поведения при возникновении землетрясения.

В нашей статье мы рассмотрим некоторые из них:

1. При малейших признаках колебания, падении предметов, звуках нарастающего гула, не поддавайтесь панике(у вас есть около 20-30 секунд до опасных для здания колебаний). Без паники спуститесь по лестнице (не на лифте!),

взяв с собой документы и деньги. Как только окажитесь на улице – перейдите на открытое пространство, подальше от здания.

2. Попытайтесь успокоить рядом находящихся и морально поддержать их. Если есть возможность, встаньте в углу или у внутренней стены. Если в зоне видимости есть стол – спрячьтесь под него. Держитесь подальше от окон и тяжелой мебели.

3. Не пользуйтесь пожароопасными и легко воспламеняющимися предметами (спички, зажигалки).

КАК ДЕЙСТВОВАТЬ ПОСЛЕ ЗЕМЛЕТРЯСЕНИЯ

1. Попытайтесь оказать первую медицинскую помощь пострадавшим.
2. Попытайтесь освободить тех, кто под легкоустраняемыми завалами.
3. Подчиняйтесь указаниям штаба по ликвидации стихийных бедствий.
4. Отключите на некоторое время электричество в квартире, на предприятии, чтобы удостовериться в исправности электропроводки.
 - Отключите газ и водопроводные сети. Не пользуйтесь легковоспламеняющимися приборами, т.к возможна утечка газа.
 - Помните, что возможны повторные, зачастую более сильные толчки. Не входите в здания первые 2-3 часа.
 - Если вы оказались под завалом, постарайтесь установить контакт с кем-то, находящимся вне завала. Экономьте силы[3].

Цель работы:

Оценка уровня осведомленности населения о правилах поведения при землетрясениях.

Задачи:

1. Изучить, что такое землетрясение и правила поведения при землетрясениях;
2. Провести анкетирование среди населения и обработку полученных данных;
3. Выяснить осведомленность респондентов о правилах поведения и действиях при землетрясениях.

Материалы и методы:

В исследовании приняли участие 200 человек разных возрастных групп. Для повышения объективности опрос на тему «Правила поведения и действия населения при землетрясении» происходил анонимно, при помощи специально разработанных персонализированных анкет. Анкетирование проводилось в оффлайн-режиме без ограничения времени. Для обработки полученных данных использовалась программа Excel.

Результаты:

1. Согласно полученным данным, среди 200 опрошенных 57% составляют мужчины, 43% женщины.



Рисунок 1. – Укажите ваш пол.

2. Согласно полученным данным, среди 200 опрошенных 46 % составляют лица с 20 до 30 лет, 20% - с 30 до 40, 10% - с 40 до 50, 15% - с 50 до 60 и 10% - с 60 до 70 лет.

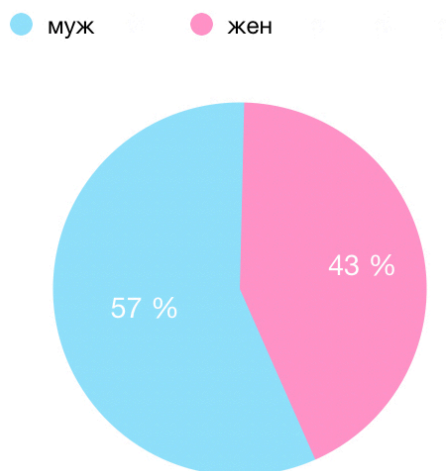

Рисунок 2. – К какой возрастной категории вы принадлежите?

3. Согласно полученным данным, среди 200 опрошенных 8% имеют среднее образование, 13% - среднее специальное, 40% - неоконченное высшее и 40% - оконченное высшее.

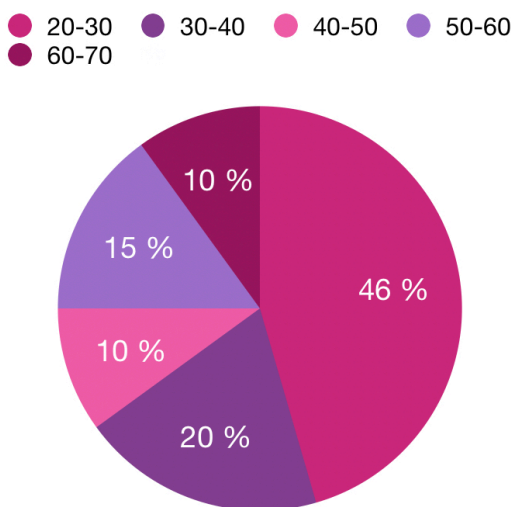

Рисунок 3. – Какой у вас уровень образования?

4. Согласно полученным данным, среди 200 опрошенных 20% испытали на себе влияние землетрясения, 75% ни разу не испытывали, 5% не уверены в ответе.



Рисунок 4. – Случалось ли вам пережить землетрясение?

5. Согласно полученным данным, среди 200 опрошенных 65% знают об основных правилах поведения при первых толчках землетрясения в случае нахождения в квартире, 35% не знают.

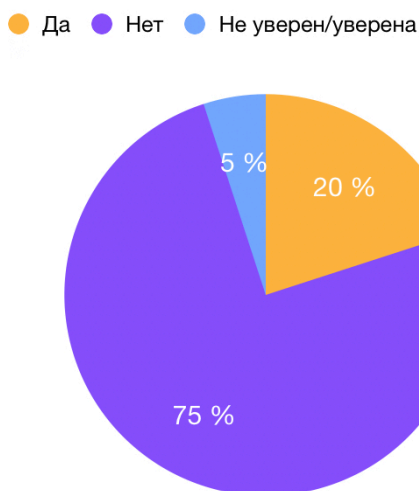

Рисунок 5. – Знаете ли вы основные правила поведения при первых толчках землетрясения, в случае если вы находитесь в квартире?

6. Согласно полученным данным, среди 200 опрошенных 45% знают об основных правилах поведения при первых толчках землетрясения в случае нахождения в машине, 55% не

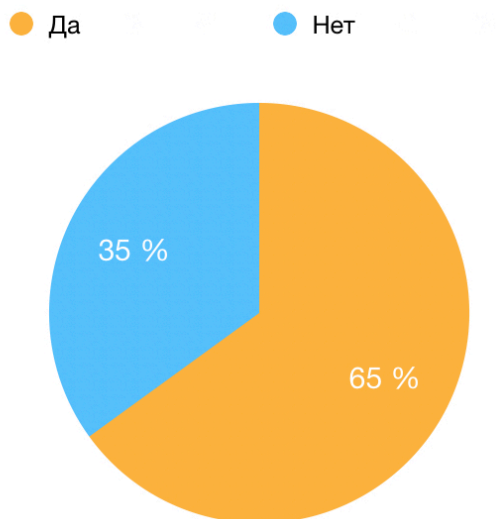
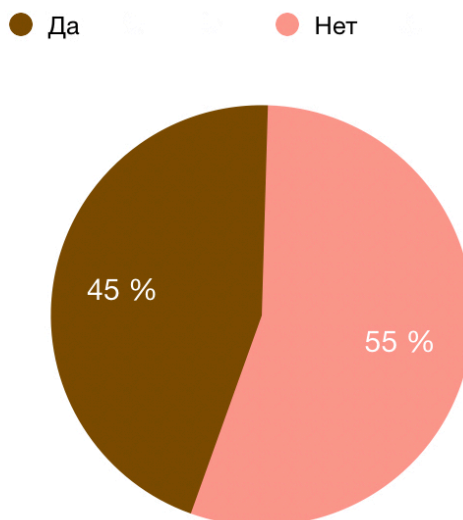

знают, что является больше, чем половиной.

Рисунок 6. – Знаете ли вы основные правила поведения при первых толчках землетрясения, в случае если вы находитесь в машине?

7. Согласно полученным данным, среди 200 опрошенных 60% знают об основных правилах поведения при первых толчках землетрясения в случае нахождения на улице, 40% не знают.



Рисунок 7. – Знаете ли вы основные правила поведения при первых толчках землетрясения, в случае если вы находитесь на улице?

8. Согласно полученным данным, среди 200 опрошенных 90% известны основы оказания первой помощи, 10% не имеют достаточных знаний в этой области.

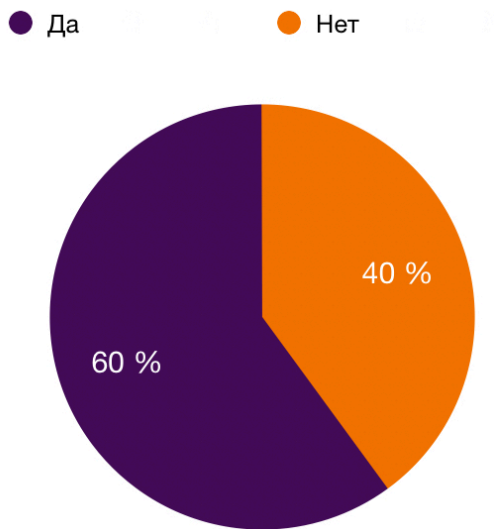

Рисунок 8. – Известны ли вам основы оказания первой помощи?

9. Согласно полученным данным, среди 200 опрошенных 50% имеют представление о таком жизнеугрожающем состоянии, как crush-синдром, 50% не знают.

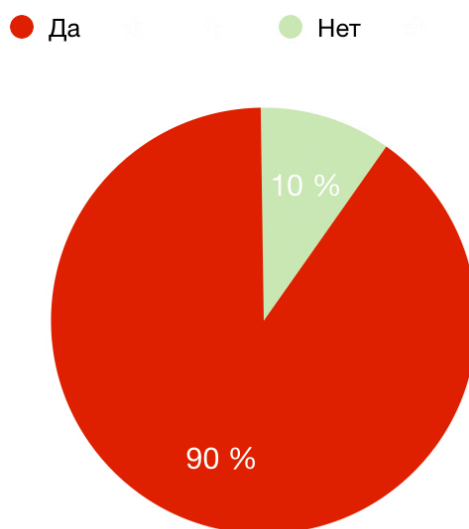

Рисунок 9. – Знаете ли вы, что такое краш-синдром или синдром длительного сдавления?

10. Согласно полученным данным, среди 200 опрошенных 55% знают о последовательности действий при внезапном обрушении здания, 45% не имеют

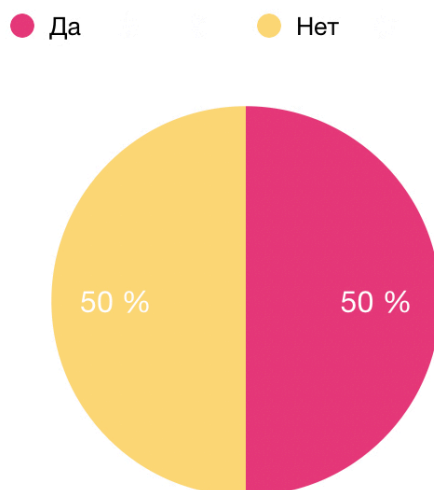
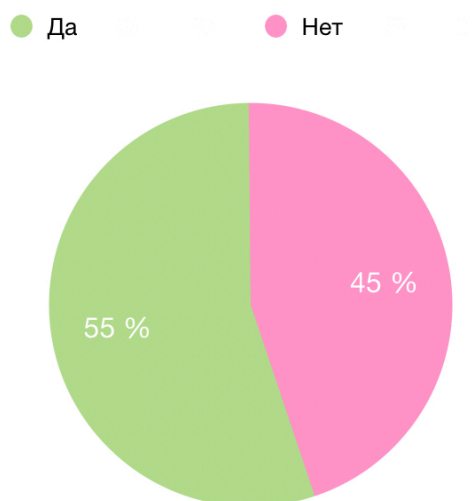

представления.

Рисунок 10. – Знаете ли вы, как действовать при внезапном обрушении здания?

11. Согласно полученным данным, среди 200 опрошенных 40% знают, как нужно действовать, оказавшись в завале, 60% не имеют четкого представления.



Рисунок 11. – Знаете ли вы, как действовать в завале?

Выводы:

По результатам исследования мы установили, что уровень осведомленности населения об основных правилах поведения при первых толчках землетрясения, в случае нахождения в квартире выше среднего (65%).

Меньше половины опрошенных знают об основных правилах поведения при первых толчках землетрясения, в случае нахождения в машине (45%).

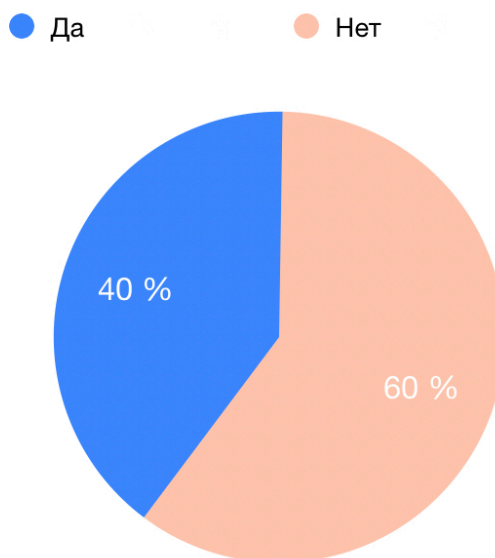
Выяснили, что 60% знают об основных правилах поведения при первых толчках землетрясения в случае нахождения на улице, а 40% не знают.

Также по результатам исследования мы установили, что уровень знания основы оказания первой помощи является высоким (90%).

Из 100% опрошенных, 50% респондентов знает, что такое краш-синдром, а другие 50% нет.

Больше половины опрошенных знают о последовательности действий при внезапном обрушении здания (50%). И лишь 40% респондентов знают, как нужно действовать, оказавшись в завале.

Результаты нашего исследования говорят о необходимости лучшего информирования людей о правилах и действиях при землетрясении.

Список использованной литературы:

1. Болт Б.А. Землетрясения. – М.: Мир, 2001. – 122-149 с.
2. Воздвиженский Ю.М. Безопасность жизнедеятельности в чрезвычайных ситуациях / СПбГУТ. – СПб, 2006. – 77-80 с.
3. <https://15.mchs.gov.ru/deyatelnost/press-centr/poleznaya-informaciya/rekomendacii-naseleniyu/pravila-povedeniya-pri-zemletryasenii>

Алеева Светлана Сергеевна, старший преподаватель кафедры гражданского права и публично-правовых дисциплин, Российский государственный университет им. А.Н.

Косыгина (Технологии. Дизайн. Искусство), Институт «Академия имени Маймонида», г.Москва

Гаценко Наталия Викторовна, старший преподаватель кафедры гражданского права и публично-правовых дисциплин, Российский государственный университет им. А.Н.

Косыгина (Технологии. Дизайн. Искусство), Институт «Академия имени Маймонида», г.Москва

ОТВЕТСТВЕННОСТЬ ЗА УКЛОНЕНИЕ ОТ УПЛАТЫ АЛИМЕНТОВ

Аннотация. Согласно статистическим данным, только лишь за 2022 г. на исполнении в Федеральной службе судебных приставов находилось более 1,4 млн исполнительных производств. К сожалению, это не только новые дела, но и дела о взыскании алиментов с уклоняющихся от своей обязанности неплательщиков, которых насчитывается более 20% от приведенного числа должников.

Annotation. According to statistics, in 2022 alone, there were more than 1.4 million enforcement proceedings in the Federal Bailiff Service. Unfortunately, these are not only new cases, but also cases of alimony recovery from defaulters who evade their duties, of which there are more than 20% of the above number of debtors.

Ключевые слова: алименты, алиментные обязательства.

Keywords: alimony, alimony obligations.

Ответственность за неуплату алиментов предусмотрена различными отраслями права – исполнительным, административным, уголовным и гражданским законодательством. Лица, обязанные уплачивать содержание на детей или своих нетрудоспособных родителей, отказываются от выплат, аргументируя это тем, что они не согласны с размером алиментов, из-за обиды и нежелания отдавать родителю или бывшему супругу свои деньги, наличие других трудоспособных детей или новой семьи у управомоченного на получение выплат лица и т.д. Законодатель разъяснил, какие причины являются уважительными и позволяют не уплачивать алименты, при этом такое дозволение предоставляется на временной основе, до исчезновения обстоятельств, в связи с которыми у лица не было возможности осуществлять платежи. К таким причинам относят обстоятельства, при наличии которых неуплата средств на содержание детей или

нетрудоспособных родителей имела место независимо от воли лица, обязанного уплачивать алименты (например, в связи с его болезнью (нетрудоспособностью); по вине других лиц, в частности в связи с невыплатой заработной платы работодателем, задержкой или неправильным перечислением банком сумм по алиментам; вследствие обстоятельств непреодолимой силы; ввиду прохождения лицом военной службы по призыву и т.д.) [1]. При этом если граждане проживают совместно или обязанное лицо находится в местах лишения свободы, это не освобождает алиментоплательщика от выплаты материального содержания его получателю. Данный список уважительных причин для неуплаты алиментов не является исчерпывающим, суд может отнести к ним и другие обстоятельства, в зависимости от конкретных жизненных обстоятельств обеих сторон.

Неисполнение алиментного обязательства влечет возникновение имущественной ответственности [2]. Гражданско-правовая ответственность установлена ст. 115 СК РФ и предусматривает её зависимость от порядка уплаты содержания – добровольного или судебного. Если алименты установлены соглашением, то последствия просрочки платежей должны быть предусмотрены данным соглашением. Например, стороны могут указать, что при образовании долга, на него будет начисляться пени. При отсутствии условий об ответственности стороны имеют возможность руководствоваться нормами гражданского законодательства. В случае, если выплаты установлены решением суда или в приказном порядке, при образовании задолженности по вине обязанного лица, оно должно выплатить неустойку, которая рассчитывается в размере 0,1% от суммы невыплаченных алиментов за каждый день просрочки. Также допускается взыскание всех причиненных этой просрочкой убытков, в части, не покрытой выплатой неустойки. Возмещению подлежит лишь реальный ущерб, причиненный получателю алиментов, например проценты, выплаченные по договору займа или кредитному договору, который получатель алиментов был вынужден заключить в связи с неуплатой алиментов [3]. Для соответствующего взыскания необходимо обратиться в суд с иском заявлением, при этом судья может на свое усмотрение скорректировать сумму неустойки, уменьшив ее в зависимости от материального и (или) семейного положения ответчика или в связи с ее несоразмерностью с реальным причиненным ущербом от неисполнения обязательства. Например, по делу № 2-261/2020 Шарыповского районного суда Красноярского края истец Попенко И.Г. обратилась в суд с иском к Белошапкину А.В. о взыскании неустойки за несвоевременную уплату алиментов. В обоснование иска указано, что от брака с ответчиком у них имеется сын – Б.В.А. 01 декабря 2010 года с ответчика по судебному приказу взысканы алименты в размере 1/4 от всех видов доходов. С 2019 года требования исполнительного документа ответчиком не исполняются, на 12 августа 2020 года имеется

задолженность в сумме 220394 рубля 57 копеек. Судебным приставом-исполнителем установлено, что должник с 16 декабря 2019 года трудоустроен в ООО «<данные изъяты>», документы, подтверждающие свой заработок, не представил. В период с 16 декабря 2019 года по 01 апреля 2020 года ответчик к трудовой деятельности не приступал, начислений заработной платы не производилось. Ссылаясь на нормы ст. 115 СК РФ, истец полагает, что в связи с имеющейся задолженностью по алиментам, за период с 15 декабря 2019 года по 12 августа 2020 года размер неустойки составляет 43441 рубль 90 копеек, в связи с чем, просит суд взыскать с ответчика Белошапкина В.А. неустойку в размере 43441 рубль 90 копеек. При разрешении размера подлежащей взысканию неустойки, суд учитывал размер задолженности ответчика по алиментам, определенный на 11 сентября 2020 года, с учетом среднемесячной заработной платы в РФ, которая по данным Росстата на 08 сентября 2020 года составила 52123 рубля (1/4 часть составляет 13030 рублей 75 копеек), а также частичной уплаты должником алиментов (13 апреля 2020 года в сумме 7500 рублей), а также наличие на иждивении у должника троих детей, 2013 года рождения, 2014 года рождения, 2017 года рождения, судебного акта о взыскании алиментов на их содержание от 03 ноября 2020 года, ежемесячное исполнение должником обязанности по уплате алиментов в неполном размере в спорный период на содержание сына Б.В.А. Суд вынес решение о частичном удовлетворении исковых требований. Взыскать с Белошапкина А.В. в пользу Попенко И.Г. неустойку за несвоевременную уплату алиментов, образовавшуюся за период с 15 декабря 2019 года по 12 августа 2020 год в размере 13105 рублей 18 копеек. В удовлетворении оставшейся части исковых требований Попенко И.Г. отказать.

К разновидности гражданско-правовой ответственности относится взыскание морального вреда. Возмещение морального вреда возможно в случаях, когда нарушены личные неимущественные права гражданина или произошло посягательство на нематериальные блага (ст.151 ГК РФ). Данная мера ответственности не предусмотрена СК РФ, соответственно, суды ссылаясь на отсутствие такой правовой возможности в большинстве случаев отказывают в удовлетворении исковых требований. В научной среде мнения правоведов расходятся. Некоторые ученые выступают за то, чтобы обеспечить дополнительную защиту нуждающимся лицам в случае неуплаты им алиментов. Противоположным мнение выступает гипотеза о том, что введение категории морального вреда в алиментные правоотношения лишь усугубит положение обязанной стороны. Авдеева Н.В. в своих трудах указывает, что в виду особой социальной значимости алиментных выплат, особенно на несовершеннолетних детей, ответственность в виде компенсации морального вреда за ненадлежащее исполнение соответствующих обязательств должна быть законодательно закреплена.

Все же в судебной практике встречались дела, в которых суд принимал решение о возмещении морального вреда, обосновывая свое решение на ст. 151 ГК РФ. Согласно приговору № 1-139/2020 от 29 мая 2020 г. Ханты-Мансийского районного суда Тимофеев П.В. умышленно, неоднократно, без уважительных причин, совершил неуплату средств на содержание несовершеннолетних детей, допустив задолженность по алиментам. Межрайонный прокурор обратился с иском о взыскании морального вреда на каждого из детей. Гражданский иск межрайонного прокурора в интересах несовершеннолетних ФИО2, ФИО3 к Тимофееву П.В. о компенсации морального вреда в сумме 10000 рублей, каждому, подлежит полному удовлетворению исходя из следующего. В соответствии со ст.151 ГК РФ, если гражданину причинен моральный вред (физические или нравственные страдания) действиями, нарушающими его личные неимущественные права либо посягающие на принадлежащие гражданину другие нематериальные блага, а также в других случаях, предусмотренным законом, суд может возложить на нарушителя обязанность денежной компенсации указанного вреда.

Таким образом, несмотря на отсутствие норм о возмещении морального вреда в СК РФ суды все равно используют данную правовую возможность для того, чтобы сократить воздействие от неправомерных действий алиментоплательщика. Алиментные отношения должны строиться на добросовестном поведении участников. Не секрет, что для некоторых категорий граждан алименты вовсе являются едва ли не единственным источником средств к существованию, а отсутствие выплат ведет к тому, что лицо не может поддерживать свой обычный уровень жизни, что приносит ему физический и психологический дискомфорт.

Под административной ответственностью понимаются меры, принимаемые по отношению к должнику в случае его уклонения от уплаты алиментов на протяжении двух и более месяцев со дня возбуждения исполнительного производства. Кодексом об административных правонарушениях предусмотрены различные меры наказания, такие как обязательные работы на срок до ста пятидесяти часов, административный штраф или арест от десяти до пятнадцати суток. Штраф накладывается в размере двадцати тысяч рублей. При этом штраф является мерой наказания только для тех лиц, к которым не могут применяться обязательные работы и арест. К таким гражданам относятся беременные женщины или женщины, у которых есть ребенок, не достигший возраста трех лет, инвалиды II и I групп, военнослужащие и т.д. Наказание назначается не только за неисполнение исполнительного документа полученного в суде, но и за неисполнение алиментного соглашения, таким образом помогая всем категориями граждан, обращающихся за помощью о взыскании средств.

Решение о привлечение должника к ответственности принимает работник Федеральной службы судебных приставов на основании заявления взыскателя или самостоятельно. Также он может принять решение о наложении следующих мер принуждения если сумма задолженности по уплате алиментов превышает 10 000 рублей:

1. временный запрет на выезд за пределы Российской Федерации;
2. временное ограничение на пользование должником специальным правом;
3. обращение взыскания на имущество должника, его денежные средства;
4. обращение взыскания на периодические выплаты, получаемые должником в силу трудовых, гражданско-правовых или социальных правоотношений;
5. иные меры.

Стоит иметь в виду, что на должника может накладываться одновременно несколько мер ответственности. Если даже алиментоплательщик осуществляет выплаты, но частично и не регулярно, его действия попадают под состав административного правонарушения. Факт частичной уплаты, ниже размера, установленного судом или соглашением, не может свидетельствовать о том, что обязанность исполняется в надлежащем порядке. Ранее также в судебной практике неоднозначно решался вопрос о возможности привлечения к административной ответственности в случаях, когда ребенок, на содержание которого должны быть взысканы алименты, достиг совершеннолетия, а задолженность так и не была выплачена. Таким образом судьи, буквально толкуя правовую норму, не давали детям права истребовать задолженность с родителя и ущемляли их права. К счастью, на данный момент судебная практика в корне изменилась, ее анализ свидетельствует о том, что даже по достижении ребенком совершеннолетия его родитель-должник продолжает быть обязанным к выплате задолженности по алиментам, т.к. долг образовался до наступления 18-летия, соответственно, его неуплата является основанием для привлечения лица к административной ответственности.

Уголовная ответственность представляет собой меры наказания за неоднократную неуплату родителем или трудоспособным ребенком алиментного содержания. Согласно ст.157 Уголовного кодекса Российской Федерации неуплатой родителем или совершеннолетними трудоспособными детьми без уважительных причин в нарушение решения суда или нотариально удостоверенного соглашения средств на содержание несовершеннолетних детей, а равно нетрудоспособных детей, достигших восемнадцатилетнего возраста, либо нетрудоспособных родителей, если это деяние совершено неоднократно, признается неуплата родителем или совершеннолетними трудоспособными детьми без уважительных причин в нарушение решения суда или нотариально удостоверенного соглашения средств в размере, установленном решением

суда или нотариально удостоверенным соглашением, подвергнутому административному наказанию за аналогичное деяние, в период, когда лицо считается подвергнутому административному наказанию.

Виды уголовного наказания:

1. исправительные работы на срок до одного года;
2. принудительные работы на срок до одного года;
3. арест на срок до трех месяцев;
4. лишение свободы на срок до одного года.

Лицо может быть освобождено от уголовной ответственности в случае, если оно выплатит в полном объеме сумму задолженности по алиментам. При этом освобождение от уплаты задолженности или уменьшение этой суммы возможно только в судебном порядке. Полное или частичное освобождение от уплаты задолженности по алиментным обязательствам и задолженности по уплате неустойки за несвоевременную уплату алиментов возможно только при условии, что установлено, что неуплата алиментов имела место по уважительным причинам (например, в связи с болезнью этого лица, прохождением им срочной военной службы, вследствие обстоятельств непреодолимой силы), а также изменения материального и (или) семейного положения истца привели к невозможности погашения образовавшейся задолженности по алиментам. Такое освобождение происходит в случаях, если это не касается выплат алиментов на несовершеннолетних детей. Но если в какой-то период времени, за который начислена задолженность, ребенок проживал или находился на иждивении у обязанного лица, то данная сумма уменьшается в соответствии со сроком совместно проведенного времени. Примером из судебной практики является решение № 2-2111/2019 Печорского городского суда Республики Коми, в соответствии с которым Марков А.В. обратился в суд с иском к ответчику о расторжении нотариально заверенного соглашения об уплате алиментов на содержание ребенка М.М.А., освобождении от уплаты образовавшейся задолженности по алиментам, взыскиваемых в пользу ответчика на содержание ребенка, за период с **.**.**. по **.**.**. в размере ... рублей единовременно. В обоснование требований указал, что постановлением ОСП возбуждено исполнительное производство на основании нотариально заверенного соглашения об уплате алиментов на содержание ребенка М.М.. Однако в последние 4 года ребенок проживает вместе с отцом по его месту жительства, истец осуществлял все это время и несет в данный момент все необходимые расходы и траты на воспитание и содержание ребенка. Данный факт удостоверен в ходе судебного разбирательства. В дальнейшем истец уточнил исковые требования, просил признать нотариально заверенное соглашение об уплате алиментов недействительным, освободить от уплаты задолженности

по алиментам за период с **.**.**. по **.**.**. в размере ... рублей. Суд вынес решение об освобождении Маркова А.В. от уплаты образовавшейся задолженности по алиментам в пользу Рощиной Е.А. на содержание несовершеннолетнего М.М.. Исковые требования Маркова А.В. к Рощиной Е.А. о признании недействительным нотариального соглашения об уплате алиментов оставить без удовлетворения.

Ранее ст. 157 СК РФ указывала, что уголовному преследованию подлежат только те граждане, которые злостно уклоняются от уплаты алиментов. При этом ни в уголовном, ни в административном законодательстве не были указаны критерии этой «злостности». Констатация состава преступления находилась исключительно в компетенции правоприменителя, в связи с чем судебная практика по-разному определяла необходимую для установления злостности длительность уклонения, число предупреждений виновного об уголовной ответственности. При этом зачастую учитывался тот факт, что гражданин уплачивал периодические либо незначительные по сумме платежи. После принятия новой редакции значительно упростилось толкование и применение данной нормы. Примечанием 1 и 2 к ст.157 УК РФ установлено, что для привлечения лица к уголовной ответственности необходимо установить, что лицо совершило аналогичное деяние неоднократно в период, когда оно уже считается подвергнутым административному наказанию. Благодаря данной норме появляется возможность привлекать к ответственности лиц, которые избегают своих обязанностей и перечисляют на содержание детей минимальные суммы или нерегулярные платежи. К сожалению, привлечение к уголовной ответственности порой отрицательно влияет не только на должника, но и на самого алиментополучателя. Лицо, имеющее судимость, утрачивает возможность занимать ряд должностей в профессиональной деятельности, что влечет невозможность получения соответствующего размера заработной платы, из которой и будет определяться часть, направляемая на содержание ребенка [41]. При наличии судимости у родственника ребенку в дальнейшем будет сложнее устраиваться на работу, получить высокие должности.

Таким образом, несмотря на постоянно разрабатывающиеся способы взыскания содержания и введение новых методов стимулирования исполнения своих обязанностей алиментоплательщиками, в нашей стране остается довольно много граждан, которые стараются избежать выплат алиментов. Соответственно, это указывает на необходимость воздействовать на данную проблему не только с помощью мер санкционного характера, но и путем разрешения других проблем, например, социально-экономического характера, дополнительно воздействуя на правосознание граждан. Конечно, необходимо своевременно производить изменение законодательства, внося и изменяя правовые нормы. Например, законодательно закрепить право на возмещение морального вреда при отказе

обязанного лица от уплаты алиментов, ведь при неуплате содержания в первую очередь страдает уровень жизни алиментополучателя и существование в отсутствии достаточных средств является некомфортным. Необходимо направить усилия всех государственных органов и гражданского общества на то, чтобы уклонение от уплаты алиментов стало экономически невыгодным и общественно порицаемым.

Литература:

1. Постановление Пленума Верховного Суда РФ от 27.04.2021 N 6 "О некоторых вопросах, возникающих в судебной практике при рассмотрении дел об административных правонарушениях, связанных с неуплатой средств на содержание детей или нетрудоспособных родителей"
2. Курбанов Р.А. Семейное право: Учебник / под ред. Р. А. Курбанова / Р. А. Курбанов, Е. В. Богданов, Т. Э. Зульфугарзаде и др. — Москва: Проспект, 2019. — 232 с.3. Решение Октябрьского районного суда г. Ростова-на-Дону от 29.01.2020г. по делу №2-542/2020 // Режим доступа: <http://судебныерешения.рф/47844791>
3. Авдеева Н.И. Ответственность за неисполнение обязательств по уплате алиментов. // Юридические исследования. 2018. №10. URL: <https://cyberleninka.ru/article/n/otvetstvennost-za-neispolnenie-obyazatelstv-po-uplate-alimentov> (дата обращения: 12.04.2022)

Кадина Жанбы Зекеновна

ассоциированный профессор, кандидат филологический наук
Карагандинский университет имени академика Е.А. Букетова,
Казахстан, Караганда

Еркин Жазира Жангазиевна

старший преподаватель, магистр филологический наук
Карагандинский университет имени академика Е.А. Букетова,
Казахстан, Караганда

Сатеева Ботагоз Серикбеккызы

старший преподаватель, магистр гуманитарный наук
Карагандинский университет имени академика Е.А. Букетова,
Казахстан, Караганда
e-mail: serikbekovnabota@mail.ru

ПУБЛИЦИСТИЧЕСКОЕ МАСТЕРСТВО Ж. АУПБАЕВА

Аннотация: несмотря на большое количество материалов, касающихся жизни и творчества известного писателя, публициста Ж. Аупбаева, конкретных исследовательских работ не так много. А это, в свою очередь, свидетельствует не только об актуальности темы, но и о растущем спросе независимой, суверенной страны на духовные блага. В статье представлен обзор публицистического мастерства Ж. Аупбаева. Стилиевые особенности творчества писателя, сумевшего оставить особый след в национальной публицистике, были проанализированы в рамках художественно-эстетических изысканий. Дана оценка вклада публициста в развитие казахского общества, становление национальной духовности нового, молодого государства.

Ключевые слова: слово, художник, тема, стилист, мастерство, языковая культура.

Abstract: despite the large number of materials relating to the life and work of the famous writer, publicist Zh. Aupbaev, there are not so many specific research works. And this, in turn, testifies not only to the relevance of the topic, but also to the growing demand of an independent, sovereign country for spiritual benefits. The article presents an overview of the journalistic skills of Zh. Aupbaev. The stylistic features of the writer's work, who managed to leave a special mark on national journalism, were analyzed within the framework of artistic and aesthetic research. The contribution of the publicist to the development of the Kazakh society, the formation of the national spirituality of the new, young state is given.

Key words: word, artist, theme, stylist, skill, language culture.

У каждого журналиста, мастера пера свой путь к творчеству, к первым достижениям, к восхождению на пьедестал мастерства. Однако вполне возможно, что на творческий путь любого писателя и его первые достижения, несмотря на собственные его талант и приложенные усилия, кто-то все же оказал влияние: ведь талант и новаторство не падают с небес, все рождается в результате новых поисков и стремлений, а также из примера своего предшественника. Конечно, прежде всего, у писателя должны быть природные способности, любовь к художественной литературе, но эти качества расширяются, формируются собственным поиском писателя. Ярким примером этого является Жанболат Аупбаев – по-своему уникальный журналист и публицист, который может придать определенный смысл важному, значимому и наполненному тайной жизненному объекту или событию, положенных в основу статьи. Он не только повышает общественно-социальную остроту, но и проявляет изобретательность в раскрытии реалий времени, эпохи. Персонажи публикаций журналиста представляют собой и героев, связанных с жизнью загадочной природы (море и земля, горы и камни и т.д.), и людей, жизнь которых полна душераздирающих моментов. Ж. Аупбаев является одним из основоположников публицистики, в том числе языка жанра эссе с большим количеством аспектов и сложностей.

Когда речь заходит о языке журналиста, первое, что приходит на ум, – это рассказ о его описательных навыках и особенностях художественных приемов. Следует отметить присущую Жанболату остроту пера, которая определяет его творческую индивидуальность, а порой и уникальность его мастерства.

Цель слова – не говорить, а рисовать словами картину, чтобы реальность, тщательно отобранная из большой череды событий, тронула сердце читателя [1, 73].

Опытные журналисты, работающие в национальной журналистике, таким образом формируют свой собственный почерк и стиль – метод создания образов в художественном произведении. Видение мира в творчестве художника, поставленная перед ним цель, вид и единство содержания раскрывают понимание жизни и мировоззрение в его творчестве. Характерной чертой стиля художника является подход, применяемый при изучении художественных составляющих, выборе видовых особенностей, углублении богатства содержания.

В художественной литературе и публицистике не так заметны ни различия между произведениями, статьями, тематическими произведениями, отраженными в одном направлении, на одном канале, ни стилистическая специфика прозаика и публициста, если

не раскрыть языковую выразительность, систему образов и способы сопоставления художественных компонентов.

Прозаик обобщает идеи и художественные компоненты, раскрывает литературные приемы и демонстрирует свой стиль пера, стилист же – это личность, владеющая литературным искусством и приемами литературного стиля. Так, еще Аристотель предложил пять условий для ясности стиля:

- 1) верное употребление союзов;
- 2) использование собственных слов, а не описательных выражений;
- 3) отсутствие двусмысленных выражений (кроме намеренных);
- 4) правильное употребление родов имен;
- 5) соблюдение последовательности в числе, идет ли речь о многих, или о немногих предметах и явлениях, или об одном [2, 31].

Сегодня аудитория СМИ стремится получить знания, информацию и достоверные сведения из журналистского текста, а тысячи людей, помимо получения сведений, пытаются научиться еще и мастерству слова и грамотности. Вот почему творчество таких мастеров слова, как М. Ауэзов, С. Муканов, Г. Мусрепов, Г. Мустафин, хорошо понимавших принцип Абая «Моя цель – оттачивать язык и распространять искусство», стало школой для тех, кто хочет изучать искусство словосложения.

Что касается журналистики, то мы не учитываем, что говорят практикующие журналисты: «журналистика не художественная литература», и что хорошая статья рождается только тогда, когда мы прочитаем казахские художественные произведения, считающиеся классической литературой, и впитаем в себя красоту нашего родного языка.

Вполне возможно, что журналист сумеет подобрать и красиво произнести редкие слова, блестяще оформить внешнюю сторону статьи, но не дать читателю никаких данных. В этом плане журналистское мастерство Ж. Аупбаева – исключение. Писатель-публицист детализирует описание, используя целый ряд глаголов как средство речевой конкретизации. Именно такое последовательное изображение действий создает эффект достоверности описываемой картины. Для того чтобы описать впечатление, сложившееся во время нахождения в эпицентре событий, имеется выбор наиболее выразительных, «ключевых» глаголов, которые журналисты могут почерпнуть из шедевров мировой литературы.

Необходимо учитывать, что для требовательного читателя требуется мастерство передачи переживания, причем фразы должны состоять из семи-восьми слов для легкого и быстрого прочтения. В основе понятности лежит простота, о которой говорил русский писатель Л.Н. Толстой: «Простота есть необходимое условие прекрасного» [3, 174].

Материал, изложенный в статье с интригующими, привлекательными, юмористическими элементами, эффектом эстетического воздействия слова, не теряет своей актуальности, при этом использование прилагательных тоже не лишне, например, в процессе раскрытия характера человека лучше обратиться к той детали, которая отражает этот характер, так как любое описание раскрывается в деталях. Интеллект человека проявляется не в обилии тяжелых терминов, а в качестве материала, цитирование, не превышающее двух-трех предложений, также придает статье определенный шарм.

Журналист должен обращать внимание в своем тексте и на синонимический ряд, имеющий стилистическую подоплеку как в письменном тексте, так и в устной речи. Например, синонимический ряд фразы «увидеть твое лицо» могут продолжить фразы «я жажду увидеть твое лицо», «я хочу увидеть тебя». Так, слово «лицо» является безэмоциональным, нейтральным словом, но его употребление может быть различно, например, в информационных жанрах под ним понимается «человек», «субъект действия», тогда как в художественно-литературных жанрах это слово имеет значение «лик», «личико» и только.

Сфера применения стилистики широка: существуют направления стилистики, изучающие особенности употребления языка в различных областях как средства социального общения: разговорная речь, язык канцелярских бумаг, публицистический, научный, литературный стили.

В работах русского лингвиста Виноградова В.В. говорится о «стилистике языка, которая изучает функциональные стили, формы их соотношения и взаимодействия, исследует все языковые средства (синтаксические, морфологические, лексические) с точки зрения выразительности, вариантности, синонимии; стилистике речи, которая занимается изучением речевых жанров – устойчивых форм устной и письменной речи; стилистике художественной литературы, которая изучает способы индивидуального и канонизированного использования языка, его средств и стилей» [4, 49]. Следовательно, стиль в произведениях каждого журналиста – это совокупность языковых особенностей.

Журналист может добиться определенного результата, если он не только теоретически владеет языком и стилем, но и способен умело использовать их в своих работах.

Для журналиста очень важно хорошо владеть языком и стилем, умело и уместно их использовать. Выявляя и показывая свой личный стиль, подчеркивая его основные черты в творчестве, понимая достижения и недостатки, он не должен забывать, что каждый жанр журналистики имеет свой собственный стиль и язык, и не секрет, что в этой области наши

коллеги любят резонировать и преувеличивать тексты, неверно, а иногда даже искусственно, не к месту, использовать фразы.

Написание текста на казахском языке требует максимального старания не отходить от устойчивых правил стилистики. Так, например, никто не отрицает, что отдельные личные имена, формировавшиеся в нашем родном языке на протяжении тысячелетий и передававшиеся из поколения в поколение, являются бесценным духовным сокровищем нашего народа. Жанболат Аупбаев, успешно использующий эту тактику в публицистике, предлагает все же не злоупотреблять во время интервью обращением, например, «Пәленше Түгеншеұлы», и подчеркивает, что в новом нанотехнологическом веке следует использовать различные способы презентации [5].

Несомненным является то, что слова ставшего гордостью нашего народа казахского классика Габита Мусрепова о том, что «нет ничего выше языка, нет большего богатства, чем язык, нет более глубокого моря, чем язык!» [6, 74], заставляют задуматься любого: ведь они предупреждают о правильном применении смысла каждого слова, хранящегося в нашем родном языке, который мы используем в нашей повседневной жизни.

Быт и повседневный образ жизни казахского народа формировался прямо на фоне природы: именно из своих наблюдений за природой казахи создавали обоснованные и ценные национальные концепции, размышляя, делали ключевые выводы о ее границах и тайнах, оставляя своим потомкам бесценное наследие. Как подтверждение этому государственный и общественный деятель Нуртас Ондасынов отметил, что «казахский язык очень богат и гибок. Как повернешь, так и будешь лепить. Найдя точное слово, оборот, выражение, им можно рисовать, высекать на камне, вырезать по дереву, вышивать узоры. Можно сказать, что с него капает мед. Прислушавшись к гласу, к языку, песням народа, почувствуешь, как сладок он, и никак не насытишься. Влюблен я в казахский язык ... Как можно пренебрегать таким нежным, красивым языком...» [7, 147]. Слова этой заповеди не должны быть забыты каждым следующим поколением.

Многие представители нашего народа размышляли о формировании благородных нравственных качеств человека. Так, наш великий предок Толе би, каждое слово которого было образцом нравственности, говорил: «Слова, сказанные без знания, ничего не стоят, а слова, сказанные со знанием, стоят правды. Если ты сам не знаешь, учись у тех, кто знает, от того, что ты узнаешь, ничего не потеряешь». Мудрость ставшего гением степи великого Абая, утверждавшего, что «слово не теряет вкуса, даже если оно живет тысячу лет», поясняет особенности каждого слова и его места в нашем родном языке. И слова общественного деятеля Ильяса Омарова о том, что «мы потеряли достоинство в наших словах, мы потеряли достоинство в самих себе» [8, 97] тоже сказаны неспроста: мы должны

уметь правильно использовать формировавшиеся веками слова и передавать их будущим поколениям в том чистом виде, в котором ими пользовались наши предки.

Казахский народ смог дать свои собственные наименования растениям, произрастающим в нашей стране, и животным, обитающим на территории Казахстана. Например, жауқазын, киікоты, адыраспан, жалбыз, жусан, арша, тобылғы, қарағай, қарақұрт, бүркіт, ақбөкен, жарқанат, қарақұйрық, керқұлан, қарақұлақ, қалқанқұлақ и др.

В последние годы в средствах массовой информации имена собственные передаются без соблюдения определенных правил и исторических принципов. Так, например, дерево, произрастающее во всемирно известном Шарынском ущелье, средства массовой информации называют то «шетен», то «шынар», то «шаған». Аупбаев Ж. как журналист-интеллектуал не смог отнестись к этому вопросу равнодушно и написал целую статью, в которой отметил, что местные жители издревле называли это дерево «ерен», и выразил сожаление, что биологи не обращают внимания на местное название этого дерева. Он пишет: «...Там (в Шарынском ущелье) растет очень твердое, как железо, дерево, устойчивое к высоким температурам. Среди ученых-биологов его называют рябиной (в некоторых случаях ясенем). По нашему мнению, и то, и другое название неверно. Рябина – самое молодое из деревьев, не отличающееся особой твердостью ствола. Если сделать из ствола рябины кол и попробовать вбить его в землю, то он будет гнуться при каждом ударе по нему и в конце концов сломается пополам. Крепкое дерево, которое наши деды и бабки приносили из Шарынской рощи в детстве, – это дерево «ерен». Говорили, что если его положить в качестве столба под мостом через реку, то оно не сгниет. В чем же дело? Мы в народе путаем его с номинацией «шетен»...» [9, 141]. Действительно, в современных биологических словарях название этого дерева ошибочно пишется как «шетен». Возвращение этому дереву его исконного названия – «ерен» было бы верным способом сохранения исторической памяти и точности передачи исторических реалий.

В настоящее время филологи и журналисты, исследуя литературный язык 60-70-х годов, изучают проблемы его адаптации к сегодняшним языковым нормам. И сегодня, в ходе нормализации языка, идет борьба со словами, разрушающими гибкость языка, но предложить рецепт верного употребления слов невозможно, ведь каждый журналист использует их, исходя из горизонта своих знаний.

Невозможно реформировать язык, ставший средством общения, но его можно обогатить, усовершенствовать, сделать гибким, сведя к литературной норме. Построение ряда слов и словосочетаний в языке может быть несовместимым с точки зрения сегодняшнего логического мышления, но эти слова устойчивы в современном языковом сознании, и если они сегодня все еще продолжают использоваться и с их помощью люди

точно и верно выражают свои мысли, то нет необходимости менять эти слова. Например, разделив состав слов «жұмыс істеп жатыр» или «қолын тістеп алды», можно заметить, что слова в нем не находятся в логической связи, слова «істеу» и «жатыр», «тістеу», «алды» совершенно несовместимы друг с другом по смыслам, роль спряжений и суффиксов, преобразующих слова, – особенная, и все же в языке применяется употребление одного из них в качестве вспомогательного для другого, в особой деятельности, в новом смысле.

Особенности употребления слов дают возможность писателю, журналисту, поэту сформировать свой стиль. Например, синтаксис произведений Б. Майлина представляет собой четко сформулированные и точно составленные предложения, однако для художественного оформления произведения писатель достаточно часто использовал и метафорические словосочетания.

Поскольку словоупотребление Ж. Аупбаева направлено на всестороннее освещение вопросов, то его предложения сложны, прежде всего, за счет таких приемов, как усложнение предложений, часто встречаются слова и словосочетания разных стилей, поговорки, сравнения, метафоры. Например, отрывок, взятый из исследовательской статьи писателя «Ажалға аттанғандар»: «Фильм об американских ковбоях так понравился местным казахам и уйгурам, что они терпеливо ждали, пока пленку снова склеят. На местном рынке часто происходила обменная торговля. Брикет пресованного чая были более ликвидными, нежели деньги. Я сменил пару китайских коротких сапог на большой клубок зеленых ниток, вытянутых из пояса американской военной шинели. Некоторые из бывших офицеров построили на рынке лотки и стали торговать с китайцами и уйгурами. На их полках было много фотоаппаратов, наручных часов и биноклей, винтовок и железных пушек, военной формы. Местные жители с удовольствием покупали все эти вещи, поэтому торговля процветала. Я еще помню, как однажды был сформирован оркестр балалаек, и его пригласили выступать во дворе губернаторского дома. Глава региона попросил через переводчика музыкантов исполнить «лучшую русскую песню». Поскольку оркестр образовался недавно, его репертуар был ограничен. Поэтому балалаечники решили исполнить песню «Льется лунный свет...». Китайцы оцепенело слушали песню. Все, даже сам губернатор, зааплодировали, когда певец закончил пронзительное пикколо с оркестром и начал переходить в стремительное стаккато. Каждому балалаечнику вручили китайский доллар и подарочный мешочек из цветной бумаги, наполненный абрикосами» [10].

Как видим, в целом синтаксис Ж. Аупбаева не содержит разностилевых языковых элементов, все логически связано, каждое слово стоит на своем месте, при этом он часто использует присущий только ему легкий юмор.

Согласно основополагающим правилам и публицистики, и литературы не приветствуется употребление слов, умаляющих богатство языковой культуры и ее естественный, простонародный, национальный узор. И в этом случае не будет преувеличением сказать, что Ж. Аупбаев – «гениальный мастер постановки темы». Можно легко понять, что он хочет сказать, просто взглянув на тему каждой из его публикаций. Необычайные события и удивительные явления природы, тайна связи человека и окружающей среды, загадки гармонии выливаются из-под пера Аупбаева Ж. Журналист должен уметь выбирать тему будущего произведения, развивать и редактировать ее. В каком бы жанре публицистики не был написан текст, журналист опирается на следующие закономерности: «тема произведения должна быть интересной, содержание – захватывающим» [11, 127].

Удачно выбранная тема – характерная особенность всех статей Ж. Аупбаева, вызывает читательский интерес и готовность прочитать текст. Например, «Дебют немесе сен қайда жүрсің Қожа?», «Алтайдың аясында бір ауыл бар», «Диссидент», «Азияның айдары», «Хабарды жүргізген: Ләзиза Айманова!», «Мінәйім, Мінәй әже туралы да айтайық. Себебі...», «Құбылаға қара!», «№1 Халық Қаһарманы», «Әбілсейіттің Моңғолиядағы «інісі», «Отандас немесе мен білетін Михайлов». Сама привлекательность звучания темы, не говоря уже о глубине смысла, говорит о естественности текста статьи.

В заключение отметим, что журналистское мастерство Жанболата Аупбаева превосходно, язык его публицистических произведений – острый, сравнения полны метафор. Есть чему поучиться у Ж. Аупбаева, например, почерку, публицистическому мастерству, сила которого проявилась в реальных картинах. Во-первых, мысль его публицистики художественна, а содержание – привлекательно. Во-вторых, он опирается на конкретные данные и аргументы. В-третьих, умело владеет языком, взвешивает каждое слово, ставит его на свое место и тщательно оттачивает предложения. В-четвертых, умеет раскрывать тему. Все это способствует тому, что Ж. Аупбаев занимает особое место в казахстанской журналистике.

Список литературы:

1. Жақсылықбаева Р. Публицистің шығармашылық шеберханасы. Оқулық. –Алматы: «Қазақ университеті», 2011. –232 б.
2. Балақаев М., Серғалиев М. Қазақ тілінің мәдениеті. Оқулық. –Алматы: «Зият Пресс», 2006. –79 б.
3. Елеукенов Ш. Дәуір және дәстүр. // Уақыт және қаламгер. –Алматы: Жазушы, 1973. –324 б.

4. Мырзалиев Қ. Сөз сиқыры. –Алматы: Жазушы, 1982. –414 б.
5. Қойтай Қ. Жұлдыз мақала жазатын Жанболат // Ақиқат, 2011. –№ 10.
6. Мүсрепов Ғ. Уақыт іздері (Әр жылдар ойлары). –Алматы: Жазушы, 1984. – 348 б.
7. Тарихи тұлғалар. Танымдық – көпшілік басылым. Мектеп жасындағы оқушылар мен көпшілікке арналған. Құрастырушы: Тоғысбаев Б., Сужикова А. –Алматы. «Алматыкітап баспасы», 2009.
8. Омаров І. Шабьт шалқары. –Алматы: «Жазушы», 1973. – 224 б.
9. Әлиханұлы Ж. Елім менің ертегі. Эсселер мен толғаулар. Астана: Елорда, 2003. – 292 б.
10. Әлиханұлы (Аупбаев) Жанболат. Ажалға аттанғандар // Егемен Қазақстан, 2016. – №171 (28986).
11. Қожакеев Т. Жас тілшілер серігі. Оқу-әдістемелік құрал. –Алматы: Рауан, 1991. – 186 б.

Тузова Диана Евгеньевна, специалист, ФГБОУ ВО «Пензенский государственный университет», г. Пенза, e-mail: dina.tuzova.22@mail.ru

Нелюцков Михаил Александрович, магистрант, ФГБОУ ВО «Пензенский государственный университет», г. Пенза

Першин Егор Андреевич, специалист, ФГБОУ ВО «Пензенский государственный университет», г. Пенза

МЕТОДЫ И СРЕДСТВА ЗАЩИТЫ ИНФОРМАЦИИ

Аннотация. Данная статья посвящена защите информации. Дано её понятие. Рассмотрены основные цели и задачи охраны данных, направленные на соблюдение их конфиденциальности.

Особое внимание уделено методам и средствам защиты информации, благодаря которым предотвращается несанкционированный доступ к ней, её передача, изменение, уничтожение.

Так же рассмотрен термин «абсолютной защиты информации», и приведены аргументы, которые подтверждают невозможность её существования.

Ключевые слова: информационная безопасность, конфиденциальность, защита данных, несанкционированный доступ, абсолютная защита.

Annotation. This article is devoted to the protection of information. Its concept is given. The main goals and objectives of data protection aimed at maintaining their confidentiality are considered.

Special attention is paid to the methods and means of protecting information, thanks to which unauthorized access to it, its transfer, modification, destruction is prevented.

The term "absolute protection of information" is also considered, and arguments are given that confirm the impossibility of its existence.

Keywords: information security, confidentiality, data protection, unauthorized access, absolute protection.

Введение

Современный мир не стоит на месте, он постоянно развивается. В процессе развития мы получаем новые знания, которые принято называть информацией.

В основном мы получаем их из сети Интернет, книг, телевиденья, радиопередач. Данные из этих средств доступны абсолютно всем людям. Но не редко бывают случаи,

когда разглашение какой-либо информации запрещено. Например, в социальных сетях применяется передача личной информации, представляющей определённую ценность. Такая информация должна быть конфиденциальной, поэтому она требует определённую защиту. Ведь никому бы не понравилось, если бы посторонний человек имел доступ к вашим персональным данным. Поэтому основной задачей при создании любой информационной системы является защита данных от неразрешённого доступа.

Какие задачи и цели преследует защита информации? Какие методы и средства для этого существуют? Реализуема ли абсолютная защита информации? Эти вопросы остались актуальными и на сегодняшний день.

Цели и задачи защиты информации

Защита информации представляет собой деятельность, которая направлена на соблюдение конфиденциальности данных ограниченного доступа, а также на предотвращение каких-либо несанкционированных воздействий над ними: уничтожение, исследование, искажение, изменение.

Обеспечение полного контроля над информацией невозможно, так как существует большое количество потенциальных атак. К ним можно отнести хакеров, вредоносные программы, вирусы-вымогатели, фишинговые письма.

Поэтому основными целями информационной защиты являются [2]:

- 1) Обеспечение конфиденциальности информации ограниченного доступа.
- 2) Предотвращение несанкционированного доступа к информации и передача её людям, не имеющим право на её доступ.
- 3) Предупреждение запрещённых действий по отношению к информации: копирование, искажение, блокирование.
- 4) Предотвращение хищения, подделки, утечки информации.
- 5) Соблюдение и реализация конституционных и иных прав граждан на доступ к информации, их защита, сохранение конфиденциальности персональных данных, имеющихся в информационных системах;

Помимо целей информационная безопасность имеет и ряд задач, которые направлены на сохранение свойств информации. Эти задачи можно разделить на два типа [1]:

- а) Задачи общеконцептуального плана:
 - Предупреждение (Меры, созданные для обеспечения безопасности информации при возможности возникновения каких-либо информационных угроз).
 - Выявление (Меры, направленные на своевременное выявление и устранение угроз безопасности).

- Обнаружение (Выявление реальных угроз и определение действий со стороны преступников).

- Локализация (Меры, принятые для устранения угроз и преступных действий)

- Ликвидация (Устранение последствий угроз, после их локализации)

b) Задачи прикладного плана, которые зависят от степени конфиденциальности информации:

- Удовлетворение информационных потребностей, которые возникают в процессе реализации какой-либо деятельности. Например обеспечение специалистов своевременной и полной секретной информацией, которая нужна им для выполнения определённых действий. Если специалист работает с таким родом информации, то он получает допуск (разрешение) по форме, в зависимости от степени секретности полученных данных. С одной стороны, таким образом наиболее полно удовлетворяется потребность в информации, но с другой увеличивается вероятность её утечки, поэтому учитывается служебное положение специалиста и решаемая им проблема перед выдачей допуска.

- Защита информации от неразрешённого доступа к ней соперника, связанной с государством в целом (Расширение возможностей государства за счёт развития информационной сферы, предотвращение использования интеллектуальной государственной собственности, максимальное использование информационных ресурсов общества).

Таким образом можно сделать вывод, что цели и задачи, принятые для сохранности данных, направлены на создание безопасных информационных систем.

Абсолютная защита информации

Ясного и чёткого понятия абсолютной защиты информации в настоящее время не существует. Но можно дать определение этому термину самостоятельно. Абсолютная защита информации — это совокупность методов и средств, которые направлены на обеспечение стопроцентной безопасности в любой момент времени.

Конечно же обеспечение абсолютной защиты информации на данный момент невозможно, ведь нужны очень сложные защитные системы. Даже в век стремительного развития науки и техники создание такой системы очень проблематично, так как с увеличением охраняемости данных, увеличивается и количество попыток их взлома.

Возможность взлома сети зависит от трёх параметров:

- 1) Надёжность средств, которые защищают сеть. Сюда можно отнести антивирусные программы, системы обнаружения атак, системы выявления угроз,

межсетевые экраны. Все эти средства защищают информацию, но только на определённом уровне. Это связано с тем, что все эти средства создаются людьми, которым свойственно ошибаться.

2) Качество настройки и конфигурация системы защиты. Средство "Конфигурации безопасности" (Security Configurations) предоставляет удобный единый интерфейс, в котором можно управлять настройками и задачами для нескольких компонентов и служб безопасности. Надёжность этого параметра напрямую зависит от человека, ведь именно он задаёт настройки системы защиты.

3) Быстрота реагирования на атаки злоумышленников. Этот параметр характеризуется не только быстротой автоматизированных средств защиты, но и быстротой специалистов, которые отвечают за безопасность сетей.

Поэтому для создания информационной защитной сети мало надёжных средств, квалифицированных работников, качественной и надёжной настройки, ведь людям, которые создают эти системы, свойственно ошибаться. Очевидно, что для создания абсолютной защиты информации нужно устранить человеческий фактор, что на современном этапе развития невозможно.

Методы и средства защиты информации



Рисунок 1 —методы и средства защиты информации [3]

В настоящее время существует множество способов защиты информации, которые предотвращают её потерю и распространение. Для каждого метода присуще своё средство, благодаря которому не нарушается конфиденциальность данных. Рассмотрим их на примере Рисунка 1:

1) Препятствия (способ физической защиты).

Этот метод защиты является самым простым и самым надёжным. Его суть заключается в следующем: на пути создаются преграды, преодоление которых сопряжено с возникновением сложностей для злоумышленника. Например, оборудование, на котором содержатся секретные данные, хранится в специальной охраняемом помещении на предприятии. Причём оно может охраняться не только людьми, но и специальными защищающими устройствами, которые работают на принципе подтверждения пароля или кода.

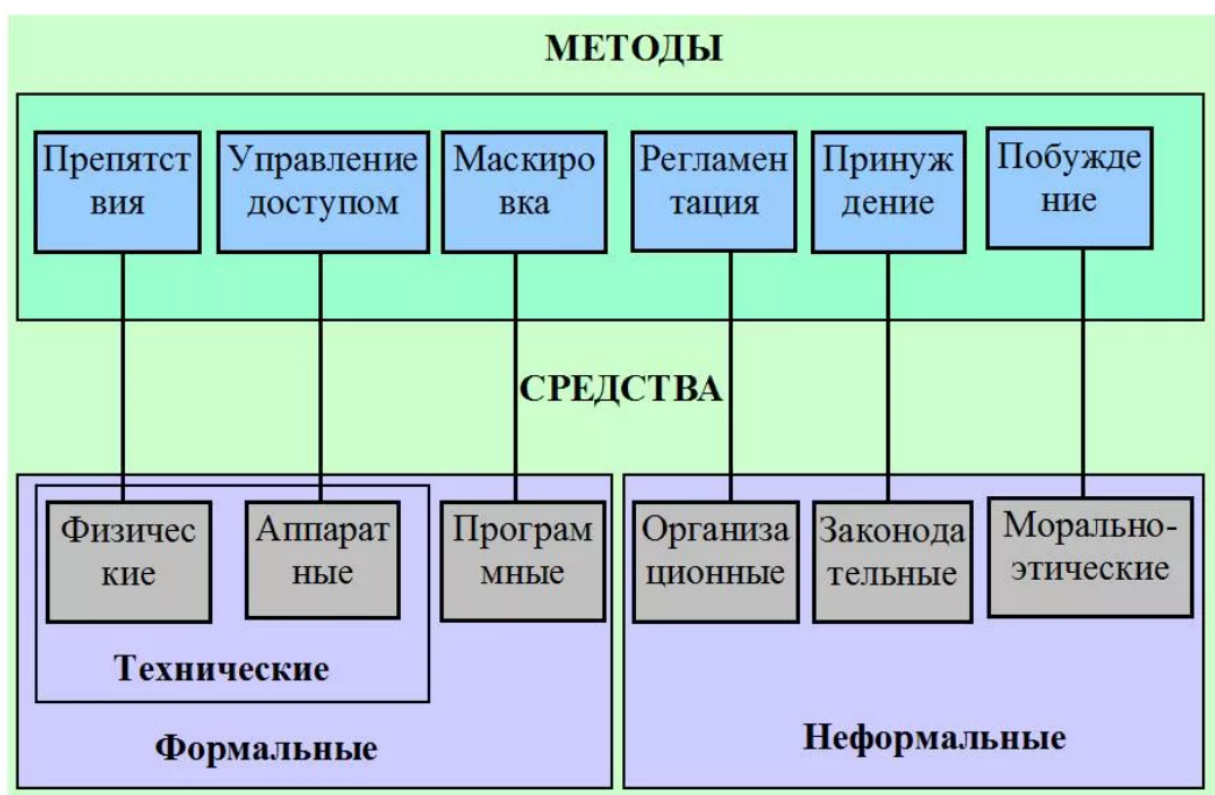
Этот метод предполагает использование физических средств защиты, которые предотвращают доступ посторонних лиц в запретное место (охранные системы, замки, сейфы, решётки на окнах и дверях камеры наблюдения)

2) Управление доступом.

Метод, при котором защита данных происходит за счёт регулирования всех компонентов информационной системы. Этот метод включает в себя такие функции сохранения информации, как присвоение и установление каждому объекту ПИН-кода, проверку компетентности, регистрацию попыток неразрешённых действий, установление подлинности объекта или субъекта информации.

Сюда стоит отнести аппаратные средства информационной защиты, которые представляют собой специальное устройство, встроенное в аппаратуру для обработки данных (электронно-оптические, электронно-механические и электронные устройства, технические конструкции).

3) Маскировка.

В основе этого метода лежит древняя наука — криптография (наука обеспечивающая секретность сообщения). Суть маскировки заключается в следующем: данные записываются таким образом, что никто из посторонних их не понимает, потому что для расшифровки нужно знать определённые принципы записи [2].

Здесь большую роль играют программные средства защиты. К ним относятся программы, предназначенные для восстановления утраченных сведений, шифрования данных, удаление остаточной информации.

4) Регламентация.

Самый важный метод информационной защиты, создающий обработку, передачу, хранение защищаемой информации, при котором нарушение конфиденциальности сводится к нулю.

Средства защиты у этого метода называются организационными.

К ним относятся организационно-технические и организационно-правовые мероприятия, которые проводят с целью решения задач защиты информации.

5) Принуждение.

Метод защиты информации, который тесно связан с регламентацией.

Он заключается в несении какой-либо ответственности (уголовной, административной, материальной), при несении обработки, передачи и использовании информации [4].

Этому методу присущи законодательные средства защиты. Они определяются законодательными актами, в которых прописаны правила хранения, обработки и передача данных.

6) Побуждение.

Это такой метод защиты информации, при котором из-за моральных и этических норм не нарушается установленный порядок.

В этом методе используются морально-этические средства защиты, представляющие собой совокупность традиций и норм, которые складывались с развитием информационного общества.

В свою очередь, согласно рисунку 1 физические и аппаратные средства защиты в совокупности образуют техническую защиту информации, которая обеспечивается некриптографическими методами с применением аппаратных и физических средств информационной защиты [5].

Организационные, законодательные и морально-эстетические средства защиты можно отнести к неформальным средствам защиты информационных систем, а физические, аппаратные и программные к формальным.

Выводы

Защита информации является очень сложной деятельностью, потому что полный контроль над данными невозможен. Безопасность обеспечивается с помощью специальных методов и средств, которые имеют свои минусы и плюсы. Так же в создании системы нельзя устранить вероятность человеческой ошибки. Всё это в очередной раз доказывает то, что осуществление 100 % защиты информации невозможно.

Список литературы:

1. Аветисянц Г.Г. Проблемы обеспечения комплексной безопасности образовательных организаций // Конференциум АСОУ: сборник научных трудов и материалов научно-практических конференций. 2015. № 1. С. 206-209.
2. Загребина Е.И. К вопросу комплексной безопасности образовательных учреждений // Казанский педагогический журнал. 2015. № 1 (108). С. 97-103.
3. Зайцева К.С. К вопросу обеспечения комплексной безопасности образовательной организации в сфере требований действующего законодательства // Актуальные проблемы гуманитарных и естественных наук. 2016. № 7-1. С. 54-58.
4. Корнев В.М., Проскуряков А.В. Обеспечение комплексной безопасности образовательной организации // Актуальные проблемы авиации и космонавтики. 2017. Т. 2. № 13. С. 713-715.
5. Маслоу А.Х. Мотивация и личность: 3-е изд. / пер. Т. Гутман, Н. Мухина. СПб: Питер, 2014. 352 с.

УДК: 338

Алевранов Владимир Георгиевич, студент
ФГБОУВО «Кубанский государственный аграрный университет имени И.Т. Трубилина»,
г. Краснодар, e-mail: alevranov777@mail.ru

Иваницкий Дмитрий Константинович, к.э.н., доцент,
«Кубанский государственный аграрный университет имени И.Т. Трубилина», г.
Краснодар

АКТУАЛЬНЫЕ ПРОБЛЕМЫ РАЗРАБОТКИ ЭФФЕКТИВНОЙ МОДЕЛИ КОРПОРАТИВНОГО УПРАВЛЕНИЯ

Аннотация. Актуальность. Эффективный менеджмент - необходимое условие повышения конкурентоспособности компании. Состояние нашей экономики отражает крайне низкий уровень государственного и корпоративного управления. Цель: раскрыть основные элементы эффективной модели управления с помощью структурно-функционального метода исследования. Результат: использование полученных знаний повысит эффективность системы корпоративного управления и позитивно отразится на конкурентоспособности отечественных компаний.

Abstract. Relevance. Effective management is a necessary condition for increasing the company's competitiveness. The state of our economy reflects the extremely low level of government and corporate governance. Purpose: to reveal the main elements of an effective management model using the structural-functional research method. Result: the use of the acquired knowledge will increase the efficiency of the corporate governance system and have a positive impact on the competitiveness of domestic companies.

Ключевые слова: модели, управление, стратегия, конкурентоспособность, развитие, критерии

Keywords: models, management, strategy, competitiveness, development, criteria

В силу ряда причин в нашей стране по-прежнему сохраняется высокий уровень монополизации производства в условиях рыночной экономики, что препятствует конкуренции и формированию эффективной системы государственного и корпоративного управления. Хорошо известно, что монополизм препятствует развитию малого и среднего бизнеса, который наиболее уязвим для инноваций, разработки и внедрения новых технологий.

Субъекты рыночной экономики действуют независимо, их никто не контролирует извне, но руководство компании несет единоличную ответственность за результаты своей деятельности [8, с. 34]. Генеральный директор увольняется владельцем или акционерами, если уровень прибыльности или доля рынка его компании ниже, чем у его основных

конкурентов. Это побуждает исполнительного директора принимать решения, которые максимально мобилизуют руководство и персонал компании для достижения наилучших результатов [1, с. 40].

Существует специфическая модель рыночной экономики, в которой отсутствуют основные преимущества рыночного метода производства, и такая экономика в принципе не может быть эффективной, пока система управления не воспользуется этими преимуществами. Создание эффективной модели управления предприятием является необходимым условием повышения конкурентоспособности нашей экономики.

Модель управления понимается как совокупность представлений о системе управления, ее влиянии на адаптацию к изменениям внутренней и внешней среды объекта управления и способности к достижению его устойчивого развития. То есть объектом управляющей модели является система управления, которую она моделирует, с углублением знаний об объекте, необходимых для ее разработки. Система управления включает в себя основные принципы управления, такие как: стратегическое видение и различные типы корпоративных стратегий, постановка целей, функции, методы и стили управления, мотивация, организационная культура и т. Д. Эффективная модель корпоративного управления раскрывает внутренний потенциал системы управления, направленный на повышение конкурентоспособности и устойчивого развития компании [2, с. 82].

Основные функции исполнительного директора включают в себя:

- разработка миссии и стратегического видения компании;
- разработка долгосрочной стратегии развития;
- подбор менеджеров и ведущих специалистов;
- разработка основных принципов и норм организационной культуры;
- обеспечение условий для профессионального роста;
- поощрение инновационной деятельности;
- привлечение инвестиций для технологической модернизации.

Целесообразно использовать инструменты, разработанные известными центрами оценки, и адаптировать их к специфике компании для оценки эффективности работы исполнительного директора. Необходимость в такой процедуре возрастает, когда темпы роста продаж становятся ниже, чем у основных конкурентов. Команда экспертов должна проанализировать каждую функцию и дать разумную оценку ее эффективности [6, с. 43].

Для того чтобы модель управления соответствовала критерию полноты описания системы управления, необходимо аналогичным образом оценить функциональные

возможности руководителей всех подразделений компании. Давайте рассмотрим, например, функции менеджера по персоналу.

Основные функции менеджера по персоналу:

- предоставление кадровых ресурсов в соответствии с требованиями официальных инструкций;

- создание благоприятных условий для адаптации, профессионального развития и карьерного роста персонала;

- соблюдение норм трудовой дисциплины и всех установленных нормативных актов, включая аттестацию, поощрение и наказание работников, выявление и устранение нарушений Трудового кодекса Российской Федерации.

Менеджер по персоналу оценивается исполнительным директором и руководителями основных структурных подразделений.

Без эффективного управления невозможно обеспечить лучшее соотношение цены и качества для продукта. Честная конкуренция вынуждает производителей постоянно искать все возможные способы или методы улучшения качества своей продукции, разрабатывать и внедрять новые продукты, востребованные рынком. Это основной принцип, присущий рыночному методу производства и определяющий его преимущество перед другими методами. Основной задачей корпоративного управления является внедрение такой системы управления, которая помогла бы в полной мере реализовать потенциал этого принципа [3, с.41].

Важными элементами системы управления предприятием является организационная структура, тип которой определяется масштабом, характером и степенью диверсификации деятельности, осуществляемой предприятием. Практика показывает, что один менеджер может эффективно управлять 10 сотрудниками, поэтому управленческий персонал в структуре занятости составляет около 10% от среднего персонала на бирже. Только в крупных компаниях существует горизонтальное разделение труда управленческого персонала [5, с. 46].

Корпоративная культура или организационная культура имеют решающее значение для создания эффективной системы управления бизнесом. Директор компании является основным носителем организационной культуры, которая оказывает на них непосредственное влияние. Внедряя систему ценностей, она должна демонстрировать нормы, стандарты и модели поведения, которые необходимы для развития сильной корпоративной культуры.

Элементы сильной корпоративной культуры включают:

- восприимчивость к кадровым инновациям;

- амбициозные корпоративные цели, привлекательные для команды;
- непрерывность и эффективность методов обучения персонала;
- ответственность персонала за результаты своей деятельности;
- благоприятный морально-психологический климат в коллективе;
- высокие стандарты качества выпускаемой продукции;
- система ценностей, которую понимают и разделяют все сотрудники [4, с. 76].

Эффективность модели управления компанией определяется в условиях честной конкуренции с использованием только двух показателей, характеризующих устойчивость и эффективность компании. Это уровень прибыльности и доли рынка за последние три года, который, по крайней мере, не должен быть ниже, чем у конкурентов.

Список литературы:

1. Актуальные проблемы формирования начальной цены НИР. Эффективность НИР, выполняемых по заказу органов исполнительной власти. Галицкий Ю.А. Ж-л «Энергия: экономика, техника, экология», Москва, Наука, РАН, 2013 № 5, с.57.
2. Усиление инновационного потенциала в природно-ресурсном комплексе. Галицкий Ю.А. Ж-л «Энергия: экономика, техника, экология», Москва, Наука, РАН, 2005 № 1, с.34.
3. Эффективность НИР, выполняемых по заказу органов исполнительной власти. Галицкий Ю.А. Ж-л
МЕЖДУНАРОДНЫЙ НАУЧНЫЙ ЖУРНАЛ «СИМВОЛ НАУКИ» № 07/2017 ISSN 2410-700X
«Энергия: экономика, техника, экология», Москва, Наука, РАН, 2015 № 8, с.43.
4. Стратегия диверсификации системы управления на основе выделения бизнес-единиц. Женжебир В.Н., Галицкий и др. Интернет-журнал Науковедение. 2015. Т. 7 №3 (28). С. 40.
5. Современные проблемы торговли машинами и оборудованием. Женжебир В.Н. В сборнике: Инновационные процессы в научной среде. Сборник статей Международной научно-практической конференции. В 4 ч. Ч.1/-Уфа: МЦИИ ОМЕГА САЙНС, 2016, с. 82.
6. Организационно-экономические подходы к повышению конкурентоспособности хозяйственной деятельности предприятия. Женжебир В.Н., Галицкий и др. Интернет-журнал Науковедение. 2015. Т. 7 №3 (28). С. 41.
7. Проблемы российской торговли машинами и оборудованием. Женжебир В.Н. В сборнике: Инновационные механизмы решения проблем научного развития. Сборник

статей Международной научно-практической конференции. В 4 ч. Ч.1/-Уфа: МЦИИ ОМЕГА САЙНС, 2016, с. 76.

8. Исследование проблем современного машиностроения. Женжебир В.Н. В сборнике: Проблемы внедрения результатов инновационных разработок. Сборник статей Международной научно-практической конференции. В 2 ч. Ч.1 / - Уфа: МЦИИ ОМЕГА САЙНС, 2016, с.46

*Рысаева Галина Юрьевна, студент, 3 курс, факультет «Экономика»
Уфимский университет науки и технологий Стерлитамакский филиал,
Башкортостан, г. Стерлитамак*

МЕТОДЫ ОЦЕНКИ ЗАПАСОВ

Аннотация. В данной статье рассматривается состав запасов согласно ФСБУ 5/2019 «Запасы» а также оценка их при принятии к учету и списании. Запасы являются одним из основных элементов себестоимости. Выбор метода оценки стоимости запасов выступает важным критерием при формировании производственной себестоимости продукции.

Ключевые слова: материалы, полуфабрикаты, готовая продукция, товары, незавершенное производство, методы оценки, фактическая себестоимость, себестоимость единицы, средняя себестоимость, метод ФИФО.

Актуальность темы, непосредственно связанной с оценкой запасов состоит в том, что от методов их оценки при принятии к учету и списании в производство зависит величина используемых запасов, а также себестоимость выпускаемой продукции и размер валовой прибыли. В связи с этим, цель представленной статьи заключается в том, чтобы произвести обзор оценка запасов, а также выбрать методы оценки запасов в рамках их списания в производство.

Несмотря на тот факт, что оценка запасов регламентируется достаточно широкой совокупностью нормативно-правовых актов, учет запасов в условиях конкретного предприятия представляет собой достаточно сложный и трудоемкий процесс, реализуемый бухгалтерской службой. Представляется, что в целях максимально полного и четкого учета запасов в организации, особое значение приобретают методы оценки запасов и принятия их к учету для дальнейшего списания.

В соответствии с общим правилом, запасы выступают в качестве одного из элементов оборотных активов предприятия и принимают весьма активное участие во всей производственной деятельности предприятия, равно как активно используются при перепродаже.

ФСБУ 5/2019 «Запасы», которое основывается на МСФО, во многом регламентирует вопросы, которые непосредственно связаны с отражением запасов в учете. В соответствии с п. 3 ФСБУ 5/2019, под запасами необходимо понимать активы, продаваемые или потребляемые в операционном цикле и используемые за период не более 12 месяцев [1, п.3]. Традиционно в запасы включают ГСМ и запчасти, инвентарь и инструмент, сырье,

материалы, готовую продукцию, различную тару, товары для последующей перепродажи, незавершенное производство или недвижимость, а в ряде случаев и объекты интеллектуальной собственности, которые часто используют для последующей перепродажи.

ФСБУ 5/2019 «Запасы» отражает основные критерии, на основании которых запасы признают в целях учета:

- от совокупности расходов, которые несет организация в целях приобретения запасов и от которых должна быть экономическая выгода впоследствии;
- от суммы расходов, образующихся при приобретении запасов, что выступает в качестве определяемой величины.

Согласно П. 9 ФСБУ 5/2019 при поступлении запасов на предприятие их стоит признавать на основании фактической себестоимости. В свою очередь, в рамках формирования фактической себестоимости, почти все запасы предприятия стоит включать затраты, которые связаны с их приобретением, с их доставкой, а также доведением до того состояния, которое пригодно для использования или для перепродажи. Также сюда необходимо включать все проценты, которые непосредственно связаны с приобретением запасов, равно как прочие затраты, которые обусловлены приобретением таковых.

В данном аспекте стоит отметить, что фактическую себестоимость таких запасов, как готовая продукция и незавершенное строительство, будут формировать расходы следующего типа: материальные расходы, расходы, непосредственно связанные с оплатой труда, а также отчислениями во внебюджетные страховые фонды, равно как амортизация.

После признания запасов в рамках приобретения таковых, их оценка вполне может производиться на основании фактической себестоимости или же чистой стоимости продажи. В этом аспекте, чистая стоимость продажи образует собой цену за вычетом потенциальных затрат на производство, равно затрат предприятия на первоначальную подготовку к продаже и продаже соответственно.

В соответствии с ФСБУ 5/2019 «Запасы», выделяют следующие способы списания [1, п.36]:

- по себестоимости каждой единицы;
- по средней себестоимости;
- по себестоимости запасов, которые первые поступили в организацию (метод ФИФО).

Сущность первого метода заключается в том, что в данном случае производится списание по стоимости единицы товара. Это означает, что в рамках продажи того или иного товара с остатков, будет списываться стоимость материалов именно по тем ценам, по

которым ранее они были приняты к учету. На практике данный метод достаточно активно применяют для штучных товаров, например, для запчастей и прочего.

Сущность второго метода заключается в том, что по каждому из видов материалов средняя себестоимость единицы определяется в качестве отношения общей себестоимости данных материалов на количество данных материалов соответственно. Стоит отметить, что данный метод является очень удобным и применим в большинстве производственных предприятий.

Стоимость материалов, которые были отпущены в производство, сегодня определяют в качестве умножения количества таковых на их среднюю себестоимость. Остаток на конец месяца и его стоимость будут определяться в качестве произведения количества материала на остатке на его среднюю себестоимость. Очевидно, что средняя себестоимость единицы материала изменчива и в зависимости от месяца может быть различной. В свою очередь, сальдо по счетам учета запасов находит свое отражение по средней себестоимости, что очень удобно проиллюстрировать на следующем примере:

Допустим, что в условной пекарне на начало месяца остаток запаса муки составляет 50 кг, а средняя себестоимость равна 57 рублей /кг. В течение календарного месяца также поступила мука:

- первая партия 150 кг по цене 60 руб. за кг;
- вторая партия 100 кг по цене 63 руб. за кг;
- третья партия 200 кг по цене 61 руб. за кг;

В течение месяца израсходовано 420 кг муки

Средняя себестоимость муки составит:

$$(50 \times 57 + 150 \times 60 + 100 \times 63 + 200 \times 61) / 50 + 150 + 100 + 200 = 60,70 \text{ руб.}$$

Стоимости муки, списанной в производство составит в данном случае: $420 \times 60,7 = 25494$ руб.

На конец месяца муки будет: $(50 + 150 + 100 + 200) - 420 = 80$ кг.

Стоимость остатка муки на конец месяца в данном случае составит: $80 \times 60,7 = 4856$ руб.

Метод ФИФО основывается на том, что в производство запасы будут отпускаться только в той последовательности, в которой они были приобретены первоначально. В соответствии с данным методом, материалы, отпущенные на производство, оцениваются в зависимости от фактической себестоимости материалов, относимых к материалам, приобретенным одними из первых. На конец месяца остаток материалов в указанном случае будет оцениваться в зависимости от того, какова была их стоимость в момент, когда они были приобретены. Данный способ можно проиллюстрировать следующим образом:

На начало месяца остаток муки в его денежном выражении будет составлять: $50\text{кг} \times 57 \text{ руб.} = 2850 \text{ руб.}$

В течение месяца в стоимостном измерении поступило муки: $(150 \times 60 + 100 \times 63 + 200 \times 61) = 27500 \text{ руб.}$

В производство за месяц списано 420 кг. муки и на конец месяца остаток составил 80 кг. муки.

Общую стоимость поступившей муки можно рассчитать следующим образом: всего списано 420 кг. муки, сначала списывают третью партию муки 200 кг, затем списывают вторую партию в 100 кг. Как следствие: $420 - (200+100) = 120\text{кг.}$

Стоимость списанной муки: $200 \times 61 + 100 \times 63 + 120 \times 60 = 25700 \text{ руб.}$

Средняя себестоимость 1 кг муки составит: $25700 / 420 = 61,19 \text{ руб.}$

Очевидно, что для предприятия наиболее выгодным является учет всех запасов на основании средней себестоимости, так как, например, в указанной ситуации средняя себестоимость единицы муки в 1 кг. будет составлять 60,7 рублей, что ниже, чем на основании оценки, проведенной методом ФИФО, так как в этом случае, стоимость составляет 61,19 рублей. Материальные затраты предприятия при данном способе – средней себестоимости, будут ниже, чем при использовании способа ФИФО, а валовая прибыль будет больше.

Стоит отметить, что метод списания находит свое закрепление в учетной политике того или иного предприятия.

Приходим к выводу, что ключевым нормативным документом, который определяет состав запасов, а также оценку таковых при их поступлении и списании в производство, выступает ФСБУ 5/2019 «Запасы». Именно данный документ определяет запасы, а также позволяет определить их примерный перечень. В рамках статьи было установлено, что в настоящее время существует три основных метода списания запасов, а также выявлено, что запасы принимаются к учету на основании их себестоимости.

Список использованных источников:

1. Запасы: федеральный стандарт бухгалтерского учета ФСБУ 5/2019. Приказ Минфина России от 15.11.2019 № 180н. – URL: https://www.consultant.ru/document/cons_doc_LAW_348523/18ae7e0209c0fcd71bb531b56
2. Говдя В.В. Учет материально-производственных запасов в контексте законодательно-нормативной базы / В.В. Говдя, Ж.В. Дегальцева, and В.Р. Кругляк // Естественно-гуманитарные исследования. – 2020. - № 6 (32). – С.– URL: <https://cyberleninka.ru/article/n/uchet-materialno-proizvodstvennyh-zapasov-v-kontekste-zakonodatelno-normativnoy-bazy>

3. Полонская О.П. Основные вопросы учета запасов по новому федеральному стандарту / О.П. Полонская, А.А. Овсиенко, А.А. Кулак // Естественно-гуманитарные исследования. 2021. - № 1 (33), 2021. – С. 253-258. – URL: <https://cyberleninka.ru/article/n/osnovnye-voprosy-ucheta-zapasov-po-novomu-federalnomu-standartu-1>

Кычкин Иннокентий Иннокентьевич, студент, Дальневосточный Федеральный Университет, г. Владивосток

Кузьмина Оксана Владимировна, кандидат политических наук, доцент, руководитель образовательной программы «Политология», Дальневосточный Федеральный Университет, г. Владивосток

**РЕСПУБЛИКА САХА (ЯКУТИЯ):
АНАЛИЗ ПОЛИТИКО-ПРАВОВОГО СТАТУСА РЕГИОНА (ИСТОРИЯ И
СОВРЕМЕННОСТЬ)**

Аннотация: в статье раскрывается политико-правовой статус Республики Саха (Якутия), определяются перспективы развития политико-правового статуса Республики Саха (Якутия) на современном этапе.

Abstract: the article reveals the analysis of the political and legal status of the Republic of Sakha (Yakutia), defines the prospects for the development of the political and legal status of the Republic of Sakha (Yakutia) at the present stage.

Ключевые слова: политико-правовой статус, Якутия, ЯАССР, Республика Саха (Якутия).

Keywords: political and legal status, Yakutia, the Autonomous Republic of Sakha (Yakutia).

Актуальность. Республика Саха (Якутия) - самый большой по площади субъект России и самая большая административно-территориальная единица в мире. Данный регион с момента его открытия имел разный политико-правовой статус.

Цель научной работы – рассмотреть политико-правовой статус Якутии с момента присоединения к России (1632 г.) по настоящее время.

Исходя из цели, определены следующие задачи:

1. Изучить и определить политико-правовой статус Якутии в разное историческое время;
2. Определить перспективы развития политико-правового статуса Республики Саха (Якутия) на современном этапе.

Ход рассуждения. Якутия в составе России прошла несколько этапов своего административно-территориального развития:

1. Якутия в досоветское время (1632-1922 гг.), политико-правовой статус в данный этап характеризуется частыми территориальными изменениями. В августе 1638 г. образовался Якутский уезд, включивший в себя все территории к востоку от о. Байкал, но без обозначенных границ на востоке. Далее Якутский уезд присоединился к Сибирской губернии 28 декабря 1708 г. После этого 29 мая 1719 г. Якутский уезд присоединился в Тобольскую провинцию. Далее Якутский уезд 26 ноября 1724 г. присоединился к Иркутской провинции. Позднее Охотское правление отсоединилось от Якутского уезда 29 апреля 1731 г. (в Охотском правлении состояли: Камчатский полуостров, Охотско-Берингово побережье, Курильские острова, Удский край). После этого Якутский уезд присоединился к Иркутской губернии (19 октября 1764 г.). Далее 14 марта 1773 г. Удский край присоединился к Якутскому уезду от Охотского правления.

Позднее появилась Якутская провинция в составе Иркутской губернии, которая просуществовала с 31 января 1775-1783 гг.

После предыдущего политико-правового статуса, 14 марта 1784 г. образовалась Якутская область в составе Иркутского наместничества (с 1784-1796 гг.).

Далее в марте 1797 г. образовалась Иркутская губерния, в составе которой был образован Якутский уезд (1797-1805 гг.). Также 11 августа 1803 г. было образовано семь комиссарств в Якутском уезде.

22 апреля 1805 г. появилась Якутская область Иркутской губернии, которая существовала с 1805-1851 гг. Также в Якутской области появилось пять округов 22 июня 1822 г., а позднее, 2 декабря 1849 г., к области присоединился Охотский край в качестве округа.

16 августа 1851 г. Якутская область сепарировалась от Иркутской губернии и стала самостоятельной губернией в Восточносибирском генерал-губернаторстве. Новая административная единица просуществовала с 1851-1922 гг.

2. Якутская Автономная Советская Социалистическая Республика (ЯАССР, 1922-1991 гг.). ЯАССР оформилась 27 апреля 1922 г. постановлением ВЦИК [1].

Середина 1980-х годов и последующие годы в СССР характеризовались кризисными явлениями, связанными с понижением социально-экономической ситуации, снижением продуктивности сельского хозяйства, что привело к перестройке (1985-1991 гг.). Перестройка включала в себя масштабные перемены в политической, экономической жизни и идеологии. Цели данных реформ не были достигнуты, а реформы провалились.

Власть потеряла контроль над вышеперечисленными событиями, что привело к осложнению создать новое федеративное государственное устройство в СССР. В нем они хотели кардинально расширить полномочия союзных и автономных республик.

Позднее 26 апреля 1990 г. был принят Закон СССР «О разграничении полномочий между Союзом СССР и субъектами федерации». Он содержал три важных положения: во-первых, автономная республика признается государством; во-вторых, она является субъектом СССР; в-третьих, на своей территории автономной республики имеет те же права, что и союзная республика, за исключением тех, которые по соглашению между ними относятся к ведению союзной республики.

Закон не содержал признания суверенитета автономных республик, но именно он стал правовым основанием для принятия ими соответствующих деклараций. Этот Закон значительно расширил полномочия автономий, находящихся в составе союзных республик [2].

3. Республика Саха (Якутия) (РС(Я), с 1992 г. по наст. время). Период характеризуется появлением новых договорных отношений между региональной властью и федеральным центром, а также расширением полномочий региональных властей.

После России, Верховный Совет ЯАССР XII созыва, 27 сентября 1990 г. принял Декларацию о государственном суверенитете Якутской-Саха ССР, с которой принято считать новейший этап развития Якутии.

По ней объявлялось, что у Якутии есть государственный суверенитет, как государства в составе РСФСР. В ней также было отмечено, что предыдущий статус автономной республики тормозил ее социально-экономическое развитие, не соответствовал основополагающим принципам правового государства и ограничивал права республики.

Также 27 апреля 1992 г., после принятия, вступила в силу новая Конституция республики. Она определила статус Якутии как субъекта Российской Федерации. С новым статусом республики были поставлены новые цели [3].

Перейдем к рассмотрению понятия «правовой статус субъекта федерации». В отечественной правовой науке до сих пор нет четкого определения этому понятию, но оно часто определяется как совокупность правосубъектности, полномочий и предметов ведения субъекта федерации [4].

На современном этапе правовой статус субъектов РФ классифицируется на административно-территориальную (области, края, города федерального значения) и национально-территориальную единицу (республики, автономные области, автономные города).

Существует также противоположное мнение. З. Ф. Софрина в своей статье «Правовой статус субъекта Российской Федерации и проблемы становления государственной власти в субъектах Российской Федерации в 1990-х гг.» пишет, что нет

никаких оснований считать республики относящимися к отдельному виду или подвиду территориальных образований, края - к другим, области - к третьим, так как в первой главе Конституции РФ закреплено, что Российская Федерация состоит из равноправных субъектов.

Заключение.

1. Исходя из вышеперечисленного можно сделать вывод, что политико-правовой статус Якутии в досоветский период существенно не менялся, несмотря на постоянные территориальные изменения; период советской Якутии заложил начало автономизации, а современный период развил новые демократические отношения в политико-правовом статусе Якутии.

2. Из приведенной выше классификации можно сказать, что Якутия с 1922 г. по настоящее время относится к национально-территориальной единице, а Россия построена по смешанному типу. Из-за этого регионы России обладают различным политико-правовым статусом, вследствие чего появляются противоречия. Данная ситуация приводила к такой проблеме - несоответствие принимаемых региональных законов и федеральных законов, а также действующей Конституции РФ [5].

3. Перспективы развития политико-правового статуса Республики Саха (Якутия) во многом зависят от социально-экономической ситуации в регионе. Для стабильной политической ситуации, нужно гармонично выстраивать отношения между федеральным центром и регионом в вопросах предмета ведения, полномочий, налоговых сборов, распределения средств, языковой политики и в национальном вопросе.

Список литературы

1. Административно-территориальное деление Якутии [Электронный ресурс]: Википедия. Свободная энциклопедия. - Режим доступа: <https://ru.wikipedia.org/> (дата обращения: 28.12.2022);

2. Водяницкий Владимир Андреевич Становление института президентства в Республике Саха (Якутия) // ИСОМ. 2012. №5. URL: <https://cyberleninka.ru/article/n/stanovlenie-instituta-prezidentstva-v-respublike-saha-yakutiya> (дата обращения: 27.12.2022);

3. Становление и развитие новой формы государственности Якутии – Республики Саха (Якутия) [Электронный ресурс]: Саха Парламент. Сетевое издание издательского дома «Ил Тумэн» - Режим доступа: <https://www.sakharparliament.ru/istoriya/10870-stanovlenie-i-razvitie-novoj-formy-gosudarstvennosti-yakutii-respubliki-sakha-yakutiya> (дата обращения: 28.12.2022);

4. Иванов В. В. Новые подходы к теории территориального устройства и федеративная система России // Правоведение. 2003. № 3. С. 72, 73, 75 - 77.;

5. Политико-правовой статус регионов Российской Федерации [Электронный ресурс]: Studfiles. - Режим доступа: <https://studfile.net/preview/2615703/page:9/> (дата обращения: 28.12.2022).

Фахритдинов Марат Уралович,
студент, Южно-Уральский государственный
аграрный университет,
Россия, г. Троицк

Бобылева Ирина Валерьевна,
научный руководитель, канд. с.-х. наук,
Южно-Уральский государственный
аграрный университет,
Россия, г. Троицк

ЭФФЕКТИВНОСТЬ ТЕХНОЛОГИИ ПЕРЕРАБОТКИ ЖИВОТНОВОДЧЕСКИХ ОТХОДОВ С ПОМОЩЬЮ БИОГАЗОВОЙ УСТАНОВКИ

Аннотация. В статье рассмотрена проблема производства и использования биогаза, как дешевого источника тепла и энергии.

Ключевые слова: биогаз, животноводческий комплекс, дешевая энергия, переработка животноводческих отходов.

Annotation. The article deals with the problem of production and use of biogas as a cheap source of heat and energy.

Key words: biogas, livestock complex, cheap energy, animal waste processing.

На сегодняшний день для сельскохозяйственного предприятия - производственного кооператива СХПК «Колхоз им. Шевченко» единственным тепловым источником для животноводческих помещений является электричество, которое обходится предприятию дорого. От этого зависит себестоимость конечного продукта и это влияет на прибыль. Поэтому мы задались целью найти более дешевый источник тепла и энергии, который будет использоваться на производстве животноводческого комплекса [3, с.123].

Таким источником, мы считаем, является биогаз. Для производства его необходима биогазовая установка, которая вырабатывает биогаз из животноводческих отходов, которых у нас на животноводческом комплексе предостаточно. Это навоз, солома, остатки сена, силос, трупы животных, отходы с предприятий агропромышленных секторов. В этом мы видим актуальность проекта по переработке животноводческих отходов [1, с.222].

Целью работы является разработка и экономическое обоснование эффективности биогазовой установки для переработки сельскохозяйственных отходов. Для выполнения поставленной цели предусматривалось решение следующих задач:

1. Состав и работа биогазовой установки.
2. Изучение способов переработки животноводческих отходов.
3. Получение биогаза и органических удобрений.
4. Расчет экономической выгоды биогазовой установки БГУ.
5. Решение экологической проблемы.

Впервые в условиях Челябинской области в СХПК «Колхоз им. Шевченко» мы хотим предложить использование биогазовой установки для переработки отходов сельскохозяйственных животных с получением биогаза и высококачественных органических удобрений и доказать ее экономическую выгоду. Чтобы доказать эффективность ее работы, мы провели экономический расчет [2, с.252].

Нужно отметить, что в сутки из 20 куб.м биогаза вырабатывается 40кВтч электроэнергии, что закрывает все потребности фермы в электроэнергии и тепле, поэтому стоимость получения в денежном выражении от выработки биогаза в электроэнергию, учитывать в получении дохода от приобретения установки биореакторе не будем (в дальнейшем газ учитываем).

Намечаемый объем производства органических удобрений в натуральном и денежном выражении представлен в таблице 1.

Таблица 1

Объем производства органических удобрений за 2022 год

Период	Янв 2022	Фев 2022	Мар т 2022	Апр 2022	Май 2022	Июн ь 2022	Июл ь 2022	Авгус т 2022	Сен т 2022	Окт 2022	Нояб 2022	Дек 2022
Общий объем производства												
-в натур.выр.,кг.	1674 0	1512 0	1674 0	1620 0	1674 0	1600 0	1674 0	16740 0	1620 0	1674 0	1620 0	1674 0
-в денеж.выр.,руб.	5022 00	4536 00	5022 00	4860 00	5022 00	4800 00	5022 00	50220 0	4860 00	5022 00	4860 00	5022 00

Так как внешние инвестиции – получение с кредита в банке год 19% годовых на 5 лет, то необходимо учесть ежемесячную оплату кредита и внести общую сумму за год в стоимости затрат [6, с.126].

Если был взят кредит в сумме 450000 руб., то ежемесячный взнос в среднем примерно составит 7650 руб., а значит за год – 91800 руб.

Проанализируем объем продаж органических удобрений за 2022 год с учетом оплаты кредита в таблице 2.

Таблица 2

Объем продаж органических удобрений с учетом оплаты кредита за 2022 год

Период	Янв.	Фев.	Март	Апр.	Май	Июнь	Июль	Авг.	Сен.
Объем продаж, руб.	16740/2*30-7650=243450	15120/2*30-7650=219150	243450	235350	243450	232350	243450	243450	235350

Общий объем продаж органических удобрений с учетом того, что половина производимого удобрения используется на собственные нужды и вычетом выплат за кредит, то он составит 2861700 руб.

Любое предприятие работает для того, чтобы получить доход (прибыль), поэтому очень важно, чтобы организуемый проект был рентабельным, окупаемым [4, с.267] .

Исходя из проведенных расчетов видно, что объем продаж (только от органических удобрений) за первый год реализации проекта составит 2861700 руб.

Проанализируем затраты на организацию и внедрение проекта за 2022 год:

- ✚ На обслуживание биогазовой установки потребуется 2 человека. На одного работника месячная заработная плата будет составлять 25000 руб.
- ✚ Общий объем затрат на реализацию проекта представлен в таблице 3.

Таблица 3

Общий объем затрат на реализацию проекта

№ п/п	Вид затрат	Стоимость, руб.
1	Цена установки всех затрат (первоначальные вложения)	1125000
2	Затраты на внешние инвестиции (кредит)	91800
3	Заработная плата работникам	600000
4	Итого	1816800

Доход только от реализации органических удобрений на первый год эксплуатации закрывает все затраты от установки и дает прибыль, о чем свидетельствуют данные таблицы 4.

Таблица 8

Экономическая эффективность реализации проекта

№ п/п	Показатель	Стоимость, руб.
1	Объем продаж органических удобрений	2861700
2	Общие затраты	1816800
3	Прибыль	1044900
4	Уровень рентабельности, %	57,5

В заключении хотелось отметить, что окупаемость со 100 руб. затрат составит 57,5 руб. по производству органических удобрений.

Наиболее простой формулой расчета срока окупаемости проекта является:

$$PP = K_0 / CF_{cr}, \quad (1)$$

Где, PP (Payback Period) — период окупаемости инвестиций (лет), K_0 — первоначальные вложения, CF_{cr} — среднегодовые денежные поступления от реализации проекта [5, с.110].

Значит, срок окупаемости нашего проекта составит: $1.125.000/2861700=0,4$ года, это говорит о том, что примерно за полгода данный проект уже окупится.

Список литературы:

1. Бобылева, И. В. Оценка производственного потенциала животноводства Челябинской области / И. В. Бобылева, Е. В. Улитин // Инновации и инвестиции. – 2020. – № 2. – С. 221-225.
2. Бобылева, И. В. Приоритетные направления развития АПК Челябинской области / И. В. Бобылева, Н. В. Киреева // Фундаментальная наука и технологии - перспективные разработки : Материалы VII международной научно-практической конференции, North Charleston, USA, 01–02 декабря 2015 года / н.-и. ц. «Академический». Том 1. – North Charleston, USA: CreateSpace, 2015. – С. 250-253.
3. Бобылева, И. В. Приоритетные направления теории формирования финансовой политики организации / И. В. Бобылева, Н. В. Киреева // Единый всероссийский научный вестник. – 2015. – № 1. – С. 121-125.
4. Бобылева, И. В. Влияние генотипа на продолжительность жизни коров и эффективность производства / И. В. Бобылева // Материалы научно-производственной конференции по актуальным проблемам ветеринарии и зоотехнии, Казань, 31 мая – 01 2001 года / Том Часть 2. – Казань: Казанская государственная академия ветеринарной медицины им. Н.Э. Баумана, 2001. – С. 266-268.
5. Казанцева, Л. В. Классификация сельскохозяйственных товаропроизводителей Челябинской области по земельной площади (по результатам ВСХП-2006) / Л. В.

Казанцева, М. В. Сердюк, И. В. Попова // Особенности развития агропромышленного комплекса на современном этапе : материалы Всероссийской научно-практической конференции в рамках XXI Международной специализированной выставки, Уфа, 16–17 марта 2011 года. Том Часть III. – Уфа: Башкирский государственный аграрный университет, 2011. – С. 107-112.

6. Попова, И. В. Продуктивно-хозяйственная и организационно-экономическая оценка молочного скота разных генотипов, разводимых в зоне Южного Урала / Попова И. В. – Троицк, 2002. – 130 с.

Тимощенко Наталья Владимировна
магистрант Курганского
государственного университета

ОСОБЕННОСТИ КВАЛИФИКАЦИИ ПРЕСТУПЛЕНИЙ ПРОТИВ ЖИЗНИ СО СМЯГЧАЮЩИМИ И ОТЯГЧАЮЩИМИ ВИНУ ОБСТОЯТЕЛЬСТВАМИ

Аннотация. Актуальность данной статьи обосновывается тем, что защита жизни и здоровья граждан, является одним из важнейших аспектов, гарантированных государством своему гражданину в большинстве прогрессивных стран. Цель данной статьи: изучить особенности квалификации преступлений против жизни со смягчающими и отягчающими обстоятельствами. Для достижения данной цели были решены следующие задачи: изучены основные законодательные акты, относящиеся к сфере преступлений против жизни; рассмотрены ключевые проблемы регулирования преступлений в данной сфере; определены виды квалифицированных и привилегированных убийств по Уголовному кодексу Российской Федерации. Методами работы над данной статьей были выбраны теоретический метод изучения литературы, анализ, синтез, индукция и дедукция, метод обобщения. В конце данной статьи подведены основные итоги о проделанной работе.

Annotation. The relevance of this article is justified by the fact that the protection of the life and health of citizens is one of the most important aspects guaranteed by the state to its citizen in most progressive countries. The purpose of this article is to study the characteristics of the qualification of crimes against life with mitigating and aggravating circumstances. To achieve this goal, the following tasks were solved: the main legislative acts related to crimes against life were studied; the key problems of regulating crimes in this area were considered; the types of qualified and privileged murders under the Criminal Code of the Russian Federation (Criminal Code of the Russian Federation) are defined. The methods of work on this article were chosen theoretical method of literature study, analysis, synthesis, induction and deduction, method of generalization. At the end of this article, the main results of the work done are summarized.

Ключевые слова: преступления против жизни; квалификация; убийство; виновный; потерпевший.

Keywords: crimes against life; qualification; murder; guilty; victim.

Преступления против жизни — наиболее общественно опасные преступления против личности, они посягают на самое ценное благо человека - жизнь. Потерпевшим

признается человек как биологическая единица, независимо от состояния его здоровья, жизнеспособности, возраста, социальной значимости и других обстоятельств. В некоторых случаях признаки потерпевшего имеют значение для квалификации конкретных составов преступлений, являются в одном случае либо выступают в качестве отягчающих или смягчающих обстоятельств.

Все преступления против жизни в зависимости от объективных и субъективных признаков можно разделить на убийства (ст. 105—108 Уголовного кодекса Российской Федерации (УК РФ)) и иные преступления против жизни, не являющиеся убийствами (ст. 109, 110 УК РФ).

Непосредственный объект убийства — жизнь другого человека. По признаку непосредственного объекта убийства отличаются от иных преступлений, последствием которых является смерть человека.

Объективные признаки убийства — противоправное деяние (действия или бездействие), повлекшее смерть другого человека.

Субъективная сторона преступления характеризуется прямым или косвенным умыслом. Покушение на убийство может быть совершено только с прямым умыслом. При решении вопроса о направленности умысла виновного следует исходить из совокупности всех обстоятельств содеянного и учитывать, в частности, способ и орудие преступления, количество, характер и локализацию телесных повреждений, а также предшествующее преступлению и последующее поведение виновного и потерпевшего, их взаимоотношения.

По всем делам об убийствах должны быть установлены мотивы и цели лишения потерпевшего жизни. Даже в том случае, когда эти факультативные признаки субъективной стороны не являются обязательными, они влияют на определение меры наказания.

Субъектом преступления, предусмотренного ст. 105 УК РФ, является физическое вменяемое лицо, достигшее 14 лет.

Признаки потерпевшего, объективной и субъективной стороны могут иметь квалифицирующее значение и являются основанием разграничения составов убийств по степени общественной опасности на три вида: 1) без отягчающих и смягчающих обстоятельств (простое убийство) — ч. 1 ст. 105 УК РФ; 2) с отягчающими обстоятельствами (квалифицированные виды убийства) — ч. 2 ст. 105 УК РФ; 3) со смягчающими обстоятельствами (привилегированные составы убийства) — ст. 106—108 УК РФ.

Квалифицированные виды убийства предусмотрены ч. 2 ст. 105 УК РФ. Существует тринадцать видов квалифицированного убийства, отягчающими обстоятельствами которых являются объективные или субъективные признаки. Такие убийства принято разделять на

относящиеся: к объективной стороне, предусмотренные п. «а», «б», «в», «г», «д», «е», «ж» ч. 2 ст. 105 УК РФ; к субъективной стороне, предусмотренные п. «е. 1», «з», «и», «к», «л», «м» ч. 2 ст. 105 УК РФ.

Убийство, совершенное при отягчающих обстоятельствах, предусмотренных двумя и более пунктами ч. 2 ст. 105 УК РФ, должно квалифицироваться по всем этим пунктам.

Убийство двух или более лиц (п. «а» ч. 2 ст. 105 УК РФ). Объективная сторона характеризуется деянием, направленным на причинение смерти двум или более лицам, общественно опасным последствием — смертью двух или более лиц. Действия по причинению смерти совершаются, как правило, одновременно, но могут быть совершены и в разное время. Убийство двух или более лиц, совершенное одновременно или в разное время, не образует совокупности преступлений и подлежит квалификации по пункту «а» ч. 2 ст. 105 УК РФ, а при наличии к тому оснований также и по другим пунктам ч. 2 данной статьи, при условии, что ни за одно из этих убийств виновный ранее не был осужден[3].

Убийство лица или его близких в связи с осуществлением данным лицом служебной деятельности или выполнением общественного долга (п. «б» ч. 2 ст. 105 УК РФ) означает, что данный вид убийства совершается либо по мотиву мести за выполненную деятельность, либо с целью воспрепятствования данной деятельности. Для квалификации не важен промежуток времени, прошедший между общественно одобряемой деятельностью потерпевшего и убийством. Убийство может произойти как во время исполнения потерпевшим своих обязанностей с целью прекращения его законной деятельности, так и после выполнения таких обязанностей из мести за их осуществление.

Убийство малолетнего или иного лица, заведомо для виновного находящегося в беспомощном состоянии, а равно сопряженное с похищением человека.

Потерпевшими являются: малолетний (лицо до достижения 14 лет) или лицо, находящееся в беспомощном состоянии.

Беспомощное состояние характеризует потерпевшего, который не способен в силу физического или психического состояния защитить себя, оказать активное сопротивление виновному, когда виновный осознает факт беспомощности жертвы. Судебная практика относит сюда пожилых, тяжелобольных лиц и малолетних. До недавнего времени являлся дискуссионным вопрос о том, является ли сон потерпевшего беспомощным состоянием. К настоящему времени эта дискуссия утратила свою актуальность, так как сон, согласно утвердившемуся мнению, — не беспомощное, а естественное состояние человека.

Убийство, сопряженное с похищением человека, предполагает вменение ст. 105 и 126 УК РФ. Убийство совершено в процессе этого преступления, причем убиты могут быть

не только похищаемые лица, но и любые иные в процессе похищения или освобождения потерпевших.

Убийство женщины, заведомо для виновного находящейся в состоянии беременности (п. «г» ч. 2 ст. 105 УК РФ). Заведомость предполагает, что виновный знает о беременности потерпевшей. Эта информация может быть им получена от самой потерпевшей или внешний облик потерпевшей дает возможность определить этот признак. Субъективная ошибка виновного в состоянии потерпевшей вызывает споры о квалификации его действий. Если виновный полагал, что женщина беременна, но это не соответствует действительности, то возможны четыре варианта квалификации: убийство заведомо беременной для виновного женщины; покушение на убийство беременной женщины; простое убийство; совокупность преступлений: простое убийство и покушение на убийство беременной женщины.

Убийство, совершенное с особой жестокостью (п. «д» ч. 2 ст. 105 УК РФ). Здесь учитывается объективно-субъективную природу категории «особая жестокость».

Объективная сторона этого преступления характеризуется такими обязательными признаками, как способ или обстановка. Как способ особая жестокость может быть определена, когда жертве в процессе причинения смерти причинялись особые страдания. Обстановка совершения преступления — убийство на глазах близких потерпевшему лицу, когда виновный осознает, что причиняет и потерпевшему и им особые страдания.

Субъективная сторона характеризуется осознанием особой жестокости и желанием причинить особые страдания в процессе лишения жизни.

Убийство, совершенное общеопасным способом (п. «е» ч. 2 ст. 105 УК РФ). Объективная сторона характеризуется тем, что убийство совершается таким образом, при котором лишение жизни конкретного потерпевшего сопровождается созданием опасности для жизни хотя бы еще одного лица, а также разрушениями или уничтожениями зданий, сооружений, транспорта, лесов, насаждений.

Способами такого вида убийства могут быть взрывы, поджоги, беспорядочная стрельба при скоплении людей, отравление пищи, воды, которыми пользуются не только потерпевший, но и другие люди. Важно установить, что создается реальная опасность для жизни хотя бы еще одного человека. Для установления общеопасного способа имеют важное значение орудия и средства, с помощью которых оно совершено.

Если в результате применения такого способа причиняется смерть не только конкретному потерпевшему, но и другим лицам, то действия квалифицируются по п. «а» и «е» ч. 2 ст. 105 УК РФ.

Если виновный, обладающий хорошими навыками стрельбы, использует для убийства конкретного лица огнестрельное оружие с оптическим прицелом, то убийство не будет содержать признака, предусмотренного п.«е».

Убийство по мотиву кровной мести (п. «е. 1» ч. 2 ст. 105 УК РФ). Субъективную сторону этого деяния характеризует обязательный признак — мотив, состоящий в обязанности родственников обиженного убить обидчика или его родных[2]. Поводом для кровной мести могут быть противоправные действия, которые по местным обычаям признаются оскорбительными. Кровная месть — это обычай, который пришел из родоплеменного строя и означал, что весь род должен отомстить обидчику. Общественная опасность этого обычая состоит в том, что это обоюдно взаимосвязанный процесс (эти два рода обязаны поочередно убивать друг друга). Квалификация по мотиву кровной мести не зависит от того, где было совершено убийство. Субъект — лицо, принадлежащее к народности или этнической группе, у которых существует обычай кровной мести. Потерпевший также должен относиться к этой группе населения.

Убийство, совершенное группой лиц, группой лиц по предварительному сговору или организованной группой (п. «ж» ч. 2 ст. 105 УК РФ). При квалификации указанных видов убийств следует учитывать формы соучастия, перечисленные в данном пункте, раскрываются в ст. 35 УК РФ.

Убийство считается совершенным группой лиц, когда непосредственно в причинении смерти, в нанесении ударов участвовали несколько лиц, которые заранее не договаривались о совершении убийства. При этом не обязательно, чтобы повреждения, повлекшие смерть, были причинены каждым из них. Убийство следует признать совершенным группой лиц и в том случае, когда в процессе совершения одним лицом действий, направленных на умышленное причинение смерти, к нему с той же целью присоединилось другое лицо, то есть все они выступают в роли соисполнителей этого преступления. Убийство, совершенное группой лиц по предварительному сговору, отличаются согласованный характер и предметный (на убийство), предварительный (состоявшийся до начала совершения действий, входящих в объективную сторону) сговор. При признании убийства совершенным организованной группой действия всех участников, независимо от их роли в преступлении, следует квалифицировать как соисполнительство без ссылки на ст. 33 УК РФ [7].

Убийство, совершенное из корыстных побуждений или по найму, а равно сопряженное с разбоем, вымогательством или бандитизмом (п. «з» ч. 2 ст. 105 УК РФ) включает пять составов преступлений, три из которых — так называемые сопряжённые. Совершение данного преступления из корыстных побуждений

подразумевает наличие мотива, заключающегося в стремлении приобрести материальные блага либо избавиться от материальных затрат. Материальная выгода может быть получена не только для себя, но и для других лиц. Квалификация деяния по п. «з» ч. 2 ст. 105 УК РФ означает, что корыстные побуждения должны предшествовать убийству, а не следовать за ним. Фактическое противоправное завладение имуществом убитого не требуется, так как это субъективный признак.

Пункт «з» ч. 2 ст. 105 УК РФ отдельно называет убийство по найму, т. к. оно не всегда совершается из корыстных побуждений. В большинстве случаев оно предполагает лишение человека жизни за вознаграждение. Оно также имеет место, когда совершается в интересах другого лица, если даже эти интересы не имеют корыстных устремлений.

Для организатора убийства по найму наиболее характерными мотивами являются: корысть, месть, ревность, избавление от неудобного человека, устранение конкурентов (или их устрашение) и другое. Возможны ситуации, когда заказчик действовал по мотиву простой или квалифицированной мести. Если месть простая, то деяние заказчика квалифицируется как соучастие в убийстве по найму, если квалифицированная — как соучастие в убийстве по найму по мотиву мести за правомерное действие. Исполнитель подлежит ответственности исходя из осознания им мотивов заказчика: п. «б» и «з» или только п. «з» ч. 2 ст. 105 УК РФ[4].

Убийство из хулиганских побуждений (п. «и» ч. 2 ст. 105 УК РФ) - убийство осуществляется без какого-либо повода или с использованием незначительного повода для убийства. Выбор жертвы случаен, ею может стать любой человек, попавший в поле зрения виновного. Хулиганский мотив проявляется, в частности, в убийстве по незначительному поводу. Если виновный совершил действия, характеризующие объективную сторону хулиганства, предусмотренные ст. 213 УК РФ, а в процессе их выполнения умышленно причинил смерть потерпевшему, то его действия образуют идеальную совокупность преступлений, которые следует квалифицировать и по ст. 213 УК РФ и по п. «и» ч. 2 ст. 105 УК РФ. Данный вид убийства следует отграничивать от убийства в ссоре или драке, при котором отсутствует хулиганский мотив.

Убийство матерью новорожденного ребенка (ст. 106 УК РФ). Смягчающим обстоятельством данного вида убийства является то, что женщина во время родов испытывает такие психофизиологические страдания, которые могут сужать ее сознание на определенное время.

Потерпевшим является новорожденный. Новорожденным в медицине признается младенец с момента констатации живорожденности до месячного возраста. Посягательство на плод, находящийся в утробе матери, не образует состава убийства. Если ребенок старше

одного месяца, то он уже перестает быть новорожденным и посягательство на его жизнь образует состав квалифицированного убийства по п. «в» ч. 2 ст. 105 УК РФ по признаку беспомощного состояния.

Объективная сторона преступления характеризуется деянием (действием или бездействием), общественно опасным последствием в виде смерти новорожденного и причинной связью между деянием и последствием. Состав преступления материальный. Преступление считается оконченным с момента наступления смерти новорожденного.

Убийство матерью новорожденного ребенка во время или сразу после родов признается привилегированным в силу того, что женщина в период физиологических родов испытывает особо болезненные психофизические страдания. Такое состояние женщины, учитывающееся как смягчающее обстоятельство, не может быть длительным.

Убийство ребенка в возрасте свыше одного месяца должно квалифицироваться не по ст. 106 УК РФ, а в зависимости от обстоятельств по другой статье из числа предусматривающих ответственность за посягательства на жизнь.

Убийство матерью новорожденного ребенка может быть совершено и в условиях психотравмирующей ситуации. Такая ситуация, как правило, складывается не сразу, а в результате повторения негативного воздействия на психику матери-убийцы, то есть когда происходит аккумуляция отрицательных эмоций.

Действия виновной должны квалифицироваться по ст. 106 УК РФ и тогда, когда было совершено убийство двух новорожденных (близнецов).

Если у виновной был умысел на убийство новорожденного во время родов и действия в этом направлении были осуществлены, но появившийся на свет ребенок был мертворожденным по заключению судебно-медицинской экспертизы, то содеянное надо квалифицировать как покушение на убийство ребенка по ст. 106 УК РФ. Действия матери, причинившей смерть ребенку, хотя бы и объективно нежизнеспособному, должны квалифицироваться по ст. 106 УК.

Субъектом преступления согласно закону может быть только мать.

Сложность при квалификации причинения смерти новорождённому вызывают ситуации соучастия в этом преступлении. «Носителем» привилегированного признака является мать, поэтому её действия в случае соисполнительства в детоубийстве следует квалифицировать по ст. 106 УК РФ, а действия соучастника — по п. «в» ч. 2 ст. 105 УК РФ. Если мать выступала не в качестве соисполнителя, а иного соучастника, то требование юридической чистоты предопределяет квалификацию её действий по ст. 106 УК РФ со ссылкой на соответствующий пункт ст. 33 УК РФ.

Убийство, совершенное в состоянии аффекта (ст. 107 УК РФ) Наличие двух взаимосвязанных обстоятельств, а именно психофизиологического аффекта у виновного и виктимного, противоправного или нелояльного поведения потерпевшего обусловило отнесение названного преступления к числу привилегированных.

Состояние сильного душевного волнения - это состояние психофизиологического аффекта, который представляет быстротекущий и интенсивный эмоциональный процесс взрывного характера, могущий привести к снижению сознательного волевого контроля и дать разрядку в действии [5].

Для квалификации действий виновного по ст. 107 УК РФ необходимо установить, что, лишая жизни потерпевшего, он находился в состоянии психофизиологического аффекта и что этот аффект явился реакцией на какое-либо из далее перечисленных виктимных проявлений потерпевшего. Время совершения преступления связано с тем, что убийство совершается как ответная реакция на поведение потерпевшего сразу после действий последнего либо как реакция на длительную психотравмирующую ситуацию, которую создал потерпевший. Таким образом, необходимо не только устанавливать, какие именно действия совершил потерпевший в отношении виновного, но и ограничивать преступное поведение от непроступного, если оно было осуществлено в рамках ст. 37 УК РФ.

Убийство, совершенное при превышении пределов необходимой обороны либо при превышении мер, необходимых для задержания лица, совершившего преступление (ст. 108 УК РФ). Лишение жизни нападающего при защите личности, прав обороняющегося или других лиц, охраняемых законом интересов общества или государства от общественно опасного посягательства, то есть совершенное в состоянии необходимой обороны, в силу ст. 37 УК не является преступлением, если при этом не было допущено превышения пределов необходимой обороны. Убийство, совершенное при превышении пределов необходимой обороны, не исключает уголовной ответственности, а смягчает ее на том основании, что, совершая данное преступление, лицо стремится защитить себя или других лиц либо охраняемые законом интересы общества или государства от преступного посягательства. Зачастую виновный действует в состоянии крайнего нервного напряжения, сильного душевного волнения, а порой находится в состоянии испуга и испытывает чувство страха и в силу этого лишен возможности адекватно воспринимать сложившуюся ситуацию, а также в полной мере контролировать свои действия[6].

Доведение до самоубийства (ст. 110 УК РФ). Основная проблема этого состава — субъективная сторона преступления. Доведение до самоубийства может быть совершенно

как умышленно, так и по неосторожности: как с прямым умыслом, так и с косвенным, как по легкомыслию, так и в результате небрежности. В отдельных случаях с учётом психофизиологических особенностей потерпевшего (несовершеннолетний с неустойчивой психикой, не лишаящей его способности осознавать свои действия) и статуса виновного, осознающего или обязанного осознавать эти обстоятельства (педагог, родитель), возможна ответственность за доведение до самоубийства по небрежности.

Верная квалификация преступлений против жизни со смягчающими и отягчающими вину обстоятельствами обеспечивается не только правильным применением уголовно-правовых норм, но и строжайшим соблюдением требований закона. По мнению С.В. Бородина: «Необходимо соблюдение ряда условий общего характера, которые, разумеется, не являются специфическими только для них. К числу таковых относится: установление всех обстоятельств совершенного преступления и данных о личности виновного; оценка каждого обстоятельства совершенного преступления в отдельности и всех их в совокупности; применение уголовно-правовой нормы в соответствии с ее точным смыслом»[5].

Конституция России, равно как и большинство международных нормативно-правовых актов провозглашают жизнь человека высшим благом, и, соответственно, объектом защиты. Российское уголовное право в соответствии с Конституционными положениями акцентирует внимание на жизни как объекте уголовно-правовой охраны, в частности, тем, что Особенная часть УК РФ начинается главой, объединяющей преступления против личности, против жизни и здоровья, кроме того, самое суровое наказание в виде смертной казни и пожизненного лишения свободы предусмотрено лишь за совершение преступлений, связанных с посягательством на жизнь.

Библиографический список

1. Уголовный кодекс Российской Федерации" от 13.06.1996 N 63-ФЗ (ред. от 25.03.2022). Статья 107 // Официальный интернет-портал правовой информации. www.consultant.ru (дата обращения – 12.12.2022).

2. Федеральный закон от 24.07.2007 N 211-ФЗ (ред. от 22.02.2014) "О внесении изменений в отдельные законодательные акты Российской Федерации в связи с совершенствованием государственного управления в области противодействия экстремизму"//Официальный интернет-портал правовой информации. www.consultant.ru (дата обращения – 12.12.2022).

3. Постановление Пленума Верховного Суда РФ от 27.01.1999 N 1 (ред. от 03.03.2015) "О судебной практике по делам об убийстве (ст. 105 УК РФ)" // Официальный интернет-портал правовой информации. www.consultant.ru (дата обращения – 12.12.2022).

4. Там же. // Официальный интернет-портал правовой информации. www.consultant.ru (дата обращения – 15.12.2022).

5. Бородин, С.В. Квалификация преступлений против жизни: учебник / С.В. Бородин. – М.: Право 2015. 159 с.

6. Есаков Г.А., Рарог А.И., Чучаев А.И. Настольная книга судьи по уголовным делам" (отв. ред. А.И. Рарог) ("Велби", "Проспект", 2007) // Официальный интернет-портал правовой информации. www.consultant.ru (дата обращения – 15.15.2022).

7. Шишев Т.Э., Шищенко Е.А. Проблемы квалификации убийств при отягчающих обстоятельствах // Сборник статей по материалам 74-й научно-практической конференции студентов по итогам НИР за 2018 год. М., 2019. С. 1513-1515.

Аверьянов Александр Александрович,
магистр, ФГБОУ ВО «Уфимский университет науки и технологий»,
Россия, г. Уфа, e-mail: averianov@inbox.ru

Фролова Ирина Васильевна,
Научный руководитель, доктор.филос. наук, проф.
ФГБОУ ВО «Уфимский университет науки и технологий»,
Россия, г. Уфа

**К ВОПРОСУ О ПРОФЕССИОНАЛЬНОЙ ЭФФЕКТИВНОСТИ
ГОСУДАРСТВЕННОГО СЛУЖАЩЕГО (НА ПРИМЕРЕ МИНИСТЕРСТВА
СТРОИТЕЛЬСТВА И АРХИТЕКТУРЫ РЕСПУБЛИКИ БАШКОРТОСТАН)**

Аннотация: Статья посвящена практической оценке профессиональной эффективности государственных служащих на примере Министерства строительства и архитектуры Республики Башкортостан. Обращается внимание на выбор показателей в используемой методике.

Abstract: The article is devoted to the practical assessment of the professional effectiveness of civil servants of the Ministry of Construction and Architecture of the Republic of Bashkortostan. Attention is drawn to the choice of indicators in the methodology used.

Ключевые слова: Государственный служащий, показатели оценки профессиональной эффективности государственного служащего.

Keywords: Civil servant, indicators for assessing the professional effectiveness of a civil servant.

Понятие «эффективность профессиональной деятельности» встречается во многих трудах авторов, исследующих данную проблематику. «Эффективность» в государственных органах власти означает получение положительного результата в процессе осуществления своих обязанностей государственными служащими [2, С.203].

Актуальность исследования определена тем, что в государственных органах власти для предоставления качественных услуг всем субъектам экономики (домашним хозяйствам, предприятиям, учреждениям). Поэтому для повышения профессиональной эффективности служащих перед кадровыми службами поставлены следующие задачи [3, С.97]: снижение текучести кадров, совершенствование методов отбора и подбора кадров, повышение эффективности конечного результата служебной деятельности, мотивация сотрудников, повышение роли аттестационных комиссий для достижения высоких

конечных результатов в работе, совершенствование конкурсной системы замещения должностей, организация работы с резервом и его эффективное использование.

Теоретическими основами материалов данной статьи являются труды следующих авторов: Н.Ф. Алтухов [1], П.А. Меркулов [5], А.Г. Чернышов, О.Л.[6], Чуланова [7] и др. Эти публикации позволили автору статьи определить направление совершенствования оценки профессиональной эффективности государственных служащих, которая заключается в необходимости определения методов оценки с учетом специфики работы государственных органов власти.

Эффективность работы государственного учреждения зависит от отраслевой принадлежности, что будет определять кадровую политику, характер организационной структуры, мотивацию государственных служащих, соответствие квалификации и занимаемой должности.

Для проведения исследования был выбран объект – Министерство строительства и архитектуры Республики Башкортостан.

Для повышения профессиональной эффективности труда государственного служащего данного ведомства применяется мотивация [4, С.81]. Поэтому используются методы определения квалификационных характеристик персонала: государственный экзамен кандидатов на возможную должность при отборе и подборе кадров, а так же аттестация уже работающих служащих с периодичностью раз в три года.

В таблице 1 приведем оценку персонала Министерства Строительства и архитектуры Республики Башкортостан.

Таблица 1

Показатели деятельности Министерства строительства и архитектуры Республики Башкортостан

Наименование показателей	2020	2021	Динамика
1. Доходы бюджета, млн.руб.	1117,1	1159,7	+42,6
2. Расходы бюджета, млн.руб.	19282,1	20595,6	+1313,5
3. Расходы Министерства на Аппарат управления, млн.руб.	54,2	55,3	+1,1
В том числе:			
3.1 Расходы на оплату труда	38,1	37,2	-0,9
4. Численность государственных служащих, чел.	77	70	-7
5. Средняя заработная плата государственных служащих, тыс.руб.	41,23	44,28	+3,05

Согласно представленным данным, приведенным в таблице 1, доходы бюджета увеличились на 42,6 млн.руб., а расходы - на 1313,5 млн.руб., что положительно отражается на результатах деятельности Министерства строительства и архитектуры Республики Башкортостан.

Расходы на оплату труда сократились по причине увольнения кадров на 7 единиц, что позволило увеличить среднюю заработную плату на 3,05 тыс.руб., что не способствует усилению мотивации труда служащих Министерства.

В целом деятельность Министерства строительства и архитектуры имеет положительные результаты за период до 2019 года, однако с 2020 года в экономике республики наблюдается спад, который связан с пандемией коронавируса, введением секторальных санкций и процессами, происходящими в мировом сообществе.

Для оценки профессиональной эффективности проведём анализ динамики и структуры численного состава служащих Министерстве строительства и архитектуры Республики Башкортостан (таблица 2).

Таблица 2

Динамика изменения численного состава персонала

Наименование показателя	Абсолютные значения, чел.		Динамика	Темп роста, %
	2020 год	2021 год		
Государственные должности	77	70	-7	90,9
в том числе:				
руководители	20	20	-	100
помощники-советники	1	1	-	100
специалисты	50	43	-7	86,0
обеспечивающие специалисты	5	5	-	100
Итого замещали государственные должности и должности государственной гражданской службы	77	70	-7	90,9
в том числе:				
Мужчин	22	20	-2	90,9
Женщин	55	50	-5	90,9

В динамике численность персонала Министерства строительства и архитектуры Республики Башкортостан сократилось на 7 чел., и составила в отчётном периоде 2021 года 70 чел., а в 2020 году 77 чел.

Как видно, основную долю государственных служащих по половой принадлежности составляют женщины, а по квалификационному составу - специалисты.

Рассмотрим показатели по повышению квалификации государственных служащих Министерства строительства и архитектуры РБ в таблице 3.

Таблица 3

Оценка государственных служащих по имеющейся квалификации

Наименование показателей	2020 год	2021 год	Динамика	Темп роста, %
1. Численность государственных служащих всего, чел.	77	70	-7	90,9
2. Число государственных служащих, прошедших повышение квалификации в текущем периоде, чел.	42	38	-4	90,5
В том числе				
руководители	12	11	-1	91,7
помощники-советники	-	-		
специалисты	27	23	-4	85,2
обеспечивающие специалисты	3	4	1	133,3
3. Доля государственных служащих, прошедших повышение квалификации, %	54,5	54,3	-0,2	99,6

Представленные показатели характеризуют достаточный уровень повышения квалификации государственными служащими учреждения.

В 2020 году принимались меры, связанные с повышением квалификации государственных служащих по вопросам противодействия коррупции. Повысили квалификацию 22 государственных служащих.

В таблице 4 приведем данные по работе кадровой службы по аттестации государственных служащих и проведения конкурсных процедур.

Таблица 4

Оценка работы кадровой службы

Наименование показателей	2020 год	2021 год	Динамика	Темп роста, %
--------------------------	-------------	-------------	----------	------------------

1. Численность государственных служащих всего, чел.	77	70	-7	90,9
2. Численность вакансий в периоде, ед.	15	14	-1	93,3
3. Количество объявленных конкурсов, ед.	24	46	24	191,7
В том числе				
на замещение вакантной должности	6	8	2	133,3
на включение в кадровый резерв	30	38	8	126,7
состоялось конкурсов	27	28	1	103,7
4. Число кандидатов, подавших документы для участия в конкурсах, чел.	52	84	32	161,5
В том числе				
граждане и гражданские служащие иных государственных органов (внешние кандидаты)	45	67	22	148,9
гражданские служащие данного государственного органа	7	17	10	242,9
5. Число лиц включенных в кадровый резерв	28	35	7	125,0

Представленные данные характеризуют сокращение численности государственных служащих и динамичной работе кадровых работников в данном направлении по восполнению кадров.

Увеличилось число объявленных конкурсов в 2021 году по сравнению с 2020 годом на 24 единицы, что связано с ростом числа Программ по данному ведомству и выходу из процесса остановки работы многих предприятий в период пандемии.

Увеличилась численность кадрового резерва на 8 человек, что положительно влияет на дальнейшую работу ведомства при необходимости обновления кадров.

Возросло число кандидатов, подающих документы на государственную службу в министерстве строительства и архитектуры Республики Башкортостан на 32 человека. В основном это внешние кандидаты.

Приоритетными направлениями является содействие профессиональному развитию гражданских служащих и получению дополнительного профессионального образования работниками, служебному росту и социальной защищенности.

Таким образом, проблемами профессиональной эффективности работы государственных служащих являются:

- оплата труда ниже заработной платы по региону;

- сокращение кадров и необходимость осуществления работ по приему и ротации персонала;
- увеличение кадрового и резерва и низкий показатель привлечения кадров из него;
- отсутствие нематериальных стимулов;
- некоторое недоверие гражданам «со стороны» для привлечения на гражданскую службу.

Для снижения негативного воздействия выявленных факторов необходимо:

- 1) использование потенциала кадрового резерва;
- 2) планомерное повышение оплаты труда гражданских служащих;
- 3) создание гарантированной возможности для профессионального и личностного развития служащих в рамках профессиональной деятельности [4, С.12].

Список литературы:

1. Алтухова Н.Ф. Компетентностный подход в управлении кадрами государственной службы на основе онтологий. / Н.Ф. Алтухова. // Бизнес-информатика. – 2018. № 1(43).

2. Антошин В.А., Давыдачев С.В. ФОРМИРОВАНИЕ СИСТЕМЫ ОЦЕНКИ ЭФФЕКТИВНОСТИ ПРОФЕССИОНАЛЬНОЙ ДЕЯТЕЛЬНОСТИ ГОСУДАРСТВЕННЫХ ГРАЖДАНСКИХ СЛУЖАЩИХ СВЕРДЛОВСКОЙ ОБЛАСТИ: ПРОБЛЕМЫ И ПРОТИВОРЕЧИЯ//ГосРег: государственное регулирование общественных отношений. 2021. № 2 (36). С. 203-216.

3. Бусыгина С.Н. СОВРЕМЕННЫЕ ПОДХОДЫ К УПРАВЛЕНИЮ ПЕРСОНАЛОМ В ГОСУДАРСТВЕННЫХ УЧРЕЖДЕНИЯХ//Синергия Наук. 2021. № 59. С. 97-102.

2. Зикунова И. В. Государственные гарантии государственных служащих: монография. – СПб.: Издательство политехнического университета. – 2020. – 122 с

3. Коретников Н.В., Субботина Т.Н. СОЗДАНИЕ СИСТЕМЫ МОТИВАЦИИ ТРУДА И ПРИНЦИПЫ МОТИВАЦИИ В ГОСУДАРСТВЕННОМ И МУНИЦИПАЛЬНОМ УПРАВЛЕНИИ//Экономика и бизнес: теория и практика. 2021. № 5-2 (75). С. 81-85.

4. Меркулов П.А. Профессиональное развитие как элемент государственной политики повышения эффективности государственной гражданской службы. / П.А. Меркулов. // Вестник экспертного совета. – 2017. № 1 (8).

5. Чернышов А.Г. Власть как «вечный» двигатель: Монография. / А.Г. Чернышов. – М.: Проспект, 2018. [

6. Чуланова О.Л. Методология исследования компетенций персонала организаций: Монография. / О.Л. Чуланова. – М.: ИНФРАМ, 2015.

Головенко Даниил Алексеевич,
студент, Академия труда и социальных отношений,
Россия, г. Москва

КАМЕРАЛЬНЫЕ И ВЫЕЗДНЫЕ НАЛОГОВЫЕ ПРОВЕРКИ КАК ЧАСТЬ РЕАЛИЗАЦИИ НАЛОГОВОГО КОНТРОЛЯ В РОССИЙСКОЙ ФЕДЕРАЦИИ

Аннотация. В исследовании предпринята попытка раскрытия современного состояния налогового контроля в Российской Федерации. В статье автор затрагивает такие аспекты как, проведение камеральных и выездных налоговых проверок, полномочий представителей налоговых органов, обязанностей налогоплательщиков в ходе налогового контроля, сроков и последствий проверок. В работе проведен анализ статистики и проблематики современного состояния налогового контроля в контексте проведения налоговых проверок. В результате автор приходит к выводу о несовершенности системы регулирования налоговых правоотношений и предпринимает попытку представления способов для их совершенствования системы.

Abstract. The study attempts to disclose the current state of tax control in the Russian Federation. In the article, the author touches on such aspects as the conduct of desk and on-site tax audits, the powers of representatives of tax authorities, the duties of taxpayers during tax control, the timing and consequences of inspections. The paper analyzes statistics and the problems of the current state of tax control in the context of tax audits. As a result, the author comes to the conclusion about the imperfection of the system of regulation of tax relations and attempts to present ways to improve the system.

Ключевые слова: налоговое законодательство, налоги и сборы. мониторинг, налоговый контроль, выездная налоговая проверка, камеральная налоговая проверка, полномочия налоговых органов

Keywords: tax legislation, taxes and fees, monitoring, tax control, field tax audit, in-house tax audit, powers of tax authorities.

Одним из основных признаков государства с точки зрения теории права выступает наличие системы налогов и сборов. Как следствие – одной из функций государственных органов выступает контроль за исполнением законодательства в этой сфере должностными лицами или - налоговый контроль.

Выделяют следующие формы налогового контроля: проведение налоговых проверок; получение объяснений; проведение проверки данных учета и отчетности;

инвентаризацию; *осмотр территории, помещений, документов и предметов, имеющих отношение к получению налогоплательщиком дохода; мониторинг.*

Налоговые проверки подразделяются на камеральные и выездные проверки. [4, ст. 87]. Первые проводятся в помещениях ИФНС путем проверки отчетности и документов и только в отношении того налога, по которому налогоплательщик отчитывается; вторые – в помещениях и на территориях налогоплательщика и могут касаться также и иных налогов, и сборов, по которым у налогоплательщика имеется обязанность представлять отчетность и уплачивать.

Для проведения камеральных проверок не требуется наличие у уполномоченного лица разрешения. [4, ст. 88]. Выездные проверки же проводятся с санкции руководителя (заместителя руководителя) соответствующего налогового органа. [4, ст. 89].

Для проведения выездной проверки требуется вынесение решения в установленной Приказом ФНС России от 07.11.2018 N ММВ-7-2/628@ форме с указанием обязательных реквизитов:

- данные проверяемого налогоплательщика, такие как наименование, регистрационные данные;
- вид налога/сбора, правильность исчисления и уплаты которого проверяется – предмет проверки;
- периоды, которые включаются в проверку;
- данные уполномоченных на проведение соответствующей проверки лиц. [3, Приложение №5].

Кроме того, когда речь идет об участии сотрудников МВД в проверке – то и их данные подлежат указанию в решении.

С практической точки зрения крайне важно обращать внимание на второй и четвертый из перечисленных пунктов ввиду нижеследующего:

1. При проведении соответствующей проверки изымаемые документы, сор иных доказательств – по сути проверка – происходят исключительно в отношении тех налогов/сборов и тех периодов, что указаны в соответствующем решении о ее проведении. Выходить за пределы указанного в решении проверяющие не вправе. Более того, ранее ФНС России уже давала разъяснения на этот счет и указывала на недопустимость даже внесения изменений и дополнений в такие решения.

К сожалению, приходится констатировать тот факт, что судебная практика вопреки указанному разъяснению уполномоченного органа пошла по иному пути.

Арбитражным судом Московского округа в Постановлении от 18.01.2019 N А40-94052/2018 (Определением Верховного Суда РФ от 27.05.2019 N 305-ЭС19-5981 отказано в передаче этого дела в Судебную коллегия по экономическим спорам Верховного Суда РФ для пересмотра в порядке кассационного производства) пришел к выводу, что отсутствие в действующем законодательстве прямого указания на возможность налогового органа исправить допущенную ошибку или опечатку в решении о проведении налоговой проверки, равно как и отсутствие установленной формы решения об исправлении технической ошибки (опечатки), не свидетельствует о неправомерном поведении инспекции по отношению к налогоплательщику, а внесение изменений в решение о проведении выездной налоговой проверки в части предмета этой проверки не противоречит действующему налоговому законодательству.

У налогоплательщика остается единственный способ восстановления справедливости – это обжалование доначислений, произведенных в ходе проверки при выходе уполномоченных лиц за пределы решения, в судебном порядке.

2. Попытка проникновения в помещение проверяемого лица лицами, не поименованными в решении о проверке может и должна рассматриваться как нарушение поскольку, например, выездная проверка, как было указано ранее, проводится в помещении проверяемого.

Камеральная и выездная проверки отличаются по периодам, которые подлежат проверке. В первом случае проверке подлежит период, отраженный в декларации; во втором – трехлетний срок с даты принятия решения о соответствующей проверке.

Также налоговый орган вправе проверить налоги текущего года, что нашло свое отражение в разъяснениях Минфина России и ФНС России (письма от 26.07.2018 N 03-02-07/1/52519 и от 17.04.2019 N ЕД-4-2/7305 соответственно). Суды в этом мнении солидарны с фискальными органами (см. Постановления Арбитражного суда Восточно-Сибирского округа от 19.04.2017 N А33-8287/2016, Арбитражного суда Западно-Сибирского округа от 04.12.2018 N А27-20641/2017).

Однако в рассматриваемом случае проверяются периоды, в отношении которых наступил срок представления налоговых деклараций [5, п 1.3.2] письма ФНС России от 25.07.2013 N АС-4-2/13622).

Например, в ноябре 2020 года налоговый орган может принять решение о проведении выездной налоговой проверки по НДС за третий квартал 2020 года.

Из правила о трехлетнем ограничении на глубину проведения выездной налоговой проверки есть следующие исключения: в отношении участников региональных инвестиционных проектов (5 лет); при уточнении декларации (включатся период,

отмеченный в декларации); в отношении участников соглашения о разделе продукции проверка может быть проведена за любой период действия соглашения.

Сроки проведения проверок также отличаются, что, в том числе, связано и с особенностями процедур их проведения. Так, срок для проведения камеральной – 3 месяца с даты сдачи соответствующей декларации; для декларации по НДС – 2 месяца. [4, ст. 88].

Приостановление и продление камеральной проверки законом не предусмотрено, за исключением, проверки по декларации НДС.

Выездная проверка проводится не дольше 2 месяцев с даты принятия соответствующего решения уполномоченным лицом. В отношении выездной проверки закон предусматривает возможность приостановки с целью проведения дополнительных мероприятий, таких как переводы или экспертизы, истребование дополнительных документов.

Общий срок приостановления проведения выездной налоговой проверки не может превышать шесть месяцев. [4, ст. 89].

В случае если проверка была приостановлена по основанию получения информации от иностранных государственных органов в рамках международных договоров РФ, и в течение шести месяцев налоговый орган не смог получить запрашиваемую информацию от иностранных государственных органов в рамках международных договоров РФ, срок приостановления указанной проверки может быть увеличен на три месяца, т.е. до девяти месяцев. [8].

На период действия срока приостановления проведения выездной налоговой проверки:

- приостанавливаются действия налогового органа по истребованию документов у налогоплательщика, которому в этом случае возвращаются все подлинники, истребованные при проведении проверки, за исключением документов, полученных в ходе проведения выемки;

- приостанавливаются действия налогового органа на территории (в помещении) налогоплательщика, связанные с указанной проверкой.

Однако налогоплательщик обязан представить налоговому органу те документы, которые были запрошены до момента приостановления выездной налоговой проверки (п. 26 Постановления Пленума ВАС РФ от 30.07.2013 N 57 «О некоторых вопросах, возникающих при применении арбитражными судами части первой Налогового кодекса Российской Федерации»).

Кроме этого, в ходе приостановления выездной налоговой проверки налоговый орган может:

- проводить допросы, в том числе работников налогоплательщика, вне территории (помещения) налогоплательщика (письма Минфина России от 18.01.2013 N 03-02-07/1-11, ФНС России от 21.11.2013 N ЕД-3-2/4395@; Постановления Арбитражного суда Северо-Западного округа от 15.09.2016 N А05-12601/2015, Арбитражного суда Дальневосточного округа от 28.11.2019 N А73-11713/2018, Арбитражного суда Западно-Сибирского округа от 06.03.2017 N А75-14467/2015);

- вызывать налогоплательщика в налоговый орган для дачи пояснений [6]

Фискальные органы и суды считают такие действия допустимыми в период приостановления выездной налоговой проверки, мотивируя это ссылкой на п. 26 Постановления Пленума ВАС РФ «О некоторых вопросах, возникающих при применении арбитражными судами части первой Налогового кодекса Российской Федерации», в котором говорится о том, что налоговый орган не лишен права осуществлять действия вне территории (помещения) налогоплательщика, если они не связаны с истребованием у налогоплательщика документов.

По мнению ФНС России, нарушение срока приостановления выездной налоговой проверки само по себе не является существенным нарушением процедуры проведения выездной налоговой проверки и безусловным основанием для признания решения налогового органа недействительным. [7]

Тем не менее при обжаловании решения налогового органа, вынесенного по результатам выездной налоговой проверки, в вышестоящий налоговый орган и его судебном оспаривании необходимо указать на данное нарушение. С учетом иных обстоятельств, например, в случае нарушения срока проведения выездной налоговой проверки, данное обстоятельство может быть расценено судом как существенное нарушение процедуры рассмотрения материалов налоговой проверки (п. 14 ст. 101 НК РФ), поскольку судебная практика исходит из недопустимости избыточного или неограниченного по продолжительности применения мер налогового контроля в отношении налогоплательщиков, что по существу означало бы придание дискриминационного характера налоговому администрированию и приводило бы к препятствованию предпринимательской деятельности (например, Постановления Конституционного Суда РФ от 16.07.2004 N 14-П, Президиума ВАС РФ от 18.03.2008 N 13084/07, Арбитражного суда Западно-Сибирского округа от 08.05.2019 N А81-5225/2018). [1, с. 99]

Анализ статистических сведений о количестве и результативности камеральных и выездных налоговых проверок свидетельствует о том, что проводимые за последние восемь лет камеральные проверки по результативности уступают выездным проверкам.

Приведенные статистические сведения показывают увеличение камеральных налоговых проверок практически в два раза. При этом общее число выездных налоговых проверок по итогам 2018 г. сократилось на 79,6% по сравнению с 2011 г. Одной из причин такой динамики является внедрение в 2015 г. программного комплекса АСК НДС-2 (автоматизированная система контроля уплаты НДС). Не отрицая превентивного значения камеральных проверок, следует заключить, что механизм налогового контроля в данной области нуждается в совершенствовании (табл. 2).

Таблица 2. Сведения о количестве и результативности налоговых проверок

Год	2011	2012	2013	2014	2015	2016	2017	2018
Камеральные проверки	36 355 622	27 641 395	34 190 517	3 286 996	31 932 225	39 984 748	55 859 903	67 889 283
Количество выявленных нарушений камеральными проверками	2 102 662	1 337 751	11 763 905	1 963 317	1 948 540	2 254 874	3 014 252	3 531 116
Выездные проверки	67 351	44 771	39 769	34 245	29 393	24 887	19 391	13 742
Количество выявленных нарушений выездными проверками	66 579	44 392	39 314	33 827	29 118	24 678	19 134	13 448

Отчет о результатах контрольной работы налоговых органов (сведения о проведении камеральных и выездных проверок). Форма 2-НК / Федеральная налоговая служба. URL: https://www.nalog.ru/rn77/related_activities/statistics_and_analytics/forms/ [2] (дата обращения: 15.01.2023).

Особое внимание следует уделить влиянию информационных технологий на систему налогового контроля. Несмотря на положительные результаты развития технологической инфраструктуры налоговой системы, существуют определенные проблемы:

- недостаточный уровень информационного взаимодействия с другими органами государственной власти;

- при внедрении АСК, онлайн-касс;

- низкая компьютерная грамотность населения Российской Федерации;

- нехватка специалистов в области информационных технологий.

Результаты проведенного исследования свидетельствуют о том, что существующий в настоящее время механизм правового регулирования налоговых правоотношений не лишен коллизий и пробелов, связанных с расплывчатыми формулировками отдельных дефиниций, недостаточным разграничением полномочий между федеральными и региональными органами государственной власти в налоговой сфере, недостаточной эффективностью налоговых проверок, внедрением информационных технологий в налоговую систему.

Для разрешения выявленных в настоящем исследовании проблем в области налоговых правоотношений предлагаем:

1) создание на федеральном уровне единой методики анализа, планирования и проведения камеральных и выездных налоговых проверок, внося постоянные изменения на основе мониторинга актуальной ситуации;

2) разработка и внедрение электронной программы формирования баз данных о нарушениях законодательства о налогах и сборах с целью их анализа и использования в последующих выездных налоговых проверках;

3) повышение профессионализма;

4) правовое просвещение.

Список литературы:

1. Журавлева О. О. Налоговые споры. Опыт России и других стран: по материалам VII Междунар. науч.-практ. конф. 18 окт. 2013 г., Москва [Электронный ресурс] — Электрон, дан. — Москва: Статут, 2014. — 157 с. — Доступ из ЭБС «IPRbooks». – Режим доступа: <http://www.iprbookshop.ru/29241>, требуется авторизация (дата обращения: 13.01.2023). - Загл. с экрана.

2. Отчет о результатах контрольной работы налоговых органов (сведения о проведении камеральных и выездных проверок). Форма 2-НК / Федеральная налоговая служба. URL: https://www.nalog.ru/rn77/related_activities/statistics_and_analytics/forms/

3. Приказ ФНС России от 07.11.2018 N ММВ-7-2/628@ (ред. от 28.12.2021) "Об утверждении форм документов, предусмотренных Налоговым кодексом Российской Федерации и используемых налоговыми органами при реализации своих полномочий в

отношениях, регулируемых законодательством о налогах и сборах, оснований и порядка продления срока проведения выездной налоговой проверки, требований к документам, представляемым в налоговый орган на бумажном носителе, порядка взаимодействия налоговых органов по выполнению поручений об истребовании документов, требований к составлению акта налоговой проверки, требований к составлению акта об обнаружении фактов, свидетельствующих о предусмотренных Налоговым кодексом Российской Федерации налоговых правонарушениях (за исключением налоговых правонарушений, дела о выявлении которых рассматриваются в порядке, установленном статьей 101 Налогового кодекса Российской Федерации)" (Зарегистрировано в Минюсте России 20.12.2018 N 53094)

4. "Налоговый кодекс Российской Федерации (часть первая)" от 31.07.1998 N 146-ФЗ (ред. от 28.12.2022) (с изм. и доп., вступ. в силу с 01.01.2023) // СПС КонсультантПлюс

5. <Письмо> Федеральной налоговой службы России от 25.07.2013 N АС-4-2/13622 (с изм. от 15.01.2019) "О рекомендациях по проведению выездных налоговых проверок" // СПС КонсультантПлюс

6. <Письмо> Федеральной налоговой службы России от 21 ноября 2013 г. № ЕД-3-2/4395@ "О проведении мероприятий налогового контроля в период приостановления срока проведения выездной налоговой проверки"

7. <Письмо> Федеральной налоговой службы от 22 сентября 2017 г. № СД-4-3/19092@ "О налоге на добавленную стоимость" // СПС КонсультантПлюс

8. Разъясняем порядок продления и приостановления срока проведения выездной налоговой проверки // [Электронный ресурс] - Официальный сайт федеральной налоговой службы / URL:

https://www.nalog.gov.ru/rn64/news/tax_doc_news/4272457/ (дата обращения 15.01.2023)

© Головенко Д.А., 2023.

Головенко Даниил Алексеевич,

студент, Академия труда и социальных отношений,

ЕДИНЫЙ НАЛОГОВЫЙ СЧЕТ ИНДИВИДУАЛЬНЫХ ПРЕДПРИНИМАТЕЛЕЙ И ОРГАНИЗАЦИЙ, ЕГО ПРЕИМУЩЕСТВА И НЕДОСТАТКИ

Аннотация. Развитие цифровых технологий, позволяющих снизить стоимость и повысить скорость проведения операций, стало общемировой тенденцией, затрагивающей все сферы жизни общества. В настоящей статье автор рассмотрел перспективы внедрения единого налогового счета, проанализирован законопроект о едином налоговом счете, дана его характеристика, описаны ключевые аспекты единого налогового счета. Автор раскрывает проблемы реализации концепции единого налогового счета, производит сравнение теоретических аспектов и выявляет недостатки и преимущества этой системы. В заключении статьи автором предлагается концепция нового механизма исполнения налоговой обязанности.

Abstract. The development of digital technologies that reduce the cost and increase the speed of transactions has become a global trend affecting all areas of society. In this article, the author considered the prospects for the introduction of a single tax account, analyzed the draft law on a single tax account, gave its characteristics, described the key aspects of a single tax account. The author reveals the problems of implementing the concept of a single tax account, makes a comparison of theoretical aspects and identifies the disadvantages and advantages of this system. At the end of the article, the author proposes the concept of a new mechanism for the fulfillment of tax obligations.

Ключевые слова: налоговое законодательство, цифровизация, налоговая система, единый налоговый счет, единый налоговый платеж, совокупная налоговая обязанность, налоговое администрирование.

Keywords: tax legislation, digitalization, tax system, single tax account, single tax payment, total tax liability, tax administration.

Проблема упрощения реализации обязанностей плательщиков налогов обсуждается специалистами теоретиками и представителями законодательной власти длительный период времени.

Увеличение вычислительной мощности любых технических устройств, а кроме того, их активного введения во все области жизни людей формирует возможность упрощения осуществления отдельных операций. 24.12.2021 года сформирован законопроект № 46702-8 «О внесении изменений в части первую и вторую Налогового кодекса Российской

Федерации» (в части совершенствования порядка уплаты налогов) [6] (далее – законопроект № 46702-8). Такой законопроект подразумевает введение единого налогового счета (далее по тексту – ЕНС) с целью упрощения процедуры перечисления налоговых платежей, которые предполагается реализовывать путем единого налогового платежа (Далее ЕНП). Настолько существенные изменения в функционирующее налоговое законодательство парируют необходимость цифровизации экономико-правовой сферы функционирования государства.

Подобный законопроект вводит такое понятие единого налогового платежа – денежные средства, перечисляемые налогоплательщиком, плательщиком сбора, плательщиком страховых взносов и (или) налоговым агентом в бюджетную систему Российской Федерации на счет Федерального казначейства в счет исполнения его совокупной обязанности, а также денежные средства, взысканные с налогоплательщика, плательщика сбора, плательщика страховых взносов и (или) налогового агента в соответствии с НК РФ.

Помимо этого, создателями законопроекта предусмотрено признание в качестве ЕНП: уточнения платежа, принятия налоговым органом решения о возмещении (о предоставлении налогового вычета) суммы налога в день принятия соответствующего решения; принятия налоговым органом решения о зачете суммы денежных средств в размере, не превышающем положительное сальдо единого налогового счета, в счет исполнения обязанности другого лица по уплате налогов, сборов, страховых взносов, пеней, штрафов и (или) процентов в день принятия соответствующего решения.

Единым налоговым счетом считается новая обязательная форма учета налоговыми органами налоговой обязанности денежного выражения совокупной обязанности, денежных средств, перечисленных в качестве единого налогового платежа и (или) признаваемых в качестве единого налогового платежа.

Тема исследования очень актуальна на сегодняшний день, поскольку с 2023 года единый налоговый счет обязаны будут применять все налогоплательщики.

Проблема исследования состоит в том, что на сегодняшний день нельзя предугадать как заработает новая система перехода на единый налоговый счет. Налоговые органы считают, что такой переход упростит существующую систему уплаты налогов. Индивидуальные предприниматели и организации опасаются, что при введении единого налогового счета может произойти путаница при проведении платежей по налогам.

При написании статьи использовалась научная литература, а также проект федерального закона № 46702-8 «О внесении изменений в части первую и вторую Налогового кодекса Российской Федерации» и пояснения к нему.

Методы исследования: методы экспертных оценок, анализ литературы.

Законопроектом было предложено вместо имеющейся на сегодняшний день обязанности формирования налогоплательщиками огромного числа платежных поручений с большим числом реквизитов ввести подразделение ЕНС, который будет заводиться на каждого налогоплательщика в Федеральном казначействе, куда они смогут платить ЕНП при этом только указывая в платежном поручении величину платежа и ИНН плательщика [5].

В подобном случае в налоговый орган на базе существующих у него сведений и документов автоматически засчитывается ЕНП в счет уплаты плательщиком обязанностей по погашению налоговых платежей, в том числе на базе сведений, предоставляемых в отдельных ситуациях плательщиком. Подобный способ уплаты налога является принципиально свежим для всего отечественного законодательства, а помимо этого и для налогового законодательства любого государства. Как говорит Председатель Комитета Государственной Думы Федерального Собрания Российской Федерации по бюджету и налогам А.М. Макаров, данный законопроект имеет сходные аналоги в 22 государствах, тем не менее настолько технологичных и имеющих обширный диапазон влияния проектов нет ни в одном государстве [4]. Законопроект № 46702-8 целиком меняет имеющийся механизм перечисления и администрирования налогов посредством установления единых периодов уплаты налогов и внедрения ЕНС, на который налогоплательщики будут зачислять ЕНП, засчитываемый ИФНС самостоятельно в счет исполнения обязанностей плательщиков по уплате всех видов налогов, сборов, страховых взносов, пеней, штрафов, процентов, в определенном порядке – вначале списывается недоимка, потом налоги, сборы, платежи во внебюджетные фонды, потом пени, штрафы, проценты. Наряду с этим единый налоговый счет подразумевает присутствие остатка на подобном счете (положительный остаток) в ситуации, когда итоговая сумма денежных средств, уплаченных и (или) признанных в виде ЕНП, больше величины итоговой обязанности плательщика. Положительный остаток, может быть перечислен обратно по заявлению плательщика в течение 24 часов, либо может быть произведен зачет по предшествующей уплате, а также в виде оплаты по итоговой задолженности другого лица, по заявлению с указанием небольшого числа реквизитов (ИНН). Итоговая обязанность фиксируется на ЕНС налогоплательщика в валюте нашей страны на базе налоговых деклараций, определения величины налоговых платежей, расчетов авансовых взносов, расчетов по платежам во внебюджетные фонды, уведомлений о рассчитанных суммах налоговых платежей, авансовых взносов по налогам, платежей во внебюджетные фонды, которые были

предоставлены в ИФНС, но не раньше наступления периода уплаты таких налогов, авансовых взносов по налогам, платежей во внебюджетные фонды.

Следовательно, законопроект прямо не определяет авансового способа погашения совокупной задолженности, тем не менее не отвергает вероятности его использования, например, посредством заведомо увеличенной величины налогового платежа. Подразумевается, что нужной составляющей внедрения единого налогового счета считается увеличение сервисных возможностей налоговых органов, в частности онлайн доступности для плательщиков детализации начислений и погашения налогов, а кроме того последующего взаимодействия с IT-платформами.

На сегодняшний день проблема технической составляющей закона стоит довольно остро, так как требует существенных затрат в данной части как на само оборудование, так и на формирование особого программного обеспечения, в связи с увеличением необходимой вычислительной мощности. Главной проблемой считается определение сроков возникновения обязательства по уплате налоговых платежей и начисления штрафов. В частности, заключение в законопроекте № 46702-8, указывает, что установления обязательства по уплате налогов, определенные в проектируемых абзацах восемнадцатом и девятнадцатом пункта 2 статьи 11 Налогового кодекса Российской Федерации (далее – НК РФ) [3, ст.11], также как и установление сальдо, данное в проектируемой статье 113 НК РФ, не содержат указания на период их формирования, что влечет нечеткость в отношении периода образования задолженности, в частности, отрицательного сальдо в отношении к установлению обязанности и наличию оснований для использования мер принудительного взыскания или положительного сальдо в отношении вопроса возврата средств плательщику.

На основании того, что налоговую отчетность необходимо предоставлять до 20-го числа месяца, идущего за отчетным периодом, а помимо этого определения единого срока погашения задолженности 25-го числа месяца, для погашения налога, начисленного за период с 20-го числа прошлого месяца по 19-е число отчетного месяца, представляется вероятным определить период для формирования отрицательного сальдо по задолженности с 20 числа месяца, когда подобную задолженность необходимо погасить. В ситуации вторичной неуплаты задолженности по налоговым платежам, расчет итогового обязательства по уплате можно осуществить посредством простого суммирования величины предшествующей задолженности с величиной задолженности за отчетный период [2]. Положительный остаток должен быть сформирован прямо сразу после проведения платежа налоговым органом с ЕНС. Подобный платеж обязан осуществляться в автоматизированном порядке, чтобы не было переплат. После автоматического прохождения величины платежа оставшийся положительный остаток является поводом для

возврата денежных средств по заявлению плательщика. Подобный подход обеспечит наибольшее удобство налогоплательщику. Помимо этого, отсутствие порядка установления периода возникновения задолженности ведет, например, к юридической неопределенности в вопросе расчета штрафов.

В редакции пункта 1 статьи 75 НК РФ законопроекта № 46702-8 нет непосредственного указания на то, будет ли расчет штрафов осуществляться по каждому определенному виду налога или по итоговой величине задолженности. Наверное, формулировка расчета штрафов сформулирована неправильно, так как в общем концепция единого налогового счета подразумевает расчет штрафов по итоговой задолженности. При подобном положении могут возникнуть вопросы у плательщиков налогов, так как система не сможет показать по какому именно налогу произведен платеж или начислен штраф/пени.

Необходимо доработать такой законопроект с позиции принципа оптимальности и исполнения фискальной роли налогов, формирования предпосылок финансового роста, установления социальной справедливости и других общественных, финансовых и правовых предпосылок. В рамках рассмотренного законопроекта наиболее основательным явилось бы рассчитывать штрафы отдельно по каждому виду налогов, не исключая при этом потенциала установления расчета штрафов за итоговую задолженность для разнообразных налоговых режимов. Единый налоговый счет представляет собой новейший институт, который значительно изменит порядок осуществления налоговой обязанности, его неопровержимым преимуществом считается упрощение и убыстрение процессов в области налогообложения.

По мнению налоговых органов, у ЕНС много большее количество достоинств:

- перечисление налогов по упрощенной схеме и без ошибок;
- отсутствие обстоятельств, когда у налогоплательщика существует в то же время задолженность и переплата по разнообразным платежам;
- резкое уменьшение числа платежных поручений на уплату налогов и взносов;
- возможность не отслеживать платежные периоды по разнообразным налоговым обязательствам;
- быстрое снятие ареста с банковского счета;
- возможность возврата переплаты с ЕНС на личный счет или перевода ее на ЕНС иного налогоплательщика;
- использование универсальных реквизитов для любых налогов;
- расчет пеней по простой схеме: не по каждому налогу, а на итоговую величину отрицательного сальдо ЕНС.

В то же время имеются и трудности при применении ЕНС. Например, для организаций трудности состоят в переходе на новую систему. сложность присутствует и в нормативной базе. Она нуждается в доработке, так как пока в ней есть пробелы, которые нужно успеть устранить до того, как ЕНС получит широкое распространение. [1]

Если у организации или индивидуального предпринимателя на 01.01.2023 есть недоплаты по налогам, сборам, пеням и штрафам, которые нельзя взыскать даже в законодательном порядке, погасить их не надо. Не должны они находиться и в сальдо единого налогового счета на начало года (ч. 2 ст. 4 Закона от 14.07.2022 № 263-ФЗ). А в информационном уведомлении от ИФНС данные суммы обязаны быть показаны отдельно.

Но машинально данную задолженность инспекция не спишет и не удалит из карточки расчетов с ИФНС. Чтобы навечно проститься с ними, налогоплательщику необходимо обращаться в суд.

ЕНС ИФНС откроют каждой организации и ИП с 01.01.2023. Для того чтобы начать работать с новой налоговой платежной системой, всем налогоплательщикам нужно свериться с контролерами по расчетам с бюджетом и уладить расхождения – сформировать правильное сальдо ЕНС.

С 1 января 2023 года все организации и индивидуальные предприниматели обязаны перейти на единый налоговый счет - ЕНС. Теперь погашение всех налогов будет происходить на единый счет. Прописывать необходимо будет лишь 2 реквизита: размер платежа и ИНН. Затем денежные средства уже будут разделяться непосредственно налоговыми органами. Вследствие этого одновременно переплаты и обязанности по уплате по каким-либо налогам уже не появятся. Платежи будут зачисляться в порядке очереди. Вначале будет списываться недоимка - начиная с налога с более ранним периодом уплаты, потом - начисления с текущим периодом уплаты, потом пени, проценты и штрафы. Преимущество введения ЕНС состоит в упрощении процедуры расчетов с бюджетом по налогам и сборам: один период уплаты, одно сальдо, одно платежное поручение и т.д.

Список литературы:

1. Вавулина А.И. Подводные камни. Эксперт назвала плюсы и минусы единого налогового счета. URL:

<https://www.banki.ru/news/lenta/?id=10978187&ysclid=lci2qx138h774569420> (дата обращения 15.01.2023)

2. Заключение на проект федерального закона № 46702-8 «О внесении изменений в части первую и вторую Налогового кодекса Российской Федерации», внесенный

Правительством Российской Федерации. URL: <https://sozd.duma.gov.ru/bill/46702-8> (дата обращения: 15.01.2023).

3. "Налоговый кодекс Российской Федерации (часть первая)" от 31.07.1998 N 146-ФЗ (ред. от 28.12.2022) (с изм. и доп., вступ. в силу с 01.01.2023) // СПС КонсультантПлюс

4. О проекте федерального закона № 46702-8 [Видеозапись]: Рассмотрение законопроекта Гос. Думы Федер. Собр. Рос. Федерации в первом чтении 15.02.2022 (А.М. Макаров). URL: <https://sozd.duma.gov.ru/bill/46702-8> (дата обращения: 15.01.2023).

5. Пояснительная записка к проекту федерального закона «О внесении изменений в части первую и вторую Налогового кодекса Российской Федерации». URL: <https://sozd.duma.gov.ru/bill/46702-8> (дата обращения: 15.01.2023).

6. Проект федерального закона № 46702-8 «О внесении изменений в части первую и вторую Налогового кодекса Российской Федерации» (в части совершенствования порядка уплаты налогов). URL: <https://sozd.duma.gov.ru/bill/46702-8> (дата обращения: 15.01.2023).

© Головенко Д.А., 2023.

ПОНЯТИЕ КОНФЛИКТНОЙ КОМПЕТЕНЦИИ

Аннотация. Предметом исследования настоящей статьи является конфликтная компетентность. В статье дается определение этого понятия и приводится его анализ. Обсуждаются основные методы конфликтных компетенций: выслушивание, конструктивное взаимодействие и реагирование. Рассматривается работа этих методов в команде. Проводится анализ современной отечественной литературы. Выделяются и обсуждаются понятия «конфликтная компетентность» и «конфликтологическая компетентность», а также «конфликтная грамотность» и «здоровьесберегающие технологии».

Ключевые слова: конфликтная компетенция, социальный конфликт, профессиональная спецификация, профессиональные стандарты

Annotation. The subject of this article is conflict competence. The article defines this concept and its analysis is given. The main methods of conflict competences are discussed: listening, constructive interaction and response. The work of these methods in a team is considered. The analysis of modern domestic literature is carried out. The concepts of "conflict competence" and "conflictological competence", as well as "conflict literacy" and "health-saving technologies" are singled out and discussed.

Key words: conflict competence, social conflict, professional specification, professional standards

Введение

Конфликтная компетентность – это способность индивида понимать и использовать результаты конфликта, уменьшая его негативные последствия и предотвращая его развитие в будущем. Результаты конфликтной компетентности включают улучшение качества отношений, творческие решения и прочные соглашения для решения проблем и возможностей. Как и в случае со всеми компетенциями, люди могут научиться совершенствоваться, изменяться и развиваться.

Анализ конфликтных компетенций

Значительные исследования и публикации были проведены в области конфликтов, и существует значительное согласие относительно типов поведения, которые хорошо

работают для разрешения конфликтов. К ним относятся *выслушивание*, чтобы понять, как другие люди видят проблему, обмен собственными взглядами, совместная работа над разработкой эффективных решений проблем и поддержание связи. Когда такое поведение можно использовать, конфликт может двигаться в более продуктивном направлении. Конечно, использование такого поведения может быть проблемой. Если бы это было просто, люди бы уже лучше справлялись с конфликтами.

Конструктивное взаимодействие также включает в себя сокращение или устранение использования деструктивного поведения, характеризующегося реакцией борьбы или бегства от конфликта.

Одна из причин, по которой *конструктивное реагирование* может быть такой проблемой, заключается в том, что люди с большей вероятностью по умолчанию прибегают к деструктивному поведению «бей или беги», либо потому, что они научились использовать такие ответы, либо потому, что они расстроены и обращаются к реактивному поведению, чтобы защитить себя. Сокращение использования такого рода ответов в значительной степени зависит от разработки и применения новых, более конструктивных подходов и от регулирования эмоциональных реакций на конфликт.

В командных условиях конфликтная компетентность включает в себя создание надлежащего климата для поддержки использования модели остывания, замедления и конструктивного взаимодействия среди товарищей по команде, чтобы они могли открыто и честно обсуждать проблемы. Создание правильного климата включает в себя развитие доверия и безопасности, поощрение сотрудничества и повышение эмоционального интеллекта команды.

Чтобы эффективно управлять конфликтами, члены команды должны иметь возможность обсуждать проблемы открыто и честно. Когда они могут активно обсуждать проблемы, не превращая конфликт, связанный с задачей, в конфликт, связанный с отношениями, они могут найти лучшие, более творческие решения. Это нелегко сделать и требует разработки норм, создающих правильный климат для конструктивного управления конфликтом. Это включает в себя изменение отношения к конфликту, чтобы его не просто нужно было избегать. Это также означает создание безопасной среды, в которой члены команды уверены, что сказанное ими не будет использовано против них. Совместная работа в командном духе приводит к совместным усилиям, которые могут позволить людям дать другим презумпцию невиновности, когда возникает конфликт. Управление эмоциями важно, как в команде, так и в индивидуальном контексте, потому что эмоции заразительны и, если их не контролировать, могут вызвать напряжение в команде. Члены команды также

должны использовать конструктивное поведение при разрешении конфликтов, чтобы сохранять нацеленность на решение в своих обсуждениях.

В организационном контексте конфликтная компетентность включает в себя создание культуры, поддерживающей модель охлаждения, замедления и конструктивного взаимодействия. Это включает в себя согласование миссии, политик, программ обучения, стандартов производительности и структур вознаграждения для укрепления модели конфликтной компетентности. Это также включает создание интегрированных систем управления конфликтами для поддержки этих культурных изменений.

Чтобы быть компетентной в конфликте, организации необходимо, чтобы ее лидеры, менеджеры, руководители и сотрудники были индивидуально компетентны в конфликте. В то же время ему необходимо согласовать свои процессы управления конфликтами со своей миссией, ценностями, политиками, стандартами производительности и структурой вознаграждения, чтобы усилить поведение в конфликтных ситуациях, которое он хочет, чтобы его сотрудники использовали друг с другом, а также с его поставщиками и клиентами. Это включает создание системы, чтобы усилить модель конфликта и предоставить сотрудникам несколько путей для разрешения конфликтов, предпочтительно на самом низком уровне в возможно более раннее время.

Конфликтная компетентность в отечественной литературе

Компетентность, в отечественной литературе, часто используется как синоним таких понятий, как мастерство, готовность к деятельности. Так, например, Ю.Н. Емельянов [1], определяет ее как уровень сформированности общественно-практического опыта субъекта, как уровень обученности социальным и индивидуальным формам способностей и статуса успешно функционировать в обществе.

Анализ современных публикаций о компетенциях в области конфликта позволил выявить существование двух схожих понятий: «конфликтная компетентность» и «конфликтологическая компетентность», а также двух смежных (сопутствующих) понятий «конфликтная грамотность» и «здоровье сберегающие технологии». В рамках настоящей работы предлагаем рассмотреть эти понятия, поскольку определение понятийного аппарата позволит достичь поставленной в настоящей работе цели.

В ряде теоретических и прикладных исследований конфликтологическая компетентность определяется как компонент социально-психологической компетентности, при этом данный вид компетентности отождествляется с межличностной, коммуникативной компетентностью.

Исследователь И.В. Серафимович [2] рассматривая два критерия деления компетентностей: тип знания, используемый для преобразования в профессиональные действия (умения, навыки) и способ усвоения и приобретения знаний, подчеркивает теоретическую направленность в конфликтологической компетентности, и практическую - в конфликтной.

Принимая во внимание вышеизложенное, предлагаем использовать термин конфликтологическая компетентность, как наиболее комплексное понятие, применительно к системе знаний и навыков студентов юридического факультета в области управления конфликтом.

Структуру конфликтной компетентности предлагаем рассмотреть с помощью системного подхода. Специфика системного подхода определяется тем, что он ориентирует исследование на раскрытие целостности развивающегося объекта и обеспечивающих ее механизмов, на выявление многообразных типов связей сложного объекта и сведение их в единую теоретическую картину [3].

Системный подход в конфликтологии определяет комплексный характер восприятия и анализа конфликтов, обладающих внутренней взаимосвязанной структурой, функциями и коммуникациями со средой [4].

Структурно-функциональный метод строится на основе выделения в целостных системах их структуры – совокупности устойчивых отношений и взаимосвязей между ее элементами и их роли (функций) относительно друг друга [5]. Исследователь Е.В. Буртовая отмечает как преимущества, так и недостатки этого метода [6].

Крылова Т.А. добавляет к данному составу психомоторный компонент, под которым автор понимает компонент, который обеспечивает правильность и четкость действий в соответствии с ситуацией [7].

Выделяя интегративную функцию рефлексии по отношению к различным областям практики и психологическим предметам [8]. В значительной мере интернет-среда, в которой происходит общение, заменяет живое человеческое взаимодействие. Данное обстоятельство оказывает влияние на рефлексию как важный фактор формирования самосознания человека.

Причинами возникновения конфликтов в студенческой среде могут выступать несовпадение ожиданий в ролях: молодые люди не способны принимать жизненно важные, судьбоносные решения; особенности виртуального мира и информационного пространства. Современные студенты не всегда умеют пользоваться информацией, с потоком информации им тоже бывает трудно справиться, это приводит к невротизации личности. Формирование конфликтной компетентности студентов, по мнению Минзоевой В.М. [9],

будет эффективным при осуществлении психолого-педагогических условий: внутренних, связанных с осознанием собственных личностных характеристик, особенностей внутриличностных конфликтов и отношений с другими людьми, и внешних, направленных на включенность студентов в практическую деятельность; осуществление психологического сопровождения формирования компетентностей в разрешении конфликтов.

Заключение

Итак, в результате обсуждений мы видим, что конфликтная компетентность – это способность индивида понимать и использовать результаты конфликта. Основными методами конфликтной компетенции являются: выслушивание, конструктивное взаимодействие и реагирование.

Анализ современной отечественной литературы показал, что необходимо различать «конфликтную компетентность» и «конфликтологическую компетентность», а также «конфликтную грамотность» и «здоровьесберегающие технологии».

Список литературы

1. Емельянов, Ю.Н. Теория формирования и практика совершенствования коммуникативной компетентности: автореферат дис. ... доктора психологических наук: 19.00.05 / ЛГУ. - Ленинград, 1991. - 38 с.
2. Серафимович, И.В. Влияние прогностической метакогниции на конфликтную компетентность в профессиях типа «человек – человек» / И.В. Серафимович // Вестник Челябинского государственного университета. Образование и здравоохранение. – 2013. – Вып.2. - №34. – С. 6.
3. Кохановский В.П., Золотухина Е.В., Лешкевич Т.Г., Фатхи Т.Б. Философия для аспирантов: Учебное пособие. Изд. 2-е - Ростов н/Д: «Феникс», 2003. - С. 240.
4. Кашапов, М.М. Теория и практика решения конфликтных ситуаций / М.М. Кашапов. – Ярославль: Ремдер, 2003. – С. 35.
5. Философия науки в вопросах и ответах /В.П. Кохановский. – Р/нД: Феникс, 2006. С.
6. Буртовая Н.Б. Коммуникативная компетентность личности и социально-психологические факторы ее развития: автореф. дис. ...канд. Психол. Наук /Н.Б. Буртовая. – Красноярск, 2004. – С. 16.
7. Крылова, Т.А. Конфликтологическая компетентность курсантов как фактор противостояния стрессам / Т.А. Крылова // Universum: психология и образование. – 2016. № 11 (29). – С.4.

8. Хамзина, Д.В. Рефлексия в межличностном общении студентов – пользователей социальных сетей / Д.В. Хамзина // Мир науки, культуры, образования. – 2021. - №. 5(90). - С. 55.
9. Минзоева, В.М. Формирование конфликтологической компетентности у студентов / В.М. Минзоева, З.М. Минзоева // Мир науки, культуры, образования. - 2019. - № 6 (79). – С. 336 – 337.

Винюкова Анна Кареновна,
кандидат философский наук,
Федеральное государственное бюджетное образовательное учреждение высшего
образования "Северный государственный медицинский университет" Министерства
здравоохранения Российской Федерации,
Архангельск, Россия

Экономова Александра Дмитриевна,
кандидат филологических наук,
Негосударственное образовательное частное учреждение
высшего образования «Московский финансово-промышленный университет
«Синергия»,
Москва, Россия

ПРАГМАЛИНГВИСТИКА И ЛЕКТОНИЧЕСКАЯ РЕАЛЬНОСТЬ

Аннотация. В статье рассматривается лингвофилософская проблема существования лектонической реальности в контексте прагмалингвистической парадигмы. Предлагается определение и интерпретация лектонического феномена с учетом достижений современной прагмалингвистики.

Ключевые слова: лингвофилософия, прагмалингвистика, речевое поведение, лектон, лектоническая реальность, смысл, постправда, виртуальность.

Annotation. The article deals with the linguophilosophical problem of the existence of tectonic reality in the context of the pragmalinguistic paradigm. The definition and interpretation of the tectonic phenomenon is proposed taking into account the achievements of modern pragmalinguistics.

Keywords: linguophilosophy, pragmalinguistics, speech behavior, lexicon, tectonic reality, meaning, post-truth, virtuality.

Одной из основ существования человека и общества является коммуникация: «Бытие – это пребывание внутри разговора, внутри общения» [Аверинцев, 2006, с. 816]. У эволюционирующего человека появляются все новые речевые запросы. Эти запросы задают определенные направления развития современного лингвистического знания. Одним из таких направлений является прагмалингвистика (от греч. прагма – дело, действие), призванная эффективно решать коммуникативные задачи. Отсюда – тесная связь прагмалингвистики с теориями дискурса, речевых актов, речевого поведения. Появляется особый интерес к таким объектам исследования как косвенные речевые акты, имплицатуры, дискурсивы, подтекст – скрытым (прямо не высказываемым, но

подразумеваемым) элементам речевого взаимодействия. «Изучая поведение знаков в реальных процессах коммуникации, прагматика представляет собой *отношение* знаков к их интерпретаторам» [Арутюнова, 1985, с. 3 – курсив наш].

То есть прагмалингвистика акцентирует внимание не столько на том, что высказывается, сколько на том, что должно быть высказано, что подразумевается и мыслится. Не так важна речевая деятельность, как важно речевое поведение. Исследовательская мысль сосредоточивается на исследовании того, как говорящий соотносит используемые им знаки со своим «Я» [Степанов, 1975, с. 281]. Языковые единицы и их значения становятся для прагмалингвистики инструментами, с помощью которых она «работает» в пространстве высказываемого смысла. Феномен смысла рассмотрим сквозь призму древнегреческого понятия *лектон*, «обозначаемый смысл (то, что высказывается) (to pragma sēmainonmenon = to lekton)» [Столяров, 1995, с. 69].

Лектон впервые появляется в учении Стои и выступает как нечто добавочное, существующее между мыслью и звуком. Совершенно в духе современной прагмалингвистики представляется нам рассуждение стоиков о высказывании «не укради», иллюстрирующее суть рассматриваемого понятия: «С одной стороны, это есть просто некое высказывание вообще. С другой стороны, это есть некое явное приказание. С третьей – желание отклонить от определенного поступка. Все эти *смысловые оттенки* содержатся в одном этом выражении "не укради", если его понимать как лектон» [Лосев, с. 115 – курсив наш].

Стоики отказывают смыслу в телесности и, тем самым, в бытии, и переносят его в область бестелесного («как бы существующего»). По мнению философов Стои, весь мир пронизан Логосом, разумным организующим началом, Логос «прочитывается» на любом участке мироздания, начиная от пылинки и заканчивая основанном на ощущении телесном понятии. Везде присутствует «необходимость Логоса», и вследствие этого некая тождественность предмета в одном месте (в бытии) и в другом (в мышлении). Так, например, организованный по закону Логоса предмет, воздействует на организованные по закону Логоса органы чувств, в результате возникает организованное по закону Логоса впечатление, на основе которого формируется понятие. Предмет, по сути дела «входит» в мышление «естественным» путем. Понятие, таким образом, становится законным, а поэтому *телесным* отпечатком фрагмента действительности.

Но стоики замечают, что в речи к мысли (понятию) добавляется нечто «со стороны», что мешает понятию «адекватно» себя реализовывать. Общие для всех понятия служат для выражения *индивидуального смысла*, который не всегда согласуется с разумом. Смысл может быть *не разумным*, то есть избегать воздействия всемогущего Логоса. А куда можно

поместить смысл, если он не согласуется с мировым законом? Конечно же – за тело, в пустоту, в бестелесное. Природа смысла оказывается пугающей и в некоторой степени подрывает авторитет Логоса, поэтому смысл выпадает из канвы бытия в область псевдобытия, в зону «как бы существующего». Стоики, по сути дела, обнаруживают особую реальность (наряду с реальностью внешнего мира и реальностью мышления) – реальность смысловую, «лектоническую»

Современные прагматические установки на изучение и использование языка отражают и поддерживают это «как бы существующее» пространство. В стоической интерпретации смысл представляется пустотой, чистой языковой потенцией, которая может быть реализована только благодаря наличию субъекта речи. Прагмалингвистика учит нас не только существовать в пространстве смыслов, но и наполнять эти пространства: мы учимся интерпретировать чужие смыслы и создавать свои, то есть виртуализируемся. В этом виртуальном смыло-языковом пространстве «как бы мы» «как бы существуем».

Можно предположить, что именно смыслоцентричностью современного языка объясняется возникновение феномена постправды. «Постправда — это постмодернистская девиация, деформированное и стереотипизированное состояние сознания, в котором стереотипы уже оторвались от реальных образов... это то, что возникает, если люди игнорируют факты, а правда уже не играет существенной роли» [Чугров, 2017, с. 46]. «Post-truth is getting at the distinction between talking about what is true and false and the condition, for the possibility of what is true and false» [Steve Fuller, URL: <https://serious-science.org/post-truth-8875>].

То есть, фактическое положение дел уступает субъективному в восприятии и оценке истинности какого-либо явления. Мнение (то, что в учении Платона, находится между знанием, направленным на существующее, и незнанием, направленным на несуществующее), преобладает над правдой.

В такой ситуации каждое «Я» задает условия для бытия/небытия. В результате возникает ситуация многоплярности и полибытийности (нет одной «меры», сколько людей - столько и «мер», столько и миров). Происходит своеобразный «захват» бытия множественными сознаниями. Но эта полибытийность на самом деле псевдобытийность, так как если нечто для одного создания существует, а для другого не существует, то статус «есть» мы можем присвоить чему бы то ни было теперь только с приставкой «как бы». Все «как бы есть».

Мы наблюдаем своеобразный отказ человека от своей сущности, от бытия. Он сам уходит в виртуальность, он стремится к бытию в смысловой реальности. Его собственный смысл / виртуальный двойник поглощает его. Человек распадается на тело и смысл.

Сегодня можно говорить о том, что реальность начинает обслуживать виртуальность. Мир «как бы существования» более комфортен, так как это мир воплощенных индивидуальных смыслов, мир того, что мнится, кажется каждому из нас.

«I know not «seems»», – имел возможность сказать принц Датский. Будем ли иметь такую возможность в будущем мы – неизвестно.

Список литературы

- 1 Аверинцев С. С. Собрание сочинений / Под ред. Н. П. Аверинцевой и К. Б. Сигова. Т. 3: София-Логос. Словарь. Киев : Дух і Літера, 2006.
- 2 Арутюнова Н.Д. Истоки, проблемы и категории прагматики // Новое в зарубежной лингвистике. М., 1985. Вып. 16: Лингвистическая прагматика.
- 3 Лосев А.Ф. История античной эстетики (в 8 томах). Т. 5.: Ранний эллинизм. Харьков: Фолио; М.: ООО «Издательство АСТ», 2000.
- 4 Норман Б. Ю. Прагматический потенциал русской лексики и грамматики. Екатеринбург – Москва, Кабинетный ученый, 2017.
- 5 Платон. Государство. М.: Академический проект, 2019.
- 6 Степанов Ю. С. Семиотический принцип описания языков // Принципы описания языков мира. М., 1975.
- 7 Столяров А. А. Стоя и стоицизм. М., 1995.
- 8 Суровцев В.А. О соотношении категорий *to lekton* в философии стоиков и *sinn* в семантической теории Г. Фреге: вопрос об их эпистемологическом статусе // Вестник Томского Государственного Университета. Философия. Социология, Политология, 2019, с. 112-125.
- 9 Чугров С. В. Post-truth: трансформация политической реальности или саморазрушение либеральной демократии? Полис. Политические исследования, (2), 2017, с. 42–59.

ВОЕННО-СТРАТЕГИЧЕСКОЕ ПАРТНЁРСТВО МЕЖДУ ВЬЕТНАМОМ И ИНДИЕЙ В 2021-2022 ГГ.

Аннотация. В статье рассматривается вопрос сотрудничества Индии и Вьетнама по линии военно-промышленного комплекса (ВПК) на период с 2021 по 2022 года, даются оценки его дальнейшему развитию. На основе интервью, данного министром иностранных дел Индии, можно сделать предположение о том, что Индия крайне заинтересована в сотрудничестве с Вьетнамом, видя в этом возможность симметричного ответа действиям Китая в Южной Азии. Индия поддерживает позицию Вьетнама по Южно-Китайскому морю как финансовыми, так и военными способами. Из финансовых рычагов можно выделить предоставление Индией 100-миллионного военного кредита Вьетнаму на закупку патрульных катеров. В рамках военного подхода следует отметить военные учения ВМС Индии и Вьетнама летом 2021 года. Как итог, автором делается вывод о том, что в последующие годы следует ожидать ещё большего развития отношений между Ханоем и Нью-Дели.

S u m m a r y. The article discusses the issue of cooperation between India and Vietnam through the military-industrial complex (MIC) for the period from 2021 to 2022, and assesses its further development. Based on the interview given by the Indian Foreign Minister, it can be assumed that India is extremely interested in cooperation with Vietnam, seeing this as an opportunity for a symmetrical response to China's actions in South Asia. India supports Vietnam's position in the South China Sea both financially and militarily. Of the financial leverage, one can single out the provision by India of a 100 million military loan to Vietnam for the purchase of patrol boats. As part of the military approach, the military exercises of the Indian and Vietnamese navies in the summer of 2021 should be noted. As a result, the author concludes that in the coming years we should expect even greater development of relations between Hanoi and New Delhi.

Ключевые слова: Индия, Вьетнам, военно-промышленный комплекс, сотрудничество, Южно-Китайское море, проблемы судоходства.

Keywords: India, Vietnam, military-industrial complex, cooperation, South China Sea, shipping problems.

Стремительное экономическое развитие Вьетнама вкупе с ростом Индии в Индо-Тихоокеанском регионе и на международной арене привело к тому, что эти две страны на сегодняшний день выходят на новый уровень взаимоотношений. Причин для этого несколько, но мы выделим одну основную: стремление противостоять растущему влиянию Китая в Юго-Восточной Азии. Для Вьетнама острой является проблема Южно-Китайского моря, которая остаётся актуальной и по сей день, так как Китай предпринимает всё более смелые действия в деле утверждения своего суверенитета над акваторией. В этой связи подключение Индии к инициативам, продвигающим свободу навигации и судоходства в Южно-Китайском море, является важным сигналом для Вьетнама в деле обеспечения своей безопасности, а сотрудничество по линии военно-промышленных комплексов (ВПК) стало ярким воплощением этого сигнала в жизнь. Научной новизной данной работы является соотношение между совместными военно-морскими потенциалами Индии и Вьетнама и военно-морским потенциалом Китая. Основываясь на данном параметре, можно спрогнозировать дальнейшее поведение стран, особенно в контексте наращивания индийско-вьетнамских военно-политических связей. В ходе написания работы был применен логико-интуитивный, а также системный подходы.

При анализе последних публикаций в СМИ можно заметить, что страны стали уделять большое внимание развитию отношений друг с другом. В январе 2022 года в связи с празднованием 50-летия установления дипломатических отношений между Вьетнамом и Индией на вьетнамском информационном портале Vietnam+ было опубликовано интервью Рупа Нараяна Даса, старшего научного сотрудника Индийского совета социальных исследований Института государственного управления Индии, в котором он упомянул, что Индия предоставила Вьетнаму кредит в размере 100 млн. долларов на покупку высокоскоростных патрульных катеров, для контроля и охраны своих морских границ в Южно-Китайском море, а присутствие ВМС Индии в Южно-Китайском море способствует миру и стабильности во всём Индо-Тихоокеанском регионе. А министр иностранных дел Индии Субраманьян Джайшанкар в твиттере опубликовал запись о том, Индия сохраняет приверженность Договору о Всеобъемлющем стратегическом партнерстве между Ханоем и Нью-Дели. В июне 2022 года во время визита индийского министра обороны Раджнатха Сингха был подписан пакт «о взаимной логистической поддержке» между Вьетнамом и Индией, а также была закончена работа над «Совместным видением об оборонном сотрудничестве между Вьетнамом и Индией до 2030 г.». Кроме того, Раджнатх Сингх и министр обороны Вьетнама Фан Ван Жанг обговорили досрочное завершение линии оборонного кредита в размере 500 млн. долларов на закупку вооружений. Так, например, Ханой неоднократно проявлял интерес к закупкам зенитно-ракетных вооружений класса

«земля-воздух» Акаш, а также к усовершенствованным легким вертолетам Dhruv. Продолжаются разговоры и о покупке ракет «BrahMos», которая является совместной российско-индийской разработкой.

Стоит отметить, что Индия в деле обеспечения Вьетнамом своего суверенитета в Южно-Китайском море помогает не только финансово, но непосредственно участвуя в совместных с Вьетнамом военно-морских учениях, последние из которых состоялись в августе 2021 года несмотря на то, что во Вьетнаме в это время была серьезная вспышка COVID-19. Со стороны Индии в учениях приняло участие 4 корабля, которые заходили в порт Камрань для отработки взаимодействия с вьетнамскими коллегами. Кстати, стоит отметить, что также Индия является одной из немногих стран, боевым кораблям которой Вьетнам предоставил право захода, остановки и заправки в порту Нячанга, который находится недалеко от военно-морской базы в Камрани.

Столь активное взаимодействие между Вьетнамом и Индией можно объяснить оценкой военно-политической стратегии, которая принята на вооружение этими двумя странами. Провозглашённый Вьетнамом курс на многовекторность внешних связей как в области политики, так и в области экономики остаётся краеугольной основой его внешней политики. Несмотря на то, что Вьетнам уже отошёл от принципов «трёх нет» (нет - военным союзам с другими странами, нет – иностранным военным базам на территории Вьетнама, нет – однозначной поддержке какой бы то ни было страны в её противостоянии с другой страной) и превратил их в три «да», всё-таки не приходится говорить о том, что Ханой сделал ставку на установление военных альянсов против Китая с третьими странами. Скорее, приходится говорить о том, что Вьетнам делает ставку на сеть военных партнёрств, что сохраняет ему свободу рук в условиях его ассиметричных отношений с Китаем и США. Помимо курса на многовекторность, Вьетнам ещё пытается постепенно снизить зависимость от российского ВПК, диверсифицировав поставки вооружений. Особенно после событий февраля 2022 года стала как никогда актуальна идея о поиске новых торговых партнёров в сфере ВПК. Вьетнам сейчас находится в очень непростом положении, поскольку его осуждают за нейтралитет по отношению к России. Ханой воздержался при голосовании в Генеральной Ассамблеи ООН по поводу резолюции, осуждающей действия России на Украине, а также проголосовал против приостановки членства России в Совете ООН по правам человека.

Если рассматривать Индию, то её политика в отношении Вьетнама во многом соответствует стратегическому курсу, который был принят ещё в начале XXI века. Данный курс получил название «смотреть на Восток». И хотя с приходом к власти Нарендры Моди в 2014 году данный курс был трансформирован в курс «Действовать на Востоке» (в чём

наблюдается определённая преемственность несмотря на партийные приоритеты), всё-таки нельзя сказать, что что-то кардинально поменялось. Для Индии Юго-Восточная Азия и Вьетнам, в частности, всегда играли очень важную роль. Сейчас можно говорить о том, что Индия для Вьетнама приобретает схожую роль, какую для Пакистана приобрёл Китай. Индия, вовлекаясь в дела ЮВА стремится влезть, в первую очередь, в традиционную сферу влияния Китая. Стремясь создать противовес Китаю, Индия заключила договор о создании альянса QUAD.

И здесь же важно выделить то, что Вьетнам и Индию действительно объединяет. Это схожий подход к решению по сути одних и тех же проблем. Обе страны выступают за расширение международного присутствия в Индо-Тихоокеанском регионе и обе сохраняют стратегическую автономность от США. И это является важным фактором для их последующего сближения.

В заключение можно сказать, в углублении сотрудничества между Индией и Вьетнамом важно не переходить «красных линий», поскольку это может вызвать негативную реакцию (или даже эскалацию) со стороны Пекина. Поскольку военное сотрудничество Ханоя и Нью-Дели осуществляется по линии военно-морского флота, можно соотнести количественный потенциал совместных флотов двух стран против флота Китая. Итог достаточно неприятный для Индии и Вьетнама. Китай имеет практически в два раза больше кораблей в своём составе на 2022 год (777), чем объединённые флоты Индии и Вьетнама (404). И данный фактор странам важно учитывать.

Литература

1. Вьетнам и Индия имеют большой потенциал для развития двусторонних отношений // Vietnam+. URL: <https://ru.vietnamplus.vn/vietnam-i-indiya-imeyut-bolshoi-potentsial-dlya-razvitiya-dvustoronnih-otnoshenii-29697.vnp>
2. Глава BrahMos Aerospace: страны Южной Азии и Ближнего Востока хотят купить нашу ракету // ТАСС. 01.08.2022. URL: https://tass.ru/interviews/15357509?utm_source=google.com&utm_medium=organic&utm_campaign=google.com&utm_referrer=google.com
3. Индийско-вьетнамские отношения: углубление и диверсификация // Дипломат. 28.08.2020. URL: <https://thediplomat.com/2020/08/india-vietnam-relations-strong-and-getting-stronger/>
4. Минобороны Вьетнама подписало с Индией пакт о взаимной поддержке // LENTA.RU. URL: https://lenta.ru/news/2022/06/08/vietnam_india/
5. Многовекторный Вьетнам и стабильность в ЮВА // Журнал «Международная жизнь». 29.07.2020. URL: <https://interaffairs.ru/news/show/27034>

6. Россия и Вьетнам в поисках новых точек пересечения // Российский совет по международным делам. 13.07.2022. URL: https://russiancouncil.ru/analytics-and-comments/analytics/rossiya-i-vietnam-v-poiskakh-novykh-tochek-peresecheniya/?sphrase_id=94072113

7. Углубление индийско-вьетнамских связей в динамично развивающемся Индо-Тихоокеанском регионе // The Diplomat. 06.02.2022. URL: <https://thediplomat.com/2022/06/india-vietnam-ties-deepen-in-dynamic-indo-pacific/>

8. Численность флота ВМС по странам (2022 г.) // GLOBAL FIREPOWER 2022. URL: <https://www.globalfirepower.com/navy-ships.php>

Зайцев Владислав Олегович,

Магистрант 1 курс, факультет Международных отношений
Санкт-Петербургский государственный университет
Россия, г. Санкт-Петербург, mr.zaytsev.2017@mail.ru

КЛИМАТИЧЕСКИЕ КОНФЕРЕНЦИИ В ГЛАЗГО И ШАРМ-ЭШ-ШЕЙХЕ: ОБЩЕЕ И РАЗЛИЧНОЕ

Аннотация. В статье автором исследуются и сравниваются между собой итоги конференций по изменению климата, проходивших в британском Глазго в 2021 и египетском Шарм-эш-Шейхе в 2022 году. Несмотря на разразившуюся в мире пандемию COVID-19, вопросы изменения климата не потеряли своей актуальности, а, наоборот, смогли привлечь ещё большее внимание со стороны мировой общественности. В ходе работы с материалами конференций автором были отмечены основные проблемы на пути их успешной реализации. Основная-это приверженность стран борьбе с изменениями климата. Далеко не все страны активно решают данную проблему, причиной которой служит недостаточное развитие экономики. Тем не менее, по итогам конференций можно сделать обнадеживающие выводы.

Annotation. In the article, the author examines and compares the results of climate change conferences held in British Glasgow in 2021 and Egyptian Sharm el-Sheikh in 2022. Despite the outbreak of the COVID-19 pandemic in the world, climate change issues have not lost their relevance, but, on the contrary, have been able to attract even more attention from the world community. In the course of working with the materials of the conferences, the author noted the main problems on the way to their successful implementation. The main one is the commitment of countries to combat climate change. Not all countries are actively solving this problem, the cause of which is the underdevelopment of the economy. Nevertheless, encouraging conclusions can be drawn from the results of the conferences.

Ключевые слова: изменение климата, конференция в Глазго, конференция в Шарм-эш-Шейхе, цели устойчивого развития.

Keywords: climate change, Glasgow conference, Sharm el-Sheikh conference, sustainable development goals.

На сегодняшний день изменения климата продолжает оставаться доминирующей повесткой мировой политики. Несмотря на разразившуюся пандемию COVID-19, международные конфликты (самый актуальный на сегодняшний день - конфликт на Украине), к климату приковано самое пристальное внимание. Ответ на вопрос «почему?» довольно очевиден: те изменения, которые происходят сегодня на нашей планете, прямо или косвенно влияют на деятельность человека. Многие страны на нашей планете уже испытывают на себе последствия глобального потепления, главным виновником которого считается антропогенная деятельность. Согласно докладу, опубликованному Межправительственной группой экспертов по изменению климата (далее - МГЭИК) в 2018 году, если глобальное потепление будет оставаться на уровне 2 С°, то к 2100 году повышение уровня мирового океана будет варьироваться от 63 до 112 миллиметров. А это может нести серьёзную угрозу жизни и здоровья странам, которые располагаются низко над уровнем моря. К таким странам относятся практически все страны, расположенные в Океании, а также Юго-Восточной Азии (Индонезия, Вьетнам и др.). Более того, по данным Организации Объединённых Наций (далее - ООН), 2019 год стал вторым самым теплым годом за всю историю наблюдений, в этом же году были зафиксированы новые рекордные выбросы углекислого газа, что особенно странно, учитывая те обязательства, принятые на себя странами, подписавшими Парижское соглашение по климату в 2015 году (всего 196 стран).

Из последних шагов по борьбе с изменениями климата стоит отметить две конференции, состоявшиеся в 2021 и 2022 годах. Одна конференция прошла в Глазго (Великобритания), другая же состоялась несколько дней назад в Шарм-эш-Шейхе (Египет).

На конференции в Глазго, проходившей с 31 октября по 13 ноября 2021 года, были приняты декларации, касающиеся сокращения потребления угля, вырубки лесов, выбросов метана и переходе автомобильных компаний к безуглеродным технологиям. Кроме того, по итогам конференции участниками был согласован климатический пакт Глазго, принятие которого завершило работу над согласованием Свода правил Парижского соглашения. Основные достижения конференции, прописанные в климатическом пакте Глазго, следует разделить на 4 основных направления согласно тем целям, которые определила Великобритания, будучи страной-председателем 26-й Конференции сторон (далее КС).

Во-первых, страны, на которые приходится 90% всех мировых выбросов, приняли на себя обязательства по достижению чистового нулевого уровня выбросов. 153 страны предоставили новые целевые показатели уровня выбросов. По прогнозам ООН, выбросы парниковых газов снизятся примерно на 5 млрд тонн к 2030 году. 137 стран, на долю которых приходится 91% лесов мира, подписали Декларацию лидеров о лесах и

землепользовании. Также 12 наиболее развитых стран с 2021 по 2025 годы выделят 12 млрд долларов на поддержку Глобального обязательства по финансированию лесных проектов.

Во-вторых, 80 стран согласились подготовить Сообщения по вопросам адаптации, либо Национальные планы адаптации, обеспечивающие повышение готовности к климатическим рискам. При поддержке Великобритании была сформирована Коалиция по адаптации к изменению климата, основной целью которой является поиск решений противодействия изменению климата. Что касается финансовой составляющей, то было сказано о намерении выделить 350 млн долларов в Фонд адаптации Рамочной конвенции ООН об изменении климата (принята на «Саммите Земли» в Рио-де-Жанейро в 1992 году), а также развитые страны заявили о стремлении внести 600 млн долларов в Фонд для наименее развитых стран, поскольку развитие экологически чистых технологий – это дорогостоящий процесс, который не могут позволить себе бедные страны.

В-третьих, на КС-26 развитые страны объявили о значительных взносах в климатическое финансирование. В рамках механизма по распределению денежных средств Великобритания в сотрудничестве с Фиджи предложила создать Рабочую группу по вопросам доступа к климатическому финансированию, которая будет заниматься запуском пилотных проектов по предоставлению климатического финансирования в пяти странах.

В-четвертых, более 40 стран согласовали усилия по реализации чистых решений в тех отраслях, на долю которых приходится наибольшее количество всех выбросов. Среди них следует отметить чистую энергию, чистый транспорт, нулевой уровень выбросов в сталелитейной области, а также недорогой возобновляемый и низкоуглеродистый водород.

Несмотря на видимый успех конференции в Глазго, не всё так очевидно. На конференции не были приняты какие-то прорывные инициативы. А обещания большинства стран о достижении углеродной нейтральности носят сугубо декларативный характер, поскольку у них достаточно далекие сроки реализации и то на определённых условиях. Например, Индия готова добиться этого только к 2070 году и то при большой внешней финансовой помощи. Та же Индия добилась некоего изменения формулировки в Климатическом пакте, где изменили формулировку «постепенный отказ» на «постепенное сокращение». Помимо этого, поправка была распространена не на весь уголь, а только на тот, который не предусматривает технологии улавливания углерода. А Россия и Китай не стали подписывать соглашение о сокращении на 30% процентов выбросов метана, хотя являются его крупнейшими эмитентами.

Спустя год в египетском Шарм-эш-Шейхе состоялась 27 Конференция ООН по изменению климата (КС-27). Однако на этот раз сама повестка конференции была принципиально иная. Упор был сделан на вопрос «Потери и ущерб» («Loss and damage»),

который был включен в климатическую повестку дня по инициативе «Группы 77». Участившиеся стихийные бедствия, в которых основной удар приходится на наименее развитые страны, стал основным аргументом бедных стран в вопросе о создании фонда, в который будут вкладываться наиболее развитые страны, чьи промышленные выбросы являются основной техногенной причиной изменения климата. О необходимости финансирования говорил и Самех Шукри (председатель конференции), который напомнил развитым странам об обещанных 100 млрд долларах.

Что было достигнуто по итогам данной конференции? На конференции был представлен первый отчет Группы экспертов высокого уровня по обязательствам негосударственных организаций по нулевым выбросам. Помимо этого, был анонсирован План действий по инициативе «Раннее предупреждение для всех» с целевыми инвестициями порядка 3,1 млрд долларов с 2023 по 2027 годы. Ещё одним немаловажным событием стало представление нового независимого реестра выбросов парниковых газов, созданных Коалицией Climate TRACE, которая призвана объединять спутниковые данные искусственного интеллекта для отображения 70 тыс. объектов во всём мире.

Однако самым важным событием всей конференции стало создание первого в истории фонда «потерь и ущерба», обещание в финансировании которого дали Австрия, Бельгия, Дания, Канада, Новая Зеландия, Франция, Германия и Шотландия. Например, Новая Зеландия уже выделила сумму в размере 12 млн долларов на борьбу с изменениями климата, а Бельгия направит порядка 2,5 млн долларов на помощь Мозамбику.

В данном случае успех конференции в Шарм-эш-Шейхе может быть обусловлен тем, что и международная конъюнктура, в которой она проходила, несколько отличалась от той, что была год назад. В условиях кризиса мировой экономики западные страны не могут допустить провала климатических переговоров. Несмотря на то, что не достигнуто никакого прогресса в усилиях по сокращению выбросов, приходится признать, что конференция позволила более реалистично взглянуть на то, что происходит. Конференция была больше о справедливом перераспределении финансовых потоков, на что бедные страны имеют полное право. Без их участия вряд ли возможны глобальные амбиции по сокращению выбросов. В противоположность ей, конференция, состоявшаяся год назад, была больше об амбициях стран, поскольку на ней были заявлены изначально невыполнимые цели и задачи. Наверное, схожесть конференций была лишь в одном, а именно в присутствии молодых активистов. Только если в Глазго это была всем известная Грета Тунберг, то в Египте её заменила кенийская эко-активистка Элизабет Ватхути.

Тем не менее, по итогам двух конференций вывод напрашивается один: какими бы не были обещания ведущих стран и предлагаемые ими амбициозные планы по

предотвращению изменения климата, ситуация не изменится, если не изменится социально-политическая система, в которой они взаимодействуют.

Литература

1. В Египте завершилась конференция ООН по вопросам изменения климата // РИА НОВОСТИ. 20.11.2022 <https://ria.ru/20221120/klimat-1832856097.html>
2. Воздействие глобального потепления в 1,5°C на природные и антропогенные системы // URL: https://www.ipcc.ch/site/assets/uploads/sites/2/2022/06/SR15_Chapter_3_HR.pdf
3. Декларация лидеров Глазго о лесах и землепользовании // Конференция ООН по изменению климата. Великобритания, 2021 г. URL: <https://ukcop26.org/glasgow-leaders-declaration-on-forests-and-land-use/>
4. КС-26: Климатический пакт Глазго // Конференция Организации Объединённых Наций по изменению климата. Великобритания. 2021. URL: <https://ukcop26.wpenginpowered.com/wp-content/uploads/2021/12/Outcomes-Russia-RUS-COP26-Presidency-Outcomes-The-Climate-Pact.pdf>
5. КС-27: работа завершена, договоренности по компенсации убытков и ущерба от изменения климата достигнуты // Новости ООН. 20.11.2022. URL: <https://news.un.org/ru/story/2022/11/1434977>
6. Метан, уголь и полтора градуса: чем закончился климатический саммит в Глазго // Высшая школа экономики. URL: <https://www.hse.ru/news/expertise/533590098.html>
7. О чем 200 стран договорились по итогам климатического саммита в Глазго // РБК. 15.11.2021. URL: <https://www.rbc.ru/economics/15/11/2021/618e742f9a794783e59910b8>
8. Парижское соглашение (на русском). URL: https://unfccc.int/files/meetings/paris_nov_2015/application/pdf/paris_agreement_russian_.pdf
9. С открытием Конференции в Шарм-эш-Шейхе начинается «новая эра» борьбы с глобальным потеплением // Новости ООН. 06.11.2022. URL: <https://news.un.org/ru/story/2022/11/1434432>
10. Цель 13: Принятие срочных мер по борьбе с изменением климата и его последствиями // Цели ООН в области устойчивого развития. URL: <https://www.un.org/sustainabledevelopment/ru/climate-change/>
11. Что такое Рамочная конвенция Организации Объединённых Наций об изменении климата? // Изменение климата ООН. URL: <https://unfccc.int/process-and-meetings/what-is-the-united-nations-framework-convention-on-climate-change>

12. Экологические инициативы стран БРИКС // Информационный портал БРИКС. URL: <https://infobrics.org/post/34807/>

МАРКЕТИНГ В СТРОИТЕЛЬСТВЕ

Аннотация. В приведённом ниже тексте описаны особенности маркетинга в строительной сфере, какими маркетинговыми инструментами руководствуются компании в продвижении и создании своих продуктов, функции маркетинга в строительстве. В статье говорится, чем может быть полезен маркетинг для любой организации в сфере строительства. Были описаны этапы, необходимые в маркетинговом плане, а также его роль в деятельности компании, для чего он необходим. Были рассмотрены особенности создания маркетингового отдела в строительных компаниях и их повседневные задачи.

Annotation. The text below describes the features of marketing in the construction sector, which marketing tools companies use to promote and create their products, marketing functions in construction. The article says how marketing can be useful for any organization in the field of construction. The stages necessary in the marketing plan were described, as well as its role in the company's activities, for which it is necessary. The features of creating a marketing department in construction companies and their daily tasks were considered.

Ключевые слова: маркетинг, строительство, маркетинговый отдел, компания, стратегия

Key words: marketing, construction, marketing department, company, strategy

1. Маркетинговые инструменты.

Как в почти любой другой отрасли незаменима роль маркетинга в строительстве. Именно маркетинг помогает компаниям привлекать новых клиентов, создавать вирусные ролики о новых жилых комплексах, повышать продажи. В связи с растущим числом конкурентов на рынке сложнее становится успешно оперировать, следовательно, необходимо использовать имеющиеся ресурсы с максимальной полезностью для компании.

Существует большое число различных маркетинговых инструментов, использующихся в рамках современной конъюнктуры, но в строительной отрасли бизнеса задействованы определенные их наборы.

Сегментация является первым маркетинговым инструментом, используемом в строительстве. Сегментация подразумевает разделения покупателей на группы, имеющие схожие потребности, которые компания может удовлетворить.

В строительстве применяется сегментация потребителей, что помогает компании скоординировать свои действия и понять какие материалы использовать, какую создать

инфраструктуру, какой сервис предоставить. Все эти моменты важны и с помощью сегментации можно определить дальнейший порядок действий, чтобы воплотить проект в жизнь.

Также, существует сегментация конкурентов, которая говорит о том, есть ли необходимость проводить какие-либо акции в ответ на действия конкурентов, показывает с кем компания конкурирует на рынке.

Необходимо сказать про сегментацию поставщиков, так как в строительстве поставщики – это один из важнейших элементов процесса любого проекта, без подходящего выбора которых невозможно выполнение обязанностей в срок и максимально качественно.

Помимо этого, существует финансовый маркетинг, который рассчитывает стоимость работ для компании и на основании этого формирует итоговую стоимость объектов недвижимости. Финансовый маркетинг включает в себя расчет рентабельности деятельности каждой единицы производства компании.

2. Организация маркетингового отдела в компании.

В некоторых изданиях упоминается важность и функции маркетинговых отделов в компаниях, где одной из основных функций отдела является структуризация процессов. На фоне существующей структуризации устраняются недочеты, имеющиеся в компании, а также ликвидируются различные отклонения. На этапе планирования все последующие стадии должны быть согласованы с отделом с целью избежания возможных проблем и обнаружения мест, где компания может себя усилить, а также сэкономить значительное количество средств.

Маркетинговые отделы, в основном, могут вести две тактики:

- Первая включает в себя сосредоточение всех усилий на одном типе рынка и работает только с ним, направляя все свои усилия на его развитие, что называется единой маркетинговой тактикой.
- Диверсифицированный маркетинг включает в себя распределение усилий на различные направления в недвижимости. Это могут быть дома различного уровня, различные виды недвижимости.

Маркетинговый отдел оказывает значительное влияние на всю производственно-сбытовую политику предприятия, поэтому первоклассные специалисты жизненно необходимы любой крупной компании. Они играют неопределимую роль в установлении контактов между компаниями, разработке стратегий продвижения продуктов компании на только осваиваемые рынки. Демонстрируя свой неопределимый потенциал развития для

компании, маркетинговый отдел показывает свою значимость и, как следствие, на развитие данных отделов тратятся большая часть ресурсов компаний. Каждому, кто хочет привнести какое-либо новшество, необходимо проконсультироваться, в том числе с данным отделом, с целью расчета рентабельности того или иного предложения.

3. Особенности маркетинга в строительстве

Первое, что хотелось бы отметить – это то, что в строительстве продается именно проект, что отличает работу маркетолога в данной сфере от стандартных задач. Здесь продаются квартиры с отделкой и без, машиноместа, но, более того, покупатели ищут лоты с близким расположением со школами и детскими садами, магазинами и хорошо организованными управляющими компаниями.

В данной отрасли активно используется маркетинг-микс, который подразумевает фокусирование на пяти основных областях – это продукт, цена, продвижение, место и люди, которые, в свою очередь, являются основными в данной сфере и имеют наибольшее влияние на существующее положение дел.

Кроме того, активно внедряются стратегические маркетинговые планы в деятельность компаний, которые отличаются анализом долгосрочных маркетинговых инициатив, включение подробного финансового анализа и более долгосрочным сроком реализации. Маркетинговые планы детализируют конкретные моменты в маркетинговых программах. Но наиболее часто применяется тактические маркетинговые планы в строительстве. Они характеризуются обычно сроком формирования на год и помогают координировать различные маркетинговые мероприятия.

Но как и везде в маркетинге в строительстве необходимо сформировать цель для того, чтобы достичь чего-либо. К примеру, это может быть увеличение влияния на определенном рынке или повышение прибыли компании на определенную сумму за определенный промежуток времени.

Хотелось бы упомянуть, что в строительстве можно использовать анализ сильных и слабых сторон компании, а также возможностей и угроз рынка. Этот метод помогает компании проанализировать возможность и необходимость выхода на особенно новые рынки, а также оценить к чему готовиться в момент проникновения компании на рынок. Также, данный инструмент может помочь оценить, насколько возможна реализация целей компании в сложившейся ситуации на рынке, раскрыть скрытые возможности, сильные и слабые стороны компании.

Следующим этапом необходимо разработать бюджет компании на маркетинговые мероприятия. На данном этапе очень важно установить максимальный уровень затрат, который компания готова вложить в маркетинговые мероприятия.

На разработку тактик и стратегий должно быть потрачено не меньшее количество усилий и времени, так как именно стратегии и тактики определяют дальнейший порядок действий компании по направлению к своим целям. Также, именно в этих документах устанавливаются ответственные за выполнение определенных задач плана. Тактика показывает какие шаги должны быть предприняты для достижения целей. Также, чтобы понять какую тактику или стратегию использовать необходимо знать своих клиентов независимо от того государственные компании это, либо частные. Также, возможно применение маркетинга совместно с другими предприятиями, B2B-маркетинга, социального маркетинга.

И последний этап в реализации маркетинговой стратегии – это отслеживание результатов. Проверка возможна посредством повторного анализа, в котором будет выяснено, отклоняется ли компания от заданного ей курса или все идет так, как было намечено. На данном этапе сверяются ключевые показатели, на которые команда ориентировалась при составлении плана.

Сам по себе маркетинговый план не гарантирует финансовый успех предприятия и достижения поставленных перед компанией целей, но он максимально способствует структуризации проекта и более профессиональному функционированию в постоянно развивающейся конкурентной среде. Можно сказать, что план является конкурентным преимуществом перед теми компаниями, у которых его нет.

Литература

1. Маркетинговые практики американских подрядчиков / Д. Ардити, Г. Полат, С. Макинде // Журнал менеджмента в инженерном деле 2008 № 24(4) С.243–254.
2. Лагута И.В. Специфика маркетинга в строительстве. Внедрение маркетинговых мероприятий / И.В. Лагута, И.О. Коротыч // Региональное развитие, 2017 № 6
3. Манукян Д.Д. Анализ современных тенденций маркетинга в строительной отрасли // Вестник университета 2017.
4. Хашиев И.С. Маркетинг в строительстве // Economics 2020
5. Гусева М. Н. Управление качеством в маркетинговой деятельности строительной компании // Экономика и предпринимательство 2014 № 11 С. 52 – 56

СОВРЕМЕННЫЕ ТЕХНОЛОГИИ В СТРОИТЕЛЬСТВЕ

Аннотация. В последнее время научно-технический прогресс не стоит на месте, и за последние 15 лет было введено много новшеств, были разработаны прорывные технологии, в которые сложно поверить и в этой статье рассматриваются наиболее интересные решения, применяемые в строительной индустрии. В их список входят:

- BIM-технологии
- Топо съемка и георазведка
- 3D-печать в строительстве
- Бетон с функцией восстановления
- Интернет вещей и умные датчики
- Роботы и дроны

Ключевые слова: строительство, строительная индустрия, технологический прогресс, современные технологии

Annotation. Recently, scientific and technological progress has not stood still, and over the past 15 years, many innovations have been introduced, breakthrough technologies have been developed, which are hard to believe, and this article discusses the most interesting solutions used in the construction industry. Their list includes:

- BIM technologies
- Topography and geological exploration
- 3D printing in construction
- Concrete with recovery function
- Internet of things and smart sensors
- Robots and drones

Key words: construction, construction industry, technological progress, modern technologies

Строительство составляет важную часть жизни каждого человека и окружает его повсеместно. Строительная индустрия потребляет 60 процентов всех материальных ресурсов на Земле и 50 процентов вырабатываемой человеком электроэнергии. Таким образом, можно сделать вывод, что от эффективности строительной индустрии зависят темпы роста мировой экономики и жизни людей в целом. Повышение эффективности в данной сфере является очень важной задачей, так как стройка – это долгий, сложный и дорогостоящий процесс, и одним из способов ее решения можно назвать применение инновационных технологий при проектировании, строительстве и эксплуатации

строительных и промышленных объектов. С учетом технологического прогресса за последние 15 лет сложно поверить в существование некоторых современных технологий и для того, чтобы дать понять, насколько далеко ушел научно-технический прогресс в данной статье мы рассмотрим список примеров.

Строительная отрасль до сих пор остается довольно консервативной, присутствуют много ручного труда и бумажной волокиты. Высокие технологии внедряются относительно медленно, хотя уже очевиден тот факт, что IT-технологии упрощают работу с заказчиками, экономят подрядчикам деньги и улучшают безопасность труда.

Одним из основных направлений цифрового строительства является BIM-моделирование. BIM-модель здания содержит характеристики всех его элементов - от несущих стен и фундамента до дверных ручек. В BIM-модели можно посмотреть материалы, цены и графики производимых работ. Модель доступна всем участникам строительства, поэтому каждый подрядчик или субподрядчик может вносить изменения и корректировки, что, в конечном итоге, предостережет владельца объекта от дорогостоящего решения будущих проблем.

Отличие BIM-модели от 3D-модели заключается в том, что в ней содержится тысячи параметров, а трехмерная модель является одним из них, также она учитывает все стены, провода и трубы в помещении, срок службы каждого элемента и так далее. С помощью данной технологии менеджер проекта может контролировать расходы и следить за расчетами по закупкам и использованию материалов в реальном времени, а также быстро составить график выполнения работ и за мгновение узнать срок готовности любого элемента здания. Работая в совокупности с электронным документооборотом и цифровыми подписями, BIM-модель значительно сокращает объем контроля на стройплощадке.

Здания, построенные с использованием BIM-технологий :

- Диснейленд в Шанхае
- Офис Statoil в Норвегии
- Торговый центр WHIZDOM 101 в Таиланде\
- Терапевтический корпус клиники «Хадасса» в Москве
- Метро Crossrail в Великобритании

Следующее направление – это топосъемка и георазведка для строительства. Сегодня необязательно вскапывать грунт и тратить большое количество денег на исследование определенного участка земли, так как с помощью аэромониторинга можно исследовать 35-45 гектаров за сутки, его преимущества – это скорость и дешевизна. Современные технологии позволяют выяснить состав почвы без физического вмешательства, а также создать трехмерную модель участка земли и загрузить ее в BIM. Данную технологию

используют при строительстве городском строительстве, в сельском хозяйстве и при проведении кадастровых работ.

3D-печать в строительстве

В начале 21 века в применение данной технологии многие не верили и говорили, что это невозможно, но сегодня этим никого не удивишь. В строительный принтер закладывают необходимые компоненты, и далее он сам приготавливает смесь и возводит необходимые элементы здания в полевых условиях, т.е. на самих строительных площадках. Преимуществом данной технологии являются скорость работы, ведь принтер может работать 24 часа в сутки, а также исключение «человеческого фактора». В процессе возведения здания человеку не требуется принимать в нем участия, что делает работу такого принтера автоматизированной. Эта технология подходит для строительства сложных архитектурных проектов, так как любая форма и замысел могут быть воплощены. Во многих странах применяют 3D-печать для строительства малоэтажных зданий, а также маленьких архитектурных объектов, как урны, скамейки, статуи. Самое крупное напечатанное здание имеет площадь 650 квадратных метров и высоту потолков в 9,5 метров (в Октябре 2019 года вошло в книгу рекордов Гиннеса как самое большое здание, отпечатанное непосредственно на строительной площадке).

Бетон с функцией самовосстановления

После проектирования и строительства здания начинается этап его эксплуатации, на который могут затрачиваться значительные суммы денег. Даже в бетоне самого высокого качества могут появляться трещины, из-за чего снижается несущая способность здания, а также ухудшается внешний вид здания. Для решения этой проблемы был придуман состав с бактериальной присадкой, который при появлении трещин активизируется и заполняет их кальцитом. Данный состав сокращает издержки на ремонт, а также продлевает срок эксплуатации здания или сооружения. Пока что данная технология широко не используется в сфере строительства из-за стоимости производства, но со временем она станет более доступной.

Интернет вещей и умные датчики

Подключение всех объектов строительства и специалистов к общей сети, которая позволяет отслеживать все в реальном времени – это и есть интернет вещей. К примеру можно привести грузовую технику с датчиком количества раствора, при необходимости, заказывает бетон и прогнозирует время прибытия для загрузки. Также датчик работы двигателя выстраивает график расхода топлива на будущее время находит отклонения от графика и простои техники. Интернет вещей позволяет собирать

большие данные о работниках на строительных площадках, тем самым понимая, где они находятся, что делают и сколько времени отдыхают, к тому же датчики в баках дают руководителям спокойствие за собственный бюджет, что может снизить издержки на контроль.

Таким образом, основная задача интернета вещей сводится к оптимизации рутинных процессов и ежедневного управления капиталом.

Строители объектов в Сколково уже используют смарт часы для контроля состояния здоровья каждого члена бригады, в случае чего вызвав экстренную медицинскую помощь, и для статистики трудозатрат в течение дня.

Роботы и дроны

Строительные роботы могут управляться удаленно (человек управляет на расстоянии) или с помощью искусственного интеллекта (работа происходит без вмешательства человека).

Дроны – это аппараты с удаленным управлением, они выполняют обследования местности или наблюдения.

Данные устройства решают проблему нехватки рабочей силы, выполняя работы, не требующие высокой квалификации, такие как демонтажные работы или забивка свай. Роботы значительно повышают безопасность проводимых работ, не уступая людям по скорости, из-за возможности работать целые сутки. Зачастую, они выполняют осмотр стройплощадок с земли или воздуха или участвуют в создании карт и планов с автоматическим вычислением объемов и размеров объектов. Данная технология используется и в других сферах, таких как металлургия и горное дело, где они стали неотъемлемой частью индустрии, повышая безопасность и показывая социальную ответственность компаний.

В России уже используется робот РОИН Р-700 для выполнения простых работ в опасных условиях. Робот умеет копать, бурить, дробить, перемалывать кусты.

В заключении, мы рассмотрели ряд современных технологий, применяемых на разных этапах строительства. У каждой из них есть что-то необычное и интересное, каждая из них решает сложную, на первый взгляд, задачу. Рассмотрев особенности каждой технологии, можно сказать, что главная цель внедрения новой технологии – это снизить сроки проведения работ, или удешевить процесс строительства, или сделать его проще.

Литература

1. Современные технологии в условиях реконструкции и геотехнического строительства: метод. указания для самостоятельной работ // сост. Г.С. Молотков : КубГАУ, 2019. – 283 с.
2. Шкрабовская А.Ю., Абакумов РГ. Инновационные технологии в строительстве // Инновационная наука. 2017. Т. 3. № 4. - С. 147-149.
3. Инновационные технологии в строительстве : библиографический список литературы // Нац. б-ка Чуваш. Респ. ; сост. Н. Ю. Софронова. – Чебоксары, 2017. – 20 с. – (Строительство ; вып. 4)
4. Серия «Современное строительство»: сборник статей магистрантов и аспирантов // Вып. 2., ТОМ 3; СПбГАСУ. – СПб., 2019. – 210 с.
5. Инновации в строительстве. Организация и управление. // Учебно-практическое пособие. Уськов В. В.

Горбуров Иван Дмитриевич, магистрант кафедры русской литературы XX-XXI веков, Институт филологии Московского педагогического государственного института (МПГУ), г. Москва
lublearhaus@mail.ru

СХОДСТВА И РАЗЛИЧИЯ ТИПОЛОГИИ ПЕРСОНАЖЕЙ НАТУРАЛИСТИЧЕСКИХ РОМАНОВ Э. ЗОЛЯ И НЕОРЕАЛИСТИЧЕСКОГО РОМАНА М. ЕЛИЗАРОВА «ЗЕМЛЯ»

Аннотация: в статье исследуется система персонажей романа «Земля» М. Елизарова, проводится сопоставительный анализ с классическими натуралистическими текстами Э. Золя. В ходе исследования отмечается неоднородная стилистическая природа романа М. Елизарова: писатель успешно акцептирует ряд художественных приемов и принципов золаистских текстов, однако в значительной степени выходит за границы натуралистической традиции. Елизаровские персонажи существенно более автономны и менее типизированы, но при этом выполняют сходную функцию - служат для раскрытия конструируемой писателем профессиональной и социальной среды. Автор статьи уделяет особое внимание феномену психологизма и способам его реализации в рамках создания системы персонажей.

Ключевые слова: М.Ю. Елизаров, Э. Золя, неонатурализм, типизация, система персонажей, психологизм, современная русская проза.

В последнем романе М. Елизарова «Земля» находим тенденции к уходу от постмодернистской поэтики, традиционной для его предшествующего творчества («Библиотекарь», «Pasternak», «Мультики») и явное использование методов, восходящих к натуралистическому течению в искусстве. Связь с натурализмом прослеживается практически на всех уровнях текста: в организации художественного пространства, обращении с художественной деталью, языковом и стилистическом наполнении романа, типе сюжетного конфликта. Предметом нашего исследования стала система персонажей, на примере которой искомые эстетические принципы реализуются наиболее полно.

Чтобы обеспечить полноту анализа, мы организовали его структуру, основываясь на классических единицах типологии персонажей по Валентину Хализеву [6]. Отдельно нами исследованы следующие по степени значимости группы персонажей: эпизодические, второстепенные, главные. Ключевым фактором дифференциации определим степень присутствия в тексте и степень влияния на развития сюжета.

Сюжетность – совершенно явная стилистическая доминанта цикла «Ругон-Маккары»; действие романов охватывает значительные временные промежутки: пятнадцать лет в романе «Творчество» (1886), около двадцати лет в «Западне» (1876). Исходя из этого, в них присутствует большое количество эпизодических персонажей. Они выполняют функцию стаффажа, фоновой зарисовки и вводятся для характеристики изучаемого социального слоя или результата действия какого-либо исторического процесса, вокруг которых построено произведение. Появляясь на страницах произведений единожды, они могут раскрыть целый пласт информации о внешнем облике представителя какой-либо профессии, характерной для него одежде. Например, единственная внешняя характеристика Берлока, погибшего шахтера из романа «Жерминаль», звучит следующим образом: «труп, черный от угольной пыли, смешавшейся с трудовым потом» [3. С. 57]. Такого рода описание не дает нам никаких представлений о конкретном шахтере Берлоке, но дает представление о состоянии тела шахтеров в целом.

Совершенно иначе обстоит дело в «Земле» М. Елизарова. Большинство эпизодических персонажей здесь значительно менее типизированы и, соответственно, представляют из себя более индивидуальные образы. Рассмотрим фигуру Фаргата, сторожа мастерской, куда приходит работать Володя Кротышев, главный герой книги. С первых же строк мы узнаем о его нетипичной внешности: «Он больше походил на обрусевшего индейца – взрослый человек с кротким, подростковым выражением лица» [1. С. 129]. Далее мы получаем представление о его уникальной речевой характеристике: «...проговорил Фаргат с мягким базарным акцентом <...> он и дальше говорил короткими, из двух-трёх слов, предложениями, наверное, чтобы не напутать со смыслом» [1. С. 130]. В нескольких страницах текста содержится информация о чертах характера Фаргата, его манере одеваться, об отношении к работе и даже о музыкальном вкусе. Завершается портретная характеристика субъективными отличающимися друг от друга оценками со стороны нескольких героев романа. Таким образом, в небольшом отрывке текста присутствует полноценное и высоко индивидуализированное описание персонажа.

Второе значимое отличие заключается в том, что эпизодические персонажи Елизарова более автономны и обладают большей сюжетной самостоятельностью: Лида-Лиза, пятилетняя девочка, с которой Кротышев ходил в детский сад, первой инициирует его в похоронное дело, обозначая будущую роль главного героя: «– Идём, ты будешь у нас копать» [1. С. 13]. Елизаровым делается акцент на том, что именно она (или сторонняя воля, рок в ее лице) организует процесс, в который включается главный герой: «[Лида-Лиза] сама выбрала тех, с кем будет играть» [1. С. 7].

Некоторые эпизодические персонажи вводятся в роман Елизарова для повышения сюжетной динамики, некоторые – для углубления психологизма главных героев; они не столь хорошо прорисованы, поскольку их появление обусловлено сугубо данной функцией. Сходство с натурализмом обеспечивается тем, что, исполняя любую из заявленных функций, практически каждый персонаж Елизарова помогает в раскрытии магистральной и сюжетообразующей темы романа - темы похоронного бизнеса.

Степень психологической прорисовки персонажей не всегда может являться достаточным основанием для их дифференциации. Так обстоят дела и с «Землей» Елизарова, и с романами Золя: в первом случае индивидуализация эпизодических персонажей бывает достаточной, чтобы считать их второстепенными, а во втором – второстепенные персонажи по степени типизированности и схематичности могут смешиваться с эпизодическими. Например, в тексте «Денег» (1891): присутствует ключевой, с точки зрения развития сюжета, персонаж, банкир по имени Гундерман, информация о котором ограничена его семейным статусом и возрастом. Все личностные черты, изложенные в двух строчках про внешность, имеют значения только в контексте биржевой игры: «Лицо его выражало бесконечное упрямство и крайнюю усталость» [2. С. 12]. Золя не углубляет персонажей просто ради увеличения художественного эффекта, но вместе с тем галерея его образов значительна и многообразна. Составляя своеобразную мозаику из одномерных образов, в своей одномерности абсолютно не похожих друг на друга, Золя выстраивает целостную психологическую картину сразу целого социального слоя или исторического феномена – Золя исследует не психологизм банкира Гундермана, но сразу психологию биржи. Отсюда следует монолитность персонажей в натуралистических произведениях, даже если речь идет о главных героях – они не эволюционируют, не претерпевают духовных изменений.

Интересным также является способ экспликации психического, присущий абсолютно всем романам Золя: мысли и чувства героев реализуются в тексте таким же способом, как слова и действия. Автор, стоящий на позиции всевидящего экспериментатора, имеет полное представление о том, что чувствуют его персонажи. Например, в сцене драки Шавала и Этьена Лантье (из романа «Жерминаль») мы получаем не только представления о том, как меняется голос последнего, как наливаются кровью его глаза, но и прямую характеристику психологического процесса: «Его охватила жажда убить, непреодолимая потребность <...> после им даже овладела гордость [3. С. 539].

А у М.Ю. Елизарова работа с созданием характеров второстепенных персонажей – одна из самых сильных сторон поэтики. Лидия Маслова, например, отмечает, что образ

Никиты, брата главного героя, был выписан настолько хорошо, что главный герой на его фоне «остается довольно неброским персонажем» [5].

Елизаров, как и Золя, в романе воссоздает целую галерею типов, принадлежащих к определенной профессиональной сфере. Похоронный бизнес представлен в тексте в лицах: начиная от рядовых копарей, заканчивая владельцами контор по оказанию ритуальных услуг и кладбищ. Описывая поэтапно каждый из слоев мира ритуальных услуг, Елизаров не стремится к типизации: его персонажи индивидуальны, начиная от подбора одежды, физических кондиций, манеры говорить и двигаться и заканчивая увлечениями и предрассудками. Важно заметить, что подобные детали зачастую не имеют прямого отношения к раскрытию сюжетобразующей темы, что абсолютно несвойственно натуралистическим романам. Герои Елизарова, с одной стороны, характеризуют исследуемую среду, но с другой – достаточно многомерны с точки зрения психологизма, чтобы обладать рядом черт, находящихся вне ее структуры.

Помимо всего прочего, второстепенные персонажи «Земли» способны демонстрировать психологическую лабильность: персонаж Елизарова в одной сцене может быть абсолютно не равен самому себе в другой. Вот как характеризует автор одного из главарей похоронного бизнеса Загорска, заведующего городским кладбищем Пенушкина: «Заведующий, ставший в “Шубуде” мишенью для скабрёзных выходок Гапона, запомнился мне распаренным и вялым <...> в обычной жизни Пенушкин выглядел отнюдь не таким лохом петровичем, как карикатурно рисовала мне память, а вполне себе похоронным денди...» [1. С. 531].

Одной из наиболее ярких фигур похоронного мира Загорска является Аркадий Зиновьевич Гапоненко. Елизарову успешно удается выстроить жизнеподобный образ ушлого дельца, предприимчивого и толкового, вместе с тем не стремящегося вести свой бизнес законно; образ необразованного, провинциального балагура-скомороха, который в это же время старательно пытается вникнуть в философский аспект танатологического дискурса, хотя знания даются ему с большим трудом.

Главные персонажи романов Золя: Этьен Лантье, Аристид Ругон или Жак Лантье – отнюдь не посредственные личности, олицетворяющие серость мещанского быта, каждый из них разительно выделяется на фоне окружающих его второстепенных персонажей именно благодаря своей уникальной совокупности интеллектуальных и психических черт. Например, Саккара сам Золя напрямую характеризует как «великого банкира», «гениальную бестию» [2. С. 176].

Вместе с тем персонажи Золя существенно отличаются от критикуемых им романтических фигур, поскольку ими (персонажами Золя) руководят далеко не только

высокие помыслы (хотя они искренне могут увлекаться идеями великих преображений), но абсолютно обыденные человеческие чувства: Саккаром движет тщеславие и ненависть к Гундерману, желание безграничной власти, Этьен гордится своим умом и радуется возможности достигнуть материального благополучия, идет на убийство, опьяненный приступом ненависти и жестокости. Иначе говоря, мотивировка действий персонажей Золя – крайне жизнеподобная, временами вещественная; писателю удается избежать напыщенности и романтической оторванности от жизни несмотря на то, что его герои зачастую представляют из себя исключительные типы.

Главный герой романа «Земля» идентифицируется крайне легко с точки зрения присутствия в тексте – оно абсолютно, потому что роман написан от первого лица. Подобный феномен недопустим для натуралистической литературы, потому что подразумевает под собой значительную степень субъективности повествования. Отсюда следуют и существенные различия в хронотопе произведений: романы Золя разворачиваются во времени линейно, но фабула может развиваться одновременно в нескольких пространственных точках за счет развития нескольких сюжетных линий; в «Земле» - повествование вращается только вокруг Кротышева, находящегося в нескольких художественных пространствах и участвующего в нескольких сюжетных конфликтах; более того Кротышев пребывает в тексте в двух нетождественных друг другу ипостасях: Кротышева-повествователя и Кротышева-объекта. Отсюда следует поразительное сближение с натуралистической концепцией всевидящего автора-экспериментатора: Кротышев-субъект находится от себя самого на эпической дистанции, что позволяет ему трезво и объективно оценивать мотивировки каждого своего поступка.

Ко всему прочему Кротышев-объект идеально удовлетворяет запросы натурализма на главного героя даже глубже существенной части персонажей Золя: он является «средним человеком» [4. С. 111], представителем трудовой низкоквалифицированной профессии, не обладает выдающимися интеллектуальными способностями: «Учебник безжалостно унижал меня книжной строчкой», «Я чувствовал себя полным идиотом» [4. С. 274, 275]; не имеет какого-либо особенного багажа знаний: «Далее шло послесловие, неподъемное для моего школьного английского» [1. С. 521]. Володя, следуя натуралистической стезе, не руководствуется возвышенными мотивами, а действует практически случайно, то повинуюсь велению судьбы, то неосмысленным инстинктам и желаниям. Однако, Кротышев-младший тоже является живым и полнотелым персонажем: его, как и брата Никиту, как и Гапона, отличает желание познавать новое. В нем желание учиться выражено даже значительно больше: Володька страстно мечтает о высшем образовании, Кротышев-субъект характеризует самого себя как «прилежного ученика» [1. С. 457].

До сих пор мы говорили только о сугубо психофизиологических качествах Кротышева-младшего, не выходящих за рамки натуралистической парадигмы, однако глубина персонажа далеко не исчерпывается только ими. Володька обладает волшебным левым ухом, которое временами глохнет «особой глухотой» [1. С. 231]. Ухо предупреждает Володю об опасности перед неизбежной дракой с родным братом, спасает от навязчивой силы альбома с посмертными снимками «Memorial photography», утягивающего героя в мир безвременья, и в целом служит «сигнализацией» [1. С. 245] при столкновении с потусторонними силами метафизического, преимущественно загробного происхождения (ухо глохнет во время встречи с инфернальными «московскими гостями» [1. С. 469], во время испытания криком Лешей Крикуном и т.д.) Кротышев-младший, влекомый кладбищенским Логосом, обладает способностью проникать в ирреальное пространство; подобно романтическому герою, он оказывается в ситуации двоемирия. Образ Кротышева, стоящий на стыке двух художественных планов, с одной стороны очень четко вписывается в натуралистическую традицию, а с другой – далеко выходит за ее пределы.

Обобщим полученную нами информацию: Елизаров, стремившийся преодолеть эстетику постмодернизма, наиболее сближается с творческой традицией натурализма, что прослеживается на всех уровнях повествования, одним из которых является система персонажей. Комплексный анализ этой системы вновь демонстрирует целый набор сходных черт между поэтикой золаистских романов и елизаровской «Землей». Вместе с тем наличие однородных эстетических установок и сходной типизации не может быть достаточным условием для определения «Земли» как натуралистического романа, поскольку поэтика Елизарова обладает рядом существенных особенностей, реализуемых на уровне системы персонажей то в русле более широкой реалистической школы, то в рамках романтического направления.

Литература

- [1] Елизаров М. Земля. Москва: АСТ, 2020. — 784 с. ISBN 978-5-17-118544-2
- [2] Золя Э. Собрание сочинений в 26 томах. Т. 14. Деньги / коммент. Б. Реизова; ил. И. Альтман. - М.: Художественная литература, 1964. - 472 с. С 176.
- [3] Золя Э. Собрание сочинений в 26 томах. Т. 10. Жерминаль/ пер. Н. Немчиновой. – М.: Художественная литература, 1964. – 575 с.
- [4] Золя Э. Собрание сочинений. В 26 т. Т. 24: Из сб. «Что мне ненавистно»; «Экспериментальный роман»: — М.: Худож.лит., 1966. —566 с.
- [5] Маслова Л. Могильная связь: Михаил Елизаров задумался о смерти. // Известия (27 октября 2019). [Электронный ресурс]. URL: <https://iz.ru/936274/lidiiia-maslova/mogilnaia>

sviaz-mikhail-elizarov-zadumalsia-o-smerti — В доступе: 15.05.2022.

[6] Хализев В.Е. Теория литературы : учеб. для студентов вузов - Изд. 4-е, испр. и доп. - М. : Высш. шк., 2004. – 404 с.

Зиновьева Оксана Алексеевна, студент (Санкт-Петербургский государственный архитектурно-строительный университет)
e-mail: zinovjeva.oxanushka@yandex.ru

ВЛИЯНИЕ СОЦИАЛЬНО-ЭКОНОМИЧЕСКИХ ФАКТОРОВ НА ДЕМОГРАФИЧЕСКУЮ ДИНАМИКУ НАСЕЛЕНИЯ РЕГИОНОВ РОССИИ

Аннотация. Показателем качества жизни в любой стране является средняя продолжительность жизни. На данный момент в Российской Федерации этот показатель равен 71,9 лет, но его значение резко варьируется в зависимости от пола и региона. В статье рассматриваются социально-экономические причины изменений демографической динамики в России. К этим причинам относятся экономическое благополучие в городах, социальные условия, выраженные гомоцидом и образ жизни населения. Объясняется почему ожидаемая продолжительность жизни в городах выше, чем в регионах. Отмечены трудности, которые могут тормозить демографическое развитие и меры, которые следует принять для повышения ожидаемой продолжительности жизни при рождении.

Annotation. An indicator of the quality of life in any country is the average life expectancy. At the moment, in the Russian Federation, this indicator is 71.9 years old, but its value varies dramatically depending on gender and region. The article examines the socio-economic reasons of changes in demographic dynamics in Russia. These reasons include economic well-being in cities, social conditions expressed by homicide and the lifestyle of the population. This explains why life expectancy in cities is higher than in the regions. Difficulties that may hinder demographic development and measures that should be taken to increase life expectancy at birth are noted.

Ключевые слова: ожидаемая продолжительность жизни при рождении, демографическая динамика, социально-экономические показатели, здоровье нации

Keywords: life expectancy at birth, demographic dynamics, socio-economic indicators, health of the nation

Ожидаемая продолжительность жизни при рождении – ключевой показатель демографической картины в стране. Данный показатель характеризует среднее количество лет, которые гипотетически может прожить человек [1]. Согласно последним статистическим данным, составленным Федеральной службой государственной статистики, продолжительность жизни в каждом регионе на период 2021 г. отличается: так, например,

в Центральном Федеральном округе в среднем это число составляет 72 года, а в дальневосточном всего 67, в тоже время в Северо-Кавказском регионе наблюдался наибольший показатель в 74 года. Долгая продолжительность жизни в Кавказкам регионе в первую очередь обусловлена благоприятными экологическим условиями [2].

За последние 100 лет динамика средней продолжительности жизни на уровне страны растет. Однако если эти значения рассматривать по годам и на уровне регионов, то показатели варьируются, и может наблюдаться режим депопуляции, т. е. когда количество умерших превышает количество родившихся [3]. Причины демографического роста или спада, становятся все более сложными и разнообразными. В данной статье рассматриваются глубокие и неравномерные причины социально-демографических изменений, происходящих в как в регионах, так и в России в целом.

Экономический показатель. Здоровье населения является составным экономическим фактором труда. Состояние здоровья населения в корне зависит от качества жизни [4]. Принято считать, что ожидаемая продолжительность жизни в богатых странах существенно выше [5]. Если говорить об отмеченной тенденции на уровне регионов, то в России в 90-х годах была зафиксирована высокая смертность среди населения с низким уровнем образования. Это было связано с тем, что люди с образованием преимущественно работали в крупных городах, а также у этих людей был доступ к качественной медицинской помощи [6]. Таким образом продолжительность жизни в регионах страны была меньше. Данная тенденция сохраняется и по сей день, ведь согласно последним исследованиям, показатель смертности вне зависимости от причин и возраста напрямую согласуется с социально-экономическим уровнем развития региона [7].

Гомоцид. В России высокий уровень насильственной смертности — по этому показателю страна обгоняет страны как Западной, так и Восточной Европы, но уступает Америке [8]. Насильственная преступность характеризуется высокой степенью общественной опасности [9]. Рост преступности в России эксперты связывают с разными факторами, но в первую очередь объясняют это тем, что примерно 35–40 % людей от общего числа населения страны живет за чертой бедности и это вынуждает их заниматься криминальной деятельностью [10]. Развитие международных связей также способствовала причиной повышения смертности из-за мигрантов [11]. В настоящие дни, смертность от внешних причин в России оказало весьма значительное влияние на ожидаемую продолжительность жизни как среди мужчин, так и среди женщин, однако это не повлияло на наблюдаемый на данный момент рост показателя до более 70 лет в среднем по стране [12].

Образ жизни. Согласно отечественным и зарубежным исследованиям, на состояние здоровья влияют следующие факторы: образ жизни (порядка 49–53%), состояние окружающей среды (17–20 %), наследственность (18–22 %) и вклад государства в здравоохранение (8–10 %). Обнаружено, что злоупотребление табаком, алкоголем, наркотическими веществами и малоподвижный образ жизни [13] вызывает ряд заболеваний, таких как болезни сердца, рак легких и диабет, которые, в свою очередь, ведут к преждевременной смерти.

Согласно исследованиям, ожидаемая продолжительность жизни при рождении в крупных городах выше, чем в регионах. Несмотря на неудовлетворительную экологическую обстановку, жители городов находятся в условиях социально-экономического благополучия с должным уровнем медицинского обслуживания. Также среди городского населения распространена культура здорового образа жизни, что является ключевым фактором в уменьшении заболеваемости и увеличении ожидаемой продолжительности жизни при рождении.

Однако, демографические процессы – это сложные процессы, которые находятся под влиянием комплекса сложных и порой противоречивых социально-экономических факторов [14]. Демографические изменения требуют немало времени, активной демографической политики от властей и проведение социально- и медико-демографических исследований особенности регионов [15].

Литература

1. Ашанбегян А.Г. Достижение высшего уровня продолжительности жизни в России // «Российское предпринимательство» №2 (200). – 2012.
2. Продолжительность жизни по данным Росста. [Электронный ресурс] <https://rosinfostat.ru/prodolzhitelnost-zhizni/?ysclid=ld344k72ue408736435> (Дата обращения: 21.01.2023)
3. Рыбаковский Л.Л. Динамика населения России и её компоненты в 2001–2025 гг // «Демография. Миграция». – 2011. – с. 43–50.
4. Прохоров Б.Б. Социально-экономические особенности федеральных округов России и здоровье населения // «Региональные проблемы». – 2011. – с. 680–703.
5. Андреев Е., Школьников В. Связь между уровнями смертности и экономического развития в России и ее регионах // «Региональные проблемы». – 2017.
6. Алиева З.М., Магомаев М.М., Омаров Х.Г., Эльдарова Э.М. Показатели причины смертности населения России и Дагестана // «Экономические науки». – 2012.

7. Третьякова В.В., Самородская И.В., Бойцов С.А. Анализ показателей смертности в группах регионах с разным уровнем социально-экономического развития // «Менеджер здравоохранения» №7. – 2016. – с. 46–56.
8. Титаев К.Д. Насильственная преступность в России: жертвы и преступления: аналитический обзор. — СПб: Институт проблем правоприменения при Европейском университете в Санкт-Петербурге, 2019. — (Аналитические обзоры по проблемам правоприменения; вып. 2(2019)). — 16 с.
9. Якоб Е. И. Насильственная преступность в России: криминологическая характеристика, детерминанты, тенденции и предупреждения// «Вестник Хабаровского государственного университета экономики и права». – Хабаровск: ХГУЭП, 2020. – с. 133–140.
10. Ахъядов, Э. С. Причины роста преступности в современной России: проблемы их решения / Э. С. Ахъядов. — Текст: непосредственный // Молодой ученый. — 2013. — № 12 (59). — С. 616–618. — URL: <https://moluch.ru/archive/59/7820/> (дата обращения: 21.01.2023).
11. Буз С.И., Федченко В. В. Состояние и основные тенденции насильственной преступности в России // «Вестник Краснодарского университета России» №4 (34). – 2016. — С. 8–12.
12. Кваш Е., Харьковская Т., Юмагуин В. Смертность от внешних причин в России // «Демографическое обозрение» №4 (1). – 2014. — С. 68–95.
13. Здоровый образ жизни- путь к долголетию: методический материал, посвящённый здоровому образу жизни / Красногвардейская центральная районная б-ка, методико-библиографический отдел; сост. С.А.
14. Янё В.С. Влияние социально-экономических факторов на демографические процессы в России // «News from higher educational institution/ Sociology, Economics, Politics» №2.– 2017. — С. 58–62.
15. Конципенко Н.В. Аналитический обзор государственной демографической политики России // «Вестник НГУЭУ» №1. – Новосибирск: НГУЭУ, 2020. – с. 160–174.

ПОЧЕМУ ВИЗУАЛИЗАЦИЯ ДАННЫХ ВАЖНА

Аннотация. В данной статье раскрывается понятие “визуализация данных”, название которого мы стали чаще слышать в последнее время, относится к одному из этапов анализа или передачи данных пользователю. Чтобы представить существующую информацию в более здоровой и эффективной форме, концепция визуализации данных может основываться на чертежах, диаграммах или других подобных инструментах. В этом процессе для визуальной передачи числовых данных создается кодирование с использованием линий, точек или полос. Давайте попробуем подробно рассмотреть визуализацию данных, которая является эффективным способом общения.

Ключевые слова: визуализация данных, усваивание информации, методы визуальной коммуникации, метод

Annotation. This article reveals the concept of “data visualization”, the name of which we have been hearing more often lately, refers to one of the stages of analyzing or transmitting data to the user. To present existing information in a healthier and more effective way, the concept of data visualization can be based on drawings, diagrams or other similar tools. In this process, coding using lines, dots or stripes is created for the visual transmission of numerical data. Let's try to consider data visualization in detail, which is an effective way of communication.

Keywords: visualization of data, assimilation of information, methods of visual communication, method

Сегодня методам визуализации данных уделяется большое внимание во многих отраслях. Визуализация данных была принята серьезным кругом специалистов, от преподавателей до компьютерных ученых. Инструменты визуализации серьезно упростили работу предпринимателей в проектах с большими данными [1]. Потому что визуализация данных занимает центральное место в аналитическом мышлении. Даже сложные алгоритмы анализируются и интерпретируются намного проще, когда они визуализируются.

В простейшем определении визуализация данных - это процесс преобразования информации в графическую визуальную форму для более легкого восприятия людьми [2]. В этом методе все инструменты визуализации данных важны для принятия решений, основанных на данных, или для правильного анализа информации. Выбросы или

тенденции, содержащиеся в данных, становятся более ясными благодаря этим таблицам. Чтобы принимать более правильные решения во время визуализации данных, полезно обратить особое внимание на некоторые моменты.

- Быстро усваивайте информацию.
- Определите отношения и закономерности.
- Начните определять новые тенденции.
- Передайте созданную вами историю другим.
- Определите, на чем (важности) вам нужно сосредоточиться.
- Постарайтесь принимать решения, основанные на знаниях.
- Следите за тенденциями в течение определенного периода времени.
- Постарайтесь понять данные, которые вы хотите визуализировать.
- Познакомьтесь со своей целевой аудиторией.
- Подготовьте наиболее эффективные и точные визуальные эффекты для целевой аудитории.

В основном основа феномена визуализации данных основана на статистике. По этой причине он также указывается в виде ответвления описательной статистики. Навыки графического дизайна имеют огромное значение для создания хорошей визуализации данных. Сегодня вопрос о том, является ли визуализация данных наукой или искусством, вызывает споры [3].

Бизнес продолжает ежедневно генерировать множество данных, от доходов от продаж до эффективности маркетинга, от взаимодействия с клиентами до затрат. Из-за такого количества данных становится все труднее понять, к чему приходят данные. Концепция визуализации данных способствует более легкому пониманию всех этих деталей. Таким образом, данные становятся визуально привлекательными и их доступность увеличивается [4]. Даже данные, которые кажутся сложными, вместе с визуализацией данных приобретают конкретную и понятную идентичность. Уже сейчас основная цель - обеспечить максимально четкую передачу данных пользователям. На этом этапе очень важно, чтобы дизайнеры могли найти надежный баланс между функцией и формой.

В последнее время визуализация данных создала эффективную основу для обучения и развития. Глядя из прошлого в настоящее, кажется, что на самом деле визуализация данных - это метод, на который всегда ссылаются, хотя и косвенно. Графики, карты или инфографика стали визуальными элементами, в которых представлена информация.

В современном цифровом маркетинге концепция визуализации данных играет решающую роль в принятии решений, ориентированных на данные, а также в анализе больших объемов информации. Впечатляющий анализ, особенно визуализированный, дает

хорошие данные о том, как продвигается кампания. По этой причине маркетологи часто проверяют эти изображения на протяжении всей кампании [5]. Наиболее распространенными типами визуализации данных являются графики, таблицы, инфографика и карты. Можно упомянуть четыре отдельных типа этапов визуализации данных: иллюстрация идей, этап генерации идей, визуальное исследование, ежедневный просмотр данных.

На сегодняшний день методы визуальной коммуникации стали обязательными для всех областей. Любая информация, основанная на статистике, и не только, нуждается в визуальном выражении. Это особенно четко проявляется в сложных системах. Визуализация данных - это, в некотором смысле, эффективное средство передачи информации на глобальном уровне за счет использования визуальной информации. Эти типы приложений также влияют, прежде всего, на поведение целевой аудитории. Это помогает областям, которым уделяется больше внимания стать запоминающимися.

Организации определяют, каким образом они должны предпринять свои следующие шаги. Эти методы дают возможность достичь целей за меньшее время и с меньшим количеством ошибок. Это вполне разумный способ прибегнуть к визуализации данных для более четкого и практичного понимания информации.

Литература

1. Азимов Э. Г., Щукин А. Н. Новый словарь методических терминов и понятий (теория и практика обучения языкам). М.: Издательство ИКАР, 2009. 448 с.
2. Карабег Д. Проектирование информационного дизайна // Журнал информационного дизайна. - 2002. - № 11. - № 1. - С. 82-90(9)
3. Лаврентьев Г. В., Лаврентьева Н. Б., Неудахина Н. А. Инновационные обучающие технологии в профессиональной подготовке специалистов. Барнаул: Издательство Алтайского государственного университета, 2012. 231 с.
4. Макарова Е.А., Писаренко В.И. Визуализация как одна из стратегий создания инновационной образовательной среды // Известия Южного федерального университета. Сер. Технические науки. - 2011. - № 12. - С. 260-267.
5. Холлан Джей Ди, Бедерсон Би Би, Хелфман Джи. Визуализация информации. В: Хеландер М., Ландауэр Т.К., Прабху П. (ред.). Справочник по взаимодействию человека и компьютера, 2-е изд. Elsevier Science B.V.: Нью-Йорк, 1997; 33-48.

Богачева Елизавета Алексеевна,
ФГБОУ ВО Московский педагогический государственный университет, г. Москва
e-mail: ElisaBog@yandex.ru

СПОСОБЫ ИСПОЛЬЗОВАНИЯ ВИЗУАЛИЗАЦИИ ДАННЫХ

Аннотация. В данной статье поднимается вопрос, касающийся визуализации данных. Данного рода информация обрабатывается намного быстрее человеком, нежели обычный текст. В связи с этим появляется все больше разработок, помогающих визуализировать данные и распространять их между людьми более простыми и быстрыми способами. В данной статье также приводятся примеры визуализации из разных источников мира, содержащие в себе разные способы преподнесения информации, помимо прочего у каждого примера есть свой смысл, помогающий людям узнать больше, а самое главное воспринять достаточно трудоемкую информацию, такие как статистические данные и преподнести их в новом свете.

Annotation. This article raises the issue of data visualization. This kind of information is processed much faster by a person than ordinary text. In this regard, there are more and more developments that help to visualize data and distribute it between people in simpler and faster ways. This article also provides examples of visualization from different sources of the world, containing different ways of presenting information, among other things, each example has its own meaning, helping people to learn more, and most importantly, to perceive quite time-consuming information, such as statistical data and present them in a new light.

Ключевые слова: Визуализация данных, смертельная угроза, интернет, примеры визуализации.

Keywords: Data visualization, death threat, internet, visualization examples.

Сочетание текста с яркими визуальными эффектами обеспечивает наилучшие результаты в отношении эффективного представления данных, что, в свою очередь, облегчает понимание и запоминание данных аудиторией. Именно это понятие является ядром визуализации.

В последнее время специалисты по визуализации данных объединили информацию с высокой эстетикой, воспользовавшись природной склонностью человека к красоте. Когда мы выбираем правильный тип визуализации данных, наиболее важным элементом, который следует учитывать, является то, что вы предлагаете людям возможность увидеть идеи,

которые они раньше не видели или не испытывали и в противном случае не смогли бы расшифровать только в письменном тексте [1].

Создатели эффективных визуальных эффектов понимают нашу человеческую предрасположенность к визуальному, делая еще один шаг вперед, добавляя интерактивные функции, которые захватывают воображение, представляя критические идеи таким образом, который является столь же вдохновляющим, сколь и понятным. Прокручивая, щелкая и перемещая курсор по интересным точкам данных, дизайнеры вовлекают пользователей на более глубоком уровне и позволяют им быть участниками, а не только зрителями, в результате придавая больше смысла процессу обучения обнаружению данных.

Далее приведены интересные примеры визуализации данных из разных концов мира.

1) Первая визуализация данных для решения смертельной угрозы.

Холера - это бактериальная инфекция тонкого кишечника, из-за которой ее жертвы страдают от такой сильной диареи и рвоты, что они могут умереть через два часа. В половине необработанных случаев это приводит к летальному исходу. Когда болезнь прибыла в Лондон в 1832 году, считалось, что она распространяется “миазмами” или неприятным запахом в атмосфере. За следующие двадцать два года в Лондоне произошло четыре крупных вспышки холеры.

Именно во время 4-й эпидемии доктор Джон Сноу начал думать, что аргумент о загрязнении воздуха кажется неубедительным. Лондонцы получали питьевую воду из отвратительно загрязненной Темзы, которая также служила городской канализационной линией [2]. Доктор Сноу выдвинул гипотезу, что холера распространялась при употреблении загрязненной воды. 31 августа 1854 года “разразилось то, что доктор Сноу позже назвал “самой ужасной вспышкой холеры, которая когда-либо случалась в королевстве”. Это было так же жестоко, как и неожиданно. В течение следующих трех дней погибло 127 человек, живущих на Брод-стрит или в ее окрестностях”.

Доктор Сноу отправился на поиски мест гибели людей и близлежащих источников воды. Его карта не только раскрыла источник холеры, но и является одной из первых (и наиболее известных) визуализаций. Доктор Сноу просто поставил точку на карте, чтобы указать, где люди умерли от холеры. Он обнаружил, что почти все смерти произошли недалеко от водяного насоса на Брод-стрит. Было обнаружено, что в “домах, расположенных гораздо ближе к другому насосу, было только 10 смертей — и из них пять жертв всегда пили воду из насоса на Брод-стрит, а трое были школьниками, которые, вероятно, пили из насоса по дороге в школу”.

2) Стена рассвета

Стена Рассвета - лучшая интерактивная визуализация данных New York Times об удивительном 19-дневном бесплатном восхождении в национальном парке Йосемити в Калифорнии. Томми Колдуэлл и Кевин Джорджесон были первыми смельчаками, совершившими захватывающее дух восхождение по почти гладкой гранитной поверхности Эль-Капитан, которое многие считают самым сложным свободным восхождением на планете. Свободный подъем означает, что веревки используются только для того, чтобы удержать альпиниста при падении, а не для облегчения подъема. Визуальные элементы дополняют историю, органично вплетаясь в повествование и помогая пользователю представить масштаб этого предприятия [3].

3) Интернет в режиме реального времени

Вы когда-нибудь задумывались на секунду о том, сколько людей пользуются Интернетом одновременно с вами? Без малого миллионы, распределенные по веб-сайтам по всему миру. Имея это в виду, компания Vefy создала интерактивную визуализацию, которая дает вам графическое представление обо всем, что происходит в Интернете с каждой секундой. Охватывая различные платформы социальных сетей и популярные веб-сайты.

В то время как визуальный ряд призван показать представление о том, как работает Интернет в режиме реального времени, данные, представленные в нем, на самом деле не происходят в реальном времени. На самом деле то, что вы видите – это компиляция с огромным количеством источников данных, которые были разбиты по секундам, чтобы получить представление о том, что происходит в Интернете ежедневно. Получить представление о масштабах онлайн-активности по всему миру легко и доступно с помощью этого инструмента. Который также может быть адаптирован к часам, дням или месяцам в зависимости от того, что пользователь хочет видеть.

Данная подборка примеров визуализации, приведенных выше, демонстрирует творческие, инновационные прорывы, которые иллюстрируют меняющийся способ восприятия и интерпретации данных.

Все становится персонализированным. Люди хотят видеть, как они вписываются в общую картину и где они находятся на меняющейся местности. Пример визуализации в реальном времени или некоторые из лучших интерактивных визуализаций отвечают на эту потребность двумя способами: дают зрителям контроль над тем, что они видят, и позволяют им сузить данные до их личной ситуации, будь то возраст, местоположение, доход или другие факторы [4].

Это начало нового этапа персонализации данных. Вместо абстрактных заголовков и общих заявлений читатели смогут спроецировать себя в набор данных. С помощью

правильных инструментов вы можете самостоятельно подготовить лучшие интерактивные визуализации данных для своего бизнеса в несколько кликов и без каких-либо продвинутых ИТ-навыков

Литература

1. Абдулаев Э.Н. Использование визуальной информации в преподавании истории // Преподавание истории в школе. - 2012. - № 10. - С. 7-11
2. Иоффе А.Н. Визуализация в истории и обществознании - способы и подходы // Преподавание истории в школе. - 2012. - № 10. - С. 3-6
3. Сидельникова Т. Т. Потенциал и ограничения визуализации как метода изучения социально-гуманитарных дисциплин // Интеграция образования. 2016. Т. 20. № 2. С. 281-292.
4. Шедрофф Н. Проектирование информационного взаимодействия: Единая полевая теория проектирования. - Кембридж: Издательство Массачусетского технологического института, 2006.

НОВОСТНАЯ ИНДУСТРИЯ И ЕЕ ТЕНДЕНЦИИ В ИЗМЕНЕНИИ СТРУКТУРЫ КОММУНИКАЦИИ

Аннотация: В последние годы трансформация новых медиа стала едва ли не самой горячей и тревожной темой в журналистике.

При описании изменений в журналистике принято говорить о "переходе от традиционных к новым медиа". Изменения в журналистике сегодня - это не переход от старого к новому внутри отрасли, а разделение функций, передача власти и изменение характера всей организационной структуры отрасли. Быстрое развитие информационных технологий сделало возможным соизидательное разрушение капитала, и ранее вертикально интегрированный, специализированный процесс производства новостей "производство-редакция-издание" распался. Поле журналистики и коммуникации захватывает постиндустриальная модель культурного производства.

Ключевые слова: новости, индустрия, тенденции, развитие, коммуникация

Annotation: In recent years, the transformation of new media has become almost the hottest and most troubling topic in journalism.

When describing changes in journalism, it is common to speak of "the transition from traditional to new media. The changes in journalism today are not a transition from the old to the new within the industry, but a division of functions, a transfer of power, and a change in the nature of the entire organizational structure of the industry. The rapid development of information technology has made the creative destruction of capital possible, and the previously vertically integrated, specialized "production-editorial-publishing" process of news production has disintegrated. The field of journalism and communication is being overtaken by a post-industrial model of cultural production.

Keywords: news, industry, trends, development, communication.

Социализация сегодня является доминирующей тенденцией в распространении и доступе к новостям и информации. Среди молодых миллениалов социальные сети уже значительно опережает другие СМИ как источник политических новостей. Новички в сфере коммуникации не только заменили газеты, радио и телевидение, но даже низвели бывшие

ранее мобильными информационные интернет-порталы до уровня приходящих в упадок "традиционных СМИ" [1].

Тенденция к "социализации" означает, прежде всего, что традиционные новостные организации потеряли возможность распространять свою продукцию непосредственно на рынке. Несколько крупных групп социальных сетей монополизируют каналы распространения информации. Это новое разделение труда равносильно выдавливанию традиционных новостных организаций вниз по цепочке создания стоимости и превращению их в пассивные организации [2].

В эпоху социальных медиа фрагментированные новости заменили газету, программу и первую полосу и стали основным объектом ежедневного потребления новостей благодаря непрозрачным правилам фильтрации и сортировки, в результате чего традиционные новостные организации потеряли важную повестку дня.

В связи с тенденцией к "социализации", замена человеческих редакторов на "алгоритмы" стала новой тенденцией в журналистике. Это изменение является естественным следствием постиндустриализации новостной коммуникации. По сути, технология веб-поиска и способность записывать и анализировать крупномасштабные данные о поведении пользователей являются основными инструментами алгоритма. Технологии освободили цифровые СМИ от низкотехнологичного производства контента, а автоматизированный анализ и проталкивание данных позволили снизить трудозатраты и значительно повысить точность распространения контента и рекламы. Более того, благодаря цифровым технологиям три прежних бизнеса - информационные услуги, исследование аудитории и продажа внимания - могут быть легко интегрированы в один. Эффективность этой работы находится за пределами возможностей традиционных моделей производства новостей. По сути, как традиционные новостные организации, так и агрегированные СМИ являются поставщиками контента, которые полагаются на социальные платформы, провайдеров виртуальных каналов, для потребления своей продукции [3]. Причина миграции такого большого капитала к агрегаторам заключается в том, что они более радикально отказались от "традиции" и приняли информационные технологии в качестве замены интеллектуального труда, доведя тем самым инструментальный и прибыльный характер коммерческой коммуникации до крайности.

Трансформация журналистики не только изменяет модели прибыли и производственные процессы, но и меняет структуры власти в обществе.

Таким образом, новые изменения, такие как "социализация" и "машинные алгоритмы", не только лишают традиционные новостные организации их редакционных и

коммуникационных функций, но и трансформируют основную логику производства новостного контента.

Как только были поставлены новые цели, процесс производства новостей и методы работы неизбежно трансформировались. Одним из заметных изменений является повсеместное создание "команд по привлечению аудитории" и аналогичных новых отделов в редакциях многих ведущих СМИ. Спрос на такие должности сейчас превышает спрос на традиционных редакционных журналистов. Их работа часто включает в себя анализ данных об аудитории для разработки эффективных стратегий в социальных сетях, наблюдение за тенденциями в новостных сюжетах и корректировку редакционных рекомендаций, управление содержанием комментариев аудитории и многое другое. Короче говоря, речь идет о создании круглосуточного механизма обратной связи в режиме реального времени, который будет определять стратегию и направление работы редакторов новостей по тому, как принимается новостной контент и насколько хорошо он распространяется [4]. В ответ на этот новый спрос на таланты факультеты журналистики во многих ведущих университетах страны последовали этому примеру, создав курсы и программы получения степени в области вычислительной журналистики или журналистики данных.

Суть тенденции внедрения автоматизированных инженерных инструментов анализа данных в процесс редактирования новостей заключается в устранении косвенного и отложенного характера обратной связи по эффектам коммуникации. Мониторинг и анализ кликов, ретвитов и комментариев аудитории в режиме реального времени позволит редакциям максимально эффективно адаптировать контентные стратегии. В истории традиционной журналистики исследования аудитории были относительно менее точными и менее своевременными из-за отсутствия необходимых информационных технологий. Однако именно относительная неэффективность обратной связи по результатам объективно ослабляет давление рынка на журналистику и дает редакциям некоторую автономию. В этих условиях относительно независимые ценности могли сохранять свое место в коммерциализированной коммуникации, что позволяло интеллектуалам выполнять свою роль в руководстве общественной повесткой дня и вкусом населения [5].

В современном мире журналистики, где технологическая модернизация и конвергенция СМИ являются доминирующими темами, мало внимания уделяется изменениям в профессиональных сообществах и их концепциях практики. Тем не менее, именно эти часто упускаемые из виду мягкие элементы трансформации журналистики окажут глубокое влияние на экологию общественного мнения в будущих обществах.

Монополия СМИ этой эпохи представляла собой вертикально интегрированную цепную монополию, в которой медиаконгломераты обладали относительной автономией в

отношении конечной формы своей продукции и сохраняли степень власти, которая не была полностью подчинена массовому рынку. Ситуация олигополии облегчает создание общих этических норм и рыночных правил среди нескольких крупных коммерческих организаций в одной отрасли. В это время поддержание профессионального авторитета и захват большей части рекламного рынка были, по сути, положительно взаимосвязаны. Этот золотой век новостной индустрии продолжался в течение значительного периода времени, и он давал медиаорганизациям достаточно пространства для инициативы, чтобы учесть интеллектуальный темперамент и стремление журналистов к социальной ответственности [6].

Однако в нынешнюю цифровую эпоху развитие информационно-коммуникационных технологий разрушило барьеры отрасли, и дорогостоящие операции в масштабах всей отрасли ушли в прошлое. Монополизировав распространение контент-продуктов, компании-платформы вывели профессиональные медиа-организации в нижнюю часть промышленной цепочки создания стоимости, что позволило им проявлять инициативу и устанавливать нормы в форме и содержании коммуникации при очень низких затратах; в то же время, они включили некоторые предприятия по производству контента на свою территорию через инвестиции и слияния, ослабив давление краткосрочной прибыли производства новостей через перекрестное субсидирование внутри группы, тем самым культивируя СМИ с общественным мнением. Они также инвестируют и объединяют предприятия по производству контента на своих территориях, ослабляя давление на краткосрочную прибыльность за счет перекрестного субсидирования производства новостей внутри группы, тем самым культивируя влиятельные СМИ, которые служат долгосрочным целям компании. В эту эпоху заметной тенденцией является централизация и невидимость контроля над капиталом и децентрализация и миниатюризация производства контента. Традиционные новостные организации попадают в море рынков производства контента. Чрезвычайно конкурентная ситуация делает доминирование на рынке единственным вариантом, и ни один производитель контента не может терпеть затраты и терпение, необходимые для соблюдения стандартов профессионализма.

Список литературы

1. Козлова В. В. ВЛИЯНИЕ ЦИФРОВОЙ СРЕДЫ НА СТРУКТУРНЫЕ ПРЕОБРАЗОВАНИЯ В СИСТЕМЕ МАССОВЫХ КОММУНИКАЦИЙ //СОЦИАЛЬНО-ЭКОНОМИЧЕСКИЕ ПРОЦЕССЫ: НОВОЕ ВИДЕНИЕ, ВЫЗОВЫ, ТЕНДЕНЦИИ. – 2020. – С. 66-81.

2. Варганова Е. Л. К вопросу о последствиях цифровой трансформации медиасреды //Меди@ льманах. – 2022. – №. 2 (109). – С. 8-14.
3. Лойко А. И. Индустрия 4.0 и новая социальность. – 2020.
4. Колобова Е. Ю. Трансформация медиапотребления в условиях цифровой реальности //Петербургский экономический журнал. – 2020. – №. 4. – С. 25-39.
5. Лойко А. И. Социальное пространство информационных технологий. – 2021.
6. Карасик В. И., Слышкин Г. Г. Тенденции развития современного дискурса //Актуальные проблемы филологии и педагогической лингвистики. – 2021. – №. 1. – С. 14-31.

ИСПОЛЬЗОВАНИЕ МЕДИА И ИССЛЕДОВАНИЯ РОЛИ В ЦИФРОВЫХ МЕДИА

Аннотация: С развитием и популярностью компьютеров и наступлением цифровой эры появилось цифровое медиаискусство. С непрерывным развитием экономики индустрия культуры также достигла большого прогресса. С развитием социальной экономики к индустрии культуры выдвигаются совершенно новые требования. Индустрия культуры является одной из основных компетенций между странами, и развитие индустрии культуры оказывает очень важное влияние на развитие индустрии культуры во всех странах мира. В процессе развития необходимо понять взаимосвязь между цифровым медиаискусством и развитием культурных и творческих индустрий, которая имеет решающее значение как для цифрового медиаискусства, так и для развития культурных и творческих индустрий.

Ключевые слова: цифровое медиаискусство; культурные и творческие индустрии; развитие; взаимоотношения

Abstract: With the development and popularity of computers and the advent of the digital age, digital media art has emerged. With the continuous development of the economy, the cultural industry has also made great progress. With the development of the social economy, there are completely new demands on the cultural industry. Cultural industry is one of the main competences between countries, and the development of cultural industry has a very important influence on the development of cultural industry in all countries of the world. In the development process, it is necessary to understand the relationship between digital media art and the development of cultural and creative industries, which is crucial to both digital media art and the development of cultural and creative industries.

Keywords: digital media art; cultural and creative industries; development; relationship

С постоянным увеличением культурных ресурсов, цифровое медиа-искусство также получило значительное развитие. В то же время она способствовала развитию культурной и творческой индустрии. Обладая такими преимуществами, как меньшее потребление ресурсов, меньшее загрязнение окружающей среды и высокая добавленная стоимость, культурные и творческие индустрии имеют лучший потенциал развития. Именно благодаря

этим преимуществам культурная и творческая индустрия в последние годы получила широкое пространство для развития. В сочетании с эффектом продвижения цифрового медиаискусства, нынешнее развитие культурной и творческой индустрии претерпело большие изменения. В этом контексте изучение взаимосвязи между цифровым медиаискусством и развитием культурной и творческой индустрии имеет большое практическое значение[1]. Цифровое медиа-искусство - это развивающаяся отрасль. Это продукт объединения технологии как основной части, искусства как вспомогательной, технологии и искусства, и является междисциплинарной дисциплиной, объединяющей компьютерную науку и традиционную анимацию. Основная цель цифрового медиаискусства - воспитание композиционных талантов прикладного дизайна с хорошей научной и художественной подготовкой, которые могут проектировать и создавать произведения искусства, используя компьютерное программное обеспечение и инструменты дизайна[2]. Его основными характеристиками являются следующие: во-первых, интеграция средств массовой информации. В отличие от традиционных произведений искусства, произведения цифрового медиаискусства создаются их творцами с помощью компьютерной техники и цифровых технологий. Появление таких произведений, как электронные карты, во многом подчеркнуло интегрированный характер цифрового медиаискусства, которое значительно обогатило атмосферу жизни людей. Во-вторых, редактируемость и воспроизводимость. Суть произведения искусства, созданного с помощью компьютерной мультимедийной технологии, по-прежнему заключается в соответствующей информации данных, которую можно редактировать и воспроизводить. В свое время его подлинность была поставлена под сомнение, и многие эксперты сочли это стиранием подтекста и ценности произведения искусства. С появлением виртуальной реальности реальность и виртуальность переосмысливаются, а реальное искусство и виртуальное искусство идеально сочетаются на основе редактирования и воспроизведения произведений искусства. Таким образом, редактируемая и воспроизводимая природа цифрового медиаискусства в определенной степени способствует распространению и развитию искусства. Наконец, он является интерактивным и основанным на участии. Связь между цифровым медиаискусством и Интернетом сделала публику ближе к искусству. Люди могут свободно выражать свое понимание произведений искусства через Интернет[3]. Новое цифровое медиаискусство также изменило традиционную форму оценки произведений искусства, постепенно расширяя с органов чувств зрения и звука до органов чувств обоняния и вкуса.

Культурная и творческая индустрия - это новое явление в области культурной индустрии. Она основана на высоких технологиях как платформе развития и поддерживается новыми цифровыми средствами, такими как Интернет, в современном

глобализированном мире. Промышленный кластер нового типа, созданный для удовлетворения потребностей людей в развлечениях и духовных исканиях, нарушает статичный баланс промышленного развития прошлой эпохи и создает баланс непрерывного развития и динамичного промышленного развития. Представители культурной и творческой индустрии обладают следующими характеристиками: во-первых, они обладают высокими знаниями и интеллектом. Создание таких продуктов, как фильмы и телевидение, осуществляется благодаря сочетанию фотоэлектрической технологии, технологии компьютерного моделирования и средств массовой информации. Во-вторых, высокая добавленная стоимость. Большинство технологий, задействованных в культурных и творческих индустриях, являются относительно высокотехнологичными, а доля стоимости созданных продуктов значительно выше, чем у обычных товаров и услуг. В-третьих, она обладает сильной интеграцией. Хотя культурные и творческие индустрии являются новыми отраслями, они более интегрированы, кроме того, их проникающая и излучающая способность относительно велика, и развитие некоторых новых отраслей и смежных отраслей, таким образом, получило хорошие условия. Наряду с активным содействием развитию смежных отраслей и региональному экономическому развитию, индустрия культуры и творчества также расширит сферу излучения на другие области социальной жизни, тем самым всесторонне повышая уровень жизни людей и качество культуры[4].

Цифровое медиаискусство, как новая форма искусства, оказывает стимулирующее воздействие на развитие индустрии культуры и творчества, что выражается в следующих моментах: 1) Предоставление большего количества носителей для развития индустрии культуры и творчества. Развитие цифрового медиаискусства делает средства коммуникации все более разнообразными, а сетевые и мультимедийные технологии постоянно обновляются в соответствии с развитием времени. Как слова, так и изображения могут быть хорошо представлены и распространены с помощью Интернета. 2) Оказывать важную техническую поддержку развитию культурной и творческой индустрии. Особенно в отраслях, требующих обработки изображений, таких как кино, телевидение и анимация, значение цифрового медиа-искусства становится все более заметным. И анимация, и игры, и другие культурные и творческие отрасли не могут обойтись без продвижения цифрового медиа-искусства, потому что только добавление цифровых медиа-технологий в анимацию позволяет сделать эффект более интуитивным и наглядным, и только использование этого цифрового медиа-искусства позволяет лучше проявить творчество дизайнера. Только с помощью этого цифрового медиа-искусства можно лучше проявить творчество дизайнеров и дать зрителям лучшие визуальные и слуховые ощущения, и не только это, можно также улучшить способ производства анимации. 3) Эффективно повышать рыночную

конкурентоспособность культурных и творческих индустрий. Что касается культурных и творческих индустрий, то различие продуктов очень очевидно и важно в процессе конкуренции[5].

С развитием цифрового медиаискусства различия между представителями этой отрасли имеют более благоприятную почву для роста. Особенно в индустрии СМИ и культуры, связанной с видео, только благодаря более широкому использованию цифровых медиатехнологий производство и распространение могут стать более особенными и приносить больше удовольствия потребителям. Что касается общих затрат, то использование цифровых средств массовой информации позволяет отрасли осуществлять коммуникацию более конкретным и, следовательно, гораздо менее затратным способом, а развитие технологий способствует сжатию затрат в индустрии культуры.

Использование развития образования в области цифрового медиа-искусства как возможности для содействия развитию культурной и творческой индустрии В контексте процветающего развития образования в области цифрового медиа-искусства должна быть создана модель выращивания талантов "три в одном" между университетами, предприятиями и обществом для проведения исследований и разработок между промышленностью и университетом, а также использования преимуществ предприятий и самих предприятий для использования технологий цифрового медиа для повышения возможностей цифровых информационных услуг[6].

Список литературы

1. Попов Е. В., Симонова В. Л., Комарова О. В. Эффекты социальных медиа в цифровой экономике //Вестник УрФУ. Серия: Экономика и управление.—2019.—№ 2. – 2019. – Т. 2. – №. 18. – С. 168-185.
2. Кушнир Д. Ю. Роль новых медиа в межкультурной коммуникации //Власть. – 2020. – №. 1. – С. 124-128.
3. Вартанова Е. Л. К вопросу о последствиях цифровой трансформации медиасреды //Меди@ льманах. – 2022. – №. 2 (109). – С. 8-14.
4. Комарова О. В. и др. Основные направления развития социальных медиа //Журнал экономической теории. – 2020. – Т. 17. – №. 2. – С. 497-502.
5. Соколовский С. В. Методология и принципы цифровой антропологии //Сибирские исторические исследования. – 2021. – №. 1. – С. 200-214.
6. Назаренко А. Н. Визуальные образы в культурном пространстве современных медиа : дис. – Санкт-Петербург : дис. канд. культ./Назаренко Алексей Николаевич, 2021.

**ОСОБЕННОСТИ УГОЛОВНО-ПРАВОВОЙ ХАРАКТЕРИСТИКИ СТ. 280.
1 УК РФ «ПУБЛИЧНЫЕ ПРИЗЫВЫ К ОСУЩЕСТВЛЕНИЮ ДЕЙСТВИЙ,
НАПРАВЛЕННЫХ НА НАРУШЕНИЕ ТЕРРИТОРИАЛЬНОЙ ЦЕЛОСТНОСТИ
РФ»**

Аннотация. Статья посвящена анализу отдельных преступлений экстремистской направленности, расположенных в ст. 280.1. В качестве результатов проведенного исследования автором предложены пути решения выявленных проблем.

Ключевые слова: публичные призывы, территориальная целостность государства, сецессия, сепаратизм, преступления против основ конституционного строя, экстремистская деятельность.

Abstract. The article is devoted to the analysis of individual extremist crimes located in Article 280.1. As the results of the study, the author suggests ways to solve the identified problems.

Keywords: public calls, territorial integrity of the state, secession, separatism, crimes against the foundations of the constitutional, order extremist activities.

В настоящее время тема экстремизма является актуальной. Преступные деяния, связанные с нарушением устройства жизнедеятельности государства, создают предпосылки к нестабильности в мировом сообществе. В связи с развитием средств массовой информации, и доступом к ним любого из числа людей в мировом сообществе создаются предпосылки, способствующие совершению преступлений, которые признаются на территории Российской Федерации экстремистскими с использованием средств массовой информации либо электронных или информационно-телекоммуникационных сетей (включая сеть «Интернет»).

Так, правоохранительные органы Российской Федерации при решении служебных задач в том числе проверяют информацию о публичных призывах к нарушению территориальной целостности государства, сбор доказательной базы для дальнейшей реализации оперативных материалов в уголовно-процессуальном порядке.

В настоящее время жизненно необходимо использовать единый подход к определению понятий экстремизма и преступлений экстремистской направленности, правильной квалификации, разграничению схожих составов преступлений между собой, единообразному применению норм Уголовного Кодекса Российской Федерации и иных нормативных правовых актов. Указанные условия стали причиной для пристального внимания со стороны законодателя и правоохранительных органов к всевозможным проявлениям экстремистской деятельности. В связи с этим уголовный закон Российской Федерации введена в УК РФ Статья 280.1 под названием «Публичные призывы к осуществлению действий, направленных на нарушение территориальной целостности Российской Федерации» [1 с 943].

Важное значение для сотрудников правоохранительных органов имеет правильная квалификация преступного деяния лица. В зависимости от наличия привилегированных или квалифицирующих признаков, действия лица необходимо оценивать в соответствии с соразмерной его деянию частью состава преступления, предусмотренного Особенной частью УК РФ. Квалифицированный состав преступления – это состав, предусматривающий уголовную ответственность за деяние, значительно повышающее общественную опасность содеянного и влекущее более суровое наказание в сравнении с деянием, предусмотренным основным составом преступления.

Квалифицированным составом публичных призывов, направленных на нарушение территориальной целостности Российской Федерации, является деяния, указанные в ч. 1 ст. 280.1 УК РФ – совершенные с использованием средств массовой информации либо электронных или информационно-телекоммуникационных сетей (включая сеть «Интернет»), определенные в ч. 2 ст. 280.1 УК РФ

Как мы видим в ч. 2 ст. 280.1 УК РФ законодатель определил несколько альтернативных по общественной опасности способов совершения публичных призывов, направленных на нарушение территориальной целостности Российской Федерации.

Как показывает практика расследованных уголовных дел по ч. 2 ст. 280.1 УК РФ, некоторая часть публичных призывов, направленных на нарушение территориальной целостности Российской Федерации, осуществляется через средства массовой информации. Согласно материалам уголовных дел, данный способ активно использовался и применяется по сегодняшний день гражданами Украины при их участии в телепередачах украинских телеканалов [2 с 793].

Не менее общественно опасным является способ осуществления публичных призывов, направленных на нарушение территориальной целостности Российской Федерации, проведенных с использованием электронных или информационно-телекоммуникационных сетей (включая сеть «Интернет»). Электронные и информационно-телекоммуникационные сети стали основным средством коммуникации для экстремистских

и террористических организаций, используемые для привлечения в свои ряды новых членов, организации и координации совершения преступлений экстремистской направленности, распространения экстремистской идеологии.

В условиях глобализации и стремительного развития информационного общества многие явления и процессы претерпели изменения, в том числе структура и форма современной преступности. Возросла угроза использования информационных технологий для совершения общественно-опасных посягательств, где информационное пространство стало новой платформой преступной деятельности. Современное российское законодательство

все больше уделяет внимание обеспечению информационной безопасности.

В связи с этим, в июне 2014 года в виду «отсутствия адекватной реакции на размещение экстремистских материалов в международной компьютерной сети «Интернет», ч. 2 ст. 280 УК РФ претерпела изменения, связанные с включением нового признака альтернативного совершению преступления с использованием средств массовой информации — совершение преступления с использованием информационно-телекоммуникационных сетей, в том числе сети «Интернет» [3 с 537]. Заметим, что благодаря такой законодательной конструкции ч. 2 ст. 280 УК РФ, квалификации по данной норме подлежит совершение действий, предусмотренных ч. 1 ст. 280 УК РФ, двумя альтернативными способами: с использованием средств массовой информации (которыми могут быть признаны также и некоторые ресурсы сети «Интернет»), а также с использованием информационно-телекоммуникационных сетей, в том числе сети «Интернет» (имея в виду те ресурсы, которые не относятся к средствам массовой информации) [4 с 537].

Следует отметить, что осуществление публичных призывов к нарушению территориальной целостности, организованное путем размещения записей в социальных сетях, является длящимся преступлением, поскольку, разместив текст призыва, преступление продолжается в течение неопределенного времени, так как в этот период текст воспринимается неограниченным кругом лиц, тем самым осуществляется

непрерывный призыв к совершению действий, направленных на нарушение территориальной целостности. Более того, все это время лицо действует вопреки возложенной

на него законом обязанности воздержаться от осуществления таких призывов под угрозой уголовного наказания [5 с 217].

Как показывает статистика зарегистрированных преступлений экстремистской направленности, большая часть публичных призывов осуществляется через социальные сети, используемые на сегодняшний день экстремистами в качестве основного способа распространения радикальных взглядов, противоречащих государственным устоям. Отсутствие законодательного закрепления понятия «электронные сети» не должно создавать проблему при квалификации деяния, связанного с публичными призывами к осуществлению действий, направленных на нарушение территориальной целостности Российской Федерации, совершенного с помощью социальной сети [6].

По мнению автора, разграничение понятий «электронная сеть» и «информационно-телекоммуникационная сеть» необходимо в первую очередь для регулирования уголовно-правовой политики, в части касаясь устранения законодательных пробелов [7]. Несмотря на это, размещение в социальных сетях, а также в иных информационных сайтах сети «Интернет», публикаций, носящих под собой публичный призыв к осуществлению действий, направленных на нарушение территориальной целостности Российской Федерации, уже является квалифицирующим признаком, что по сути позволяет привлечь лицо к уголовной ответственности по ч. 2 ст. 280.1 УК РФ.

Список литературы:

1. Агешкина Н.А., Беляев М.А., Белянинова Ю.В., Бирюкова Т.А. Научно-практический комментарий к Уголовному кодексу Российской Федерации от 13 июня 1996 г. № 63-ФЗ – М.: Гарант, 2016. – 943 с.
2. Григорьев В.В. Комментарий к Федеральному закону от 25 июля 2002 г. № 114-ФЗ «О противодействии экстремистской деятельности» – М., 2015 – 793с.
3. Дьяков С.В. Преступления против основ конституционного строя и безопасности государства: уголовно-правовое и криминологическое исследование. 2-е изд., – СПб.: Издательство «Юридический центр-Пресс», 2012. – 267 с.
4. Кадникова Н.Г. Уголовное право России : учебник в 2 томах. – Т. 2: Особенная часть – М.: Юриспруденция, 2018. – 537 с.

5. Чирнявский Д.О. Уголовно-правовая характеристика публичных призывов к нарушению территориальной целостности Российской Федерации: дис. канд. юрид. наук. – М., 2017. – 217 с.

6. Ковлагина Д. А. Понятие «электронные сети» в контексте некоторых составов преступлений, предусмотренных Уголовным Кодексом РФ // Молодой ученый. М., 2016 г. URL: <https://moluch.ru/archive/120>.

7. Рожков М.Б. Объект конституционной безопасности государства: конституционный строй или основы конституционного строя: научная статья. М., 2003.

К ВОПРОСУ О КОРРУПЦИОННЫХ РИСКАХ ПРИ ОСУЩЕСТВЛЕНИИ ГОСУДАРСТВЕННОГО ОБОРОННОГО ЗАКАЗА

Аннотация. Статья посвящена анализу действующих нормативных правовых актов Российской Федерации, регламентирующих осуществление государственного оборонного заказа. Подчеркнута важность противодействия проблеме коррупции для российского народа в целом, а также для отрасли осуществления государственных закупок, прежде всего – в столь значимой сфере, как государственный оборонный заказ. Внимание уделяется наличию большого количества коррупционных рисков в оборонной сфере, в связи с чем исследуется текущее состояние противодействия коррупционным рискам в сфере государственного оборонного заказа. Отмечается, что действующее российское законодательство в анализируемой сфере предусматривает закупку товаров, работ и услуг для нужд обороны, составляющую государственную тайну, путем закрытых закупок, а также регламентирует процедуры приглашения участников. Определяются перспективные пути совершенствования законодательства в сфере предупреждения проявлений коррупции при осуществлении государственного оборонного заказа. По результатам исследования, обосновывается вывод, согласно которому законодательство в сфере закупок способствует преодолению значительного числа коррупционных рисков, однако он также нуждается в существенном совершенствовании, поскольку некоторые его положения содержат пробелы, приводящие к возникновению новых коррупционных рисков.

Ключевые слова: коррупция, коррупционные риски, национальная оборона, государственный оборонный заказ, национальная безопасность.

Abstract. The article is devoted to the analysis of the current regulatory legal acts of the Russian Federation regulating the implementation of the state defense order. The importance of countering the problem of corruption for the Russian people as a whole, as well as for the public procurement industry, primarily in such a significant area as the state defense order, was emphasized. Attention is paid to the presence of a large number of corruption risks in the defense sector, in connection with which the current state of countering corruption risks in the field of the state defense order is being investigated. It is noted that the current Russian legislation in the analyzed area provides for the purchase of goods, works and services for the needs of defense, which is a state secret, through closed purchases, and also regulates the procedures for inviting

participants. Promising ways of improving legislation in the field of prevention of corruption in the implementation of the state defense order are determined. According to the results of the study, the conclusion is substantiated that the procurement legislation contributes to overcoming a significant number of corruption risks, but it also needs significant improvement, since some of its provisions contain gaps leading to the emergence of new corruption risks.

Keywords: *corruption, corruption risks, national defense, state defense order, national security.*

Постановка проблемы. Коррупция для населения Российской Федерации является весьма значимой и острой общественной проблемой. Так, международное антикоррупционное движение Transparency International опубликовало исследование «Индекс восприятия коррупции» (Corruption Perceptions Index, CPI) за 2021 год. В этот раз Россия набрала 29 баллов из 100 и заняла 136-е место из 180. Столько же набрали Ангола, Либерия и Мали [6].

На современном этапе коррупция является ключевой угрозой национальной безопасности и носит системный характер. Это, в свою очередь, влияет на другие угрозы в сфере безопасности, способствуя деятельности организованной преступности, и лишает государство возможностей выполнять возложенные на него функции, а также сдерживает экономическое развитие.

Крайне значимой остается угроза коррупционных проявлений и для оборонной сферы. В условиях реализации Специальной военной операции России в Украине (далее – СВО), гарантирование открытости и транспарентности указанной сферы, а также эффективное использование бюджетных средств для усиления обороноспособности страны выступают приоритетом для обеспечения ее национальной безопасности. Стабильность, взвешенность и транспарентность при разрешении вопросов финансирования оборонной сферы актуализируется в том числе и в связи с выявляемыми фактами недоукомплектования и некачественного материального обеспечения отдельных подразделений Вооруженных Сил Российской Федерации (далее – ВС РФ). Очевидно, что проявления коррупции в оборонной сфере подрывают авторитет власти и мешают эффективному управлению государством, тем самым угрожая нанести значительный ущерб и обороноспособности страны.

Результаты анализа научных публикаций. Среди российских и зарубежных ученых, в работах которых исследовалась проблематика противодействия коррупции в сфере государственных закупок, следует назвать таких, как А.А. Вартумян, И.И. Иванов, А.М. Кустов, А.В. Орлов, Е.В. Порезанова, Д.С. Федотов и др.

Однако исследования коррупции в оборонной сфере Российской Федерации, в связи с высокой секретностью оборонных закупок, осуществляют крайне малочисленны, поэтому данная сфера остается максимально скрытой от общеправовых и специализированных юридических научных исследований.

Целью статьи является анализ действующих нормативных правовых актов в сфере государственных оборонных закупок и выявление коррупционных рисков, которые могут быть реализованы исходя из существующего законодательства.

Изложение основного материала. сфера государственных оборонных закупок на современном этапе сопряжена преимущественно с существованием коррупционных рисков, связанных с чрезмерной закрытостью самой отрасли обеспечения национальной безопасности и гарантирования обороноспособности страны, а также с высокой секретностью проведения оборонных закупок.

Актуальность данной тематике добавляет также то, что одной из важнейших проблем современного экономического развития любой развитой страны, в том числе и Российской Федерации, является повышение эффективности использования и расходования государственных ресурсов для обеспечения национальной и экономической безопасности. Курс на перевооружение и техническое переоснащение ВС РФ и иных органов, обеспечивающих национальную и государственную безопасность, наращивание объема в обеспечении современными видами оружия в условиях должного распределения бюджетных средств, требует соответствующих действий по уменьшению неэффективных расходов.

Согласно положениям п. 1 ч. 1 ст. 3 Федерального закона от 29.12.2012 г. № 275-ФЗ «О государственном оборонном заказе» [1] (далее – Закон о гособоронзаказе), под таковым понимаются «установленные нормативным правовым актом Правительства Российской Федерации задания на поставки товаров, выполнение работ, оказание услуг для федеральных нужд в целях обеспечения обороны и безопасности Российской Федерации, а также поставки продукции в области военно-технического сотрудничества Российской Федерации с иностранными государствами в соответствии с международными обязательствами Российской Федерации».

Исходя из сущности и специфики государственного оборонного заказа, основываясь на позициях немногочисленных авторов, исследовавших проблематику указанной сферы [2, с. 51; 3, с. 127; 4, с. 47], можно выделить ряд коррупционных рисков, преимущественно присущих его осуществлению:

1) недостаточность современных средств обработки информации на этапе планирования государственного оборонного заказа (далее – ГОЗ), доступа к информации о потребностях сектора обороны;

2) несогласованность законодательства в части утверждения ГОЗ;

3) чрезмерная засекреченность ГОЗ;

4) отсутствие конкурентных процедур в условиях засекреченности закупок;

б) отсутствие современных автоматизированных систем обработки информации на этапе отчетности о выполнении ГОЗ.

Обзорный анализ указанных аспектов будет способствовать совершенствованию нормативной правовой регламентации и практики реализации государственных закупок в оборонной сфере. Следует отметить, что положениями Закона о гособоронзаказе определены общие правовые основы планирования, порядок формирования объемов и особенности осуществления закупок товаров, работ и услуг оборонного назначения для обеспечения потребностей сектора безопасности и обороны, а также иных товаров, работ и услуг для гарантированного обеспечения потребностей безопасности и обороны. Кроме того, регулируется порядок осуществления государственного контроля в области оборонных закупок.

В то же время, стоит отметить отсутствие любого упоминания относительно вовлечения общественности в осуществление контроля над расходованием бюджетных средств в сфере гособоронзаказа. Несмотря на закрытость и замкнутость сферы обеспечения национальной безопасности в оборонной сфере, полное нивелирование такого контроля является одним из коррупциогенных факторов.

Некоторые коррупционные риски, обусловленные закрытостью системы гособоронзаказа, представляется возможным устранить посредством разработки электронного перечня участников отбора и исполнителей государственных контрактов, предусмотренных Законом о гособоронзаказе. В частности, к числу вероятных для устранения можно отнести такие коррупционные риски, как недостаточность современных средств обработки информации на этапе планирования ГОЗ, доступа к информации о потребностях сектора обороны, а также отсутствие конкурентных процедур в условиях засекреченности закупок. Кроме того, указанное позволит снизить ограниченность доступа к информации о потребностях сектора обороны.

По мнению автора данной статьи, электронный перечень участников отбора и исполнителей государственных контрактов должны представлять собой цифровизированную систему накопления, обработки, учета, защиты и предоставления данных информации об участниках отбора и исполнителях государственных контрактов

(далее – Перечень). Перечень позволит осуществить систематизацию и осуществление анализа данных за определенный период в отношении конкретных субъектов хозяйствования в оборонных закупках по следующим классификационным признакам:

- 1) номенклатура товаров, работ, услуг оборонного назначения, производимая предприятием, работ и услуг, выполняемых таким субъектом;
- 2) цена на товары, работы, услуги оборонного назначения, с соблюдением законодательства о защите информации;
- 3) финансово-экономическое состояние предприятия;
- 4) наличие отдельных видов производственной деятельности компании;
- 5) наличие необходимых производственных мощностей и технической способности предприятия;
- 6) наличие необходимых объектов права интеллектуальной собственности;
- 7) выполнение или участие в выполнении научно-исследовательских и других работ;
- 8) наличие потенциальных оснований, предусмотренных Законом, для отказа в заключении контракта (договора) по результатам торгов.

При этом, важно разработать такой порядок ведения Перечня, при котором субъекты хозяйствования будут иметь возможность включения в него для последующего участия в закупках в оборонной сфере.

Кроме того, представляется значимым пересмотреть подходы к защите государственной тайны и уровню секретности оборонных закупок. Следует согласиться с теми исследователями, которые отмечают, что чрезмерное засекречивание играет свою роль в неэффективном использовании бюджетных средств и формировании коррупционных схем, что оказывает негативное влияние на обороноспособность и государственную безопасность [5, с. 365; 7, с. 184].

Помимо указанного, повышенная секретность приводит к тому, что институты гражданского общества, являющиеся по своей сути основой наполнения Государственного бюджета Российской Федерации, полностью исключены из сферы контроля за осуществлением ГОЗ. Представляется обоснованным несколько снизить уровень закрытости информации о государственных закупках в оборонной сфере, в том числе путем информирования населения об объемах и степени исполнения плановых ГОЗ, данные о которых не содержат государственную тайну.

Что же касается приобретения товаров, работ и услуг оборонного назначения, составляющего государственную тайну, их целесообразно путем проведения закрытых закупок. Порядок проведения таковых предусматривает возможность проведения переговоров (поэтапных переговоров) с субъектами хозяйствования, внесенными в

Перечень. Такой вид закупок должен применяться исключительно к товарам, работам и услугам оборонного назначения, составляющим государственную тайну.

Подытоживая изложенное, можно сделать вывод, что Закон о гособоронзаказе в целом эффективно реализует осуществление закупок в оборонной сфере в условиях ее максимальной закрытости и чрезмерной засекреченности. В то же время, современные реалии обуславливают необходимость повышения транспарентности при планировании и реализации гособоронзаказа. Кроме того, представляется обоснованным и вовлеченность институтов гражданского общества в осуществление в усеченном виде контроля за расходованием средств Государственного бюджета Российской Федерации в вопросах исполнения ГОЗ.

Также представляется значимым внедрить Перечень участников отбора и исполнителей государственных контрактов по оборонным закупкам, что будет способствовать снижению чрезмерной закрытости исследуемой сферы.

Помимо указанного, представляется значимым определить случаи, в которых могут использоваться торги с ограниченным участием: их применение представляется возможным в условиях максимальной секретности, если они касаются закупки товаров, работ и услуг оборонного назначения, составляющих государственную тайну.

Список литературы

1. Федеральный закон от 29.12.2012 N 275-ФЗ (ред. от 28.12.2022) "О государственном оборонном заказе". // "Собрание законодательства РФ", 31.12.2012, N 53 (ч. 1), ст. 7600.

2. Вартумян А.А., Федотов Д.С. Коррупция в военной сфере и ее влияние на безопасность Российской Федерации. // Каспийский регион: политика, экономика, культура. - 2018. - № 1 (54). – С. 50-54.

3. Иванов П. И., Кустов А. М. Оперативно-розыскное сопровождение предварительного расследования экономических и коррупционных преступлений в сфере закупок для нужд оборонно-промышленного комплекса и судебного разбирательства (вопросы организации и тактики). // Труды Академии управления МВД России. - 2020. - № 1 (53). – С. 125-135.

4. Орлов А.В. Отдельные аспекты государственной политики в области противодействия коррупционным преступлениям при выполнении государственного оборонного заказа. // Вестник МФЮА. - 2021. - № 4. – С. 46-54.

5. Порезанова Е.В. Коррупционные риски в системе государственных закупок в России. // Изв. Саратов. ун-та Нов. сер. Сер. Экономика. Управление. Право. - 2015. - № 4. – С. 363-367.

6. Россия в Индексе восприятия коррупции — 2021: 29 баллов и 136-е место [Электронный ресурс]. // Режим доступа: <https://transparency.org.ru/research/indeks-voSPIriatiya-korruptsii/rossiya-v-indekse-voSPIriatiya-korruptzii-2021-29-ballov-i-136-e-mesto>

7. Тагарев Т. Воспитание добропорядочности и борьба с коррупцией в оборонном секторе. – Женева: Procon Ltd., 2010. – 396 с.

Синяков Максим Сергеевич

Магистрант

Финансовый университет при Правительстве Российской Федерации

Sinyakov Maksim Sergeevich

Graduate student

Financial University under the Government of the Russian Federation

ПЕРСПЕКТИВЫ РАЗВИТИЯ СТРАТЕГИЙ ПОВЕДЕНИЯ ИНВЕСТОРОВ НА РОССИЙСКОМ ФОНДОВОМ РЫНКЕ В СОВРЕМЕННЫХ ЭКОНОМИЧЕСКИХ И ПОЛИТИЧЕСКИХ УСЛОВИЯХ

Аннотация: Весной 2022 г. в отношении Российской Федерации рядом стран, во главе с США и странами ЕС, поэтапно вводились пакеты экономических санкций. Таким образом, в настоящее время наша страна лидирует по общему числу санкций, которых в настоящее время свыше 5,5 тысяч. Санкционное давление на Россию началось еще восемь лет назад, таким образом, можно говорить, что с 2014 г. Российская Федерация развивается в новых геополитических и экономических реалиях, что не может не отразиться в том числе и на российском фондовом рынке.

Abstract: In the spring of 2022, several countries, led by the U.S. and the EU, gradually imposed packages of economic sanctions on the Russian Federation. Thus, our country is currently the leader in terms of the total number of sanctions, of which there are currently over 5.5 thousand. The sanctions pressure on Russia began eight years ago, so we can say that since 2014 the Russian Federation has been developing in new geopolitical and economic realities, which cannot but affect the Russian stock market.

Ключевые слова: *поведение инвесторов, перспективы развития, фондовый рынок, санкции, стратегии инвесторов, инвестиционная активность, обучение инвесторов, финансовая грамотность.*

Key words: *investor behavior, development prospects, stock market, sanctions, investor strategies, investment activity, investor education, financial literacy.*

Перечислим основные направления санкций, напрямую влияющие на российский фондовый рынок:

- санкции в отношении кредитных организаций Российской Федерации;
- санкции в отношении госдолга РФ и облигаций российских эмитентов;
- ограничения в отношении платежных систем, функционирующих на территории

Российской Федерации, в том числе санкции против НПС;

-- ограничения в отношении Банка России.

В рамках введенных Западом санкций, например, часть крупных банков была отключена от международной платежной системы; прекратилась деятельность международных карточных платежных систем Visa и MasterCard; в США установлен запрет на покупку на вторичном рынке облигаций российских эмитентов, выпущенных после 1 марта 2022 г. и т. д.

Следует заметить, что санкции оказали ощутимое влияние не только на финансовую систему нашей страны, но и на самих эмитентов, учитывая, что в составе российских биржевых индексов – компании сырьевого сектора (Роснефть, Газпром, Лукойл, Сургутнефтегаз, НЛМК и многие другие).

Так, например, для ПАО «Северсталь», попавшей под четвертый пакет санкций, экспорт в европейские страны составлял около 30% всех продаж. В то же время Запад не вводил санкции в отношении экспорта цветных металлов, что позволит, например, ПАО «Норникель» рассчитывать на соответствующий рост цен на свою продукцию. Отсутствуют серьезные потери и у золотодобывающих компаний, так как в условиях санкций добытое золото скупается коммерческими банками внутри страны по рыночным котировкам, выигрывая и от роста золота, и от падения рубля, при том, что затраты несут в основном в рублях. Введение ограничений на оборот иностранной валюты в России, а также кризисные ожидания существенно увеличили спрос на золото внутри страны.

Тем не менее, фондовый рынок, конечно же, отреагировал на ситуацию падением индексов (рисунок 1).



Рисунок 1. Динамика индекса Мосбиржи в 2022 году

Источник: «Investfunds»

Как видно на диаграмме (рисунок 1), индекс Мосбиржи серьезно упал, начиная с конца февраля 2022 г. и до настоящего времени не вернулся на исходный рубеж, оставаясь близко к минимальному уровню за этот год (рисунок 2).

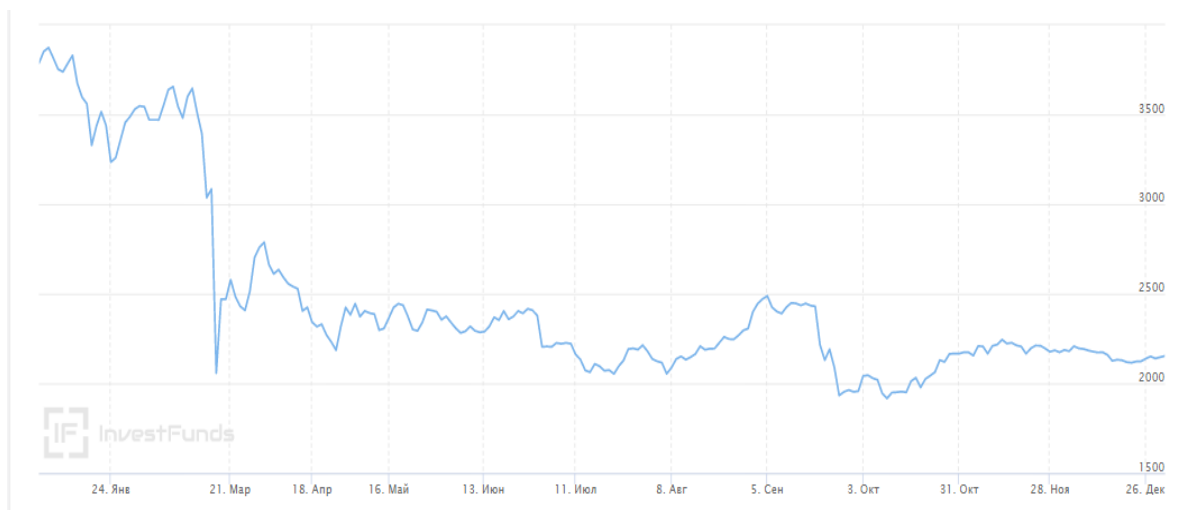

Рисунок 2.

Динамика котировок акций компаний, входящих в индекс Мосбиржи за 2022 год

Источник: «Investfunds»

Как видно на диаграмме (рисунок 2), подавляющее большинство компаний из представленного списка, в 2022 г. показало существенное падение котировок, которое

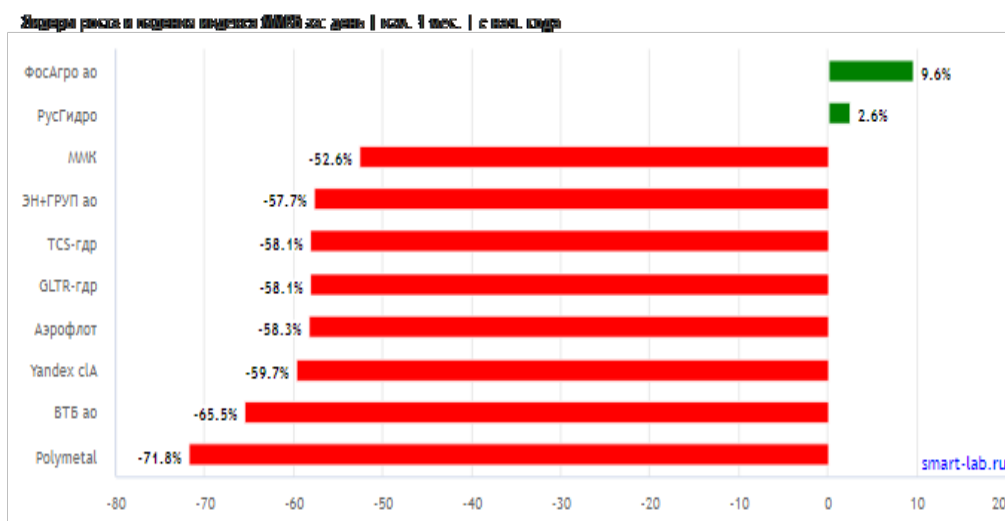
достигло 71,8%. Осенью 2022 г. на рынке наблюдается некоторая стабилизация, однако существенного роста индекса Мосбиржи не происходит, и ситуацию можно охарактеризовать как депрессивную.

Учитывая, что прогнозы специалистов относительно перспектив отмены санкций не утешительные, можно говорить о неизбежности структурной перестройки как во всей российской экономики, так и на фондовом рынке, так как многим эмитентам придется переориентироваться либо на внутренний рынок, либо находить иные направления экспорта.

Серьезным фактором, оказывающим влияние на выбор инвестиционной стратегии российскими инвесторами, является уровень инфляции, так как данный показатель является целевым в рамках ДКП Банка России. Кроме того, уровень инфляции оказывает воздействие и на общее финансовое поведение экономических субъектов, включая домохозяйства.

На рисунке 3 показана динамика индекса потребительских цен в Российской Федерации в 2022 году.



Рисунок 3.

Динамика индекса потребительских цен в Российской Федерации в 2022 году

Источник: «Investfunds»

Как видим на диаграмме (рисунок 3), индекс потребительских цен в России показал

резкий скачок в конце февраля – марте, после чего относительно стабилизировался на протяжении всего года. В летние месяцы наблюдалась некоторая отрицательная динамика потребительских цен, что связано с сезонным удешевлением сельскохозяйственной продукции, прежде всего, овощей и фруктов.

Индекс потребительских цен оказывает существенное влияние на финансовое поведение экономических субъектов, так как при существенном росте цен предприятия вынуждены серьезно индексировать заработную плату персоналу, а у домохозяйств снижаются сберегательные возможности. Для части населения фондовый рынок всегда является альтернативой иным формам финансовых инструментов, поэтому, вероятно, та часть населения, которая активно присутствует на фондовом рынке, в данных условиях сохранит те стратегии, которых придерживалась и до кризиса, так как текущая ситуация не характеризуется как критичная для населения и позволяет строить в равной мере как негативные, так и позитивные прогнозы на будущее. Можно сказать, что государство не допустило того развития событий на финансовом рынке, которое могло бы произойти с весны 2022 г. Все это указывает на столь же высокую вероятность позитивных тенденций во всех экономических сферах, равно, как и негативных. В такой ситуации, вероятно, каждый инвестор будет придерживаться той линии инвестиционного поведения, которой придерживался традиционно. Наиболее азартные игроки, склонные к высокому риску, будут инвестировать в наиболее доходные, на их взгляд активы, менее азартные – формировать сбалансированные портфели с высокой долей безрисковых вложений. Главным фактором здесь, по мнению автора статьи, является относительная стабильность в экономике на протяжении довольно длительного времени, что действует в целом успокаивающе на всех участников рынка и формирует у них предрасположенность к позитивному прогнозу событий.

В сложившейся ситуации государство максимально заинтересовано в сохранении социальной стабильности в стране, а потому, по мнению автора статьи, оно будет каким-либо образом ограничивать физических лиц от высоких рисков на фондовом рынке. При этом очевидно, что часть населения будет стремиться к обходу этих ограничений, как это было и раньше, однако удельный вес таких инвесторов в общей структуре невелик, поэтому это не является проблемой для страны. С другой стороны, государство заинтересовано в активизации инвестиционного процесса, прежде всего, в реальные сектора экономики, что могут обеспечить как банковский сектор, так и частично фондовый рынок. Для этого нужно создать условия, в первую очередь, для долгового финансирования во всех сферах экономики, особенно в секторе МСП России. Возможность выхода на эмиссию облигаций не только крупных предприятий, но и средних, и малых может стать достойной

альтернативой банковскому кредитованию. По мере отсечения российского фондового рынка от Запада, необходимо стимулировать развитие внутреннего рынка.

Еще одним инвестиционным ресурсом, который может обеспечить определенный экономический рост, является публичное предложение акций российских эмитентов на внутреннем рынке. К сожалению, данный процесс в нашей стране не стал массовым явлением, а эффективный выход на IPO осуществляют лишь отдельные российские компании. В 2022 г. в России подготовлено лишь только одно публичное предложение акций -- сервиса аренды самокатов Whoosh, которое прошло в декабре 2022 года, по нижней границе ценового диапазона, причем котировки на вторичном рынке снизили цену акции еще на 12% менее, чем за месяц.

Если говорить о наиболее эффективной стратегии инвесторов на фондовом рынке, то в настоящее время она, вероятно, совпадает с общей ситуацией как в политической, так и в экономической сферах. Эту ситуацию можно охарактеризовать, как высокая степень неопределенности и, соответственно, наиболее эффективной сейчас будет та стратегия, которая позволит инвесторам сохранить по максимуму свои денежные средства и не утратить интерес к фондовому рынку. Такую стратегию можно назвать выжидательной. Максимальные преимущества в данной ситуации получают наиболее опытные, квалифицированные инвесторы, которые имеют возможности для эффективной стабилизации инвестиционных портфелей. В первую очередь, это крупные финансовые компании, имеющие максимально диверсифицированный бизнес. Такие компании могут рассчитывать на рост прибыли по мере реструктуризации рынков и стабилизации финансовых ожиданий на фондовом рынке. Инвесторы, бизнес которых находится на уровне МСП, рискуют получить убытки, либо в лучшем случае, обеспечить функционирование в точке безубыточности, так как активный приток новых инвесторов на фондовый рынок в сложившихся условиях маловероятен.

Еще в конце 2021 г. государство активно развивало идею о массовом вовлечении населения в инвестиционный процесс, который предлагался как альтернативный вариант банковскому сбережению, однако в настоящее время ситуация изменилась, и, вероятно, даже та часть вкладчиков, которая планировала уйти в различные инвестиционные фонды, сегодня откажется от данной идеи. Однако та часть инвесторов, которая не планирует уходить с фондового рынка, для которых этот рынок сохраняет свою привлекательность при любых условиях, будут придерживаться тех инвестиционных стратегий, которые предпочитали и до февраля 2022 года, возможно, пытаясь перенацелить свои приоритеты на внутренний сегмент, а также диверсифицируя портфели как за счет новых инвестиционных инструментов, так и за счет вложений в различные инвестиционные

фонды.

Государство заинтересовано в росте благосостояния своих граждан, и фондовый рынок рассматривается как важный сегмент экономики, который должен стать источником получения доходов различными экономическими субъектами, в том числе домохозяйствами. В последние годы руководство Российской Федерации осуществляет поиск эффективных инструментов, которые бы обеспечили рост инвестиционной активности как юридических, так и физических лиц. События весны 2022 года и последовавшие за ними жесткие санкции вносят определенные коррективы в планы государства, однако стимулирование активности различных групп инвесторов на фондовом рынке должно остаться приоритетной задачей.

Для обеспечения инвестиционной активности физических лиц предлагаются различные решения, например создание системы страхования инвестиций физических лиц по аналогии с системой страхования банковских вкладов [Гаврилова, с. 42]. Однако, следует иметь в виду, что более высокая доходность инструментов фондового рынка обеспечивается, в первую очередь, именно за счет принятия инвестором на себя инвестиционного риска, который может достигнуть 100%. В процессе банковского кредитования инвестиционный риск отсутствует, а кредитный риск в целом гораздо ниже риска инвестиционного. В случае невозможности заемщика производить выплаты по кредитным обязательствам кредиторы инициируют различные формы принудительного возврата долга заемщика, в частности, через процедуру банкротства. В случае отказа эмитента от выплаты дохода по ценным бумагам он не несет ответственности за недополученные инвестором доходы, а что касается обратного выкупа эмитированных ценных бумаг, то такая процедура может затянуться на месяцы и даже годы. При этом нужно учитывать, что требования владельцев облигаций, эмитированных должником, без срока погашения, в случае банкротства удовлетворяются в последнюю очередь [ФЗ о несостоятельности (банкротстве)] и могут быть вообще не удовлетворенными.

По мнению автора статьи, инвестиционный риск не следует компенсировать системой страхования инвестиций по аналогии с ССВ, так как в этом случае государству придется повышать налоговые ставки по инвестиционной деятельности, чтобы компенсировать затраты на фондирование страховой системы. Кроме того, следует учитывать и тот факт, что для обеспечения дееспособности ССВ Банк России ведет достаточно трудоемкую работу по предупреждению несостоятельности кредитных организаций, так как объемы фонда ССВ крайне ограничены и не способны покрыть серьезные издержки банковской системы в случае несостоятельности крупных банков. В случае создания системы страхования инвестиций Банку России придется запускать

аналогичный процесс на инвестиционном рынке, что затормозит его развитие, которое и без этого остается довольно скромным.

По мнению некоторых специалистов [Абрамов, Безсмертная и др.], в настоящее время в нашей стране формируется поколение граждан, которые будут предпочитать фондовый рынок коммерческим банкам, то есть активно выходить на рынок коллективных и частных инвестиций. В качестве аргумента этой гипотезе ученые утверждают, что молодое поколение сегодня тяготеет к цифровым форматам взаимодействия, и эта тенденция совпадает с активной цифровизацией на финансовом рынке. При этом очевидно, что стремление к цифровым форматам совершенно не означает готовность молодого поколения эффективно инвестировать на фондовом рынке, так как в любом случае от инвестора требуется соответствующая база знаний и способностей. То есть, можно предположить, что с активизацией цифрового формата взаимодействия инвестора с фондовым рынком увеличится риск финансовых потерь данных лиц, в первую очередь, от переоценки собственных способностей в данной сфере.

Одним из путей улучшения ситуации является целенаправленная подготовка молодежи к инвестированию. И это, по мнению, автора статьи, является наиболее правильным направлением деятельности государства. В настоящее время в нашей стране уже введены уроки по основам финансовой грамотности в общеобразовательных школах; кроме того, многие финансовые структуры (банки, инвестиционные компании) реализуют проекты по обучению населения финансовой грамотности.

С целью повышения финансовой грамотности населения Российской Федерации в нашей стране в 2019 г. была создана Ассоциация развития финансовой грамотности (АРФГ). Учредителями АРФГ стали Банк России, СРО НФА, профобъединения (Ассоциация банков России, Некоммерческое партнерство развития финансового рынка, Всероссийский союз страховщиков и др.), крупнейшие финансовые структуры нашей страны (Сбер, ВТБ, Россельхозбанк, Совкомбанк, Мосбиржа и др.).

Портфолио АРФГ на сегодняшний день содержит ряд проектов [АРФГ]:

- повышение финансовой грамотности детей с ограниченными возможностями здоровья;
- день финансиста;
- инвестиционный клуб;
- конкурс ПМК «Основы финансовой грамотности»;
- финансы для жизни и ряд других.

Цифровой (медиа) проект по повышению финансовой грамотности «ГраФин» направлен на модульное раскрытие тем, чередующее выпуск по теории с практикой через

интервью с различными специалистами по затрагиваемым темам из области экономики и финансов.

В рамках проекта планируется получение не только теоретического материала, но и практического модуля, что позволит детально проанализировать и передать обучающимся отдельные технические моменты, например, куда обратиться в случае необходимости для страхования вкладов, для пересмотра ставок по кредитам и т. д.

Для реализации процесса информирования выбран наиболее удобный формат, например, можно прослушивать подкаст «на ходу», находясь за рулем, в общественном транспорте или дома. Или весьма удобен для людей с ограниченными возможностями (слабовидящих граждан).

Подкасты будут размещаться на специализированных площадках, а также в Инстаграм и Ютуб (видео). Также будут проводиться онлайн-квизы. Площадку для проведения мероприятия предоставляет Банк России.

АРФГ также примет участие в разработке проекта Стратегии, который планируется представить для обсуждения до конца I квартала 2023 г.

В настоящее время деятельность АРФГ по аккредитации обучающих программ для начинающих инвесторов оценивается весьма положительно, при этом предлагается вводить новые инструменты, такие как система добровольной сертификации не только крупных, но и коротких программ подготовки инвесторов. Имеются предложения финансистов по непрерывному образованию молодёжи, активизации процессов обучения финансовой грамотности пенсионеров.

Финансовые просветители рассмотрели возможности для повышения охвата аудитории проекта «Финансовая грамотность в трудовых коллективах», нацеленного на работающее население, указав при этом на важность популяризации цифровых сервисов, создаваемых в помощь волонтерам.

Целым рядом министерств и ведомств Российской Федерации (Минфином России, Банком России, Минэкономразвития России, Генпрокуратурой, МВД, Росфинмониторингом и Роспотребнадзором) разрабатывается концепция Ассоциации по защите прав частных инвесторов. В рамках Концепции на начальном этапе предполагается ряд мер, направленных на:

- пресечение недобросовестных практик на финансовом рынке;
- содействие в привлечении к ответственности участников финансового рынка и недобросовестных инвестиционных компаний;
- оказание помощи в улучшении межведомственного взаимодействия органов и институтов, обеспечивающих защиту прав инвесторов (субъектов защиты прав

инвесторов).

Предполагается, что в дальнейшем Ассоциация сможет самостоятельно предоставлять правовую защиту пострадавшим инвесторам, а также сокращать сроки возмещения утраченных средств, в том числе за счет оперативной блокировки похищенного имущества. С этой целью у Ассоциации появится право на заключение контрактов с адвокатскими бюро и частными сыскными агентствами.

Планируется, что в состав ассоциации будут входить представители Минфина, ЦБ РФ, Минэкономразвития, ФАС России, Роспотребнадзора, а также Федерального общественно-государственного фонда по защите прав вкладчиков и акционеров (ФОГФ), Ассоциации развития финансовой грамотности и Службы финансового уполномоченного (СОДФУ).

Таким образом, можем сделать вывод, что в настоящее время в Российской Федерации серьезно активизировалась работа, нацеленная на обеспечение финансовой грамотности среди представителей той части населения нашей страны, которая чаще других оказывается в «группе повышенного риска», становясь жертвами как мошенников и недобросовестных финансовых структур, так и собственной финансовой безграмотности.

По мнению автора статьи, именно развитие учебно-информационного обеспечения инвесторов, в первую очередь, неквалифицированных, тонкостям инвестирования в различные финансовые инструменты позволит значительно сократить уровень нерациональных инвестиционных решений и, как следствие, объемы финансовых потерь таких инвесторов.

Литература:

1. О несостоятельности (банкротстве) : федер. закон от 26.10.2002 № 127-ФЗ (ред. от 28.12.2022); [Электронный ресурс] <http://www.consultant.ru/document/>
2. О рынке ценных бумаг: федер. закон от 22.04.1996 № 39-ФЗ (с изм. и доп., вступ. в силу с 01.12.2021); [Электронный ресурс] <http://www.consultant.ru/document/>
3. Ассоциация развития финансовой грамотности (АРФГ). <https://fincubator.ru/>
4. Банк России. Официальный сайт. <https://www.cbr.ru/>
5. Banki.ru. Официальный сайт. – Режим доступа: <https://www.banki.ru/>
6. Investfunds. Официальный сайт. <https://investfunds.ru/indexes/216/>
7. FrankMedia [Электронный ресурс] <https://www.kommersant.ru/>
8. Гаврилова, Э. Н. Современное инвестирование на рынке брокерских услуг. Вестник Московского университета им. С. Ю. Витте. Серия 1 Экономика и управление. – 2021. -- № 3 (38). – С. 39-45.

9. Абрамов, А. Е. Детерминанты поведения частных инвесторов на российском фондовом рынке А. Е. Абрамов, А. Д. Радыгин, М. И. Чернова Экономическая политика. – 2020. – Т. 15, № 3. – С. 8-48
10. Безсмертная, Е. Р. Поведение частных инвесторов на фондовом и срочном рынках в 2022–2023 годах: возможная реакция на изменения денежно-кредитной политики Е. Р. Безсмертная Экономика. Налоги. Право. – 2022. – Т. 15. № 1. – С. 63-71

СПЕЦИФИКА ИНФОРМАЦИОННЫХ ВОЙН В СОВРЕМЕННОМ ПОЛИТИЧЕСКОМ ДИСКУРСЕ

Аннотация: Работа продолжает исследования, посвящённые изучению специфики информационных войн, закладывает теоретическую основу для дальнейшего, более детального рассмотрения аспектов представленной проблемы. Авторы систематизируют представления об информационной войне, рассматривая как общедоступные источники получения информация, которые являются важными элементами формирования общего представления, так и различные научные подходы.

Информационные войны соединяют геополитическую и психологическую парадигмы, на которые и сделан акцент в работе.

Ключевые слова: информационная война, пропаганда, массовое сознание, политическое противостояние, кибервойна, политическая реальность, глобализация, политические группировки.

Проблемой сегодняшнего понимания политики является недооценка значения информационного противостояния её субъектов, но стоит отметить, что происходит постепенное переосмысление данного вопроса, которое приводит к повышению внимания к данному аспекту международных отношений. Тем не менее, информационные войны – часть действительности, политической реальности, напрямую и косвенно влияющая на изменения на мировой арене.

Теперь обратимся к пониманию информационной войны в психологической парадигме, здесь информационная война понимается как латентное воздействие информации на индивидуальное, групповое и массовое сознание при помощи методов пропаганды, дезинформации, манипулирования с целью формирования новых взглядов на социально-политическую организацию общества через изменение ценностных ориентаций и базовых установок личности.

Д. А. Волкогонов, Н. И. Живейнов и А. Г. Караяни приводят другое трактования понятия: «система подрывных идеологических воздействий империализма, направленных на сознание людей преимущественно через сферу общественной психологии» [9][10].

В. А. Лисичкин и Л. А. Шелепин, решая проблему определения целей информационного воздействия и объекта воздействия, отметили, что ее объектом является

когнитивно-эмоциональная сфера индивидов, а главной целью – управление интеллектуально-психологическими и социокультурными процессами, обязательным элементом которого выступает неосознанность данного воздействия лицами, подверженными завуалированному влиянию и следующими спроектированным моделям поведения.

Следует обратиться к определению массового сознания. В марксизме это – отражение общественного бытия; совокупность общественных представлений, присущих определённой эпохе. Абачиев, взяв за основу это определение, развил его: общественное сознание – это идеологически (классово) пристрастное отражение материального общественного бытия в политических учениях, культуре, религиозных верованиях. Ольшанский же выделяет другое определение: «один из видов общественного сознания, наиболее реальная форма его практического существования и воплощения. Это особый, специфический вид общественного сознания, свойственный значительным неструктурированным множествам людей («массам»)). В современном мире процесс глобализации сильно изменил процесс становления и человека как индивида, и массового сознания в принципе. Появление новых способов распространения информации, в первую очередь Интернета, разрушило устоявшиеся модели развития, ослабив влияние традиций и обычаев. Благодаря общедоступности высокоскоростной связи появилась возможность постоянного влияния на сознание людей путем продвижения выгодных заинтересованному лицу идей.

Когнитивных способностей человека не хватает для анализа всего массива данных, который он видит в Сети каждый день, поэтому важным показателем становится то, с каким доверием субъект относится к информации, получаемой им.

Согласно исследованию «Левада-центр», уровень доверия людей в России к СМИ, в том числе и интернет-ресурсам, возрос на 13% с 1999 по 2020 г. [11]

Мы можем предположить, что одним из факторов роста доверия людей связан с появлением независимых, на первый взгляд, источников. Не беря во внимание издания, прямо и косвенные принадлежащие правительству России, одними из популярных медиа ресурсов в СНГ пространстве можно считать интернет-издания «Meduza», «Радио Свобода» и «Голос Америки». Однако, обратившись к списку владельцев этих агентств, можно заметить, что они принадлежат лицам, заинтересованным в продвижении своих ценностей, точки зрения на события, происходящие в мире. Так, «Радио Свобода» и «Голос Америки» принадлежат правительству США, а «Meduza» принадлежит неназванному лицу, что позволяет сделать предположение об определенном уровне ангажированности интернет-издания. Из этого исходит гипотеза об отсутствии независимости у любых медиа

ресурсов, поскольку лица, владеющие ими, имеют цель сформировать то отношение общества на мир, которое будет выгодно им.

Библиографический список

1. Штофер Л. Л. Информационная борьба как радикальная форма политической борьбы. Гуманитарий юга России, 2018, Том 7, № 4.
2. https://tempting.pro/chto_takoe_propagandaask_ee_istoriya_i_vliyanie_na_obschestvo/
3. Субботин В. В., Замолоцких И. О. Влияние пропаганды на общественное мнение. «Инновационная наука» №01–2/2017 ISSN 2410–6070.
4. Воронова О., Трушин А. Современные информационные войны: стратегии, типы, методы, приемы. Аспект Пресс 2021. 176 с.
5. Соколова А. М. Информационные войны в условиях глобализации: социально-философский анализ. Автореферат диссертации на соискание ученой степени кандидата философских наук. Красноярск 2007.
6. Кунакова Л. Н. Информационная война как объект анализа (понятие и основные характеристики информационной войны). Альманах современной науки и образования, № 6 (61), 2012.
7. Информационные войны / Георгий Почепцов. - М.: Рефл-бук: Ваклер, 2000. - 573, [1] с.: табл.; 21 см. - (Образовательная библиотека).; ISBN 5-87983-087-x (Рефл-бук)
8. Мартин Либика «Что такое информационная война?» «What is Information warfare». Национальный Институт Обороны США 1995 год.
9. Живейнов Н. И. Операция «PWV. «психологическая война» американских империалистов. — М., 1996.
10. Волкогонов Д. А. Психологическая война. — М., 1984; Волкогонов, Д. А. Контрпропаганда. — М., 1988.
11. <https://www.levada.ru/2020/02/27/istochniki-novostej-i-doverie-smi/>

ПОЛИТИЧЕСКОЕ СОЗНАНИЕ В УСЛОВИЯХ ИНФОРМАЦИОННОЙ ВОЙНЫ

Аннотация: Авторы рассматривают различные подходы к взаимодействию в информационном поле, способы восприятия человеком информации в современном мире. Информационные войны соединяют геополитическую и психологическую парадигмы, на которые и сделан акцент в работе.

Авторы систематизируют представления об информационной войне, рассматривая как общедоступные источники получения информация, которые являются важными элементами формирования общего представления, так и различные научные подходы. Работа закладывает теоретическую основу для дальнейшего, более детального рассмотрения аспектов представленной проблемы. Данная статья посвящена исследованию специфики влияния информационных войн на массовое сознание людей. В исследовании объясняется специфика современного информационного воздействия на массы, способы его применения, субъекты и объекты, на которые оно направляется.

Ключевые слова: информационная война, пропаганда, СМИ, массовое сознание, воздействие, политическое противостояние, кибервойна, субъекты, объекты воздействия, политическая реальность, глобализация, политические группировки.

Проблемой сегодняшнего понимания политики является недооценка значения информационного противостояния её субъектов, но стоит отметить, что происходит постепенное переосмысление данного вопроса, которое приводит к повышению внимания к данному аспекту международных отношений. Тем не менее, информационные войны – часть действительности, политической реальности, напрямую и косвенно влияющая на изменения на мировой арене.

Для понимания специфики информационной войны необходимо отметить отличия её понятия «война». Согласно работе Георгия Почепцова (2000) различия между обычной войной и информационной войной могут быть скомпонованы в семь блоков [7]:

1. Информационная война имеет гибкий арсенал вооружений и высокую непредсказуемость;
2. В информационной войне возможен лишь поэтапный захват территорий;

3. В информационной войне есть возможность многократного захвата одних и тех же людей (или отдельных тематических аспектов в их сознании), работает нечеткая логика;

4. В информационной войне воюющие стороны невозможно выделить по признаку принадлежности к какой-либо группе или выполнения определенной социальной роли;

5. В информационной войне воздействие на противника неощутимо и может облекаться в доброжелательную форму;

6. В информационной войне воздействия избирательны и охватывают различные слои населения по-разному;

7. В информационной войне основной опасностью является отсутствие видимых разрушений. В результате защитные механизмы общества не активируются.

Основываясь на этих признаках, мы можем отметить сложную систему оценки и понимания уровня воздействия информационной войны на субъекты общества, и определения её субъект - объектной составляющей. Это позволяет приобретать наибольший масштаб распространения. Информационное противостояние не ограничивается только активными участниками его процесса, оно может вовлекать широкий круг акторов, что актуально сейчас, когда информационные «вбросы» в рамках информационной войны двух государств вовлекают в процесс страны Европейского союза, НАТО, получая широкое распространение. Чем больше государств становятся участниками такого вида противоборства на мировой арене, тем больше информационное воздействие влияет на массовое политическое сознание.

Важным аспектом в исследовании поставленного вопроса является отнесение кибервойны к информационной войне. Википедия, которая является общедоступным, массовым источником информации, даёт следующее пояснение: «Информационная война (англ. information war) — англоязычный термин, описывающий противоборство сторон посредством распространения специально подготовленной информации и противодействия аналогичному внешнему воздействию на себя. В отличие от кибервойны, информационная война не атакует компьютеры, программное обеспечение и т. д.» – тем самым разделяя эти два понятия, с чем мы категорически не согласны. Так, ещё в августе 1995 года Национальным Институтом Обороны США была опубликована классическая работа в данной области Мартина Либки («Что такое информационная война?» («What is Information warfare?»).[8] В ней автор определил 7 форм информационной войны, где 7 пунктом было установлено следующее: «Кибервойна отличается от "обычного" хакерства. Это захват компьютерных данных, позволяющих выследить цель (либо шантажировать

ее)». Этот вопрос важен по той причине, что кибервойна имеет весомое влияние на массовое политическое сознание. В современных реалиях каждый человек беспокоится о конфиденциальности и защищённости своих данных, зачастую делегируя эту ответственность государству, а кибератаки ставят под угрозу сохранности личной информации и, соответственно, дискредитируют и её защитников.

Таким образом, информационные войны являются неотъемлемой частью политической жизни и приобретают все большую роль с развитием средств коммуникации. В современном мире, при долгоиграющих последствиях прямых столкновений государств или других политических группировок, информация становится грозным оружием в руках лиц, заинтересованных в возможности повлиять на массовое сознание с выгодной для себя стороны. Каждый человек, будь он аполитичен или наоборот, политически активен, подвергается воздействию методов информационной войны, осознавая это или нет.

Библиографический список

1. Штофер Л. Л. Информационная борьба как радикальная форма политической борьбы. Гуманитарий юга России, 2018, Том 7, № 4.
2. https://tempting.pro/chto_takoe_propagandaask_ee_istoriya_i_vliyanie_na_obschestvo/
3. Субботин В. В., Замолоцких И. О. Влияние пропаганды на общественное мнение. «Инновационная наука» №01–2/2017 ISSN 2410–6070.
4. Воронова О., Трушин А. Современные информационные войны: стратегии, типы, методы, приемы. Аспект Пресс 2021. 176 с.
5. Соколова А. М. Информационные войны в условиях глобализации: социально-философский анализ. Автореферат диссертации на соискание ученой степени кандидата философских наук. Красноярск 2007.
6. Кунакова Л. Н. Информационная война как объект анализа (понятие и основные характеристики информационной войны). Альманах современной науки и образования, № 6 (61), 2012.
7. Информационные войны / Георгий Почепцов. - М.: Рефл-бук: Ваклер, 2000. - 573, [1] с.: табл.; 21 см. - (Образовательная библиотека).; ISBN 5-87983-087-x (Рефл-бук)
8. Мартин Либики «Что такое информационная война?» «What is Information warfare». Национальный Институт Обороны США 1995 год.
9. Живейнов Н. И. Операция «PWV. «психологическая война» американских империалистов. — М., 1996.
10. Волкогонов Д. А. Психологическая война. — М., 1984; Волкогонов, Д. А. Контрпропаганда. — М., 1988.

11. <https://www.levada.ru/2020/02/27/istochniki-novostej-i-doverie-smi/>

МОДЕРНИЗАЦИЯ УЧЕБНЫХ ПРОЦЕССОВ В УСЛОВИЯХ НАЦИОНАЛЬНОЙ ПРОГРАММЫ РАЗВИТИЯ ОБРАЗОВАНИЯ

Аннотация. Сегодня на повестке дня «Образование 21 века: актуальный анализ от школьников и студентов». Данная тема является актуальной, это объясняется необходимостью в высоком уровне образования, профессионализма для удовлетворения потребностей государства в высококвалифицированных кадрах.

Автор в своём исследовании обращается к статистическим данным и опросам, которые несут в себе актуальную информацию, полученную от субъектов, которые имеют непосредственное отношение к образовательному процессу. При выявлении проблем акцент делается на особенностях регионов России, где были собраны сведения и опрошены непосредственные участники образовательного процесса.

Ключевые слова: образование, условия образования, кадровый дефицит, педагогический состав, практико-применимые знания.

Образование - единый целенаправленный процесс воспитания и обучения, являющийся общественно значимым благом и осуществляемый в интересах человека, семьи, общества и государства, а также совокупность приобретаемых знаний, умений, навыков, ценностных установок, опыта деятельности и компетенции определенных объема и сложности в целях интеллектуального, духовно-нравственного, творческого, физического и (или) профессионального развития человека, удовлетворения его образовательных потребностей и интересов (выдержка из Федерального закона РФ).

Стоит обратить внимание на то, что модернизации курсов обучения не уделяется должного внимания. Зачастую, школы постепенно переходят на новые учебники, которые соответствуют новым программам обучения, но этот процесс затяжной, постепенный, а главное неравномерный. Соответственно возникает проблемы, которая отсылает нас к ЕГЭ или ГИА (в меньшей мере). Так как новые программы более ориентированы на современные запросы образования, а учебники старого образца нет.

Рассматривать проблемы образования только со стороны обучающихся не будет столь объективно и в полной мере не охватит весь спектр существующих недостатков. Подготовка учителей, преподавателей является одним из приоритетных направлений развития. Наличие высококвалифицированных кадров в сфере образования будет обеспечивать развитие всех других направлений развития. В высших учебных заведениях

преподаватели имеют возможность карьерного роста, как например кандидат наук, затем доктор наук, но школа — это очень специфическая карьерная траектория. У учителя сложные перспективы профессионального роста: зачастую бывает так, что ты приходишь работать педагогом начальной школы и по истечению многих лет работы уходишь на пенсию в том же статусе. Если ты не берешь постоянную дополнительную нагрузку и не повышаешь квалификацию, ты не можешь вырасти как специалист, получить новую категорию. И даже если это делать, часто ригидность системы разочаровывает молодых специалистов — и они уходят из школы.

Профессия педагога в нашей стране превозносится и часто в средствах массовой информации и других информационных источниках говорится о высоком уважении к ней, о неопределимом вкладе в развитии государства. Но вот оценка деятельности педагога при этом находится под жестким контролем как от чиновников и руководства, так ещё и от родителей, чей «контроль» зачастую проявляется как деспотический, тоталитарный, в условиях которого убивается всё творческое в подходах к обучению.

Тенденции развития общества, в частности компьютеризация, сказываются на запросах к преподавательскому составу. Так, на повестку дня как во властных структурах, так и в тех же родительских комитетах ставится вопрос о том, что учителя не хотят и не готовы к «вызовам 21 века» - века компьютерных технологий. Но ведь это тоже заблуждение, обратимся даже к общей статистике. Мы видим сводку новостей, где говорится, что «5000 образовательных организаций обеспечены современным компьютерным оборудованием», но образовательных организаций в разы больше, некоторые школы не имеют необходимых сегментов для модернизации образовательной среды. При этом надо отметить, что эта проблема сохраняется уже зачастую только на уровне каких-то оценок, ведь цель технологического обновления заложена в нацпроект «Образование», и по его отчетам мы и можем следить, как в целом развивается наша система. Проблема решается, но остаётся на уровне суждений и обвинений в адрес учебных заведений, которые еще не попали под программу и не имеют возможности развития, которого от них требуют.

Развитие образования – приоритетное направление развития нашей страны. Первостепенной целью такого развития должно быть решение накопившихся проблем, которые несомненно создают и социальную дифференциацию, и негативную общественную оценку, и имеют ряд других негативных следствий.

Список использованных источников

1. <https://imccenter.ru/aktual-nyye-problemy-rossiyskogo-obrazovaniya/>
2. https://raex-rr.com/pro/education/best_schools/top-100_russian_schools/2021/

3. «Проблемы современной российской системы образования»/ Игорь Юсманов/ [Электронный ресурс]. – Режим доступа <http://www.epochtimes.ru/problemu-sovremennoj-rossijskoj-sistemy-obrazovaniya-98913405/>

4. Кылосова И. А., Орлова Е. В., Хволис Е.А., Чиркова М. В. АКТУАЛЬНЫЕ ВОПРОСЫ СОВРЕМЕННОГО ОБРАЗОВАНИЯ // Современные проблемы науки и образования. – 2016. – № 2.

5. Прогнозирование и методологическое осмысление российского образования и социальности // Педагогика и просвещение. – 2012. – № 3. – С. 44–56.

Бочков Павел Валерьевич кандидат экономических наук, доцент
доцент кафедры «Государственная служба и кадровая политика»
ФГБВОУ ВО «Уральский институт ГПС МЧС России»
Россия, г. Екатеринбург

**ОБЕСПЕЧЕНИЕ ИСПОЛНЕНИЯ НАЛОГОВОЙ ОБЯЗАННОСТИ:
БАНКСКОВКАЯ ГАРАНТИЯ, АРЕСТ, ЗАЛОГ**

Аннотация. *Статья посвящена актуальной теме в политико-санкционной период недружественных стран- исполнению налоговой обязанности в РФ на примерах: залога, ареста, а также банковской гарантии. Государству необходимы финансовые ресурсы для реализации своих функций, это означает, что оно не может существовать без бюджета, формируемого за счет налоговых поступлений. Особенно это явление заметно в виду сегодняшних санкционных условиях. Государству необходимы новые финансовые потоки, но при этом сохранить уровень благосостояния своих граждан до введения западных ограничений.*

Annotation. The article is devoted to an urgent topic in the political-sanctions period of unfriendly countries - the fulfillment of tax obligations in the Russian Federation by examples: collateral, arrest, as well as a bank guarantee. The state needs financial resources to implement its functions, which means that it cannot exist without a budget generated from tax revenues. This phenomenon is especially noticeable in view of today's sanctions conditions. The state needs new financial flows, but at the same time to maintain the level of well-being of its citizens before the introduction of Western restrictions.

Ключевые слова: *налоговые обязательства, санкционный период, вклады, налоговый орган, НК РФ, налоговый учет, взимание, залог.*

Keywords: *tax liabilities, sanctions period, deposits, tax authority, Tax Code of the Russian Federation, tax accounting, collection, pledge.*

Налоговая обязанность - это юридически обеспеченная мера должного поведения по уплате налогов и сборов.

Сегодняшние реалии отводят налогам важную роль и рассматривают в качестве составляющей экономической и финансовой безопасности, ввиду того, что оснащаются все существующие уровни экономической системы финансовыми ресурсами, а также

затрагивает области безопасности государства, регионов, предприятий, общества, семьи и каждого, отдельного гражданина.

Объект исследования общественные отношения, возникающие в процессе обеспечения исполнения обязанности по уплате налогов, сборов, страховых взносов.

Предметом исследования способы обеспечения исполнения обязанности по уплате налогов, сборов, страховых взносов.

Налог, согласно статье 8 Налогового Кодекса РФ является обязательный, индивидуально безвозмездный платеж, взимаемый с организаций и физических лиц в форме отчуждения принадлежащих им на праве собственности, хозяйственного ведения или оперативного управления денежных средств в целях финансового обеспечения деятельности государства и (или) муниципальных образований [3].

Определенные налоговые обязанности формируются по общему правилу для всего круга лиц, который отличается определенными родовыми признаками.

В то же время, принимая во внимание обозначенную значимость, налоговая обязанность все еще не получила полного теоретического обоснования как базовая налогово-правовая категория.

Конституцией Российской Федерации предусматривает положение о том, что законы о налогах должны быть сформулированы таким образом, что каждый гражданин должен знать: какие налоги, в каком порядке и размерах ему необходимо уплатить [1].

Добровольный порядок подразумевает под собой исполнение обязанности по уплате налога от имени и за счет средств налогоплательщика. В то же время принимая во внимание выше обозначенную значимость, все еще не существует окончательного научного обоснования налоговой обязанности в качестве базовой налогово-правовой категории, продолжают существовать спора в области возможного «перенесения» гражданско-правовых категорий к налоговому праву, к примеру, относительно вопроса использования категории гражданского права – «обязательство».

Для того чтобы избежать привлечения к ответственности за неуплату налогов плательщики необходимо осуществлять исполнение указанной обязанности в соответствии с нормативными предписаниями государства.

Дадим определение взимания налогов — инструмент государства, который помогает и привлекается как способ формирования доходов бюджета. Проводя налоговую политику, государство:

- вырабатывает основные направления реформирования налоговой системы;
- определяет важнейшие направления использования налогового механизма;
- осуществляет практическое внедрение налоговой системы;

— контролирует эффективность работы налоговой системы [10, с. 183].

Банковская гарантия является определенной финансовой процедурой, которая является необходимой в процессе проведения сделок на большие суммы денег. В роли гаранта в данном случае выступает банк или другая финансовая организация, которая обязуется выплатить бенефициару определенную денежную сумму в случае, когда принципал не выполнил условия договора в назначенный срок.

Банковская гарантия является очень популярной процедурой, существенно упрощающей порядок проведения сделок [11]. С 2013 года банковская гарантия используется как способ обеспечения исполнения обязательства по уплате налогов и сборов.

Правовой режим ареста имущества как способа обеспечения взыскания налогов, пеней и штрафов также говорит о некоторых существенных недостатках правового регулирования указанного института. К примеру, неопределенность определения «достаточности» оснований ареста имущества выступает источником недопустимого и негативного усмотрения в налоговом правоприменении.

Статьи 73 и 74 Налогового кодекса Российской Федерации, которые регулируют порядок обеспечения исполнения налоговых обязанностей с помощью залога имущества и поручительства не урегулирует конкретную процедуру порядка заключения налоговых договоров о залоге или поручительстве.

Схожесть с гражданско – правовыми договорами проявляется в наличии срочность, возможности целевого характера, необходимость наличия способов обеспечения исполнения обязательств, использование схожих правовых конструкций.

Залог – основной критерий ипотеки [4]. Кредит можно назвать ипотечным, если он выдан под залог недвижимости.

Понятия ипотечного кредита и ипотечного кредитования объединены и рассматриваются как долгосрочная ссуда, которая обеспечена залогом недвижимости.

Система ипотечного кредитования включает в себя три основные блока:

- 1) фундаментальный, включающий в себя субъекты, объекты и условия ипотечного кредитования и обеспечение ипотечного кредита;
- 2) экономико-технологический, включающий виды ипотечных кредитов, кредитную документацию, процедуру выдачи и порядок погашения ипотечного кредита, контроль в процессе ипотечного кредитования и методы кредитования;
- 3) организационный, в который входят этапы ипотечного кредитование, подразделяющиеся, в свою очередь, на подготовительный этап, этап выдачи и оформления кредита и этап использования кредита.

Государству необходимы финансовые ресурсы для реализации своих функций, это означает, что оно не может существовать без бюджета, формируемого за счет налоговых поступлений [9, с. 220]. Особенно это явление заметно в виду сегодняшних санкционных условиях. Государству необходимы новые финансовые потоки, но при этом сохранить уровень благосостояния своих граждан до введения западных ограничений.

Налогоплательщики должны гибко лоббировать в санкционный период. Необходимо, чтобы государство создало условия для эффективного средства онлайн взаимодействия налоговых органов с организациями-налогоплательщиками. А последние в короткий промежуток времени подстроиться под новые реалии. Такой интерес вызван рядом факторов, одним из которых является удобство такой формы контроля для налогоплательщика.

Литература

1. Конституция Российской Федерации (принята всенародным голосованием 12.12.1993 с изменениями, одобренными в ходе общероссийского голосования 01.07.2020) [Электронный ресурс] - Доступ из справочно-правовой системы «КонсультантПлюс». – Режим доступа: http://www.consultant.ru/document/cons_doc_LAW_28399/
2. "Бюджетный кодекс Российской Федерации" от 31.07.1998 N 145-ФЗ (ред. от 01.01.2023) [Электронный ресурс] - Доступ из справочно-правовой системы «КонсультантПлюс». – Режим доступа: http://www.consultant.ru/document/cons_doc_LAW_19702/
3. Налоговый кодекс Российской Федерации 31.07.1998г. №146-ФЗ (ред. от 28.12.2022) (с изм. и доп., вступ. в силу с 01.01.2023) [Электронный ресурс] - Доступ из справочно-правовой системы «КонсультантПлюс». – Режим доступа: <http://www.consultant.ru>
4. Гражданский кодекс Российской Федерации (часть первая)" от 30.11.1994 N 51-ФЗ (ред. от 16.04.2022 [Электронный ресурс] - Доступ из справочно-правовой системы «КонсультантПлюс». – Режим доступа: http://www.consultant.ru/document/cons_doc_LAW_5142/
5. Федеральный закон "О внесении изменений в части первую и вторую Налогового кодекса Российской Федерации и отдельные законодательные акты Российской Федерации о налогах и сборах" от 29.12.2020 N 470-ФЗ [Электронный ресурс] – Доступ из системы «КонсультантПлюс». – Режим доступа: http://www.consultant.ru/document/cons_doc_LAW_372634/

6. Федеральный закон от 16.07.1998г. N 102-ФЗ «Об ипотеке (залоге недвижимости)» (20.10.2022) [Электронный ресурс] - Доступ из справочно-правовой системы «КонсультантПлюс». – Режим доступа: http://www.consultant.ru/document/cons_doc_law_19396/

7. Федеральный закон от 05.04.2013 N 44-ФЗ (последняя редакция) "О контрактной системе в сфере закупок товаров, работ, услуг для обеспечения государственных и муниципальных нужд" (с изм. и доп., вступ. в силу с 15.11.2022) [Электронный ресурс] - Доступ из справочно-правовой системы «КонсультантПлюс». – Режим доступа: http://www.consultant.ru/document/cons_doc_LAW_144624

8. Дайдтест налоговых изменений/ Выпуск №69. Обзор за -1-15 февраля 2022 г. [Электронный ресурс]: Режим доступа: <https://home.kpmg/content/dam/kpmg/ru/pdf/2022/02/ru-ru-tax-changes-digest-issue-69-2022.pdf>

9. Киляхонов И., Колесникова Е.; Налоговое право. Учебник. Юнити 2020. 287 с.

10. Козлов Н.А.; Защита прав налогоплательщика в ходе налогового контроля. Монография под редакцией Н.А. Козлов. Проспект 2021. 208 с.

11. Тифин П. Зоны налоговых рисков и специфика налоговых правонарушений в России и Франции при взимании НДС / П. Тифин, И. И. Огородникова, А. А. Степанов // Вестник Тюменского государственного университета. Социально-экономические и правовые исследования. 2020. Том 6. № 1 (21). С. 158-177. DOI: 10.21684/2411-7897-2020-6-1-158-177

Хертек Марта Мартиновна, магистрант 3 курса ЭУП_410 группы

Научный руководитель: Бадарчи Херел Буян-оолович, к.э.н., доц.

УПРАВЛЕНИЕ ПЕРСОНАЛОМ: ВАЖНЕЙШИЕ ФАКТОРЫ И ЗАДАЧИ

Аннотация. В данной работе раскрывается сущность развития персонала как условия эффективного развития компании. Развитие персонала – это система взаимосвязанных действий, элементами которой являются: выработка стратегии, прогнозирование и планирование потребности в кадрах той или иной квалификации, управление карьерой и профессиональным ростом; организация процесса адаптации, обучения, тренинга, формирования организационной культуры. В статье выделены основные проблемы развития персонала, решение которых позволит фирме развиваться стабильнее.

Ключевые слова: персонал, развитие персонала, обучение персонала, проблемы развития персонала.

Развитие персонала выступает одним из ключевых ориентиров функционирования и важнейшим фактором эффективности организации. Большое значение данное направление деятельности организации приобретает в современных реалиях, в рамках которого быстрые темпы научно-технического развития ускоряет устаревание профессиональных знаний, умений и навыков. А отклонение квалификации работников запросам организации приводит к негативным последствиям и для фирмы, и для сотрудников.

В этой связи отметим, что инвестирование в развитие трудовых ресурсов важнее, нежели инвестирование в усовершенствование материально-производственной базы.

На пути к реализации системы развития персонала лежит немало проблем, которые изложены ниже, а перед этим раскрыем определение к понятию «развитие персонала».

Рассмотрим некоторые распространенные теории к трактовке понятия «развитие персонала».

И. Прокопенко, раскрывая сущность развития персонала, утверждают, что это умелое обеспечение и организацию процесса научения в целях достижения организацией поставленных целей, благодаря совершенствованию навыков и навыков, расширению знаний, повышению компетентности, способности к обучению и энтузиазму сотрудников на всех уровнях организации происходил постоянный организационный и личный рост и развитие [5].

По мнению С. А. Смирнова развитие персонала – освоение сотрудниками индивидуально-психологического и общественного резерва возможностей. Главную роль в развитии персонала играет обучение [6], действительно, все формы обучения персонала (повышение квалификации, вебинары и семинары) способствует развитию человека и фирмы.

Развитием персонала признается система организационных и экономических мер кадрового отдела компании в области обучения персонала, его переподготовки и повышения навыков. Так раскрывает сущность данного понятия А.Я. Кибанов [3]. Эти меры включают вопросы профессиональной адаптации, оценки кандидатов на вакантную должность, текущей периодической оценки кадров, планирования деловой карьеры и служебно-профессионального продвижения кадров, работы с кадровым резервом.

А.П. Егоршин, изучая развитие персонала, отмечает, что это единый и непрерывный процесс всестороннего развития личности работников организации с целью повышения эффективности их работы [2].

Итак, развитие персонала – система организационно-экономических мероприятий службы управления персоналом:

На сегодняшний день в компаниях упор делается на саморазвитие, самообразование, компании неактивно поддерживают процесс развития работников, делегируя лишь приказы о необходимости повышения знаний и умений. Чаще всего наблюдается следующая картина: работодатель выдвигает работнику ультиматум о том, что для прохождения аттестации работнику необходимо пройти обучение. В частности, это стало необходимым после введения профстандартов в компаниях.

В этой связи, определим основные проблемы развития персонала в организациях:

- ограниченное финансирование на развитие персонала со стороны руководства Компани. Важным аспектом в развитии персонала является готовность, и финансовая возможность организаций инвестировать средства в обучение своего персонала. Руководство с небольшим энтузиазмом направляет инвестиции в человеческий капитал, поскольку работники, обученные широким профессиям, могут перейти к другому работодателю, и, таким образом, компания потеряет свои средства.
- невысокий стимул у работников – проблема, тормозящая не только развитие системы профессионального обучения сотрудников на производстве, но и личное развитие работников. Персонал не заинтересован в инвестировании в их обучение из-за отсутствия дополнительных материальных стимулов после того, как они

получили более высокую оценку. Отметим, что оплата труда остается на том же уровне, что и до обучения, либо повышается, но не существенно.

- неэффективная система наставничества может стать следствием неправильной подготовки и мотивации наставников, отсутствия четкого плана и: отсутствие обратной связи между наставником и подопечным; наставник призывает копировать свои действия без объяснения причин, почему-то или иное действие нужно делать так, а не иначе [1].

Итак, развитие персонала – это ключевой элемент процесса управления трудовыми ресурсами в организации. В развитии персонала важнейшая роль отводится процессу обучения. Процесс «развития» включает в себя оценку потенциала работников, составление мероприятий, направленных на поддержание и совершенствование в них необходимых личных и деловых качеств и самого процесса обучения. Следовательно, профессиональное обучение персонала является лишь одним из методов развития персонала организации.

Литература

1. Ахтямова, Н. В. Профессиональное обучение и развитие персонала предприятия / Н. В. Ахтямова, А. И. Никонова. – Текст : непосредственный // Молодой ученый. – 2019. – № 11 (249). – С. 178-181.
2. Егоршин, А. П. Управление персоналом: учебник для вузов / А. П. Егоршин. – 3-е изд. – Нижний Новгород: НИМБ, 2018. – 713 с. – Текст : непосредственный
3. Кибанов А.Я. Управление персоналом организации: актуальные технологии найма, адаптации и аттестации: учебное пособие / А. Я. Кибанов, И. Б. Дуракова. – 2-е изд., стер.– Москва : КНОРУС, 2016. – 360 с. – Текст : непосредственный
4. Нижегородцев, Р. М. Человеческий капитал: теория и практика управления в социально-экономических системах : монография / под общ. ред. Р.М. Нижегородцева, С.Д. Резника. – Москва : Инфра-м, 2017. – 290 с. – Текст : непосредственный
5. Прокопенко, И. Управление трудовыми ресурсами / И. Прокопенко. – Москва : Знание, 2004. – 129 с.
6. Смирнов, С. А. Форсайт человека: Опыты по неклассической философии человека / С. А. Смирнов. – Новосибирск: ЗАО ИПП «Офсет», 2015. – 660 с. – Текст : непосредственный

Пугина Варвара Ивановна

Студент Дальневосточного Федерального университета (ДВФУ), Владивосток,
Россия

ИСПОЛНИТЕЛЬСКИЙ ИММУНИТЕТ В ПРОЦЕДУРЕ БАНКРОТСТВА

Аннотация. В статье изучены актуальные изменения в судебной практике относительно вопроса реализации единственного жилья должника в рамках процедуры банкротства. Рассмотрена практика высших судов Российской Федерации по данному вопросу. Авторами проведен анализ новшеств в применении положения закона об исполнительском иммунитете единственного жилья и исключения, сформированные последними постановлениями Конституционного суда РФ.

Ключевые слова: банкротство, исполнительский иммунитет, единственное жилье должника, замещающее жилое помещение

Право на жилище, предусмотренное Конституцией Российской Федерации, выражается в том, что любой гражданин имеет право на жилище, а также никто не может быть лишен такого жилья произвольно.

Вопрос трактования положений Конституции РФ в совокупности с положениями Федерального закона о банкротстве до сих пор остается актуальным, так как процедура банкротства, исходя из современных реалий, все больше набирает популярность, в связи с чем возникает большое количество проблемных вопросов, на которые в существующем правовом регулировании конкретных ответов нет.

Действующее российское законодательство предусматривает принцип абсолютного имущественного иммунитета в отношении принадлежащего несостоятельному гражданину-должнику на праве собственности единственного пригодного для постоянного проживания жилого помещения на основании жесткой императивной формулировки, изложенной в ч. 1 ст. 446 ГПК РФ. Ее смысл в том, что при любых обстоятельствах (не связанных с ипотекой) невозможно ухудшение жилищных условий гражданина-должника по сравнению с достигнутым уровнем проживания [1].

Несмотря на то, что данная модель абсолютного имущественного иммунитета ранее была подтверждена Верховным судом Российской Федерации, такая модель

вызывала много споров в юридическом сообществе, поскольку является неэффективной по следующим основаниям:

Во-первых, она является конструкцией института имущественного исполнительского иммунитета в исполнительных производствах и не в полной мере пригодна для сферы несостоятельности и банкротства именно граждан;

Во-вторых, не обеспечивает оптимальный баланс интересов кредиторов и несостоятельных граждан-должников, так как, с одной стороны, не защищает неоплатных кредиторов должника, имеющих значительно худшие условия для проживания по сравнению с должником, с другой - не содержит механизм сбалансированности конкурирующих ценностей в части обеспечения достойной жизни человека (ч. 1 ст. 7 Конституции РФ), равенства всех граждан перед законом независимо от их имущественного положения (ст. 19 Конституции РФ) и неприкосновенности жилища (ст. 25 Конституции РФ) [2].

На протяжении последнего времени Верховным судом Российской Федерации был принят ряд постановлений, конкретизирующих исполнительский иммунитет с учетом доктрины добросовестности, при доказанности недобросовестности в поведении несостоятельного гражданина-должника, пытающегося уйти от выполнения обязательств по своим долгам перед кредиторами за счет злоупотребления моделью абсолютного имущественного иммунитета.

Конституционный суд в Постановлении № 11-П допустил возможность реализации единственного жилья должника, которое по своим характеристикам является роскошным, но при наличии соответствующего законодательного регулирования.

При этом предлагается возможность реализации такой квартиры с одновременным замещением такой квартиры на более дешевую, либо отвечающую минимальным потребностям должника [3]. При этом Конституционный суд в указанном выше постановлении указал на необходимость внесения изменений в законодательное регулирование данного вопроса. Однако по настоящее время данным проблемные вопросы приходится решать именно суду, так как на законодательном уровне до сих пор не предусмотрено конкретного алгоритма для реализации и замещения единственного жилья должника, которое по своим характеристикам является роскошным.

Трудно в конкретном процентном соотношении указать, в какую именно сторону склонялись суды, в частности высшие инстанции, но стоит указать ряд дел, в которых решение было принято против реализации единственного жилья вне зависимости его характеристик. Так, например, дело №309-ЭС20-10004, где судьи прямо указали, что решения собрания кредиторов (в полномочия, которых входит определение судьбы

имущества должника) не должны противоречить конституционным правам гражданина, в том числе одному из основополагающих и важных с точки зрения уровня жизни – право на жилище.

Верховный суд в данном деле сделал прямое указание на Постановление Конституционного суда №11-П, пояснив, что суд не имеет право предоставить замещающее жилье до внесения соответствующих изменений в законодательное регулирование данного вопроса. Верховным судом также рассматривалось банкротное дело №А50- 34786/2017, в котором шла речь о квартирах, жилплощадь которых во много раз превышает минимальный размер, необходимый для комфортного проживания гражданина и его семьи, а именно квартиры с площадью 229 кв. м. и 459.6 кв. м. [4]

Верховный суд снова отказал в реализации жилья должника с замещением его на более «скромное». Суд сделал следующие выводы реализация квартиры – это фактическое лишение частной собственности гражданина без его волеизъявления. При этом предоставление ему замещающего жилья – это попытка навязывания иного жилья, интереса к которому должник не имеет исходя из анализа материалов дела.

Ситуация с применением модели абсолютного исполнительского иммунитета принципиально изменилась после вынесения Конституционным судом Российской Федерации Постановления от 26 апреля 2021 г. № 15-П в связи с жалобой гражданина И. И. Ревкова, КС создал условия для формирования модели функционального исполнительского иммунитета. Он предполагает исключение имущества гражданина-должника из его конкурсной массы в зависимости: а) от волеизъявления самого гражданина-должника; б) поведения гражданина-должника в отношении его кредиторов; в) параметров имущества, на которое может распространяться имущественный иммунитет при формировании конкурсной массы гражданина в процедуре реализации имущества [5].

В случае включения в конкурсную массу должны быть соблюдены определенные условия:

1) гражданин-должник не должен быть оставлен без жилища, пригодного для проживания самого должника и членов его семьи, площадью по крайней мере не меньшей, чем по нормам предоставления жилья на условиях социального найма, и в пределах того же поселения, где эти лица проживают;

2) должно быть учтено соотношение рыночной стоимости жилого помещения с величиной долга, погашение которого в существенной части могло бы обеспечить обращение взыскания на жилое помещение;

3) ухудшение жилищных условий вследствие отказа в применении исполнительского иммунитета не может вынуждать его к изменению места жительства, что, однако, не препятствует ему согласиться с такими последствиями".

Основная проблема заключается в признании единственного жилья роскошным. В соответствии с существующим законодательством и судебной практикой нет конкретного определения понятия роскошности. Конституционный суд в Постановлении №15-П от 26.04.2021 пришел к выводу, что для «соблюдения конституционного принципа соразмерности в сфере защиты прав кредитора и гражданина-должника исполнительский иммунитет должен распространяться на жилое помещение, которое по своим объективным характеристикам является разумно достаточным для удовлетворения конституционно-значимой потребности в жилище как необходимом средстве жизнеобеспечения. Суды в большинстве своем трактуют данное положение в пользу определения роскошности исходя из квадратуры жилья.

Однако, например, в Определении судебной коллегии по гражданским делам Верховного суда РФ от 11.07.2017 №78-КГ17-28 говорится, что квадратура, вычисляемая в соответствии с нормативами, существующими в жилищной сфере, имеют иное целевое значение, нежели использование в качестве ориентиров при применении имущественного иммунитета в отношении жилого помещения [6].

Логично, что согласиться с признанием роскошности квартиры, исходя только из одного критерия – его квадратуры, не является объективным. На наш взгляд, признание квартиры роскошной имеет одну единственную цель, заключающуюся в реализации такой квартиры с дальнейшим использованием полученной от реализации суммы на погашения обязательств должника перед кредиторами. Однако стоимость жилья определяется не только площадью жилья. На рыночную стоимость квартиры также влияет местоположение жилья, состояние интерьера, расположение инфраструктуры относительно спорного жилья.

Таким образом, сумма, которая в итоге может быть использована для погашения обязательств должника, составляет всего сто тысяч. Возникает вопрос, насколько указанная выше процедура является рациональной и целесообразной, так как возникает явная несоразмерность между итоговой суммой и тем последствиям, которые претерпевает должник (лишение привычного жилья, потеря времени, необходимость адаптации для членов семьи при их наличии). Поэтому мы считаем, что судам необходимо взвесить выгоду кредиторов и последствия, которые претерпевают должник, а также его семья. Мы согласны с данной позицией, так как, на наш взгляд, необходимо учитывать не только характеристики площади, но и рыночную стоимость жилья, район, инфраструктуру,

естественно, пропорционально количеству проживающих в квартире лиц, в том числе иждивенцев.

Список литературы

1. Гражданский процессуальный кодекс Российской Федерации от 14.11.2002 № 138-ФЗ
2. Конституция Российской Федерации от 12 декабря 1993 года
3. Постановление Конституционного Суда РФ от 14.05.2012 № 11-П «По делу о проверке конституционности положения абзаца второго части первой статьи 446 ГПК РФ в связи с жалобами граждан Ф. Х. Гумеровой и Ю. А. Шикунова».
4. Определение Верховного суда Российской Федерации № 309-ЭС20- 15448 от 14 декабря 2020 года по делу № А50-34786/2017
5. Постановление Конституционного суда РФ №15-П от 26.04.2021 СПС «Консультант +»
6. Определение судебной коллегии по гражданским делам Верховного суда РФ от 11.07.2017 №78-КГ17-28 СПС «Консультант+»

УДК 34

ББК 67.402

Калужная Полина Леонидовна

Студент Дальневосточного Федерального университета (ДФУ), Владивосток,

Россия

ГОСУДАРСТВЕННЫЙ ФИНАНСОВЫЙ КОНТРОЛЬ. ПРОБЛЕМЫ ТЕРМИНОЛОГИИ

Аннотация: Авторами данной работы была поставлена цель проанализировать одно из наиболее важных и фундаментальных понятий финансового права – государственный финансовый контроль. На сегодняшний день законодателем не представлено универсального и конкретного понятия государственного финансового контроля. Следствием этого стало появление в доктрине множества различных точек зрения. Авторы данной работы выявили признаки данного понятия на основании множества трудов отечественных авторов и на основе исследованных материалов предложили свое видение на данный законодательный пробел.

Ключевые слова: финансовое право, финансовый контроль, государственный финансовый контроль, понятие государственного финансового контроля, признаки финансового контроля.

Ретроспектива отечественного финансового контроля точно и однозначно показывает важность и фундаментальность государственного контроля в рамках финансового права.

Очевидно, что для осуществления нормального государственного управления финансовый контроль является одним из важнейших элементов. В соответствии с доктринальными положениями, финансами реализуется несколько функций. Основными функциями являются распределительная, контрольная и регулирующая.

Данные функции пересекаются. В частности, контрольная функция может воздействовать абсолютно на все государственно-экономические и государственно-правовые процессы, если эти процессы связаны с использованием ресурсов, их распределением и созданием.

Важность финансового контроля заключается в том, что финансовый контроль может осуществляться во всех общественных отношениях, связанных с финансовой деятельностью.

Понятие финансового контроля не закреплено в законодательных актах. Финансовый контроль имеет широкий характер и определяется в основном отечественными учеными и исследователями в области финансового права.

В частности, Е. Ю. Грачева дает следующее понятие финансового контроля – «это регламентированная нормами права деятельность государственных, муниципальных, общественных органов и организаций, иных субъектов по проверке соблюдения законности всеми субъектами в процессе осуществления финансовой деятельности для достижения в обществе социально значимых целей и задач».

А. Ю. Ильин и М. А. Моисеенко дают следующее понятие финансового контроля – «это особая форма деятельности, основанная на властных предписаниях правовых норм, направленной на проверку своевременности и точности финансового планирования, обоснованности и полноты поступления доходов в соответствующие фонды денежных средств, правильности и эффективности их использования, осуществлении принудительных изъятий в бюджетную систему, установлении оснований для применения мер ответственности за нарушение финансового законодательства».

Школа финансового права Дальневосточного федерального университета в лице Пономарева О. В. предлагает следующий подход к определению данного термина. «Финансовый контроль – это контроль за законностью и целесообразностью использования централизованных и децентрализованных средств. Где централизованные средства – это средства, образованные государством или местным самоуправлением, т. е. бюджет и бюджетные фонды, а децентрализованные средства – это средства, образованные в коммерческих организациях».

Несмотря на такую значимость финансового контроля, осуществляемого государством, однозначного понятия государственного финансового контроля в настоящий момент нет.

Законодатель вместо представления в нормативных актах конкретного понятия государственного финансового контроля говорит о его целях, как, например, в Бюджетном кодексе Российской Федерации. В частности, среди целей выделяются обеспечение соблюдения положений правовых актов, регулирующих бюджетные правоотношения, правовых актов, обуславливающих публичные нормативные обязательства и обязательства по иным выплатам физическим лицам из бюджетов бюджетной системы РФ, а также соблюдения условий госконтрактов, договоров о предоставлении средств из бюджетов.

Государственный финансовый контроль классифицируется на внешний и внутренний. Этот факт необходимо учесть в связи с тем, что основанием разделения

является предмет контроля и, что наиболее важно в рамках исследования, субъекты государственного финансового контроля.

Согласно статье 265 БК РФ внешний государственный контроль осуществляется Счетной палатой Российской Федерации, контрольно-счетными органами субъектов РФ и муниципальных образований.

Внутренний же контроль осуществляется Федеральным казначейством, органами государственного финансового контроля, являющихся органами исполнительной власти субъектов РФ.

В отечественной доктрине предлагаются следующие подходы к определению государственного финансового контроля.

Один из наиболее известных исследователей в данной области права Химичева Н. И. дает следующее понятие государственному финансовому контролю: «контроль за законностью и целесообразностью в области образования, распределения и использования денежных фондов государства и муниципальных образований в целях эффективного социально-экономического развития страны и ее регионов».

Грачевой Е. Ю. предлагается создание специального федерального закона, посвященного вопросам финансового контроля. Появление такого закона позволит во многом уменьшить дискуссии по поводу терминологического толкования. Мы, безусловно, поддерживаем данную точку зрения.

Так как государственный финансовый контроль представляет собой единое целое нескольких взаимосвязанных элементов, предлагаем отразить в определении наиболее существенные, определяющие сущность.

Первоначально необходимо отметить, что в любом виде финансового контроля финансовые показатели деятельности выступают главным критерием эффективности, соответственно, в определении государственного финансового контроля необходимо отразить функциональность самих финансов, а именно их контрольную функцию, заключающуюся в способности финансов выступать инструментом контроля за распределением, расходованием денежных средств.

Вторым фундаментальным элементом государственного финансового контроля является его управленческое начало. Так как от эффективности реализации финансового контроля напрямую зависит развитие государства и общества в целом, необходимым фактором в этой связи выступает воздействие государства в лице органов государственной власти на такие важные отношения.

Подводя итог вышесказанному, предлагаем собственное понятие государственного финансового контроля. Государственный финансовый контроль – это определяемая

нормами финансового права система мероприятий, реализуемая компетентными на то государственными органами, направленная на регулирование процессов, осуществляемых субъектами хозяйствования и управления, по аккумулярованию, распределению и использованию государственных фондов денежных средств, определению соответствия названных процессов принципам законности и эффективности.

Список использованных источников

1. «Государственный финансовый контроль как важнейший инструмент обеспечения публичных интересов в условиях рынка» Грачева Е. Ю.
2. Правовая доктрина финансового контроля (Ильин А. Ю., Моисеенко М.А.)("Финансовое право", 2014, N 4). СПС: Консультант +.
3. Финансовое право / Отв. ред. д. ю. н., проф. Н. И. Химичева. — М.: Норма, 2005. — 464 с. — (Серия учебно-методических комплексов)
4. *Финансовое право: Учебник / О. Н. Горбунова, Е. Ю. Грачева Ф59 и др.; Отв. ред. Е. Ю. Грачева, Г. П. Толстопятенко.- М.: ТК Велби, Изд-во Проспект, 2004. — 536 с.*

Сказин Никита Андреевич

Студент Дальневосточного Федерального университета (ДФУ), Владивосток,

Россия

primak.vv01@gmail.com

моб.тел.: 8-914-717-55-20

ДОГОВОР КУПЛИ-ПРОДАЖИ АКЦИЙ. ПРОБЛЕМЫ ПРАВОВОГО РЕГУЛИРОВАНИЯ

Аннотация. Данная статья посвящена исследованию договора купли-продажи акций в гражданском праве и законодательстве. В работе проведен анализ норм регулирующих особенности купли-продажи акций и их практическая реализация. Авторами поднимается проблема отсутствия полноценного правового регулирования данного вида договора и предлагаются пути решения данной проблемы путем восполнения пробелов законодательства.

Ключевые слова: договор купли-продажи, акция, соглашение сторон, государственная регистрация, эмиссия акций, существенные условия договора.

Договор купли-продажи имеет многовековую историю развития. Данный вид договора был упомянут еще в римском праве, где существовал такой договор, посредством которого одна сторона – продавец обязуется предоставить другой стороне – покупателю в спокойное владение вещь, товар, а другая сторона – покупатель обязуется уплатить продавцу за указанную вещь определенную денежную сумму [1].

В свою очередь, с развитием общества эволюционировали договоры, в том числе и договор купли-продажи. С появлением первых акционерных обществ (АО) появилось понятие эмиссии акций – выпуск в обращение этих акций, целью которой является привлечение внешних источников финансирования [2].

Следствием такого развития общества становится появление возможности покупки и продажи акций, которая стала широко реализовываться на практике.

Общие положения регулирования договора купли-продажи содержатся в ст. 454 ГК, исходя из содержания которой видно, что положения параграфа 1 Главы 30 (Общие положения о купле-продаже) распространяются на договор купли-продажи ценных бумаг и валютных ценностей только в том случае, если законом не установлены специальные правила их купли-продажи.

Акции в свою очередь являются эмиссионными ценными бумагами, выпускаемые в массовом порядке для обращения на организованном рынке.

В соответствии с ФЗ «О рынке ценных бумаг», акции – это эмиссионные ценные бумаги, которые закрепляют права ее владельца, именуемого акционером, на получение части прибыли акционерного общества в виде дивидендов, на участие в управлении акционерным обществом и на часть имущества, остающегося после его ликвидации.

Понимая специфику данного договора купли-продажи, возникает вопрос, действительно ли данный вид договора имеет лишь одно существенное условие, в соответствии с правилами ГК РФ, которые по отношению к нему применяются субсидиарно.

На практике определение наименования и количества товара в договоре купли-продажи акций выглядит иначе, нежели в других родовых договорах. Определение наименования обладает определенной спецификой, так, например, для того, чтобы определить какие именно акции, исходя из условий договора, являются предметом договора купли-продажи, необходимо обратиться к Федеральному закону «О рынке ценных бумаг». П. 4 ст. 2 данного ФЗ содержит в себе понятие регистрационного номера – это цифровой (буквенный, знаковый) код, которые идентифицирует конкретный выпуск (дополнительный выпуск) эмиссионных ценных бумаг. Соответственно, отсутствие данного регистрационного номера не позволит считать условия договора купли-продажи акций согласованными.

Этот подход активно используется в судебной практике. Арбитражные суды, в частности, уточняют, что наличие регистрационного номера как в договоре купли-продажи акций, так и в акте об их передаче является обязательным при идентификации акций.

Обратившись к практике арбитражных судов, можно заметить, что в решениях нередко говорится о цене и информации об эмитенте как о существенных условиях договора купли-продажи акций.

В. Белов утверждал, что ценные бумаги, а также цена, которая за них уплачивается, составляют предмет договора купли-продажи, но данное мнение было поставлено под сомнение О. К. Кремлевой [7], которая отмечает, что предметом договора купли-продажи является товар, а цена является условием такого договора.

Некоторые ученые, в частности В.В. Витрянский [3] утверждал, что цена – это существенное условие всякого возмездного договора, однако данное мнение было подвергнуто сомнению со стороны Е. А. Суханова [1], Н. И. Клейн [4] и А. П. Сергеев [5].

Исходя из положений Гражданского кодекса можно сделать вывод, что формально цена не является существенным условием договора купли-продажи акций.

В частности, проанализировав ст. 77 Федерального закона «Об акционерных обществах», можно сделать вывод, что при выкупе акций требования о наличии цены, как условия договора, является обязательным. Цена в данном случае определяется исходя из рыночной стоимости решением совета директоров.

Таким образом, формально договор купли-продажи акций в качестве существенных условиях признает только условия о предмете, но с учетом исключений, указанных в соответствующих Федеральных законах, на наш взгляд, следует включить в перечень существенных условий договора купли-продажи акций условие о цене.

Так в научной литературе указывается, что акция обладает специфическими свойствами, одним из которых является то, что акция представляет собой не что иное как титул собственности, то есть держатель акции, именуемый акционером, является совладельцем акционерного общества.

Анализируя вышесказанное, авторы пришли к выводу, что договор купли-продажи акций, как титула собственности, сопоставим с договором купли-продажи предприятия. И Акции по своей сути в совокупности представляют собой предприятие.

Например, п. 3 ст. 7 Федерального закона «Об акционерных обществах» закрепляет, что в уставе акционерного общества может быть предусмотрено преимущественное право приобретения его акционерами акции, отчуждаемых по возмездным сделкам другими акционерами по цене предложения третьему лицу или по цене, которая или порядок определения которой установлены уставом общества. П. 4 ст. 3 говорит, что Акционер, намеренный осуществить отчуждение своих акций третьему лицу, обязан известить об этом непубличное общество, устав которого предусматривает преимущественное право приобретения отчуждаемых акций. Извещение должно содержать указание на количество отчуждаемых акций, их цену и другие условия отчуждения акций. То есть, по сути, представлять из себя оферту.

Отсутствие единого подхода и исчерпывающего регулирования данного вопроса крайне негативно и деструктивно влияют на состояние правовой системы РФ, что обусловлено постоянным развитием общества, результатом которого стало увеличение интереса населения к вопросам инвестирования и купли-продажи ценных бумаг, в частности акций.

Список литературы

1. Российское гражданское право: Учебник: В 2-х томах. Том I. Общая часть. Вещное право. Наследственное право. Интеллектуальные права. Личные неимущественные права / Отв. ред. Е. А. Суханов. — М.: Статут, 2011.
2. Финансовые рынки и институты: учебник и практикум для академического бакалавриата / И. А. Гусева. — М.: Издательство Юрайт, 2016. — 347 с. — Серия: Бакалавр. Академический курс
3. Брагинский М.И., Витрянский В.В. Договорное право. Книга первая: Общие положения. 3-е изд., стер. — М.: Статут, 2011. — 847 с
4. «Принцип свободы договора и основания его ограничения в предпринимательской деятельности» Журнал российского права 2008 г Н. И. Клейн.
5. Гражданское право : учебник : в 3 т. Т. 1 / под ред. А. П. Сергеева. — 2-е изд., перераб. и доп. — Москва : Проспект, 2018. — 1040 с.

Примак Владислав Вадимович
Дальневосточный федеральный университет
Юридическая школа
Россия, Владивосток
primak.vv@students.dvfu.ru

ВОЗМЕЩЕНИЕ УБЫТКОВ, ПРИЧИНЕННЫХ В РЕЗУЛЬТАТЕ НЕДОБРОСОВЕСТНОЙ КОНКУРЕНЦИИ.

Аннотация: В статье рассматриваются проблемы возмещения убытков, причиненных нарушениями антимонопольного законодательства, в качестве способа защиты гражданских прав. В частности, авторами затрагиваются вопросы убытков причиненных в результате недобросовестной конкуренции.

Ключевые слова: недобросовестная конкуренция; возмещение убытков; дискредитация; введение в заблуждение;

Существует целый ряд правонарушений, которые могут привести к нарушению имущественного состояния участника гражданского оборота. Одним из таких является нарушение антимонопольного законодательства путем недобросовестной конкуренции.

Хотелось бы подробнее остановиться на вопросе возмещения убытков, причиненных в результате недобросовестной конкуренции путем дискредитации и введения в заблуждение.

В соответствии со ст. 14.1 Закона о защите конкуренции не допускается недобросовестная конкуренция путем дискредитации. Дискредитация понимается как распространение ложных, неточных сведений или искаженных сведений, которые могут причинить убытки хозяйствующему субъекту и нанести ущерб его деловой репутации.

Деловая репутация – это оценка деятельности участника рынка, которая определяет его успешность и оказывает влияние на получение прибыли.

Во-первых, стоит определиться, что понимается под дискредитирующими сведениями. Законодательство не дает конкретных определений и критериев для признания сведений ложными или неточными. Данные категории понимаются исходя из субъективной оценки участников рынка, антимонопольного органа или судебного производства в случае возникновения спора.

Во-вторых, важно определить, какие именно действия нарушителя могут быть признаны недобросовестной конкуренцией путем дискриминации. В частности, такими примерами могут служить:

- 1) распространение ложных, либо не соответствующих действительности сведений о качестве и потребительских свойствах товара, предлагаемого участником гражданского оборота к продаже другим хозяйствующим субъектам;
- 2) распространение ложных, либо не соответствующих сведений о количестве товара, наличия такого товара на рынке, а также возможности приобретения такого товара на определенных условиях;
- 3) распространение ложных, либо не соответствующих действительности сведений о фактическом размере спроса на тот или иной товар;
- 4) Распространение ложных или искаженных сведений об условиях, на которых предлагается к продаже товар другим хозяйствующим субъектам-конкурентам, в частности цены товара.

Причинение убытков, в результате недобросовестной конкуренции имеет похожую правовую природу и правовую конструкцию с причинениями убытков, путем распространения сведений, порочащих деловую репутацию, предусмотренную гражданским законодательством.

В связи с этим есть ряд сходств, которые необходимо отметить для защиты прав потенциальных истцом или лиц, пострадавших от недобросовестных действий конкурентов.

Для доказывания факта нарушения антимонопольного законодательства истцу следует представить доказательства о том, что такие сведения действительно были распространены, а также причинили соответствующие убытки, порочащий характер этих сведений, а также несоответствие таких сведений действительности. Если хотя бы одно из данных требований не будет соблюдено, суды не могут удовлетворить требования истца.

Однако неоднозначна доказательственная сила решения антимонопольного органа в рамках оценки судом доказательств.

Решение антимонопольного органа лишь устанавливает факт нарушения, но не предоставляет конкретных расчетов, которые бы позволили установить размер причиненных убытков.

В рамках такого спора не менее важно корректно определить размер причиненных убытков, а также предоставить соответствующие доказательства. В практике выработан метод сопоставления. Так в рамках данного метода производится сопоставление доходов

потерпевшей компании до прекращения или сокращения деятельности/объемов продаж, вызванных дискредитацией, с показателями аналогичных компании или компании нарушителя в тот же период.

Такой же подход рекомендуется в специализированной литературе.

Для доказательства того, что информация действительно является или не является порочащей, оценочной и не соответствующей действительности может быть использован синтаксический анализ сведений – контрагентом в сети Интернет был размещён текст порочащего содержания, указывающий на недобросовестность другого участника гражданского оборота, в том числе на отказ от исполнения решения суда, принятого в отношении него. В рамках судебного заседания Ответчиком были представлены результаты синтаксического анализа сведений, которые подтвердили, что такие сведения носили лишь критическую оценку действий Истца.

Письмом ФАС России от 24. 12. 2015 № ИА/74666/15 «О применении “четвертого антимонопольного пакета”» также разъясняется, что введение в заблуждение является следствием распространения не негативной информации, как при дискредитации, а позитивной, и ее содержание касается деятельности самого распространителя и (или) его товара. Однако, как и при дискредитации, распространяемая информация для признания действий актом недобросовестной конкуренции должна не соответствовать действительности.

Введение в заблуждение может выражаться в следующих формах:

- 1) Введение в заблуждение в отношении качества и потребительских свойств товара, предлагаемого к продаже, назначения такого товара, способов и условий его изготовления или применения, результатов, ожидаемых от использования такого товара, его пригодности для определенных целей;
- 2) Введение в заблуждение в отношении количества товара, предлагаемого к продаже, наличия такого товара на рынке, возможности его приобретения на определенных условиях, фактического размера спроса на такой товар;
- 3) Введение в заблуждение в отношении места производства товара, предлагаемого к продаже, изготовителя такого товара, гарантийных обязательств продавца или изготовителя;
- 4) Введение в заблуждение в отношении условий, на которых товар предлагается к продаже, в частности цены такого товара.

Судебная практика в отношении данного нарушения немногочисленна, однако есть соответствующие примеры.

Стоит отметить, что еще одним отличием введения в заблуждение от дискредитации является субъектный состав спора. В частности, Истцом по таким делам могут выступать не только хозяйствующие субъекты, но и потребители, которые сделали выбор в пользу того или иного товара благодаря введению в заблуждение. Право на иск в данном случае возникает из положений ст. 13 ФЗ «О защите прав потребителей».

Подводя итог вышесказанному, стоит сделать следующий вывод: институт возмещения убытков за нарушения антимонопольного законодательства является наиболее значимой мерой ответственности нарушителя для претерпевающей неблагоприятные последствия стороны.

Участники гражданского оборота заинтересованы в социальной справедливости, которая также сопровождается в материальном возмещении причиненного им вреда.

Антимонопольное законодательство в части возмещения вреда, причиненного в результате недобросовестной конкуренции детально регламентировано, однако лишь судебная практика и соответствующие разъяснения могут представить конкретную и понятную инструкцию для участников таких споров в части способов доказывания и доказательственной силы тех или иных доказательств.

Список использованной литературы

1. Взыскание убытков, причиненных нарушениями антимонопольного законодательства: практическое руководство / отв. ред. С. А. Пузыревский, О. А. Москвитин, И. В. Акимов. Москва: Проспект, 2019. 208 с.
2. Гражданский кодекс Российской Федерации (часть первая) от 30.11.1994 N 51-ФЗ (ред. от 25.02.2022) (с изм. и доп., вступ. в силу с 01.09.2022) [Электронный ресурс]. СПС «КонсультантПлюс». (дата обращения 02.11.2022).
3. Егорова, М. А. Возмещение убытков как способ защиты гражданских прав при нарушении антимонопольного законодательства // Lex russica (Русский закон). 2017. № 5 (126). С. 95–104.
4. Письмо ФАС России от 24. 12. 2015 № ИА/74666/15 СПС «Консультант Плюс».
5. Постановление Третьего арбитражного апелляционного суда от 21. 09. 2017 по делу № А33-11337/2016.
6. Решение Арбитражного суда Свердловской области от 26. 01. 2018 по делу № А60-61730/2016.
7. Решение Арбитражного суда Челябинской области в деле № А76-29466/2016.

8. Федеральный закон от 26.07.2006 N 135-ФЗ (ред. от 11.06.2022) "О защите конкуренции" [Электронный ресурс]. СПС «КонсультантПлюс». (дата обращения 02.11.2022).

Мищук Анжелика Игоревна

Студент Дальневосточного Федерального университета (ДФУ), Владивосток,

Россия

моб. тел.: 8-914-717-55-20

ДОГОВОР КУПЛИ-ПРОДАЖИ АКЦИЙ. ПРОБЛЕМЫ ПРАВОВОГО РЕГУЛИРОВАНИЯ

Аннотация. Данная статья посвящена исследованию договора купли-продажи акций в гражданском праве и законодательстве. В работе проведен анализ норм регулирующих особенности купли-продажи акций и их практическая реализация. Авторами поднимается проблема отсутствия полноценного правового регулирования данного вида договора и предлагаются пути решения данной проблемы путем восполнения пробелов законодательства.

Ключевые слова: договор купли-продажи, акция, соглашение сторон, государственная регистрация, эмиссия акций, существенные условия договора.

Договор купли-продажи имеет многовековую историю развития. Данный вид договора был упомянут еще в римском праве, где существовал такой договор, посредством которого одна сторона – продавец обязуется предоставить другой стороне – покупателю в спокойное владение вещь, товар, а другая сторона – покупатель обязуется уплатить продавцу за указанную вещь определенную денежную сумму [1].

В свою очередь, с развитием общества эволюционировали договоры, в том числе и договор купли-продажи. С появлением первых акционерных обществ (АО) появилось понятие эмиссии акций – выпуск в обращение этих акций, целью которой является привлечение внешних источников финансирования [2].

Следствием такого развития общества становится появление возможности покупки и продажи акций, которая стала широко реализовываться на практике.

Общие положения регулирования договора купли-продажи содержатся в ст. 454 ГК, исходя из содержания которой видно, что положения параграфа 1 Главы 30 (Общие положения о купле-продаже) распространяются на договор купли-продажи ценных бумаг и валютных ценностей только в том случае, если законом не установлены специальные правила их купли-продажи.

Акции в свою очередь являются эмиссионными ценными бумагами, выпускаемые в массовом порядке для обращения на организованном рынке.

В соответствии с ФЗ «О рынке ценных бумаг», акции – это эмиссионные ценные бумаги, которые закрепляют права ее владельца, именуемого акционером, на получение части прибыли акционерного общества в виде дивидендов, на участие в управлении акционерным обществом и на часть имущества, остающегося после его ликвидации.

Понимая специфику данного договора купли-продажи, возникает вопрос, действительно ли данный вид договора имеет лишь одно существенное условие, в соответствии с правилами ГК РФ, которые по отношению к нему применяются subsidiarily.

На практике определение наименования и количества товара в договоре купли-продажи акций выглядит иначе, нежели в других родовых договорах. Определение наименования обладает определенной спецификой, так, например, для того, чтобы определить какие именно акции, исходя из условий договора, являются предметом договора купли-продажи, необходимо обратиться к Федеральному закону «О рынке ценных бумаг». П. 4 ст. 2 данного ФЗ содержит в себе понятие регистрационного номера – это цифровой (буквенный, знаковый) код, которые идентифицирует конкретный выпуск (дополнительный выпуск) эмиссионных ценных бумаг. Соответственно, отсутствие данного регистрационного номера не позволит считать условия договора купли-продажи акций согласованными.

Этот подход активно используется в судебной практике. Арбитражные суды, в частности, уточняют, что наличие регистрационного номера как в договоре купли-продажи акций, так и в акте об их передаче является обязательным при идентификации акций.

Обратившись к практике арбитражных судов, можно заметить, что в решениях нередко говорится о цене и информации об эмитенте как о существенных условиях договора купли-продажи акций.

В. Белов утверждал, что ценные бумаги, а также цена, которая за них уплачивается, составляют предмет договора купли-продажи, но данное мнение было поставлено под сомнение О. К. Кремлевой [7], которая отмечает, что предметом договора купли-продажи является товар, а цена является условием такого договора.

Некоторые ученые, в частности В.В. Витрянский [3] утверждал, что цена – это существенное условие всякого возмездного договора, однако данное мнение было подвергнуто сомнению со стороны Е. А. Суханова [1], Н. И. Клейн [4] и А. П. Сергеев [5].

Исходя из положений Гражданского кодекса можно сделать вывод, что формально цена не является существенным условием договора купли-продажи акций.

В частности, проанализировав ст. 77 Федерального закона «Об акционерных обществах», можно сделать вывод, что при выкупе акций требования о наличии цены, как

условия договора, является обязательным. Цена в данном случае определяется исходя из рыночной стоимости решением совета директоров.

Таким образом, формально договор купли-продажи акций в качестве существенных условий признает только условия о предмете, но с учетом исключений, указанных в соответствующих Федеральных законах, на наш взгляд, следует включить в перечень существенных условий договора купли-продажи акций условие о цене.

Так в научной литературе указывается, что акция обладает специфическими свойствами, одним из которых является то, что акция представляет собой не что иное как титул собственности, то есть держатель акции, именуемый акционером, является совладельцем акционерного общества.

Анализируя вышесказанное, авторы пришли к выводу, что договор купли-продажи акций, как титула собственности, сопоставим с договором купли-продажи предприятия. И Акции по своей сути в совокупности представляют собой предприятие.

Например, п. 3 ст. 7 Федерального закона «Об акционерных обществах» закрепляет, что в уставе акционерного общества может быть предусмотрено преимущественное право приобретения его акционерами акции, отчуждаемых по возмездным сделкам другими акционерами по цене предложения третьему лицу или по цене, которая или порядок определения которой установлены уставом общества. П. 4 ст. 3 говорит, что Акционер, намеренный осуществить отчуждение своих акций третьему лицу, обязан известить об этом непубличное общество, устав которого предусматривает преимущественное право приобретения отчуждаемых акций. Извещение должно содержать указание на количество отчуждаемых акций, их цену и другие условия отчуждения акций. То есть, по сути, представлять из себя оферту.

Отсутствие единого подхода и исчерпывающего регулирования данного вопроса крайне негативно и деструктивно влияют на состояние правовой системы РФ, что обусловлено постоянным развитием общества, результатом которого стало увеличение интереса населения к вопросам инвестирования и купли-продажи ценных бумаг, в частности акций.

Список литературы

- 1 Российское гражданское право: Учебник: В 2-х томах. Том I. Общая часть. Вещное право. Наследственное право. Интеллектуальные права. Личные неимущественные права / Отв. ред. Е. А. Суханов. — М.: Статут, 2011.
- 2 Финансовые рынки и институты: учебник и практикум для академического бакалавриата / И. А. Гусева. — М.: Издательство Юрайт, 2016. — 347 с. — Серия: Бакалавр. Академический курс

- 3 Брагинский М.И., Витрянский В.В. Договорное право. Книга первая: Общие положения. 3-е изд., стер. – М.: Статут, 2011. – 847 с
- 4 «Принцип свободы договора и основания его ограничения в предпринимательской деятельности» Журнал российского права 2008 г Н. И. Клейн.
- 5 Гражданское право : учебник : в 3 т. Т. 1 / под ред. А. П. Сергеева. – 2-е изд., перераб. и доп. – Москва : Проспект, 2018. – 1040 с.

Примак Александр Вадимович
Дальневосточный Федеральный университет (ДФУ)
Владивосток, Россия. Политология 2 курс
Моб. тел.: 8-984-198-65-27
primak.aleksandr1@mail.ru

ИНСТИТУТ ВЛАСТИ В ПОЛИТОЛОГИИ: МЕТОДЫ ОСУЩЕСТВЛЕНИЯ ВЛАСТНОГО ВОЗДЕЙСТВИЯ

Аннотация. Авторами поднимается проблема выделения принуждения, как неотъемлемой составляющей властных отношений и предлагается точка зрения, которая доказывает теорию о том, что власть неразрывно связана с принуждением, и как следствие, использованием насилия в отношении объекта властного воздействия. В данной статье принуждение будет рассмотрено, как форма проявления власти, которая является необходимой и наиболее эффективной; это объясняется тем, что оно основано на организованной силе и поэтому обеспечивает доминирование и безусловность воли властвующего субъекта.

В настоящее время поднятая проблема остаётся актуальной, так как тенденция развития демократии, которая является глобальной, встречается с проблемами власти и путями её осуществления, которые бы соответствовали демократической форме правления; данные проблемы делают тема актуальной и необходимой для обсуждения и нахождения консенсуса.

Ключевые слова: власть, принуждение, политическое «уравнение», неразрывная связь власти и принуждения, насилие, псевдо-властный субъект.

Насилие и принуждение можно назвать «головоломкой» политики, это связано с тем, что однозначно их роль в политике не определена, кроме того, проблемы с понятием «насилие» и «принуждение» начинаются с самого его определения. Для одних исследователей, если мы возьмём понятие «насилие» — это синоним вреда и зла, причиняемого человеку, другие отождествляют насилие с принуждением, а кто-то трактует это понятие, как физическое воздействие на людей.

Рассуждая о власти и принуждении, необходимо отметить тот факт, что большинство политических деятелей осуждают насилие, обосновывая это тем, что оно ограничено в своих возможностях, но, существует парадокс. Этот парадокс заключается в том, что, несмотря на явно определённое губительное свойство насилия для власти, оно всегда имело и имеет широчайшее применение в политической жизни различных государств. Но есть и

другие точки зрения, например Аристотель утверждал, что властвование и подчинение не только необходимы, но и полезны, подчеркивая, что в любом обществе существует отношения власти и подчинения.

Подводя данную мысль к логическому завершению, будет справедлив следующий вывод: отсутствие принуждения в политической власти – это своего рода апория, ведь, учитывая исторический опыт и современную историю, исключение и вывод из оборота такого метода осуществления власти как принуждения – это лишь вымышленная логическая ситуация, которая безусловна может считаться верной и правильной, но в реальности не существует.

Тогда, если мы берём точку зрения Болла, как истинную, то получаем уравнение, которое всегда будет иметь знак минуса, отрицательное значение. Политическое уравнение согласно Болла будет заключаться в том, что, если при рассмотрении государства, его устройства, политического режима, методов осуществления власть будет присутствовать одна переменная – насилие, то, несмотря на все другие положительные условия: высокий уровень жизни населения, демократический режим, экономическая независимость, высокий уровень политически активного населения и т. д. – власть будет являться псевдо-властью, а государство – псевдо-властным субъектом. Мы не можем считать данное высказывание истинным и не можем согласиться с вытекающими из него следствиями. Применение насилия не всегда говорит о том, что власть можно назвать ложной. Чтобы привести научное обоснование такой точки зрения, попробуем рассмотреть этот вопрос с другого ракурса.

И так, чтобы понять роль и сущность политического насилия, необходимо рассмотреть, проанализировать его взаимосвязь с властью. Говоря о власти, необходимо дать её определение:

Классическое определение власти дал Макс Вебер, согласно которому власть – это любая возможность субъекта, на чём бы она ни основывалась, реализовывать собственную волю в данном социальном отношении даже вопреки противодействию;

Маркс приводит своё определение власти, согласно которому это способность и возможность осуществлять свою волю, оказывать определяющее воздействие на деятельность, поведение людей с помощью какого-либо средства – авторитета, права, насилия. Во власти Маркс видит необходимость для организации общественного производства, которое немислимо без подчинения всех участников единой воле;

По Фуко власть – это тотальность, постоянно подчиняющая индивидов путём структурирования возможности поля их деятельности; проявляется в многообразии силовых отношений, имманентных сфере их существования.

И, обобщая различные точки зрения на власть, можно прийти к общей структуре понятия «власть» - способность и возможность социального субъекта осуществлять свою волю, при необходимости, навязывая её тем, кто является объектом властного воздействия. Но это только обобщённый термин.

Чтобы сделать более объективные выводы, обратимся к другим научным определениям «власти». По Гаджиеву власть – это способность её субъекта (отдельной личности, группы людей, организации, партии, государства) навязывать свою волю другим людям, распоряжаться и управлять их действиями, будь то насильственными или ненасильственными средствами и методами». Здесь мы видим, что в самом определении власти насилие выступает, как необходимый, приемлемый метод осуществления власти. Тогда, если «насилие» заложено в само представление о власти, как оно может быть критерием, чтобы назвать власть псевдо-властью?

Взятое определение власти по Гаджиеву не может в полной мере и объективно доказать выдвинутую точку зрения, потому что за пример было взято «выгодное» для рассуждения и доказательства понятие и, безусловно, это сработало, но, учитывая этот факт, назвать такое заключение объективным и полным нельзя. Тогда мы можем сказать, что исследование пришло к антиномии, ведь не была опровергнута в полной мере точка зрения Болла, но при этом не была доказана другая, выдвинутая нами, точка зрения на политику, насилие и принуждение.

Чтобы более точно и полно доказать точку зрения о том, что насилие – это неотъемлемая часть власти, проанализируем позицию Парсонса. Его концепция власти строится на том, что она охватывает только генерализованные, легитимизированные, институционализированные, символические формы подчинения, полностью зависящие от доверия людей к самой системе власти. Власть, как символический посредник задаёт нормы и образцы правильных (ожидаемых обществом) действий, функционирующих в политической сфере и за её пределами.

По Парсонсу власть представляет собой такую систему, в которой нет места насилию, всё строится на способности социальной системы реализовывать свои интересы. Но насилие не всегда представляет собой физическое воздействие. Во-первых, в психологии выделяют и такие виды, как моральное насилие, психологическое, эмоциональное. Парсонс же говорит о нормах и образцах действий, которые, в свою очередь, являются правилами поведения, устанавливаемые обществом, с точки зрения государства насилие будет сведено к нулю, но насилие со стороны общества к индивиду будет применяться, ведь элементарное нарушение правил, которое установило общество, повлечёт за собой санкции, а соответственно насилие психологическое или моральное.

Тогда, рассматривая точку зрения Парсонса, можно сказать, что отсутствие насилия только в теории выстроена им, но фактически остаётся. Если мы обратимся к типологии политического насилия по Гальтунгу, в которой он разделяет его на прямое и структурное, то мы увидим, что, даже отказавшись от прямого насилия (наличие определённого адресата), останется структурное насилие, которое встроено в социальную систему «...Людей не просто убивают с помощью прямого насилия, но также их убивает социальный строй». А социальный строй будет присутствовать при наличии власти, так как общество разделится на тех, кто осуществляет власть и тех, кто является объектом властного воздействия, при этом властные отношения существуют в любом обществе.

Принуждение и власть неразрывно связаны, а насилие, которое является одним из составляющих понятия «принуждение», хоть и имеет, как утверждает большая часть ученых, отрицательное и ограниченное влияние, но остаётся важным элементом властных отношений.

Тогда, подумайте, возможна ли демократия, такая форма правления которая предусматривает власть народа, а значит отсутствие властных отношений, но ведь установление правил, норм, законов будет являться насилием, будет присутствовать принуждение, которое необходимо, чтобы правила и законы исполнялись, как известно в государствах исполнение законов осуществляется силой государственного принуждения, а кто будет осуществлять принуждение, если правит народ, значит все равны и права одних не должны нарушаться другими? Произойдёт деление на тех, кто был «за», значит они установили правила и свои стандарты, и на тех, кто был «против», чьи взгляды и идеи проиграла, получается они подвергнутся насилию, сначала психологическому, а затем, возможно, и физическому, если не смогут смириться и принять законы, которые установила другая часть населения. Получается, что в итоге мы всё равно придём к тому, что властные отношения будут существовать, а значит принуждение, и относящееся к нему насилие будут встроены в общественные отношения и государственную власть.

Габриэль Лауб считает, что власть вбирает в себя всё худшее по человеческим качествам, развращает человека, поэтому он приходит к такому мнению, что власть исходит от народа и никогда уже к нему не возвращается; это значит, что народ стал источником власти, но, дав власть кому-то подвергнется принуждению, чтобы власть имела вес и воля властного субъекта исполнялась. Сама власть подразумевается в возможности и способности навязывать свою волю, воздействовать на деятельность и поведение других людей, даже вопреки их сопротивлению, а это значит, что в народ власть уже не вернётся, общество будет исполнять волю властного субъекта, а властный субъект будет держаться

за власть, укреплять её, используя при этом один из наиболее эффективных методов – принуждение.

Библиографический список

1. Федоровских А. А. кандидат философских наук, Власть: аналитика понятия и феномена, 2015.
2. Мишель Фуко. «Интеллектуалы и власть. Избранные политические статьи, выступления и интервью», 2002.
3. Макаренко, В.П. Концепция власти в политической социологии М. Вебера В. П. Макаренко Советское гос-во и право. - 1985. - №5. - С. 50–63.
4. Юткина С. М. «О сущности государственного принуждения», 2015.
5. Базылев Б. Т. Государственное принуждение и правовые формы его осуществления в советском обществе: Автореф. дис... канд. юрид. наук. - Киев, 1968. - 16 с.
6. Теория государства и права. / Под ред. В. К. Бабаева. - М.: Юристъ, 2007. - 288 с
7. Власть. Очерки современной политической философии Запада. - М., - 1989.
8. Гаджиев К. С. Политология: учеб. для студентов вузов / К. С. Гаджиев, Э. Н. Примова. - М: Инфра-М, 2015. - 455б.
9. Вебер М. Политика как призвание и профессия // Вебер М. Избранные произведения / М. Вебер. - М.: Прогресс, 1990. - С. 644–706.
10. Ильин М. В. Власть / М. В. Ильин, А.Ю. Мельвиль // Полис. - 1997. - № 6. - С. 146–163.
11. Краснов. Б.И. Теория власти и властных отношений. Социально-Политический журнал. 1994. №3–6
12. Барнс Б. Природа власти. Политология вчера и сегодня. М., 1990
13. Панарин.А.С. Политические системы современности. Политология. М., 1997.

СООТНОШЕНИЕ ДВУХ ОСНОВОПОЛАГАЮЩИХ ОСНОВ ГОСУДАРСТВА: ВЛАСТНОЕ ВОЗДЕЙСТВИЕ И СВОБОДА

Аннотация Автором поднимается проблема правильного, рационального соотношения власти и свободы в государстве, как залога успешного и эффективного его развития. Рассматривая происхождение власти, её источники и особенности использования, будут сформулированы требования этого политического явления к обществу. В процессе исследования поставленной проблемы особенности и запросы власти и свободы будут противопоставляться и рассматриваться не по-отдельности, а вместе, как неразделимые элементы.

В настоящее время поднятая проблема остаётся актуальной, так как тенденции развития демократии, которая является глобальной, встречается с проблемой правильного соотношения власти и свободы для создания наиболее благоприятной среды существования людей.

Ключевые слова: власть, свобода, происхождение власти, запрос общества на свободы, марксистская интерпретация, свобода и власть по Энгельсу, формы власти, современный подход, гражданское общество.

The author raises the problem of the correct, rational balance of power and freedom in the state, as a guarantee of its successful and effective development. Considering the origin of power, its sources and features of use, the requirements of this political phenomenon to society will be considered. In the process of studying the problem posed, the features and requests of power and freedom will be opposed and considered not separately, but together, as inseparable elements.

At present, the problem raised remains relevant, since the tendencies in the development of democracy, which is global, are faced with the problem of the correct balance of power and freedom to create the most favorable environment for the existence of people.

Keywords: power, freedom, the origin of power, society's request for freedom, Marxist interpretation, freedom, and power according to Engels, forms of power, modern approach, civil society.

Человек существо социальное, а общество предполагает социальную дифференциацию, критерием которой может служить наличие власти над другими субъектами. Рассматривая проблему соотношения власти и свободы, необходимо отметить,

что эти понятия неразделимы. Это объясняется тем, что властные отношения должны предусматривать некую свободу индивида, которая в данном контексте будет восприниматься, как возможность индивида действовать в соответствии со своими целями и интересами. Свобода может пониматься, как полный, неограниченный спектр действий человека, направленных на удовлетворение потребностей, но такая свобода предусматривает социальный вакуум. Ведь осуществление такой свободы одного человека, будет сталкиваться с нарушениями свобод других людей.

Власть и свобода будут неразрывны, даже если мы рассмотрим первоначальное понятие свободы, где она представляет собой нечто жизненное, естественное, благоприятное и для отдельного человека, и для сообщества людей, для рода, без которого этот человек немислим, и для породившей в хранящей людей природе. Такое определение предусматривает гармонию человека и мира – вселенной. Но социальные катаклизмы уничтожают свободу. Общество приходит к принципу войны всех против всех. Выход из такой ситуации – упорядочение, некая регламентация общественных отношений, а это приводит к появлению власти. А власть предполагает утверждение свободы. Элементарной формой политической свободы можно считать индивидуальное или коллективное обладание ресурсами власти.

Гегель, выделяя этапы развития общества, рассматривал их, как последовательное восхождение на более высокие ступени свободы как развитие форм власти:

- В первобытном обществе свобода отсутствует, но также отсутствует и власти.
- При автократии – свободен один человек.
- При олигархии – свободна группа людей.
- При аристократии, диктатуре пролетариата, плутократии - свободен отдельный класс.
- При демократии - свободны все люди.

Мы можем сказать, что власть и свобода связаны, но в этой связи прослеживается необходимость этих социальных явлений друг в друге: абсолютная власть, отсутствие свобод человека – препятствие для эффективной совместной деятельности, а полная свобода и отсутствие власти так же будут являться препятствием. Нахождение баланса между этими категориями – залог обеспечения высокой результативности и обеспечения условий развития общества.

Рамки свободы в государстве устанавливаются принятыми законами. Такая свобода будет называться политической, а государство, в котором действует свобода на основании законов, в котором эти законы принимаются и изменяются законным путём, называется правовым. Свобода и власть, взаимодействуя друг с другом в масштабах

общества, приводят к формированию государства, где есть Власть, которая в свою очередь устанавливает свободы. Такая свобода будет иметь ряд своих особенностей, но эти особенности будут зависеть от характера власти, если это демократия, то максимально широкие свободы, которые заканчиваются там, где начинаются свободы другого человека; если тоталитарная, то свободы будут ограничены до тех рамок, которые будут соответствовать интересам главенствующего аппарата.

Понимание свободы может быть связано со способностью устанавливать функциональные связи, приобщение к власти - функции. Такая свобода связана с пониманием необходимости человека осуществлять определённые функции, и от четкости исполнения отведенной для него роли, функции будет зависеть его приобщенность к власти, а соответственно больше свободы для политических действий.

Библиографический список:

1. Энгельс Ф. Происхождение семьи, частной собственности и государства // К. Маркс и Ф. Энгельс. Соч. 2-е изд. Т. 21. М.: Издательство политической литературы, 1967.
2. Боровиков А. П. Политическая методология марксизма-ленинизма. [Электронный ресурс]: <http://mrk-kprf-spb.narod.ru/borovik2.htm>
3. Ленин В. И. Государство и революция // Избранные произведения. В 4-х т. Т 2. М.: Политиздат, 1986. С. 327
4. Гегель Г.В.Ф. Философия права, Т. VII: Пер. Б. Столпнера/ Коммунистическая Академия при ЦИК СССР, Институт философии. М.: Соцэкгиз, 1934. – 384 с.
5. Малинин С. А. Статья «Власть и государство в философии Г. В. Ф. Гегеля» Электронный ресурс: <https://cyberleninka.ru/article/n/vlast-i-gosudarstvo-v-filosofii-g-v-f-gegelya/viewer>

**ЧАСТНЫЕ ВОЕННЫЕ КОМПАНИИ: НАУЧНЫЙ АНАЛИЗ С
ПОЗИЦИЙ СОВРЕМЕННОЙ ПОЛИТОЛОГИИ**

Аннотация: Политологический дискурс предполагает анализ процессов, происходящих в современной политике, в частности генезиса образования и формирования её элементов, оказывающих прямое влияние на международные отношения. В данной работе авторами был проведён исторический анализ, направленный на изучение специфики частных военных компаний, как наследниц княжеских дружин. Проблема является актуальной, так как данные организации оказывают влияние на мировую политику, всё чаще тематика, связанная с ЧВК рассматривается в научном сообществе.

Ключевые слова: борьба за власть, княжеская дружина, военная структура, ЧВК, иерархия.

Борьбой за власть и ресурсы – основа истории, её развития, постоянного движения. Начиная каменным веком и борьбой племен за лучшие территории, продолжая межплеменными баталиями за торговые пути, затрагивая религиозные и колониальные конфликты и, наконец, мировые войны, можно увидеть, как менялось и развивалось общество в разных реалиях.

Как и любая военная структура, дружина имела четкую иерархию. Делилась она на три слоя: старший, средний и младший. Старший представляли собой небольшая группа близких друзей князя, впоследствии трансформировавшуюся в старую знать, боярство. Средний слой являлся основным боевым контингентом, который занимался исключительно военной службой. Младший же представляли отроки, занимающиеся по большей части службой при князе, выполнением функций сборщиков налогов и штрафов, впоследствии многие из них благодаря постоянной близости ко двору сформировали дворянство.

Таким образом, можно отметить, что из дружины, военной структуры по своей сути, позднее сформировались высшие слои населения, которые правили Русью практически тысячелетие – настолько крепкими были связи между князем и его боевыми товарищами.

Следующим формированием, напоминающим своими функциями современные ЧВК, стоит отметить казачество. Организованные вокруг казачьих атаманов, долгое время эти общины существовали на территории России во многом как вольные объединения со своими собственными законами. Только ряд восстаний, самым известным из которых является восстание Емельяна Пугачева, побудил российскую власть организовать жесткий

контроль государства над казачьими объединениями, поставив их на официальную воинскую службу и выделив их на документальном уровне как отдельный слой населения. В этом статусе казаки участвовали в большом количестве войн. Однако нас интересует период существования казачества, когда формально хоть они и были подданными русского государя, на деле же в своей деятельности они преследовали цели своего казачьего войска – освоение Государством Российским Урала, Сибири, а затем и Дальнего Востока – во многом заслуга именно казаков. По сути своей, в стремлении зарабатывать на жизнь казаки вели ту же деятельность, что и частные военные компании современности, с единственным различием в том, что территории, осваиваемые ими, не регулировались каким бы-то ни было законодательством, что позволяло казакам учинять разбой и насилие. Опять же, стоит отметить, что во главе атаманства всегда находился сильный человек, способный своими решениями обеспечить средствами к существованию большое объединение людей.

Частные военные компании – коммерческие предприятия, предлагающие специализированные услуги, связанные с охраной, защитой кого-либо или чего-либо, нередко с участием в военных конфликтах, а также со сбором разведывательной информации, решением логистических проблем и консультированием. Первая современном понимании частная военная компания появилась в Великобритании в 1967 году, ее создателем стал полковник британской армии. Во время Холодной войны ЧВК появлялись довольно часто. В России наемничество запрещено на законодательном уровне, однако под эту базу попадает только их деятельность на территории самого российского государства. Самой известной русской частной военной компанией является «Группа Вагнера», основателем которой является бизнесмен Евгений Пригожин.

Список литературы:

1. Валецкий О.В. Частные военные компании, их создание и развитие – опыт работы в Ираке, Афганистане, Африке и в других регионах мира // Информационный ресурс «Art of War». http://artofwar.ru/w/waleckij_o_w/chvk.shtml
2. Кашников Б.Н. Частные военные компании и теория справедливых войн // Российский научный журнал. 2011. №20.
3. Коновалов И.П., Валецкий О.В. Эволюция частных военных компаний // Пушкино: Центр стратегической конъюнктуры, 2013.
4. Михайленко А.Н. Частные военные и охранные компании в России: быть или не быть? // Обозреватель-Observer. 2013.
5. Теория государства и права. Учебник для юридических вузов и факультетов. Колл. авторов 1998 г. 460 с.

6. Документ Монре́ о регулировании деятельности частных военных и охранных компаний в период вооруженного конфликта, 2008 год // [www.icrc.org/web/rus/siterus0.nsf/htmlall/IHLmontreau/\\$File/montreau.pdf](http://www.icrc.org/web/rus/siterus0.nsf/htmlall/IHLmontreau/$File/montreau.pdf)

ИСТОРИЯ ОТ ПРИЗЫВАЕМЫХ КНЯЖЕСКИХ ДРУЖИН ДО ЧВК

Аннотация: Политологический дискурс предполагает анализ процессов, происходящих в современной политике, в частности генезиса образования и формирования её элементов, оказывающих прямое влияние на международные отношения. В данной работе авторами был проведён исторический анализ, направленный на изучение специфики частных военных компаний, как наследниц княжеских дружин. Проблема является актуальной, так как данные организации оказывают влияние на мировую политику, всё чаще тематика, связанная с ЧВК рассматривается в научном сообществе.

Ключевые слова: борьба за власть, княжеская дружина, военная структура, ЧВК, иерархия.

Вся история человечества связана с борьбой за власть и ресурсы. Начиная каменным веком и борьбой племен за лучшие территории, продолжая межплеменными баталиями за торговые пути, затрагивая религиозные и колониальные конфликты и, наконец, мировые войны, можно увидеть, как менялось и развивалось общество в разных реалиях. Не менее важным фактором следует отметить факт того, что человек, получивший доступ к власти и/или ресурсам, стремится обзавестись в добавок к ним еще и физической силой, выраженной в наемниках. Рассмотрим путь наемных армий на примере истории России, начиная средневековьем и заканчивая современностью.

Древняя Русь была населена народами, не отличавшимися выдающейся воинственностью. Несмотря на это, из-за своего стратегического положения Русь постоянно подвергалась нападениям со всех сторон света – это и скандинавы, и западные племена, позже сформировавшиеся в протогосударства, и кочевые племена Юга и Востока. Обращая внимание на эти факты, можно сделать вывод, что военная сфера жизни восточнославянских племен была одной из ключевых, если не самой главной. Такими были предпосылки формирования княжеских дружин. Сама по себе дружина – это личный отряд князя, выполняющий ряд военных, административных и экономических функций. Важным отличием дружины от других войсковых образований является то, что они были привязаны к своему лидеру (князю) и, например, если князь менял удел, то дружина следовала за ним, выказывая свою преданность руководителю.

Княжеская дружина была представлена большим разнообразием народов. Изначально она состояла из варягов. Позже в её составе появились кривичи, новгородцы и

финны. Такой состав не отличался стабильностью. После нескольких походов воины получали большую добычу и возвращались домой. В более позднее время варяги стали представлять собой постоянный контингент. Однако и они длительное время не оставались в дружине, покидая её. В итоге дружина стала вести оседлый образ жизни, ее члены обзавелись семьями, землями и имуществом.

В настоящий момент в 50 странах действуют несколько сотен частных военных компаний разного профиля, многие из которых входят в состав крупнейших мировых корпораций. Развитию этого сегмента мирового бизнеса способствует целый ряд факторов. Главная причина растущей популярности ЧВК — в глобализации мировой экономической системы. Современные транснациональные корпорации нуждаются в защите своих интересов ничуть не меньше, чем государства.

Включение в эти процессы регулярной армии — процесс долгий и сложный, иногда не совсем оправданный с точки зрения военно-политических последствий, а затраты на поддержание лояльности военно-бюрократического аппарата сравнимы с расходами на содержание собственной службы безопасности. Именно поэтому корпорации предпочитают неуправляемым армиям отряды оперативного реагирования частных военных компаний.

Еще более важным обстоятельством является то, что через эти компании можно без контроля налоговых ведомств получать доходы с заведомо завышенными ценами на услуги. Немаловажное значение имеет и то, что в современном обществе люди с все большим усердием исполняют свои обязанности по отношению к частному работодателю.

К тому же имидж частных военных структур сильно изменился — это обычная и вполне легальная работа с определенными рамками закона полномочиями. Для большого бизнеса после окончания «холодной войны» появление частных военных компаний было закономерным и обусловленным явлением. В колониальные времена, когда какая-либо американская строительная компания посылала своих рабочих и инженеров.

Подводя итоги, можно найти много сходств между приведенными выше примерами. Управленческому аппарату стран же предстоит пересмотреть ряд вопросов, связанных с их деятельностью, и пойти либо по пути США, где правительство взаимодействует с военными компаниями, либо сохранять законодательство, продолжая сотрудничество с ними на неофициальном уровне.

Список литературы:

7. Валецкий О.В. Частные военные компании, их создание и развитие – опыт работы в Ираке, Афганистане, Африке и в других регионах мира // Информационный ресурс «Art of War». http://artofwar.ru/w/waleckij_o_w/chvk.shtml

8. Кашников Б.Н. Частные военные компании и теория справедливых войн // Российский научный журнал. 2011. №20.
9. Коновалов И.П., Валецкий О.В. Эволюция частных военных компаний // Пушкино: Центр стратегической конъюнктуры, 2013.
10. Михайленко А.Н. Частные военные и охранные компании в России: быть или не быть? // Обозреватель-Observer. 2013.
11. Теория государства и права. Учебник для юридических вузов и факультетов. Колл. авторов 1998 г. 460 с.
12. Документ Монрё о регулировании деятельности частных военных и охранных компаний в период вооруженного конфликта, 2008 год // [www.icrc.org/web/rus/siterus0.nsf/htmlall/IHLmontreau/\\$File/montreau.pdf](http://www.icrc.org/web/rus/siterus0.nsf/htmlall/IHLmontreau/$File/montreau.pdf)

*Чукалин Даниил Артемович, Коннов Денис Евгеньевич,
Ермолаева Вероника Викторовна
Саратовский Государственный Технический Университет
им.Гагарина Ю.А.
(Россия,Саратов)*

СБОРКА ПК ЗА 53000 РУБЛЕЙ. НЕДОРОГОЙ И МОЩНЫЙ ИГРОВОЙ КОМПЬЮТЕР.

Аннотация. В этой статье рассказывается о примерной сборке игрового ПК, произведённой в декабре 2022 года. Как мы видим цены на все железо активно падают уже который месяц подряд и за имеющуюся сумму можно собрать уже весьма неплохую, производительную и полноценную систему без особых компромиссов хотя бы в основных узлах.

Annotation. This article talks about a sample build of a gaming PC produced in December 2022. As we can see the prices of all hardware has been actively falling for a month in a row and for the available amount of money you can build a very good, efficient and complete system without much compromise at least in the main nodes.

Ключевые слова: ПК, процессор, материнская плата, оперативная память, видеокарта, блок питания, корпус.

Введение

В 21 веке компьютер - это огромнейшая часть нашей повседневной жизни. Компьютеры находятся по всюду, в домах, офисах, на вокзал, абсолютно везде. И каждый человек, который увлекается компьютерными играми, хотел бы себе хороший и быстрый ПК, на котором он мог поиграть в свои любимые игры.

Данная сборка потянет любые современные игры в FullHD разрешении фреймрейтом, а в будущем можно неплохо обновиться без смены платформы.

Конечно, в идеале для сборки ПК требуется опыт и определенные навыки, но и новичку в этом деле не стоит отчаиваться. Используя предложенные инструкции, вы сможете самостоятельно справиться с этой непростой задачей. Возможно, это потребует больше времени, чем уделяют сборке профессионалы, но результатом вы останетесь довольны.

1. Начнем с главного, а именно с процессора:

Процессор Intel Core i3-12100F BOX (8 999 руб.)

Процессор относится к новой 12-ой линейке семейства Intel на новом соquete LGA 1700, выпущен в начале 2022 года. I3 12100F самый младший, имеет 4 ядра и 8 потоков. В отличие от старших моделей у нас нет энергоэффективных ядер, мы обходимся только 4 производительными. Кроме того, эта модель не поддается разгону.

Данный процессор произведен по 7 техпроцессору от Intel, что соответствует 10 техпроцессору AMD.

При 4 ядрах мы получаем 8 потоков, нас встречает новая архитектура Alder Lake, взамен Tiger Lake у 11 поколения.

Объем кэша 2-го уровня составляет 5 МБ, 3-го уровня 12 МБ. Для сравнения у младшего собрата 10100F объем кэша 2-го уровня составляет 1 МБ, а 3-го уровня 6 МБ.

Базовая частота процессора составляет 3.3 ГГц. В турбо режиме процессор способен повышать частоту до 4.3 ГГц. 1210F поддерживает сразу два вида памяти.

Максимальный объем может достигать до 128 ГБ. Стоит обратить внимание, что мы можем использовать только 2 канала. Кроме того, максимальная частота оперативной памяти упрется в потолок 4800 Гц.

Тепловыделение в нагрузке составляет небольшие 89 Вт, а тепловыделение в покое 58 Вт. Максимальная температура процессора может дойти до 100 градусов. Температура в покое 36 – 40 градусов, в нагрузке 52-65 градусов.

2. Теперь давайте разместим наш процессор на простой материнской плате:

Материнская плата MSI PRO H610M-B DDR4 (6 999 руб.)

Чипсет	Intel H610
Совместимые процессоры	Intel Core 12-го поколения
Сокет	LGA1700
Слоты памяти	2 x DDR4 DIMM (3200 МГц)
Слоты расширения	1 x PCIe 4.0 x16 1 x PCIe 3.0 x1 1x M.2WiFi only
Интерфейс накопителя	1 x M.2 PCI-E 3.0 x4 4 x SATA 6 Гб/с

Материнская плата MSI PRO H610M-B DDR4 — это бизнес ориентированная материнская плата форм-фактора micro-ATX с новейшим чипсетом Intel H610 и технологиями CoreBoost, MemoryBoost, Lightning Gen4, Frozr AICooling. Плата совместима с процессорами Intel 12-го поколения для сокета LGA 1700. Максимальный объем памяти DDR4 – 64 ГБ. Диапазон рабочих частот памяти – от 2133 до 3200 МГц.

3. Оперативная память под наш ПК:

Оперативная память Apsacer EL.08G21.GSH 8 GB (1 699 руб.)

Объем и тип: 16 ГБ (2 x 8 ГБ)

1. XMP-профиль: 3200 МГц

2. Тайминги: CL22

3. Радиаторы: нет

4.Подсветка: нет

5.Высота: 31 мм

Оперативная память будет состоять из двух плашек по 8 гигов, от Арасег, этого нам будет достаточно. Это бюджетные оперативки, которые способны из нашей коробке работать на частоте 3200 мегагерц и от проверенного производителя.

4. Теперь мы перейдем к главной части нашей сборке, это к видеокарте: Видеокарта KFA2 GeForce RTX 3050 X Black 8 ГБ (23 999 руб.)

Габариты: длина 224 мм, ширина 41 мм (2-слотовый дизайн), высота 133 мм.

Видеовыходы: 3 × DisplayPort 1.4a и 1 × HDMI 2.1

Питание: один 8-контактный разъем.

Частота ядра 1553 Mhz, boost 1837 Mhz. 8 Gb. GDDR6.

Частота памяти 14 000 Mhz, так же присутствует 8 – pin, 2 вентилятора.

Максимальное разрешение 7680x4320.

Производитель графического процессора: NVIDIA

Модель графического процессора: NVIDIA GeForce RTX 3050

Количество потоков - 2560.

Потребляемая мощность 130 Вт.

Вес - 930 г.

5. Жесткий диск 1 ТБ Seagate BarraCuda (3 099 руб.)

Для данной сборки поставим HDD. Через некоторое время, если нужно будет больше памяти, можно воткнуть SSD.

Сам диск имеет 1 ТБ памяти, скорость вращения 7200 оборотов в минуту - что весьма неплохой показатель, а так же 64мб кеша с быстрой памятью. Это позволит вам загружаться одним из первых в вашей тиме.

6. Данную систему нужно чем то запитать, а именно - Блок питания AeroCool VX PLUS 600W RGD (VX-500 PLUS): (2 999 руб.)

Возьмем довольно бюджетный блок питания, из плюсов которого можно выделить 600Вт мощности и 2 комплекта проводов для питания видеокарты 6+2pin - что позволит в будущем поставить видеокарту вплоть до уровня RTX 3070. Реальная мощность БП составит 480Вт - то есть 120Вт на всю систему и 360Вт под видеокарту - этого хватит с запасом - даже RTX 3080 кушает 320Вт под нагрузкой.

7. Ну и наконец переходим к нашему корпусу, где это все будет размещаться: Aerocool Cylon Mini Black (3 299 руб.)

Решение эконом-класса. Из его особенностей можно выделить стеклянную боковую стенку, что у корпусов подобной стоимости встречается весьма редко. Система подсветки, которая тут также имеется (ярка полоса, пересекающая по диагонали переднюю панель) регулируется только вручную, переключением между несколькими заранее заданными вариантами работы.

Внутри корпуса находится один штатный вентилятор, который имеет размер всего 80мм, а накладки на ножках выполнены из материала, который слишком быстро изнашивается.

Корпус вполне пригоден для сборки недорогого игрового компьютера.

Вывод:

Данной сборкой я пользуюсь уже больше месяца и полностью доволен, так как производительности для моих задач хватает с головой. Тем кому нужен персональный компьютер для игр или домашних повседневных задач я могу смело рекомендовать данную сборку.

Список используемых источников информации

1. Обзор на процессор Intel Core i3-12100F <https://club.dns-shop.ru/>
2. Обзор материнской платы MSI PRO H610M- B DDR4 <https://damsovet.net/> , <https://club.dns-shop.ru/>
3. Оперативная память Apacer <https://consumer.apacer.com/>
- 4.Видеокарта KFA2 GeForce RTX 3050 X Black 8 ГБ <https://www.ixbt.com/>
5. <https://slonrekomenduet.com/>
6. <https://www.ixbt.com/supply/aerocool-cylon-mini-tg-black-review.html>

Фролова Татьяна Сергеевна

Студент

Кемеровский государственный университет

Пустовит Артём Антонович

Студент

Кемеровский государственный университет

Черкасов Евгений Андреевич

Студент

Кемеровский государственный университет

Фукс Алина Юрьевна

Студент

Кемеровский государственный университет

ОБ ОСНОВАНИЯХ ЮРИДИЧЕСКОЙ ОТВЕТСТВЕННОСТИ В РОССИЙСКОМ ЗАКОНОДАТЕЛЬСТВЕ

В системе права любого государства законодателем предусматривается большое количество норм и правил поведения, которые регламентируют желаемое для государства и общества поведение субъектов правоотношений. В качестве гаранта исполнения таких правил и поддержания общественного порядка и безопасности у государства есть легальное право применения особенных мер государственного принуждения к лицам, нарушающим такие правила. В юридической литературе легальные меры принуждения считаются одним из компонентов юридической ответственности.

Проанализировав основные принципы и признаки юридической ответственности как правовой категории, мы сделали вывод, что юридическая ответственность может наступать только при наличии строго определенных законодателем оснований. Под основаниями юридической ответственности понимаются как фактические, так и правовые условия, на основе которых становится возможно применить санкции к лицу, совершившему противоправное деяние.

Сорокин В. В. в своих трудах выделяет пять видов оснований юридической ответственности: фактическое, процессуальное, материальное, психологическое и духовное основание. [1]

Фактическим основанием он считает правонарушение, по своей природе являющееся юридическим фактом, который по объективным причинам несет вред социуму, и что было доказано с соблюдением уставленного законом процессуального порядка.

В качестве материального основания понимается норма права, предусматривающая ответственность за определенный вид противоправных деяний.

Чтобы уяснить связь этих двух оснований юридической ответственности, следует обратиться к понятию противоправного деяния в различных отраслях права.

В административном праве правонарушение – противоправное виновное действие (бездействие) физического или юридического лица. [2]

В уголовном праве используется понятие преступления, которое раскрывается как виновно совершённое общественно опасное деяние, запрещённое Кодексом под угрозой наказания. [3]

Два этих основных понятия в дальнейшем раскрываются и в других отраслях права, например, в земельном праве, где за земельное правонарушение наступает административная или уголовная ответственность. Действие (бездействие) субъекта права приобретает общественно опасный характер, когда оно причиняет ущерб объектам, охраняемым правом. Правонарушения без объекта существовать не может. В рамках правонарушения выделяют объективную и субъективную стороны. В объективную сторону правонарушения входит факт совершения противоправного деяния, а также размер причинённого вреда. Эту сторону нельзя трактовать различными способами и нельзя оспаривать.

Для рассмотрения субъективной стороны, следует выделить, лиц, которые могут являться субъектом. Субъектами могут выступать физические и юридические лица, физическое лицо должно обладать деликтоспособностью. По общему правилу, лица, достигшие шестнадцатилетнего возраста на момент совершения правонарушения (преступления) подлежат ответственности. Однако в Уголовном кодексе обозначен ряд преступлений, ответственность по которым наступает с четырнадцати лет. Из-за чего лицо, не достигшее шестнадцати (четырнадцати) лет не подлежит юридической ответственности. Также выделяется специальный субъект правонарушения, они, в свою очередь, не имеют каких-то специфичных признаков, или же точного определения в законодательстве. С. А. Семёнов писал, что специальным субъектом является то лицо, которое помимо основных признаков (достижение определённого возраста, деликтоспособность) имеет ещё и специальные, которые подлежат обязательному рассмотрению при применении санкции за противоправное деяние. [4]

В субъективную сторону правонарушения входит внутреннее отношение виновного к своему деянию и последствиям, которые наступают за его совершение. Или, как выделяет Сорокин В.В., - психологическое основание. Для уголовного права субъективная сторона играет важную роль, поскольку согласно нормам действующего законодательства объективное вменение, то есть уголовная ответственность за невиновное деяние, не

допускается. Данная норма действует исходя из того, что субъективная сторона является признаком состава преступления

В качестве отдельного основания для наступления юридической ответственности правоведа выносят также юридическое основание, которое представляет собой юридически значимый акт компетентного публично-правового органа, создающийся в строго установленном процессуальном порядке, на основе которого определяют конкретный вид и меру индивидуализированной юридической ответственности, которая возлагается на правонарушителя. Сорокин выделяет все вышеперечисленное в процессуальное основание.

Последним видом оснований, которое выделяет Сорокин — это духовное основание. Он понимает под ним свободу воли при выборе злого намерения и собственного поведения. Он считает, что субъект правоотношений всегда должен быть свободен в выборе того или иного варианта собственного действия или бездействия, иначе его нельзя осуждать и применять меры юридической ответственности за отклонение от правовых требований, установленных законом.

Таким образом, юридическая ответственность наступает только за совершение виновного, противоправного деяния.

Рассматривая основания наступления ответственности, важно также обратить внимание на наличие или отсутствие оснований для освобождения от юридической ответственности. Необходимо обозначить, что освобождение от ответственности полностью снимает обязанность субъекта претерпевать негативные последствия своих действий.

К таким основаниям могут относиться: акт амнистии, истечение сроков давности, устранение законом деяния, которое ранее считалось противоправным. В гражданском праве основанием для освобождения от ответственности может считаться также примирение с потерпевшей стороной и возмещение ей вреда.

Также в рамках уголовного и некоторых других отраслей права можно выделить такие основания как: освобождение от юридической ответственности в связи с психическим расстройством или тяжёлой болезнью, условно-досрочное освобождение от наказания, а также отсрочка от наказания беременных женщинам.

Также ответственности не подлежит лицо, совершившее необходимую оборону без нарушения её установленных пределов, при психическом или физическом принуждении, а также в случае крайней необходимости.

Исходя из всего изученного материала, можно сделать вывод, что в российском законодательстве довольно большой спектр необходимых оснований как наступления, так

и освобождения от юридической ответственности. На наш взгляд, это сделано потому, что устанавливая довольно жесткие и конкретные правила и нормы поведения, законодатель также обязан четко определить, в каких случаях нарушитель таких правил должен понести ответственность. В целом, мы можем сказать, что юридической ответственности подлежит любое лицо, совершившее правонарушение и осознающее общественно опасный характер своих деяний, а также обладающее деликтоспособностью и общими признаками, такими, как например, соответствующий возраст юридической ответственности или вменяемость. Не применяется же она лишь в исключительных случаях, предусмотренных законодательством.

Список литературы:

1. Сорокин В. В., Кутявина М. Н. "Основания юридической ответственности: новые подходы" Актуальные проблемы российского права, no. 9 (94), 2018, pp. 51-57.
2. Кодекс Российской Федерации об административных правонарушениях от 30.12.2001 № 195-ФЗ // Собрание законодательства РФ 07.01.2002. №1 (ч.1). Ст. 2.1
3. Уголовный кодекс Российской Федерации от 13.06.1996 № 63-ФЗ (ред. от 09.03.2022) // Собрание законодательства РФ. 17.06.1996. № 25. Ст.14
4. Семёнов С. А. Специальный субъект преступления в уголовном праве: Автореф. дисс... канд. юрид. наук. Москва, 1999. С. 99

Фролова Татьяна Сергеевна

Фукс Алина Юрьевна

Пустовит Артём Антонович

Черкасов Евгений Андреевич

Студенты

Кемеровский государственный университет

ФИЛОСОФИЯ: ЕЕ ПОНЯТИЕ И ФУНКЦИИ

Аннотация: в рамках данной статьи проведен обзор понятия философии. Также были приведены и раскрыты функции философии.

Ключевые слова: философия, функции философии, понятие философии, сущность функций философии.

Keywords: philosophy, functions of philosophy, the concept of philosophy, the essence of the functions of philosophy.

Термин «философия» происходит от греческих слов «phileo» – любовь и «sophia» – мудрость, что означает любовь к мудрости.

Философия — это наука о всеобщем, она — свободная и универсальная область человеческого знания, постоянный поиск нового. Философию можно определить как учение об общих принципах познания, бытия и отношений человека и мира.

Предмет философии — все сущее во всей полноте своего смысла и содержания. Философия нацелена не на то, чтобы определить внешние взаимодействия и точные границы между частями и частицами мира, а на то, чтобы понять их внутреннюю связь и единство.

Функция науки — это сфера деятельности, в которой проявляется интерес и осуществляется научное действие (исследование); или набор задач и целей, в зависимости от меняющихся условий и ценностей.

К функциям философии относятся:

Идейная функция философии состоит в определении исследовательской и прикладной направленности человека в частности и человечества в целом через исследование мировоззрения. То есть это совокупность критериев оценки восприятия мира человеком и культурой, созданной им как сообществом (социумом).

Гносеологическая функция философии состоит в правильном истолковании окружающей действительности и ее достоверном познании. Отвечает за определение научного, вненаучного и несуществующего, т. е. осуществляет экспертную оценку знаний.

Методологическая функция контролирует разработку и проверку способов, которыми философия достигает своих целей и исследований. Она разрабатывает методы и подходы, используемые в философском исследовании, а также оценивает и апробирует их.

Информационно-коммуникативная - эта функция управляет передачей и содержанием передаваемых данных между любыми агентами, участвующими в ее процессах. То есть она распространяет знания между различными дисциплинами как внутри, так и вне философии, поддерживая сотрудничество между другими науками и их дисциплинами.

Ценностно-ориентационная функция является специфической и смежной для ряда дисциплин (среди которых аксиология, этика и эстетика) и выполняет роль оценочной деятельности по различным критериям широкого круга явлений, в том числе создания или ликвидации самой ценности.

Критическая функция оценивает явление или процесс и сопоставляет его с мнением философии, то есть, как следует из названия, - критикует, делает выводы и дает заключение. Экспертная оценка философии шире, чем в других науках, и руководствуется различными критериями, которые для некоторых других дисциплин не имеют смысла.

Интегрирующая функция заключается в том, что философия аккумулирует, обобщает и накапливает знания, включая их в свои понятия, то есть интегрирует. В сотрудничестве с другими функциями, описанными выше, она распространяет знания, гипотезы и теории в научном сообществе.

Идеологическая функция связана с изучением, классификацией и оценкой систем взглядов и мнений различных социальных групп. То есть эта функция философии исследует идеологию. Легко понять, что она тесно связана с социальными дисциплинами, например, социологией.

Прогностика — это функция философии, которая дает прогнозы на основе известных данных. Модели и прогнозы, сделанные с этой функцией, шире и лучше интегрируются как в культуру, так и в научное знание, чем другие теоретические построения.

Проектная функция философии отвечает за создание идей, систем идей и образов. Она очень похожа на предыдущую, по сути, они выступают парой, взаимодействуя в процессе теоретического прогнозирования, проектирования и моделирования.

Воспитательная функция направлена на формирование взглядов личности и ее групп. Одна из древнейших функций стала очевидной с самого возникновения философствования, которое первоначально предполагало обучение осмысленному и понимаемому. Таким образом, в древности научные знания распространялись по понятным

причинам (ограниченное количество носителей, отсутствие или закрытие учебных заведений и др.).

Функции философии исходят из ее дисциплин и имеют тесную связь с предметами каждого отдельного направления, но в то же время имеют свою неповторимую специфику.

Таким образом, философия помогает в осуществлении единого понимания происходящих в мире явлений, разрабатывает общий метод познания, который представляет собой совокупность связанных между собой принципов или требований, сформулированных на основе открываемых в действительности и в познании всеобщих законов и являющихся выводом из истории развития общественного познания.

Литература:

1. Балашов, Л. Е. Философия: учебник / Л. Е. Балашов. – 4-е изд., испр. и доп. – М.: Издательско-торговая корпорация «Дашков и К», 2017. – 612 с.
2. Островский, Э. В. Философия: учебник / Э. В. Островский. – М.: Вузовский учебник, 2016. – 313 с.
3. Родзинский, Д. Л. Философия: учеб. пособие для академического бакалавриата / Д. Л. Родзинский. – 2-е изд., испр. и доп. – М. : Издательство Юрайт, 2017. – 448 с.

*Фукс Алина Юрьевна
Фролова Татьяна Сергеевна
Пустовит Артем Антонович
Черкасов Евгений Андреевич
Бакалавриат
Кемеровский государственный университет*

СТАНДАРТЫ ОТЧЕТНОСТИ В ОБЛАСТИ УСТОЙЧИВОГО РАЗВИТИЯ

Аннотация: Отчеты в области устойчивого развития - это основной способ, с помощью которого организации публично сообщают о своих экологических рисках, возможностях и практике заинтересованным группам, таким как инвесторы, государственные регулирующие органы, партнеры, сотрудники и клиенты, чтобы каждый мог принимать обоснованные решения.

Ключевые слова: устойчивое развитие, отчетность, стандарты.

Key word: sustainable development, reporting, standards.

Правительства, компании, инвесторы и НПО используют отчетность в области устойчивого развития (и отчеты), чтобы поделиться своими результатами и влиянием на широкий круг вопросов устойчивого развития, включая их воздействие на окружающую среду, выбросы парниковых газов (ПГ), использование материалов и ресурсов, а также устойчивость цепочки поставок.

Для всех, кто работает в области устойчивого развития, ESG и, все чаще, корпоративных финансов, раскрытие информации в области устойчивого развития стало самым быстрорастущим видом нефинансовой отчетности за последние десять лет. 90% из 500 крупнейших компаний по рыночной капитализации опубликовали отчет об устойчивом развитии в 2019 году, по сравнению с 86% в 2018 году. И за последние несколько лет многие другие компании внедрили отчетность в области устойчивого развития.

Отчетность ESG - это способ узнать больше об экологических, социальных и управленческих рисках, с которыми сталкиваются компании по всему миру. Отчеты содержат конкретную информацию о текущих и планируемых инициативах каждой компании в области устойчивого развития, а также ссылки на инструменты и ресурсы для инвесторов, стремящихся устранить эти риски.

Отчеты ESG - это один из способов, с помощью которого инвесторы могут убедиться, что они принимают обоснованные решения о своих деньгах, когда дело доходит до инвестирования в компании или фонды с устойчивыми целями или ценностями, соответствующими их собственной инвестиционной философии. Отчет ESG также

помогает компаниям внедрять устойчивые методы ведения бизнеса путем улучшения их корпоративной культуры, снижения рисков и повышения осведомленности. Для составления отчета ESG компании проводят ежегодный опрос со своими инвесторами по шкале от 1 до 10. Они оценивают, насколько они поддерживают каждую из 10 тем в отчете: структура управления и ответственность руководства, привлечение инвесторов, эффективность правления, качество и стабильность управления, способность реагировать на надзор за рисками, долгосрочная стратегия, управление рисками, связанными с изменением климата, воздействие на окружающую среду, участие сообщества и поставщиков.

Отчетность ESG была ключевой частью социально ответственного инвестирования в течение последних нескольких десятилетий. В 1993 году инвестиционный менеджер по имени Джон Элкингтон предсказал, что для экономического успеха предприятиям придется одновременно решать финансовые, социальные и экологические проблемы, чтобы повысить свою устойчивость. Только в конце прошлого века General Electric начала составлять отчеты по этим 3 областям вместе со своими финансовыми показателями. Этот способ отчетности теперь известен как отчетность с тройным итогом или TBL.

Первый отчет с тройным итоговым результатом был опубликован Patagonia в 1994 году, и с тех пор более 1000 компаний по всему миру опубликовали подобные отчеты. Международный стандарт отчетности таким образом известен как Глобальная инициатива по отчетности (GRI) и помогает компаниям проводить аудит своего текущего состояния и сопоставлять его с устойчивым будущим.

В отчете содержится подробный анализ управления организацией обществом, обязанностей по отношению к сотрудникам, справедливости по отношению к клиентам, ответственности за общество и заботы об окружающей среде. Он также включает в себя то, как это влияет на его финансовые показатели. После того, как компания завершила аудит качества, информация затем помещается в письменный отчет.



Рисунок 1 – Рост добровольческой отчетности GRI в области устойчивого развития

Однако, в отличие от традиционного финансового учета, отчетность в области устойчивого развития (пока) не работает с такой же прозрачностью и последовательностью. Сегодня в мире существует более 600 различных стандартов устойчивого развития, отраслевых инициатив, рамок и руководств, которые могут сделать отчетность в области устойчивого развития сложным, трудоемким и повторяющимся процессом. В результате большинство компаний выбирают стандарты, которые они используют для отчетности, и, в некоторой степени, то, как они отчитываются о результатах.

Многие правительства и организации по стандартизации, такие как CDP, CDSB, GRI, IIRC, SASB и Фонд МСФО, наконец-то начали продвигаться к стандартизации (подробнее об этом ниже), что, как мы надеемся, приблизит отрасль к универсальным стандартам отчетности в области устойчивого развития.

Корпоративная социальная ответственность (КСО) – это деловая практика объединения экологической и социальной политики с экономическими целями и операциями бизнеса. Она основана на идее, что предприятия могут уменьшить свое негативное социальное и экологическое воздействие на мир.

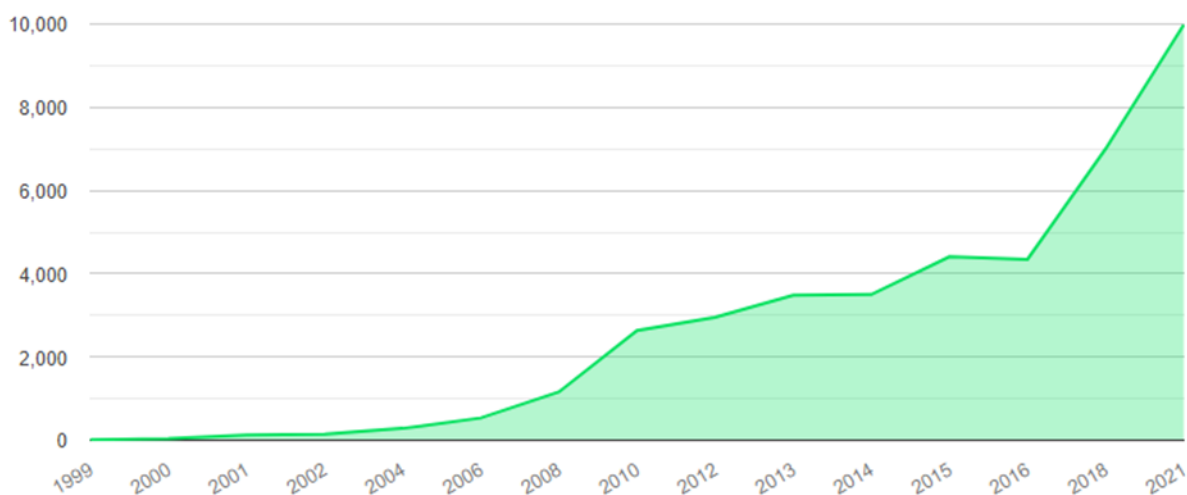
Корпоративная социальная ответственность - это способ ведения бизнеса, направленный на повышение социального воздействия компании при одновременном достижении бизнес-целей, таких как рост и доходы. Это также может относиться к любым усилиям по улучшению экологичности компании или углеродного следа. Компании могут использовать усилия по КСО как отдельную программу или как часть более широкой кампании.

В 1991 году исследователь Арчи Б. Кэрролл разработал "пирамиду корпоративной социальной ответственности". Его пирамида включала четыре компонента КСО –

экономическую ответственность (получение прибыли), юридическую ответственность (соблюдение законов), этическую ответственность (быть справедливым) и филантропическую ответственность (быть благотворительным).

Эти компоненты со временем эволюционировали в следующие виды КСО:

Экономическая ответственность: Согласно Кэрроллу, ответственность фирмы всегда заключалась в максимизации прибыли. Конечно, это определение эволюционировало, включив в него методы ведения бизнеса, которые не только помогают максимизировать прибыль, но и помогают оказывать влияние.

Экологическая ответственность: усилия, прилагаемые компаниями для внедрения деловой практики с учетом их воздействия на окружающую среду. Сюда могут входить компании, стремящиеся сократить свой углеродный след или работающие другими способами для смягчения неблагоприятных последствий глобального потепления и изменения климата.

Этическая ответственность: усилия, прилагаемые компаниями для внедрения честных и этичных методов ведения бизнеса. Это может означать что угодно: от предоставления сотрудникам минимальной заработной платы, равной или превышающей минимальную, до использования этичного сырья.

Филантропическая ответственность: Некоторые компании могут отдать часть своего заработка или рабочего времени на благотворительность или на благотворительные цели. Например, в 1946 году Target взяла на себя обязательство возвращать 5% прибыли компании обществу.

Компании могут создавать программы КСО, которые охватывают все сферы их бизнеса, и часто имеют специально выделенных сотрудников и ресурсы для КСО.

Для организаций, которые являются новичками в отчетности в области устойчивого развития или хотят расширить свои показатели ESG, раскрытие информации и постановку целей, мы рекомендуем изучить и рассмотреть следующие семь стандартов отчетности в области устойчивого развития. Каждый из них признан во всем мире, широко принят, тщательно разработан и, вероятно, будет развиваться в будущих версиях в направлении, совместимом с конвергенцией универсальных стандартов отчетности и изменениями в международном регулировании.

Таблица 1 – Виды отчетностей устойчивого развития

Название отчетности	Темы отчетностей	Количество участников	Для каких компаний подходит	Заинтересованные стороны
CSRD	Отчетность в области устойчивого развития и охраны окружающей среды	50 000+	компаний ЕС с более чем 500 сотрудниками и / или публично торгуемых	регулирующие органы и другие заинтересованные стороны ЕС
TCFD	ESG и климатические финансовые риски	~2600+ организаций, оказывающих поддержку	Крупные компании	Инвесторы
ISSB	Общий учет в области устойчивого развития, риски и возможности	10000+	Средние и крупные компании	инвесторы, финансовые директора и финансы
CDP	Климат, цепочки поставок, лес, вода	9600	Средние и крупные компании	Инвесторы, цепочки поставок
GRI	Общие	Около 10000	Компании любого размера и типа	Все стейкхолдеры
SASB	Финансовый риск	Около 800	Крупные компании	Инвесторы

В CORP	Климатические и финансовые риски	Более 4000	Малые средние компании	Все стейкхолдеры
--------	----------------------------------	------------	------------------------	------------------

Для организаций, находящихся на ранних этапах подготовки отчетности в области устойчивого развития, у нас есть несколько общих рекомендаций, дополнительная информация и предлагаемые следующие шаги:

Оценка существенности - Перед выбором стандартов или написанием первого отчета часто бывает полезно провести “Оценку существенности”, чтобы помочь определить, какими должны быть ваши цели, задачи, ключевые показатели эффективности и цели отчетности в области устойчивого развития. Оценка существенности - это проект, который определяет и ранжирует наиболее важные темы для вашего бизнеса на основе интервью и опросов заинтересованных сторон. Например, медицинская компания может сосредоточиться на доступе к здравоохранению, его доступности, инновациях и цепочке поставок. Технологическая компания могла бы сосредоточиться на конфиденциальности данных, безопасности и доступе к образованию STEM. Банк может определить доступность финансовых услуг в качестве своей наиболее существенной темы. Выберите и оцените правильные темы в области устойчивого развития в зависимости от миссии, структуры, целей и зрелости ESG вашей организации.

Системы и процессы данных в области устойчивого развития - Хотя это может быть само собой разумеющимся, для того, чтобы сообщать о результатах деятельности вашей организации в области устойчивого развития, вам необходимо знать, что это такое - с высокой степенью точности. Ваш процесс проверки существенности может помочь вам определить основные темы устойчивого развития, на которых вам, возможно, потребуется сосредоточиться, и вокруг которых собирать данные. Являются ли поездки сотрудников важным источником углеродного следа вашей организации? Объекты? Производственные площадки? Где сегодня существуют эти данные и как вы будете получать к ним доступ или собирать их? Многие организации начинают свою отчетность в области устойчивого развития с относительно простых электронных таблиц, опросов и документов, но все может быстро усложниться, особенно для крупных организаций. Если вы являетесь организацией со средним, крупным или сложным воздействием на окружающую среду, вам, вероятно, потребуется специализированное программное обеспечение для отчетности в области устойчивого развития и управления данными, подобное тому, которое мы разрабатываем здесь, в Brightest. Также важно подумать о постоянном архивировании отчетов и управлении ими, поскольку вы будете отчитываться каждый год.

Список использованных источников

1. Топ-7 стандартов отчетности в области устойчивого развития в 2022 году // brightest URL: <https://www.brightest.io/sustainability-reporting-standards> (дата обращения: 15.01.2023).
2. Отчетность ESG // Бизнес. Инвестирование URL: <https://www.esgthereport.com/what-is-esg-reporting/> (дата обращения: 17.01.2023).
3. Корпоративная социальная ответственность // the balance URL: <https://www.thebalancemoney.com/corporate-social-responsibility-csr-4772443> (дата обращения: 17.01.2023).

**ДИНАМИКА ПРЕСТУПНОСТИ В СФЕРЕ ГРУППОВОЙ И
ОРГАНИЗОВАННОЙ ПРЕСТУПНОСТИ (АНАЛИЗ СТАТИСТИЧЕСКИХ
ПОКАЗАТЕЛЕЙ ПО РОССИЙСКОЙ ФЕДЕРАЦИИ И ЗАБАЙКАЛЬСКОМУ
КРАЮ)**

Аннотация: Статья посвящена исследованию состояния и динамики групповой и организованной преступности по Российской Федерации и Забайкальскому краю. Исследование основывается на анализе материалов МВД России и правовой статистики Генеральной Прокуратуры Российской Федерации.

Ключевые слова: группа лиц, группа лиц по предварительному сговору, организованная группа, преступное сообщество, организованная преступность, групповая преступность.

Keywords: group of persons, group of persons by prior agreement, organized group, criminal community, organized crime, group crime.

Институт соучастия, как раньше, так и в настоящее время является одним из важных, наиболее сложных и недостаточно разработанных институтов в уголовном праве.

Изучение состояния и структуры преступности свидетельствует о том, что наиболее опасные преступления чаще всего совершаются не в одиночку, а путем объединения усилий нескольких лиц. Негативные социальные последствия, которые реально проживает общество в результате совершения противоправных деяний группой лиц, более значительны.

Самым опасным видом групповых преступлений являются организованные преступления, занимающие далеко не последние места в статистике. Организованная преступность отличается планированием и тщательной подготовкой преступлений, распределением ролей, согласованностью действий, технической и материальной оснащенностью, а нередко жестокостью и бездушностью исполнителей, высоким количеством совершаемых тяжких и особо тяжких преступлений. Если раньше организованная преступность имела место, в основном, в «теневом» секторе экономики, то на сегодняшний день организованными группами совершается большое количество преступлений против личности и против собственности, растет и количество преступлений по мотивам расовой, национальной и религиозной неприязни.

С.В. Алексеев, изучая динамику групповой преступности в России, отметил, что в десятилетие с 2000 по 2010 годы наблюдалась волнообразная динамика при росте групповой преступности в отдельные годы. По статистическим данным, удельный вес групповой преступности в России за данный период составил 30,7 %, а том числе организованной преступности – 1 % [2].

Согласно данным МВД России, в 2022 году усилия органов внутренних дел были сосредоточены в том числе на пресечении деятельности лидеров и активных участников организованных групп или преступных сообществ. Установлено 11,3 тыс. лиц, совершивших преступления в организованных формах соучастия. Статистические данные показывают, что только за январь-ноябрь 2022 года организованными группами или преступными сообществами совершено 24,7 тыс. тяжких и особо тяжких преступлений, что на 22,2% больше, чем показатели предыдущего года. И это с учетом того, что нам еще неизвестна статистика по организованной преступности за декабрь. Причём их удельный вес в общем числе расследованных преступлений этих категорий увеличился с 9,5% в январе - ноябре 2021 года до 10,8% [4].

Проведем сравнительный анализ аналогичных показателей за последние 5 лет.

В 2021 году организованными группами или преступными сообществами совершено 21,4 тыс. тяжких и особо тяжких преступлений (+26,5%), в 2020 году – 17,0 тыс. тяжких и особо тяжких преступлений (+8,6%), в 2019 году – 15,6 тыс. тяжких и особо тяжких преступлений (+3,1%), в 2018 году – 15,1 тыс. тяжких и особо тяжких преступлений (+17,6%), в 2017 году показатели составили 12,9 тыс. тяжких и особо тяжких преступлений (+6,5%) [4].

Рисунок 1. Состояние и динамика преступлений, совершенных организованными группами и преступными сообществами по материалам МВД России

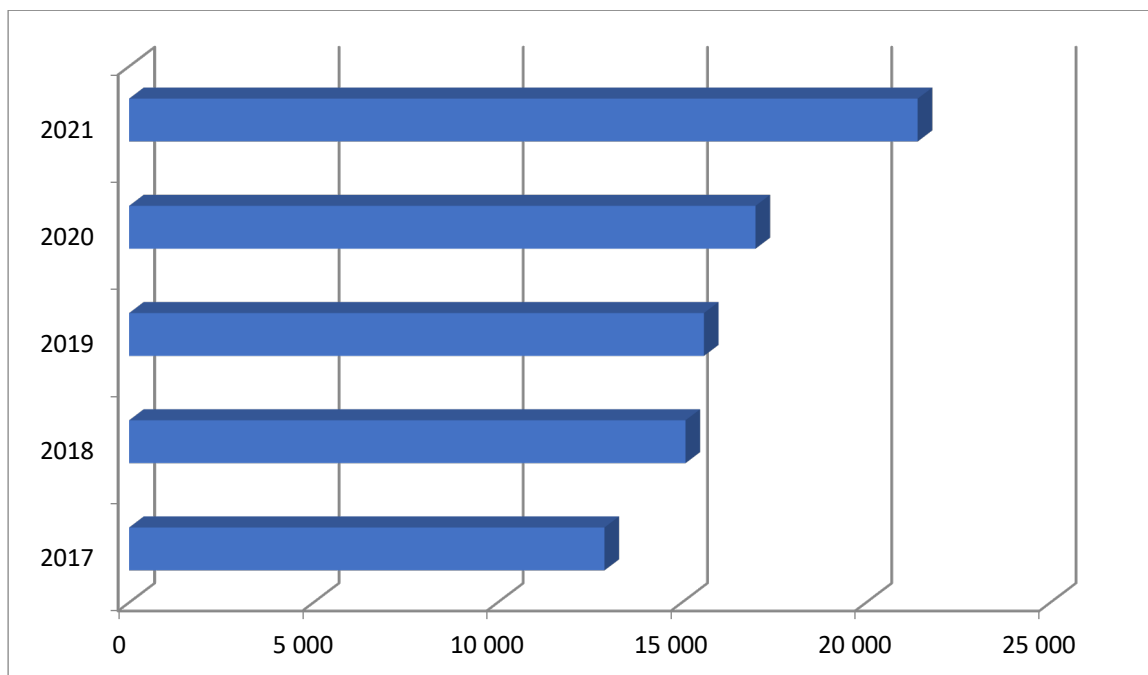

Исходя из статистических показателей, можно сделать вывод, что наблюдается как устойчивое увеличение преступлений, совершаемых организованными группами и преступными сообществами, так и их удельный вес среди массы расследованных преступлений.

В 2017 году удельный вес в общем числе расследованных преступлений этих категорий вырос с 5,0% (в январе - декабре 2016 года) до 5,8%, в 2018 году – до 7,1%, в 2019 году – до 7,4%, в 2020 году до 7,8%, в 2021 году – до 9,3% [4].

Таблица 1. Состояние и динамика преступлений, совершенных организованными группами и преступными сообществами по материалам МВД России

Год	Количество преступлений, совершенных организованными группами и преступными сообществами	Удельный вес в общем числе расследованных преступлений
2017	12 900	5,8 %
2018	15 100	7,1 %
2019	15 600	7,4 %
2020	17 000	7,8 %
2021	21 400	9,3 %

Наиболее подробно представлена статистика организованной преступности на портале правовой статистики Генеральной Прокуратуры Российской Федерации [5]. Преступления, совершенные организованной группой, подразделяются в зависимости от категорий: небольшой тяжести, средней тяжести, тяжкие и особо тяжкие. Из виду не выпускается и субъект преступления: отмечается количество выявленных лиц в составе организованной группы или преступного сообщества.

Таблица 2. Количество предварительно расследованных преступлений, совершенных организованной группой по Российской Федерации

	2017	2018	2019	2020	2021
Всего преступлений	1 117 801	1 087 983	1 052 441	1 031 987	1 030 708
Преступлений, совершенных организованной группой	12 135	13 744	14 647	15 382	19 674
Особо тяжких преступлений, совершенных организованной группой	4 821	5 654	5 664	6 039	8 064
Тяжких преступлений, совершенных организованной группой	6 980	7 607	8 468	8 590	10 942
Преступлений средней тяжести, совершенных организованной группой	225	291	372	613	403

Преступлений небольшой тяжести, совершенных организованной группой	109	192	143	138	265
---	-----	-----	-----	-----	-----

Таблица 3. Количество лиц, выявленных в составе организованной группы или преступного сообщества по Российской Федерации

	2017	2018	2019	2020	2021
Выявлено лиц в составе организованной группы или преступного сообщества	9 261	9 693	9 578	9 764	11 910

В структуре организованной преступности по категории тяжести преобладают тяжкие и особо тяжкие преступления (по совокупности в 2021 году 19 006) – 97 % от всех преступлений, совершаемых организованными группами и преступными сообществами, и 8 % от всех тяжких и особо тяжких преступлений (которые в общей совокупности составляют 220 075 [5]).

Рисунок 2. Структура организованной преступности



Рисунок 3. Структура тяжких и особо тяжких преступлений

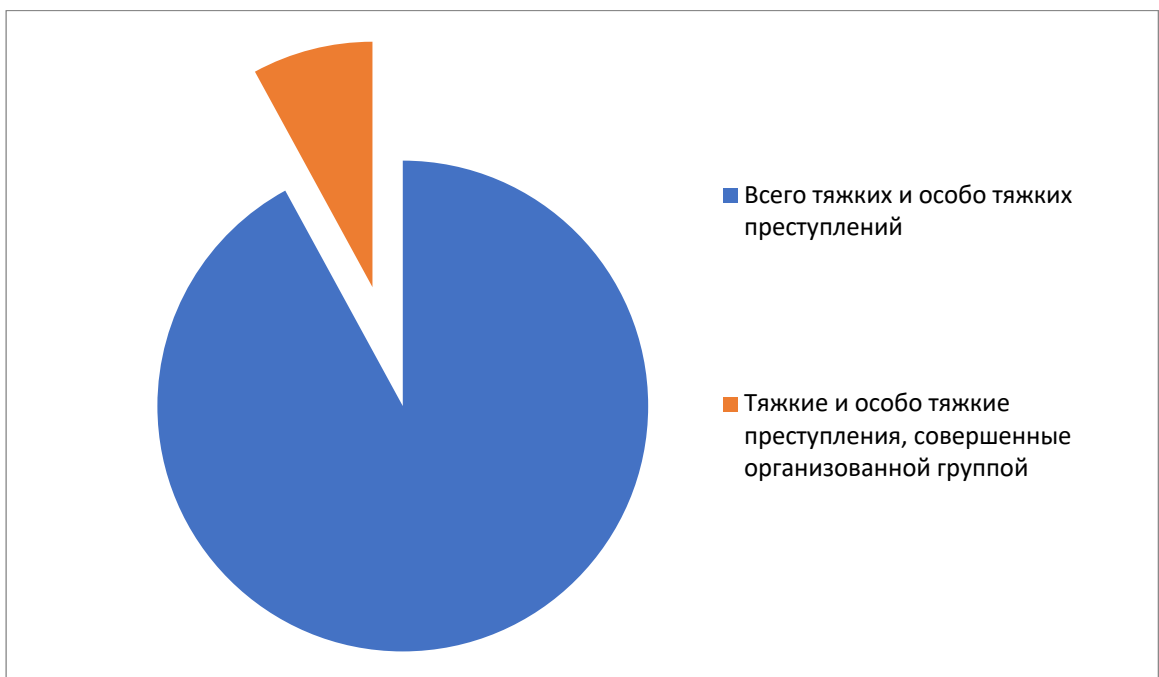

Необходимо также отметить, что, несмотря на улучшение общей криминальной и криминогенной обстановки, уменьшения количества регистрируемой преступности (с 1 117 801 за 2017 год до 1 030 708 за 2021 год), количество организованной преступности продолжает стабильно расти: с 12 135 преступлений за 2017 год увеличилось до 19 674 преступлений за 2021 год [5].

Рисунок 4. Состояние и динамика преступлений, совершенных организованными группами и преступными сообществами в Российской Федерации по материалам Генеральной Прокуратуры Российской Федерации

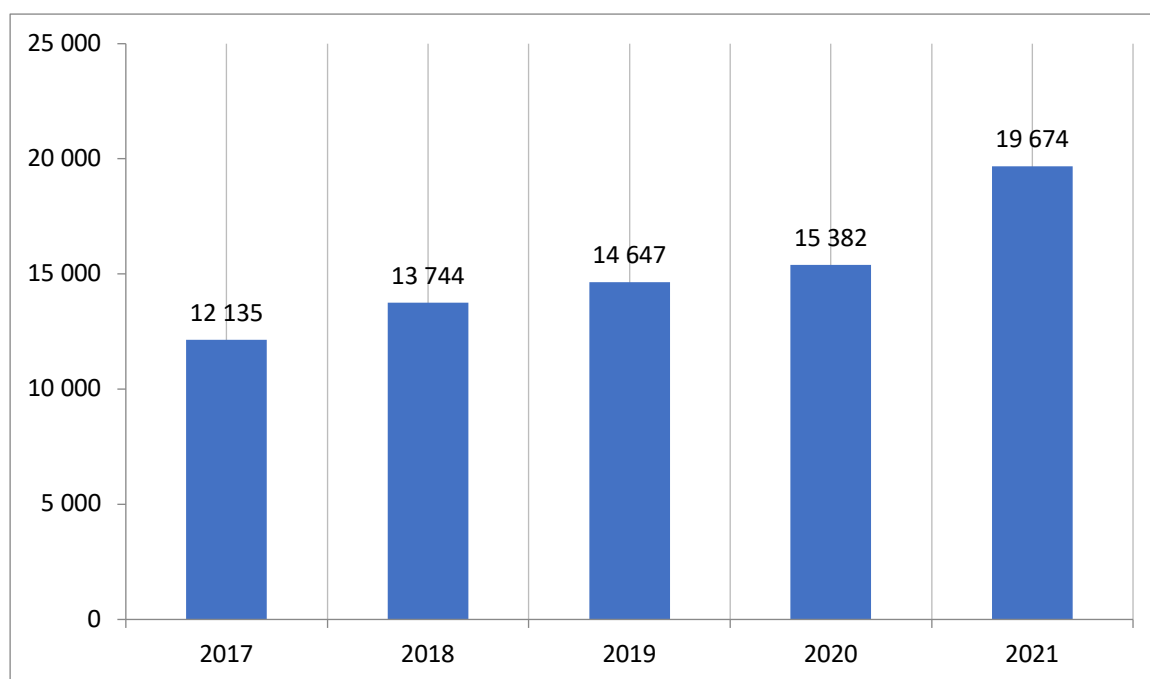

Неоднозначна и динамика преступлений, совершенных организованными группами и преступными сообществами, в Забайкальском крае. За последние 5 лет на региональном уровне аналогично федеральному идет снижение количества зарегистрированных преступлений, однако это не сказывается положительно на состоянии организованной преступности в Забайкальском крае. Здесь невозможно выделить определенную закономерность, поскольку наблюдается совершенно разное соотношение организованных преступлений в зависимости от степени их тяжести.

Таблица 4. Количество предварительно расследованных преступлений, совершенных организованной группой по Забайкальскому краю

	2017	2018	2019	2020	2021
Всего преступлений	15 102	13 989	13 833	12 880	12 878
Преступлений, совершенных организованной группой	184	148	215	94	220

Особо тяжких преступлений, совершенных организованной группой	32	43	68	22	157
Тяжких преступлений, совершенных организованной группой	147	98	123	70	53
Преступлений средней тяжести, совершенных организованной группой	5	6	24	1	3
Преступлений небольшой тяжести, совершенных организованной группой	0	1	0	1	7

Таблица 5. Количество лиц, выявленных в составе организованной группы или преступного сообщества по Забайкальскому краю

	2017	2018	2019	2020	2021
Выявлено лиц в составе организованной группы или преступного сообщества	177	138	180	110	54

Рисунок 5. Состояние и динамика преступлений, совершенных организованными группами и преступными сообществами в Забайкальском крае по материалам Генеральной Прокуратуры Российской Федерации

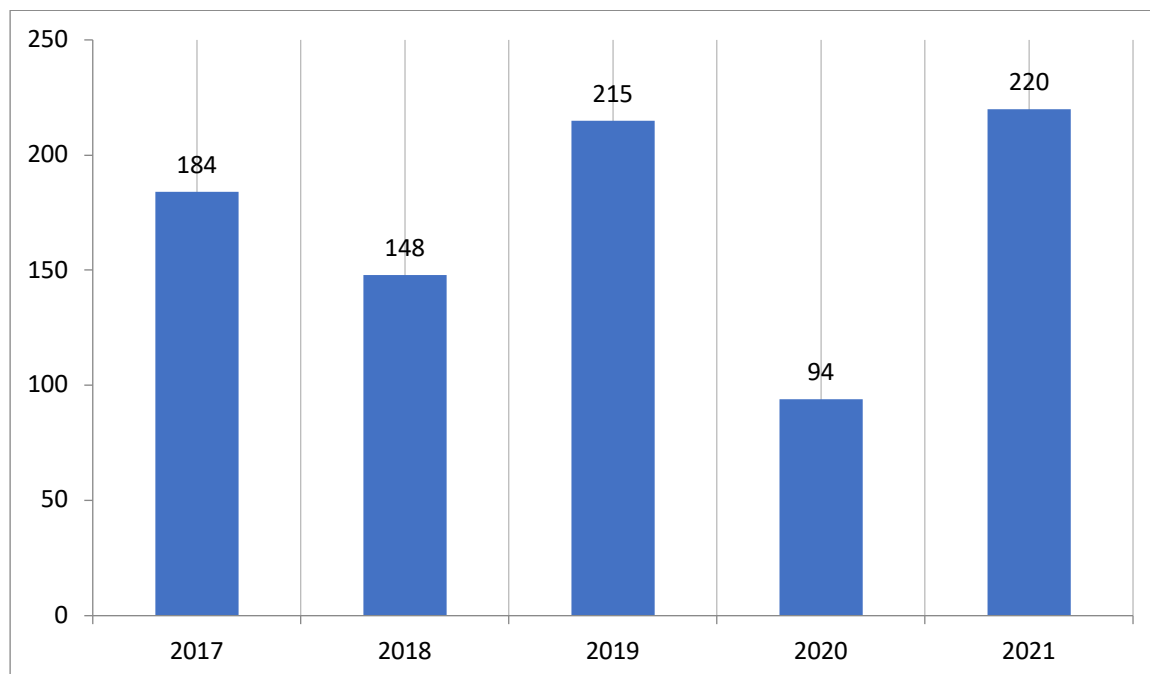

Данные официальной статистики следует признавать далеко не полными в силу высокой латентности и несовершенства статистического учета. Верно отмечено, что «...статистика отражает вовсе не фактический уровень организованной преступности в стране, а лишь результаты правоохранительной деятельности» [1].

Л.В. Глазкова считает, что действующее законодательство пока не справляется с новыми угрозами, предъявленными обществу организованной преступностью. Отчасти это проблема объясняется созданием «хакерских банд, вооруженных кибероружием», нападающих на граждан финансово-кредитные системы целых государств, грабящих миллионы граждан и причиняющих колоссальный вред [3].

Если раскрытие преступлений, совершенных группой лиц или группой лиц по предварительному сговору не составляет особого труда, то деятельность организованных групп и преступных сообществ имеет определенную специфику, определяемую сложной структурой и иерархией групп и сообществ, коррумпированностью правоохранительных органов, криминальными связями и прочим. Организованная преступность, как и преступность в целом, постоянно трансформируется, приобретая новые формы, поэтому

эффективность работы правоохранительных органов во многом зависит от их способности соответствовать духу времени.

Исследователи справедливо отмечают: «в связи со сложным экономическим положением нашей страны в ближайшие годы прогнозируется рост преступности, в том числе и групповой преступности, раздел сфер влияния между криминальными структурами. В этой обстановке следует помнить, что любое нарушение закона, незаконное освобождение от уголовной ответственности недопустимо. Задача любого государства, помимо всего прочего, и заключается в том, чтобы каждое виновное лицо было выявлено и наказано» [6].

Литература:

1. Агапов П.В., Сухаренко А.Н. Актуальные проблемы борьбы с лидерами преступной среды России // Безопасность бизнеса. 2017. № 5. С. 35.
2. Алексеев С.В. Динамика групповой преступности в России: статистика и реальность // Вестник Южно-Уральского государственного университета. Серия: Право. 2012. № 29. С. 28-31.
3. Глазкова Л.В. Особенности современных организованных групп // Мониторинг правоприменения. 2019. № 3. С. 54-59.
4. Министерство внутренних дел Российской Федерации [официальный сайт]. URL: <https://75.xn--b1aew.xn--p1ai/news/item/22788190/> (дата обращения: 09.01.23). Текст: электронный.
5. Портал правовой статистики Генеральной Прокуратуры Российской Федерации [официальный сайт]. URL: crimestat.ru. (дата обращения: 10.01.23). Текст: электронный.
6. Толпегин В.Л. Бандитизм. Проблемы квалификации и правоприменительной практики // Актуальные проблемы уголовного права и процесса // Ученые записки Казанского филиала «Российского государственного университета правосудия». 2016. Т. 12. С. 253.
7. Уголовный кодекс Российской Федерации: Федеральный закон: [от 13 июня 1996 г. № 63-ФЗ (с посл. изм. и доп.)] // Собрание законодательства Российской Федерации. 1996. №25. Ст. 2954.

Бураков Денис Олегович

студент,

ФГБОУ ВО Уфимский университет науки и технологий, РФ, г. Уфа

Аксенов Сергей Геннадьевич

д-р экон. наук, профессор, ФГБОУ ВО Уфимский университет науки и технологий, РФ, г.

Уфа

ПРИЧИНЫ, КОТОРЫЕ ПРИВОДЯТ К ВОЗНИКНОВЕНИЮ БЫТОВЫХ ПОЖАРОВ

Аннотация. По данным статистики большая часть пожаров случается в жилых помещениях и приводит к негативным последствиям. Для предотвращения подобных ситуаций следует разобраться в причинах возникновения пожаров. В статье рассмотрены основные причины и факторы возникновения пожаров, требования пожарной безопасности, изложенные в Федеральном законе «О пожарной безопасности» и ряде документов других профильных ведомств, а также ответственность перед законом.

Ключевые слова: *пожар, тушение, возгорание, безопасность, бытовой пожар, спасение, нормативные требования.*

Если внимательно изучить существующие и постоянно дополняющиеся данные исследований и статистики, то выяснится, что в подавляющем большинстве случаев (более 80%) возгорания различной степени интенсивности приходятся на жилые помещения. Далее следуют производственные и технические здания, открытые пространства (пустыри). На них приходится около 20% фиксируемых пожаров.

Не следует забывать и о том, что пожары в быту приводят к возникновению травм и увеличению случаев летального исхода – основные источники опасности здесь – это открытый огонь и дым, содержащий опасные продукты горения [4].

Исследования указывают, что негативные ситуации на фоне пожаров возникают в 7 из 10 фиксируемых службами случаях. Также сведения указывают, что на 1 млн человек во время пожара в доме гибнет не менее 60. Именно по этой причине необходимо заранее знать, учитывать и использовать на практике знания, касающиеся пожарной безопасности в быту [3].

Для того чтобы знать, как уберечься от опасности и не допустить возникновения очага пожара, нужно знать основные причины, которые способствуют этому. Специалисты в области пожаротушения выделяют следующие:

- курение;

- неосторожное обращение с огнем;
- использование электрических приборов различного типа, которые имеют повреждение или просто не приспособлены к существующим электрическим сетям;
- подключение к одному источнику питания (розетке или удлинителю) нескольких приборов или одного, но очень мощного, который не рассчитан на применение в домашних условиях;
- проведение в помещении разнообразных видов работ, предполагающих применение электрогазосварочных приборов и инструментов;
- осуществление ремонтных видов работ в домах и квартирах человеком, не имеющим необходимой для этого квалификации;
- игра с огнем и предметами, с помощью которых он возникает (спички, зажигалки).

Нередко причиной возникновения пожара или возгорания на ограниченной площади является деятельность различных коммерческих структур, которые проводят свою работу с грубыми нарушениями установленных правил пожарной безопасности.

Факторы, провоцирующие возгорание, также нужно учитывать, помнить и принимать во внимание в любых обстоятельствах и жизненных ситуациях. К ним относятся:

- Приток кислорода.
- Наличие горючего вещества или легко воспламеняющихся материалов.
- Неправильные попытки тушения небольшого возгорания.

Например, в быту может возникнуть такая ситуация: загорелось масло в сковороде или кастрюле. Нельзя тушить его водой, так как это приведет к возникновению бурной реакции, в результате которой огонь быстро распространится.

Необходимо закрыть емкость с маслом крышкой или засыпать огонь содой, мукой. Основная цель в этом случае – прекратить доступ кислорода к маслу и уже появившемуся огню, тогда реакция прекратиться, а огонь погаснет.

Для того чтобы четко следовать нормам пожарной безопасности в быту, рекомендуется внимательно изучить введенный в действие в 1994 году Федеральный закон «О пожарной безопасности».

В этом документе подробно изложены основные принципы профилактики пожаров. Если внимательно прочитать закон, то станет понятно, что здесь речь идет о состоянии защищенности личности, имущества, если говорить именно о бытовых случаях и в более глобальном смысле - общества и государства от возможных пожаров и их негативных последствий.

Здесь рекомендуется обратить внимание, что на первом месте значится защита личности и ее имущества от возникновения возгорания и последствий произошедших пожаров. В этом случае первостепенной задачей является выяснение факта, кто именно обязан обеспечить полноценную защиту граждан и их имущества.

Именно с этой целью предусмотрено формирование системы обеспечения пожарной безопасности. Она представляет собой разработку, в которой соединены силы, средства и разнообразные меры, направленные на борьбу и предупреждение распространения огня. Меры выделяют правовые, организационные, экономические, социальные, научные и технические, а также их различные соединения.

Важно помнить и учитывать одну вещь – основными элементами системы выступают не только специализированные организации, органы местного самоуправления, но и предприятия, обычные люди (граждане), которые обязаны принимать активное участие в обеспечении пожарной безопасности в том числе и в бытовых условиях. Делается это в соответствии с законодательством Российской Федерации.

Если обязанности по защите и предупреждению возгораний выполняются нечетко или не в полном объеме, то пожар может возникнуть с высокой степенью вероятности [2].

Нарушение же требований пожарной безопасности, которые прописаны в статье 38 закона, становится причиной для того чтобы на человека была возложена некая ответственность. Существующие подвиды: дисциплинарная, административная, уголовная. Выбор производится в строгом соответствии с действующим на момент возникновения ситуации законодательством [6].

Следует отметить, что в 90% случаев все зависит от действий и знаний самих людей.

Необходимо понимать и оценивать высоко собственную значимость в деле пожарной безопасности в быту. Здесь следует отметить, что нужно уделить особое внимание тем физическим и химическим процессам, которые становятся причиной возникновения горения и развития в последствие пожара.

Продвигаться рекомендуется в изучении этого вопроса от простых знаний и умений к сложным познаниям, которые помогут на профессиональном уровне противостоять проблеме и обеспечить надежную пожарную безопасность в быту. Здесь важно внимательно изучить требования, которые изложены в соответствующих затронутой тематики нормативных документах.

Требования пожарной безопасности в быту подробным образом изложены не только в документах, издаваемых непосредственно пожарной охраной, но и в документах целого ряда других профильных министерств, ведомств, а также органов государственной власти

и местного самоуправления. В их число следует включить и руководителей жилищно-эксплуатационных организаций [1].

Подобные компании имеются в любом населенном пункте. Именно они в полной мере несут ответственность за пожарную безопасность закрепленных за ними домов и придомовых территорий.

Основным документом, регламентирующим все действия обычных людей (жильцов домов и квартир, собственников) по соблюдению противопожарного режима в быту, являются Правила противопожарного режима в Российской Федерации [5].

Следовательно, необходимо изучить и неукоснительно соблюдать, вышеупомянутые правила. Если все делать максимально правильно, то пожарная безопасность в быту будет соблюдена без особых усилий со стороны людей.

Таким образом, в статье были рассмотрены статистические особенности случающихся бытовых пожаров и их последствий, причины возникновения таких пожаров, и факторы, провоцирующие возгорание. Также была освещена законодательная сторона вопроса, в частности требования Федерального закона «О пожарной безопасности» и ряда других нормативно-правовых актов, а также ответственность за нарушение требований пожарной безопасности.

Литература

1. Аксенов С. Г., Чернов А. В., Цыганков А. В. Средства пожаротушения: чем и как тушат пожары [Текст] / С. Г. Аксенов // Студенческий форум. – 2021. – № 12. – С. 42-43.
2. Аксенов С.Г., Синагатуллин Ф.К. Чем и как тушат пожар // Современные проблемы безопасности (FireSafety 2020): теория и практика: Материалы II Всероссийской научно-практической конференции. - Уфа: РИК УГАТУ, 2020. С. 146-151.
3. Беляк А. Л., Деденко М. М., Назаров А. А. Оценка возможности возникновения пожаров в случае самовозгорания бытовых промасленных материалов при производстве пожарно-технической экспертизы //Сибирский пожарно-спасательный вестник. – 2020. – №. 3. – С. 19-25.
4. Пикалова И. И. и др. Правильное восприятие мероприятий сферы бытовых услуг в вопросах пожарной безопасности //Пожарная и техносферная безопасность: проблемы и пути совершенствования. – 2018. – №. 1. – С. 138-142.

5. Поландов Ю. Х., Корольченко Д. А., Евич А. А. Условия возникновения пожара в помещении при газовом взрыве. Экспериментальные данные //Пожаровзрывобезопасность. – 2020. – Т. 29. – №. 1. – С. 9-21.
6. Сысоева Т. П., Агеев П. М., Калач А. В. Экспертное исследование газовых бытовых приборов после пожара //Проблемы управления рисками в техносфере. – 2021. – №. 1. – С. 54-59.
7. Правила противопожарного режима в Р.Ф.

Бураков Денис Олегович

студент,

ФГБОУ ВО Уфимский университет науки и технологий, РФ, г. Уфа

Аксенов Сергей Геннадьевич

д-р экон. наук, профессор, ФГБОУ ВО Уфимский университет науки и технологий, РФ, г.

Уфа

К ВОПРОСУ О ПОВЫШЕНИИ ПОЖАРНОЙ БЕЗОПАСНОСТИ В ВЫСШИХ УЧЕБНЫХ ЗАВЕДЕНИЯХ

Аннотация. В статье рассмотрены вопросы пожарной безопасности в зданиях высших учебных заведений. В частности, были затронуты статистические данные, рассмотрены пожароопасные факторы помещений ВУЗов, проанализированы причины большого количества случившихся пожаров в университетах, а также выявлена уязвимость в безопасности и даны рекомендации по ее устранению.

Ключевые слова: пожар, безопасность, пожароопасные факторы, высшее учебное заведение, инструктаж.

Статистические данные показывают, что пожары в высших учебных заведениях – далеко не редкое явление. За последнее десятилетие в 15 вузах страны произошли пожары. А пожары, связанные с массовой гибелью студентов в 2003 г. в РУДН (36 человек) и в 2007 г. в Московском институте корпоративного управления (11 человек) заставили руководство страны обратить внимание на пожарную безопасность в высших учебных заведениях. Современное высшее учебное заведение – это специфический объект, т.к. содержит в себе множество пожароопасных факторов, к которым можно отнести:

- массовое пребывание людей;
- сложную планировку зданий учебных корпусов и общежитий, зачастую построенных до принятия современных норм в области пожарной безопасности;
- наличие помещений с опасными объектами;
- наличие помещений различных по категории пожарной опасности и располагающихся в одном здании.

Исходя из вышеизложенного, нужно детально разобраться в причинах большого количества пожаров именно в высших учебных заведениях.

Во-первых, большинство зданий ведущих вузов страны построены в XIX – первой половине XX вв. Значительный «возраст» здания определяется наличием деревянных перекрытий и перегородок с пустотами, нарушение целостности электропроводки, возможные трещины в конструкциях, нетиповой и обветшавший противопожарный инвентарь. Все это может стать причиной возникновения и быстрого распространения пожара. Год постройки также означает и то, что здание было построено по совершенно другим нормам пожарной безопасности, также изменились и условия эксплуатации здания. Можно также отметить, что постепенная замена коммуникаций и отделочные работы в подобных зданиях ведутся, как правило, без остановки учебного процесса, с нарушениями правил пожарной безопасности при производстве работ.

Во-вторых, при применении новейших горючих отделочных и теплоизоляционных материалов как внутри, так и снаружи зданий, увеличивается пожарная нагрузка, а вследствие компьютеризации учебного процесса повышается нагрузка на электросети. Руководители вузов, гонясь за красотой или низкой ценой отделочных материалов, зачастую не задумываются о безопасности таких покрытий. В век компьютерных технологий большинство вузов гордится своими техническими средствами обучения, не задумываясь при этом об обратной стороне медали. Перегрузка сетей чревата возникновением пожаров (короткое замыкание является одной из самых распространенных причин возникновения пожара).

В-третьих, часто реконструкция и перепланировка помещений и этажей зданий ведутся стихийно, без надлежащих согласований, с привлечением неквалифицированных проектных и строительных бригад.

В-четвертых, устарели или отсутствуют необходимые системы противопожарной защиты, прежде всего автоматической пожарной сигнализации и оповещения людей о пожаре.

Системы автоматической пожарной сигнализации и оповещения людей о пожаре являются обязательными и, на наш взгляд, наиболее действенными с точки зрения защиты людей от опасных факторов пожара. Их наличие – необходимое условие пожарной безопасности в высших учебных заведениях. В-пятых, порою помещения сдаются в аренду без проработки соответствующих противопожарных мероприятий. Многие вузы отдают часть своих площадей в аренду предприятиям различного рода деятельности. И зачастую бывает, что арендатор не считает нужным выполнять противопожарные мероприятия на данной площади.

В-шестых, учебные заведения недостаточно финансируются для того, чтобы выполнить все требования правил пожарной безопасности. Поэтому чаще всего в высших

учебных заведениях довольно много нарушений, которые от проверки к проверке не устраняются.

Не каждый вуз уделяет должное внимание расходам «на противопожарное обеспечение». Однако, в 2011 году была внесена поправка в законодательство, увеличивающая штрафы за невыполнение норм пожарной безопасности в несколько раз. Теперь руководителям вузов придется тратить средства на обеспечение пожарной безопасности своих учреждений, либо платить деньги в виде штрафов.

В-седьмых, в системе учебных заведений нет надлежащей методики обучения правилам пожарной безопасности, особенно студентов. На наш взгляд, изменение системы обучения мерам пожарной безопасности в вузах может стать определяющим фактором безопасности людей. Остановимся поподробнее на данном пункте.

Обучение сотрудников мерам пожарной безопасности в целом отработано и выполняется. Так, обязательным для вновь принимаемого на работу сотрудника является прохождение вводного инструктажа, который, как правило, должностное лицо, ответственное за пожарную безопасность. Далее на местах с сотрудником проводится первичный противопожарный инструктаж, который учитывает особенности непосредственной деятельности сотрудника, в дальнейшем могут проводиться целевые и повторные противопожарные инструктажи.

Обучение же студентов вызывает определенную сложность, так как определенных программ их обучения пожарной безопасности в высших учебных заведениях не существует.

На наш взгляд, при поступлении студентов в высшее учебное заведение их необходимо проинструктировать по мерам пожарной безопасности, рассказать им о планировке здания, о расположении эвакуационных выходов, о нахождении мест хранения и правилах использования первичных средств пожаротушения, о телефонах вызова пожарной охраны и др.

При проведении практических, лабораторных, выездных занятий со студентами преподаватель обязан проинструктировать их о возможной опасности и о действиях в случае возникновения пожара. Преподаватель является ответственным лицом за пожарную безопасность на подобных занятиях.

На наш взгляд, информация о пожарной безопасности до студента должна доводиться из различных источников, тем самым есть вероятность, что она будет более эффективной.

К информированию и обучению студентов пожарной безопасности можно подключить студенческие СМИ, кураторов групп, комендантов общежитий, студенческий

профсоюз. Если информация о пожарной безопасности будет разноплановой, ненавязчивой, систематичной, легкой для восприятия, она твердо закрепится у студентов, и, возможно, в экстремальной ситуации поможет спасти чьи-то жизни.

На наш взгляд, в настоящее время административный ресурс в сфере пожарной безопасности используется не в полной мере. Необходимо разработать пособия, программы подготовки или учебные фильмы для кураторов академических групп, комендантов общежитий.

Таким образом, нами были рассмотрены статистические данные о случившихся пожарах в зданиях ВУЗов, проанализированы пожароопасные факторы этих заведений, выявлены причины случившихся пожаров. В статье был отмечен недочет существующих мер пожарной безопасности в высших учебных заведениях в виде недостаточной подготовки студентов к пожарам по причине отсутствия программ их обучения пожарной безопасности, и даны рекомендации по повышению пожарной безопасности в высших учебных заведениях.

Литература

1. Федеральный закон «О пожарной безопасности» от 21.12.1994 года № 69-ФЗ.
2. Закон РБ «О пожарной безопасности» от 30.01.2005 года.
3. Правила противопожарного режима в Р.Ф.
4. Федеральный закон от 14 июля 2001 года «О защите прав юридических лиц индивидуальных предпринимателей при проведении государственного надзора».
5. Аксенов С.Г., Чернов А.В., Цыганков А.В. Средства пожаротушения: чем и как тушат пожары [Текст] / С. Г. Аксенов // Студенческий форум. – 2021. – № 12. – С. 42-43.
6. Аксенов С.Г., Синагатуллин Ф.К. Чем и как тушат пожар // Современные проблемы безопасности (FireSafety 2020): теория и практика: Материалы II Всероссийской научно-практической конференции. – Уфа: РИК УГАТУ, 2020. С. 146-151.

*Фукс Алина Юрьевна
Фролова Татьяна Сергеевна
Черкасов Евгений Андреевич
Пустовит Артем Антонович
Студенты бакалавры
Кемеровский государственный университет*

ФИНАНСОВЫЙ ПУЗЫРЬ КАК ЯВЛЕНИЕ В ЭКОНОМИКЕ

Аннотация: Экономический пузырь – это стихийное явление, возникающее при существенном нарушении баланса накопления и потребления. Люди откладывают деньги, при этом не многие инвестируют в ценные бумаги. Консервативно настроенные инвесторы предпочитают держать средства на банковских счетах. И в какой-то момент, когда из каждого утюга начинают вещать о том, что экономика находится на пике, цены на недвижимость и акции национальных компаний растут, люди начинают ощущать себя обеспеченными и переключаются на потребление.

Ключевые слова: *Финансовый пузырь, справедливая цена, обесценивание денежной массы, кризис.*

Key word: *Financial bubble, fair price, depreciation of the money supply, crisis.*

Финансовый пузырь иначе называют рыночным, ценовым, финансовым или спекулятивным. Это явление подразумевает торговлю крупными объемами товаров или ценных бумаг по цене, которая отличается от справедливой рыночной. Как правило, такая ситуация возникает при ажиотажном спросе на какой-то продукт, сопровождающийся ростом рыночной стоимости, или из-за недостоверных статистических данных.

Со временем цена корректируется до уровня справедливой, что сопровождается паникой инвесторов. Активизируются продажи, из-за чего цена снижается еще сильнее. Таким образом, финансовый пузырь "схлопывается". Это приносит серьезные потери как владельцам товара, так и сопряженным лицам. В некоторых случаях проблема распространяется на целую отрасль или финансовую систему. Финансовый пузырь - это крайне вредное явление для экономики. Обвал цен приводит к нерациональному распределению ресурсов, уничтожению значительного объема капитала и экономическому спаду. Явление практически невозможно предугадать. Оно становится очевидным лишь на стадии схлопывания пузыря (то есть резкого и существенного падения цены). Изменение цены, как правило, хаотичное, а потому его невозможно однозначно связать с изменением спроса или предложения.

Ученые-экономисты делят современные финансовые пузыри на несколько видов. А именно:

-Спекулятивные (традиционные). Инвестор приобретает товар потому, что ожидает роста цены для более выгодно перепродажи. Причем его прогнозы основаны не на объективных аналитических показателях, а на одномоментном первоначальном скачке стоимости.

-Рациональные. Это такие пузыри, которые можно измерить в конкретном стоимостном выражении. То есть речь идет о разнице между фактической рыночной стоимости актива и справедливой ценой, которая основана на объективных фундаментальных показателях.

-Комиссионные. Эти финансовые пузыри, пирамиды и кризисы обусловлены расхождением информации, которой обладают клиенты и портфельные менеджеры. Таким образом, у последних появляется возможность провести большое количество сделок для повышения своего комиссионного вознаграждения.

В 1619-1623 гг. в Священном Риме была развернута кампания по увеличению денежной массы. Это было нужно для финансирования борьбы за господство Римской империи в Европе. Тридцатилетняя война требовала немало средств на оружие и доспехи. Для этого монеты чеканили повсеместно, добавляя в их состав медь. В результате возник избыток денежной массы, и она стремительно обесценивалась. Далее дешевые монеты продавались в другие страны в обмен на полноценные. Такой обмен существовал среди самых разных слоев населения. Его последствием стала галопирующая инфляция.

В 1711 году в Англии граф Оксфордский Роберт Харли основал «Компанию Южных Морей». Ее создание было продиктовано благородной целью: уменьшить государственный долг Англии, накопившийся во время войны с Испанией. Таким образом, долговые обязательства страны были конвертированы в акции компании Роберта Харли, а правительство предоставило этой компании право на монополию при торговле с южноамериканскими государствами. В результате стоимость акций стремительно росла, а вот торговля не оказалась прибыльным делом, т.к. испанский флот контролировал большинство портов Южной Америки.

Далее экономические пузыри затронули недвижимость. Пример тому – повышенный спрос на земли и дома во Флориде, возникший в 20-х годах XX века. Пузырь лопнул в 1926 году, когда цены достигли такого значения, что позволить себе жилье во Флориде могли только очень состоятельные люди.

И, конечно, все помнят ипотечный кризис 2007-2008 гг. в США, когда банки стали кредитовать даже неплатежеспособных граждан под маленькие проценты. В результате

возросло число неплательщиков, долговые обязательства перепродавались. Крупный банк Lehman Brothers объявил о банкротстве, что спровоцировало настоящую панику в банковской сфере и на ипотечном рынке. Поскольку доллар является мировой валютой, американский кризис распространился в другие страны, и затронул практически весь мир.

Ну и, наконец, пузырь биткоина, сформировавшийся с 2016 по 2017 годы, когда стоимость этой криптовалюты стала стремительно расти, а в 2018 рухнула в 5 раз.

Американский экономист Роберт Джеймс Шиллер выделил следующие причины появления финансовых пузырей в мировой экономике:

- увеличение денежной массы;
- доступные кредиты;
- развитие информационных технологий;
- приток инвесторов, возникающий вследствие определенных политических и культурных процессов, выход на внешние рынки;
- изменение демографической ситуации. Как правило, люди старшего возраста потребляют меньше, чем молодежь;
- общее улучшение благосостояния населения.

Большое внимание теме появления и формирования финансовых пузырей уделяет Марк Фабер, инвестор и финансовый аналитик из Швейцарии. Вот как выглядит картина экономического пузыря в его понимании:

- информация населению о способах выгодных инвестиций, имеющая рекламный характер, порождает спекуляции;
- банки выдают займы под низкие проценты. Объем кредитов резко возрастает;
- стремительно развивается строительство жилья и объектов инфраструктуры;
- СМИ обещают «светлое будущее». Примерно так: акции будут только дорожать, люди будут только богатеть. А людям свойственно быть оптимистами, и в результате торговлей на бирже начинают интересоваться даже те, кто был далек от этого;
- большое количество сделок финансируется за счет кредитных средств;
- до того, как финансовый пузырь лопнет, все вышперечисленное дает возможность неплохо заработать ограниченному кругу лиц;
- в определенный момент происходит перенасыщение потребителей. Некоторые из них, наиболее осторожные, начинают потихоньку избавляться от активов. А поскольку такие сделки, как правило, проводятся в крупных размерах, явление быстро приобретает массовый характер. Акции, валюта или недвижимость резко дешевеют.

С одной стороны, при раздувании финансового пузыря в сфере инвестиций увеличивается и количество денежных потоков. Но это длится, как правило, недолго.

Выгоду получают только те, кто инвестировал на начальном этапе. Подавляющее же большинство покупателей вкладывало деньги на этапе роста пузыря. То есть, они платили уже завышенную цену, следовательно, когда пузырь лопнет, эти люди потеряют свои деньги.

Соответственно, и экономика лишится части денежных потоков: если у людей нет денег, они не могут инвестировать в другие продукты. Да что там инвестиции – покупательная способность также снизится.

Негативные последствия схлопывания пузыря могут перекинуться и на экономику других стран мира. Сократится объем экспорта по причине падения спроса на товары за рубежом и импорта – по причине отсутствия денег на внутреннем рынке.

Специалисты считают, что распознать экономический пузырь довольно сложно. Но не невозможно. Основным признаком следует считать быстрый рост цен, который ничем не подкреплён. При этом важно обратить внимание также на увеличение кредитов: люди покупают активы на заемные средства. Вот два фактора, которые с большой вероятностью указывают на то, что мы имеем дело с экономическим пузырем.

Основная проблема, возникающая при обнаружении пузыря, состоит в том, что рассчитать фундаментальную стоимость инструмента непросто. Невозможно знать наверняка, сколько будет стоить этот актив через год и какой доход по нему можно будет получить. Расчеты, основанные только на прогнозах, нельзя считать надежными на 100%. Но и их отбрасывать нельзя.

Перечислим основные признаки экономического пузыря:

1. Резкое увеличение стоимости актива.
2. Большой разрыв между фундаментальной стоимостью и рыночной ценой.
3. Смягчение кредитной политики в сочетании с ростом маржинального долга (доля заемных средств, участвующих в приобретении актива, увеличивается).

Японский финансовый пузырь 1990-х годов

Чтобы понять суть рассматриваемого явления, стоит рассмотреть его на реальных примерах. Так, классическим и одним из наиболее иллюстративных примеров является японский финансовый пузырь, датированный началом 1990-х годов. Во второй половине 1980-х годов отмечался стремительный спекулятивный рост фондового рынка недвижимости, обусловленный такими факторами:

В тот период среднестатистическая японская семья откладывала около 30 % месячного дохода, что привело к избытку капитала и ограничению спроса. Страна была успешна во внешнеэкономических операциях. Приток капитала стал причиной чрезмерной ликвидности. В комплексе с предыдущим фактором это вызвало чрезмерный рост

депозитов. Банки вкладывали свои ликвидные средства не в кредитование производства, а в биржевые сделки, связанные с недвижимостью. На рынке установился низкий уровень процентных ставок, что стало причиной неоправданных ожиданий относительно дальнейшего экономического роста.

Фондовый индекс Никкэй (вычисляется как среднее взвешенное значение цен акций 225 наиболее активно торгуемых компаний первой секции Токийской фондовой биржи) за пять лет вырос в четыре раза, что привело к увеличению стоимости земли в два раза. Таким образом, многие японцы стали миллионерами, если судить по стоимости активов, находившихся в их собственности, граждане стали ощущать себя успешными и состоятельными. Но к 1990 году произошло "схлопывание" пузыря. Ключевым толчком к этому послужило решение банка Японии о повышении процентных ставок. За два года индекс Никкэй упал более чем в два раза, существенно снизилась рыночная стоимость финансовых активов. С этого момента начался период экономического застоя, последствия которого дают о себе знать и сегодня. Сначала разорились финансовые спекулятивные компании и крупные риелторы. Существенное снижение цен на землю и ценные бумаги привело к росту безнадежных кредитов в японских банках. Это повлекло за собой урезание капиталовложений и дальнейшее ослабление банков. К середине 1990-х годов несколько крупных финансовых учреждений объявили о банкротстве.

Тюльпаномания в Голландии

В конце XVI века в Европу завезли тюльпаны. Это произошло около 1560 года, когда австрийский посол в Турции привез в Австрию несколько луковиц, которые были посажены в саду императора. В 1593 году ботаник, ухаживавший за императорским садом, получил работу в ботаническом саду университета в голландском городе Лейден и привез с собой луковицы диковинных цветов.

В начале XVII века голландские садовники освоили селекцию тюльпанов и начали торговать луковицами. Надо отметить, что Нидерланды уже тогда вступили в Золотой век: страна богатела и находились люди, которые могли себе позволить экзотические по тем временам цветы. Тюльпаны отлично приживались в европейском климате, появлялись новые сорта, которые стоили в несколько раз дороже, чем уже известные. Торговля приносила хорошие доходы. Стоимость одной луковицы некоторых сортов в несколько раз превышала годовой доход ремесленника.

К 1630 году торговля тюльпанами набрала обороты, а настоящий ажиотаж наступил в 1633 году, когда луковицы тюльпанов стали обмениваться на объекты недвижимости.

Но торговля цветами невозможна круглый год, поскольку луковицы высаживают поздней осенью, а цветут тюльпаны весной. Таким образом, купить луковицы можно было

только в период с начала лета по октябрь. Чтобы не терпеть убытки, торговцы стали продавать луковицы в земле с обязательством передать их покупателю после цветения. Так появились первые в истории фьючерсные контракты. Далее торговля превратилась в настоящее безумие – луковицы, находившиеся в земле, продавались и перепродавались, за них предлагались деньги, которых у покупателей не было. В ход шли поручительства, нотариальные расписки. В конце концов стали продаваться не только сами луковицы, но и обязательства по их передаче.

Крах тюльпаномании датируется февралем 1637 года. Этому предшествовало несколько событий: битва при Витштоке, в результате которой голландцы потеряли торгового партнера в лице Священной Римской империи, а также объявление властями фьючерсных контрактов недействительными. Такое решение было принято потому, что цены необеспеченных контрактов на тот момент в несколько раз превышали стоимость настоящих луковиц. Покупатели отказывались платить огромные деньги, в результате чиновники приняли решение, аннулирующее контракты. Так лопнул финансовый пузырь под названием «тюльпаномания».

Пузырь доткомов

Дотком – это, по сути, название домена верхнего уровня «.com», который звучит как dot (точка) и com. Этим термином называют компании, ведущие свою деятельность в интернете.

Доткомы распространились в большом количестве в конце 1990-х годов. Тогда же стоимость их акций на бирже взлетела до небес. Этому способствовала реклама: аналитики уверяли, что за компаниями, работающими в сфере высоких технологий, стоит будущее, и советовали инвестировать в доткомы. Нельзя сказать, что аналитики ошибались, однако на тот момент проблема была вот в чем.

Доткомы, как правило, не владели крупными активами. Все, что нужно было для их деятельности – несколько компьютеров. Следовательно, высокая цена акций не была обеспечена капиталом. Кроме того, основателями этих компаний были программисты, которые совершенно не владели навыками ведения бизнеса. Все, что они могли – это тратить огромные деньги на рекламу. К тому же интернет тогда работал со сбоями, и не все умели им правильно пользоваться.

Таким образом, в самом начале XXI века пузырь доткомов лопнул. Последствиями этого стали массовые увольнения и утрата доверия к компаниям, занятым в высокотехнологичных отраслях.

Однако некоторые гиганты выжили, и работают по настоящее время. В качестве примеров можно привести Google, eBay, Amazon.

Список литературы

1. Стоит ли инвестировать в финансовые пузыри // Финансовая грамотность URL: <https://retireearly.ru/financial-literacy/finansovuj-puzyr> (дата обращения: 10.01.2023).
2. О. В. Буклемишев, Е. В. Груздева, Е. А. Зубова, Н. П. Финансовая грамотность. - Москва: Банк России, 2021
3. Что такое финансовый пузырь // Тинькофф журнал URL: <https://journal.tinkoff.ru/guide/bubbles/> (дата обращения: 10.01.2023).

Фукс Алина Юрьевна
Фролова Татьяна Сергеевна
Пустовит Артем Антонович
Черкасов Евгений Андреевич
Студенты бакалавриат
Кемеровский государственный университет

СРАВНЕНИЕ РОССИИ И ИСПАНИИ ПО МОДЕЛИ Г. ХОФСТЕДЕ

Аннотация: в данной статье сравниваются две страны по кросс-культурным характеристикам: дистанция власти, индивидуализм/коллективизм, мужественность/женственность, избегание неопределенности.

Ключевые слова: характеристика страны, культура, индивидуализм, коллективизм, дистанция власти.

Key word: characteristics of the country, culture, individualism, collectivism, power distance.

Индекс дистанции власти Г. Хофстеде измеряет степень, в которой менее влиятельные члены организаций и учреждений (например, семья) принимают и ожидают, что власть распределяется неравномерно. Это представляет собой неравенство (больше или меньше), но определяется снизу, а не сверху. Это говорит о том, что уровень неравенства в обществе одобряется как последователями, так и лидерами.

Этот параметр культуры показывает, насколько неравенство по физическим и интеллектуальным способностям, а также по социальному положению в обществе перерастает с течением времени в неравенство распределения власти, влияния и богатства и насколько это допустимо с точки зрения общепринятых представлений.

В обществах с культурой высокой дистанции власти обычно существуют терпимость к авторитарному стилю управления, уважительное отношение к статусу и должности. В этих культурах характерно сохранение неравенства, как в формальных, так и в неформальных отношениях между людьми.

В таблице 1 приведено сравнение Российской Федерации и Испании по показателю «дистанция власти»

Таблица 1 – сравнительная характеристика «дистанция власти»

Испания	Россия
---------	--------

почтительное отношение к родителям (подчинение)	Подчинение детей родителям
Решения принимаются руководством в патриархальном стиле	Централизация власти высокая
В обучении центральная фигура - учитель	Крайне высокая степень неравенства в статусе и в том числе заработной плате, льготах и привилегиях, процветает чиновничество.
В работе существует иерархия: естественное постоянное неравенство	Иерархичность организаций и высокий уровень неравенства в распределении власти
Обязательность и исполнительность поощряется	Обязательность и исполнительность поощряется
Власть – наиболее важная часть общественной жизни	Власть – наиболее важная часть общественной жизни
Доминирует авторитарный стиль управления	Доминирует авторитарный стиль управления
В условиях слабой правовой защищенности и культуры сотрудники боятся открыто высказывать свое мнение, выражать несогласие	В условиях слабой правовой защищенности и культуры сотрудники боятся открыто высказывать свое мнение, выражать несогласие

По измерениям Хофстеде, Россия входит в пятерку стран с самым высоким индексом дистанции власти — 93 балла, в то время как у Испании индекс достаточно ниже – 57 баллов.

Одним из важнейших для культуры является параметр "индивидуализм/коллективизм". Это измерение отражает отношение индивида к обществу и себе подобным. В различных странах и национальных культурах человек находится в окружении определенной системы ценностей, в которую всегда входят ценности коллективистские и индивидуалистские, отражая отношение человека к коллективному и индивидуальному.

Одно из ключевых культурных измерений, определенных Гертом Хофстеде, - это индивидуализм против коллективизма. Это называется степенью, в которой отдельные лица в определенной стране предпочитают действовать как отдельные лица, а не как члены групп. Это измерение фокусируется на взаимоотношениях между индивидом и более

крупными социальными группами. Культуры различаются по уровню акцента, который они делают на поощрении уникальности/индивидуальности, а также на взаимозависимости и соответствии. Индивидуалистические общества, как правило, больше сосредотачиваются на себе и ближайших родственниках, в то время как коллективные общества уделяют больше внимания интеграции в сильные сплоченные группы, которые они защищают и обеспечивают неоспоримую лояльность.

В коллективистских обществах господствует такая система ценностей, в которой люди воспринимают себя частью социальной или рабочей группы, а интересы отдельной личности отодвигаются на второй план. Каждый человек с момента своего рождения включен в некоторое сообщество (расширенная семья, включающая дальних родственников, клан и пр.), соблюдает интересы своей группы и не демонстрирует своих мнений, отличных от тех, которые разделяются всеми членами группы.

Такие страны, как Германия и США, считаются индивидуалистическими, поскольку они больше фокусируются на личных достижениях и индивидуальных правах. В той мере, в какой групповая работа важна в таких обществах, у каждого есть свое мнение. 'Американская мечта' идеально подходит для этого, поскольку она фокусируется на надежде людей на лучшее качество жизни с уровнем жизни выше, чем у их родителей. Это побуждает людей подтягивать носки и выбираться из нищеты.

С другой стороны, Китай как коллективистское общество поощряет больше групповой работы и уделяет больше внимания прочным отношениям между индивидами, отсюда и основа гуаньси. Для них потребности группы намного важнее индивидуальных потребностей.

В таблице 2 приведено сравнение стран по данному кросс-культурному показателю.

Таблица 2 – сравнительная характеристика стран по показателю «индивидуализм/коллективизм»

Испания	Россия
С детства человека приучают к мысли, что интересы коллектива выше личных	Малая семья и собственное «Я» определяет тип поведения
Мнение семьи важнее личного	Личное мнение важнее
существуют обязательства по отношению к семье (гармония интересов, уважение к общей позиции, чувство стыда за поступки)	существуют обязательства по отношению к семье (гармония интересов, уважение к общей позиции, чувство стыда за поступки)
Считается, что учиться надо в молодости	Считается, что учиться надо в молодости

В работе не приветствуется индивидуальная инициатива	Приветствуется индивидуальная инициатива
Отношения между работником и работодателем измеряются моральными параметрами, как и в семье	Отношения между работником и работодателем измеряются моральными параметрами, как и в семье
Доминирующая роль гос-ва в экономике	Ограниченная роль гос-ва в экономике
Диплом об образовании расценивается как «пропуск» в высоко статусные группы	Диплом об образовании расценивается как «пропуск» в высоко статусные группы
Выполнение работы превалирует над личными взаимоотношениями	Выполнение работы превалирует над личными взаимоотношениями

Маскулинность (мужественность) против фемининности (женственности) - это еще одно измерение теории Хофстеде, которая дифференцирует общество на основе гендерных ролей и черт характера. Высокий балл измерения относится к мужской культуре, движимой конкуренцией и материальным успехом. С другой стороны, низкий балл указывает на женское общество, ориентированное на качество жизни.

В деловых обстоятельствах мужественность против женственности относится к культурам “жесткая против нежной”.

Маскулинность относится к чертам, связанным с культурой самоутверждения в обществе. Согласно "Культурным измерениям" Герта Хофстеде, в мужской культуре мужчины сосредоточены на личных задачах и материальном успехе. Гендерные роли дифференцированы, и роли мужчин и женщин пересекаются в меньшей степени, чем в женском обществе. Мужчины более напористы, решительны, доминируют и нацелены на успех. С другой стороны, женщины более скромны, любвеобильны и сосредоточены на качестве жизни. В этом обществе мужчины концентрируются на самоутверждении, героизме и работоспособности. Мужчины в этих обществах более конкурентоспособны, чем в женских обществах. Дети в Китае с детства осознают важность личных достижений. Таким образом, они соревнуются друг с другом за собственный успех.

Женственность обозначает черты, связанные с культурой воспитания в обществе. Члены женского общества сосредоточены на отношениях и качестве жизни. Они воспитаны, склонны к сотрудничеству, скромны и заботливы по отношению к другим членам общества. Они также придерживаются скромного поведения в обществе и организации.

В деловом контексте женственность относится к культуре нежности в организации. Босс отлично проводит обсуждения и интуитивный анализ для принятия решений.

В таблице 3 представлено сравнение стран по данному культурно-деловому показателю.

Таблица 3- сравнительная характеристика стран по показателю «мужественности/женственности»

Испания	Россия
В семье акцент ставится на отношениях, члены семьи солидарны между собой и привыкли разрешать конфликты посредством компромиссов и переговоров	Деньги, достаток, успех, вещи
В учебе существует ориентация на среднего: результаты учебы не очень важны	Ориентация на лучшего студента
Главная цель - социальная адаптация	Главная цель – высокие успехи и достижения
Приоритет – сохранение окр.среды	Приоритет – сохранение окр.среды
Предпочтение оказывается меньшему объему работы, нежели более высокой зарплате	Предпочтение оказывается меньшему объему работы, нежели более высокой зарплате
Вместо конкуренции - кооперация	Высокая конкуренция
Ценится скромность в самооценке	Ценится умение себя подать

В рамках четырехфакторной модели культуры Г. Хофстеде фактор "избегание неопределенности" занимает особое место и одновременно тесно связан с целым рядом наиважнейших социальных и политических установок в обществе, во многом определяет и формирует социальные и общественные институты.

Индекс избегания неопределенности описывает, как люди из разных стран справляются с неоднозначными ситуациями. Он также выявляет людей, которые чувствуют себя комфортно в моменты неопределенности и которые боятся столкнуться с нежелательными трудностями. Согласно культурным измерениям Хофстеде, индекс избегания неопределенности подразделяется на две категории: высокий индекс избегания неопределенности и низкий индекс избегания неопределенности.

Люди в обществах с высоким уровнем избегания неопределенности тщательно следуют правилам и предписаниям, чтобы избежать нежелательных моментов. Они предпочитают следовать заведенному порядку и строить планы, чтобы предотвратить

непредсказуемые моменты. Они также считают, что правильное планирование является важным компонентом достижения результатов; следовательно, родители чрезмерно контролируют жизнь своих детей. Люди в странах с высоким рейтингом UAI более традиционалистичны, жестки и структурированы. Структурированный человек склонен поступать правильно и избегать нежелательных последствий.

Греция, Гватемала, Россия, Португалия, Бельгия и Япония считаются странами с высоким уровнем избегания неопределенности. Согласно теории культурных измерений Хофстеде, Греция стала страной с наивысшим показателем избегания неопределенности, набрав 100 баллов, после Гватемалы (98), России (95), Португалии (95), Бельгии (94) и Японии (92). Таким образом, люди из этих стран предпочитают вести спланированную жизнь, чтобы избежать нежелательных рисков.

Люди в обществах с низким уровнем избегания неопределенности спокойно относятся к нежелательным моментам. В основном они действуют первыми, прежде чем собрать достаточно информации. Они не предназначены для тщательного соблюдения всех правил и предписаний; таким образом, они работают над сокращением ненужных правил со стороны общества и организаций. Люди в странах с низким уровнем UAI расслаблены и непредубежденны; поэтому они не боятся столкнуться с неопределенностью и непредсказуемостью.

Таблица 4 – Сравнительная характеристика стран по показателю «избегания неопределенности»

Испания	Россия
В семейной обстановке демонстрация эмоций и агрессии нормальна	В семейной обстановке демонстрация эмоций и агрессии нормальна
характерна высокая стрессовость, уровень беспокойства и тревожности	характерна высокая стрессовость, уровень беспокойства и тревожности
Отличное здесь непривычно и опасно	Все, что незнакомо считается опасным из-за чего люди с непониманием, а иногда и с агрессией, относятся к нестандартным идеям, поведению и решениям других людей
В школах учащиеся привыкли к структурированным программам, четким целям и задачам, четкому расписанию	В школах учащиеся привыкли к структурированным программам, четким целям и задачам, четкому расписанию

конкуренция между коллегами нежелательна	Высока степень избегания конфликтов и своду их к консенсусу
существует множество письменных предписаний и ритуалов на рабочем месте	существует множество письменных предписаний на рабочем месте
Имеет место быть подозрительное отношения к молодежи	Имеет место быть подозрительное отношения к молодежи
преподаватель обязан знать ответы на все вопросы	преподаватель обязан знать ответы на все вопросы
Точности и пунктуальности следует учиться	Точности и пунктуальности следует учиться

Список использованных источников

1. Голоусова Е.С. Кросс-культурный менеджмент. - Екатеринбург: Издательство Уральского университета, 2017. - 76 с.
2. Латова Н.В. Культурная специфика россиян (этнометрический анализ на основе концепции Г. Хофстеда) // Cyberleninka. - СПб.: 2021.
3. What about Spain // Hofstede insights URL: <https://www.hofstede-insights.com/country/spain/> (дата обращения: 10.01.2023).

Фролова Татьяна Сергеевна

Фукс Алина Юрьевна

Пустовит Артём Антонович

Черкасов Евгений Андреевич

Студенты

Кемеровский государственный университет

ИНТЕРНЕТ-МАРКЕТИНГ: ОСОБЕННОСТИ, ДОСТОИНСТВА И НЕДОСТАТКИ

Аннотация: в рамках данной статьи проведен обзор интернет-маркетинга. Также были приведены особенности интернет-маркетинга, его преимущества и недостатки.

Ключевые слова: *интернет-маркетинг, преимущества и недостатки интернет-маркетинга, продвижение в интернет-среде, особенности интернет-маркетинга.*

Keywords: *Internet marketing, advantages and disadvantages of Internet marketing, promotion in the Internet environment, features of Internet marketing.*

Интернет-маркетинг — это продвижение компании и ее продуктов или услуг с помощью онлайн-инструментов, которые привлекают потенциальных клиентов, трафик и увеличивают продажи. Интернет-маркетинг позволяет компаниям увеличить прибыль, расширить долю присутствия на рынке, повысить популярность бренда и привлечь новую аудиторию. Стратегии онлайн-маркетинга включают веб-дизайн, SEO, электронную почту, социальные сети, контекстную рекламу и другие методы, связанные с интернет-средой.

Одна из особенностей интернет-маркетинга заключается в том, что его охват является глобальным, что намного больше, чем у любого другого средства рекламы. Следовательно, в некотором смысле интернет представляет собой действительно глобальную маркетинговую платформу, где компании могут продавать свой продукт или услугу в любом месте.

Экономическая эффективность является еще одной важной характеристикой интернет-маркетинга, поскольку с точки зрения продавца интернет-маркетинг дешевле по сравнению с инструментами традиционного маркетинга, такими как: печатные СМИ, телевидение и так далее. Именно благодаря интернет-маркетингу в настоящее время даже небольшие компании активно используют этот тип маркетинга для продвижения своего продукта или услуги. Таким образом, благодаря интернет-маркетингу небольшие компании могут конкурировать с крупными компаниями.

Также особенностью интернет-маркетинга является то, что его результаты можно отследить гораздо быстрее и легче, чем результаты других форм рекламы.

Интернет-маркетинг помогает повысить осведомленность потребителей о характеристиках и цене продукта (услуги). Перед покупкой они могут исследовать предложения разных компаний и выбрать наиболее выгодное для себя.

Интернет-маркетинг помогает установить связь с покупателями и предоставить им персонализированное предложение.

Главным достоинством интернет-маркетинга является то, что он интерактивен. Это качество обеспечивается возможностью точного таргетинга, проведением анализа действий лида на каждом этапе воронки продаж, ведущего к росту конверсии посадочной страницы и эффективности рекламы в интернете.

К основным достоинствам интернет-маркетинга также относятся:

- широкий информационный канал, позволяющий массово обращаться к широкой аудитории;
- таргетинг – возможность обращения к целевой аудитории;
- возможность точного и быстрого анализа реакции аудитории;
- оперативное реагирование – оперативная адаптация коммуникации;
- интерактивный характер - возможность вовлечь целевую аудиторию в общение.

Помимо достоинств, представленных ранее, интернет-маркетинг обладает и некоторыми ограничениями.

Наличие раздражающих факторов – проявление одного из ограничений интернет-маркетинга. Некоторым компаниям присуще чрезмерное напоминание о себе своим клиентам, а также навязывание своих торговых предложений.

В отличие от обычного маркетинга, онлайн-маркетинг сталкивается с риском мгновенного распространения негативной информации. Любой негативный комментарий, отзыв или критика в адрес компании могут быстро распространиться, нанеся ущерб ее имиджу.

В интернет-среде более распространено мошенничество в разнообразных формах, чем в офлайн-среде. Это можно наблюдать в вопросах, связанных с безопасностью финансовых операций и конфиденциальности информации. Поэтому рекомендуется обращать внимание на репутацию компаний, с которыми планируется совершение сделок.

Также недостатком интернет-маркетинга является то, что существует необходимость отслеживания информации о самой компании, так как имеется риск появления негативных отзывов о компании, ее товарах или услугах и персонале. Эти

моменты важно отслеживать и избавляться о негативной информации или правильно работать с ней, чтобы сохранить репутацию компании.

Исходя из всего вышесказанного, интернет-маркетинг является достаточно перспективным инструментом в современных условиях при решении вопросов, связанных с продвижением товаров или услуг компаний.

Список использованных источников:

4. Акулич, М. В. Интернет-маркетинг: учебник / М. В. Акулич. — Москва: Дашков и К, 2021. — 352 с.
5. Стефанова, Н. А. Эффективный интернет-маркетинг: учебное пособие / Н. А. Стефанова. — Самара: ПГУТИ, 2018. — 171 с. — Текст: электронный // Лань: электронно-библиотечная система.
6. Кульпин, С. В. Структура и содержание интернет-маркетинга: учебное пособие / С. В. Кульпин; под ред. Е. В. Попова; Министерство науки и высшего образования Российской Федерации, Уральский федеральный университет. — Екатеринбург: Изд-во Урал. ун-та, 2020. — 100 с.

Фролова Татьяна Сергеевна

Фукс Алина Юрьевна

Пустовит Артём Антонович

Черкасов Евгений Андреевич

Студенты

Кемеровский государственный университет

ИНТЕРНЕТ-МАРКЕТИНГ: ОСОБЕННОСТИ, ДОСТОИНСТВА И НЕДОСТАТКИ

Аннотация: в рамках данной статьи проведен обзор интернет-маркетинга. Также были приведены особенности интернет-маркетинга, его преимущества и недостатки.

Ключевые слова: *интернет-маркетинг, преимущества и недостатки интернет-маркетинга, продвижение в интернет-среде, особенности интернет-маркетинга.*

Keywords: *Internet marketing, advantages and disadvantages of Internet marketing, promotion in the Internet environment, features of Internet marketing.*

Интернет-маркетинг — это продвижение компании и ее продуктов или услуг с помощью онлайн-инструментов, которые привлекают потенциальных клиентов, трафик и увеличивают продажи. Интернет-маркетинг позволяет компаниям увеличить прибыль, расширить долю присутствия на рынке, повысить популярность бренда и привлечь новую аудиторию. Стратегии онлайн-маркетинга включают веб-дизайн, SEO, электронную почту, социальные сети, контекстную рекламу и другие методы, связанные с интернет-средой.

Одна из особенностей интернет-маркетинга заключается в том, что его охват является глобальным, что намного больше, чем у любого другого средства рекламы. Следовательно, в некотором смысле интернет представляет собой действительно глобальную маркетинговую платформу, где компании могут продавать свой продукт или услугу в любом месте.

Экономическая эффективность является еще одной важной характеристикой интернет-маркетинга, поскольку с точки зрения продавца интернет-маркетинг дешевле по сравнению с инструментами традиционного маркетинга, такими как: печатные СМИ, телевидение и так далее. Именно благодаря интернет-маркетингу в настоящее время даже небольшие компании активно используют этот тип маркетинга для продвижения своего продукта или услуги. Таким образом, благодаря интернет-маркетингу небольшие компании могут конкурировать с крупными компаниями.

Также особенностью интернет-маркетинга является то, что его результаты можно отследить гораздо быстрее и легче, чем результаты других форм рекламы.

Интернет-маркетинг помогает повысить осведомленность потребителей о характеристиках и цене продукта (услуги). Перед покупкой они могут исследовать предложения разных компаний и выбрать наиболее выгодное для себя.

Интернет-маркетинг помогает установить связь с покупателями и предоставить им персонализированное предложение.

Главным достоинством интернет-маркетинга является то, что он интерактивен. Это качество обеспечивается возможностью точного таргетинга, проведением анализа действий лида на каждом этапе воронки продаж, ведущего к росту конверсии посадочной страницы и эффективности рекламы в интернете.

К основным достоинствам интернет-маркетинга также относятся:

- широкий информационный канал, позволяющий массово обращаться к широкой аудитории;
- таргетинг – возможность обращения к целевой аудитории;
- возможность точного и быстрого анализа реакции аудитории;
- оперативное реагирование – оперативная адаптация коммуникации;
- интерактивный характер - возможность вовлечь целевую аудиторию в общение.

Помимо достоинств, представленных ранее, интернет-маркетинг обладает и некоторыми ограничениями.

Наличие раздражающих факторов – проявление одного из ограничений интернет-маркетинга. Некоторым компаниям присуще чрезмерное напоминание о себе своим клиентам, а также навязывание своих торговых предложений.

В отличие от обычного маркетинга, онлайн-маркетинг сталкивается с риском мгновенного распространения негативной информации. Любой негативный комментарий, отзыв или критика в адрес компании могут быстро распространиться, нанеся ущерб ее имиджу.

В интернет-среде более распространено мошенничество в разнообразных формах, чем в офлайн-среде. Это можно наблюдать в вопросах, связанных с безопасностью финансовых операций и конфиденциальности информации. Поэтому рекомендуется обращать внимание на репутацию компаний, с которыми планируется совершение сделок.

Также недостатком интернет-маркетинга является то, что существует необходимость отслеживания информации о самой компании, так как имеется риск появления негативных отзывов о компании, ее товарах или услугах и персонале. Эти

моменты важно отслеживать и избавляться о негативной информации или правильно работать с ней, чтобы сохранить репутацию компании.

Исходя из всего вышесказанного, интернет-маркетинг является достаточно перспективным инструментом в современных условиях при решении вопросов, связанных с продвижением товаров или услуг компаний.

Список использованных источников:

7. Акулич, М. В. Интернет-маркетинг: учебник / М. В. Акулич. — Москва: Дашков и К, 2021. — 352 с.
8. Стефанова, Н. А. Эффективный интернет-маркетинг: учебное пособие / Н. А. Стефанова. — Самара: ПГУТИ, 2018. — 171 с. — Текст: электронный // Лань: электронно-библиотечная система.
9. Кульпин, С. В. Структура и содержание интернет-маркетинга: учебное пособие / С. В. Кульпин; под ред. Е. В. Попова; Министерство науки и высшего образования Российской Федерации, Уральский федеральный университет. — Екатеринбург: Изд-во Урал. ун-та, 2020. — 100 с.

Пустовит Артём Антонович

Студент

Кемеровский государственный университет

Фролова Татьяна Сергеевна

Студент

Кемеровский государственный университет

Черкасов Евгений Андреевич

Студент

Кемеровский государственный университет

Фукс Алина Юрьевна

Студент

Кемеровский государственный университет

ОБЩИЕ ПОЛОЖЕНИЯ МЕХАНИЗМА ПРАВОВОГО РЕГУЛИРОВАНИЯ

Аннотация: «В юридической науке наряду с понятием правового воздействия определяют понятие правового регулирования. Право воздействует на поведение людей, конкретизирует направление их деятельности, выставляет ограничительные рамки цивилизованных общественных отношений».

Ключевые слова: правовое регулирование, правовые средства, метод правового регулирования, механизм правового регулирования, правовое воздействие.

Keywords: legal regulation, legal means, method of legal regulation, mechanism of legal regulation, legal impact.

Прежде чем перейти к подробному рассмотрению понятия «механизм правового регулирования» необходимо обратиться к ретроспективе его становления в российском правоведении [1]. Формирования теории правового регулирования происходило в два этапа: обоснование идеи правового регулирования, а также формулирование понятия «механизма правового регулирования».

Понятие, а именно термин «правовое регулирование» обозначился в начале XX века, однако высказывания не были сформулированы терминологически. Результатом дискуссий 1950 - 1960-х гг. стали первичные представления о правовом регулировании, наполнившие актуальностью вопросы разработки теоретической модели «механизма правового регулирования». Начало современного понятия берет с выпуска в 1966 г. работы С.С. Алексеева «Механизм правового регулирования в социалистическом государстве».

По концепции С.С. Алексеева условием действительности правового регулирования является не генерализация угрозы государственного принуждения, а юридическая культура [2]. Возможность исследовать право в рамках культуры, а государство - в сфере права стало

результатом внедрения идей С.С. Алексеева.

Правовое государство неотъемлемо без правового регулирования, так как его регулирующее воздействие на общественное отношение выражается через моделирование в нормах поведения субъектов этих отношений.

Упорядочение действий лиц в сфере частных отношений составляет цель гражданско-правового регулирования, которое базируется на объективном праве. К примеру, М.И. Байтин считал, что «юридическая норма выступает государственным регулятором общественных отношений» [3]. По мнению М.И. Байтина действие юридической нормы распространено не на разовые отношения, не на конкретных отдельных лиц, а на большое количество отношений определенного вида. Из этого М.И. Байтиным сделан вывод о том, что в каждом случае действие нормы должно конкретизироваться как различным ситуациям.

Гражданско-правовое регулирование крепко связано с категорией «правоотношение», в рамках которой происходит возникновение, изменение и прекращение гражданских прав и обязанностей.

Также необходимо отметить, что юридические факты сами по себе играют важнейшую роль в жизни каждого человека, ведь порой до определенного момента и не осознает их значимость. Например, отсутствие по каким-либо причинам документального подтверждения родственных связей делает невозможным вступление в наследство. Или обратная ситуация, когда в судебном порядке устанавливается юридический факт родительства отца по отношению к ребенку, что порождает для отца возникновение обязанностей по содержанию последнего.

Отсутствие зарегистрированного брака между супругами не позволяет женщине, совместно проживавшей с пенсионером системы МВД России, или как в народе говорят «сожительнице», претендовать на установление ей пенсии по потере кормильца в соответствии с Законом РФ от 12.02.1993.

Резюмируя, можно констатировать, что одни юридические факты устанавливаются документально, а другие юридические факты приходится устанавливать через суд.

Юридические способы и средства служат инструментом для осуществления правового регулирования. К ним относятся юридические нормы, правосознание, правоотношения, индивидуальные предписания. Эффективность их использования в прямом смысле зависит от определения сферы и пределов правового регулирования, которая представляет собой область потенциальных правовых отношений, которые могут быть урегулированы правом.

Механизм правового регулирования – сложная система правовых средств, которая

служит для:

- 1) создания условий к эффективному воздействию правовых средств на поведение субъектов правоотношений и решение общественных задач;
- 2) анализа динамики правовой системы, в том числе в разрезе функционирования отдельных ее механизмов;
- 3) раскрытия возможности и функции каждого правового явления, выявления взаимосвязей с иными явлениями и процессами [4].

Правовые средства – это специфические юридические инструменты, применение которых позволяет упорядочить общественные отношения и удовлетворить интересы субъектов правоотношений. К правовым средствам относят нормы права, правовые ограничения, поощрения, стимулы, юридическая ответственность и т.д.

Правовые ограничения – это правовое сдерживание незаконного действия для полного удовлетворения интересов субъектов общества, существует несколько видов ограничений:

- 1) по структуре нормы права – гипотеза;
- 2) по объему – полные;
- 3) по времени – постоянные, временные;
- 4) по предмету регулирования – гражданские, уголовные, конституционные, экологические и т.д.

Метод правового регулирования структурирован из одновременно из юридических приемов и способов в определенной отрасли права. Основными и общеизвестными являются два метода: императивный и диспозитивный. Императивный - встречается в публично-правовых сферах и базируется на государственном интересе управлять происходящими в обществе процессами через властные предписания: запреты, система наказаний и ограничений. Диспозитивный метод применяется в частно правовых сферах и отраслях гражданского общества, при этом отличается он взаимодействием и равенством сторон, где участники правоотношений самостоятельно определяют круг своих прав и обязанностей.

Механизм правового регулирования использует целый спектр способов влияния права на общество [5]. С точки зрения функционирования правового регулирования - это процесс, имеющий определенные стадии, а с точки зрения структуры - его элементный состав.

Первая стадия механизма правового регулирования состоит в общем воздействии права на общество и складывающиеся общественные отношения.

Определяются правила поведения для удовлетворения интересов отдельных групп субъектов права; прогнозируются предполагаемые проблемы при реализации и вырабатываются пути их решения.

Вторая стадия. Конкретизируются специальные условия, наступление которых определяет общие правила поведения для определенных субъектов права. К таким условиям относят юридические факты, представляющие собой основание возникновения, изменения или прекращения юридической связи между субъектами права.

В ходе третьей стадии фиксируется характер конкретной юридической связи между субъектами права путем закрепления взаимных прав и обязанностей по отношению друг к другу и к третьим лицам.

Четвертая стадия отражается в актах реализации прав и обязанностей, направленных на удовлетворение их целей путем соблюдения, исполнения или использования предоставленных правовыми предписаниями возможностей.

Результатом пятой стадии становится принятие охранительного правоприменительного акта, когда возникает необходимость восстановления правомерного поведения субъектов права в рамках устанавливаемого государством юридически значимого поведения.

Понятие механизма правового регулирования позволяет накапливать и систематизировать нормы, правоотношения, юридические акты; демонстрировать их работоспособность и результативность правового регулирования, его способность гарантировать достижение поставленных законодателем целей; выявить специальные функции, показать их связь и взаимодействие.

Комплекс инструментов правового воздействия на поведение субъекта состоит, в том числе из таких элементов, как способы и типы правового регулирования [6]. Всего теоретики права рассматривают три базовых способа правового регулирования – дозволение, обязывание и запрет.

Дозволение – позволяет субъекту правоотношений, то есть субъект права действует в собственных интересах, обладает формой субъективного права, свободы или законного интереса. При обязывании участник правоотношения обязан совершить конкретные действия согласно правовым нормам, либо договору. В случае запрещения субъект должен воздерживаться от определенных действий.

Указанные способы правового регулирования сочетаются со способами неюридического характера, они оказывают влияние на сознательно – волевой комплекс субъекта и изменяют его социальное поведение. Так, при информационном воздействии доведенная до субъекта информация может быть им использована в собственном интересе.

В результате сочетания способов и методов правового регулирования формируется понятие типа правового регулирования – общедозволительного и разрешительного.

Разрешительное регулирование обеспечивает государственное принуждение и определяется по формуле «запрещено все, что прямо не разрешено». Данный тип правового регулирования вызван потребностью упорядочить социальные связи и реализовать принципы законности.

Изучение способов правового регулирования совместно с методами и типами в рамках анализа механизма правового регулирования обеспечивает выявление самого эффективного в конкретных условиях формата правового воздействия.

Литература:

1. Тарасов Н. Н. «Механизм правового регулирования: становление понятия». Российский юридический журнал 2020 № 5. С. 90 – 115 (дата обращения: 06.01.2023).
2. Александров Н. Г. «Законность и правоотношения в советском обществе». М. ГосЮрИздат, 1955. С. 36, 47 (дата обращения: 06.01.2023).
3. Байтин М. И. «Вопросы общей теории государства и права». Саратов: Изд-во ГОУ ВПО Саратовская государственная академия права, 2006. Стр. 203 (дата обращения: 06.01.2023).
4. Шейндлин Б. В. «О характере служебной роли советского социалистического права», ученые записки ЛГУ. Выпуск 7, стр. 56 (дата обращения: 06.01.2023).
5. Мелехин А. В. Теория государства и права. Учебник, 2-е издание. (дата обращения: 06.01.2023).
6. Мальцева В. В. «Способ правового регулирования в механизме правового регулирования», Новая наука: опыт, традиции, инновации, 2016. №10-2. Стр. 182-185 (дата обращения: 06.01.2023).

*Басаргин Олег Валентинович,
главный специалист, юридический отдел*

*Государственное казенное учреждение Приморского края по пожарной безопасности,
делам гражданской обороны, защите населения и территорий
от чрезвычайных ситуаций
Россия. Владивосток*

ПРАВОПРИМЕНЕНИЕ (РЕАЛИЗАЦИЯ) ЗАКОНОДАТЕЛЬНЫХ АКТОВ КАК НЕОТЪЕМЛЕМАЯ ЧАСТЬ ЗАКОНОТВОРЧЕСКОГО ПРОЦЕССА

Статья посвящена стадии законотворческой деятельности, позволяющей выявить проблемы законодательных актов при их практическом применении.

Анализируются проблемы законодательных актов, выявляемые при их правоприменении, требующие урегулирования в рамках законотворческого процесса, путем внесения соответствующих изменений, официальных разъяснений, либо издания нового законодательного акта.

Ключевые слова и словосочетания: законодательный акт, законотворческий процесс, проблемы правоприменения, пробелы в законодательных актах, неоднозначность толкования, официальные разъяснения.

The article is devoted to the stage of legislative activity, which allows to identify the problems of legislative acts in their practical application.

The problems of legislative acts identified during their enforcement are analyzed, which require settlement within the framework of the legislative process, by making appropriate changes, official explanations, or issuing a new legislative act.

Keywords and phrases: legislative act, legislative process, problems of law enforcement, gaps in legislative acts, ambiguity of interpretation, official explanations.

Существует многообразие различных работ, содержание которых, сводится к тому, что законотворческий процесс начинается с момента разработки и внесения на рассмотрение проекта законодательного акта и заканчивается его официальным опубликованием.

Однако, что же происходит с данным нормативным правовым актом далее (на стадии его реализации) и действительно ли опубликование законодательного акта, прекращает

законотворческий процесс?

По мнению автора настоящей статьи, официальная публикация законодательного акта, не прекращает законотворческий процесс, а продолжает его, переводя на неотделимую, следующую (практическую) стадию данного процесса.

Правоприменение законодательных актов, по существу, является проверкой своего рода качества, полноты и целесообразности принятия нормативных правовых актов (далее - НПА), позволяющей раскрыть все положительные и отрицательные их стороны. Данная стадия законотворческого процесса раскрывает эффективность всех предшествующих стадий. Она позволяет определить, как теоретические, так и практические проблемные стороны НПА (пробелы, приоритетность применения, неоднозначное толкование и т.д.), позволяя идти по пути дальнейшего совершенства законодательства.

Рассмотрим основные положительные и отрицательные стороны, выявляемые при реализации НПА.

К положительным можно отнести следующие:

- эффективность регулирования определенных общественных отношений,
- легкость читаемости и восприятия,
- четкость и ясность применения,
- стабильность (качество),
- полное достижение целей, во исполнение которых был принят законодательный акт,
- и т.д.

Отрицательные стороны реализации НПА:

- частое (систематически частое) внесение изменений,
- неясность (неоднозначность) толкования,
- пробелы (в порядке регулирования определенных общественных отношений),
- неопределенный порядок применения НПА, при регулировании однородных общественных отношений, различными законодательными актами равной юридической силы (приоритет одного акта на другими),
- и т.д.

В процессе практического применения законодательных актов, наиболее важным является выявление проблемных сторон НПА, именно они препятствуют его реализации и требуют их законодательного устранения.

Так, качество принимаемого законодательного акта характеризуется его стабильностью, а именно минимальными, вносимыми в него изменениями, как правило связанными с изменениями в урегулировании самих общественных отношений.

На практике, обратившись, например, к Закону Приморского края от 22 декабря 2008 года № 373-КЗ «О законодательной деятельности в Приморском крае» [1] (далее – Закон № 373-КЗ), который определяет порядок законотворческого процесса на территории Приморского края, можно выделить следующее:

- внесли изменения двадцать восемь Законов Приморского края,
 - изменено содержание 20 статей,
 - изменения внесены объемом на 36 листах,
- при условии, что действующая редакция Закона № 373-КЗ содержит 20 листов и состоит из двадцати восьми статей.

Либо, обратившись к Федеральному закону от 05.04.2013 № 44-ФЗ «О контрактной системе в сфере закупок товаров, работ, услуг для обеспечения государственных и муниципальных нужд» (далее - Федеральный закон № 44-ФЗ) [2], регулиющему материальное обеспечение (снабжение) практически всего направления бюджетных сфер, необходимо отразить, что только за период 2020 – 2022 годов:

- внесли изменения тридцать три Федеральных закона (причем Федеральным законом от 2 июля 2021 г. № 360-ФЗ «О внесении изменений в отдельные законодательные акты Российской Федерации» была практически на 80% изменена действующая редакция),
- изменения вносятся практически ежемесячно,
- кратчайшие сроки перехода на новые положения законодательного акта и т.д.

Вышеуказанное, большое количество изменений свидетельствует о постоянной необходимости мониторинга правоприменения всех реализуемых НПА с целью своевременного выявления и устранения недостатков по средствам осуществления всех стадий законотворческого процесса (от разработки проекта закона (в том числе о внесении изменений) или акта законодательного органа (официального, имеющего силу закона, разъяснения) до их официального опубликования).

Очередной актуальной проблемой при реализации законодательных актов является наличие в них «пробелов», то есть неполноценное урегулирование общественных отношений определенной направленности.

К примеру, согласно ч. 3 ст. 72 УК РФ [3] время содержания лица под стражей до вступления приговора суда в законную силу засчитывается в сроки ограничения свободы из расчета один день за два дня. Однако обратного применения данной нормы, в том числе применения по аналогии, законодательно, положениями УК РФ не установлено.

В то же время, в соответствии со ст. 98 УПК РФ [4], существуют и иные меры пресечения, избираемые обвиняемому (подозреваемому) до вступления приговора суда в законную силу, наиболее распространенной из которых является подписка о невыезде и

надлежащем поведении. Суть данной меры пресечения заключается в следующих требованиях: не покидать постоянное или временное место жительства без разрешения дознавателя, следователя или суда; в назначенный срок являться по вызовам дознавателя, следователя и в суд; иным путем не препятствовать производству по уголовному делу (ст. 102 УПК РФ).

Как установлено ч. 1 ст. 27 Конституции РФ [5] каждый, кто законно находится на территории Российской Федерации, имеет право свободно передвигаться, выбирать место пребывания и жительства.

Отсюда следует вывод, что мера пресечения в виде подписки о невыезде и надлежащем поведении безусловно является ограничением свободы, но не засчитывается ни в какой из видов наказаний, устанавливаемых приговором суда (даже в ограничение свободы), так как законодательно данное положение не урегулировано.

Следующим примером наличия «пробелов» рассмотрим ст. 193 ТК РФ [6], в которой необходимо обратить внимание на исчисление месячного срока применения дисциплинарного взыскания, моментом начала которого является день обнаружения проступка. Информации о том, кем и каким образом должен быть обнаружен проступок, для начала исчисления данного срока, положения ТК РФ не содержат.

Аналогичным образом можно отразить положения ст. 2.9 КоАП РФ [7], согласно которых, при малозначительности совершенного административного правонарушения судья, орган, должностное лицо, уполномоченные решить дело об административном правонарушении, могут освободить лицо, совершившее административное правонарушение, от административной ответственности и ограничиться устным замечанием. Однако критериев, как и определения понятия «малозначительность» нормы КоАП РФ также не устанавливают.

Приведенные выше примеры указывают на фактическое наличие проблем «пробелов» и существовании потребности в их устранении. В настоящее время выходом из сложившейся ситуации является применение судебной практики (плenums ВС РФ).

Помимо рассмотренных, необходимо отметить и еще одну довольно часто встречаемую проблемную сторону законодательных актов, выражающуюся в регулировании однородных общественных отношений, различными законодательными актами, а именно приоритет (специальность) одного НПА на другим при равной их юридической силе.

Наглядным примером этой проблемы является заключение договора управления многоквартирным домом государственным казенным учреждением на основании п. 22 ч. 1 ст. 93 Федерального закона 44-ФЗ.

Так, ст. 2 Федерального закона № 44-ФЗ установлено, что законодательство Российской Федерации о контрактной системе в сфере закупок товаров, работ, услуг для обеспечения государственных и муниципальных нужд основывается на положениях Конституции РФ, ГК РФ, БК РФ и состоит из настоящего Федерального закона и других федеральных законов, регулирующих отношения, указанные в части 1 статьи 1 настоящего Федерального закона. Нормы права, содержащиеся в других федеральных законах и регулирующие указанные отношения, должны соответствовать настоящему Федеральному закону.

Вместе с тем, ч. 8 ст. 5 ЖК РФ [8] определено, что в случае несоответствия норм жилищного законодательства, содержащихся в федеральных законах и иных нормативных правовых актах Российской Федерации, законах и иных нормативных правовых актах субъектов Российской Федерации, нормативных правовых актах органов местного самоуправления, положениям ЖК РФ применяются положения ЖК РФ.

Согласно ст. 161 и 162 ЖК РФ многоквартирный дом может управляться только одной управляющей компанией, выбранной в соответствии с требованиями законодательства РФ, собственники помещений в многоквартирном доме обязаны заключить договор управления этим домом с данной управляющей организацией, условия договора управления многоквартирным домом устанавливаются одинаковыми для всех собственников помещений в многоквартирном доме.

В свою очередь п. 22 ч. 1 ст. 93 Федерального закона 44-ФЗ установлено основание заключения государственным казенным учреждением контракта управления многоквартирным домом, а именно на основании решения общего собрания собственников помещений в многоквартирном доме или открытого конкурса, проводимого органом местного самоуправления в соответствии с жилищным законодательством, управляющей компанией, если помещения в многоквартирном доме находятся в частной, государственной или муниципальной собственности.

Учитывая положения ст. 23 и ст. 34 Федерального закона 44-ФЗ, государственное казенное учреждение (как заказчик контракта управления многоквартирным домом) обязано указать в контракте следующие обязательные условия:

- идентификационный код закупки (ч. 1 ст. 23),
- цена контракта является твердой и определяется на весь срок исполнения контракта (ч. 2 ст. 34),
- об ответственности сторон контракта (ч. 4 ст. 34),
- о порядке и сроках оплаты, о порядке и сроках осуществления приемки, о порядке и сроках оформления результатов такой приемки, о порядке и сроке предоставления обеспечения

гарантийных обязательств в случае установления такого требования.

Проводя анализ изложенных законодательных положений, с одной стороны, указанные выше требования Федерального закона 44-ФЗ являются для государственного казенного учреждения (собственника (в оперативном управлении) помещений в многоквартирном доме) обязательными и подлежат включению в контракт, с другой стороны, данные требования противоречат указанным выше положениям ЖК РФ, согласно которых заказчик не вправе включать в контракт условия не обязательные для других собственников (условия договора устанавливаются одинаковыми для всех собственников).

Таким образом, правоприменение НПА не может быть отделено от процесса их принятия, так как внесение изменений и дополнений, а также разъяснений, осуществляется исключительно в рамках установленной законодательной процедуры, путем принятия федеральных законов (отменяющих или изменяющих НПА), либо обнародования акта законодательного органа, посредством которого осуществляется официальное, имеющее силу закона, разъяснение федерального закона.

На сегодняшний день существуют следующие законодательные способы устранения, выявляемых при реализации законодательных актов, проблем.

1) Издание нового закона, устраняющего все выявленные в практике применения законодательного акта проблемные стороны.

Данный способ подразумевает совершение всей полноценной процедуры его принятия: разработка проекта закона по правилам законодательной техники, проверка на соответствие иному законодательству, правовая и антикоррупционная экспертиза, определение сроков вступления в силу, его согласование со всеми уполномоченными структурами, направление на праве законодательной инициативы в Государственную думу РФ на рассмотрение и т.д.

2) Внесение изменений в закон, позволяющих устранить его проблемные стороны.

Согласно Постановления Конституционного Суда РФ от 17 ноября 1997 года № 17-П «По делу о проверке конституционности постановлений Государственной Думы Федерального Собрания Российской Федерации от 21 июля 1995 года № 1090-1 ГД «О некоторых вопросах применения Федерального закона «О внесении изменений и дополнений в Закон Российской Федерации «О статусе судей в Российской Федерации» и от 11 октября 1996 года № 682-П ГД «О порядке применения пункта 2 статьи 855 Гражданского кодекса Российской Федерации», внесение изменений и дополнений в федеральные законы может осуществляться исключительно в рамках установленной Конституцией Российской Федерации законодательной процедуры путем принятия федеральных законов об изменении и дополнении федеральных законов [9].

3) Официальное законодательное разъяснение положений закона: устраняющее неоднозначность его толкования, устанавливающее приоритетность его применения и т.д.

Как определено, указанным выше Постановлением Конституционного Суда РФ, в том же порядке, каким был принят федеральный закон, должен приниматься, подписываться и обнародоваться акт законодательного органа, посредством которого осуществляется официальное, имеющее силу закона, разъяснение федерального закона.

В любом из вышеперечисленных случаев, неизбежно приходится возвращаться к стадиям принятия НПА (нового законодательного акта) в рамках законотворческого процесса.

Все вышеизложенные обстоятельства (примеры), а также законодательные методы их урегулирования, характеризуют и указывают на целесообразность (потребность) признания правоприменения (реализации) законодательных актов РФ неотъемлемой частью законотворческого процесса, как стадии выявления проблемных сторон НПА (пробелов и неоднозначности толкования, приоритетного применения норм различных законодательных актов, регулирующих однородные общественные отношения), для последующего их устранения.

Литература

1 О законодательной деятельности в Приморском крае: Закон Приморского края от 22.12.2008 № 373-КЗ (посл. ред. от 30.05.2022 № 106-КЗ) // СПС «Гарант». - URL: <https://internet.garant.ru/#/document/30131286/paragraph/2297:1> (дата обращения: 11.01.2023).

2 О контрактной системе в сфере закупок товаров, работ, услуг для обеспечения государственных и муниципальных нужд: Федеральный закон от 05.04.2013 № 44-ФЗ (посл. ред. от 28.12.2022 № 569-ФЗ) // СПС «Консультант плюс». – URL: https://www.consultant.ru/document/cons_doc_LAW_144624/ (дата обращения: 13.01.2023).

3 Уголовный кодекс Российской Федерации: Федеральный закон от 13.06.1996 № 63-ФЗ (посл. ред. от 29.12.2022 № 586-ФЗ) // СПС «Консультант Плюс». – URL: https://www.consultant.ru/document/cons_doc_LAW_10699/ (дата обращения: 15.01.2023).

4 Уголовно-процессуальный кодекс Российской Федерации: Федеральный закон от 18.12.2001 № 174-ФЗ (посл. ред. от 29.12.2022 № 610-ФЗ) // СПС «Консультант Плюс». – URL: https://www.consultant.ru/document/cons_doc_LAW_34481/ (дата обращения: 15.01.2023).

5 Конституция Российской Федерации (принята всенародным голосованием 12.12.1993 с изменениями, одобренными в ходе общероссийского голосования 01.07.2020) // СПС «Консультант Плюс». – URL: https://www.consultant.ru/document/cons_doc_LAW_28399/ (дата обращения: 15.01.2023).

6 Трудовой кодекс Российской Федерации: Федеральный закон от 30.12.2001

№ 197-ФЗ (посл. ред. от 19.12.2022 № 545-ФЗ) // СПС «Консультант Плюс». – URL: https://www.consultant.ru/document/cons_doc_LAW_34683/ (дата обращения: 17.01.2023).

7 Кодекс Российской Федерации об административных правонарушениях: Федеральный закон от 30.12.2001 № 195-ФЗ (посл. ред. от 29.12.2022 № 625-ФЗ) // СПС «Консультант Плюс». – URL: https://www.consultant.ru/document/cons_doc_LAW_34661/ (дата обращения: 17.01.2023).

8 Жилищный кодекс Российской Федерации: Федеральный закон от 29.12.2004 № 188-ФЗ (посл. ред. от 21.11.2022 № 463-ФЗ) // СПС «Консультант Плюс». – URL: https://www.consultant.ru/document/cons_doc_LAW_51057/ (дата обращения: 19.01.2023).

9 Постановление Конституционного Суда РФ от 17.11.1997 № 17-П «По делу о проверке конституционности постановлений Государственной Думы Федерального Собрания Российской Федерации от 21 июля 1995 года № 1090-І ГД «О некоторых вопросах применения Федерального закона «О внесении изменений и дополнений в Закон Российской Федерации «О статусе судей в Российской Федерации» и от 11 октября 1996 года № 682-ІІ ГД «О порядке применения пункта 2 статьи 855 Гражданского кодекса Российской Федерации» // СПС «Консультант плюс». – URL: https://www.consultant.ru/document/cons_doc_LAW_16835/ (дата обращения: 20.01.2023).

Молчанова М.А.,

магистрант 1 курса кафедры «Дизайна, изобразительного искусства и реставрации»

Института искусств и художественного образования

Владимирского Государственного Университета

ВЛГУ

Научный руководитель – Модоров О.Н.,

Заслуженный художник РФ, доцент

кафедры «Дизайна, изобразительного искусства и реставрации»

Института искусств и художественного образования

Владимирского Государственного Университета

ВЛГУ

ВИДЫ КОПИЙ ПРОИЗВЕДЕНИЙ МАСЛЯНОЙ ЖИВОПИСИ

Аннотация: в данной статье рассматриваются разновидности копий произведений живописи, описывается каждый вид. Обозначается роль копирования при обучении будущих художников и реставраторов.

Ключевые слова: произведения живописи, авторство, копия, репродукция, компиляция, плагиат

Annotation: this article discusses the varieties of copies of paintings, describes each type. The role of copying in the training of future artists and restorers is indicated.

Keywords: paintings, authorship, copy, reproduction, compilation, plagiarism

Копия в изобразительном искусстве — это повторение художественного произведения (картины), в такой же манере, материале и размере, который может быть меньше или больше оригинала. Копирование лучших произведений изобразительного искусства всегда считалось одной из основ обучения будущих художников. Особенно важным оно является для будущих реставраторов. Самая главная задача здесь - научиться понимать какими красками (если это живопись) пользовался мастер при создании того или иного участка живописной поверхности. Только постоянной практической тренировкой по копированию можно получить эти неопределимые знания и опыт, которые реставратор в дальнейшем сможет использовать в одном из самых сложных процессов в реставрации - тонировании утрат красочного слоя. Это - лишь один из примеров важности учебного копирования лучших образцов изобразительного искусства.

Также важно отметить, что выполнение копий — это способ не только правильно взять пропорции, композицию, сверяясь с подлинником, но и возможность проследить работу великого автора. Единожды взглянув на живописное полотно, как правило, можно

увидеть лишь очень общие характеры, большие формы, сильные и очевидные контрасты и акценты. При более длительном изучении картины происходит более глубокий анализ и менее очевидные вещи становятся явственнее. Копирование полотна мастера дает возможность не только вглядываться в него часами, но и проанализировать его, сделать выводы и в соответствии с ними действовать. Если при работе с натуры или по представлению большую часть работы составляет процесс интерпретации, то готовое и законченное произведение искусства предоставляет уже готовую выверенную интерпретацию, которую остается лишь повторить.

Целью исследования является проведение анализа существующих видов копий произведений живописи.

Для начала следует определить, что такое понятие авторства в искусстве.

Авторство — понятие, выражающее специфическое отношение к произведениям как лично «сотворенному» его создателем (автором) и ему «принадлежавшему». Отношение это, стало в современном мире нормой и приобрело наряду с эстетическими также моральные и юридические аспекты (так называемое авторское право).

Копия картины - это самостоятельный и особый жанр живописи. Существует много разных вариантов копирования картины.

Репродукция (от латинского re-productio — «повторное производство») — это печатная копия произведения искусства (картины, рисунка или фотоснимка), изготовленная при помощи технических средств. Качественную репродукцию обычный человек часто не может отличить от оригинала. Современные принтеры и станки позволяют идеально отобразить на бумаге или холсте не только мельчайшие детали, но и фактуру оригинальной картины.

Репродукцией также называют процесс создания печатных копий произведений искусства. Для достоверного отображения цветов и оттенков оригинала нужна не только высокочувствительная фототехника, но и правильно подобранное освещение.

Авторская репродукция — это печатная копия произведения, изготовленная самим автором или при его участии. Такая репродукция визуально ничем не отличается от обычной, но стоит дороже, а ее оригинальность подтверждается подписью автора. Реплика или авторский повтор — созданный автором заново вариант первоначальной картины. Такая работа всегда чем-то отличается от оригинала (детальями, цветовой палитрой и даже размерами), в отличие от копии, имеет художественную ценность. Многие художники пишут реплики по просьбе заказчика или с целью улучшения уже существующей версии произведения.

Картина по мотивам (компиляция) — произведение искусства, созданное художником под впечатлением от шедевра другого живописца. Ее автор берет за основу творческий замысел коллеги (сюжет, композицию, цветовую гамму, стиль, манеру) и дополняет его собственными художественными идеями. Указывая, что картина создана по мотивам конкретного произведения, автор отдает дань уважения гениальному предшественнику и предусмотрительно защищает себя от обвинений в плагиате.

Копия — это написанный другим художником вариант картины, в точности повторяющий оригинал по стилю, манере, размерам и прочим параметрам. Копия, изготовленная с целью мошенничества, называется подделкой. Начинающие живописцы часто создают копии картин известных мастеров, чтобы отточить технику и повысить собственные профессиональные навыки.

В настоящее время общество стало намного внимательнее относиться к вопросам авторского права. Все объекты интеллектуальной собственности внимательно изучаются на объем заимствований — на плагиат. Это касается и печатных изданий, и объектов изобразительного искусства, и музыкальных композиций. Копирование произведений без указания автора (или при присвоении авторства) с целью получения прибыли в России и за рубежом незаконно. Чаще всего фоторепродукции картин используются в научных и просветительских целях. Также они могут быть задействованы в некоммерческих образовательных проектах. Во всех случаях обязательно требуется указание автора оригинала.

Важно отметить, что автор и копиист — это совершенно различные профессии. Можно написать качественную копию классического произведения, можно написать качественную копию работы Ван Гога, но для этого нужно быть хорошим копиистом. Работа копииста, как и работа реставратора, отличается аналитическим подходом, а подход художника — интуитивный. Для художника важна идея. Для копииста и реставратора — максимальная достоверность, им важно написать картину как можно ближе к оригиналу.

Нужно заметить, что классическую живопись реальнее скопировать. Она построена на четких законах, в ней больше предсказуемости, расчета. К примеру, экспрессионистскую работу, которая содержит в себе акт случайности, повторить гораздо сложнее. Абстрактную работу не сможет повторить и сам автор. Имеют значение настроение, состояние тела, время дня, свет. Художник — не сканер, чтобы повторить даже недавно выполненную работу.

Очень важно подчеркнуть то, что копия сыграла большую роль в сохранении произведений античного мира, когда в эллинистическую эпоху началось копирование лучших образцов предшественников. В копиях, изготовленных мастерами Римской

империи, до наших дней дошли многие произведения греческого искусства, в частности, высокой классики V—VI веков до н. э.

Современные копии служат для того, чтобы уберечь ценные произведения от возможных повреждений или в учебных целях. Экспонирование копий практикуется и многими другими музеями. Нередко копии изготавливаются и для продажи.

В заключении нужно сказать, что копировать полезно и нужно, если делать это с умом, четко ставить задачи и решать их. Копируя мастера, художник пытается понять и освоить художественные приемы, технические нюансы, способы создания цветовой гармонии, а затем, по возможности, использовать этот опыт в своей практике. Копирование работ выдающихся мастеров развивает профессиональное видение, природные способности, открывает секреты технического мастерства. Выполненная от начала до конца сложная работа позволяет пережить чувства глубокого удовлетворения, когда автор может сравнить свое творение с широко известным образцом.

Список литературы

1. Давыдов В. А. К вопросу об истории копирования европейской живописи в России // Зарубежные художники и Россия. СПб.: Академия художеств, 1991. 70 с.
2. Киплик Д.И. Техника живописи. Москва: В. Шевчук, 2011. 502 с.
3. Коробко Ю.В., Новицкая И.А. Задачи копирования в современной системе обучения на художественно-графическом факультете // Современные проблемы науки и образования. – 2022. – № 2.; URL <https://science-education.ru/ru/article/view?id=31617> (дата обращения 26.12.2022).
4. Ломов С.П. Живопись: учебник для студентов художественно-графических факультетов педагогических институтов и университетов. Москва: Агар, 2008. 227 с.

Пидшморга Юлия Владимировна

ассистент кафедры философии, психологии и педагогики

ФГБОУ ВО КубГМУ Минздрава России

Шейна Эвелина Константиновна

студентка 3 курса стоматологического факультета ФГБОУ ВО КубГМУ Минздрава России

ЭФФЕКТИВНАЯ КОММУНИКАЦИЯ В МЕДИЦИНСКОЙ ПРАКТИКЕ КАК ФАКТОР ВЫСТРИВАНИЯ ДОВЕРИТЕЛЬНЫХ ОТНОШЕНИЙ МЕЖДУ ВРАЧОМ И ПАЦИЕНТОМ

Аннотация. Доверие – важнейшее условие благожелательного общения между людьми. В том числе, это условие распространяется и на общение медицинского работника с пациентом и его родственниками. Доверительные отношения, построенные на полном взаимопонимании между врачом и пациентом, способны сделать пациента активным участником процесса выздоровления, готовым ответственно относиться к соблюдению всех рекомендаций врача, рефлексировать, давать развернутую обратную связь о его состоянии здоровья, вовлекаться в процесс выбора метода лечения повышать собственную компетентность в вопросах, связанных с выздоровлением.

Ключевые слова: медицинская коммуникация, вербальные коммуникации, невербальные коммуникации, доверительные отношения врача и пациента, взаимопонимание между врачом и пациентом, здоровье, лечение.

Annotation. Trust is the most important condition for benevolent communication between people. In particular, this condition applies to the communication of a medical worker with a patient and his relatives. A trusting relationship built on full mutual understanding between a doctor and a patient can make the patient an active participant in the recovery process, ready to be responsible for following all the doctor's recommendations, reflecting, giving detailed feedback about his state of health, getting involved in the process of choosing a treatment method, and increasing his own competence in issues related to recovery.

Keywords: medical communication, verbal communications, non-verbal communications, doctor-patient relationship of trust, mutual understanding between doctor and patient, health, treatment.

Используемые медицинским работником навыки эффективной коммуникации крайне важны как для пациента, так и для врача: это «трамплин» между участниками медицинской коммуникации к доверительному и доброжелательному общению. Эффективная коммуникация повышает диагностические возможности медицинского работника, давая возможность через невербальные сигналы пациента «увидеть неочевидное» и «услышать несказанное», вне зависимости от того, насколько деликатна проблема, с которой обратился пациент. Удовлетворенность пациента при эффективно выстроенном коммуникативном акте повышается за счет формирования у него представления и понимания о проблеме здоровья, о методах лечения, о побочных эффектах и прочих сопутствующих диагностике и лечению аспектах, что в результате положительно сказывается на его общем эмоциональном и психическом здоровье, а также на качестве жизни.

Однако на пути выстраивания доверительных отношений пациента с врачом могут возникнуть препятствия – так называемые, коммуникативные барьеры, распознав которые, врач (как ведущий участник процесса коммуникации) способен их преодолеть и, тем самым, повысить эффективность общения.

Одним из наиболее часто встречающихся коммуникативных барьеров является непонимание со стороны пациента всей клинической картины, обусловленное недостаточным его информированием пациента о состоянии здоровья, сложностью предоставляемой информации, его рассредоточенностью из-за стресса, усталости. К коммуникативным барьерам, приводящим к непониманию можно также отнести неумение / нежелание медицинского работника терпеливо выслушивать своего пациента. Активное слушание и понимающее реагирование (визуальный контакт, заинтересованная поза, открытые жесты, кивки, фасилитация в виде подбадривания, обобщения и уточняющих вопросов) демонстрируют вовлеченность врача в проблему пациента, эмпатию и учет его физического и психоэмоционального состояний, понимание мотивов, потребностей и приоритетов пациента. Пациент, таким образом, чувствует неравнодушие врача, что для него особенно важно.

Врач (медицинский работник) должен помнить, что в ходе медицинской беседы реализуются следующие задачи: сбор развернутой и исчерпывающей информации о состоянии здоровья пациента, выстраивание долгосрочных доверительных отношений, формирование у пациента знаний, умений и навыков в вопросах, связанных с его состоянием здоровья.

Эффективная медицинская коммуникация строится на следующих принципах:

1. Врач должен уделять особое внимание отсутствию корреляции между тем, что пациент говорит и теми невербальными маркерами, которые он бессознательно демонстрирует. Например, закрытая поза, закрепощенные жесты и натянутая улыбка вряд ли могут свидетельствовать об эмоциональной открытости и готовности пациента к доверию и контакту, вне зависимости от того, что пациент говорит. Врач должен также помнить о собственных невербальных сигналах: располагающие жесты, открытая поза, визуальный контакт, участливая мимика.

2. Весь процесс коммуникации должен строиться на подчинении одной цели – здоровье (выздоровление) пациента. Даже если врачом в ходе сбора анамнеза используются отвлеченные темы для нормализации психоэмоционального состояния пациента, углубляться в их обсуждение не нужно, в поле внимания медицинского работника должен оставаться пациент и касающиеся его проблемы здоровья.

3. В случае, когда у пациента есть уточняющие вопросы, врач должен, во-первых, предоставить пациенту возможность их задать, во-вторых, внимательно их выслушать, в-третьих (что особенно важно), дать исчерпывающий ответ на интересующий пациента вопрос и убедиться, что ответ полностью удовлетворил пациента и привел к пониманию.

4. Врач должен способствовать процессу выстраивания с пациентом субъект-субъектного взаимодействия, при котором пациент является активным участником обсуждения методов и общего сценария лечения. При этом, план лечения не должен противоречить убеждениям пациента, его представлениям о ходе лечения и социокультурным приоритетам.

5. Сформировать положительную мотивацию пациента на изменение жизненных установок: приверженность здоровому образу жизни и целевая ориентация на здоровьесохранное поведение – одна из основных задач эффективной медицинской коммуникации.

6. Понимание клинической картины собственной болезни со стороны пациента во многом зависит от того, какой язык используется медицинском работником в процессе проведения медицинской беседы: использование сложных терминов и специальных «жаргонизмов» скорее запутают пациента и осложнят понимание. Перевести сложные медицинские категории на язык, доступный для пациента, – педагогической задачей врача.

В ходе своей профессиональной деятельности врач может также сталкиваться с необходимостью управления сложными коммуникативными ситуациями. Эти задачи выходят за рамки сбора жалоб и анамнеза, установления первичного контакта и доверительных отношений. «Трудные» коммуникации могут быть результатом несовпадения представлений и ожиданий пациента с реальными данными о его

заболевании и перспективах лечения. Иногда пациент может предоставить вводящую в заблуждение информацию из Интернет-сети и создавать тем самым сложную ситуацию, ведущую к невозможности точно и своевременно поставить диагноз и назначить требуемое лечение. Неполное представление о заболевании, недостаток адекватных знаний со стороны медицинского работника, неполноценное исследование могут явиться причиной предвзятого отношения врача к пациенту.

Профессиональное выгорание, вызванное многозадачностью или другими причинами неудовлетворенности медицинского работника своей работой может негативно сказаться на поведенческих характеристиках врача, не способствующих выстраиванию эффективной медицинской коммуникации. Тогда как именно врач является ведущей стороной, вовлекающей пациента в совместную работу по выздоровлению.

Определенную сложность, связанную с выстраиванием эффективной медицинской коммуникации, для врача представляют так называемые «трудные» пациенты – конфликтные, спорящие, манипулирующие – сталкиваясь с которыми врач, не смотря на психоэмоциональные и поведенческие особенности таких пациентов, должен профессионально выполнять свои обязательства, связанные с лечением их болезни.

Управлению коммуникативными ситуациями с «трудными» пациентами способствуют следующие приемы: установление границ общения с «трудными» пациентами и обозначение того, что их нарушать нельзя; этика поведения врача, тактичность и психоэмоциональная сдержанность, которые позволяют не вовлекаться в конфликтные ситуации; соблюдение коллегиальности и корпоративных ценностей медицинской организации; основанные на фактах безоценочные суждения в отношении своих предположений, планов лечения и путей решения проблемы здоровья пациента. Для управления коммуникациями с трудными пациентами, врач должен проявлять эмпатию, высокий уровень эмоционального интеллекта и вовлеченности в процесс решения проблемы здоровья пациента, а также активно слушать, чтобы расставлять приоритеты в отношении непосредственных проблем и ожиданий пациента.

Эмпирической базой исследования выступил анкетный опрос, в котором приняло участие 108 пациентов (мужчины и женщины; возрастной диапазон: 79% – 18-23 года; 10% – 24-30 лет; 11% – 40-55 лет) и 30 практикующих врачей-стоматологов (мужчины и женщины; возрастной диапазон: 30-60 лет). Цель опроса – выявить, каким образом коммуникативные навыки врача-стоматолога влияют на эффективность его взаимодействия с пациентом.

Результаты анкетирования пациентов представлены ниже.

На вопрос о положении тела во время медицинской беседы большая часть опрошенных пациентов (74,4%) используют открытую позицию в построении коммуникативного взаимодействия с врачом-стоматологом, отмечают при этом активную жестикуляцию. Оставшиеся 25,6% опрошенных респондентов-пациентов используют отстраненную позу во время медицинской коммуникации, считая что именно положение тела во время коммуникации с врачом-стоматологом никак не сказывается на перспективах лечения.

Коммуникативный барьер, связанный с непониманием используемой терминологии отметили лишь 3% опрошенных. В остальных случаях коммуникативный барьер испытывали «редко» – 50,7%, «никогда» – 46,3% опрошенных пациентов.

100% опрошенных подтвердили, что врач-стоматолог во время приема всегда уточняет повод для обращения на прием, и только затем приступает к осмотру.

35,9% опрошенных пациентов отмечают, что врач не часто инициировал налаживание эффективной коммуникации. Пациенты также не испытывают внутренней мотивации для налаживания коммуникации и выстраивания диалога.

При оценке личностных качеств врача-стоматолога, способствующих выстраиванию эффективной медицинской коммуникации, опрошенные пациенты отметили следующие наиболее важные личностные качества: доброжелательность (44%), юмор (25%), эмпатия (21%), этичность (10%). Крайне нежелательными качествами опрошенные пациенты отметили скромность и излишнюю эмоциональность.

Большая часть пациентов (82,1%) опрошенных пациентов отметила, что во время стрессовых состояний пациента врач-стоматолог активно реагирует на реакцию пациента, успокаивает его, поддерживает, комментирует свои действия (что связано со спецификой работы врача-стоматолога), подробно разъясняет картину болезни. Только 17,9% отметили, что врач безэмоционально реагирует и держится нейтрально в подобных, сложных для пациента, ситуациях.

74,1% опрошенных пациентов отметили, что они доверительнее отнесутся к врачу-стоматологу, если в речи он использует как официальный (деловой) стиль речи, так и разговорный, понятный. 16,3% респондентов отдали предпочтение только разговорному стилю речи и простоте (эмоциональности). 9,6% респондентов будут относиться доверительнее к врачу-стоматологу, если он использует только официальный стиль речи, говорит сдержанно и формально.

Довольно большая часть опрошенных подтвердили, что врачи-стоматологи, выстраивая коммуникацию с пациентами, стараются не прибегать к сложным медицинским терминам и сокращениям – 66,7% опрошенных пациентов. Остальная часть отметила, что

не придают значения частоте использования профессиональной медицинской лексики (33,3%) и не видят в этом особой проблемы для понимания, так как значение любых непонятных слов можно уточнить, используя Интернет-сети.

92,3% считают, что врачам-стоматологам необходимо обучаться коммуникативным навыкам на профессиональной основе (ВУЗ, курсы повышения квалификации, профессиональная переподготовка) для умения выстраивать бесконфликтные доверительные отношения между врачом и пациентом. Остальные 7,7% отметили, что не считают данный навык важным.

В ответ на открытый вопрос «Что врачам-стоматологам необходимо для улучшения их коммуникативных навыков?» чаще всего респондентами были предложены следующие ответы: знание психологии разных возрастных групп (35,3%), выработка толерантности (22,7%), активное проявление эмпатии (19%); доброжелательность (13%), социальный интеллект (10%).

Результаты анкетирования показывают, что большинство опрошенных пациентов вне зависимости от половой и возрастной принадлежности считают коммуникативные навыки практикующих врачей-стоматологов очень важными в процессе выстраивания доверительных отношений и снижения психоэмоционального напряжения пациента, отмечая, что искусству коммуникации врач должен учиться на профессиональной основе.

Далее представлены результаты анкетирования практикующих врачей-стоматологов.

При оценке личностных качеств, положительно влияющих на коммуникативную культуру врача-стоматолога, опрошенные врачи наиболее важными качествами назвали: доброжелательность (54,8%), эмпатичность (30,5%) и тактичность (25%), что в целом совпадает со взглядами пациентов на данный аспект процесса выстраивания эффективной медицинской коммуникации.

Вопрос о положении тела пациента показал, что чаще всего врачи-стоматологи отмечают закрытую, напряженную позу и положение тела пациента (более 70%), что, безусловно связано со спецификой врачебных манипуляций зубного врача.

73% врачей-стоматологов используют в речи как официальный, так и разговорный стиль речи. 28% опрошенных используют исключительно официальный стиль речи и говорят сдержанно, что не вызывает у пациентов ощущение эмоционального отклика и эмпатии, как и отмечалось ранее в опросах пациентов.

Более 60% опрошенных врачей подчеркивают, что берут инициативу по выстраиванию эффективной медицинской коммуникации в свои руки, тогда как 35,9% опрошенных пациентов подчеркнули, что врачи избегают этой миссии. 25% опрошенных врачей подчеркивают, что пациенты самостоятельно инициируют налаживание

коммуникации, 15% опрошенных врачей не придают значения тому, что выступает активной стороной инициации эффективной коммуникации.

100% опрошенных врачей-стоматологов отметили, что они стараются не использовать медицинскую терминологию и объясняют пациентам непонятные слова простым и доступным языком.

При построении эффективной медицинской коммуникации 75% врачей-стоматологов отметили, что стараются сотрудничать с пациентом в выборе метода лечения, а 25% ставят «границы» и не дают возможности пациенту активно участвовать в процессе выбора методики лечения в силу отсутствия у него соответствующей врачебной компетенции.

В ответ на вопрос «Как Вы поддерживаете пациента, когда он испытывает стресс во время приема?» были получены следующие ответы: 37,5% отметили, что обсуждают будущий план лечения с пациентом и привлекают его к принятию решений; 35% учитывают желание пациента получить исчерпывающую информацию о его состоянии здоровья, предоставляя ее поэтапно, дозированно; 27,5% задают открытые вопросы, чтобы получить представление о восприятии пациентом своей медицинской проблемы.

63% прошедших анкетирование врачей-стоматологов отметили, что редко обсуждают клинический случай / заболевание в присутствии пациента с ассистентом или младшим медицинским персоналом, 21% никогда не обсуждают клинический случай при пациенте, 16% отметили, что подобные случаи достаточно частые.

100% опрошенных врачей-стоматологов считают необходимым построение здоровых и длительных отношений между врачом-стоматологом и пациентом.

82% опрошенных считают, что врачам-стоматологам необходимо обучаться коммуникативным навыкам на профессиональной основе, а 18% опрошенных врачей считают, что коммуникативная культура формируется с опытом.

В заключении отметим, что коммуникативные навыки медицинского работника имеют решающее значение для построения доверительных отношений между врачом и пациентом, которые не только способствуют пониманию и между ними и успеху лечения, но и оказывают пациенту психоэмоциональную поддержку, формируют у него мотивацию на здоровьесохранное поведение и установки на здоровый образ жизни. Далекое не все врачи от природы наделены даром коммуникативного искусства, и этому необходимо пройти формальное обучение по формированию и развитию этих навыков.

Литература:

1. Островская И.В. Основы психологии и практика профессионального общения медсестры и пациента. – М.: АНМИ, 2004.

2.Сильверман Дж., Дрейпер Дж.,Керц С. Навыки общения с пациентами. – издательство «Гранат», 2018 – 304 с.

3.Этическая и правовая сторона проведения клинических исследований: сб. ст. и коммент. / И. Д. Эмануэль [и др.] пер. с англ. под ред. В. В. Власова. – Москва: Практическая медицина, 2013. – 496 с.

Коняшкин Георгий Викторович

Геворкян Георгий Камсоевич

Магистранты

ФГБОУ ВО РТУ МИРЭА

ПРОГРАММНО-АППАРАТНЫЕ КОМПЛЕКСЫ СБОРА ДАННЫХ НА ПРЕДПРИЯТИЯХ

Рассматриваются программно-аппаратные комплексы сбора данных на предприятиях. В условиях постоянного наращивания мощности, качества и темпа производства предприятиям приходится оптимизироваться и переходить на автоматизированное производство.

Ключевые слова: SCADA, Индустрия 4.0, автоматизированное производство, комплексы сбора данных.

Key words: SCADA, industry 4.0, automated production, data acquisition system.

Введение

В настоящее время все больше средних и крупных промышленных компаний задумываются о проведении цифровой трансформации своего предприятия. Каждая компания вынуждена стремиться к нахождению подхода оптимизации производства, чтобы оставаться конкурентно способной на рынке. Для промышленных предприятий таким подходом может стать цифровая трансформация.

В основе этих сложных и многосторонних процессов составляют большие объемы данных как о работе отдельных единиц оборудования, так и установок и производства в целом, которые необходимо собирать, хранить, агрегировать, передавать на различные уровни. Сбор данных можно осуществлять с использованием различных инструментов.

1. Комплексы сбора данных на предприятиях

Начиная со времён первой промышленной революции начала 18 – конца 19 века человечество стремилось нарастить производственную мощность путем перехода на полностью автоматизированное производство. В ходе работ по автоматизации решался широкий спектр задач, таких как увеличения объёмов производства, уменьшения процента ручного труда, а также сокращения производственного брака. Для достижения решения данной задачи необходимы устройства контроля и управления. В реалиях 21 века предприятия стараются перейти на полностью автоматизированное цифровое производство, управляемое интеллектуальными системами в режиме реального времени в постоянном взаимодействии с внешней средой, выходящее за границы одного

предприятия [3]. Такой переход называется четвертая промышленная революция, или Индустрия 4.0. Цифровая трансформация предприятия – это сложный и многосторонний процесс, который затрагивает практически все уровни производства. Основу этого процесса составляют данные как о работе отдельных единиц оборудования, так и производства в целом, которые необходимо собирать, хранить, передавать на различные уровни. Сбор данных можно осуществлять с использованием различных инструментов[4].

С каждым годом появляется все большее количество систем для сбора данных с технологического оборудования, например, система SCADA.

Системы предназначены для осуществления мониторинга и диспетчерского контроля большого числа удаленных объектов или одного территориально распределенного объекта. К таким объектам относятся нефтепроводы, газопроводы, водопроводы, электрораспределительные подстанции, водозаборы, дизель-генераторные пункты и т.д.

Главная задача SCADA-систем – это сбор информации о множестве удаленных объектов, поступающей с пунктов контроля, и отображение этой информации в едином диспетчерском центре. Также, SCADA-система должна обеспечивать долгосрочное архивирование полученных данных. Диспетчер зачастую обладает возможностью не только пассивно наблюдать за объектом, но и им управлять им, реагируя на различные ситуации.

Задачи SCADA-систем:

- обмен данными с УСО (устройства связи с объектом, то есть с промышленными контроллерами и платами ввода/вывода) в реальном времени через драйверы;
- обработка информации в реальном времени;
- отображение информации на экране монитора в понятной для человека форме;
- ведение базы данных реального времени с технологической информацией;
- аварийная сигнализация и управление тревожными сообщениями;
- подготовка и генерирование отчетов о ходе технологического процесса;
- обеспечение связи с внешними приложениями (СУБД, электронные таблицы, текстовые процессоры и т. д.) [1].

2. Понятие Четвертой индустриальной революции (Индустрия 4.0)

Четвертая индустриальная революция (Индустрия 4.0) - переход на полностью автоматизированное цифровое производство, управляемое интеллектуальными системами в режиме реального времени в постоянном взаимодействии с внешней средой, выходящее за границы одного предприятия.

В узком смысле Индустрия 4.0 – это название проекта государственной Hi-Tech стратегии Германии до 2020 года, описывающего концепцию умного производства на базе глобальной промышленной сети интернета вещей и услуг.

Индустрия 4.0 характеризует текущий тренд развития автоматизации и обмена данными, который включает в себя киберфизические системы, Интернет Вещей и облачные вычисления. Представляет собой новый уровень организации производства и управления цепочкой создания стоимости на протяжении всего жизненного цикла выпускаемой продукции [5].

Большая часть данных, используемых промышленными решениями IoT, поступает из программного обеспечения автоматизации HMI / SCADA. Технологии автоматизации, такие как программное обеспечение HMI / SCADA, существуют уже много лет. Они послужили толчком к тому, что многие называют «третьей промышленной революцией». Когда достигнут следующий этап, известный как «Индустрия 4.0», многие компании переосмысливают свое будущее и пытаются понять, как они могут реализовать преимущества, приносимые цифровой трансформацией. Решения для автоматизации являются неотъемлемой и ключевой частью процесса, открывая эру, в которой оперативные данные немедленно анализируются с помощью алгоритмов искусственного интеллекта машинного обучения. ИИ автоматически оптимизирует операции через «замкнутый контур» или предупреждает человека о дальнейших действиях. HMI / SCADA позволяют принимать более взвешенные решения для быстрого реагирования. Преобразование оперативных данных в аналитику, которую затем можно использовать для оптимизации процессов, приносит истинную ценность для бизнеса, превращая автоматизацию в слой, на котором пользователи могут строить свои цифровые преобразования [2].

Перечень компаний занимающиеся внедрением диспетчерским управлением и сбором данным SCADA:

1. Круг НПФ
2. Schneider Electric
3. ГекТИС НПФ
4. Коркласс
5. Новософт

6. Schneider Electric Global

7. Siemens AG

Также подобные системы автоматизации управления предприятия в первую очередь должны контролировать подсистемы, т.е. отдельные объекты предприятия (производственные линии, ЧПУ-станки и т.д.) для которых также свойственно применение собственных систем контроля, измерений параметров и характеристик.

В качестве примера автоматизированной подсистемы можно рассмотреть производство печатных плат. Для монтажа печатных плат используется автоматизированное оборудование. Его использование позволяет выполнять групповую пайку компонентов, обеспечивая стабильную повторяемость процесса, контроль температурного режима и качества соединений

При автоматизированном производстве печатных плат паяльная паста обычно наносится методом трафаретной печати на специальных принтерах. Отверстия (апертуры) трафарета соответствуют расположению и форме контактных площадок на плате.

Высокотехнологичным методом нанесения паяльной пасты является каплеструйная печать. Капли материала «выстреливаются» из картриджа, эжектор которого позиционируется точно над выбранным участком платы согласно заданной схеме.

К традиционным способам относится дозированное нанесение с использованием пульсационно-нагнетательного насоса-дозатора, винтового либо поршневого насоса.

Каждая плата проходит проверку качества нанесения паяльной пасты. Современные автоматизированные линии оснащаются установкой 3D оптической инспекции, которая определяет точность нанесения и объем пасты (при недостаточном объеме компонент не удержится на плате), выявляет возможные дефекты.

Заключение

Программно-аппаратные комплексы сбора и хранения информации получили широкое распространение на различных предприятиях всех типов продукции. Так, например, на предприятиях комплексы сбора данных позволяют повысить информативность, точность и достоверность производимых работ, сократить сроки производства в, а также позволяет исключить человеческий фактор и снизить затраты на контроль, который можно осуществлять прямо в процессе изготовления продукции.

Библиографический список

1. TAdviser: [сайт]. URL: <https://www.tadviser.ru/index.php/SCADA>
2. Афанасьев Ю.А., Фошин С.А. Мониторинг и методы контроля окружающей среды. Уч. Пособие. - М.: Изд. МНЭПУ, 1998. - 337 с.
3. SAP: [сайт]. URL: <https://www.sap.com/cis/insights/what-is-industry-4-0.html>
4. StudFiles: [сайт]. URL: <https://studfile.net/preview/8875487/page:17/>
5. CYBERLENINKA: [сайт]. URL: <https://cyberleninka.ru/article/n/industriya-4-0-ponyatie-kontseptsii-tendentsii-razvitiya/viewer>

*Новикова В.М., студентка института Права
ФГАОУ ВО «Волгоградский государственный университет»*

e-mail: novvaleria00@mail.ru

Россия, Волгоград

Novikova V.M., student of the Institute of Law

Federal State Educational Institution of Higher Education "Volgograd State University"

e-mail: novvaleria00@mail.ru

Russia, Volgograd

АКТУАЛЬНЫЕ ВОПРОСЫ ПРАВОВОГО РЕГУЛИРОВАНИЯ УЧАСТИЯ ОБЩЕСТВА С ОГРАНИЧЕННОЙ ОТВЕТСТВЕННОСТЬЮ В СОВРЕМЕННОМ РОССИЙСКОМ ГРАЖДАНСКОМ ОБОРОТЕ

Аннотация. Статья посвящена анализу специфики участия обществ с ограниченной ответственностью в гражданском обороте. Нормы Закона «Об ООО» принимаются в совокупности с нормами ГК РФ, не должны противоречить положениям Гражданского кодекса. Важно акцентировать внимание, что круг вопросов, указанных в приведенных нормах Закона и ГК РФ, по которым особенности правового регулирования названных в них обществ могут устанавливаться в иных федеральных законах, является исчерпывающим. По другим вопросам, в том числе связанным с гарантиями и способами защиты прав участников обществ (кроме кредитных организаций, созданных в форме обществ с ограниченной ответственностью), применяются общие положения Закона.

S u m m a r y. The article is devoted to the analysis of the specifics of the participation of limited liability companies in civil turnover. The norms of the Law «On LLC» are adopted in conjunction with the norms of the Civil Code of the Russian Federation, should not contradict the provisions of the Civil Code. It is important to emphasize that the range of issues specified in the above provisions of the Law and the Civil Code of the Russian Federation, according to which the specifics of the legal regulation of the companies named in them can be established in other federal laws, is exhaustive. The general provisions of the Law apply to other issues, including those related to guarantees and ways to protect the rights of members of companies (except for credit organizations established in the form of limited liability companies).

Ключевые слова: *юридические лица, общество с ограниченной ответственностью, ООО, гражданский оборот.*

Keywords: *legal entities, limited liability company, LLC, civil turnover.*

Российский законодатель дает определение и устанавливает регулирование ООО в Гражданском Кодексе РФ, а также в Федеральном законе «Об обществах с ограниченной ответственностью», при этом правовая регламентация создания подобных обществ закрепляется практически одинаково, с разницей, что последний указывает на возможность их организации не только одним лицом, но и несколькими участниками. Необходимо отметить, что поправки в гражданское законодательства, относительно ООО, вносились неоднократно, что указывает на несовершенство правовых норм и определяет необходимость разрешения проблем правоприменения.

Прежде всего, особенность создания ООО, при ведении банковской, страховой, инвестиционной деятельности, а также изготовления сельскохозяйственных продуктов, регулируется соответствующими федеральными законами с учетом характерных данным отраслям признакам хозяйствования, при этом, в особую категорию правового обеспечения выделены корпорации, создающиеся в данных сферах деятельности, что определяет недоумение в кругах правоведов. Специалист О.А. Макарова, объясняет причину такой ситуации отмечая, что корпорация представляет собой коллектив акционеров и их деятельность сопряжена с нахождением инвестиций от граждан и юридических лиц, поэтому здесь стоит указывать, прежде всего, на оказание финансовых услуг, где существуют конкретные риски, обеспечение защиты от которых, предполагает установление повышенных требований со стороны законодателя, к такого рода деятельности.[12]

Важно отметить, что регулирование специальными нормами определяется законодателем, не только в отношении акционерных обществ, но и других субъектов, деятельность которых обусловлена созданием коллективных объединений. Поэтому, обозначенное выше представление автора, не разрешает вопроса установления особых специальных норм к ведению корпоративного бизнеса, определению специальных корпораций в законодательстве [6].

Для более внятного представления и понимания, складывающейся ситуации необходимо рассмотреть особенности деятельности специальных корпораций, которая сопряжена с накоплением ликвидных средств, как от представителей бизнеса, так и обычных граждан; представлением своих интересов и услуг на финансовом рынке, осуществляя быстрое перераспределение активов; высоким уровнем риска, что делает ведение корпоративного бизнеса, менее устойчивым явлением.

Таким образом, определяя специальные корпорации и указывая на необходимость их особой правовой регламентации, стоит рассматривать для обозначения в законодательстве,

не только акционерные общества, но и другие общества, которым свойственны, указанные признаки ведения деятельности.[15]

Инвестиционная деятельность представляет собой вложение инвестиций и осуществление практических действий в целях получения прибыли и (или) достижения иного полезного эффекта [13].

Само по себе инвестирование средств может осуществляться на нерегулярной основе лицами, не являющимися предпринимателями. Поэтому инвестирование само по себе может и не являться предпринимательской деятельностью. Например, гражданин, приобретающий акции Сбербанка или другого публичного общества, может не быть предпринимателем. Что касается инвестиционной деятельности, то она является систематической деятельностью по осуществлению вложений и направлена на получение прибыли как основной своей цели, а потому является деятельностью предпринимательской [14].

Инвестиционная деятельность может осуществляться в различных формах.

Например, по мнению одних исследователей, на финансовом рынке России в настоящее время действуют следующие коллективные инвесторы:

- страховые компании;
- негосударственные пенсионные фонды;
- инвестиционные фонды (паевые и акционерные);
- кредитные союзы;
- общества взаимного страхования [17].

По мнению других, к категории коллективных инвесторов следует отнести следующих субъектов:

- коммерческие банки;
- управляющие компании инвестиционных фондов;
- акционерные инвестиционные фонды;
- негосударственные пенсионные фонды;
- доверительные управляющие [11].

Однако нас интересуют организаторы инвестирования, корпорации, осуществляющие инвестиционную деятельность, причем те корпорации, к правовому положению которых инвестиционное законодательство предъявляет особые требования в сравнении с Законами об АО и об ООО. При таком понимании к «специальным корпорациям» в сфере инвестиционной деятельности можно отнести акционерные инвестиционные фонды.

Одним из центральных в сфере регулирования инвестиций является на сегодняшний день Федеральный закон от 29 ноября 2001 г. № 156-ФЗ «Об инвестиционных фондах»,

регулирующий правовое положение акционерных и паевых инвестиционных фондов. Кроме того, необходимо назвать Федеральный закон от 25 февраля 1999 г. № 39-ФЗ «Об инвестиционной деятельности в Российской Федерации, осуществляемой в форме капитальных вложений».

Инвестиционный фонд определяется как находящийся в собственности акционерного общества либо в общей долевой собственности физических и юридических лиц имущественный комплекс, пользование и распоряжение которым осуществляются управляющей компанией исключительно в интересах акционеров этого акционерного общества или учредителей доверительного управления.

Литература:

1. Федеральный закон от 10.07.2002 № 86-ФЗ «О Центральном банке Российской Федерации (Банке России)» // «Собрание законодательства РФ», 15.07.2002, № 28, ст. 2790.
2. Федеральный закон от 29.11.2001 № 156-ФЗ «Об инвестиционных фондах» // «Собрание законодательства РФ», 03.12.2001, № 49, ст. 4562.
3. Закон РФ от 27.11.1992 № 4015-1 «Об организации страхового дела в Российской Федерации» // «Российская газета», № 6, 12.01.1993.
4. Федеральный закон от 02.12.1990 № 395-1 «О банках и банковской деятельности» // «Собрание законодательства РФ», 05.02.1996, № 6, ст. 492.
5. Постановление Пленума Верховного Суда РФ № 90, Пленума ВАС РФ № 14 от 09.12.1999 «О некоторых вопросах применения Федерального закона «Об обществах с ограниченной ответственностью» // «Вестник ВАС РФ», № 2, 2000.
6. Иншакова А.О. Вековой поиск модели хозяйственного развития России: экономико-правовое развитие конкурентоспособного государства // Правовая парадигма. 2019. Т. 18. № 4. С. 184-187.
7. Иншакова А.О. Оборот объектов гражданских прав имущественного характера: основные понятия, виды, тенденции законодательного развития // Правовая парадигма. 2020. Т. 19. № 1. С. 6-15.
8. Иншакова А.О. Влияние современной геоэкономики и концепции устойчивого развития на трансформации национальной юрисдикции России // Правовая парадигма. 2022. Т. 21. № 3. С. 6-10.
9. Иншакова А.О. Правовая адаптация в условиях влияния промышленной революции на предпринимательскую деятельность и ключевые компоненты экосистемы // Правовая парадигма. 2021. Т. 20. № 1. С. 6-13.

10. Матыцин Д.Е. Ключевые элементы системы гарантий соблюдения законных интересов сторон инвестиционных сделок: взаимозависимость и функции // Правовая парадигма. 2021. Т. 20. № 4. С. 125-135.
11. Майфат А.В. Гражданско-правовые конструкции инвестирования. М., 2006. С. 110.
12. Макарова О.А. Корпоративное право: Курс лекций. М., 2010. С. 96.
13. Матыцин Д.Е. Ключевые элементы системы гарантий соблюдения законных интересов сторон инвестиционных сделок: взаимозависимость и функции // Правовая парадигма. 2021. Т. 20. № 4. С. 125-135.
14. Предпринимательское право Российской Федерации: Учебник / Отв. ред. Е.П. Губин, П.Г. Лахно. 2-е изд. М., 2010. С. 780.
15. Семилютина Н.Г. Инвестиции и рынок финансовых услуг: проблемы законодательного регулирования // Журнал российского права. 2003. № 2.
16. Тарасенко О.А., Хоменко Е.Т. Банковская система Российской Федерации и ее антикризисное регулирование: Учеб. пособие. М., 2009. С. 13.
17. Фархутдинов И.З., Трапезников В.А. Инвестиционное право: Учеб.-практ. пособие. М., 2006. С. 208.

Пустовит Артём Антонович

Студент

Кемеровский государственный университет

Фролова Татьяна Сергеевна

Студент

Кемеровский государственный университет

Черкасов Евгений Андреевич

Студент

Кемеровский государственный университет

Фукс Алина Юрьевна

Студент

Кемеровский государственный университет

СОВЕРШЕНСТВОВАНИЕ МЕХАНИЗМА ПРАВОВОГО РЕГУЛИРОВАНИЯ

Аннотация: «Центральной задачей в российском обществе является умножение эффективности правового регулирования, она передаёт, какой ценой и ресурсами завоевывается результат правового регулирования, сколько на это потребуется времени и какие издержки».

Ключевые слова: правовое регулирование, механизм правового регулирования, динамизм процесса правового регулирования, источники права, правоотношения.

Keywords: legal regulation, mechanism of legal regulation, dynamism of the process of legal regulation, sources of law, legal relations.

Чапчиков С.Ю. выделяет три направления деятельности по повышению эффективности правового регулирования [1]. Во-первых, совершенствование правотворчества – то есть процесса создания прав. Высокое качество справедливых законов, снизит правовой нигилизм, повысит мотивацию к их неукоснительному соблюдению и использованию.

Во-вторых, единые для всей страны качественные нормы права подлежат реализации на практике с учетом требований законности и жизненных реалий, индивидуальности субъекта и юридической ситуации.

В-третьих - поддержание правовой культуры населения, его заинтересованности в выполнении правовых норм, в соблюдении законности и правопорядка. Это направление может быть результативным только в случае, когда интересы человека отражаются в нормативных актах. Также повышение правовой культуры возможно через преумножение правовых знаний, этому определенно способствует реализация Федерального закона от 21.11.2011 № 324-ФЗ «О бесплатной юридической помощи в Российской Федерации»,

когда наиболее социально незащищенные слои населения могут бесплатно получить юридические консультации.

Кроме того, значительных успехов в повышении правосознания граждан можно достичь путем проведения мероприятий по правовой пропаганде.

Так, практика показывает, что потребность населения в этом достаточно высокая. Несовершеннолетним необходимо разъяснять их права и обязанности, меры административной и уголовной ответственности за совершение преступлений и административных правонарушений. Малообеспеченные граждане, лица пожилого возраста нуждаются в доведении нормативных правовых актов в сфере социальной защиты, пенсионного обеспечения.

Среди общеправовых направлений совершенствования механизма правового регулирования, на основе использования динамических критериев, ученые определяют специфические юридические способы повышения эффективности. А.А. Абрамова «динамическим критерием эффективности механизма правового регулирования» предлагает оценивать качество механизма правового регулирования в динамическом аспекте, в движении [2]. По ее мнению, характеристика динамизма процесса правового регулирования, следующая: первая – кумулятивность процесса, а именно способность накапливать и сохранять какие-либо свойства и качества в результате внешнего воздействия или внутреннего изменения. Получение результата в механизме правового регулирования напрямую зависит от минимизации количества стадий, заданных нормой права.

Вторая характеристика – краткость процесса, чем скорее в ходе реализации права достигается назначенная цель, тем значительнее коэффициент полезного действия правового регулирования.

Третья характеристика – упорядоченность процесса, а именно только предусмотренная законом последовательность действий для достижения цели правового регулирования.

Четвертая характеристика – гибкость процесса, которая предполагает способность механизма правового регулирования оперативно реагировать на трансформацию жизненной реальности, сохраняя целостность структуры и функции.

Таким образом, динамические критерии оценки эффективности механизма правового регулирования характеризуют в основном процесс правового регулирования, без свойств предмета регулирования, и содействуют оценке качества функционирования механизма правового регулирования.

Нельзя преуменьшать значение качества нормы права, в том числе в способности

защитить интересы личности и общества, в ее непротиворечивости другим нормам, в краткости и четкости формулировки, в структурной завершенности и полноте регулирования, адекватности жизненным реалиям и правовым принципам, а также в оптимальном выборе правовых средств.

К вышесказанному следует добавить, что на практике повышение эффективности правового регулирования происходит также через постоянный мониторинг действующего законодательства на предмет его актуальности. Тут следует обратиться к Указу Президента Российской Федерации от 20.05.2011 № 657 [3], которым утверждено Положение о мониторинге правоприменения в Российской Федерации, а на Министерство юстиции Российской Федерации возложено осуществление мониторинга правоприменения в Российской Федерации в целях выполнения решений Конституционного Суда Российской Федерации и постановлений Европейского Суда по правам человека, в связи с которыми необходимо принятие (издание), изменение или признание утратившими силу законодательных и иных нормативных правовых актов Российской Федерации.

Правительству Российской Федерации предписано утверждать ежегодно план мониторинга и учитывать в плане своей законопроектной деятельности предложения о принятии (издании), изменении или признании утратившими силу законодательных и иных нормативных правовых актов Российской Федерации. В свою очередь, Следственный комитет Российской Федерации, федеральные органы исполнительной власти и органы государственной власти субъектов Российской Федерации обязаны представлять ежегодно в Министерство юстиции Российской Федерации предложения к проекту плана мониторинга.

Так, например, План мониторинга правоприменения на 2022 год утвержден распоряжением Правительства Российской Федерации от 28.08.2021 г. № 2387-р [4] и содержит пять пунктов по актуальным направлениям мониторинга правоприменения в следующих сферах: применение цифровых технологий в образовании, государственном управлении; обращение с животными; аренда и финансовая аренда транспортных средств; обязательное страхование гражданской ответственности владельцев транспортных средств.

К специальным критериям эффективности механизма правового регулирования относятся также критерии качества юридического факта, акта реализации права, акта правоприменения [5]. Каждый из этих критериев должен обладать такими свойствами, как адекватность реалиям жизни, точность формулировок и их полнота, ясность изложения, базирование на нормах права и принципах законности.

Так, при обращении к процессу регулирования правоотношений, возникающих в ходе рассмотрения судами общей юрисдикции гражданских дел, фиксируется

внушительное число юридических норм, направленных на усовершенствование гражданского судопроизводства, прямо или косвенно инициированных высшими судебными органами [6]. Влияние актов высших судов на развитие гражданского судопроизводства проявляется по-разному. С одной стороны, это источники права, побуждающие законодателя совершенствовать законодательство о гражданском судопроизводстве. С другой - акты высших судов признаются как учеными-юристами, так и с проходящими практику юристами, в том числе судьями, в качестве источников права как средства внешнего выражения действующего права. С третьей – это акты, имеющие в себе «индивидуальные предписания применения права».

Разбирая акты высших судов в качестве силы, побуждающей законодателя к усовершенствованию процедуры рассмотрения гражданских дел предполагается целесообразно обратиться к актам Конституционного Суда Российской Федерации.

Так, 17 октября 2017 г. Конституционным Судом РФ принято Постановление по делу, где истцы обжаловали конституционность законоположения, предполагающего возможность расширительного толкования судами оспариваемой нормы [7]. Суды общей юрисдикции рассматривали определения Судебной коллегии по гражданским делам Верховного Суда РФ, назначенные по результатам рассмотрения кассационных жалоб на судебные постановления, взятые по делам со схожим юридическим, но с другим субъектным составом, в которых нормам материального права придавался иной смысл, нежели при рассмотрении дел заявителей, как новые обстоятельства, и расценивали эти определения как основания для отмены вынесенных в пользу заявителей и вступивших в законную силу решений.

Конституционный Суд РФ указал на необходимость соблюдения принципа правовой определенности, уважения принципа недопустимости повторное рассмотрение дел после их разрешения. Суд отдельно заметил, что принцип стабильности судебного решения требует создания специальной процедуры для открытия соответствующего производства, ограниченного перечня оснований для отмены этих судебных решений, специальных процессуальных гарантий защиты частных и государственных интересов, и постановил, чтобы судебное разбирательство было прекращено, федеральным законодателем закрепить в пункте 5 части 4 статьи 392 Гражданского процессуального кодекса Российской Федерации положения о том, что такое рассмотрение возможно при одновременном наличии трех условий:

а) прямое указание в решении Верховного Суда Российской Федерации на обратную силу сформулированной в нем правовой позиции по делам с аналогичными фактическими обстоятельствами;

б) отсутствие обратной силы при толковании правовых норм, что усугубляет положение граждан как слабость их правоотношений (пенсионных, жилищных, социальных) с органами государственной власти, местного самоуправления;

в) не истечение установленного законом процессуального срока.

Соответственно, Конституционный Суд РФ определил пути совершенствования механизма правового регулирования стадии пересмотра судебных постановлений, вступивших в законную силу, по вновь открывшимся или новым обстоятельствам, а постановление стало источником права, побуждающим законодателя реформировать гражданское процессуальное право.

Следующим примером можно назвать постановление [8], которым установлена несогласованность с Конституцией РФ и ее статьями норм Жилищного кодекса Российской Федерации: часть 1 статьи 44, часть 5 статьи 46, пункт 5 части 2 статьи 153 и часть 1 статьи 158 Жилищного кодекса в нормативной связи с частью 1 статьи 7. Конституционный Суд Российской Федерации сделал вывод о том, что факт приобретения права собственности на земельный участок в коттеджном поселке не влечет возникновения у приобретателя доли в праве собственности на имущество общего пользования, а это исключает возможность установить для конкретного имущества определенный правовой режим.

Поэтому, Конституционный Суд Российской Федерации определил, что законодателю надлежит внести изменения в действующее правовое регулирование, установив критерии определения и правовой режим имущества общего пользования в коттеджных поселках, тем самым урегулировать отношения по управлению этим имуществом, его содержанию.

Особо судом акцентировано внимание на сроке – в кратчайший срок.

Отдельные акты Верховного Суда РФ побуждают совершенствовать гражданское судопроизводство, влияющие на ход судебной реформы [9]. Так, к обсуждению Государственной Думы РФ озвучены предложения об изменении процессуального законодательства по ускорению, упрощению и удешевлению гражданского процесса, а также унификации положений, ряд из них нашли отражение в Федеральном законе от 28 ноября 2018 г. № 451-ФЗ «О внесении изменений в отдельные законодательные акты Российской Федерации».

Эти примеры демонстрируют, что высшие судебные инстанции, как самостоятельная ветвь власти, пусть не напрямую, но оказывают влияние на правовое регулирование правоотношений в различных сферах нашей жизни.

Литература:

- 1 Чапчиков С.Ю. Совершенствование механизма правового регулирования: некоторые теоретические и практические проблемы // Наука и образование: хозяйство и экономика; предпринимательство; право и управление. 2016. № 1 (дата обращения: 08.01.2023).
- 2 Абрамова А.А. Эффективность механизма правового регулирования, Красноярск, 2006 (дата обращения: 09.01.2023).
- 3 Указ Президента Российской Федерации от 20.05.2011 № 657 «О мониторинге правоприменения» // Российская газета, 25.05.2011 № 110, Собрание законодательства Российской Федерации, 23.05.2011 № 21 ст. 2930 (дата обращения: 09.01.2023).
- 4 Распоряжение Правительства Российской Федерации от 28.08.2021 № 2387-р //Официальный интернет-портал правовой информации (www.pravo.gov.ru), 02.09.2021. (дата обращения: 09.01.2023).
- 5 Бодерскова Г.С. Юридические факты в механизме правового регулирования // Вестник Московского университета. 1981 (дата обращения: 10.01.2023).
- 6 Н.В. Самсонов. Акты высших судебных органов в механизме правового регулирования гражданских процессуальных правоотношений // Современное право.2020. № 6. С. 1. (дата обращения: 10.01.2023).
- 7 Постановление Конституционного суда Российской Федерации от 17.10.2017 № 24-П «По делу о проверке конституционности пункта 5 части 4 статьи 392 гражданского процессуального Кодекса Российской Федерации в связи с жалобами граждан Д.А. Абрамова, В.А. Ветлугаева и других // Официальный интернет-портал правовой информации (www.pravo.gov.ru), 20.10.2017 (дата обращения: 10.01.2023).
- 8 Постановление Конституционного Суда РФ от 28.12.2021 № 55-П «По делу о проверке конституционности части 1 статьи 7, части 1 статьи 44, части 5 статьи 46, пункта 5 части 2 статьи 153 и статьи 158 Жилищного кодекса Российской Федерации в связи с жалобой гражданки Т.С. Малковой» // Официальный интернет-портал правовой информации (www.pravo.gov.ru), 30.12.2021 (дата обращения: 10.01.2023).
- 9 Постановление Пленума Верховного Суда Российской Федерации от 03.10.2017 № 30 «О внесении в Государственную Думу Федерального Собрания Российской Федерации проекта Федерального закона «О внесении изменений в ГПК РФ, АПК РФ, КРФ об АП и отдельные законодательные акты Российской Федерации» // URL: <http://www.vsrfl.ru/> (дата обращения: 10.01.2023).

АКТУАЛЬНЫЕ ПРОБЛЕМЫ ОСУЩЕСТВЛЕНИЯ АДМИНИСТРАТИВНОГО НАДЗОРА И ПУТИ ИХ РЕШЕНИЯ

В статье рассматриваются проблемные вопросы нормативно-управленческого характера, связанные с современным состоянием административного надзора и эффективности его применения. В этой связи, на основании анализа действующего законодательства, мнений отдельных авторов и статистических данных обосновывается необходимость комплексного решения этой проблемы, в том числе посредством изменения действующего законодательства. В частности, предлагается более детально регламентировать деятельность соответствующих федеральных, субъектов и муниципальных органов власти.

Ключевые слова: административный надзор, рецидивная преступность, Федеральный закон от 6 апреля 2011 г. № 64-ФЗ «Об административном надзоре за лицами, освобождёнными из мест лишения свободы».

В настоящее время прослеживается тенденция к устойчивому росту количества преступлений, совершённых ранее судимыми лицами, отбывшими наказание в виде лишения свободы. Особенную тревогу вызывает то, что такие преступные посягательства совершаются в условиях опасного и особо опасного рецидива. Нельзя не обратить внимание и на тот факт, что рецидивисты, всё чаще участвуя в деятельности преступных групп, вовлекают в их состав несовершеннолетних.

Так, в подтверждение изложенного, в интервью РИА «Новости» общественник Сергей Котельников, описывая ситуацию, связанную с субкультурой АУЕ в Забайкальском крае, отмечает следующее: «Тех, кто пропагандирует тюремную романтику в ВК, конечно, привлекают к уголовной ответственности. Но только этим ситуацию не исправишь. Во многих городах и посёлках молодёжи просто нечем заняться. Бывшие уголовники этим пользуются – вовлекают подростков в АУЕ и собирают с них деньги».

Для большинства лиц-рецидивистов криминальная деятельность приобретает характер профессии, которая становится неотъемлемой частью их жизни и образа мышления.

Видится, что данные обстоятельства стали следствием того, что принимаемые государством меры по противодействию рецидивной преступности, в большинстве своём сводятся к формальному нормативно-правовому регулированию этого вида деятельности. При этом в их применении зачастую возникают существенные препятствия и сложности,

вызванные противоречиями между нормативными правовыми актами, регулирующими рассматриваемую сферу административно-уголовной деятельности. Осложняет сложившуюся ситуацию и то, что полномочия и компетенции между соответствующими органами власти распределяются не всегда правильно. Все это приводит к тому, что эффективность и количество проводимых профилактических мероприятий остаётся на крайне низком уровне.

Изложенные выше выводы, прежде всего, касаются практической стороны реализации административного надзора.

Исходя из этого, видится актуальным и целесообразным рассмотреть отдельные проблемные положения нормативно-нормативно-правовых актов, регулирующих правоотношения связанные с осуществлением административного надзора, и на этом основании выдвинуть предложения по улучшению его качества и эффективности.

Так, в соответствии со статьёй 3 Федерального закона от 6 апреля 2011 г. № 64-ФЗ «Об административном надзоре за лицами, освобождёнными из мест лишения свободы» над лицами, перечисленными в этой норме, устанавливается административный надзор. В частности, к таковым относятся отбывшие наказание в виде лишения свободы за совершение тяжкого или особо тяжкого преступления, при рецидиве преступлений, умышленного преступления в отношении несовершеннолетнего, а также за совершение преступлений, предусмотренных частью 1 статьи 228, статьёй 228.3, частью 1 статьи 231, частью 1 статьи 234.1 Уголовного кодекса Российской Федерации. Целью этой административно-принудительной меры является наблюдение за поведением указанных лиц, предупреждение с их стороны преступлений и оказание на них необходимого воспитательного воздействия.

Как следует из доклада Председателя Верховного Суда Российской Федерации В.М. Лебедева, озвученного на пленарном заседании Совета судей Российской Федерации 24 мая 2022 года, численность лиц, осуждённых к лишению свободы, остаётся стабильной и составляет 28-29%. В первом квартале этого года такое наказание назначено 40,3 тыс.

При этом по состоянию на 1 апреля этого года в учреждениях уголовно-исполнительной системы Российской Федерации содержалось 466.764 лица – на 10.751 лицо меньше, чем годом ранее.

Изложенные цифры указывают на то, что в настоящее время наметился курс судебной системы на некоторую гуманизацию уголовных наказаний.

Между тем отдельная категория лиц, привлечённых к уголовной ответственности, которым назначено наказание, не связанное с лишением свободы, расценила такой подход

государства в области уголовной политики как либерализацию, и, пользуясь тем, что осталась на свободе, продолжила свою криминальную деятельность.

Так, как отмечают некоторые исследователи, более 30 % лиц мужского пола, осуждённых к наказанию, не связанному с лишением свободы, вновь совершает преступление. Увеличилось и количество тех, кто продолжил свою криминальную деятельность, при наличии неснятой или непогашенной судимости.

При этом существуют категории лиц, к которым было бы целесообразным применять административный надзор, однако в силу действующих законодательных ограничений это не представляется возможным.

В частности, представляется, что выглядит не вполне оправданным обуславливать установление административного надзора только судимостью за умышленное преступление с отбытием реального лишения свободы.

Кроме того, следует поддержать позицию учёных-юристов о том, что установление административного надзора является правильным при повторном совершении отдельных видов преступных деяний, например, кражи или мошенничества. При этом в случаях условно-досрочного освобождения срок административного надзора должен быть равен сроку неотбытого наказания, а при условном осуждении – периоду испытательного срока.

В подтверждение высказанной позиции нужно обратиться к законодательству иностранных государств. Так, в частности, Уголовным кодексом Венгрии предусмотрена такая мера, как протекционный надзор, который по своей правовой природе является аналогом административного надзора. Его (протекционного надзора) применение допускается судом в случае условно-досрочного освобождения от наказания в виде лишения свободы на неотбытый срок наказания, который должен быть не менее одного года; при условном осуждении, условной отсрочке исполнения наказания к лишению свободы на период от одного года до трёх лет, если это уголовный проступок, и от одного года до пяти лет, если это преступление; при условном освобождении от уголовной ответственности на период испытательного срока.

Видится, целью данной законодательной нормы не является искусственное завышение количества субъектов, к которым может быть применён административный надзор. В данном конкретном случае расширяется круг формальных оснований определения тех лиц, в отношении которых применение анализируемой уголовно-правовой меры является действительно необходимым для недопущения совершения повторных преступлений.

Далее отметим, что в соответствии со статьёй 4 Федерального закона от 6 апреля 2011 № 64-ФЗ «Об административном надзоре за лицами, освобождёнными из мест

лишения свободы» предупредительными средствами в отношении лиц, которым установлен административный надзор, являются перечисленные в этой норме запреты и ограничения. В частности, к таковым относятся:

- запрет на пребывание в определённых местах, в том числе, проведения массовых мероприятий;
- запрет на покидание места жительства в определённое время суток;
- запрет на выезд за пределы установленной судом территории;
- обязательная явка от одного до четырёх раз в месяц в орган внутренних дел по месту жительства, пребывания или фактического нахождения для регистрации.

Применительно к данным запретам и ограничениям, видится, что эффективность административного надзора заключается не только в пристальном наблюдении и контроле за освобождённым, но в создании условий по их социальной адаптации, которые действительно могут положительно повлиять на исправление поднадзорного лица.

Нужно полагать, что ограничения, условия и правила административного надзора, в первую очередь, должны быть направлены на реализацию именно этих целей.

Также нужно отметить, что запреты и ограничения, определённые в законе, являются достаточно строгими. При этом, в зависимости от конкретных обстоятельств, они могут применяться как в полном объёме, так и по отдельности.

Между тем, перечень административных ограничений, установленных статьёй 4 Федерального закона от 6 апреля 2011 № 64-ФЗ «Об административном надзоре за лицами, освобождёнными из мест лишения свободы», является исчерпывающим и, соответственно, расширительному толкованию не подлежит. Следовательно, перечисленные в данной норме административные меры нельзя видоизменить либо дополнять иными, законодательно, предусмотренными средствами воздействия на поднадзорных.

Однако, по нашему мнению, одними ограничениями, применение которых далеко не во всех случаях приводит к исправлению, достичь нужного результата вряд ли возможно.

Только комплексный и всесторонний подход к предупреждению повторной преступности, включающий в себя аккумулирование и анализ характеризующих материалов на бывшего осуждённого, начиная с его семейного положения, уровня образования, трудового опыта и заканчивая обстоятельствами и условиями совершённых им преступлений в совокупности, позволит действительно добиться цели исправления, декларируемой в части 2 статьи 43 УК РФ.

Однако действительное состояние анализируемой сферы указывает на отсутствие избирательного и дифференцированного подхода к каждому поднадзорному, и, следовательно, реального стремления достичь его исправления.

Так, например, в отношении бывших заключённых, не имеющих семьи, но стремящихся к её созданию, зачастую устанавливается ограничение в виде запрета на посещение мест досуга. Таким образом, данные лица вынуждены решать семейный вопрос в рабочее время и на рабочем месте либо в иных плохо подходящих для этого занятия местах.

Данное утверждение необходимо проиллюстрировать примером из судебной практики.

Так, согласно решению Ингодинского районного суда города Читы от 2 марта 2018 г. по делу № 2а-479/2018 над М. установлен, административный надзор сроком на 8 лет. В этой связи, помимо прочего, М. установлен запрет пребывания вне места жительства с 22 часов вечера до 6 часов утра, за исключением случаев, связанных с работой, а также пребывания в увеселительных и развлекательных учреждениях.

При этом, как усматривается из данного судебного акта, М. в браке не состоит.

При изложенных обстоятельствах вызывает сомнения вероятность соблюдения М. возложенных на него запретов, и, соответственно, возможность его исправления.

Указанное выше решение лишь создаст препятствия для ресоциализации и социальной адаптации бывшего осуждённого в условиях установленных запретов и без соответствующей поддержки.

Помимо названных выше запретов, в рассматриваемом решении Ингодинского районного суда М. предписано обязательно является четыре раза в месяц для регистрации в орган внутренних дел, а также запрещён выезд за пределы города.

То есть, судом на М. возложены практически все надзорные ограничения в полном объёме. Как правило, это делается для того, что в максимально короткие сроки выявить и зафиксировать нарушения и привлечь бывшего заключённого к ответственности.

Такие методы профилактической деятельности, продолжая традиции советской пенитенциарной системы, по существу являются карательными. Они способны дать лишь кратковременный положительный результат, а долгосрочной перспективе только ухудшают и без того криминальную обстановку.

Изложенные обстоятельства указывают на то, что в настоящее время назрела острая необходимость корректировки применяемой практики установления и осуществления административного надзора, в том числе посредством изменения норм, регламентирующих его правила, запреты и ограничения.

Так, видится юридически и практически целесообразным, дополнить Федеральный закон от 6 апреля 2011 № 64-ФЗ «Об административном надзоре за лицами, освобождёнными из мест лишения свободы» нормами, направленными на помощь в

социальной адаптации и исправлении. Например, в повышении профессиональных компетенций, создании условий для получения образования, обеспечения медицинской помощью или курсами лечения.

Рассматривая вопросы надзора за лицами, освободившимися из мест лишения свободы, нельзя не обратить внимание и на то, что обязанности по их трудовому и бытовому устройству возложены на соответствующие подразделения, органов внутренних дел, уголовно-исправительных инспекций и учреждений. Однако перечисленные органы в силу объективных причин ограничены в выборе исправительных средств и инструментов. Как правило, фактически их деятельность сводится к направлению ходатайств и запросов в различные общественные, государственные и социально-ориентированные коммерческие организации о возможности трудоустройства бывших осуждённых и предоставлении им жилья. При этом большинство таких писем остаётся без реализации.

В этой связи законодательные изменения требуются в отношении всего правового механизма административного надзора. Одним из этапов организации этого механизма могла бы стать подробная нормативная регламентация деятельности федеральных, субъектовых и муниципальных органов власти, а также организаций и предприятий в отношении лиц, отбывших уголовное наказание.

Вместе с тем, говоря о совершенствовании нормативно-правовой базы, регулирующей правоотношения в сфере административного надзора и исправления бывших осуждённых, не стоит испытывать иллюзий по поводу того, что решение трудовых и иных социальных вопросов приведёт к исправлению всех без исключения ранее судимых лиц. Безусловно, определённое количество освободившихся из мест лишения свободы будет трудоустраиваться только в целях создания видимости законопослушного образа жизни и снижения внимания со стороны контролирующих органов.

Для недопущения таких ситуаций является верным на законодательном уровне установить запрет на изменение места трудовой деятельности на период действия судимости. В первую очередь данная мера должна применяться к лицам, в отношении которых установлен административный надзор, а также к тем, кто в силу различных обстоятельств утратил трудовые и социально-коммуникационные навыки.

В заключение отметим, что в современных условиях наметилась тенденция к росту рецидивной преступности, обусловленная тем, что принимаемые государством меры в целом сводятся к формальному нормативно-правовому регулированию административно-надзорной деятельности, а эффект от проводимых профилактических мероприятий остаётся на крайне низком уровне.

Обращено внимание на то, что имеются категории бывших заключённых, в отношении которых было бы целесообразным применять административный надзор, но исходя из нормативных ограничений, это не представляется возможным.

Констатировано, что эффективность административного надзора заключается не только в пристальном наблюдении и контроле за освободившимся, но в создании условий по их социальной адаптации, положительно влияющих на исправление поднадзорного лица. Только комплексный и всесторонний подход к предупреждению повторной преступности, позволит действительно добиться цели исправления.

В этой связи предложено дополнить Федеральный закон от 6 апреля 2011 № 64-ФЗ «Об административном надзоре за лицами, освобождёнными из мест лишения свободы» нормами, направленными помощь в социальной адаптации и исправлении. Например, в повышении профессиональных компетенций, создании условий для получения образования, обеспечения медицинской помощью или курсами лечения. Одновременно с этим следует тщательно регламентировать деятельность федеральных, субъектовых и муниципальных органов власти, а также организаций и предприятий в отношении лиц, отбывших уголовное наказание.

Высказано предположение о законодательном запрете на изменение места трудовой деятельности на период действия судимости в отношении лиц, чья добросовестность и благонадёжность вызывает объективные сомнения.

Список использованных источников

Нормативные правовые акты.

1. Уголовный кодекс Российской Федерации: Федер. закон [от 13 июня 1996 г. № 63-ФЗ (с посл. изм. и доп.)] // Российская газета. – № 113-115. – № 118. – 1996.
2. Об административном надзоре за лицами, освобождёнными из мест лишения свободы: Федер. закон [от 6 апреля 2011 г. № 64-ФЗ (с посл. изм. и доп.)] // Российская газета. – № 75. – 2011.

Научная литература и иные источники информации

3. Выступление Председателя Верховного Суда Российской Федерации Вячеслава Михайловича Лебедева на пленарном заседании Совета судей Российской Федерации [Электронный ресурс]: Официальный сайт Верховного Суда Российской Федерации. Новости – URL: <https://вс.пф/files/31149/> (дата обращения 22 января 2023 г.).
4. Дроздов И.С. Рецидив преступлений при осуждении без лишения свободы: диссертация ... кандидата Юридических наук: 12.00.08 / Дроздов Игорь Сергеевич; [Место

защиты: ФГАОУ ВО «Национальный исследовательский Томский государственный университет»], 2020.- 233 с.

5. Заражённые тюрьмой [Электронный ресурс]: Сетевое издание РИА Новости – URL: <https://ria.ru/20210729/tyurma-1743226069.html> (дата обращения 22 января 2023 г.)

6. Официальный сайт ОБСЕ. URL: https://www.legislationline.org/download/id/5619/file/HUngary_Criminal_Code_of_2012_en.pdf (дата обращения: 23.01.2023).

7. Фильченко А.П. Административный надзор за лицами, освобожденными из мест лишения свободы: правовая природа и перспективы законодательного регулирования // Административное право и процесс. – 2012. – № 2. – С. 54-58.

Материалы судебной практики

8. Решение Ингодинского районного суда города Читы от 2 марта 2018 г. по делу № 2а-479/2018 Об установлении административного надзора // СПС КонсультантПлюс (дата обращения 23 января 2023 года).

ВОПРОСЫ, СВЯЗАННЫЕ С СОЦИАЛЬНОЙ АДАПТАЦИЕЙ ЛИЦ, ОСВОБОЖДЁННЫХ ИЗ МЕСТ ЛИШЕНИЯ СВОБОДЫ.

В статье рассматриваются вопросы социальной реабилитации лиц, освободившихся из мест лишения свободы. В этой связи, на основании статистических и иных объективных данных, обосновывается необходимость комплексного решения этой проблемы. В контексте находящегося на рассмотрении Государственной думой проекта федерального закона «О пробации в Российской Федерации» анализируется значение института пробации, как комплексного инструмента постпенитенциарной ресоциализации.

Ключевые слова: социальная реабилитация, пробация, рецидивная преступность, социальные связи, лица, освободившиеся из мест лишения свободы.

Вопросы ресоциализации лиц, освободившихся из мест лишения свободы, имеют важное значение, поскольку их решение тесно связано с состоянием общественной и государственной безопасности. В первую очередь, это обусловлено высоким процентом рецидивной преступности, причиной которой является то, что вышедшие на свободу осуждённые не могут адаптироваться в новой для них социальной среде.

Так, например, как следует из статистических показателей Министерства внутренних дел РФ, в 2021 году около 60% всех расследованных преступлений было совершено субъектами, ранее привлекавшимися к уголовной ответственности.

Между тем, в настоящее время какого-либо и единообразного комплексного инструмента, позволяющего решить данную проблему, не имеется.

Это обстоятельство позволяет считать статью актуальной и указывает на новизну исследования.

Нужно отметить, что 15 февраля 2022 года состоялось пленарное заседание Общественной палаты Забайкальского края, на котором рассматривались вопросы ресоциализации, социальной реабилитации и социальной адаптации осуждённых и освободившихся граждан. Как следует из резолюции, принятой по итогам указанного заседания, ежегодно из мест лишения свободы в Российской Федерации освобождается около 100 000 человек. В Забайкальском крае это количество составляет приблизительно 2 000 лиц. При этом в нашем регионе действует 7 исправительных учреждений, в которых отбывают реальное лишение свободы более 4 тысяч осуждённых.

После освобождения бывшие заключённые, в случае, если они не трудоустроились и, соответственно, не получили средств к существованию, оказываются в ситуации вынужденного рецидива.

Таким образом, одно из основных условий постпенитенциарного преступного поведения заключается в том, что лица, отбывшие наказание, в силу субъективных и объективных причин не смогли адаптироваться в социуме.

Одновременно с указанным обстоятельством, нужно принимать во внимание и то, что в Российской Федерации наказание в виде лишения свободы, как правило, назначается на достаточно длительные сроки. Так, если в странах западной Европы средняя продолжительность пребывания в исправительном учреждении составляет около 10 месяцев, то в нашем государстве этот срок уже составляет около 2,5 года. Данная ситуация осложняется ещё и тем, что более 60% осуждённых отбывают лишение свободы не в первый раз. Более того, на протяжении длительного периода времени лица, в отношении которых ведётся производство по уголовным делам, помещаются в следственные изоляторы и, соответственно, такие лица вынуждены подчиняться правилам пребывания и общения, существенно отличающимся от тех, которыми руководствуются в обычной жизни. В частности, заключённые обязаны соблюдать требования работников, на которых возложены обязанности по решению их проблем, в том числе связанных, с медицинским обеспечением, образованием, питанием и т.д. Следовательно, у осуждённых лиц в названных условиях фактически атрофируются чувства ответственности и самостоятельности так необходимые на свободе.

Таким образом, социальная адаптация необходима отбывшим лишение свободы для того, чтобы вновь стать самостоятельным.

Ещё одним отрицательным моментом являются пагубные пристрастия, например, алкоголизм или зависимость от наркотиков. То есть, лицо, изолированное от общества, находится в вынужденном перерыве приёма соответствующих веществ, когда доступ к ним или невозможен или сильно затруднён. При этом, как правило, такие заключённые лечение не получают.

Все это является причиной того, что больные наркоманией и алкоголизмом вынуждены держать себя в руках. Однако после освобождения она вновь получают свободный доступ к запрещённым веществам, и в этот момент становится особенно важной социальная адаптация, в том числе, выраженная в психологической и социальной помощи, поддержке родных.

В рамках рассматриваемого вопроса, отдельного внимания заслуживает социальная адаптация сирот, освободившихся из мест отбывания наказания. Так, данная категория лиц,

помимо иных проблем, зачастую сталкивается с проблемой обеспечения жилым помещением, особенно, если они в силу различных причин не получили его до осуждения. В данном конкретном случае, помимо иных видов поддержки, требуется ещё и помощь квалифицированных юристов.

Что же касается объёма и видов непосредственной помощи бывшим заключённым, то в каждом субъекте она разная.

Так, например, освободившиеся лица в целях трудоустройства вправе обратиться центры занятости населения. Между тем трудоустройство ранее судимых граждан крайне затруднено, во-первых, ввиду предвзятого отношения к ним со стороны работодателей, а, во-вторых, целым рядом законодательных запретов на выбор места и вида работы.

Ещё одной проблемой связанной с реализацией права на труд является отсутствие у лиц, освободившихся из мест лишения свободы необходимых профессиональных знаний, умений и навыков. По данной причине в Забайкальском крае при наличии огромной потребности в рабочих специальностях рассматриваемая категория лиц без соответствующей подготовки, которая требует временных и материальных затрат, не может трудоустроиться в короткие сроки и, следовательно восполнить острую нехватку рабочих кадров.

В этой связи работниками Краевого центра занятости населения и сотрудниками учреждений уголовно-исполнительной системы осуществляются мероприятия по содействию освобождающимся лицам в решении проблемы поиска работы и адаптации к труду. Как правило, такие мероприятия выражаются в форме информирования и консультации заключённых об имеющихся вакансиях, наиболее востребованных специальностях, вариантах прохождения профессионального обучения.

Вместе с тем согласно статистическим отчётам, из общего количества обратившихся в Краевой центр занятости населения в среднем работу получают от 8% до 12% освободившихся лиц. Так, за период 2018-2020 годов подобных обращений было 547, и из них лишь 67 человек трудоустроено. При этом наиболее распространёнными предложенными видами трудовой деятельности были подсобные работы, уборка помещений, охрана, упаковка товаров и т.п., то есть фактически не требующие квалификации и, следовательно, с наиболее низкой оплатой труда.

Всего же за этот период из исправительных учреждений Забайкальского края освобождено 5029 осуждённых. Таким образом, доля лиц обратившихся за анализируемым видом социальной поддержки ничтожно мала и малоэффективна.

Следующей проблемой социальной реабилитации является неравномерное распределение исправительных учреждений по регионам, которое приводит к их

(учреждений) переполненности. В этой связи, часть заключённых вынужденно перемещается в иные субъекты Российской Федерации. В свою очередь это приводит к тому, что оставшиеся после освобождения в чужом регионе теряют социальные и родственные связи, что, естественно, снижает вероятность возвращения к нормальному – законопослушному – образу жизни.

Ещё одной формой социальной поддержки бывших осуждённых является предоставление им в центрах социальной адаптации временного жилья, где также оказывается юридическая помощь, помощь в восстановлении документов и обеспечении питанием.

Так, как видно из указанной выше резолюции на территории Забайкальского края освободившиеся из мест лишения свободы лица не обеспеченные жильём направляются в Социальный приют города Чита либо в Сохондинский специальный дом-интернат для престарелых и инвалидов.

Между тем данные организации социального обслуживания не в состоянии разместить всех нуждающихся, что также не способствует снижению уровня рецидива среди отбывших уголовное наказание.

Рассматривая настоящий вопрос, следует учитывать, что в целом каких-то обязательных форм поддержки, за исключением денежного пособия, выдаваемого осуждённым, освобождаемым из мест лишения свободы, в размере 850 рублей и оплаты проезда до места жительства, не предусмотрено.

Изложенные факты позволяют сделать вывод о том, что значительная часть бывших заключённых в силу объективных и субъективных причин не в состоянии адаптироваться в обществе, особенно после отбытия наказания в виде длительного срока лишения свободы.

Представляется, что в сложившихся условиях усилия государства направленные на решение обозначенной проблемы, а её, безусловно, нужно решать, в первую очередь, должны быть нормативно подкреплены. В этом контексте видится целесообразным рассуждать о развитии межотраслевого института отечественного права, в перспективе объединяющем комплекс норм, регулирующих правоотношения в сфере социальной реабилитации и ресоциализации лиц, отбывших лишение свободы, и должных экономических мер.

Здесь, в первую очередь, нужно обратить внимание на институт так называемой пробации, которая представляется собой комплекс норм, регулирующих правоотношения в области обеспечения безопасности от противозаконных действий лиц, освободившихся из мест лишения свободы, их постпенитенциарную деятельность и трудоустройство. При этом

государство через соответствующие органы должно обеспечивать контроль за такими субъектами.

Видится, что в целях решения обозначенных выше задач 10 ноября 2022 года в Государственную Думу был внесён проект федерального закона «О пробации в Российской Федерации», целью которого является ресоциализация, социальная адаптация и социальная реабилитация, защита прав и законных интересов лиц, освобождённых из исправительных учреждений, оказавшихся в трудной жизненной ситуации.

Как следует из пояснительной записки к проекту указанного федерального закона, основанием для его внесения стало то, что в настоящее время все элементы социальной адаптации разрознены, а соответствующие меры, принимаемые в различных субъектах Российской Федерации, не отличаются единообразием. В этой связи в рассматриваемом проекте предложено создать единую систему пробации, под которой понимается совокупность мер, органов государственной власти, учреждений и организаций, осуществляющих деятельность в сфере социальной адаптации и ресоциализации бывших заключённых.

Законопроектом предусмотрено закрепление трёх форм пробации – исполнительной, пенитенциарной и постпенитенциарной.

Основным же инструментом пробации будет являться индивидуальная программа социальной адаптации осуждённых, включающая в себя единый комплекс правовых, организационных и практических мер, применяемых к конкретному субъекту в зависимости от обстоятельств и особенностей его личности.

В частности, данные меры будут заключаться в оказании бесплатной юридической, психологической, социальной и медицинской помощи, содействии в трудоустройстве и получении образования, предоставлении временного жилья.

Авторы законопроекта полагают, что принятие этого закона будет способствовать эффективной адаптации граждан в обществе, восстановлению утраченных социально-полезных связей и трудоустройству.

Предполагается, что данный законопроект будет принят и соответственно вступит в силу с 1 января 2024 года.

Анализируя рассматриваемый законопроект, председатель Комитета Государственной Думы Федерального Собрания Российской Федерации по безопасности и противодействию коррупции В.И. Пискарев отметил следующее: «Для человека, который выходит на свободу, проведя несколько лет за решёткой, очень важна поддержка государства и общества, чтобы он вновь не покатился по наклонной плоскости. Пробация коснётся не только тех, кто уже вышел на свободу, но и тех, кто отбывает наказание,

связанное или не связанное с лишением свободы. У закона будет важное профилактическое значение».

В заключение отметим, что в настоящее время в Российской Федерации институт социальной реабилитации бывших заключённых фактически не функционирует, о чём свидетельствует высокий процент рецидивной преступности, недостаточный уровень их трудоустройства.

При этом с внесением в Государственную Думу проекта федерального закона «О пробации в Российской Федерации» появилась реальная возможность изменить ситуацию к лучшему.

Прежде всего, целями законодательных новелл будет являться следующее:

- контроль и трудоустройство бывших осуждённых, включая меры поддержки работодателей со стороны государства;
- минимизация факторов, способствующих совершению бывшими осуждёнными преступлений, в частности изменение места жительства.

Значимость этих целей обусловлена потребностью общества в том, что в отношении освободившихся лиц со стороны государства надлежит уделять внимание и принимать необходимые меры, поскольку только таким образом можно вернуть их к законопослушному образу жизни и, следовательно, существенно снизить уровень преступности.

Так, например, не должно ущемляться их право на труд, медицинскую помощь и образование.

При этом создание одной лишь службы пробации не приведёт к успеху. Для этого нужно, помимо прочего, ориентировать и стимулировать работодателя на использование труда освободившихся лиц, а также изменить к ним негативное, порой предвзятое, отношение общества.

Список использованных источников

Нормативные правовые акты.

1. Постановление Правительства РФ от 25 декабря 2006 г. № 800 «О размере единовременного денежного пособия, которое может быть выдано осуждённым, освобождаемым из мест лишения свободы» // Российская газета. – № 297. – 2006.

2. Постановление Правительства Забайкальского края от 10 июня 2014 г. № 328 (ред. от 1 ноября 2022 г.) «Об утверждении государственной программы Забайкальского края «Социальная поддержка граждан» // СПС КонсультантПлюс (дата обращения 10 января 2023).

Научная литература и иные источники информации

3. Госдума одобрила проект о пробации осужденных в России [Электронный ресурс]: Интернет-портал «Российской газеты» – URL: <https://rg.ru/2022/12/06/gosduma-odobrila-proek-o-probaci-osuzhdennyh-v-rossii.html>. (дата обращения 10 января 2023 г.)
4. Госдума одобрила проект о пробации осужденных в России [Электронный ресурс]: Интернет-портал «Российской газеты» – URL: <https://rg.ru/2022/12/06/gosduma-odobrila-proek-o-probaci-osuzhdennyh-v-rossii.html>. (дата обращения 10 января 2023 г.)
5. Законопроект №232770-8 «О пробации в Российской Федерации» [Электронный ресурс]: СОЗД ГАС «Законотворчество» – URL: <https://sozd.duma.gov.ru/bill/232770-8> (дата обращения 10 января 2023 г.).
6. Как адаптировать к обычной жизни бывшего осуждённого [Электронный ресурс]: Интернет-портал «Российской газеты» – URL [https:// rg.ru /2020 /09 /08/ kak-adaptirovat-k-obychnoj-zhizni-byvshego-osuzhdennogo.html](https://rg.ru/2020/09/08/kak-adaptirovat-k-obychnoj-zhizni-byvshego-osuzhdennogo.html) (дата обращения 9 января 2023 г.).
7. Официальный сайт Общественной палаты Забайкальского края [Электронный ресурс]: URL:https://opzab.ru/userfiles/rezoluciyaplenarnogoopzk_resocializaciya_15.02.22..pdf. (дата обращения 10 января 2023 г.).
8. Официальный сайт Общественной палаты Забайкальского края [Электронный ресурс]: URL:[https://opzab.ru/userfiles /rezoluciyaplenarnogoopzk_resocializaciya_15.02.22..pdf](https://opzab.ru/userfiles/rezoluciyaplenarnogoopzk_resocializaciya_15.02.22..pdf). (дата обращения 9 января 2023 г.).
9. Тыныбеков Н.Т. Практика применения пробации в зарубежных странах // Юридическая наука. – 2019. – № 5. – С. 51-54.

Хеладзе Леван Джамбулиевич

студент магистратуры

1 курс, факультет «Информационных технологий и математики»

Сочинский государственный университет

Россия, г. Сочи

Научный руководитель: к.э.н., доцент Янюшкин Виктор Александрович.

ПЕРСПЕКТИВЫ ИНВЕСТИЦИОННОЙ ДЕЯТЕЛЬНОСТИ СБЕРБАНКА В СОВРЕМЕННЫХ УСЛОВИЯХ

***Аннотация:** Перспективы инвестиционной деятельности Сбербанка, впрочем, как и любого другого коммерческого банка, в 2022 году связаны с полным разрывом практически всех форм взаимодействий с недружественными странами, введёнными санкциями и экономическим кризисом, который коснулся практически все страны и финансовые институты. Целью исследования является разработка рекомендаций по осуществлению инвестиционной деятельности ПАО «Сбербанк» в текущих экономических условиях. При этом разработанные рекомендации должны соответствовать действующей политике проведения инвестиционных операций банка и отвечать установленным требованиям к надёжности и доходности инвестиций.*

***Annotation:** The prospects of Sberbank's investment activity, however, like any other commercial bank, in 2022 are associated with a complete rupture of almost all forms of interaction with unfriendly countries, sanctions imposed and the economic crisis that affected almost all countries and financial institutions. The purpose of the study is to develop recommendations for the implementation of investment activities of Sberbank PJSC in the current economic conditions. At the same time, the developed recommendations must comply with the current policy of conducting investment operations of the bank and meet the established requirements for the reliability and profitability of investments.*

***Ключевые слова:** коммерческие банки, инвестиции, ценные бумаги, ПАО «Сбербанк», инвестиционные кредиты.*

***Key words:** commercial banks, investments, securities, Sberbank PJSC, investment loans.*

На момент начала СВО курс рубля резко обрушился в связи со введёнными санкциями и желанием нерезидентов вывести свои инвестиции из нашей страны. Центральный банк РФ, который тоже попал под санкции и чьи активы были заморожены в недружественных странах, принял решение сразу же повысить ключевую ставку до 20% и ввёл дополнительные ограничительные меры валютного контроля, вроде продажи 80%

валютной выручки сырьевыми экспортёрами и ограничений на вывоз капитала в иностранной валюте. Все эти меры в купе с проводимой Правительством РФ политикой в итоге привели к стабилизации и росту курса рубля вплоть до уровня 7-летней давности, а впоследствии и к снижению ключевой ставки до уровня начала СВО. Однако если смотреть глобально фондовый рынок и рынки ссудного капитала находятся в панике, предсказать дальнейшие изменения крайне сложно, и они зависят от результатов СВО и экономических санкций в результате чего страдают и сокращаются объёмы международных инвестиций.

И в условиях экономического кризиса, угрозы заморозки активов за рубежом, высокого уровня неопределённости на фондовом рынке коммерческим банкам РФ приходится осуществлять свою инвестиционную деятельность. Стоит отметить, что на текущий момент времени не только Центральный банк попал под действие полных блокирующих санкций, но и такие крупные коммерческие банки РФ, как ВТБ, Совкомбанк, Промсвязьбанк, Новикомбанк и банк «Открытие», попали под действие жёстких блокирующих санкций путём включения в SDN List – список юридических и физических лиц, составляемый Минфином США, в связи с их отнесением к категории субъектов, представляющих угрозу экономической и национальной безопасности США [1]. При этом США, а также их страны-партнёры обязаны прекратить любые формы экономического сотрудничества с участниками данного списка и заморозить их активы на территории своих стран. Данные санкции являются наиболее жесткими по отношению к коммерческим банкам РФ, в связи с этим Сбербанку России, можно сказать, повезло, поскольку в этот список он не был включён. Вместо этого Сбербанк попал в список CAРТА, куда также были включены Газпромбанк, Альфа-банк и др.

Список CAРТА отличается от списка SDN в первую очередь тем, что к санкционным мерам против организаций, включённых в него, не относят полную заморозку активов, а вместо этого вводятся несколько строгих условий по взаимодействию с данными организациями. Так, американским контрагентам не запрещено иметь экономические отношения со Сбербанком, однако Правительство США предписало заблокировать его корреспондентские счета с 26.03.2022. Без специального разрешения, выдаваемого Управлением по контролю за иностранными активами США (OFAC), американские финансовые институты не смогут иметь экономических отношений со Сбербанком, открывать и обслуживать его корреспондентские счета. Включение Сбербанка и других коммерческих банков в данный список, а не в SDN-лист, обусловлено рядом причин, к одной из которых экономисты относят то, что много европейских юридических, и даже физических лиц являлись клиентами Сбербанка, Газпромбанка и других банков, а потому их включение в полные блокирующие санкции могло сказаться негативно на имуществе

европейских клиентов в данных банках. Другой причиной экономисты выделяют невозможность полностью разорвать экономические связи с данными банками в текущий момент времени.

Однако с какой стороны мы не посмотрим, продолжение внешнеэкономических отношений с Европейскими странами, а тем более осуществление в них инвестиционной деятельности, сейчас являются наиболее рискованными видами деятельности. Поэтому основной рекомендацией данного исследования я решил выделить **перенаправление иностранных активов, наиболее подверженных риску блокировки, на отечественный инвестиционный рынок**. К данным активам я решил отнести:

- Иностранные ценные бумаги;
- Средства на корреспондентских счетах в иностранных банках.

Данные виды активов наиболее подвержены риску блокировки в первую очередь. Во вторую очередь, к числу рискованных активов я бы отнёс недвижимость, офисные здания и сооружения, расположенные за рубежом, а также ссудную задолженность иностранных физических и юридических лиц. Однако ввиду отсутствия информации по стоимости данных видов активов в финансовой отчётности ПАО «Сбербанк» просчитать объём средств, расположенных в форме выданных нерезидентам кредитов и вложений в иностранные основные средства не представляется возможным. В связи с этим перечень наиболее подверженных санкциям иностранных активов представлен в следующем виде в таблице 1.

Таблица 1.

Перечень наиболее подверженных санкциям иностранных активов ПАО «Сбербанк» [2, 3]

Показатели, тыс. руб.	01.01.2022
Иностранные государственные и муниципальные облигации	2 140 565
Иностранные корпоративные облигации	19 434 833
Средства на корреспондентских счетах в иностранных банках	752 132 368
Итого активов, наиболее подверженных риску санкций:	773 707 767
Итого активов:	38 631 723 561
Удельный вес рискованных иностранных активов	2,0%

Также следует понимать, что не все иностранные активы расположены в странах, выступающих против проводимой Правительством РФ политики. Значительная доля данных средств расположена в странах-партнёрах, однако выявить точную её долю также не представляется возможным ввиду отсутствия информации в финансовой отчётности. Однако иностранные ценные бумаги и средства, расположенные на корсчетах в иностранных банках всё равно являются рискованными видами активов и по другим

причинам, даже при условии их расположения в странах-партнёрах. Поэтому при составлении дальнейших рекомендаций я считаю оптимальным расчёт суммы инвестирования исходя не из полной стоимости рискованных иностранных активов, а из половины данной стоимости. В таком случае при продаже иностранных ценных бумаг и выведении средств с корреспондентских счетов в иностранных банках ПАО «Сбербанк» получит дополнительный объём средств в размере $773\,707\,767$ тыс. руб. $\cdot 0,5 = 386\,853\,883$ тыс. руб., которые в дальнейшем будут инвестированы в российские инвестиционные активы в соответствии с требованиями ПАО «Сбербанк».

При рассмотрении структуры инвестиционного портфеля ПАО «Сбербанк» мы выделили 3 наиболее значимых элемента:

1. Облигации (ОФЗ)
2. Инвестиционные кредиты
3. Вложения в дочерние и зависимые общества

ПАО «Сбербанк» выделяет именно данные элементы как основные в рамках проводимой им инвестиционной политики, поэтому расчёт доходов от вложений в отечественный инвестиционный рынок будем проводить именно по данным элементам.

Во-первых, рассмотрим привлекательность облигаций федерального займа (ОФЗ) как объекта инвестирования ПАО «Сбербанк» в современных экономических условиях (таблица 2).

Таблица 2.

Характеристика ОФЗ как объекта инвестирования на 20.06.2022 [4]

	Рыночная стоимость облигаций с НКД (на текущий момент времени), руб.	Номинал, руб.:	Величина купона (за год), руб.	Купонная доходность	Доходность к погашению	Количество купленных облигаций на величину инвестиций и реинвестирования	Общая номинальная стоимость купленных облигаций, руб.
3 года	975	1000	70,3	7,2%	8,06%	396 773	396 773 213
2 года	980		61	6,2%	7,24%	28 462	28 462 405
1 год	985		54	5,5%	7,01%	30 081	30 080 572

Стоит отметить, что после начала СВО рыночная стоимость облигаций федерального займа резко упала по отношению к её номиналу, и даже сейчас ОФЗ торгуются со значительным дисконтом. Это связано с тем, что нерезиденты ринулись продавать ОФЗ сразу же после 24.02.2022, что негативно сказалось на рыночной стоимости облигаций. Однако сейчас значительное снижение рыночной стоимости ОФЗ по отношению к их номиналу вызвано недоверием инвесторов к возможности Правительства РФ погашать свои обязательства в условиях санкций и укрепления курса рубля. Основным доходообразующим элементом

бюджета РФ являются доходы от экспорта, а в условиях неконтролируемого укрепления рубля растёт дефицит бюджета, поскольку его затраты рассчитаны при курсе примерно 75 рублей за доллар. Однако из факторов, положительно влияющих на доходы бюджета России, стоит отметить рост стоимости барреля нефти, который хотя бы частично компенсирует укрепление национальной валюты. В самом негативном сценарии западных аналитиков продолжение санкций, специальной военной операции и дальнейшее укрепление рубля могут стать причиной дефолта по заёмным обязательствам Правительства РФ, и тогда повторится история с кризисом государственных краткосрочных облигаций (ГКО), произошедшая в 1998 году. Ситуацию также усугубляет сокращение импорта и заморозка активов Центрального банка. Однако правительство РФ уже предприняло ряд мер по исправлению ситуации, среди которых оплата газа в рублях и разработка нового «бюджетного правила». Многие экономисты считают, что данные меры смогут поддержать экономику нашей страны, наряду с развитием параллельного импорта и переориентацией на отечественного производителя. Поэтому в оптимистическом сценарии ОФЗ, купленные со значительным дисконтом, в среднесрочной перспективе смогут гарантировать Сбербанку высокий уровень доходности, особенно если учесть снижение ключевой ставки и прогнозы по уровню инфляции на 23-25 года. Расчёт дохода, который получит Сбербанк от вложений в ОФЗ при условии наступления оптимистического сценария представлен в таблице 3.

Таблица 3.

Расчёт приведённой стоимости вложений в ОФЗ [4]

	2022	2023	2024	2025	Итого
Уровень инфляции (прогнозируемый)	-	6,0%	4,5%	4,0%	-
Инвестиции	-386 853 883	-27 893 157	-29 629 364	-	-444 376 403
Дисконтированные инвестиции	-386 853 883	-26 314 299	-26 748 545	-	-439 916 727
Денежный поток	-	27 893 157	29 629 364	486 569 905	544 092 426
Дисконтированный денежный поток	-	26 314 299	26 748 545	422 366 776	475 429 620
Доход за 3 года инвестирования в облигации	99 716 022				
NPV	35 512 893				
PI	1,08				

Дополнительное вложение в облигации федерального займа 386 853 883 тыс. руб. за 3 года сможет принести банку доход в размере 99 716 022 тыс. руб. при условии реинвестирования купонного дохода в облигации, срок погашения которых наступит к концу 2025 года. Также обязательным условием получения данного дохода является их удержание до погашения по номинальной стоимости в конце того же 2025 года. С учётом дисконтирования инвестиций и денежного потока по прогнозируемому уровню инфляции на 2023-2025 года, мы

получаем, что от вложений в облигации федерального займа ПАО «Сбербанк» получит чистый приведённый доход в размере 35 512 893 тыс. руб, а рентабельность инвестиций составит 1,08. Это достаточно хороший показатель, однако риск вложения в облигации федерального займа, на мой взгляд, в текущий момент времени велик, особенно учитывая их долю в инвестиционном портфеле ПАО «Сбербанка». Рассмотрим альтернативные варианты вложения средств.

Во-вторых, рассмотрим привлекательность инвестиционных кредитов ПАО «Сбербанк». Прекрасно понимая роль государства в деятельности ПАО «Сбербанк», я нахожу логичным и правильным, если интересы банка и Правительства РФ совпадут. Иными словами, после введения санкций и ухода многих компаний с российского рынка нам требуется развитие импортозамещения, которое сможет заполнить образовавшуюся нишу. Развитие импортозамещающих производств находится в интересах всех экономических субъектов нашей страны, однако более всего в этом заинтересовано государство. Поэтому я предлагаю направить средства от продажи рискованных иностранных активов ПАО «Сбербанк» на выдачу инвестиционных кредитов предприятиям и проектам, занимающимся импортозамещением. К числу производств, которые пострадали из-за введённых санкций относится высокотехнологичный сектор, сельское хозяйство, фармацевтика и другие. Сейчас в Сбербанке действуют льготные программы кредитования малого и среднего бизнеса, среди которых можно выделить ПСК «15%» и МЭР «1764», которыми могут воспользоваться предприятия данных отраслей для получения льготного инвестиционного кредита.

Таблица 4.

Характеристика инвестиционного кредита как объекта инвестирования на 20.06.2022 [5]

01.01.2023	Остаток долга	Начисленные проценты (за год)	Общая сумма платежей (за год)
Инвестиционный кредит на 3 года	386 853 883,3	-	-
01.01.2024			
Инвестиционный кредит на 3 года (осталось ещё 2 года)	276 579 584,1	50 650 704,1	160 925 003,3
Оборотный кредит на 2 года	160 925 003,3	-	-
01.01.2025			
Инвестиционный кредит на 3 года (остался ещё 1 год)	148 578 192,8	32 923 612,3	160 925 003,3
Оборотный кредит на 2 года (остался ещё 1 год)	86 448 702,4	19 156 267,2	93 632 567,8
Оборотный кредит на 1 год	254 557 571,0	-	-
01.01.2026			
Инвестиционный кредит на 3 года	0,00	12 346 810,4	160 925 003,3
Оборотный кредит на 2 года	0,00	7 183 865,4	93 632 567,8
Оборотный кредит на 1 год	0,00	21 153 670,1	275 711 241,0
Итого:	-	143 414 929,4	945 751 386,4

В таблице 4 представлена характеристика основных показателей инвестиционного кредита, выдаваемого по ставке 15% годов с аннуитетными платежами сроком на 3 года. Для удобства расчётов выплаты по данному кредиту реинвестируются раз в год в оборотное кредитование с аналогичной процентной ставкой. При расчёте с 1.01.2023-1.01.2026 общая сумма начисленных процентов составила 143 414 929,4 тыс. руб., что составляет 37% от первоначальной суммы инвестиций. Подробный расчёт дохода от данного вложения с учётом реинвестирования и дисконтирования представлен в таблице 5.

Таблица 5.

Расчёт приведённой стоимости вложений в инвестиционные кредиты [5]

	2022	2023	2024	2025	Итого
Уровень инфляции (прогнозируемый)	-	6,0%	4,5%	4,0%	-
Инвестиции	-386 853 883	-160 925 003	-254 557 571	-	-802 336 457
Дисконтированные инвестиции	-386 853 883	-151 816 041	-229 807 322	-	-768 477 246
Денежный поток	-	160 925 003	254 557 571	530 268 812	945 751 386
Дисконтированный денежный поток	-	151 816 041	229 807 322	460 299 592	841 922 955
Общая сумма начисленных процентов	143 414 929				
NPV	73 445 709				
PI	1,10				

Сумма всех платежей по кредитам за 3 года составила 945 751 386 тыс. руб., при том, что основная сумма выданных кредитов составляет 802 336 457 тыс. руб. Проведя дисконтирование инвестиций и денежного потока за 3 года, мы получаем чистую приведённую стоимость вложений в инвестиционные кредиты в размере 73 445 709 тыс. руб. Рентабельность инвестиций при этом составляет 1,1, что говорит об окупаемости и способности инвестиционных кредитов приносить доход. Однако основной риск инвестиционных кредитов заключается в их долгосрочности, поскольку срок в 3 года был взят для удобства расчётов, в то время как инвестиционные кредиты могут выдаваться на период от 3 до 10 лет. В условиях экономической неопределённости, на мой взгляд, это может являться рискованным, однако это именно то, что необходимо для развития производства в нашей стране.

В-третьих, рассмотрим инвестиционную привлекательность вложений в дочерние и зависимые общества ПАО «Сбербанк». Как уже было сказано в предыдущем параграфе, Сбербанк активно занимается расширением своей экосистемы. Новостной источник «Ведомости» в одной из своих статей [6] назвал экосистему Сбербанка убыточной. Для того, чтобы разобраться в правдивости данной информации, рассмотрим данные из таблицы 6.

Таблица 6.**Характеристика вложений в дочерние и зависимые общества как объекта инвестирования на 20.06.2022 [7]**

Показатели	01.01.2020	01.01.2021	01.01.2022
Инвестиции в дочерние и зависимые организации	920 887 079	1 039 506 863	1 086 803 158
Выручка, полученная от нефинансовых и прочих видов деятельности	36900000	55900000	143000000
Себестоимость продаж и прочие расходы по нефинансовым и прочим видам деятельности	-27900000	-48600000	-145600000
Прибыль от нефинансовых и прочих видов деятельности	9000000	7300000	-2600000
Рентабельность вложений в дочерние общества	1,0%	0,7%	-0,2%
Средний уровень рентабельности вложений в дочерние и зависимые организации	0,5%		

Как мы видим по данным таблицы 6, рентабельность ПАО «Сбербанк» от вложений в дочерние и зависимые общества не превышает 1% и за 2021 год деятельность его дочерних обществ была убыточной. Это уже говорит об инвестиционной непривлекательности данного варианта вложений средств. Расчёт приведённой стоимости данного объекта инвестирования представлен в таблице 7.

Таблица 7.**Расчёт приведённой стоимости вложений в дочерние и зависимые общества [7]**

	2022	2023	2024	2025	Итого
Уровень инфляции (прогнозируемый)	-	6,0%	4,5%	4,0%	-
Инвестиции	-386 853 883	-1 857 338	-1 866 255	-	-390 577 477
Дисконтированные инвестиции	-386 853 883	-1 752 206	-1 684 802	-	-390 290 891
Денежный поток	-	1 857 338	1 866 255	388 729 099	392 452 693
Дисконтированный денежный поток	-	1 752 206	1 684 802	337 436 111	340 873 119
Совокупный доход за 3 года	1 875 216				
NPV	-49 417 773				
PI	0,87				

Из всех 3 рассмотренных вариантов инвестирования на внутреннем рынке только вложения в дочерние и зависимые общества дают отрицательную приведённую стоимость за 3 года в размере -49 417 773 тыс. руб., и рентабельность инвестиций при этом меньше 1 и составляет 0,87. И теперь мы можем понять опасения Центрального банка по поводу развития банковских экосистем и сопоставление их роли с «холестериновыми бляшками». Подробное сравнение всех 3 вариантов инвестирования представлено в таблице 8.

Таблица 8.**Выбор наиболее эффективного варианта вложения средств в современных условиях**

	Облигации	Инвестиционный кредит	Вложения в дочерние общества
Инвестиции	-444 376 403	-802 336 457	-390 577 477
Дисконтированные инвестиции	-439 916 727	-768 477 246	-390 290 891
Денежный поток	544 092 426	945 751 386	392 452 693
Дисконтированный денежный поток	475 429 620	841 922 955	340 873 119
Совокупная прибыль за 3 года	99 716 022	143 414 929	1 875 216
NPV	35 512 893	73 445 709	-49 417 773
PI	1,08	1,10	0,87

Напомним, что первоначальный объём инвестиций, образованный путём перенаправления рискованных иностранных активов на сумму 386 853 883 тыс. руб., был одинаков для всех 3 рассматриваемых объектов банковского инвестирования. Наименее привлекательным с инвестиционной точки зрения объектом вложения средств я считаю вложения в дочерние и зависимые общества ПАО «Сбербанк», так как только данный вариант не окупает вложенных средств. Вложения в облигации и в инвестиционные кредиты имеют примерно одинаковую рентабельность инвестиций, однако у инвестиционных кредитов она больше. Оба варианта подвержены влиянию рисков, которые в негативном сценарии могут влиять на экономику нашей страны и финансовые результаты ПАО «Сбербанк». Дефолт Правительства РФ по облигационным займам, который может случиться в самом неблагоприятном для нашей экономики сценарии, повторит историю с ГКО и дефолтом 98 года, данный вид риска сохраняется за вложениями в облигации федерального займа. В то же время у инвестиционных кредитов присутствует риск роста доли просроченной задолженности, который будет ему сопутствовать на протяжении всего срока кредитования. Долгосрочный характер вложения средств, наряду с условиями льготного кредитования, также являются факторами риска вложений в инвестиционные кредиты. Однако выбирая из данных вариантов вложения средств, я отдаю предпочтение инвестиционным кредитам, поскольку они напрямую, а не через опосредованное участие государства, будут стимулировать развитие производства нашей страны, в том числе импортозамещающего, и в благоприятном сценарии развитие отечественного производства сможет компенсировать уход с российского рынка иностранных компаний. Перенаправление иностранных активов, наиболее подверженных риску заморозки, в инвестиционные кредиты является моей основной рекомендацией. Однако помимо данной рекомендации я хотел бы выделить ещё несколько, не менее значимых, финансовый результат от которых, к сожалению, не подлежит расчёту без доступа к внутренней отчётной информации ПАО «Сбербанк». В их числе я выделил:

1. Конвертация валютных инвестиционных кредитов в национальную валюту. В сложившейся экономической ситуации наличие валютной составляющей в кредитных договорах является крайне рискованным вариантом вложения средств для банков. В начале года в связи с падением курса рубля до 120 рублей за доллар, предприятия, имевшие валютные кредиты терпели большие убытки по ним. Однако уже сейчас рубль укрепился до 53 рублей за доллар, и теперь убытки несут банки, выдавшие кредиты в иностранной валюте.

2. Передача ссудной задолженности по кредитам, выданным резидентам стран, которые вводят санкции против РФ, коммерческим банкам других стран на праве цессии. Данный вариант, на мой взгляд, очень сложен в реализации, однако банкам необходимо избавиться от кредитов нерезидентов, поскольку они также находятся под риском блокирующих санкций.

Дальнейшие рекомендации по осуществлению инвестиционной, и даже ссудной деятельности ПАО «Сбербанк» зависят от многих факторов, таких как: результаты СВО, возможность отмены санкций, продолжение укрепления рубля, введение нового бюджетного правила, характер построения отношений с восточными партнёрами и другие, поэтому инвестиционная политика Сбербанка в ближайшее время должна быть максимально гибкой и уметь адаптироваться к меняющимся экономическим условиям.

Список литературы

1. Артур Арутюнов. Что значат санкции США против «Сбера», ВТБ и других банков для их бизнеса и клиентов? © АО «АС Рус Медиа» 2022. [Электронный ресурс]. URL: <https://www.forbes.ru/finansy/457177-cto-znacat-sankcii-ssa-protiv-sbera-vtb-i-drugih-bankov-dla-ih-biznesa-i-klientov> (Дата обращения: 31.12.2022).

2. Публичное акционерное общество "Сбербанк России". Информация о кредитных организациях. © Банк России, 2000–2022. [Электронный ресурс]. URL: https://cbr.ru/banking_sector/credit/coinfo/?id=350000004 (Дата обращения: 31.12.2022).

3. Рейтинги банков. Финансовые рейтинги. © 2005—2022 ИА «Банки.ру». [Электронный ресурс]. URL: [https://www.banki.ru/banks/ratings/?PROPERTY_ID=160&search\[type\]=name&sort_param=rating&sort_order=ASC®ION_ID=0&date1=2022-01-01&date2=2021-01-01&IS_SHOW_GROUP=0&IS_SHOW_LIABILITIES=0](https://www.banki.ru/banks/ratings/?PROPERTY_ID=160&search[type]=name&sort_param=rating&sort_order=ASC®ION_ID=0&date1=2022-01-01&date2=2021-01-01&IS_SHOW_GROUP=0&IS_SHOW_LIABILITIES=0) (Дата обращения: 31.12.2022).

4. Котировки гособлигаций ОФЗ, Московская биржа. © smart-lab.ru, 2000–2022. [Электронный ресурс]. URL: https://smart-lab.ru/q/ofz/order_by_mat_years/asc/ (Дата обращения: 31.12.2022).

5. Кредитный калькулятор Сбербанка России. © Rambler Group. [Электронный ресурс]. URL: <https://calcsoft.ru/sberbank> (Дата обращения: 31.12.2022).

6. С начала года Сбербанк инвестировал в убыточную экосистему \$1 млрд. © АО Бизнес Ньюс Медиа, 1999—2022. [Электронный ресурс]. URL: <https://www.vedomosti.ru/finance/articles/2021/07/30/880165-s-nachala-goda-sberbank-investiroval-v-ubitochnuyu> (Дата обращения: 31.12.2022).

7. Консолидированная финансовая отчетность ПАО «Сбербанк России» и его дочерние организации за 2021 год. © 1997—2022 ПАО Сбербанк. [Электронный ресурс]. URL: https://financemarket.ru/fa/fa_reports/2021/SBER202112YMCFO.pdf (Дата обращения: 31.12.2022).

Копьев Алексей Владимирович,
доцент кафедры «Гражданского и международного частного права»
Волгоградский Государственный Университет
Россия, г. Волгоград

Побединская Валерия Андреевна,
студентка
2 курс, факультет «Юриспруденция»
Волгоградский Государственный Университет
Россия, г. Волгоград

«НЕДОБРОСОВЕСТНАЯ КОНКУРЕНЦИЯ ПУТЕМ СМЕШЕНИЯ. КРИТЕРИИ ОПРЕДЕЛЕНИЯ СМЕШЕНИЯ»

Аннотация: в данной научной работе исследуется недобросовестная конкуренция путем смешения, а именно ее критерии, юридическая ответственность за нарушение законодательства, регламентирующего данную категорию.

Annotation: this scientific work investigates unfair competition by mixing, namely its criteria, legal liability for violation of the legislation governing this category.

Ключевые слова: товарный знак, смешение юридическая ответственность, право интеллектуальной собственности, виды юридической ответственности, недобросовестная конкуренция.

Key words: trademark, confusion, legal liability, intellectual property law, types of legal liability, unfair competition.

Индивидуализация товаров в предпринимательской деятельности играет важную роль в повышении конкурентоспособности товаров. Использование товарного знака с нарушением установленных требований способно привести к недобросовестной конкуренции.

На сегодняшний день очень важное место в отрасли права интеллектуальной собственности занимает такая категория, как товарный знак. Некоторые ученые – юристы полагают, что существует несколько способов правовой защиты товарного знака: гражданский, уголовный и административный.

В данном случае я не могу согласиться с такой позицией в силу того, что товарный знак не может выступать в качестве предмета административных или уголовных правоотношений.

Позиция будет звучать более правильно в том случае, если будет обозначено, что существуют различные виды ответственности за нарушение законодательства, регламентирующего правовое положение товарного знака, ответственность сильно отличается от административной и уголовной в силу того, что гражданская построена на требованиях равнозначного субъекта, права которого были нарушены, например, прекратить использование товарного знака, устранить части изображения товарного знака, которые формируют возможное смешение и т.д.

Административная и уголовная ответственность отличается от того, что наказания не продиктованы кем-либо из сторон судебного процесса, а регламентированы действующим законодательством (КоАП РФ, УК РФ), исходя из которых лицо, привлеченное к соответствующему виду юридической ответственности, выплачивает штраф, прекращает использовать товарный знак, осуществляет исправительные работы, привлекается к лишению свободы. То есть все зависит от степени тяжести совершенного деяния.

Так, на сегодняшний день, когда речь идет о защите товарного знака, поскольку существует якобы смешение, то необходимо, прежде всего, понять, а что такое смешение, как его определить и как его избежать, чтобы субъекту, намеревающемуся использовать какую-либо рекламу, не совершить правонарушение в области законодательства, регламентирующего порядок использования товарного знака.

Данная проблематика является актуальной, поскольку на данный момент в нашем государстве активно развивается частный бизнес (индивидуальные предприниматели, юридические лица, самозанятые, которые используют для привлечения клиентуры какие-либо изображения в социальных сетях и мессенджерах (WhatsApp, Telegram, Viber).

Анализ правоприменительной практики тем самым показывает, что назрела необходимость закрепить в законе более четкие границы добросовестного осуществления исключительных прав.

Так, обращаясь к закону, а именно положениям статьи 14.6 ФЗ «О защите конкуренции» становится понятно, что смешение – это ситуация, когда один товарный знак сильно похож на другой, поскольку имеет место быть факт смешения. То есть первый товарный знак может внешне напоминать по цветовой гамме, расположению рисунка, заголовку (если он есть) другой товарный знак.

При этом отличия присутствуют и в случае, если покупатель/потребитель/иное лицо начнет сравнивать первый и второй товарный знак, он увидит, что один сильно походит на другой.

Чтобы установить причину(ы), по которой происходит смешение товарного знака с другим товарным знаком путем смешения, то следует указать, что иногда лицо, создающее своими действиями эффект смешения делает это случайно (это достаточно редко), даже не подозревая, что рекламу, которую разместило себе лицо на внешних носителях (баннерах, столбах) или в социальных сетях достаточно похожа с логотипом другой известной фирмы, которая в свою очередь зарегистрировала этот логотип, как товарный знак.

Другие причины кроются в намеренных действиях таких недобросовестных лиц, целью которых является обман покупателя/потребителя, чтобы он, спутал такую организацию, с другой известной организацией и обратился за товаром или получением услуг именно к ним. Примерами таких ситуаций является создание внешней рекламы заправок автомобилей, допустим «Випоил».

Стоит отметить, что внешне такая заправка сильно напоминает такой товарный знак, как «Лукойл». При этом помимо названия «Випоил» имеет даже внешнее очень похожее оформление этих самых автомобильных заправок, поскольку преобладает красный цвет и оформление белых букв в таком же шрифте, как и у Лукойла.

Другим примером является массовое строительство фаст-фудов на улице с эмблемой перевернутой буквы известного бренда – ресторана быстрого питания «Макдоналдс».

Найти еще множество похожих примеров в интернете не сложно. Однако проблематика также кроется в том, что восприятие эффекта смешения является, можно сказать, субъективным фактором, так как не существует абсолютно точных критериев, указывающих на то, что этот бренд почти скопировал у другого бренда логотип в силу того, что у всех людей различное восприятие цветов, шрифта, надписей и ассоциаций, связанных с восприятием таких товарных знаков.

Так, Президиум Высшего Арбитражного суда в постановлении от 18.07.2006 №2979/06 регламентирует, что, если покупатель, воспринимая один товарный знак, принимает его за другой или допускает какую-то связь с другим брендом, который ему внешне напоминает воспринимаемый товарный знак, то в этом случае существует угроза смешения.

Даже в этом случае прослеживается фактор явного субъективизма, поскольку нет четких критериев, как установить смешение, не прибегая к экспертизе.

Очевидно, что за нарушение законодательства в области товарного знака следует привлечение к уголовной ответственности (ст. 180 УК РФ), поскольку тому субъекту рынка, с товарного знака, которого было осуществлено копирование или имитация товарного знака, причинен материальный ущерб, который объясняется тем, что в дальнейшем потенциальный потребитель/покупатель может вообще перестать

пользоваться услугами или покупать товары этого бренда, так как испытывает страх выбрать не оригинальную продукцию, а это является материальным ущербом для бренда.

Таким образом, на сегодняшний день законодательство, защищающее товарный знак, не регламентирует в полном объеме, что такое смешение, а формулировки указанные в статье 14.6 ФЗ «О защите конкуренции» и вышеуказанном постановлении Высшего Арбитражного суда являются абстрактными.

В связи с этим существует риск привлечения к какому-либо виду юридической ответственности тех лиц, которое возможно в каком то аспекте и напоминает товарный знак другого лица, но все же смешение отсутствует.

На основании изложенного считаю, что необходимо внести в статью 14.6 ФЗ «О защите конкуренции» изменения, а именно определить от 3 до 5 четких критериев, которые позволяют, не прибегая к специальной экспертизе установить смешение.

Допустим, чтобы суд не назначал (если это уже стадия судебного производства) судебную экспертизу, которая позволит установить имеет ли место быть факт недобросовестной конкуренции путем смешения.

Список используемой литературы:

1. Авдоница О.С. «Злоупотребление правом на защиту в сфере интеллектуальной собственности» «Вестник ВолГУ. Legal Concept = Правовая парадигма 2017 №1, С.115
2. "Конституция Российской Федерации" (принята всенародным голосованием 12.12.1993 с изменениями, одобренными в ходе общероссийского голосования 01.07.2020)
3. Копьев А.В. «Имя, как средство индивидуализации товаров (работ, услуг) в предпринимательской деятельности» «Вестник ВолГУ. Серия 5. Legal Concept = Правовая парадигма 2017 №1, С.119
4. "Кодекс Российской Федерации об административных правонарушениях" от 30.12.2001 N 195-ФЗ (ред. от 29.12.2022) (с изм. и доп., вступ. в силу с 11.01.2023)
5. "Уголовный кодекс Российской Федерации" от 13.06.1996 N 63-ФЗ (ред. от 29.12.2022)
6. Постановление Президиума ВАС РФ от 18.07.2006 N 2979/06 по делу N А40-63533/04-67-642
7. Федеральный закон "О защите конкуренции" от 26.07.2006 N 135-ФЗ (последняя редакция)

Лейберт Татьяна Андреевна

Магистрант 3 курс, факультет «Экономика»

Финансовый университет при Правительстве Российской Федерации

Россия, г. Тула

Научный руководитель: Дунаева Вера Ивановна,

кандидат экономических наук, доцент, доцент кафедры «Финансы и учёт»

Финансовый университет при Правительстве Российской Федерации

Россия, г. Тула

СИСТЕМА УПРАВЛЕНИЯ ЗАПАСАМИ КАК ФАКТОР ПОВЫШЕНИЯ КОНКУРЕНТОСПОСОБНОСТИ ОРГАНИЗАЦИИ

Аннотация: В статье рассмотрены вопросы повышения конкурентоспособности и рыночной устойчивости предприятия. Рассмотрены основные концепции и методы управления запасами. Предложена система управления запасами на предприятии. Выделены три концепции управления запасами. Система управления запасами представляет собой комплекс мероприятий по созданию и пополнению запасов, организации непрерывного контроля и оперативного планирования поставок. Использование эффективных методов управления, дает предприятию возможность увеличения конкурентоспособности.

Annotation: The article deals with the issues of improving the competitiveness and market stability of the enterprise. The basic concepts and methods of inventory management. The system of inventory management at the enterprise is offered. Three concepts of inventory management are highlighted. The management system is a set of measures for the creation and replenishment of inventory, the organization of continuous monitoring and operational planning of supplies. Using the proposed management methods gives the company the opportunity to increase competitiveness. successful operation, preservation of financial stability and solvency of the enterprise.

Ключевые слова: управление запасами, конкурентоспособность предприятия, финансовая устойчивость.

Keywords: inventory management, enterprise competitiveness, financial stability.

В современной экономической системе имеет место высокий уровень конкуренции поставщиков и производителей. В таких прогрессирующих условиях требуется стабильность и устойчивое финансовое положение на предприятии, которое напрямую зависит от объёма выпуска и реализации готовой продукции. В настоящее время совершенствование процесса товародвижения и системы управления запасами являются

важнейшими процессами развития организации. Эффективное управление производственными запасами увеличивает товарооборот на предприятии, так же является главным источником повышения эффективности деятельности предприятия, а так же его конкурентоспособности и долгосрочного развития. Отсутствие сырья или готовой продукции приводит к большим потерям на производстве, в свою очередь затоваривание складов запасами, приводит к тому, что истекает срок годности, что повлечет за собой малоэффективное вложение оборотных средств предприятия.

Для гибкой ценовой политики, высокого уровня удовлетворения спроса и устойчивости ассортимента требуется оптимальный уровень запаса. Для получения высокой оборачиваемости запасов на предприятии необходимо увеличение объемов продаж и прибыли при использовании меньшей площади складов и минимальных затрат.

В современной научной экономической литературе имеется множество трактовок и научных статей молодых учёных о понятии производственных запасов. В теоретических аспектах исследования Мальцевой Е.А. производственные запасы рассматриваются, как «...продукция и материалы, составная часть оборотных активов организации...»[1]. Как экономическая категория, запасы представляют собой денежные средства, которые выделяются для ведения текущей деятельности организации. А точнее они необходимы для создания резервов сырья, материалов, готовой продукции и т.д. Они имеют существенное влияние на объем производства и прибыльность организации. Поэтому целью деятельности любого предприятия является разработка системы эффективного управления запасами [2].

Лопатникова Л. И. определяет запасы как «...материальные ресурсы, товары, хранящиеся на складах и предназначены для использования в производстве или для продажи»[3].

В работах Гаджинского А. М. и Ланкина В. Е. запасы представлены в форме материального потока, находятся на разных стадиях производства и обращения продукции [4].

Исходя из вышеизложенного, необходимо отметить, что абсолютно во всех промышленных предприятиях, запасы занимают главное место. Выступают в роли важной экономической и учетной категории, отдельным объектом учета и важным фактором эффективности деятельности предприятия. Только правильное управление запасами позволяет поддерживать производственный процесс и своевременно обеспечивать нужды потребителей. В итоге, при верной политике, компания сможет повысить уровень своей эффективности и конкурентоспособности, так же получать максимальную прибыль. [5]

В рамках логистической концепции используется следующая классификация запасов:

- запасы в снабжении — к ним относятся материальные ресурсы обеспечивающие производство готовой продукции, находящиеся в логистических цепях от поставщиков до складов товаропроизводителя;

- производственные запасы — это запасы материальных ресурсов и незавершенного производства, поступившие к потребителям и не подвергнутые переработке, обеспечивающие бесперебойность производственного процесса;

- сбытовые запасы — это запасы готовой продукции находящиеся на складах и в обращении, а также транспортные запасы, находящиеся на складах готовой продукции и в дистрибутивной сети предназначенные для продажи;

- складские запасы — это запасы продукции, находящиеся на складах определенных звеньев логистической системы;

- транспортные запасы — это запасы готовой продукции, материальных ресурсов или незавершенного производства, находящиеся в процессе транспортировки;

- грузопереработка — это специфический складской запас, формирующийся без логистической операции хранения. Управление запасами является одной из основных составляющих менеджмента предприятия, грамотное использование эффективных методов позволяет организации повысить конкурентоспособность, выраженную в повышении рыночной и финансовой устойчивости.

Запасы на предприятии выполняют определенные функции (Таблица 1) Управление запасами, это сложный комплекс мероприятий, которые обеспечивают бесперебойный процесс производства и реализации продукции при минимизации текущих затрат по формированию и обслуживанию запасов [5].

Таблица 1- виды запасов и их функции

Виды запасов	Функции
Текущие	Обеспечивают непрерывность процесса производства и сбыта
Страховые	Способствуют снижению финансовых рисков
Технологические	Образуются в ходе выполнения операций по приемке, оформлению, погрузке-разгрузке, смены тары в процессе хранения
Сезонные	Необходимы в организациях при ярко выраженном сезонном колебании спроса на определенный вид продукции

Спекулятивные	Создаются в целях защиты от возможного повышения цен на данную продукцию или экспортных и импортных пошлин
Неликвидные	Образуются, когда продукция морально устаревает и не находит сбыта
Переходящие	Остатки материальных запасов на конец отчетного периода

С точки зрения финансового менеджмента управление запасами, представляет собой часть системы управления текущим оборотным капиталом. Ликвидность и платежеспособность компании зависят от эффективности данного процесса. Общим критерий оценки — это эффективность данной системы и целевая установка, которая характеризуется минимизацией размера затрат, которые связаны с формированием и использованием запасов. [7]

На сегодняшний день можно выделить три концепции управления запасами (Таблица 2).

Таблица 2-концепции управления запасами

Наименование	Характеристика
Максимизация запасов	Главной целью данной концепции является повышение эффективности производства, страхование сбоев поставок, экономия на транспортировке.
Оптимизация запасов	Наличие необходимых запасов для удовлетворения спроса. Т.е. чтобы не было залежей на складах и отсутствия сбыта, но и контролировать колебание спроса и предложения на товар
Минимизация запасов	снижение величины запасов приводит к снижению величины активов, к росту рентабельности использования имущества.

В последние десятилетия разработан ряд методов снабжения позволяющих эффективно управлять запасами, ориентированных на конкретную потребность производства (Таблица 3).

Методы	Описание
--------	----------

Система планирования материальных потребностей	Охватывает планирование на 3 уровнях: на первом уровне осуществляется программное планирование, на втором происходит распределение материалов и на третьем уровне осуществляется управление закупками
Метод «Точно в срок»	в результате реализации частых («дробных») поставок резко сокращаются накопленные запасы
Метод прогнозных показателей	на определенном уровне формируется спрос на большие партии закупок, затем в соответствии со спросом приводится конкретный объем поставок

Эффективное управление запасами предприятия заключается в четко сформулированной цели организации, использовании персонифицированного подхода обслуживания покупателей, устранении мертвых запасов и излишек. Создание системы управления запасами позволит повысить эффективность производства, уменьшить количество сбоев в поставках, повысить эффективность обслуживания потребителей, снизить расходы на транспортировку.[8]

Система управления запасами представляет собой комплекс мероприятий по созданию и пополнению запасов, организации непрерывного контроля и оперативного планирования поставок. Процесс управления запасами представлен на Рисунке 1.

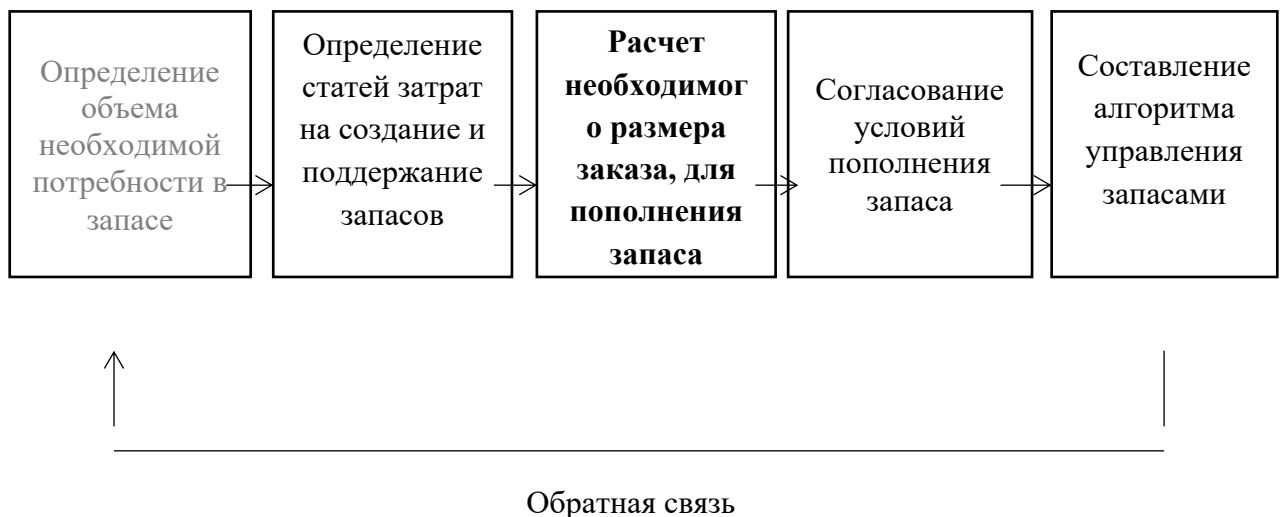

Система управления запасами является важной частью политики управления на предприятии, задачей которой является создание и пополнения запасов, а также непрерывный контроль и эффективное планирование доставок. Таким образом, управление запасами оказывает большое влияние на развитие и эффективное функционирование предприятия. Система управления зап асами отвечает за формирование

полной и достоверной информации о производственных запасах (их наличии, движении и использовании), а также качественную организацию внутреннего контроля над их сохранностью. Использование эффективных методов управления, дает предприятию возможность увеличения конкурентоспособности, повышения рыночной и финансовой устойчивости.

Список используемых источников:

1. Мальцева Е.А.. Теоретические аспекты исследования материально-производственных запасов/ Е. А. Мальцева. / Молодой ученый. — 2021г № 49 (339). — С. 129-133. — URL: <https://moluch.ru/archive/339/76132/> (дата обращения: 16.01.2023).. Режим доступа: [http:// https://clck.ru/Fbsgm](http://https://clck.ru/Fbsgm) (дата обращения 01.01.2023).
2. Райзберг Б. А., Лозовский Л. Ш., Стародубцева Е. Б. Современный экономический словарь. М.: ИНФРА-М, 2013. 496 с.
3. Лопатников Л. И. Экономико-математический словарь. М.: Дело, 2019. 502 с.
4. Гаджинский А. М. Логистика. М.: Маркетинг, 2019. 375 с.
5. Макарова Юлия Александровна. Экономическое содержание понятия «производственные запасы» // Наука через призму времени.//2020г.№10.
6. Жамбалов Ж.Ч., Головецкий Н.Я., Оборотный капитал на производстве: анализ и эффективное использование // Вестник евразийской науки. 2019. №2. URL: <https://cyberleninka.ru/article/n/oborotnyy-kapital-na-proizvodstve-analiz-i-effektivnoe-ispolzovanie> (дата обращения: 02.12.2019).
7. Жминько А.Е. Сущность производственных запасов, как оборотных средств организации // Научный журнал КубГАУ - Scientific Journal of KubSAU. 2019. С. 3
8. Гаврилина Т.В. Студенческий форум: электронный научный журнал 2018г №2 /Анализ финансовой хозяйственной деятельности предприятия <https://sibac.info/journal/student/22/96617>

Щукина Наталия Васильевна, адъюнкт факультета подготовки
научно-педагогических кадров
Старший лейтенант внутренней службы
Академия права и управления ФСИН
Россия, г. Рязань

ПРОБЛЕМЫ ПРИМЕНЕНИЯ НОРМ ОБ ОТВЕТСТВЕННОСТИ ЗА ПРЕСТУПЛЕНИЯ ТЕРРОРИСТИЧЕСКОЙ НАПРАВЛЕННОСТИ

Аннотация. В статье рассматриваются проблемы уголовной ответственности за преступления террористической направленности. Анализируются признаки преступности и наказуемости данных преступлений, вопросы освобождения от уголовной ответственности и наказания. Исследуются проблемы, связанные с новеллами уголовного закона о преступлениях террористической направленности, с учетом судебного толкования.

S u m m a r y. In the article the problems of criminal responsibility for crimes of terrorist orientation are considered. Analyzes the characteristics of the crime and punishability of the offences, as well as issues of exemption from criminal liability and punishment. Examines the problems associated with the novels of criminal law concerning offences of a terrorist orientation with regard to judicial interpretation.

Ключевые слова: уголовная ответственность, преступления террористической направленности, особенности назначения наказания, освобождение от наказания, террористический акт, содействие террористической деятельности.

Key words: criminal liability, crimes of a terrorist orientation, features of punishment, exemption from punishment, terrorist attack, promoting terrorist activities.

В судебной практике Российской Федерации количество преступлений террористической направленности сравнительно небольшое. Однако важно помнить о том, что преступления террористической направленности являются наиболее опасным видом преступлений, так как в процессе совершения данных деяний создается опасность для жизни и здоровья неограниченного круга лиц, вместе с тем существует вероятность причинения значительного вреда имуществу.

Особый интерес представляют данные статистики по количеству лиц, осужденных за преступления террористической направленности. По наиболее опасному виду преступлений (ст. 205 УК РФ «Терроризм») осуждено в 2017 [1] году четыре человека. Практически в пять раз больше осуждено по ч. 2 ст. 205 УК РФ – 21 человек. За 2017 год

по ч.3 ст. 205 УК РФ, то есть за терроризм с квалифицирующими признаками – совершение преступления организованной группой или терроризм, повлекший тяжкие последствия, осуждено три человека. По ч. 1 ст. 205.1 УК РФ – 52 человека; по ч. 1 ст. 205.2 УК РФ – 67 человек; по ч. 2 ст. 205.2 УК РФ – 9 человек; по ст. 205.3 УК РФ осужден 1 человек; за совершение преступления по ч. 1 ст. 205.5 – 16 человек; по ч. 2 ст. 205.5 УК РФ – 80 человек.

В 2018 году по ч. 1 ст. 205 УК РФ осуждено 5 человек; по ч. 2 ст. 205 УК РФ осуждено 17 человек; по ч. 3 ст. 205 УК РФ – 2 человека; в 2019 [2] году по ч. 1 ст. 205 УК РФ осуждено 9 человек; по ч. 2 ст. 205 УК РФ осуждено 12 человек; по ч. 3 ст. 205 УК РФ – 2 человека; за первое полугодие 2020 [3] года по ч. 1 ст. 205 УК РФ не осуждено ни одного человека; по ч. 2 ст. 205 УК РФ осуждено 2 человека.

Таким образом, статистические данные показывают следующее:

1. Наибольшее количество преступлений террористической направленности приходится на ч. 2 ст. 205.5 УК РФ – за все года данный состав преступления занимает лидирующие позиции. Важно подчеркнуть, что наибольшее количество преступлений террористической направленности приходится на ст. 205.5 УК РФ с отягчающими обстоятельствами.
2. Наравне с ч. 2 ст. 205.5 УК РФ наиболее часто лица осуждаются по ч. 1 ст. 205.2 УК РФ «Публичные призывы к осуществлению террористической деятельности или публичное оправдание терроризма» и по ч. 1 ст. 205.1 УК РФ «Вовлечение в совершение преступлений террористического характера; содействие их совершению». Данный вывод указывает на то, что в Российской Федерации существует угроза террористического акта ввиду активных призывов к осуществлению терроризма. Важно учитывать, что действия по вовлечению в совершение преступлений террористического характера также способствуют повышению количества терактов. В связи с этим весьма актуальной становится борьба с терроризмом «в зародыше», то есть на этапе пропагандистских действий и действий по вовлечению в совершение преступлений террористической направленности.

Борьба с терроризмом в Российской Федерации не теряет актуальности на протяжении многих десятилетий, в том числе после распада СССР. Неоднократно в законодательство по борьбе с терроризмом вносились изменения. В уголовном законодательстве, предусматривающем ответственность за совершение преступлений террористической направленности, основой являются определения и термины, указанные в Федеральном законе «О противодействии терроризму» [4] (далее – Закон о

противодействию терроризму). Так, на протяжении действия Закона о противодействии терроризму дважды менялось сущностное определение термина «террористический акт».

Первые изменения были внесены, когда нормативный правовой акт действовал менее трех месяцев, а именно в качестве одного из последствий преступлений террористической направленности законодатель отменил последствие в виде наступления экологической катастрофы. В тот же период были внесены изменения относительно наступления «иных особо тяжких последствий», которые были заменены формулировкой «иные тяжкие последствия».

Более существенными нормативными изменениями следует считать изменения целей совершения террористического акта. На сегодняшний день в Законе исключена ранее существовавшая цель – цель воздействия на решения и действия органов муниципальной власти. Одновременно с этой реформой законодатель добавил новую цель совершения террористического акта – цель дестабилизации деятельности органов власти или международных организаций.

Данное новшество в Законе о противодействии терроризму не самым благоприятным образом повлияло на профилактику террористической деятельности. Не совсем ясна логика законодателя в необходимости исключения органов муниципальной власти в качестве объекта, на которую направлена преступная деятельность террористов.

Одновременно с реформами Закона о противодействии терроризму регулярно подвергается изменениям УК РФ в части раздела, посвященного преступлениям террористической направленности. Так, в 2010 году в УК РФ введены новые преступления по ст. 220 и ст. 221 УК РФ «Незаконное обращение с ядерными материалами» и «Хищение либо вымогательство ядерных материалов и радиоактивных веществ» соответственно. Спустя три года законодатель также внес изменения по расширению границ понятия «террористическая организация», к которой на сегодняшний день относится и террористическое сообщество.

Неоднократно законодатель пополнял перечень преступлений террористической направленности в УК РФ, в частности, ст.ст. 220-221 УК РФ. Однако важно помнить о том, что для преступлений террористической направленности обязательной является специальная цель, которую преследуют злоумышленники, совершая теракт или иное уголовно наказуемое деяние [5].

Включая в группу преступлений террористической направленности преступления, при совершении которых виновными не преследуется специальная цель, глава 24 УК РФ может расширяться до бесконечности. Цель реформирования уголовного законодательства в части определения ответственности за преступления террористической направленности

должна быть направлена на улучшение качественных показателей (профилактику терроризма и других деяний), а не количественных (внесение новых норм в УК РФ в сфере противодействия терроризму).

Другой интересный вопрос, вызывающий трудности при квалификации, связан с институтом соучастия при совершении преступлений террористической направленности.

В процессе проведения исследования автор выяснил, что законодатель регулярно вносил изменения в действующий Закон о противодействии терроризму, а вместе с тем соответственно изменялся и УК РФ. В результате таких изменений границы понятия «террористическая организация» в 2013 году охватили и включили понятие «террористическое сообщество». В данном случае определенные трудности связаны с квалификацией соучастия злоумышленников, состоящих в террористическом сообществе. Для более детального разбора института соучастия при совершении преступлений террористической направленности необходимо обратиться к ст. 35 УК РФ.

В уголовно-правовом смысле термин «сообщество» и термин «организация» являются равнозначными, о чем свидетельствует название статьи «Совершение преступления группой лиц ... преступным сообществом (преступной организацией)», где между «сообществом» и «организацией» законодатель ставит знак «равно».

Однако в главе 24 УК РФ законодатель отличает данные понятия, подразумевая совершенно отличных друг от друга субъектов преступления. Так, в ст. 205.4 УК РФ раскрывается сущность и содержание террористического сообщества, но одновременно определение террористической организации в уголовно-правовом смысле отсутствует [6].

Законодатель в ст. 205.5 УК РФ понимает под террористической организацией такую организацию, деятельность которой признана террористической в соответствии с законодательством Российской Федерации.

В Законе о противодействии терроризму законодатель дает определение террористической организации, а термин «террористическое сообщество» также упускается из внимания.

Разумеется, данная неточность не самым положительным образом влияет на судебную практику по преступлениям террористической направленности, создавая определенную путаницу. На основании проведенного исследования полагаем, что в уголовно-правовой политике противодействия терроризму существует яркая необходимость конкретизации понятия «террористическое сообщество» в рамках действующего законодательства.

Разумеется, эти разночтения вносят неопределенность в судебную практику, что создает трудности в борьбе с таким пагубным явлением, как терроризм. Полагаем, что

законодателю следует четко разграничить два этих понятия. Например, дав определение и террористической организации, и террористическому сообществу в Законе противодействию терроризму».

Таким образом, на основании изложенного, стоит сделать следующие выводы: борьба с терроризмом не теряет актуальности на протяжении многих десятилетий, в связи с этим важно постоянно повышать эффективность действующего законодательства, в том числе путем устранения правовых пробелов и неточностей.

В процессе исследования, анализ статистических данных о количестве осужденных лиц, совершивших преступления террористической направленности. Лидирующее место занимают такие преступления, как участие в деятельности организации, которая в соответствии с законодательством Российской Федерации признана террористической; публичные призывы к осуществлению террористической деятельности или публичное оправдание терроризма; вовлечение в совершение преступлений террористического характера; содействие их совершению.

Большое количество данных преступлений опасно тем, что именно такие действия создают основу для развития терроризма. Обеспечивая противодействие распространению названных уголовно наказуемых деяний, возможно не допустить возникновение угрозы для населения ввиду совершения террористического акта.

В процессе исследования также выявлено, что Закон о противодействии терроризму неоднократно подвергался многочисленным изменениям, которые не всегда были эффективными, а в определенных случаях, давали негативный эффект. Например, не совсем ясна логика законодателя при исключении «органов муниципальной власти» из объекта преступления. Кроме того, в группу преступлений террористической направленности входит все большее количество преступлений, которые не в полной мере соответствуют признакам преступлений террористической направленности.

Литература

1. Отчет о числе осужденных по всем составам преступлений УК РФ за 2018 год // Судебная статистика. Судебный департамент при Верховном Суде Российской Федерации. 2009-2021/ [Электронный ресурс]: cdep.ru. (дата обращения: 01.12.2022).
2. Отчет о числе осужденных по всем составам преступлений УК РФ за 2019 год // Судебная статистика. Судебный департамент при Верховном Суде Российской Федерации. 2009-2021/ [Электронный ресурс]: cdep.ru. (дата обращения: 01.12.2022).
3. Отчет о числе осужденных по всем составам преступлений УК РФ за первое полугодие 2020 года // Судебная статистика. Судебный департамент при Верховном Суде

Российской Федерации. 2009-2021/ [Электронный ресурс]: sder.ru. (дата обращения: 01.12.2022).

4. О противодействии терроризму: Федеральный закон от 06.03.2006 № 35-ФЗ (в ред. ФЗ от 08.12.2020 № 429-ФЗ) // Российская газета. 2006. № 48.; 2020. № 280.

5. Смыр Т.Р. Уголовно-правовые меры борьбы с терроризмом / Наука через призму времени. – Самара: Фаритов А.Т., 2017. № 3 (3). – С. 95.

6. Потемка К.А. Терроризм: правовая основа и способы борьбы с Российской Федерации / Современные научные исследования и инновации. – М.: Международный научно-инновационный центр, 2017. № 6 (74). – С.71.

Лысоеваненко Дмитрий Юрьевич
2 курс магистратуры, факультет «Юриспруденция»
Волгоградский Государственный университет
Россия, г. Волгоград
scarium@yandex.ru

НАСЛЕДОВАНИЕ ИНТЕЛЛЕКТУАЛЬНЫХ ПРАВ

Аннотация: Исследованы проблемы наследования интеллектуальных прав. Рассмотрена история возникновения прав собственности на результаты творческой деятельности, изучено современное законодательство в области интеллектуальной собственности

Ключевые слова: наследование; наследственное право; интеллектуальные права; право интеллектуальной собственности; авторское право.

Annotation: The problems of inheritance of intellectual rights are investigated. The history of the emergence of ownership rights to the results of creative activity is considered, modern legislation in the field of intellectual property is studied

Key words: inheritance; inheritance law; intellectual property rights; intellectual property rights; copyright.

Среди результатов деятельности человека особое положение занимают результаты творческой деятельности, прежде всего изобретения и произведения науки, литературы и искусства, а также промышленные образцы, топологии интегральных микросхем, селекционные достижения и т.д. Уровень результатов творческой деятельности может существенно различаться. Поэтому результаты творческой деятельности любого уровня объединяют понятием «результаты интеллектуальной деятельности». Согласно ст. 1225 ГК РФ результатами интеллектуальной деятельности и приравненными к ним средствами индивидуализации юридических лиц, товаров, работ, услуг и предприятий, которым предоставляется правовая охрана (интеллектуальной собственностью), являются:

- 1) произведения науки, литературы и искусства;
- 2) программы для электронных вычислительных машин (программы для ЭВМ);
- 3) базы данных;
- 4) исполнения;
- 5) фонограммы;
- 6) сообщение в эфир или по кабелю радио- или телепередач (вещание организаций эфирного или кабельного вещания);
- 7) изобретения;

- 8) полезные модели;
- 9) промышленные образцы;
- 10) селекционные достижения;
- 11) топологии интегральных микросхем;
- 12) секреты производства (ноу-хау);
- 13) фирменные наименования;
- 14) товарные знаки и знаки обслуживания;
- 15) наименования мест происхождения товаров;
- 16) коммерческие обозначения.

Правовое различие между названными в статье категориями объектов интеллектуальной собственности заключается в принципах возникновения права: • права на объекты авторского права и смежных прав возникают с момента их создания; • права на объекты промышленного права возникают с момента их регистрации и получения охранных документов. Долгое время результаты интеллектуальной творческой деятельности не были чьей-либо собственностью, т.е. в современном представлении они являлись общественным достоянием. Собственность на результаты творческой деятельности стала признаваться с XV в. Венецианская республика – крупнейшая морская и торговая держава того времени – первой сделала результаты творческой деятельности товара. Другими словами, стали признаваться права собственности на результаты творческой деятельности. Впоследствии такое право собственности было установлено и в других странах. Так возникла система интеллектуальной собственности. В соответствии с современными представлениями понятие «интеллектуальная собственность» может быть определено следующим образом.

Интеллектуальная собственность – это установленное юридическими законами право некоторых лиц на результаты интеллектуальной деятельности этих же или иных лиц. В соответствии со ст. 1226 Гражданского кодекса Российской Федерации на результаты интеллектуальной деятельности признаются интеллектуальные права. Следует особо подчеркнуть, что права предоставляются только на результаты интеллектуальной деятельности, которые удовлетворяют условиям правоспособности.

Эти права включают: исключительное право, личные неимущественные права, иные права.

Э. Гаврилов считает, и мы эту точку зрения поддерживаем, что интеллектуальные права для целей наследственного права надо разделить на: исключительные права и

неразрывно связанные с ними другие имущественные и личные права, а также иные имущественные права, личные неимущественные права [2].

В ст. 1226 ГК исключительное право прямо названо имущественным. Это чрезвычайно важное указание для наследственного права. Оно означает, что исключительное право подпадает под норму, содержащуюся в ч. 1 ст. 1112 ГК, т.е. включается в состав наследства.

В ч. 4 ГК регулируется большое число вопросов, касающихся иных интеллектуальных имущественных прав, не являющихся исключительными. Если мы будем убеждены, что эти права являются имущественными, то они автоматически (по общему правилу) подпадают под норму ч. 1 ст. 1112 ГК и включаются в состав наследства. Пожалуй, самое важное из них – право на получение вознаграждения, предусмотренного договором об отчуждении исключительного права или лицензионным договором.

Другое такое имущественное право – право получения вознаграждения автором музыкального произведения, использованного в аудиовизуальном произведении (п. 3 ст. 1263 ГК). Имущественным правом является право следования (ст. 1293 ГК), а также право на получение вознаграждения за свободное воспроизведение фонограмм и аудиовизуальных произведений в личных целях (ст. 1245 ГК). К имущественным правам относятся также право автора на получение вознаграждения за служебное произведение (ст. 1295 ГК) и за служебное изобретение (ст. 1370). Таким образом, эти права переходят по наследству на основе ч. 1 ст. 1112 ГК (разумеется, если они не подпадают под изъятия, указанные в ч. 2 ст. 1112). К имущественным правам следует относить и так называемые «вспомогательные» права, т.е. права, направленные либо на возникновение исключительного права, либо на его укрепление. К этой группе относятся права на государственную регистрацию программы для ЭВМ или базы данных (ст. 1262 ГК), в том числе право на подачу соответствующей заявки, получение патента (включая подачу заявки) на изобретение, полезную модель и промышленный образец (ст. 1345, 1357 ГК), истребование конвенционного приоритета (ст. 1382 ГК).

По сути, это имущественные права, а потому к ним применимы нормы ч. 1 ст. 1112 ГК. Никаких особых указаний о включении их в состав наследства не требуется. Тем не менее в отношении некоторых из этих имущественных прав в ч. 4 ГК содержатся нормы, прямо указывающие на переход этих прав по наследству. Это имеет место, в частности, в отношении права следования (п. 3 ст. 1293), права на получение патента на изобретение, полезную модель, промышленный образец (п. 2 ст. 1357). Права, которые совершенно явно относятся к категории личных неимущественных прав – это, прежде всего, право авторства и право на имя (второй абзац п. 2 ст. 1228 ГК).

Что касается иных личных неимущественных прав, то их перечня в четвертой части ГК нет. И это следует поставить в серьезный упрек законодателю. Как только установлено, что то или иное интеллектуальное право относится к категории личных неимущественных, к нему сразу же применяется норма ч. 3 ст. 1112 ГК: такое право не входит и не может входить в состав наследства. И при этом не требуется никакого специального указания закона. Дальнейшего глубокого изучения требуют два права, касающиеся авторских произведений: право на неприкосновенность и право на обнародование.

Право на неприкосновенность, восстановленное после длительного перерыва (оно не признавалось с 3 августа 1993 г. по 31 декабря 2007 г.), – довольно сложный правовой феномен. Где кончается право на неприкосновенность и начинается право на переработку произведения (пп. 9 п. 2 ст. 1270), установить очень сложно. Следует полагать, что право на неприкосновенность затрагивает и элементы имущественного авторского права, т.е. не является «чистым» личным неимущественным правом. Более того, второй абзац п. 1 ст. 1266 ГК закрепляет за наследником, получившим исключительное право на произведение, право вносить в него необходимые исправления, т.е. осуществлять некоторые правомочия, относящиеся к праву на неприкосновенность. Следовательно, нет причин сомневаться в том, что право на неприкосновенность наследуется, хотя и в усеченном виде.

Аналогичные вопросы возникают и в отношении права на обнародование произведения (п. 1 ст. 1268 ГК). Конечно, это право имеет довольно значительный личный элемент, но отдельно от имущественного права на использование произведения оно никогда не может быть реализовано. Вообще это право можно сравнить с патентным правом на подачу заявки: если автор не дает согласия на обнародование, он не может осуществить полностью свои правомочия по использованию произведения. Точно так же изобретатель, не подав заявки, не сможет получить и реализовать свое исключительное право на изобретение. Да и в самом ГК содержится норма (п. 3 ст. 1268), свидетельствующая о том, что право на обнародование произведения переходит по наследству вместе с исключительным правом на произведение, хотя и в несколько усеченном виде.

Что касается авторского права на отзыв произведения (ст. 1269), то поскольку оно тесно связано с правом на обнародование, его следует считать переходящим по наследству.

Право доступа к произведению, указанное в п. 1 ст. 1292, по-видимому, является личным неимущественным правом. Однако право доступа, указанное в п. 2 этой статьи, – имущественное право. Точная квалификация права отзыва и права доступа сильно затруднена в связи с отсутствием судебной-арбитражной практики.

Использованные источники:

1. Российская Федерация. Законы. Гражданский кодекс Рос. Федерации от 30 ноября 1994 г. №51-ФЗ (с изм. и доп.).
2. Гаврилов Э.П. Наследование интеллектуальных прав // Патенты и лицензии. 2008. № 3. С. 21-27.

Медведева Кристина Александровна

Студентка института права

Тольяттинский государственный университет

Тольятти, Россия

E-mail: lawkrism7@gmail.com

<https://orcid.org/0000-0001-5253-8740>

КОНКУРЕНЦИЯ НОРМ УГОЛОВНОГО ПРАВА

Аннотация. Статья посвящена проблеме, образующейся при конкуренции уголовно-правовых норм. В рамках данного исследования проанализированы деяния по квалифицирующим признакам с позиции административного и уголовного права. Автором были рассмотрены понятия преступлений из хулиганских побуждений, а также отдельно само деяние - хулиганство. На основании изученного материала автор пытается выяснить разность однородных между собой опасных действий, направленных на причинение физического вреда человеку, а также выражающееся в грубом нарушении общественного порядка с явным неуважением к обществу и в дальнейшем именуемых как хулиганство и деяния, совершенные из хулиганских побуждений. Итогом исследования стали сформулированные предложения, направленные на правильную квалификацию деяния в целях устранения возникающей конкуренции норм уголовного права.

S u m m a r y. This article is devoted to the problem arising from the competition of criminal law norms. Within the framework of this study, the acts are analyzed according to qualifying signs from the standpoint of administrative and criminal law. The author considered the concepts of crimes from hooligan motives, as well as the act itself - hooliganism. Based on the studied material, the author tries to find out the difference between homogeneous dangerous actions aimed at causing physical harm to a person, as well as expressed in a gross violation of public order with obvious disrespect for society and hereinafter referred to as hooliganism and acts committed from hooligan motives. The study resulted in formulated proposals aimed at the correct qualification of the act in order to eliminate the emerging competition of criminal law norms.

Ключевые слова: побои, хулиганство, хулиганские побуждения, драка, преступление, правонарушение, уголовный закон, закон об административных правонарушениях, конкуренция норм уголовного права.

Keywords: beatings, hooliganism, hooligan motives, fight, crime, offense, criminal law, law on administrative offenses, competition of criminal law norms.

Под конкуренцией норм права понимают ситуацию, когда одно общественно опасное деяние подпадает под признаки нескольких уголовно-правовых норм.

В данной статье примерами конкуренции уголовно-правовых норм будут деяния, регулируемые статьями: 111, 112, 115, 116, 117, 213 УК РФ [2].

Общим, что объединяет перечисленные преступления, является квалифицирующий признак: хулиганские побуждения, мотивы политической, идеологической, расовой, национальной или религиозной ненависти или вражды либо мотивы ненависти или вражды в отношении какой-либо социальной группы. Единым, объединяющим эти понятия являются действия, которые появляются как при грубом неуважении к общественному порядку, так и в результате хулиганских побуждений, хулиганских мотивов.

Хулиганство, причинение вреда здоровью, побои, истязание выражаются в определённых действиях. Объектом посягательства для хулиганства будет не здоровье человека, как характерно для преступлений, причиняющих вред здоровью, а установленный общественный порядок.

Побои и драка имеют общее действие, направленное против конкретного лица и причиняющее потерпевшему физический и моральный вред.

По толковому словарю Владимира Даля, термин драка происходит от слова драть: «раздирать на части, рвать; сдирать, отдирать, стаскивать, срывать; продирать, прорывать, продырять, дергать, рвать таском; сечь, бить, наказывать» [1].

Именно синонимы бить, сечь хорошо передают значение происходящих действий в драке. Что касается термина побои, то оно образуется как от драки, так и в частном понимании при нанесении побоев непосредственно единственному лицу в результате возникшей неблагоприятной для потерпевшего ситуации.

Для правильной квалификации совершённого деяния необходимо устранить конкуренцию норм.

В ходе исследования были поставлены следующие вопросы:

1. Как можно отличить хулиганство от драки?
2. Какая существует классификация действий, причиняющих физический вред человеку?

3. Что является причиной нанесения побоев и совершения иных действий, затрагивающих безопасность жизнедеятельности как одного индивида, так и группы общества?

Ответ на поставленный начальным вопрос о различии одного деяния от другого кроется в законе, регулирующем действия в результате которых причиняется физический вред - лёгкой, средней или тяжкой формы, посредством специальных действий, образующих объективную сторону состава деяния, а также в мотиве, образующем его субъективную сторону.

Уголовный Кодекс, далее УК РФ, в статьях 111, 112, 115 определяет степень причинения вреда здоровью [2]. Необходимо отметить конкуренцию норм статей 111, 112, 115, 116, 117, 213 УК РФ, выражающуюся в совершении действий из хулиганских побуждений или по причине ненависти или вражды к какой-либо социальной группе [2].

В таблице №1 представлены определения побоя и хулиганства.

Общественно-опасные деяния	
Статья 116 УК РФ [2]	Статья 213 УК РФ [2]
Побои или иные насильственные действия, причинившие физическую боль, но не повлекшие последствий, указанных в статье 115 УК РФ, совершенные из хулиганских побуждений.	Хулиганство, то есть грубое нарушение общественного порядка, выражающее явное неуважение к обществу.
САНКЦИЯ (альтернативная)	
<i>Обязательные работы, либо ограничение свободы, либо арест, либо лишение свободы.</i>	Ч.1 - <i>Штраф, либо обязательные работы, либо исправительные работы, либо принудительные работы, либо лишение свободы;</i> Ч.2 - <i>Штраф, либо принудительные работы, либо лишение свободы;</i> Ч.3 - <i>относительно определённая санкция - лишение свободы на срок от пяти до восьми лет</i>
Противоправные вредные деяния	
Статья 6.1.1. КоАП РФ [3]	Статья 20.1. КоАП РФ [3]

Нанесение побоев или совершение иных насильственных действий, причинивших физическую боль, но не повлекших последствий, указанных в статье 115 УК РФ, если эти действия не содержат уголовно наказуемого деяния.	Мелкое хулиганство: явное неуважение к обществу, сопровождающееся нецензурной бранью в общественных местах, оскорбительным приставанием к гражданам, уничтожением или повреждением чужого имущества.
САНКЦИЯ (альтернативная)	
<i>Административный штраф либо административный арест либо обязательные работы.</i>	<i>Административный штраф или административный арест.</i>

Таблица 1 «Определение побоя и хулиганства»

По исходным данным в таблице №1 видны отличия однородных деяний, воспринимающихся как преступление и как правонарушение.

Побои, как и хулиганство, могут совершаться также «по мотивам политической, идеологической, расовой, национальной или религиозной ненависти или вражды либо по мотивам ненависти или вражды в отношении какой-либо социальной группы» [2, ст.116].

Для квалификации деяния по ст. 116 УК РФ [2] или 213 УК РФ [2], должен быть определён состав преступления. Главное отличие содержится именно в составе преступления.

Объектом побоев выставляется здоровье человека, для хулиганства - это будут отношения в сфере обеспечения общественного порядка. Оба деяния совершаются в действии, только побои направлены на многократное нанесение действий, причиняющих боль. Хулиганство же выражается в грубом нарушении общественного порядка с явным неуважением к обществу: «умышленное нарушение общепризнанных норм и правил поведения, продиктованном желанием виновного противопоставить себя окружающим, продемонстрировать пренебрежительное отношение к ним» [4] .

Также для хулиганства отличительной особенностью объективной стороны является применение оружия или предметов, используемых в качестве оружия.

Конструкция преступления для хулиганства будет формальной, деяние считается оконченным с момента совершения хулиганских действий, независимо от наступивших последствий. Побои же имеют причинно-следственную связь, поэтому преступление считается с материальным составом: физическая боль при отсутствии последствий в виде лёгкого вреда здоровью - отсылка к ст. 115 УК РФ.

Субъективная сторона состава преступления для хулиганства - это прямой умысел с хулиганским мотивом. Для побоев - это вина в виде прямого или косвенного умысла.

Субъектом преступления по ст.116 УК РФ является: вменяемое физическое лицо, достигшее к моменту совершения противоправного деяния 16 лет. Для хулиганства субъект тот же. Только по ч.1 ст.213 УК РФ возраст для привлечения к уголовной ответственности установлен с 16 лет, а по ч.2 и 3 ст. 213 УК РФ ответственность наступает с 14 лет.

2. Какая существует классификация действий, причиняющих физический вред человеку? Ответ на данный вопрос представлен в таблице №2.

Деяния, причиняющие физический вред человеку		
Тяжесть	Статья	
<i>Тяжкий вред</i>	ст. 111 УК РФ	
	Диспозиция	Санкция (относительно-определённая)
	Умышленное причинение тяжкого вреда здоровью, опасного для жизни человека с опасными для здоровья наступившими последствиями.	Лишение свободы: Ч.1 - до 8 лет; Ч.2 – до 10 лет ; Ч.3 – до 12 лет; Ч.4 – до 15 лет
<i>Вред средней тяжести</i>	ст. 112 УК РФ	
	Диспозиция	Санкция (альтернативная)
	Умышленное причинение средней тяжести вреда здоровью, не опасного для жизни человека и не повлекшего последствий, указанных в статье 111 УК РФ.	Ч.1 Ограничение свободы либо принудительные работы - до 3-х лет, либо арест на срок до 6 месяцев, либо лишение свободы - до 3 лет; Ч.2 Лишение свободы - до 5 лет.

<i>Лёгкий вред</i>	ст. 115 УК РФ	
	Диспозиция	Санкция (альтернативная)
	Умышленное причинение легкого вреда здоровью, вызвавшего кратковременное расстройство здоровья или незначительную стойкую утрату общей трудоспособности.	Ч.1 Штраф в размере до 40 тысяч руб., либо обязательные работы до 480 ч., либо исправительные работы - до 1 года, либо арест до 4-х месяцев; Ч.2 Обязательные работы - до 360 ч., либо исправительные работы - до 1 года, либо ограничение свободы - до 2-х лет, либо принудительные работы - до 2-х лет, либо арест - до 6 месяцев, либо лишение свободы - до 2-х лет.
<i>Физическая боль без последствий, указанных в ст.115 УК РФ</i>	ст. 116 УК РФ	
<i>Физические или психические страдания без последствий, указанных в ст.111, 112 УК РФ</i>	ст. 117 УК РФ	
Также определение тяжести вреда здоровью предусмотрено следующими нормативными правовыми актами: Постановлением Правительства РФ от 17.08.2007 № 522 «Правила определения степени тяжести вреда, причиненного здоровью человека» [5]. Приказом Минздравсоцразвития РФ от 24.04.2008 N 194н (ред. от 18.01.2012) "Об		

утверждении Медицинских критериев определения степени тяжести вреда, причиненного здоровью человека" (Зарегистрировано в Минюсте РФ 13.08.2008 N 12118) [6].

Таблица 2 «Определение тяжести вреда»

Для умышленных преступлений, направленных на причинение вреда здоровью человека, законодатель учёл квалифицирующие признаки: хулиганские побуждения и мотивы ненависти или вражды к какой-либо социальной группе.

3. Что является причиной нанесения побоев и совершения иных действий, затрагивающих безопасность жизнедеятельности как одного индивида, так и группы общества?

Анализируя вышеприведённые установленные статьи за совершение деяний, направленных против здоровья человека и общественного порядка, можно обозначить 2 причины нанесения побоев:

- 1- Хулиганские побуждения (нецензурные выражения, распитие спиртных напитков, повреждение или уничтожение имущества, грубое нарушение общественного порядка, противопоставление себя обществу в целях показать пренебрежительное к нему отношение: девиантное поведение);
- 2- Политический, идеологический, расовый, национальный или религиозный мотив, в проявлении ненависти или вражды в отношении какой-либо социальной группы.

Следовательно, побои могут причиняться как в результате хулиганских действий, так и в результате ненависти к какой-либо социальной группе общества.

Отличие конкурирующих норм: п. «д», «е» ч.2 ст.111, п. «д», «е» ст. 112, п. «а», «б» ч.2 ст.115, ст. 116, п. «з» ч.2 ст.117, ст. 213 УК РФ [2] кроется в объективной стороне перечисленных преступных общественно-опасных деяний. Главное на что нужно обратить внимание при квалификации совершённого преступления - на его состав.

Только хулиганство, предусмотренное ст.213 УК РФ, совершается против общества и установленного в нём порядка. Остальные же перечисленные статьи преступных деяний совершаются против здоровья конкретного человека.

Мосечкин И.Н. и Круковский В.Е. исследуя мотивы преступления, в своём учебном пособии, определяют для хулиганства хулиганский мотив, выражающийся мотивом озорства, буйства, дерзости. [7, ст.94]

Исходя из вышеизложенного материала, можно сказать, что на практике для устранения конкуренции норм уголовного права важно правильно квалифицировать совершённое опасное деяние, ответив предварительно на поставленные вопросы: против чего и кого было направлено общественно опасное действие? Применялось ли в процессе совершения преступного деяния оружие или иные предметы в качестве оружия или только имелось нанесение телесных повреждений потерпевшему? Какая конструкция совершения преступления: формальная, материальная или усечённая? Какой размер причинённого ущерба? Какой мотив и конечная цель была в совершаемых действиях? В каком состоянии находился субъект, совершая преступление? Достиг ли он установленного возраста для привлечения к ответственности? Осознавал ли он и хотел ли субъект преступления или правонарушения, наступления определённых последствий от его противоправных действий?

Именно определив состав совершённого действия, можно квалифицировать деяние как определённое преступление или правонарушение и сделать вывод о привлечении к административной или к уголовной ответственности субъекта правонарушения или преступления.

Следовательно, при конкуренции уголовно-правовых норм следует применять ту норму, которая точнее по содержанию. Состав преступления, предусмотренный применяемой нормой, должен содержать достаточное число признаков для точного определения деяния в случае, когда преступление квалифицированное. Только при соблюдении правильности и полноты собранной информации по составу совершённого деяния квалификация преступления будет соответствовать закону, и конкуренция не возникнет.

Литература

1. Толковый словарь Даля онлайн // (slovardalja.net). URL: <https://slovardalja.net/word.php?wordid=26289> (дата обращения: 11.01.2023).
2. Уголовный кодекс Российской Федерации: Федеральный Закон от 13 июня 1996 г. № 63-ФЗ // СПС «Консультант Плюс».
3. Кодекс Российской Федерации об административных правонарушениях: Федеральный Закон от 30 декабря 2001 г. № 195-ФЗ // СПС «Консультант Плюс».
4. О судебной практике по уголовным делам о хулиганстве и иных преступлениях, совершенных из хулиганских побуждений: Постановление Пленума Верховного Суда РФ от 15.11.2007 № 45 // СПС «Консультант Плюс».

5. Об утверждении Правил определения степени тяжести вреда, причиненного здоровью человека: Постановление Правительства РФ от 17 августа 2007 г. № 522 // СПС «ГАРАНТ».
6. Об утверждении Медицинских критериев определения степени тяжести вреда, причиненного здоровью человека: Приказ Минздравсоцразвития РФ от 24.04.2008 № 194н // СПС «ГАРАНТ».
7. Мосечкин И. Н., Круковский В.Е. Мотивы и цели преступления : учебное пособие // ВятГУ. – Киров: ВятГУ, 2019, 128 с.

Ермаков Н.А.
студент магистратуры
1 курс, факультет «Горно-нефтяной»
Уфимский государственный нефтяной технический университет
Россия, г. Уфа
+79373578212
ermakruna@bk.ru

СРАВНЕНИЕ РАЗЛИЧНЫХ РЕЦЕПТУР БУРОВОГО РАСТВОРА ДЛЯ ПЕРВИЧНОГО ВСКРЫТИЯ ПРОДУКТИВНОГО ПЛАСТА

Аннотация: в данной статье проведено исследование и дана оценка применению биополимерного бурового раствора для первичного вскрытия пласта на основе ксантана с добавлением неионогенного ПАВ, композиции простых эфиров полиалкиленгликолей, ингибитора на основе смеси низкомолекулярных гликолей.

Ключевые слова: бурение, буровой раствор, вскрытие продуктивных горизонтов, изменение коллекторских свойств, характеристика реагентов.

Annotation: in this article, a study was conducted and an assessment was made of the use of a biopolymer drilling fluid for the initial formation exposing based on xanthan with the addition of a nonionic surfactant, a composition of polyalkylene glycol ethers, and an inhibitor based on a mixture of low molecular weight glycols.

Key words: drilling, mud, exposing a production horizon, changing collecting properties, characteristics of reagents.

1. Введение и актуальность темы

Разработка нефтяных и газовых месторождений напрямую связана со строительством большого числа скважин, каждая из которых выполняет свои функции в зависимости от ее типа. Таким образом, качество пробуренной скважины напрямую зависит от эффективности ее дальнейшего использования. В добывающих скважинах одну из самых главных ролей играет качество первичного вскрытия продуктивного горизонта.

Вскрытие продуктивного пласта – это завершающая стадия процесса строительства скважины. Дать оценку качества проделанной работы по вскрытию помогают различные исследования. Основным критерием можно назвать показатель продуктивности.

Качество вскрытия продуктивного пласта во многом определяется применяемой буровой промывочной жидкостью. Промывочная жидкость должна обеспечивать минимальное воздействие на вскрываемый продуктивный пласт для сохранения его коллекторских свойств, но в то же время раствор должен обладать смазывающей

способностью, удерживающими качествами, гидрофобностью и ингибирующей способностью. Перед буровиками стоит задача ликвидировать возможность того, что в пласте окажутся буровые и тампонажные растворы, так как они отрицательно повлияют на характеристики пласта. При вскрытии необходимо позаботиться о том, чтобы добыча была продуктивной, а пласт обслуживался как можно дольше.

Исход из вышесказанного, было предложено рассмотреть различные рецептуры буровой промывочной жидкости и сравнить их по основным показателям, которые определяют качество бурового раствора.

2. Определение рецептур буровой промывочной жидкости для проведения исследования.

Для сравнения буровых промывочных жидкостей по их основным характеристикам были выбраны следующие рецептуры, представленные в таблице 1.

Таблица 1 – Предлагаемые рецептуры буровых растворов для первичного вскрытия пластов

Наименование реагента	Процентное содержание реагента, %											
	Номер рецептуры											
	1	2	3	4	5	6	7	8	9	10	11	12
Вода	77	75	73	71	69	53	49	78	66	64	69	59
Кальцинированная сода	0,0 5	0,0 5	0,0 5	0,0 5	0,0 5	0,0 5	0,0 5	0,0 5	0,05 5	0,05 5	0,0 5	0,0 5
Каустическая сода	0,0 5	0,0 5	0,0 5	0,0 5	0,1 0	0,1 0	0,1 0	0,20 0	0,2 0	0,30 0	0,1 0	0,1 0
Модифицированн ый крахмал	1,8 0	1,8 0	1,8 0	1,8 0	1,8 0	1,8 0	1,8 0	1,80 0	1,8 0	1,80 0	1,8 0	1,8 0
Композиция простых эфиров	-	2,0 0	2,0 0	2,0 0	2,0 0	1,0 0	1,0 0	1,00 0	1,0 0	2,00 0	2,0 0	2,0 0

Наименование реагента	Процентное содержание реагента, %											
	Номер рецептуры											
	1	2	3	4	5	6	7	8	9	10	11	12
полиалкиленглико лей												
Композиционный неионогенный ПАВ	-	-	0,0 5	0,0 5	0,0 5	0,0 5	0,1 0	0,10	0,1 0	0,10	0,0 5	0,0 5
Ингибитор глин	1,0 0	1,0 0	1,0 0	1,0 0	1,0 0	1,0 0	1,5 0	1,50	1,5 0	1,50	1,5 0	1,5 0
Бактерицид	0,0 3	0,0 3	0,0 3	0,0 3	0,0 3	0,0 3	0,0 3	0,03	0,0 3	0,03	0,0 3	0,0 3
Смазочная добавка	-	-	-	-	3,0 0	3,0 0	3,0 0	2,00	2,0 0	2,00	3,0 0	3,0 0
Пенегаситель	0,0 5	0,0 5	0,0 5	0,0 5	0,0 5	0,0 5	0,0 5	0,05	0,0 5	0,05	0,0 5	0,0 5
Биополимер	0,2 5	0,2 5	0,2 5	0,2 5	0,2 5	0,2 5	0,2 5	0,30	0,3 0	0,30	0,3 0	0,3 0
Хлорид калия	6,0 0	6,0 0	6,0 0	6,0 0	6,0 0	6,0 0	6,0 0	10,0 0	3,0 0	12,0 0	6,0 0	6,0 0
УМС-75	5,0 0	5,0 0	5,0 0	5,0 0	5,0 0	5,0 0	5,0 0	5,00	5,0 0	5,00	5,0 0	5,0 0

3. Результаты изучения влияния концентрации реагентов на свойства предлагаемого раствора для первичного вскрытия продуктивного пласта.

Результаты проделанных опытов представлены в таблице 2 и на рисунках (1-5).

Таблица 2 – Результаты исследований

Параметр	1	2	3	4	5	6	7	8	9	10	11	12
Условная вязкость,с	60	58	59	57	57	55	56	60	57	58	59	60
ДНС, дПа	95,3	95,1	95,3	100,3	100,7	105,9	100,2	100,4	97,9	101,7	120,1	139,3
СНС, 10 сек/ 10 минут, дПА	31,6/43	36,9/45,9	36,9/46,6	38,9/48,1	37,4/47,7	42,9/52,4	37,3/46,7	36,9/46,8	37,9/46,8	37,2/46,7	42,15/53,11	51,85/61,78
Показатель фильтрации см ³ /30 мин	4	3,3	3,3	2,7	2,7	2,4	2,7	2,5	2,7	2,7	2,5	2,4
Коэффициент трения корки, град	2°	2°30′	2°30′	2°00′	0°45′	0°45′	0°30′	0°30′	0°45′	0°45′	0°45′	0°45′



Рисунок 1. График изменения условной вязкости



Рисунок 2. График изменения динамического напряжения сдвига

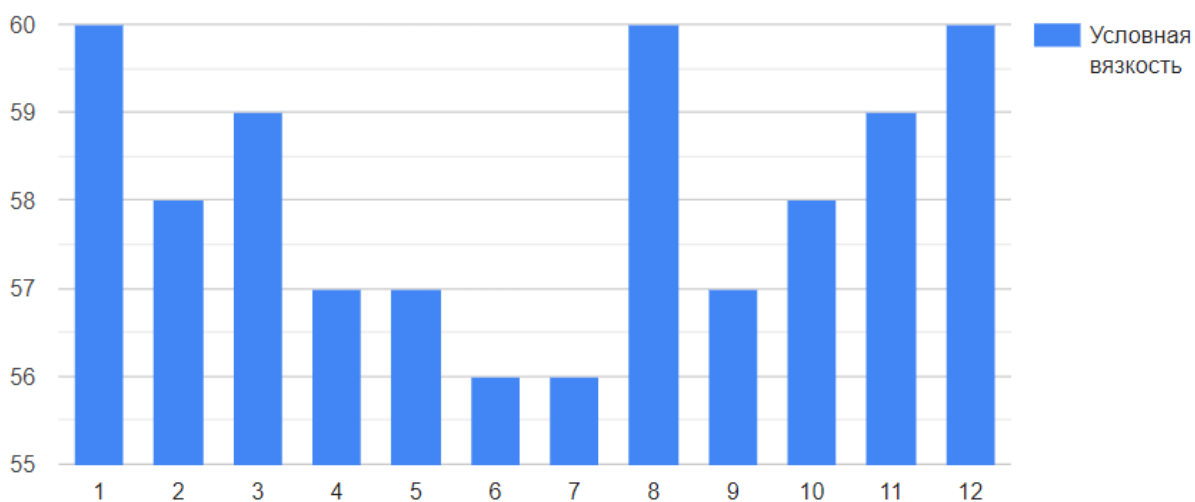

Рисунок 3. График изменения статического напряжения сдвига

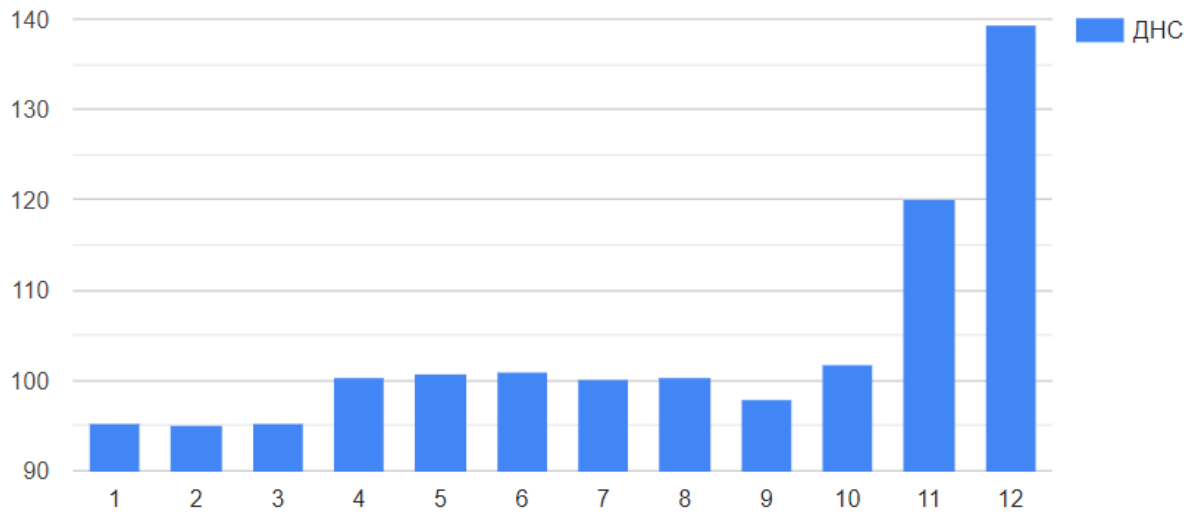

Рисунок 4. График изменения показателя фильтрации

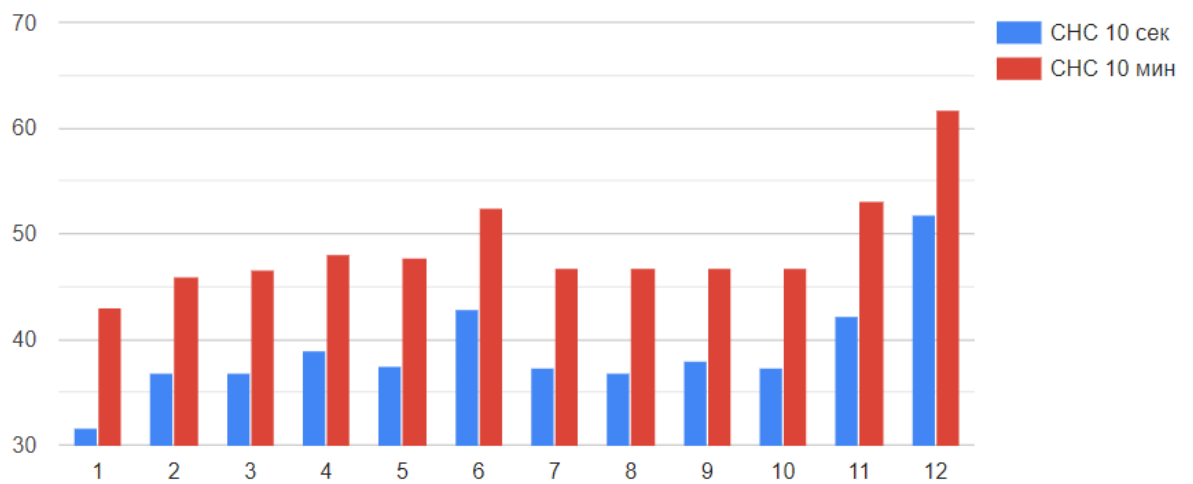

Рисунок 5. График изменения коэффициента трения корки

Из рисунка 1 можно заметить, что рецептуры под номерами 5,6,7,9 обладают наименьшей условной вязкостью.

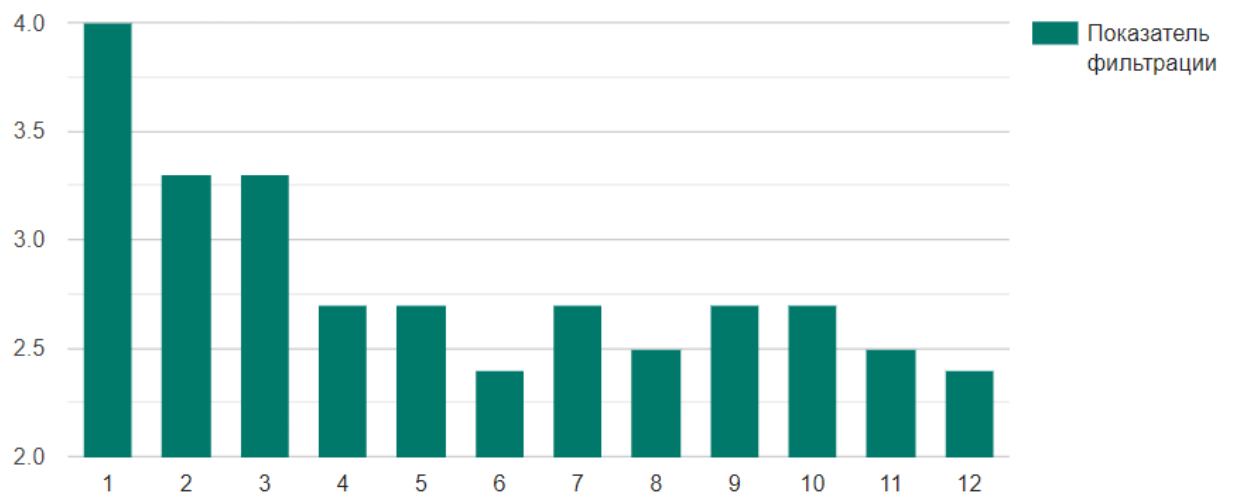
Из рисунка 2 и 3 видно, что все рецептуры кроме рецептов №11 и №12 показывают хорошую структуру раствора. Рецепт №6 показывает лучшую выносящую способность, однако в статическом состоянии данная рецептура создает несколько большее давление на пласт.

На рисунке 4 рецептуры №4-12 показывают примерно одинаковое значение показателя фильтрации. Наименьшее значение показал раствор под №6.

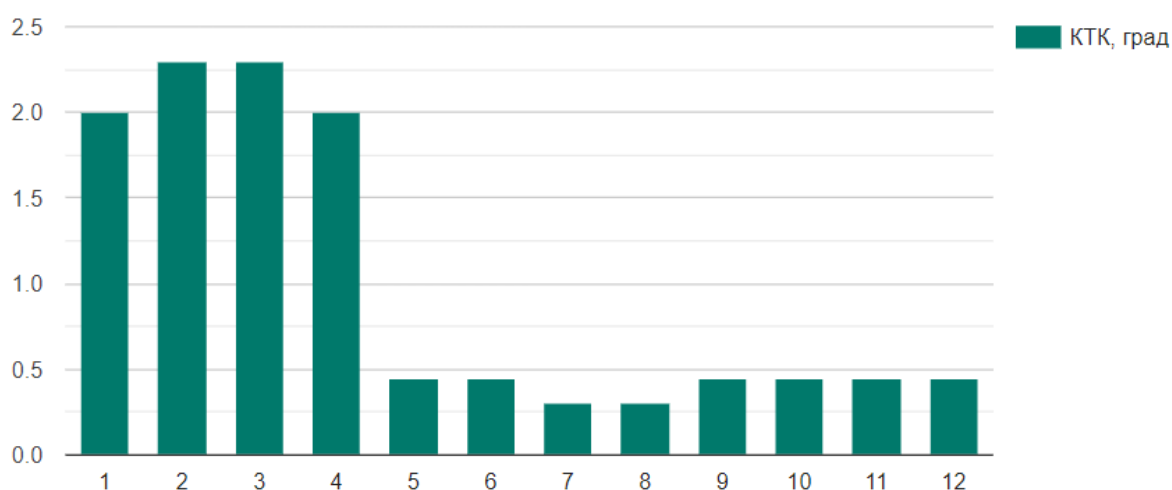
Из рисунка 5 видно, что растворы с рецептурами №5-12 показали примерно равные показатели коэффициента трения корки.

5. Основные выводы и результаты

1. Выполнены экспериментальные исследования раствора для первичного вскрытия продуктивного пласта.
2. Установлено, что параметры раствора соответствуют всем требованиям, описанным в правилах безопасности в нефтяной и газовой промышленности.
3. Выполнены лабораторные исследования предложенных рецептов с целью уточнения количественного содержания каждого компонента.
4. Проведен анализ действия различных концентраций этих реагентов на параметры бурового раствора.

5. С учетом проведенных экспериментов наиболее применимыми для первичного вскрытия пласта являются рецептуры №5-7, так как по общему влиянию на каждый параметр они показали лучшие результаты.

Использованные источники:

1. Овчинников, В.П. Технология бурения нефтяных и газовых скважин: учебник для студентов вузов. — В 5 т. Т. 3 / под общ. ред. В. П. Овчинникова. — Тюмень: ТюмГНГУ, 2014. — 418 с.
2. Булатов, А.И.; Макаренко, П.П.; Проселков, Ю.М. Буровые промывочные и тампонажные растворы; М.: Недра — Москва, 2011. — 424 с.
3. Овчинников, В.П.; Аксенова Н.А. Буровые промывочные жидкости: Учеб. пособие для вузов. — Тюмень: Изд-во «Нефтегазовый университет», 2008. — 309 с.
4. Рябченко, В.И. Управление свойствами буровых растворов : научное издание / В. И. Рябченко. - М. : Недра, 1990. - 230 с.
5. Исмаков, Р.А. Управление свойствами технологических жидкостей для вскрытия продуктивных пластов: учебное пособие / Р. А. Исмаков, Н. А. Петров, Г. В. Конесев; УГНТУ. – Уфа: Изд-во УГНТУ, 2014. – 153 с.
6. Конесев, Г.В. Повышение качества первичного и вторичного вскрытия нефтяных пластов: научное издание / Н. А. Петров; ред. Г. В. Конесев. - СПб. : Недра, 2007. - 544 с.
7. Конесев, Г.В. Буровые промывочные жидкости: учеб. пособие / Г. В. Конесев ; УНИ. - Уфа: Изд-во УНИ, 1983. - 91 с.
8. Ангелопуло, О.К. Буровые растворы для осложненных условий: научное издание / О. К. Ангелопуло, В. М. Подгорнов, В. Э. Аваков. - М. : Недра, 1988. - 135 с.
9. Городнов, В.Д. Буровые растворы: учебник / В. Д. Городнов. - М.: Недра, 1985. - 206 с.

УДК 61.13058

Шуматова Ирина Владимировна, медицинская сестра анестезист КГП «ЦБ
г.Шахтинска»,
студент академического бакалавриата НАО Медицинского университета Караганды
Казахстан, Караганда

Садуева Феруза Хайдаралиевна, магистр медицинских наук
Преподаватель школы сестринского образования НАО Медицинского университета
Караганды

Казахстан, Караганда

Email: Feruza_1308@mail.ru

Айтмагамбетов Ауэз Рашидович, магистр медицинских наук
Ассистент-профессора школы сестринского образования НАО Медицинского
университета Караганды
Казахстан, Караганда

ОСНОВНЫЕ ПРИЧИНЫ СИНДРОМА ЭМОЦИОНАЛЬНОГО ВЫГОРАНИЯ МЕДИЦИНСКИХ СЕСТЕР ОТДЕЛЕНИЯ АНЕСТЕЗИОЛОГИИ, РЕАНИМАЦИИ И ИНТЕНСИВНОЙ ТЕРАПИИ Г.ШАХТИНСКА.

Аннотация

Статья посвящена изучению основных причин синдрома эмоционального выгорания медицинских сестер отделения анестезиологии, реанимации и интенсивной терапии. В 2019 году Всемирная организация здравоохранения (ВОЗ) включила синдром эмоционального выгорания в международную классификацию болезней, описав его симптомы: хроническую усталость, безразличие к работе и окружающим и чувство опустошенности, которое развивается на фоне постоянного стресса. Перенапряжение медицинских работников опасно для пациентов — «выгоревшие» сотрудники склонны к совершению ошибок гораздо чаще. Анализ полученных в ходе исследования данных показал, что распространенность профессионально-эмоционального выгорания среди специалистов сестринского дела находится на высоком уровне, так как большинство респондентов отмечает у себя признаки нарастающего эмоционального истощения. Основной причиной профессионально-эмоционального выгорания у специалистов сестринского дела являются повышенная рабочая нагрузка на специалиста. Конфликт интересов при проведении исследования не заявлялся.

Summary

The article is devoted to the study of the main causes of the syndrome of emotional burnout of nurses in the department of anesthesiology, resuscitation and intensive care. In 2019, the World Health Organization (WHO) included burnout syndrome in the international classification of diseases, describing its symptoms: chronic fatigue, indifference to work and others, and a feeling of emptiness that develops against the background of constant stress. Overexertion of medical workers is dangerous for patients - "burnt out" employees are prone to making mistakes much more often. An analysis of the data obtained during the study showed that the prevalence of professional and emotional burnout among nursing professionals is at a high level, since the majority of respondents report signs of increasing emotional exhaustion. The main reason for professional and emotional burnout among nursing professionals is the increased workload on the specialist. No conflicts of interest were declared during the study.

Ключевые слова: медицинская сестра/брат, эмоциональное выгорание, отделение ОАРИТ.

Key words: nurse, emotional burnout, department of anesthesiology, reanimation and intensive care.

Введение. В связи с возросшим темпом и напряженностью рабочей активности профессионалов увеличивается число эмоционального выгорания среди специалистов, в том числе и у медицинских работников отделения анестезиологии, реанимации и интенсивной терапии (ОАРИТ), которое оказывает значимое влияние на качество и успешность выполнения профессиональной медицинской деятельности [1].

По результатам опроса врачей в США (2015), среди причин, приводящих к синдрому эмоционального выгорания (СЭВ) медицинских работников основное место занимает бюрократическая работа (в т. ч. заполнение карт, бумажная работа и т.д.), этот фактор был указан у 55% респондентов, необходимость слишком долгого пребывания на работе (33%) и отсутствие уважительного отношения со стороны коллег и администрации (32%). При этом отсутствие уважения со стороны пациентов как фактор, ведущий к выгоранию, отмечают только 17% медицинских работников [2].

Исследования показывают, что подавляющее большинство медицинских работников недостаточно информированы о последствиях СЭВ, не владеют элементарными навыками саморегуляции и релаксации, имеют низкий уровень стрессоустойчивости, малоактивны в стремлении преодолеть стресс, разрешить конфликтную ситуацию [3].

В зарубежных исследованиях на фоне выгорания получены данные об ухудшении памяти и снижении самооценки здоровья, усилении депрессии, повышении тревоги и

нарушении сна. Риск выгорания среди медицинских сестер, работающих в анестезиологии, отмечен высоким уровнем выгорания у 18,63% работников. Таким образом, распространенность по одной из субшкал выгорания высокого уровня эмоционального истощения, деперсонализации и редукции профессиональных достижений переменчива от исследования к исследованию и может достигать 12,2%, а в части исследований — 90% [4].

Материалы и методы. Целью данного исследования является провести анализ причин возникновения синдрома эмоционального выгорания медицинских сестер ОАРИТг. Шахтинск. Исследование проводилось путем социологического опроса при помощи анкеты. Критерии включения: медицинские сестры, работающие в отделение ОАРИТ, прошедшие оценку уровня СЭВ по анкете МВМаслач. Исследование проводилось в ноябре 2020 г. – декабре 2021 г. Базой исследования выступила КГП «ЦБ г.Шахтинска». Количество респондентов составило 21 медицинская сестра. Все респонденты были включены в исследование после устного информированного согласия.

Инструментами для проведения исследования выбраны: авторская анкета на предмет выявления триггеров эмоционального стресса у специалистов сестринского дела, состоящая из 23 вопросов. Авторская анкета на предмет выявления триггеров эмоционального стресса у специалистов сестринского дела, согласована и утверждена локальной этической комиссией НАУ МУК. Составлена с учетом этических норм, для выявления и анализа индивидуальных и организационных факторов возникновения стресса на рабочем месте. В анкете предлагалось выбрать один или несколько (не более трех) вариантов ответов и внести собственные предложения.

Результаты исследования. Для большинства наших респондентов была подчеркнута идея осознания важности профессии медицинской сестры отделения ОАРИТ в современном обществе, лишь малая часть из них считают роль медицинской сестры не значимой профессией в обществе.

Две трети респондентов имеют опыт работы в сфере медицины более 10 лет, 25% респондентов имеют от 5 до 10 лет стажа, 9% респондентов в медицине уже 25 лет и более. По результатам исследования, почти все респонденты были знакомы с понятием «Выгорание медицинских работников».

Нарушения, связанные с усталостью, могут привести к снижению производительности труда, что, в свою очередь, негативно сказывается на работодателе и обществе. Появляется все больше доказательств того, что долгий рабочий день и сменная работа связаны с ошибками в оказании помощи пациентам и авариями на дорогах. ученые Scott, Rogers, Hwang, & Zhang в 2016 году обнаружили, что риск ошибок при уходе за пациентами почти удваивается, когда смена медицинских сестер интенсивной терапии

длиться более 12,5 часов. Кроме того, более 40 часов в неделю увеличили количество ошибок при уходе за больными на 46% [5].

По результатам нашего исследования, обнаружено, что 73% респондентов приходилось брать сверхурочные дежурства в выходные дни. Больше половины респондентов считали, что СЭВ более распространено в отделении ОАРИТ, чем в других отделениях, связывая это с более интенсивными физическими и психологическими нагрузками. Нами выявлено, что работники отделения имеют возможность получить вознаграждение за добросовестное исполнение обязанностей или сверхурочные смены на работе, таковыми являются более половины наших респондентов.

Медсестры интенсивной терапии сталкиваются с новым сложным рабочим сценарием в отделениях интенсивной терапии при COVID-19. Пациенты отделения интенсивной терапии с COVID-19 не могут принимать посторонних посетителей, они зависят от поддержки медицинских работников [6]. Таким образом, бремя COVID-19 обуславливает необходимость повышения показателей рабочей нагрузки медицинских сестер за счет новых проблем, включая время надевания и снятия средств индивидуальной защиты (СИЗ), дополнительное время, затрачиваемое на оказание помощи в ношении СИЗ, необходимость дистанционного общения пациента и его родственников, а также необходимость справляться с растущими случаями и тяжестью возбуждения и делирия из-за изолированной среды [7].

По данным нашего исследования, 88% респондентов, считают, что количество работы увеличилось с возникновением пандемии «COVID 19».

Большая доля респондентов, а именно – 42%, главным фактором развития стресса отмечают повышенную нагрузку при работе в отделении ОАРИТ. Треть респондентов считают, что постоянное нахождение в состоянии напряжения при работе с тяжелыми пациентами, является главным фактором развития стресса. Также были отмечены, что интриги со стороны коллег, неуважительное отношение руководства и неуважительное отношение со стороны родственников пациентов, также же выступают факторами риска развития СЭВ.

Подавляющее большинство респондентов, а именно 98% считают, что медицинская сестра отделения ОАРИТ должна иметь увеличенное количество отпускных дней в год, чтобы поддерживать свое психическое и физическое состояние; лишь 2% опрошенных специалистов сестринского дела отделения ОАРИТ считают, что для отдыха достаточно стандартного количества отпускных дней.

Было показано, что посменная работа вызывает нарушения циркадных ритмов, а в результате недостаточного сна сменные работники склонны испытывать расстройства

повседневной жизни, которые могут привести к хроническим заболеваниям [8]. В частности, работа медицинских сестер более сложна, чем работа других сменных работников, из-за сильной физической нагрузки, серьезных медицинских проблем и напряжения в течение всего рабочего времени. Достоверно известно, что работа медицинских сестер приводит к повышенной утомляемости, что, в свою очередь, отрицательно сказывается на удовлетворенности работой и качестве жизни [9]. Кроме того, сообщалось, что усталость медицинских сестер увеличивает риск инцидентов, связанных с безопасностью в больницах, таких как ошибки при назначении лекарств, ошибки в идентификации пациентов, снижение эффективности ухода и несчастные случаи с уколами иглой во время смены [10].

По данным нашего исследования большинство респондентов, а именно 37%, часто испытывают чувство усталости, не хватает сил на домашние хлопоты; 33% опрошенных специалистов сестринского дела в отделении ОАРИТ, анализируют все произошедшие события за день, чтобы не совершить ошибки, во избежание конфликтных ситуаций с коллегами; 23% респондентов, после окончания трудового дня чувствуют себя хорошо, занимаются домашними делами или отдыхают; 7% респондентов используют принцип «оставлять» работу на работе (рисунок 1).



Рисунок 1. Оценка качества отдыха после трудового дня сестринского персонала в отделении ОАРИТ(%)

Большая доля респондентов, а именно – 75%, считают, что они сами, как и коллеги нуждаются в помощи психолога; 25% респондентов, считают, что помощь психолога не нужна, со всеми проблемами и конфликтами можно справиться самостоятельно.

По данным нашего исследования 28% респондентов, главным методом борьбы со стрессом, считают возможность переключения с одного дела на другое; 26% опрошенных

специалистов сестринского дела, считают, что справляться со стрессом им помогает курение; 21% респондентов, для борьбы со стрессом на работе используют седативные лекарственные препараты; 11% опрошенных специалистов сестринского дела, копят весь негатив в себе, чтобы «выплеснуть» его дома; 8% опрошенных респондентов сестринского дела, пытаются «заесть» стресс едой; 6% респондентов, употребляют алкоголь в небольших количествах, считая, что малое количество алкоголя ни каким образом не отразится на их здоровье (рисунок 2).



Рисунок 2. Оценка методов борьбы со стрессом в рабочее и вне рабочее время для специалистов сестринского дела в отделении ОАРИТ (%)

Подавляющее большинство опрошенных медицинских сестер ОАРИТ- 88% респондентов, ощущает разницу между физическим и психическим состоянием в самом начале трудовой деятельности и на сегодняшний день; малая часть опрошенных специалистов сестринского дела, считает, что особой разницы нет, либо она не значительна и не ведет к эмоциональному выгоранию специалистов на рабочем месте; 4% респондентов затрудняются ответить на этот вопрос .

Две трети опрошенных респондентов - 36%, считают, что с помощью активного совместного отдыха можно предупредить эмоциональное выгорание среди специалистов сестринского дела отделения ОАРИТ; 22% опрошенных специалистов сестринского дела отмечают, что предупредить эмоциональное выгорание среди специалистов сестринского дела возможно по средствам поощрения различного характера; 19% респондентов, считают, что решение возникших проблемных ситуаций на рабочем месте, можно решить

на общем коллективном собрании, чтобы предупредить конфликты в рабочей среде и эмоциональное выгорание среди специалистов сестринского дела; 18% опрошенных специалистов сестринского дела в отделении ОАРИТ считает, что использование всех перечисленных методов может гарантировать не допущение распространения эмоционального выгорания в отделении среди сестринского персонала ОАРИТ; и лишь малая часть респондентов считают, что с помощью беседы с психологом можно предупредить эмоциональное выгорание среди специалистов сестринского дела; всего 1% опрошенных респондентов, считают, что предупредить эмоциональное выгорание среди специалистов сестринского дела возможно, если правильно соблюдать режим сна и питания работе (рисунок 3).



Рисунок 3. Оценка способов предупреждения эмоционального выгорания на работе у специалистов сестринского дела в отделении ОАРИТ (%)

Большинство респондентов, 66% считает, что по прошествии лет, не ошиблись в выборе профессии или профиля деятельности; 34% опрошенных специалистов сестринского дела считают, что по прошествии лет, ошиблись в выборе профессии или профиля деятельности, что на настоящий момент в РК множество других востребованных профессий, которые менее подвержены риску выгорания и опасности для собственного здоровья.

Абсолютное большинство респондентов, называет основным фактором, повлиявшим на их решение уйти из медицины повышенную нагрузку на специалиста (34%)

и низкую заработную плату (21%). Эта категория специалистов сестринского дела так же находится в группе риска по злоупотреблению психоактивными веществами, т.к. 26% этих респондентов снимают эмоциональный стресс алкоголем. 21% респондентов принимает лекарственные препараты для снижения стрессовой нагрузки.

Таким образом, мы видим, что выгорание среди медицинских сестер — серьезное явление с разрушительными личными и профессиональными последствиями. Специфика эмоционального выгорания специалиста сестринского дела отличается от выгорания в других профессиях. Она связана с личными проблемами и внешними причинами. Анализируя результаты исследования по данной теме, можно составить представление о феномене выгорания, причинах его возникновения, скорости формирования и негативных последствиях.

Обсуждение. Из результатов видно, что выгорание среди сестринского персонала отделения ОАРИТ, является серьезной проблемой, о которой сообщают во всем мире и которая влияет на благополучие пациентов, и персонала. В интересах пациентов и специалистов сестринского дела важно распознавать и устранять высокий уровень выгорания персонала в условиях практики. Более того, учитывая, что выгорание может привести к серьезным рискам для здоровья сотрудников и членов их семей, оно также должно быть признано серьезной проблемой гигиены труда, требующей внимания работодателей, профсоюзов, и сообщества специалистов по гигиене труда.

Список использованной литературы

1. Лаврентьева М.Т. Психологический синдром эмоционального выгорания у медицинских работников отделения детской реанимации. Электронный научно-практический журнал «Современные научные исследования и инновации» <https://web.snauka.ru/issues/2015/10/58408> - 2015г.
2. Medscape National Physician Burnout & Suicide Report 2020: The Generational Divide https://www.medscape.com/slideshow/2020-lifestyle-burnout-6012460?src=ban_burnout2020_desk_mscpmrk_hp#1 . – 2018 г.
3. Михайлова В.В. Синдром эмоционального выгорания у медицинских работников // Журнал “Ремедиум Приволжье”. Нижний Новгород: № 2 (179) 2020 doi.org/10.21145/2686-8113-2020-2-5-8. 2019. С. 5-8.
4. Синбухова Е.В., Лубнин А.Ю., Попугаев К.А. Эмоциональное выгорание в анестезиологии-реаниматологии. Журнал им. Н.В. Склифосовского «Неотложная медицинская помощь»; 2019; 8(2):186-193. <https://doi.org/10.23934/2223-9022-2019-8-2-186-193>.

5. Impact of working hours of intensive care nurses on patient vigilance and safety. Scott L.D., Rogers A.E., Hwang W.T., Zhang I. *Am J Crit Care*. 2016, January; 15 (1): 30-7.
6. Giuliani E., Lyonte G., Ferri P., Barbieri A. Burden of unweighted factors - workload of nurses in the intensive care unit. *Intense crit. Nurses leaving*. 2018; 47: 98-101. doi: 10.1016 / j.iccn.2018.02.009.
7. Cotfis K., Williams R.S., Wilson J.E., Dabrowski W., Poon B.T., Eli E.V. COVID-19: Delirium treatment in the intensive care unit during the SARS- CoV-2 pandemic. *Crete.Care*. 2020; 24 (1): 176. doi: 10.1186 / s13054-020-02882-x.
8. Kecklund G., Axelsson J. Health consequences of shift work and lack of sleep. *BMZh*. 2016; 355 : i5210. doi: 10.1136/bmj.i5210.
9. Winwood PC, Winefield AH, Dawson D., Lushington K. Developing and Validating a Scale for Measuring Work-Related Fatigue and Recovery: The Workplace Attrition / Recovery Scale (OFER) *J. Occup. Environment*. Honey. 2015 r.; 47 : 594–606. doi: 10.1097/01.jom.0000161740.71049.c4.
10. Yuan SC, Chou MC, Chen CJ, Lin YJ, Chen MC, Liu HH, Kuo HW Effect of shift work on nursing fatigue *J. Nurse. Office* 2011; 19: 339-345. Doi: 10.1111/j.1365-2834.2010.01173.

ПРОГРАММНО-АППАРАТНЫЕ КОМПЛЕКСЫ СБОРА ДАННЫХ БОЛЬШИХ ФИЗИЧЕСКИХ УСТАНОВОК

Рассматриваются программно-аппаратные комплексы сбора данных больших физических установок. В условиях интенсивного поиска альтернативных источников энергии все большее значение приобретают эксперименты по изучению проблемы управляемого термоядерного синтеза (УТС), проводимые на экспериментальных физических установках типа стелларатор и токамак в крупных мировых научных центрах Европы, Америки и Азии. Неотъемлемой частью таких работ является создание автоматизированных систем сбора экспериментальных данных.

Ключевые слова: УТС, токамак, стелларатор, комплекс сбора данных, Ураган-2М.

Key words: CTF, tokamak, stellarator, data acquisition system, Uragan-2M.

Введение

Учёные строят новые установки (реакторы, коллайдеры, ускорители, лазеры, аэродинамические трубы и так далее) для проверки появившихся идей, улучшения параметров и расширения возможностей существующих экспериментальных машин. В целом исследования помогают лучше понять, как устроена Природа.

В основе этих сложных и многосторонних процессов составляют большие объемы данных как о работе отдельных единиц оборудования, так и установок и производства в целом, которые необходимо собирать, хранить, агрегировать, передавать на различные уровни. Сбор данных можно осуществлять с использованием различных инструментов.

Например, человечество хочет получать электричество и тепло из энергии термоядерного синтеза, поэтому нужно строить термоядерные реакторы. Но задача получить электричество из реакций синтеза ядер оказалась очень сложной – нужно создать плазму с высокой температурой и удержать её. Учёные последовательно создавали всё более совершенные магнитные ловушки для удержания плазмы. Параметры установок

(наиболее важные из которых – температура плазмы и время её удержания) непрерывно росли в течение десятилетий.

На сегодняшний день миру известно немало магнитных ловушек для удержания плазмы, по другому их называют – стеллараторы или токамаки.

В отличие от известной конструкции – токамак, магнитные катушки стелларатора, удерживающие плазму от взаимодействия со стенками, находятся лишь снаружи. Таким образом магнитное поле создается токами, которые протекают вне плазменного объема.

Устройство токамака таково, что плазма удерживается лишь при повышении мощности катушек, а так как всегда есть какой-то технический предел возможностей, удержание плазмы в токамаке длится всего несколько секунд. С ростом температуры плазмы растет и ее неустойчивость, что требует более совершенные технологии [2]. Это и более мощные катушки делают проект столь дорогостоящим, что для его осуществления несколько стран, в том числе Россия, объединились в работе над токамаком — ИТЭР [11].



Рисунок 1 – Токамак ИТЭР

В случае со стелларатором, механизм удержания плазмы основывается на особой геометрии конструкции, которая позволяет дрейфовать частицам плазмы по тороидальной камере, что не требует столь высоких мощностей катушек и повышает время удержания плазмы. Магнитное поле для изоляции плазмы от внутренних стенок тороидальной камеры полностью создаётся внешними катушками, что, помимо прочего, позволяет использовать его в непрерывном режиме. Его силовые линии подвергаются вращательному преобразованию, в результате которого эти линии многократно обходят вдоль тора и образуют систему замкнутых вложенных друг в друга тороидальных магнитных поверхностей [1].

Тот факт, что для магнитного удержания плазмы требуется тороидальный сосуд, а не сферический, напрямую связан с «теоремой о еже», согласно которой «сферический ёж» не может быть причёсан — по крайней мере в одной точке ежа иголки будут стоять перпендикулярно «поверхности ежа». Это напрямую связано с топологическим свойством поверхности — эйлерова характеристика сферы равна 2. С другой стороны, тор возможно причесать гладко, так как его эйлерова характеристика равна 0. При рассмотрении вектора магнитного поля как иголки становится ясно, что замкнутая магнитная поверхность может быть только поверхностью с эйлеровой характеристикой, равной нулю — в том числе тороидальной [3].

Наиболее известным стелларатором является немецкая установка Wendelstein 7-X (W7-X).



Рисунок 2 – Стелларатор Wendelstein 7-X

Ниже приведены некоторые наиболее известные действующие токамаки и стеллараторы.

Действующие токамаки:

- 1) Т-15 МД (Россия)
- 2) Глобус-М2 (Россия)
- 3) EAST (Китай)
- 4) JET (Великобритания)
- 5) DIII-D (США)
- 6) JT-60 (Япония)

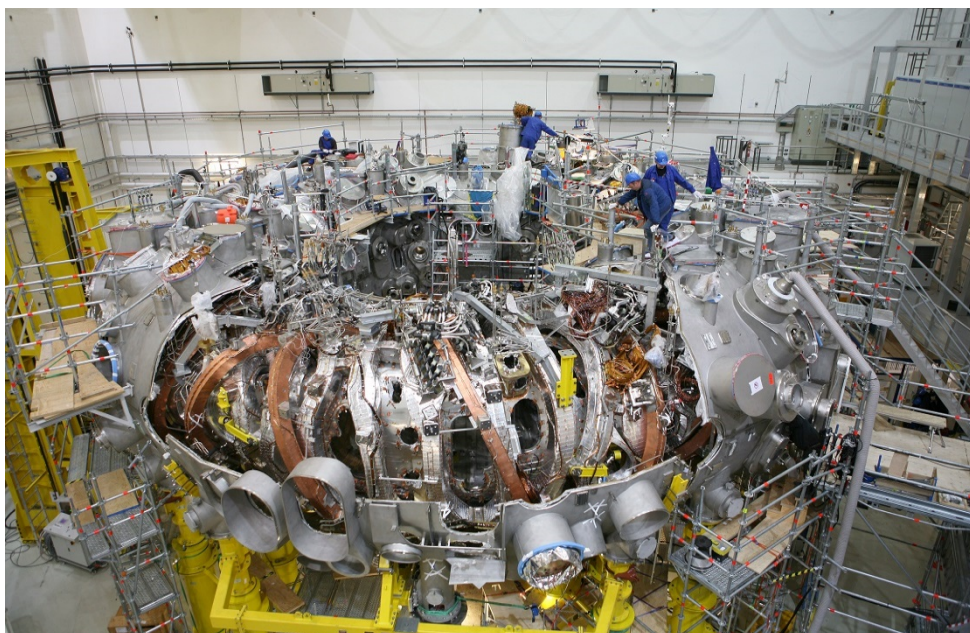
Действующие стеллараторы:

- 1) Large Helical Device (Япония)
- 2) Wendelstein 7-AS (Германия)

- 3) Wendelstein 7-X (Германия)
- 4) Ураган-3М (Украина)
- 5) Л-2М (Россия)
- 6) TJ-II (Испания)

1. Программно-аппаратные комплексы сбора данных

В традиционном анализе диагностических данных физические параметры оцениваются с помощью отдельных моделей/кодов, привязанных к отдельным диагностикам. Взаимозависимости между такими моделями обычно рассматриваются последовательно, то есть выход одной диагностической модели непосредственно используется в качестве входа для другой. Это приводит к неоптимальному использованию результатов измерений: Когда многие диагностические модели взаимозависимы через общие физические параметры, все эти диагностические модели могут предоставлять информацию о параметрах, которые в настоящее время используются только как фиксированные входные данные предыдущего анализа. В некотором смысле, существует множество моделей тех аспектов плазмы, где оптимально должна быть только одна модель, о чем свидетельствуют данные ряда диагностик, рассматриваемых как единое целое[4].

В условиях интенсивного поиска альтернативных источников энергии все большее значение приобретают эксперименты по изучению проблемы управляемого термоядерного синтеза (УТС), проводимые на экспериментальных физических установках типа стелларатор и токамак в крупных мировых научных центрах Европы, Америки и Азии. Неотъемлемой частью таких работ является создание автоматизированных систем сбора экспериментальных данных.

а. Комплекс сбора данных установки «Ураган-2М»

Экспериментальная термоядерная установка торсатрон «Ураган-2М», созданная в Харьковском физико-техническом институте, – значительное по размеру и сложное электротехническое сооружение для исследований высокотемпературной плазмы. Плазма удерживается в торсатроне с помощью сложной магнитной системы [12].



Рисунок 3 – 3-D модель магнитной винтовой обмотки «У-2М»

Вводимая в установку мощность достигает порядка 1 МВт, магнитное поле – до 2 Т, величина тока в обмотках магнитной системы достигает нескольких тысяч ампер. Диагностическое оборудование комплекса работает в условиях повышенных электрических, магнитных и высокочастотных полей. На установке «Ураган-2М» для измерения параметров плазмы применяются следующие основные методы диагностики плазмы:

- Радиометрия (6 каналов);
- 1 мм интерферометр (3 канала);
- 8-16 мм интерферометр – рефлектометр (4 канала);
- Анализатор нейтралов перезарядки (2 канала);
- Болометрия (6 каналов);
- Сеточный анализатор (32 канала);
- Ленгмюровские зонды (8 каналов);
- Диамагнитная диагностика (4 канала);
- ВЧ-зонды (4 канала);
- Емкостные зонды (4 канала) [5].

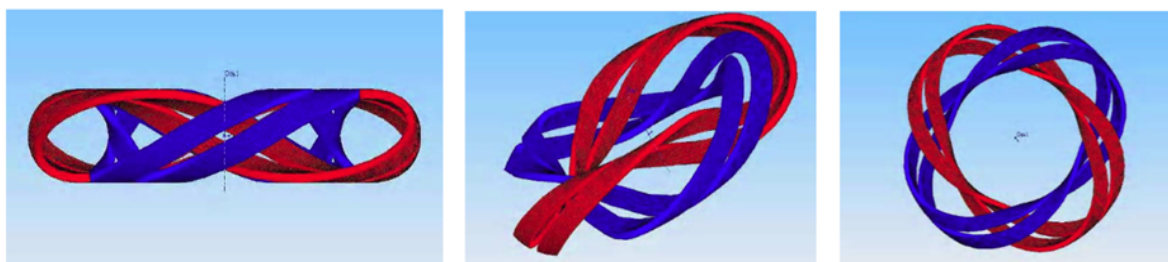

Рисунок 4 - Автоматизированная система сбора диагностической информации на экспериментальной физической установке «Ураган-2М»

Радиометрия — совокупность методов измерений активности источников ионизирующего излучения. Базируется на различных физических эффектах, возникающих при воздействии излучения на вещество — люминесценция, ионизация, образование видимых следов и т. д.

Доплеровская рефлектометрия является основным способом регистрации полоидального вращения плазмы (связанного с радиальным электрическим полем), и низкочастотной плазменной турбулентности вблизи крайней замкнутой магнитной поверхности плазмы.

Анализатор нейтралов представляет собой энергоспектрометр, для одновременного анализа потоков атомов перезарядки дейтерия, покидающих плазму. Принцип работы прибора основан на обдирке поступающих в него нейтральных частиц с последующим анализом по энергии вторичных ионов.

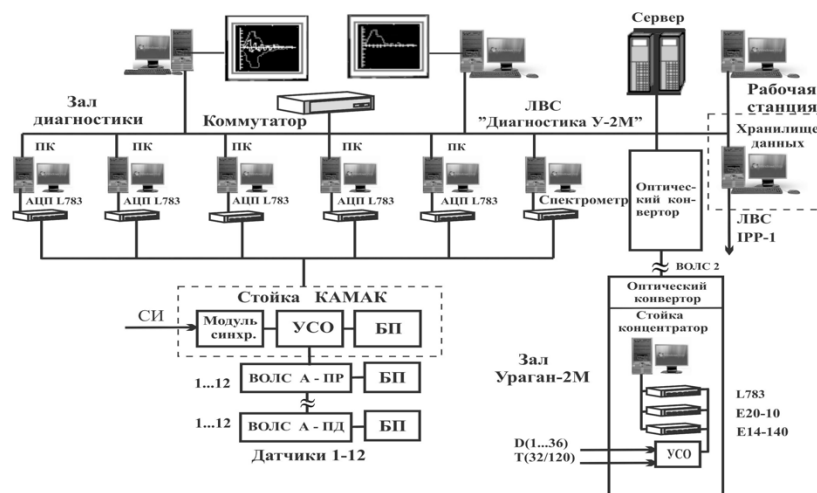
Болометр – это прибор, предназначенный для индикации и измерения теплового излучения (оптического или инфракрасного диапазона частот электромагнитного излучения).

Сеточный анализатор – измерение энергетического распределения частиц перезарядки, путем использования рассеяния частиц перезарядки на стенках ячеек мелкоструктурной никелевой сетки

Зонд Ленгмюра — устройство, используемое для диагностики плазмы. метод основан на измерении плотности тока заряженных частиц на помещённый в плазму электрический проводник в зависимости от его потенциала.

Диамагнитная диагностика - диамагнитная петля, охватывающая тороидальную плазму, непосредственно измеряет напряжение из-за изменения магнитного потока, а конечной целью является определение тепловой энергии плазмы.

В состав системы, представляющей собой локальную вычислительную сеть «Диагностика У-2М», также входят компьютеры и мониторы, обеспечивающие оперативное графическое представление зарегистрированных экспериментальных данных, рабочая станция администратора, удаленная стойка – концентратор и хранилище данных. Последнее позволяет обеспечить доступ пользователей сети к архиву зарегистрированных экспериментальных данных. Стойка-концентратор включает в себя компьютер, оснащенный платами и модулями ввода-вывода сигналов. Все электрические сигналы, поступающие с датчиков установки, подвергаются предварительному усилению, нормализации и согласованию. Эти операции осуществляются так называемыми устройствами связи с объектом (УСО), выполненными в виде модулей в стандарте КАМАК и конструктивно размещенными в крейтах или в стойке.

Программа Lgraph2 регистрирует (просматривает и сохраняет в цифровом виде) аналоговые сигналы, поданные на входы устройств сбора данных. С помощью разработанной программы конвертации данных зарегистрированная информация преобразуется в формат, позволяющий применить различные пакеты математической обработки экспериментальных данных. В качестве примера приведены иллюстрации зарегистрированных (рисунок 5, слева) и обработанных данных (рисунок 5, справа) для спектроскопической диагностики плазмы и интерферометрии с 8 мм интерферометра (рисунок 6 (слева) и рисунок 6 (справа) соответственно) [6].

Рисунок 5 – Сигнал спектрометра (слева), радиальное распределение (справа)

Рисунок 6 – Сигнал интерферометра (слева), плотность плазмы (справа)

Использование автоматизированной системы сбора и обработки данных на установке «Ураган-2М» позволило повысить информативность, точность и достоверность эксперимента, использовать параллельные процессы с полной синхронизацией всех клиентов, сократить сроки его проведения и анализа результатов, обеспечило объективность и достоверность измерений. Разработанная и внедренная система позволила объединить различные диагностики с выделенными для них компьютерами в единую локальную сеть с помощью протокола TCP/IP, обеспечила одновременный доступ шести

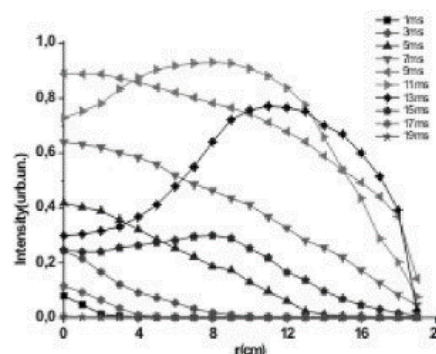
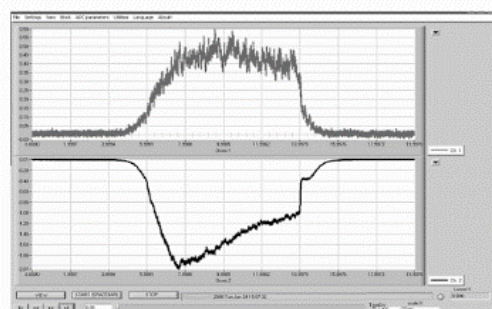

пользователей (возможно расширение) к диагностическому оборудованию, при этом гарантировав сохранность данных и их защиту от несанкционированного доступа.

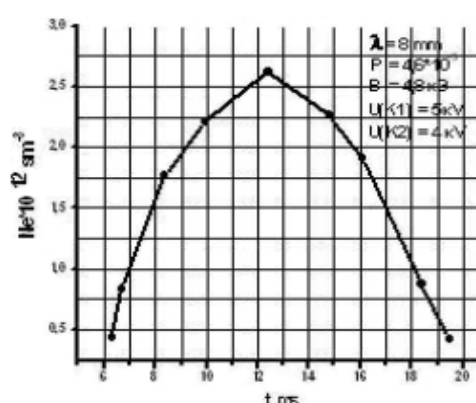
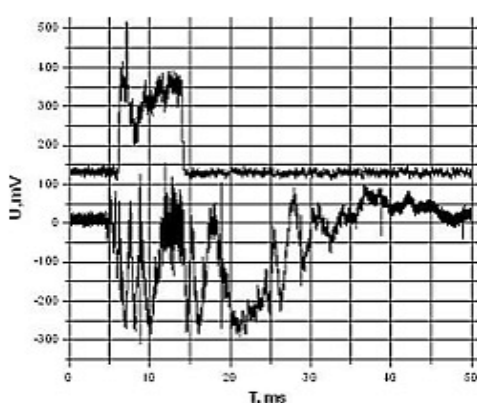

Внедрение данной системы в практику физических экспериментов на установке «Ураган-2М» предоставило техническую возможность получить удаленный доступ к оборудованию, расположенному на определенном безопасном расстоянии от исследователя и работающему в условиях повышенных электрических, магнитных и высокочастотных полей.

Система мониторинга и сбора информации нового диагностического оборудования и результаты экспериментов, проведенных в период 2012-2015 гг., на стеллараторных термоядерных установках "Ураган-2М" и "Ураган-3М" состоит из модульной станции сбора данных LTR-EU-16-1 [10] и присоединённых к ней блоков контроля и управления. Два модуля LTR34-8 в составе модульной станции используются для дистанционного управления высоковольтными напряжениями инжектора и анализатора, током эмиттерной нити, напряжением экстрактора, а также настройкой разверток и корректирующих кривых напряжений для электростатических отклонений и сканирующих пластин на высоковольтных усилителях ТРЕК 10 кВ.

В крейте LTR также был применён LTR11 - универсальный модуль АЦП с последовательным опросом каналов [7]. На него поступали сигналы измерения напряжений инжектора и анализатора, тока нагревателя эмиттера, напряжения экстрактора, тока первичного пучка на цилиндре Фарадея и входной диафрагме.

Также использовались модуль-частотомер LTR51 [8] и модуль цифрового ввода-вывода LTR43 [9], с помощью которого осуществлялся контроль крышки цилиндра Фарадея и система аварийного контроля и отключения форсунки высокого напряжения. Эти модули использовались при настройке общей системы управления, управления лучом и сбора информации.

Программная система мониторинга и сбора данных выполнена на базе программного пакета Labview 2011 и драйверов L-Card, которые поставляются с модулями. LTR-EU-16 – это рабочая станция с посадочными местами для 16-ти гальванически изолированных LTR-модулей, с двумя интерфейсами USB 2.0 и Ethernet 100BASE-TX и интерфейсом синхронизации, позволяющим осуществлять одновременный сбор информации с нескольких крейтов LTR.

Многофункциональность LTR-EU-16 обеспечивают возможности двух интерфейсных подключений и многочисленные варианты конфигураций устанавливаемых LTR-модулей.

Использование Ethernet-интерфейса позволяет осуществлять ввод информации практически на любом расстоянии от компьютера оператора и избавляет от необходимости применения дополнительных удаленных компьютеров, а готовое ПО удаленного сбора данных существенно снижает трудоемкость реализации прикладных задач.

Дополнительная возможность автономной работы устройства и низкоуровневого программирования на уровне встроенного сигнального процессора Blackfin ADSP-BF537 расширяет функциональность изделия и позволяет применять его в качестве автономных контроллеров в динамических задачах с жесткой временной обратной связью.



Рисунок 7 - модульная станция сбора данных LTR-EU-16-1

Заключение

Программно-аппаратные комплексы сбора и хранения информации получили широкое распространение в различных установках наукоемких единичных устройств, и не только. Так, например, в научных исследованиях комплексы сбора данных позволяют повысить информативность, точность и достоверность эксперимента, сократить сроки его проведения и анализа результатов, обеспечивают объективность и достоверность измерений.

Список Литературы

1. Википедия: [сайт]. Стелларатор. URL: <https://ru.wikipedia.org/wiki/Стелларатор>
2. Википедия: [сайт]. Токамак. URL: <https://ru.wikipedia.org/wiki/Токамак>
3. ResearchGate: [сайт]. The Set of Diagnostics for the First Operation Campaign of the Wendelstein 7-X Stellarator. URL: https://www.researchgate.net/publication/292785399_The_Set_of_Diagnostics_for_the_First_Operation_Campaign_of_the_Wendelstein_7-X_Stellarator
4. ResearchGate: [сайт]. An Integrated Data Analysis Model for the W7-AS Stellarator. URL: https://www.researchgate.net/publication/2918127_An_Integrated_Data_Analysis_Model_for_the_W7-AS_Stellarator
5. Губарев С.П., Золототрубова М.И., Опалева Г.П., Таран В.С. Автоматизированная система сбора диагностической информации на экспериментальной физической установке “Ураган-2М” // Вісник Харківського національного університету. – Харьков. – 2010. – № 926. – С. 108-114

6. Волков Е.Д., Лучанинов А.А., Мартынов С.А., Пашнев В.К., Хажмурадов М.А. Математические модели геометрии винтовой обмотки торсатрона «Ураган-2М» // Радиоэлектроника и информатика. – 2010. – № 3. – С. 3-8.
7. Lcard: [сайт]. URL: <https://www.lcard.ru/products/ltr/ltr11>
8. Lcard: [сайт]. URL: <https://www.lcard.ru/products/ltr/ltr51>
9. Lcard: [сайт]. URL: <https://www.lcard.ru/products/ltr/ltr43>
10. Lcard: [сайт]. URL: <https://www.lcard.ru/products/ltr/ltr-eu-16>
11. Elibrary.ru: [сайт]. Модификация метода *sxb* для водорода в основной камере ИТЭР. URL: <https://www.elibrary.ru/item.asp?id=44154414>
12. Elibrary.ru: [сайт]. Статус исследований по физике плазмы и управляемому термоядерному синтезу в россии в 2019 году (обзор материалов *xlvii* международной звенигородской конференции по физике плазмы и управляемому термоядерному синтезу", 16-20 марта 2020 г.). URL: <https://www.elibrary.ru/item.asp?id=43076687>

МОДЕЛИРОВАНИЕ 16-QAM СИГНАЛА В СРЕДЕ GNURADIO

Описывается методика создания функциональной блок-схемы для моделирования QAM сигнала в среде визуально-ориентированного программирования GNURadio.

Ключевые слова: SDR–технологии, GNURadio, RTL-SDR тюнер, частотно-временной анализ, модуляция, манипуляция.

Key words: SDR technology, GNURadio, RTL-SDR tuner, time-frequency analysis, modulation, keying.

Введение

GNU Radio — программный инструментарий, предоставляющий разработчикам программно-определяемых радиосистем «строительные блоки», обеспечивающие основные функции цифровой обработки сигналов. Программы, создаваемые средствами GNU Radio, представлены как графы потока управления и могут использоваться с внешними устройствами или для создания программных симуляторов. Для программирования можно использовать визуальную среду GNU Radio Companion или библиотеки на C++ и Python.

3. Квадратурная модуляция

Квадратурная модуляция (квадратурная амплитудная модуляция, КАМ; англ. Quadrature Amplitude Modulation, QAM) — разновидность амплитудной модуляции сигнала, которая представляет собой сумму двух несущих колебаний одной частоты, но сдвинутых по фазе относительно друг друга на 90° ($\pi/2$ радиан, то есть, четверть полного угла, поэтому «квадратурная»), каждое из которых модулировано по амплитуде своим модулирующим сигналом:

$$S(t) = I(t) \cos(2\pi f_0 t) + Q(t) \sin(2\pi f_0 t), \quad (1)$$

где $I(t)$ и $Q(t)$ — модулирующие сигналы, f_0 — несущая частота. (2)

I и Q компоненты — это две половины битовой картины цифрового потока, передаваемые одновременно, как уровни напряжения двух идентичных частотных несущих сдвинутых на 90 градусов. Компонента I (incident) модулирует несущую без сдвига фазы.

Компонента Q (quadrature) модулирует несущую со сдвигом 90 градусов. Фазовая диаграмма 16-QAM сигнала представлена на рисунке 1.



Рисунок 1–Фазовая диаграмма 16-QAM сигнала.

4. Создание функциональной блок-схемы.

В ходе реализации КАМ модуляции в программном инструментарии GnuRadio была сделана схема (рис. 2), было получено фазовое созвездие (рис. 3), осциллограмма (рис. 4), а также спектрограмма (рис. 5).

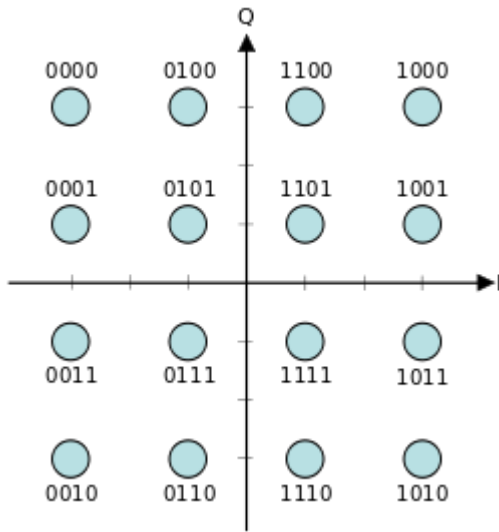

Рисунок 2–Функциональная блок-схема 16-QAM модулятора.



Рисунок 3– Фазовое созвездие 16-QAM сигнала.

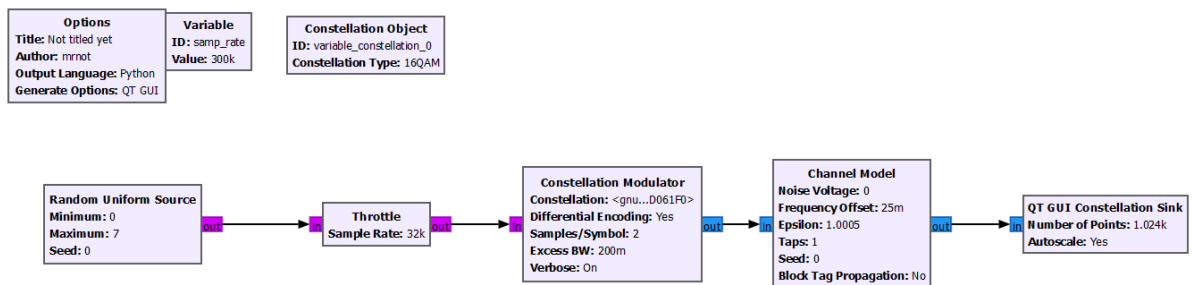

Рисунок 4–Осциллограмма 16-QAM сигнала.

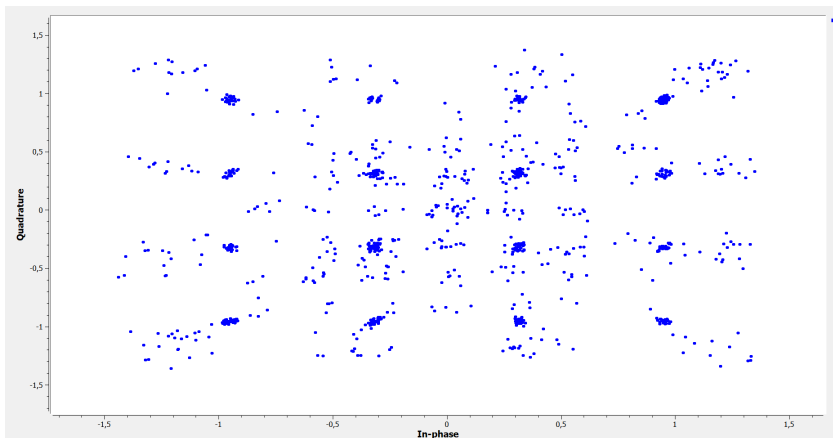

Рисунок 5–Спектрограмма 16-QAM сигнала.

Давайте разберем принцип работы функциональной блок-схемы подробнее. Источником сигнала в данном случае является блок генерации случайных чисел с нормальным распределение плотности вероятности (рис.6.)

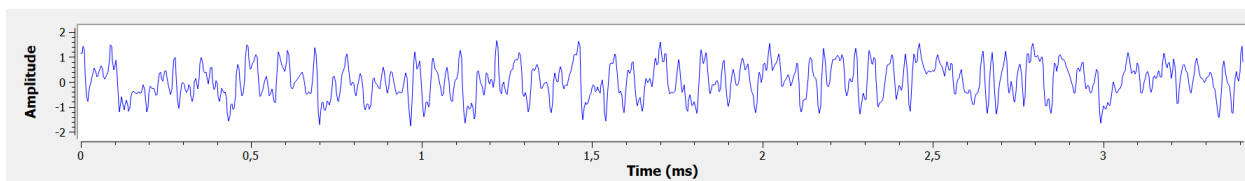

Рисунок 6– Блок генерации случайных чисел с нормальным распределение плотности вероятности.

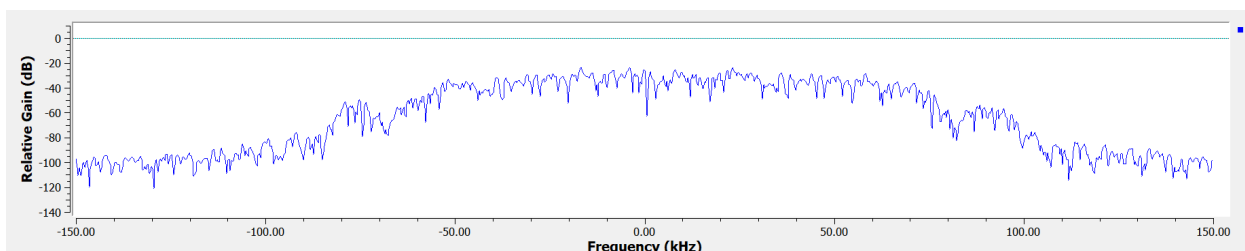
В рамках реализации поставленной задачи пределы генерации случайных значений были выставлены в диапазоне от 0 до 7.

После блока генерации стоит блок дросселя (рис.7.), который выполняет функцию ограничителя битового потока, в данном случае эмпирическим путем было выбрано значение 32 кГц.

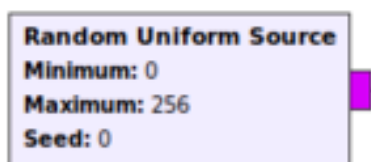

Рисунок 7- Блок дросселя.

Далее непосредственно для модуляции 16-QAM сигнала используется блок модулятора фазового созвездия (рис.8.), иерархический блок для дифференциальной общей модуляции

с фильтрацией RRC. Вход представляет собой поток байтов, а выход представляет собой сложный модулированный сигнал в основной полосе частот, в паре с блоком выбора типа модуляции (рис.9.).



Рисунок 8- Блок модулятора фазового созвездия.



Рисунок 9- Блок выбора типа модуляции.

В конце схемы представлен блок вывода фазового созвездия (рис. 10.), а также блоки вывода осциллограммы (рис. 11.) и спектрограммы (рис. 12.) смоделированного сигнала.

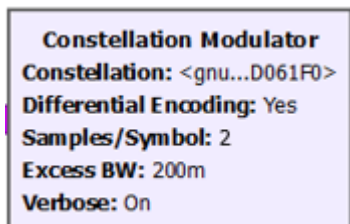

Рисунок 10- Блок вывода фазового созвездия.

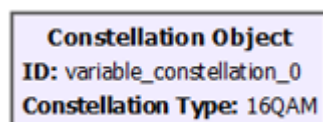

Рисунок 11- Блок вывода осциллограммы.

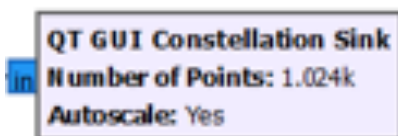

Рисунок 12- Блок вывода спектрограммы.

Заключение

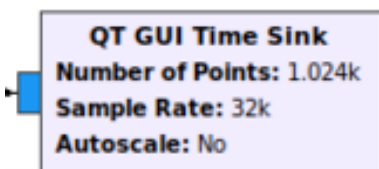
Была реализована функциональная блок схема 16-QAM модулятора, что по итогу расширяет базовые возможности дополнительной настройки параметров и анализа. В отличие от аппаратного исполнения параметры каждого блока можно изменять в процессе

моделирования, что значительно упрощает процесс подстройки модулятора для решения различных радиотехнических задач.

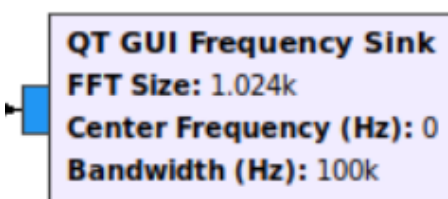
Библиографический список

1. Аджемов С. С., Кленов Н. В., Терешонок М. В., Чиров Д. С.: Методы распознавания видов цифровой модуляции сигналов в когнитивных радиосистемах / ВМУ. Серия 3. ФИЗИКА. АСТРОНОМИЯ. 2015. № 6
2. Верстаков Е.В., Захарченко В.Д.: Распознавание вида модуляции узкополосных сигналов во временной области с использованием интегрального критерия узкополосности.
3. Костин М.С., Ярлыков А.Д. Архитектурно-конфигурируемые SDR-технологии радиомониторинга и телеметрии: учебное пособие / М.С. Костин, А.Д. Ярлыков. – Москва; Вологда, Инфа-Инженерия, 2021. – 148 с.
4. Сопронюк И.И., Лысечко В.П., Ухова Е.А.: Методы мониторинга спектра в когнитивных радиосетях на основе использования информационного критерия акайке.
5. Robert W. Stewart Kenneth W. Barlee Dale S. W. Atkinson Louise H. :Software Defined Radio using MATLAB® & Simulink® and the RTL-SDR Crockett Department of Electronic and Electrical Engineering / University of Strathclyde Glasgow, Scotland, UK 1st Edition. This edition first published September 2015 by Strathclyde Academic Media. Version 1.15.0922. Copyright © Robert W. Stewart, Kenneth W. Barlee, Dale S. W. Atkinson, and Louise H. Crockett.

Савин Денис Анатольевич
Сгибнев Андрей Кириллович
Магистранты
ФГБОУ ВО РТУ МИРЭА

АЛГОРИТМЫ РАСПОЗНОВАНИЯ ТИПОВ МОДУЛЯЦИИ И СПЕКТРОВ АНАЛОГОВЫХ И ЦИФРОВЫХ СИГНАЛОВ С ПОМОЩЬЮ SDR ПРИЁМНИКА.

Описывается методика построения алгоритмов распознавание видов аналоговой и цифровой модуляции радиосигналов и распознавания спектров аналоговых и цифровых сигналов средств радиосвязи с помощью SDR приемника, на базе RTL2832U и R820T.

Ключевые слова: SDR-технологии, Simulink, модуляция, RTL-SDR тюнер, радиомониторинг, частотно-временной анализ, частотно-динамические характеристики.

Key words: SDR technologies, Simulink, modulation, RTL-SDR tuner, radio monitoring, time-frequency analysis, frequency-dynamic characteristics.

Введение

Software Defined Radio – радиоприемник, который с помощью программного обеспечения позволяет изменять рабочие параметры. Это говорит нам о том, что данный радиоприемник удобно адаптировать для решения широкого спектра задач. Исходя из этого, данный тип приемников удачно применяется в сфере радиомониторинга.

Радиомониторинг – область исследования сигналов радиочастотной области, позволяющая решать широкий спектр задач, для решения которых зачастую нам необходимо анализировать спектр сигнала. Благодаря большому количеству гибкого программного обеспечения возможно применение различных алгоритмов.

Распознавание типов модуляции

Основным преимуществом SDR приемников является возможность использования программного обеспечения для решения необходимых задач, алгоритмы решения которых могут быть построены в различных средах, например, GNU Radio, Simulink, SDRSharp.

Рассмотрим алгоритмы распознавания типов аналоговой и цифровой модуляции, реализованные при помощи Simulink (использовалась версия Free Simulink Trial).

Для распознавания амплитудной и частотной модуляций сигнала из стандартных блоков Simulink был построен детектор огибающей (Рисунок 1). Детектор построен по

принципу возведения входного сигнала в квадрат, децимации сигнала и фильтрации нижних частот. Наконец остается только огибающая сигнала. Для сохранения правильного масштаба, необходимо: усилить сигнал в два раза и извлечь квадратный корень из сигнала.



Рисунок 1 – Детектор огибающей из стандартных блоков Simulink.

Ниже приведены результаты моделирования (Рисунки 2,3), из результатов моделирования такого детектора видно, что при наличии изменения амплитуды модулированного сигнала величина его огибающей постоянно изменяется и соответственно при ее отсутствии остаётся неизменным. Такой метод сильно зависит от используемого фильтра, в данной модели представлен фильтр нижних частот с передаточной характеристикой, представляющей собой полином вида: $P(x) = \frac{1}{s+1}$, для подстройки на необходимые частоты необходимо использовать фильтры с иными передаточными характеристиками.



Рисунок 2 – Осциллограмма АМ сигнала и его огибающей.

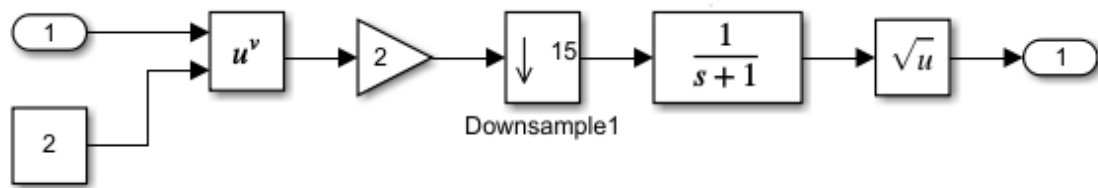

Рисунок 3 – Осциллограмма ЧМ сигнала и его огибающей.

Для определения типа цифровой модуляции, например, PSK и FSK можно использовать метод распознавания по распределению разности мгновенных фаз. Суть

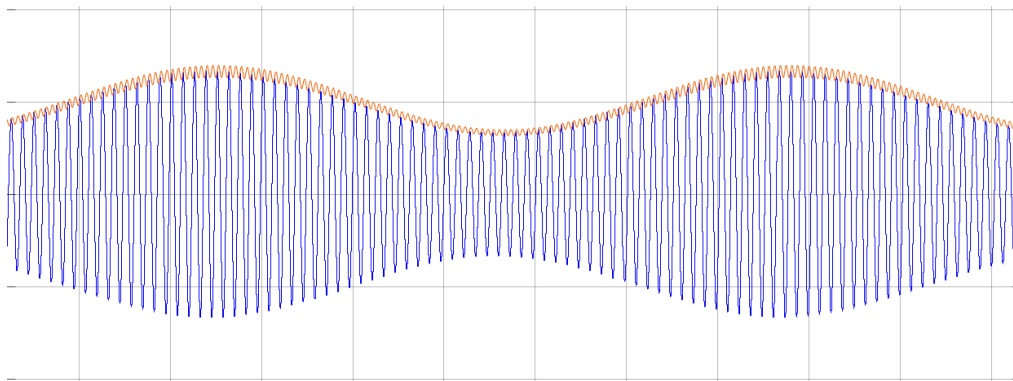
метода заключается в использовании значения разности мгновенных фаз в моменты времени nT и $(n-l)T$:

$$\Delta p(nT) = p(nT) - p((n-l)T) \quad \text{где конкретное значение индекса } l$$

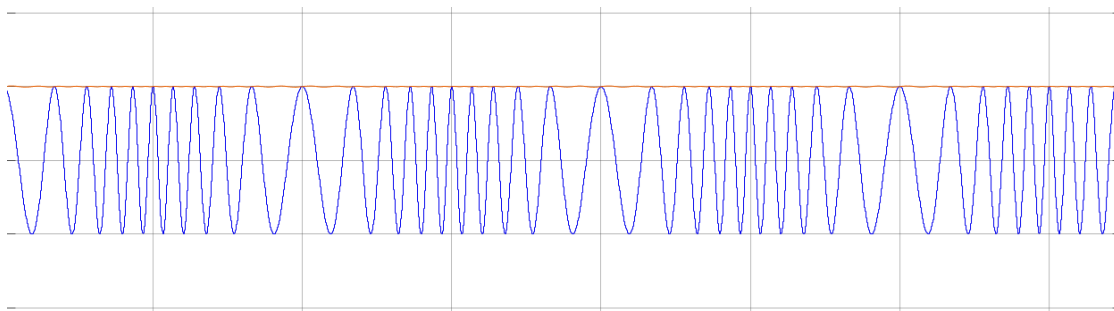
устанавливается с учетом максимальной скорости изменения анализируемого сигнала. Этот метод использует особенности поведения случайного процесса $\Delta p(nT)$, для которого параметром, наиболее полно отражающим различия распознаваемых совокупностей, является величина

$x = \tau_1 / \tau_0$, где τ_0 — время пребывания случайного процесса $\Delta p(nT)$ в интервале $[\pi/4, 7\pi/4]$, τ_1 — время пребывания случайного процесса $\Delta p(nT)$ в интервалах $[3\pi/8, 5\pi/8], [7\pi/8, 9\pi/8], [11\pi/8, 13\pi/8]$. Для распознавания сигналов FSK и PSK

используется выражение $p_1 = \frac{1}{N} \sum_{i=1}^N \psi_i^1(nT)$, где $\psi_i^1(nT) = 1$, если

$\Delta p(nT) \in [3\pi/8, 5\pi/8] \cup [7\pi/8, 9\pi/8] \cup [11\pi/8, 13\pi/8]$, и $\psi_i^1(nT) = 0$ в

противном случае. Решающее правило в данном случае выглядит следующим образом:

$p_1 \geq 0.82 \rightarrow$ принимается гипотеза «сигнал PSK»; $p_1 \leq 0.7 \rightarrow$ принимается гипотеза «сигнал FSK»; $0.7 < p_1 < 0.82 \rightarrow$ происходит отказ от принятия решения [1].

Реализация данного метода требует написания собственных блоков согласно вышеперечисленным условиям, а используя стандартные библиотеки Simulink можно собрать, например, схему автоматического принятия решений (Рисунок 4).



Рисунок 4 – Пример алгоритма автоматического принятия решений.

Принцип работы данной схемы заключается в передаче сигнала о выполнении необходимого условия.

Распознавание спектров радиосигнала

Для распознавания спектров используется спектральный анализ. Спектральный анализ — это совокупность методов обработки сигналов, в основе которых лежит их частотное представление, или спектр. Спектр получается в результате разложения

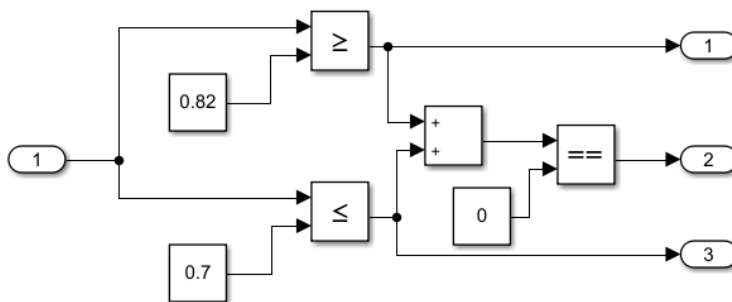
исходной функции, зависящей от времени или пространственных координат, в базис некоторой периодической функции. Наиболее часто для спектральной обработки используется преобразование Фурье.

Наглядным примером метода распознавания аналоговых сигналов является интегральный критерий:

$$\left\| \frac{dA}{dt} \right\| + \left\| A \frac{d\Theta}{dt} \right\| \ll \|A\| \omega_0 \quad (1)$$

где $\|A\|, \|dA/dt\|, \|A \times d\Theta/dt\|$ – соответственные нормы, вычисляемые во временной области.

Интегральный критерий подходит для таких видов модуляции радиосигнала, как амплитудная, частотная, фазовая. Если расширение спектра осуществляет норма производной огибающей

$$\left\| \frac{dA}{dt} \right\| + \left\| A \frac{d\Theta}{dt} \right\| \ll \|A\| \omega_0 \quad (1)$$

то радиосигнал считается амплитудно-модулированным; если расширение спектра осуществляет вторая норма

$$\left\| \frac{dA}{dt} \right\| + \left\| A \frac{d\Theta}{dt} \right\| \ll \|A\| \omega_0 \quad (1)$$

Для данного примера мы будем использовать метод огибающей с использованием преобразований Гильберта.



Рисунок 5 – Блок-схема метода огибающей.



Рисунок 6 – Блок-схема метода огибающей.

Для распознавания цифрового сигнала используется метод статистических признаков.

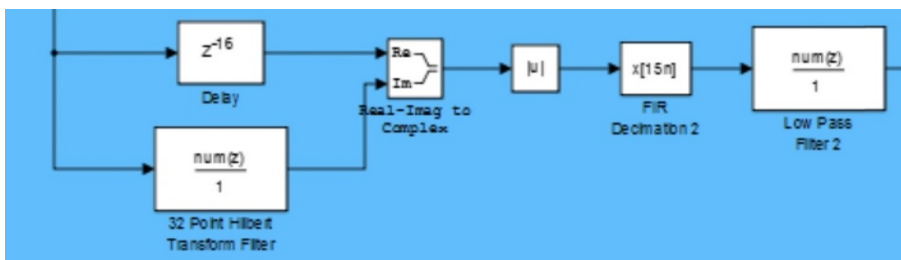
Данный метод заключается в определении особенности изменения мгновенных значений амплитуды, фазы и частоты сигнала при различных видах модуляции. Существует набор из 5 признаков: максимальное значение спектральной плотности; стандартное отклонение абсолютного значения центрированной нелинейной компоненты мгновенной фазы; стандартное отклонение центрированной нелинейной компоненты прямой мгновенной фазы; стандартное отклонение абсолютного значения нормально-центрированной мгновенной амплитуды сигнала; стандартное отклонение абсолютного значения нормировано-центрированной мгновенной частоты.

Заключение

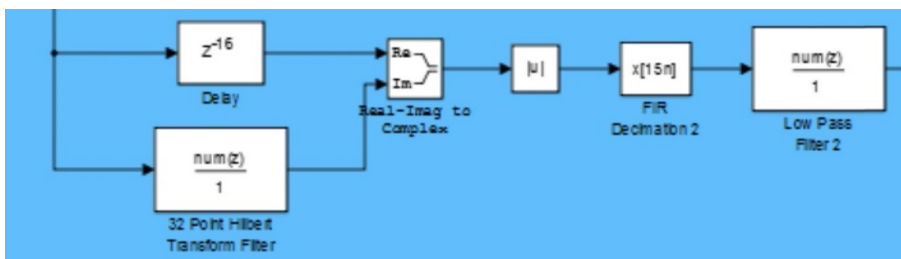
Радиоприемные устройства, построенные по SDR технологии, являются перспективным направлением из-за своей адаптивности при решении различных задач из-за программного определения назначения устройства. Возможно большое количество решения поставленных задач с применением программных алгоритмов.

Библиографический список

1. Аджемов С. С., Кленов Н. В., Терешонок М. В., Чиров Д. С.: Методы распознавания видов цифровой модуляции сигналов в когнитивных радиосистемах / ВМУ. Серия 3. ФИЗИКА. АСТРОНОМИЯ. 2015. № 6
2. Костин М.С., Ярлыков А.Д. Архитектурно-конфигурируемые SDR-технологии радиомониторинга и телеметрии: учебное пособие / М.С. Костин, А.Д. Ярлыков. – Москва; Вологда, Инфа-Инженерия, 2021. – 148 с.
3. Рембовский А.М., Ашихмин А.В., Козьмин В.А. Радиомониторинг: задачи, методы, средства/ Под ред. А.М. Рембовского – 3-е изд. Перераб. И доп. – М: Горячая линия – Телеком, 2012. – 640 с.
4. Robert W. Stewart Kenneth W. Barlee Dale S. W. Atkinson Louise H. :Software Defined Radio using MATLAB® & Simulink® and the RTL-SDR Crockett Department of Electronic and Electrical Engineering / University of Strathclyde Glasgow, Scotland, UK 1st Edition. This edition first published September 2015 by Strathclyde Academic Media. Version 1.15.0922. Copyright © Robert W. Stewart, Kenneth W. Barlee, Dale S. W. Atkinson, and Louise H. Crockett.
5. Верстаков Е.В., Захарченко В.Д.: Распознавание вида модуляции узкополосных сигналов во временной области с использованием интегрального критерия узкополосности.
6. Сопронюк И.И., Лысечко В.П., Ухова Е.А.: Методы мониторинга спектра в когнитивных радиосетях на основе использования информационного критерия акайке.

Савин Денис Анатольевич
Сгибнев Андрей Кириллович
Магистранты
ФГБОУ ВО РТУ МИРЭА

ИСПОЛЬЗОВАНИЕ ВЕЙВЛЕТ-АНАЛИЗА ДЛЯ ОБРАБОТКИ АКУСТИЧЕСКИХ СИГНАЛОВ

Аннотация: В данной работе рассматриваются основы теории вейвлет-анализа, его свойства, особенности по сравнению с Фурье-преобразованием, а также основные подходы к задаче синтеза речи и анализа аудиосигналов.

Ключевые слова: Шумоочистка, Фурье-преобразование, вейвлет-анализ, синтез речи, анализ аудиосигналов.

Key words: Noise cleaning, Fourier transform, wavelet analysis, speech synthesis, audio signal analysis.

Введение

Необходимость анализа и синтеза сигналов разного рода возникла достаточно давно и актуальна до сих пор [1]. Для этого применяется большое количество различных методов, среди которых нельзя не выделить Фурье–анализ как один из наиболее общих методов анализа и обработки сигналов. Однако для изучения процессов с меняющимися во времени характеристиками более подходящим инструментом является вейвлет–анализ, который лежит в основе идеи алгоритма анализа и синтеза аудиосигналов.

Задача синтеза речи была поставлена достаточно давно, однако она актуальна и по сей день: установлено, что речь является для человека наиболее удобным и естественным способом обмена информацией. Это означает, что при таком способе человек допускает меньше ошибок, меньше устает, быстрее реагирует, а скорость обмена информацией выше, чем при других способах – визуальном, тактильном, тонально– звуковом. Поэтому, когда возникает необходимость в обмене информацией между человеком и, например, ЭВМ, на настоящий момент используются не только визуальные и/или тактильные средства (монитор, клавиатура, мышь), но и голосовые (системы распознавания и синтеза речи) [2].

Синтез сигнала выполняется посредством генерации синусоидальных волн, зависимость частоты и амплитуды от времени которых определяется в результате анализа исходного речевого сигнала. Спектрально-временной анализ речевых аудиосигналов выполнялся посредством непрерывного вейвлет-преобразования.

Данное преобразование также как и Фурье-преобразование позволяет выполнить разложение исследуемого сигнала по некоторому семейству анализирующих функций.

Основы вейвлет-анализа

Вейвлет - анализ используется в задачах, связанных с анализом пространственных полей со сложной многомасштабной структурой, либо временных сигналов с меняющимся со временем спектральным составом. Основная идея – это использование базиса, каждая функция которого характеризует как определенную пространственную частоту, так и место ее локализации в физическом пространстве.

Непрерывное вейвлет-преобразование определяется как:

$$W_{a,b} = \int_{-\infty}^{\infty} \psi_{a,b}^*(t) f(t) dt \quad (1)$$

это выражение представляет собой свертку сигнала с функцией, переводящую сигнал из временной в вейвлет-область с базисными функциями:

$$\psi_{a,b}(t) = \frac{1}{\sqrt{|a|}} \psi\left(\frac{t-b}{a}\right) \quad (2)$$

где a и b представляют растяжения и сдвиги одной функции. Обратное преобразование определяется как:

$$f(t) = \frac{1}{C_V} \int \int_{-\infty}^{\infty} \frac{dad b}{a^2} W_{a,b} \psi_{a,b} \quad (3)$$

где $C_V = \int_{-\infty}^{\infty} \frac{1}{|\omega|} |\hat{\psi}|^2 d\omega$ параметр a называют параметром масштаба, а параметр b параметром сдвига. Вейвлет-преобразование не уникально в смысле возможности выбора различных материнских вейвлетов. Однако материнская вейвлета должна обладать конечной энергией и ограниченной полосой частот, то есть:

$$\int \left| \frac{\hat{\psi}(\omega)}{\omega} \right| d\omega < \infty \quad (4)$$

Коэффициенты дискретного вейвлет-преобразования находятся следующим образом. Сначала выделяют постоянную составляющую сигнала. Затем считают свертку сигнала с материнским вейвлетом, растянутым на всю временную ось. После этого материнский вейвлет сжимают в два раза и считают коэффициенты его свертки с первой и второй половинами сигнала. Затем материнский вейвлет сжимают еще в два раза и считают следующие четыре коэффициента. В итоге на первых двух шагах получается по одному

коэффициенту, а на последующих шагах число коэффициентов постоянно удваивается. Постоянно сжимающийся материнский вейвлет выявляет все более высокие частоты спектра сигнала. А его положение на оси времени характеризует момент появления соответствующей частоты [4].

Функции Литлвуда-Пелли строятся путем вырезания полосы частот в пространстве Фурье.

$$f_{Nn}(x) = \frac{1}{\sqrt{h_N}} \frac{\sin\left(\frac{\pi}{2h_N}(x - h_N n)\right)}{\frac{\pi}{2}(x - h_N n)} \cos\left(\frac{3\pi}{2h_N}(x - h_N n)\right) \quad (5)$$



Рисунок 1 – Функция Литлвуда-Пелли для $n=0$.

Вейвлет «мексиканская шляпа».

$$\psi(t) = (1 - t^2) e^{-\frac{t^2}{2}} \quad (6)$$

Задачи, требующие хорошего пространственного разрешения и не требовательные к спектральному разрешению.

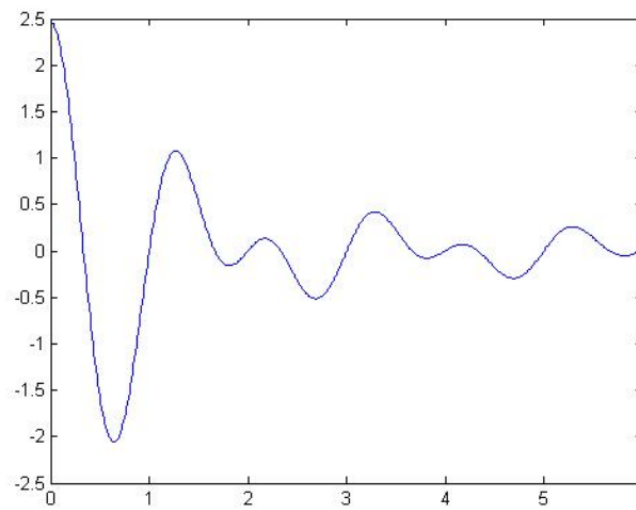

Рисунок 2 – Вейвлет «мексиканская шляпа».

Чтобы быть вейвлетами семейство функций должно удовлетворять следующим требованиям:

- Доступность. Анализирующий вейвлет $\psi(t)$, называемый также материнским вейвлетом, должен иметь нулевое среднее значение:

$$\int_{-\infty}^{+\infty} \psi(t) dt = 0 \quad (7)$$

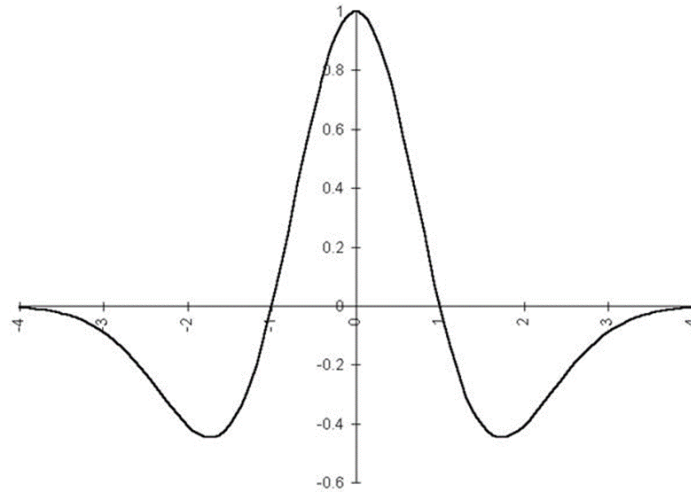
- Подобие. Все функции семейства получаются из анализирующего вейвлета путем масштабного преобразования и сдвига:

$$\psi_{a,b}(t) = \psi\left(\frac{t-b}{a}\right) \quad (8)$$

- Обратимость. Существование обратного преобразования, однозначно восстанавливающее исходную функцию по ее вейвлет-преобразованию.
- Регулярность. Функция $\psi(t)$ должна быть хорошо локализована и в физическом пространстве, и в пространстве Фурье. Выбор конкретного вида вейвлета зависит от целей проведенного анализа [6].

Вейвлет-анализ акустических сигналов

Существует несколько подходов к решению задачи синтеза речи. Основной подход заключается в «склеивании» заранее записанных слов и фраз. Такой метод дает высокое качество речи и в наши дни весьма распространен. Однако системы, реализующие данный метод синтеза, способны воспроизводить весьма ограниченный набор фраз. Для решения задачи «озвучивания» произвольного текста наиболее распространены метод конкатенации и метод полного синтеза речи по правилам, который в свою очередь может быть реализован

несколькими способами. Метод конкатенации представляется достаточно очевидным и естественным – он заключается в «склеивании» полуслогов. Каждый полуслог записывается в виде аудиофайла и сохраняется в базу. При синтезе по введенному тексту каждому слогу сопоставляется соответствующий аудиофайл из базы, а на границе стыка фонем выполняется «сшивка» функций, представляющих собой зависимость амплитуды аудиосигнала от времени. Конкатенационный метод синтеза речи дает хорошие результаты при аккуратной обработке и сшивке фонем [8].

Тем не менее, нельзя не принимать во внимание некоторые существенные недостатки данного подхода к синтезу речи, в моменты состыковки фонем возникают «артефакты» (на слух воспринимаемые как резкое изменение амплитуды и/или частоты звука), связанные с недостаточными требованиями на гладкость сшивки. И для изменения высоты тона и/или длительности фонемы, как правило, применяется преобразование Фурье, которое тоже вносит свой вклад в образование звуковых дефектов.

Заметим, что данные дефекты генерируемого звукового сигнала возникают в основном из-за того, что мы работаем с временным его представлением. Их можно избежать, если работать с частотным представлением сигнала – проблема точного преобразования для изменения высоты тона или тембра звука при этом отпадает сама собой. В частности, в синусоидальном способе синтеза речи используется как раз частотное представление фонем. Основная идея данного подхода заключается в том, что речепроизводящий аппарат человека рассматривается как резонатор, в котором могут генерироваться колебания только некоторого ограниченного набора частот. Однако, в отличие от артикуляторного метода синтеза, при формантном методе моделируются не физиологические процессы образования речи, но результат этих процессов – акустические характеристики речевой волны.

Рассмотрим синусоидально-конкатенативный алгоритм синтеза, который позволяет получить для исходного сигнала аппроксимацию особого вида. Необходимо аппроксимировать функцию отсчетов исходного дискретного сигнала. Таким образом, задача алгоритма формантно-конструктивного синтеза – это определение оптимальных характеристик компонентов сигнала, а именно амплитуды, частоты и фазы амплитуды n -й компоненты и амплитуды, частоты и фазы функции ее частоты.

Рассмотрим алгоритм более подробно. Для анализа исходного речевого сигнала будем применять непрерывное вейвлет-преобразование. Однако заметим, что матрица данного преобразования избыточна – для определения параметров сигнала необходимо знать лишь расположение ее локальных экстремумов. Поэтому вместо вычисления всех компонент матрицы организуем алгоритм трассировки скелетона матрицы. В результате

трассировки получим матрицу, в которой определены только необходимые для последующего восстановления сигнала компоненты.

После трассировки аппроксимируем полученные временные зависимости частот и амплитуд найденных компонент сигнала. Для этого естественным решением будет повторно применить к ним алгоритм трассировки. Однако стоит отметить один нюанс алгоритма – для определения низкочастотных составляющих сигнала период данных составляющих должен быть не больше удвоенного времени длительности исследуемого сигнала (в противном случае в матрицу его вейвлет-преобразования может не попасть ни одного экстремума производной). На практике же их период должен быть строго меньше длительности сигнала, так как по краям скейлограммы, как правило, присутствуют искажения.

Теперь необходимо рассмотреть алгоритм синтеза речи с использованием базы данных (набор параметров аппроксимации для каждой фонемы). В качестве входных данных выступает текстовая строка, состоящая из разделенных пробелами транскрипций [9]. Синтез сходится к поиску каждой транскрипции текста в базе данных и получение соответствующего ей спектра и к конструктивному синтезу фонемы (расчету соответствующей функции аппроксимации) и выполнению сшивки на границе ее стыка с соседними.

На рисунке 3 и рисунке 4 приведены примеры использования данного алгоритма.



Рисунок 3 – Исходный речевой сигнал.



Рисунок 4 – Речевой сигнал после обработки.

Заключение

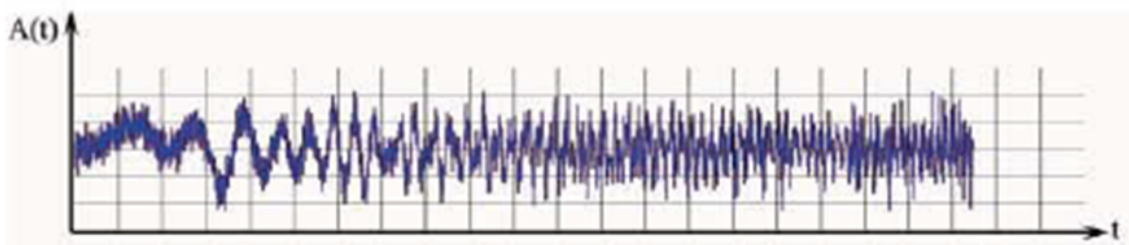
В данной работе были рассмотрены основы теории вейвлет-анализа и некоторые его свойства, особенности по сравнению с Фурье-преобразованием. Были исследованы основные подходы к задаче синтеза речи и анализа аудиосигналов.

По итогам выполненной работы можно сделать вывод, что вейвлет-анализ акустических сигналов позволяет решать целый спектр задач, таких как: Анализ аудиосигналов и аппроксимация их компонентов; шумоочистка и улучшение качества аудиосигналов; задачи синтеза речи.

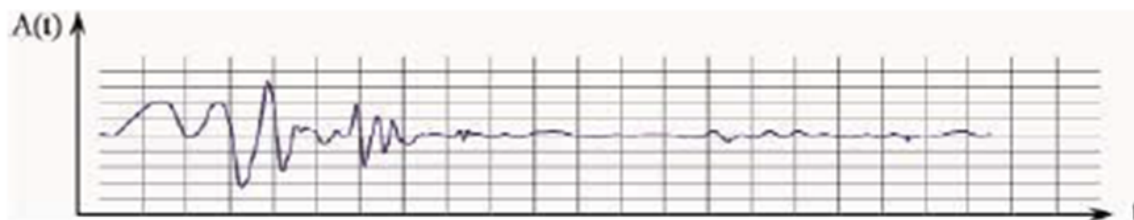
Таким образом вейвлет-анализ является полезным и универсальным инструментом для исследования различных типов сигналов.

Библиографический список

1. Tzanetakis G., Essl G., Cook P. Audio analysis using the discrete wavelet transform. Princeton NJ 08544 USA.
2. Chui Ch. K. An Introduction to Wavelets: Department of Mathematics, Texas A&M University, College Station, Texas.
3. Павлов А. Н. Методы анализа сложных сигналов: Учебное пособие для студентов физического факультета.
4. Bassam N., Ramachandran V., Parameswaran E. Wavelet Theory and Application in Communication and Signal Processing. 2021, DOI: 10.5772/intechopen.95047.
5. Короновский, А.А. Непрерывный вейвлет-анализ и его приложения [Текст]/ А.А. Короновский, А.Е. Храмов. - М.: Физматлит, 2003. - 176 с.
6. Мала, С. Вейвлеты в обработке сигналов [Текст]/ С. Малла -М.: Мир, 2005. - 671 с.
7. Добеши И. Десять лекций по вейвлетам. Москва, "РХД", 2001 г.
8. Сорокин В. Н. Синтез речи. М.: Наука, 1992.
9. Рыбин С. В. Синтез речи. Учебное пособие. СПб: Университет ИТМО, 2014.
10. Хитров М.В. и др. Фоноскопические исследования фонограмм речи: исследование достоверности фонограмм. Практическое пособие в 3-х книгах / Под ред. канд. техн. Наук М.В. Хитрова, канд. техн. Наук С.Л. Коваля. Кн. 1. – СПб.: Изд. «Юридический центр-Пресс», 2011. – 218с.
11. https://www.nikhef.nl/~peterj/datasheets/adsp21160_pre.pdf
12. Горшков Ю. Г. Исследовательский комплекс частотно-временного анализа речевого сигнала с использованием вейвлет-технологии // Вестник МГТУ им. Н.Э. Баумана. Серия: Приборостроение. – 2011. – №4. – С. 78-87.

Сгибнев Андрей Кириллович

Савин Денис Анатольевич

Магистранты

ФГБОУ ВО РТУ МИРЭА

ВАРИАНТ СХЕМАТЕХНИЧЕСКОЙ ДОРАБОТКИ АРХИТЕКТУРЫ RTL-SDR ДЛЯ РАСШИРЕНИЯ ВОЗМОЖНОСТЕЙ ДЛЯ ПРИНЯТИЯ СИГНАЛОВ.

Описывается методика улучшения SDR приемников из сегмента, нацеленного на массового потребителя и основные типы сигналов используемых в радиосвязи.

Ключевые слова: SDR-технологии, Simulink, модуляция, RTL-SDR тюнер, радиомониторинг, когнитивный радиоприем, частотно-динамические характеристики.

Key words: SDR technologies, Simulink, modulation, RTL-SDR tuner, radio monitoring, cognitive radio reception, frequency-dynamic characteristics.

Введение

В настоящее время в системах радиовещания используется большое количество различных стандартов передачи информации, в связи с этим возникает необходимость использования универсальных радиоприемных устройств. Наиболее гибкими являются программно-определяемые радиоприемные устройства (Software Defined Radio – SDR): архитектурно представляют собой один или несколько аналоговых приемных трактов, подключенных к АЦП, который в свою очередь передает оцифрованный радиопоток на блок цифровой обработки сигналов (ЦОС) – это может быть как встроенный в конструкцию приемника процессор или ПЛИС, так и быть внешним (например ПК подключающийся к РПУ через интерфейс USB). Использование подобных архитектурных решений позволяет принимать и обрабатывать различные стандарты связи без изменения конструкции РПУ.

В SDR для реализации когнитивного (адаптивного) радиоприема возможно применение различных алгоритмических подходов. Но существуют проблемы быстродействия, оптимизации и ресурсоемкости.

1. Виды основных сигналов в радиосвязи

Для начала рассмотрим виды модуляции используемые в системах радиосвязи.

Аналоговые модуляции:

Амплитудная модуляция (АМ) – изменение амплитуды несущей пропорционально уровню модулирующего сигнала. В случае гармонического модулирующего колебания аналитическое уравнение имеет вид:

$$U(t) = A_0[1 + k \cos(\Omega t + \psi)] \cos(\omega_0 t + \varphi_0)$$



Рисунок 1 – Временная диаграмма АМ.



Рисунок 2 – Спектр АМ.

Частотная модуляция (ЧМ) – изменяемым параметром является частота несущей, в каждый момент времени ее отклонение от своего номинального значения пропорционально уровню модулирующего сигнала. Аналитическое уравнение для ЧМ:

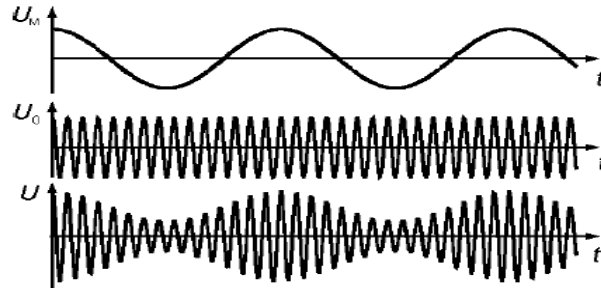
$$U(t) = A_0 \cos\{[\omega_0 + m \sin(\Omega t + \psi)]t + \varphi_0\}$$

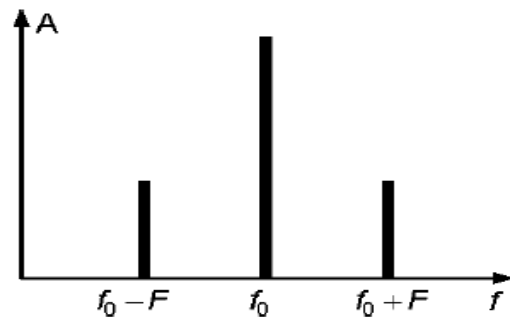

Рисунок 3 – Временная диаграмма ЧМ.



Рисунок 4 – Спектр ЧМ

Фазовая модуляция (ФМ) – изменение фазы должно совпадать с законом изменения модулирующего колебания, в отличие от ЧМ. В случае гармонического модулирующего колебания аналитическое уравнение имеет вид:

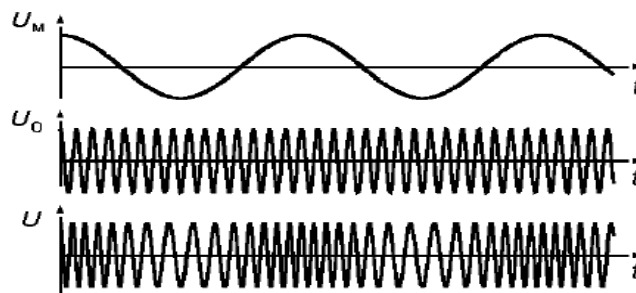
$$U(t) = A_0 \cos[\omega_0 t + \Delta\varphi \sin(\Omega t + \psi) + \varphi_0]$$

Временная диаграмма и спектр схожи с ЧМ.

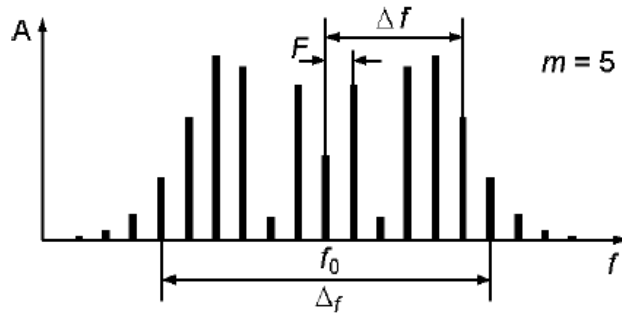
Цифровые модуляции:

Частотная манипуляция (Frequency-Shift Keying – FSK) – В простейшем случае характеризуется наличием двух частот, соответствующих уровням исходного двоичного модулирующего сигнала. С увеличением числа модулирующих частот происходит переход к М-ичной частотной манипуляции. Общее аналитическое уравнение имеет вид:

$$s_i(t) = A_0 \cos(\omega_i t + \varphi_{i0}), 0 < t < T$$



Рисунок 5 – Временная диаграмма ЧМн.



Рисунок 6 – Спектр ЧМн.

Фазовая манипуляция (Phase-Shift Keying – PSK) – вид модуляции, обеспечивающий высокую скорость передачи символов, представляет собой отрезки элементарных сигналов, отличающихся только значением фазы:

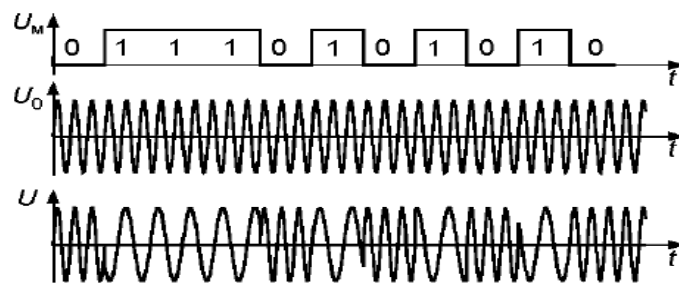
$$s_i(t) = A_0 \cos(\omega_0 t + \varphi_i), 0 < t < T$$

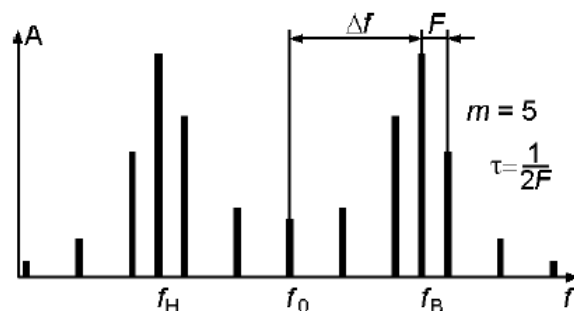

Рисунок 7 – Временная диаграмма ФМн.

Амплитудная манипуляция (Amplitude-Shift Keying – ASK) – в случае АМн, характеризующийся включением и выключением несущей, выходное колебание имеет вид последовательности радиоимпульсов. В общем случае описывается уравнением:

$$s_i(t) = A_i \cos(\omega_0 t + \varphi_0), 0 < t < T$$

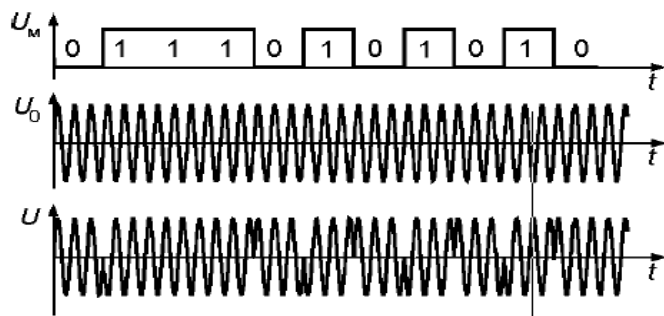

Рисунок 8 – Временная диаграмма ФМн.



Рисунок 9 – Спектр ФМн.

2. Принципы построения SDR

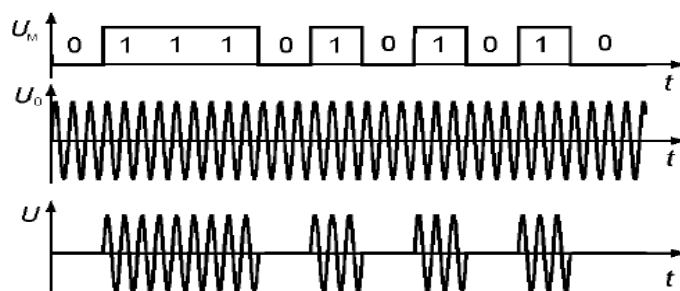
Принцип построения SDR, состоит в архитектурном проектировании средств связи программным способом (на основе программирования), когда большей части функциональности устройства перенесена в программную обработку – цифровых методов

обработки сигналов. Программным при реализации SDR-технологии в таких устройствах является область управления и собственно обработки сигналов, ограниченная аппаратными ресурсами. Так, например, цифровой радиоприемник можно отнести к радиотехническому устройству, выполненному по SDR-технологии только тогда, когда выполняются два условия построения его архитектуры: программное управление и программная обработка сигналов.

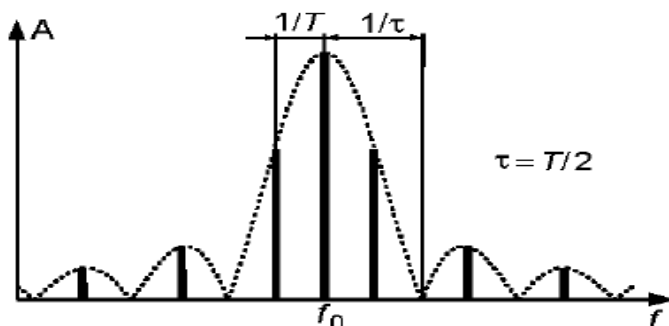
Таким образом, прогрессивной направление программируемой архитектуры (SDR-технология) предоставляет возможность с помощью программного обеспечения устанавливать или изменять рабочие радиочастотные параметры трансиверов, включая: диапазон частот, тип модуляции или выходную мощность и т.д. Технология SDR позволяет выполнить значительную часть цифровой обработки сигналов на программируемых логических микросхемах ПЛИС и цифровых сигнальных процессорах DSP. Среди преимуществ данного подхода – гибкость при создании алгоритмов модуляции/демодуляции, возможность оперативно вносить изменения в алгоритмы, динамическое изменение характеристик сигнала, возможность работы в широком диапазоне с различными видами модуляции одновременно. Простейшая структурная схема приемника, построенная по SDR-технологии показана на рис.10.



Рисунок 10 – Простейшая схема приемника, построенная по SDR –технологии.

SDR приемники бывают различных типов ярким представителем является RTL-SDR USB тюнер на базе микросхемы RTL2832U (Рисунок 11). Данный тюнер можно усовершенствовать, путем изменения входного аналогового тракта, например добавлением преселектора, с системой переключаемых фильтров и смесителя для дальнейшего переноса сигнала на промежуточную частоту (Рисунок 12). На рисунках 13 и 14 представлены S(2,1) одного из множества возможных комбинаций ЭКБ по такому принципу.



Рисунок 11 – RTL-SDR USB тюнер на базе микросхемы RTL2832U.

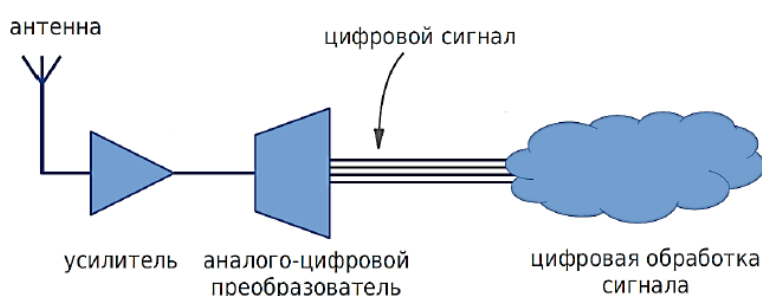

Рисунок 12 – вариант построения дополнительного входного аналогового тракта.



Рисунок 12 – S(2,1) первого положения свитча.

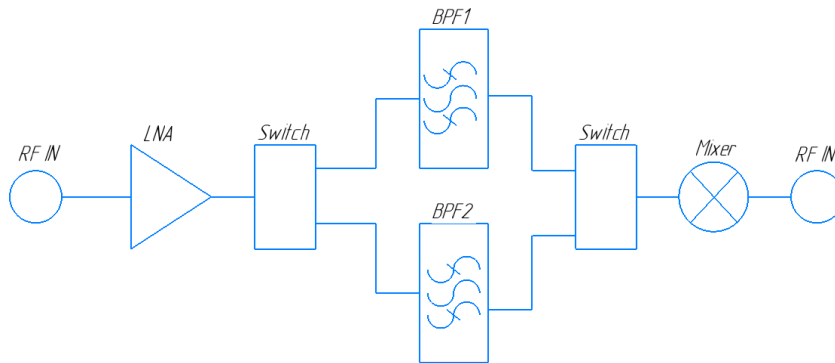

Рисунок 13 – S(2,1) второго положения свитча.

Заключение

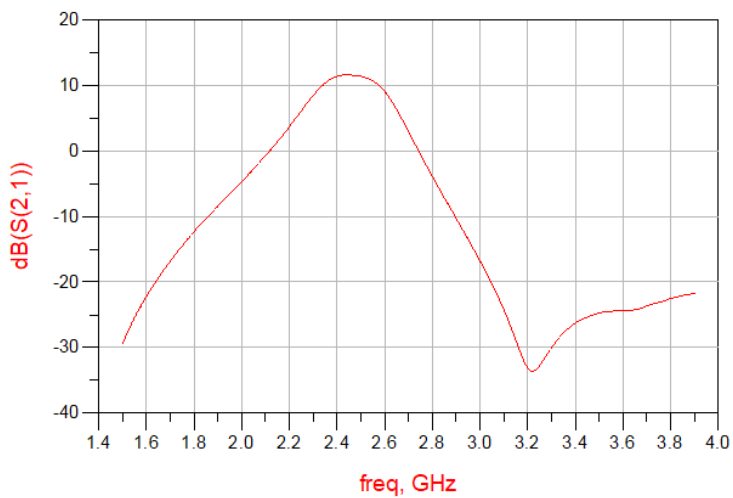
Радиоприемные устройства, построенные по SDR технологии, являются перспективным направлением из-за своей адаптивности при решении различных задач из-за программного определения назначения устройства. Возможно большое количество архитектурных доработок.

Библиографический список

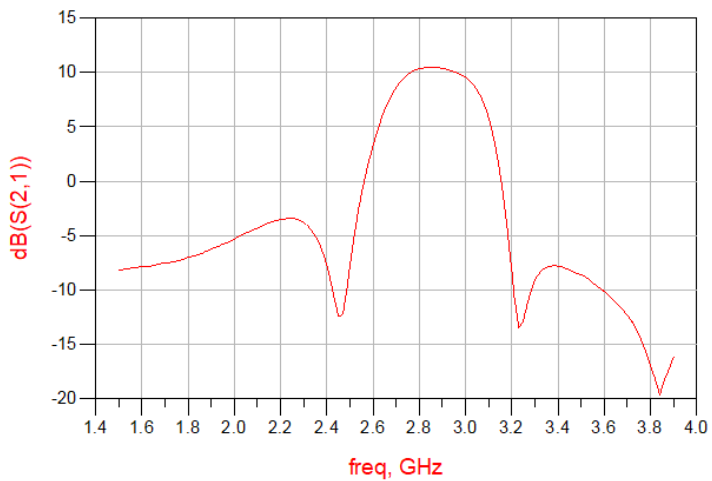
1. Аджемов С. С., Кленов Н. В., Терешонок М. В., Чиров Д. С.: Методы распознавания видов цифровой модуляции сигналов в когнитивных радиосистемах / ВМУ. Серия 3. ФИЗИКА. АСТРОНОМИЯ. 2015. № 6
2. Костин М.С., Ярлыков А.Д. Архитектурно-конфигурируемые SDR-технологии радиомониторинга и телеметрии: учебное пособие / М.С. Костин, А.Д. Ярлыков. – Москва; Вологда, Инфа-Инженерия, 2021. – 148 с.
3. Рембовский А.М., Ашихмин А.В., Козьмин В.А. Радиомониторинг: задачи, методы, средства/ Под ред. А.М. Рембовского – 3-е изд. Перераб. И доп. – М: Горячая линия – Телеком, 2012. – 640 с.
4. Robert W. Stewart Kenneth W. Barlee Dale S. W. Atkinson Louise H. :Software Defined Radio using MATLAB® & Simulink® and the RTL-SDR Crockett Department of Electronic and Electrical Engineering / University of Strathclyde Glasgow, Scotland, UK 1st Edition. This edition first published September 2015 by Strathclyde Academic Media. Version 1.15.0922. Copyright © Robert W. Stewart, Kenneth W. Barlee, Dale S. W. Atkinson, and Louise H. Crockett.

Сгибнев Андрей Кириллович

Савин Денис Анатольевич

Магистранты

ФГБОУ ВО РТУ МИРЭА

ВАРИАНТ СХЕМОТЕХНИЧЕСКОЙ ДОРАБОТКИ АРХИТЕКТУРЫ RTL-SDR ДЛЯ АНАЛИЗА РАДИОЛОКАЦИОННЫХ СИГНАЛОВ

Аннотация: В данной работе рассматривается вариант схемотехнической доработки архитектуры RTL-SDR, для установки в приемный тракт РЛС, и методика первичной обработки сигнала для распознавания целей по спектральным портретам.

Ключевые слова: *SDR-технология, Simulink, спектральный анализ, модификация, RTL-SDR, радиолокационный портрет.*

Key words: *SDR-technology, Simulink, spectral analysis, modification, RTL-SDR tuner, radar portrait*

Введение

Радиолокационные станции (РЛС) используются для обнаружения объектов, определения их пространственных координат, параметров движения и физических характеристик с помощью радиотехнических средств и методов. Данные задачи решаются во время радиолокационного наблюдения.

Существует ряд требований, которые предъявляются к РЛС. Соответственно этим требованиям существует набор задач, которые они обязаны решать, такие как:

- обнаружение летательных аппаратов;
- селекция цели на фоне различных помех;
- автоматическое сопровождения цели;
- определение радиолокационного портрета цели.

Особый интерес представляет задача радиолокационного распознавания, которая позволяет определить тип цели и даже модель летательного аппарата в условиях, когда опознание, например, при помощи системы идентификации государственной принадлежности, не представляется возможным.

Однако, данная задача требует существенной модификации приемного тракта РЛС. К примеру, обеспечение функционирования алгоритма цифрового спектрального анализа цели на основе радиолокационного дальностного портрета требует включения двух дополнительных вычислительных блоков, двух ступеней понижения частоты, квадратора и делителя, что существенно увеличивает как стоимость РЛС, так и ее и без того

значительные массогабаритные параметры [3]. Это приводит нас к осознанию необходимости использования технологий, которые позволяют упростить радиочастотную часть РЛС без существенного снижения ее ТТХ. Подобный подход позволяет реализовать SDR-технология.

Принцип работы и модификация конструкции

Принцип работы SDR-технологии основывается на оцифровке принятого радиосигнала и дальнейшей обработке его уже в цифровой форме. SDR-технология позволяет разрабатывать радиоэлектронные устройства, работающие с сигналами самого различного спектра, диапазона и типа модуляции. Перепрограммирование SDR-трансивера для его адаптации под другой тип сигналов не влечет за собой изменения в его аппаратной (схемотехнической) части.

Достоинства SDR-технологии: не требует настройки; низкая чувствительность к температуре и разбросу параметров компонентов; простая реализация перестраиваемых фильтров с подавлением более 100 дБ; высокая точность и широкий диапазон перестройки фазы и частоты гетеродина [1].

Недостатки SDR-технологии: сложная программно-архитектурная часть; высокое энергопотребление; повышенные системные требования к ресурсам процессора ПЭВМ/ПЛИС [1].

В данной работе используется USB RTL-SDR приемник на базе однокристалльного тюнера RTL2832U. Приемник имеет миниатюрный размер и является одной из самых популярных моделей в среде программно-определяемых радиотехнических средств. Типовая ширина спектра сигнала у РЛС, как правило, не превышает 5...10 МГц [3], поэтому полоса пропускания приемника на базе кристалла RTL2832U, составляющая 3,2...8,0 МГц, является для нас приемлемой.

В целях расширения частотного диапазона аппаратная архитектура SDR-приемника была модифицирована добавлением двух балансных смесителей, увеличивающих полосу в двух диапазонах до 7 ГГц и до 20 ГГц, соответственно. При этом спектральный перенос частоты осуществляется через SMA-вход для внешнего гетеродина и радиочастотные свитчи для переключения каналов приема и гетеродина, соответственно (рисунок 1).

В качестве варианта схемотехнической реализации такой модификации рассмотрен вариант с использованием смесителей Analog Devices LTC5552 и LTC5562 [5]. Это позволяет обеспечить прием сигналов в диапазоне от 24 МГц до 20 ГГц с чувствительностью не менее -140 дБм (рисунок 2).



Рисунок 1 – Модернизированная архитектура RTL-SDR.



Рисунок 2 – Схематехническая часть модернизированного устройства. Под пунктом 1 показаны вход с антенны, первый свитч и смеситель для частот 24...7000 МГц, под пунктом 2 – вход с гетеродина, второй свитч и смеситель для частот 7...20 ГГц.

Распознавание радиолокационного портрета в среде Simulink

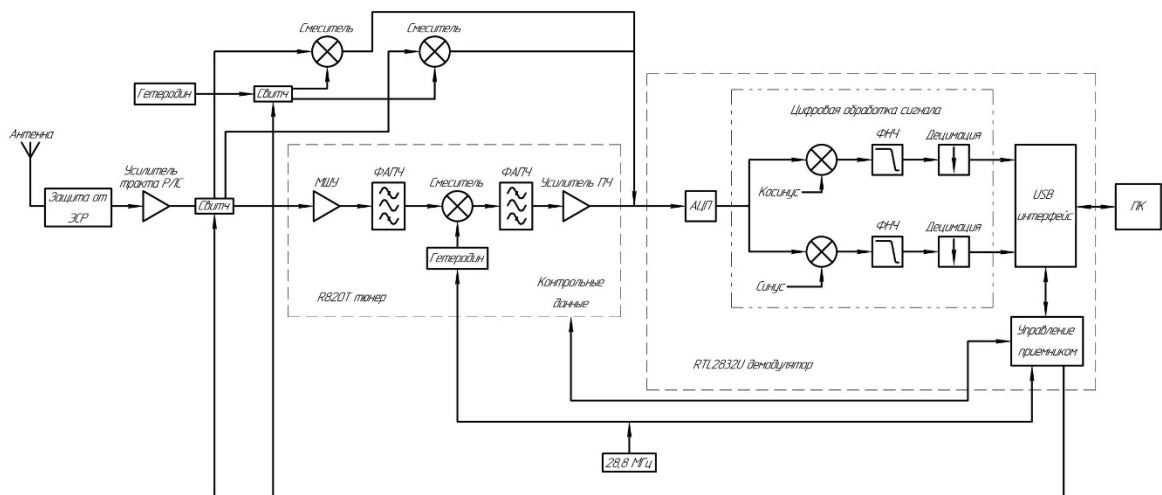
Как было сказано выше, основным преимуществом SDR приемников является возможность использования программного обеспечения для решения необходимых задач, алгоритмы решения которых могут быть построены в различных средах, например, GNU Radio, Simulink, SDRSharp.

Рассмотрим алгоритм распознавания спектрального радиолокационного портрета вертолета при помощи Simulink (Trial version).

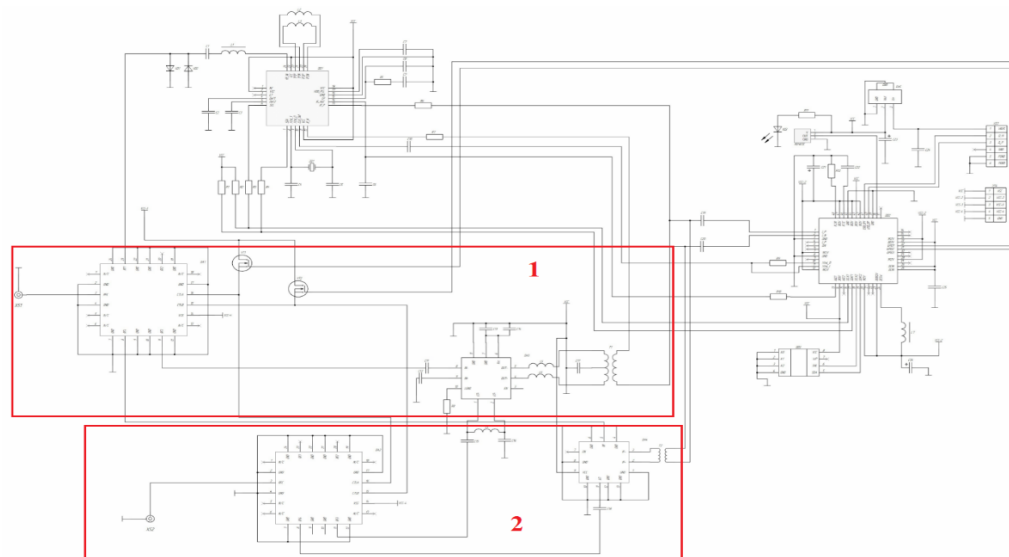

Рисунок 3 – Идеализированная спектрограмма отраженного сигнала от вертолета и его лопастей.

Доплеровский сдвиг частоты от вращающихся лопастей, согласно спектрограмме, будет равномерно и симметрично двигаться «вокруг» несущей. При этом, наличие доплеровского сдвига несущей не обязательно, так как эффект будет проявляться, даже если вертолет находится в режиме висения. Количество побочных линий спектра пропорционально количеству лопастей.

Лопастей вертолета вращаются с угловой скоростью $\Omega = 2\pi / T_r = V_l / l$, где V_l - линейная скорость вращения лопасти, l - длина лопасти. Длительность сигнатуры эхо-сигнала во временной области определяется выражением:

$$T_f = \frac{cT_r}{4\pi fl} \quad (1)$$

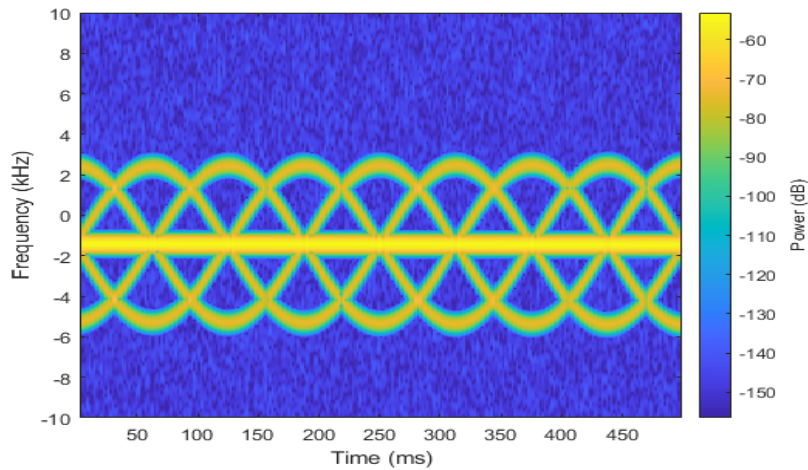
Скорости вращения лопастей винта зависит от длительности сигнатуры эхо-сигнала во временной области:

$$V_l = \frac{c}{2ft_f} \quad (2)$$

Период повторения сигнатур зависит от количества лопастей K и от скорости вращения винта и может быть определен:

$$T_f = \frac{2\pi l}{mKV_l} \quad (3)$$

Где m равно 1 для четного числа и 2 для нечетного числа лопастей.



Рисунок 4 – Моделирование вторичной модуляции отраженных сигналов элементов вертолета в среде Simulink.

Частоты вторичных спектральных составляющих отраженного сигнала пропорциональны частоте вращения несущего винта вертолета. Частоты наиболее мощных модуляционных составляющих можно найти по формуле:

$$F_k = n_l F_v k, \quad k = \pm 1, \overline{K} \quad (5)$$

где F_v – частота вращения вала основного винта (18 Гц в нашем случае), n_l – число лопастей.

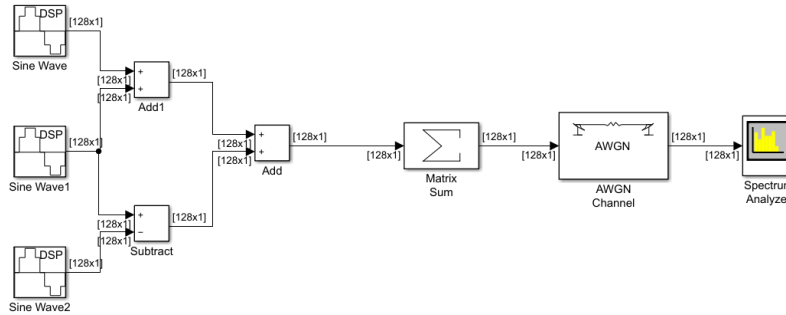

Рисунок 5 – Спектр отраженных сигналов от лопастей вертолета с подавленной несущей.

Можно спрогнозировать, что основная часть мощности отраженного сигнала со вторичной модуляцией будет сосредоточена в области частот до $\pm 1,5$ кГц относительно несущей, что обуславливается низкими скоростями вращения несущего винта вертолета. При этом, если частота повторения импульсов зондирующего сигнала будет кратна частоте вращения вала основного винта вертолета, дрейф спектра вторичной модуляции по частоте наблюдаться не будет, так как импульсные характеристики лопастей вертолета будут одинаковы в каждый момент приема отраженного сигнала.

Заключение

Технические характеристики SDR-приемников позволяют использовать их в качестве приемных устройств в радиолокационных системах. Их гибкость и функционал, в сочетании с возможностью осуществлять схемотехнические доработки подобных устройств, позволяют реализовывать широкий спектр алгоритмов обработки сигнала.

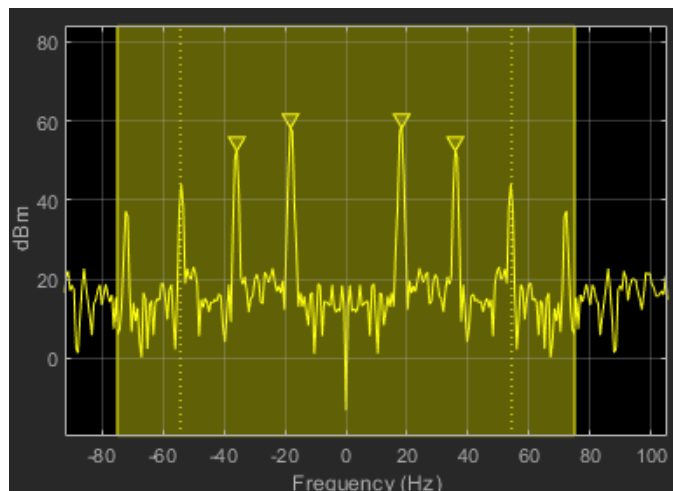
Библиографический список

1. Костин М.С., Ярлыков А.Д. Архитектурно-конфигурируемые SDR- технологии радиомониторинга и телеметрии: учебное пособие / М.С. Костин, А.Д. Ярлыков. – Москва; Вологда, Инфа-Инженерия, 2021. – 148 с.
2. Алексеев И.А. Классификация воздушных целей по радиолокационному спектральному портрету/ И.А. Алексеев – СПб; СПбГЭТУ «ЛЭТИ», 2017 – 89с.
3. В.А. Дорощук. Методы и устройства цифрового спектрального анализа при решении задачи распознавания воздушной цели. – Харьков; Харьковский институт ВВС им. Ивана Кожедуба, 2003.
4. Robert W. Stewart Kenneth W. Barlee Dale S. W. Atkinson Louise H. :Software Defined Radio using MATLAB® & Simulink® and the RTL-SDR Crockett Department of Electronic and Electrical Engineering / University of Strathclyde Glasgow, Scotland, UK 1st Edition. This edition first published September 2015 by Strathclyde Academic Media. Version 1.15.0922. Copyright © Robert W. Stewart, Kenneth W. Barlee, Dale S. W. Atkinson, and Louise H. Crockett.
5. <https://www.analog.com/en>

УДК 504.75.05:614.876:612.014.45(045)

Масляков Владимир Владимирович, док. мед. наук., проф., e-mail: maslyakov@inbox.ru,

Умаханова Хадиджат Саидовна, студент e-mail: umakhanovakh0@gmail.ru, Цымбыл

Алена Андреевна, студент e-mail: andrey-cimbal@mail.ru, Забитова Умайхат

Иманиафиевна, студент e-mail: zabitovau00@mail.ru,

Эхаев Магомед Маусарович, студент e-mail: Ekhaev.magomed@mail.ru, Гаджиев

Имамудин Исамудинович, студент e-mail: imam.gadzhiev2000@mail.ru,

Ермолаев Даниил Генадьевич, студент e-mail: danyaer99@mail.ru,

Саратовский Государственный Медицинский Университет им. В. И. Разумовского

РАДИАЦИОННОЕ ОБЛУЧЕНИЕ

Излучение можно разделить на две категории ионизирующее и неионизирующее, оба из которых оказывают воздействие на ткани человека. Знания о последствиях воздействия ионизирующего излучения и о том, как медицинский персонал должен реагировать, полезны, а также стали более актуальными, учитывая повышенную осведомленность о потенциальных террористических атаках.

Ключевые слова: радиоактивность, катастрофа, ионизирующее излучение, вред, диагностика.

Цель работы: Изучение влияния радиационного облучения на организм человека.

Несмотря на повышенный интерес средств массовой информации, крупномасштабные аварии с радиационным облучением крайне редки. Число зарегистрированных смертей от непреднамеренных радиационных инцидентов, таких как Чернобыльская катастрофа, составляет 134 смерти в 420 инцидентах за 1944-2002 годы. Небольшие аварии также происходят при промышленном, диагностическом и терапевтическом применении излучения и при хранении отработавших устройств. Очевидно, что смертность от преднамеренных инцидентов с радиационным облучением, таких как бомбардировка Хиросимы, намного выше. Наиболее вероятная форма радиационного инцидента, с которой мы, вероятно, столкнемся, будет связана с террористической грязной бомбой или промышленной аварией.

Воздействие радиации на окружающую среду происходит из природных источников, таких как гранит, космические лучи и искусственные источники. Воздействие ионизирующего излучения может быть немедленным (ожоги, лучевая болезнь) или долгосрочным (рак кроветворения, солидные опухоли)

Воздействие.

Воздействие ионизирующего излучения на окружающую среду происходит из природных источников (например, гранит, космические лучи) и искусственных источников.

Немедленное воздействие ионизирующего излучения	Долгосрочные последствия ионизирующего излучения
Ожоги	Рак кроветворения
Лучевая болезнь	Солидные опухоли



Патофизиология.

Радиация убивает клетки, разрушая нейтральные атомы. Оно смещает орбитальные электроны с образованием ионной пары, состоящей из смещенного электрона и остаточного атома. Пары ионов обладают высокой химической реактивностью.

Быстро делящиеся клетки более уязвимы. Клинический исход зависит от того, сколько и какие клетки погибают. При более низких дозах клетки не погибают, но подвергаются риску повреждения ДНК и последующего злокачественного изменения. Потенциальный канцерогенез может возникнуть при более низких дозах облучения.

Воздействие радиации зависит не только от типа излучения, но и от времени, расстояния и экранирования, которые необходимо учитывать при планировании дезактивации зон воздействия. Поглощенная доза прямо пропорциональна времени. Вблизи радиоактивного источника следует проводить лишь минимальное количество времени.

Без медицинского лечения смертельная доза, способная убить 50% населения за 60 дней, составляет 4,5 зиверта (Зв). При медицинском лечении 50% населения пережили бы воздействие 5-6 Зв.

История.

LUND AND BROWDER CHARTS

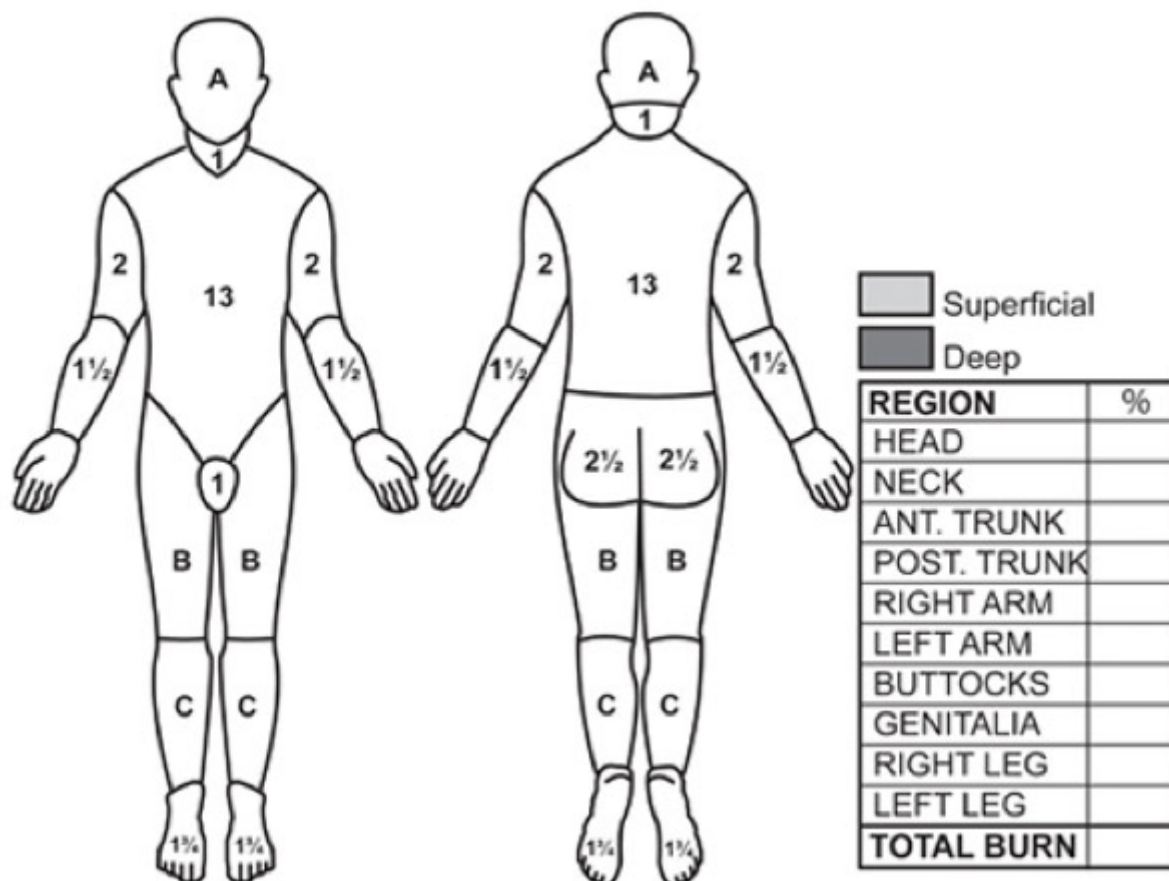

Введение

Воздействие радиации может привести к локальному облучению или облучению всего тела, а также к внутреннему или внешнему радиоактивному загрязнению. Распознавание радиационного облучения основывается на анамнезе и обследовании.

История

Приоритетной задачей является оценка полученной дозы облучения, получение и запись как можно большего количества информации о:

- Тип и степень воздействия (что, где, когда и как долго?)
- Дата и время начала заболевания
- Тяжесть всех симптомов и признаков
- Участки любой эритемы или местного повреждения (см. диаграммы Лунда и Браудера)

Обследование (местное)

Краткосрочные последствия

В острой ситуации лучевой ожог выглядит похожим на термический ожог с признаками:

- Шелушение эритемы (сухой или влажной)
- Образование волдырей

- Отек
- Боль

Долгосрочные последствия

Долгосрочные последствия:

- Сосудистая недостаточность
- Изъязвление
- Некроз
- Действуя как точка входа для инфекции у пациента с потенциально ослабленным иммунитетом

Краткосрочные и долгосрочные последствия радиационного облучения

Существует ряд краткосрочных и долгосрочных последствий радиационного облучения. Эти эффекты могут использоваться в качестве индикаторов для оценки таких факторов, как доза и продолжительность облучения.

Обследование (системное)

Лучевой синдром проявляется как острый или отсроченный результат воздействия на весь организм высоких доз ионизирующего излучения.

Оно вызывает неспецифическую клиническую картину, в том числе:

- Желудочно-кишечные эффекты
- Сердечно-сосудистые эффекты
- Неврологические эффекты
- Гематологические изменения

В первую очередь поражаются наиболее уязвимые ткани, а тяжесть, скорость наступления и продолжительность эффекта зависят от дозы. Это можно разбить на четыре этапа:

Продромальная фаза

Типичная картина начинается с продромальной фазы, длящейся около 12 часов:

- Тошнота
- Рвота
- Слабость
- Усталость
- Неврологические признаки

Латентная фаза

В латентной фазе, которая длится 5-7 дней, пациент, по-видимому, выздоравливает.

Период явной болезни

За латентной фазой следует период явного заболевания:

- Кровоточивость десен

- Носовое кровотечение
- Петехии
- Системные инфекции и желудочно-кишечные симптомы, длящиеся до 4 недель

Риск заражения наиболее высок на 25-35-й день из-за подавления костного мозга.

Выздоровление или смерть

Заключительная стадия - выздоровление или смерть.

Воздействие радиации

В таблице ниже показано воздействие радиационного облучения на организм человека при различных дозах

В таблице ниже показано воздействие радиационного облучения на организм человека при различных дозах			
Доза (Sv)	Клиническая картина	Лейкоциты	Другое
1	Умеренные или отсутствующие симптомы Эпизодическая рвота и тошнота в течение 48 часов	Слегка сниженный уровень лейкоцитов в крови через 2-4 недели	При беременности и > 100 мЗв консультация не требуется
1-8	Гематопозитический синдром, анорексия тошнота и рвота, усталость через 1-4 часа после облучения в течение 2-28 дней, угнетение костного мозга, лейкопения, инфекция, тромбоцитопения, кровотечение, кровоподтеки, выпадение волос через 2-4 недели	Серийное количество лимфоцитов предсказывает тяжесть	Выживаемость около 50% без лечения, 60% с медикаментозным лечением
6-20	Желудочно-кишечный синдром, ранняя тошнота и рвота. Усталость и анорексия, латентные часы – 1 неделя,	Также связано с подавлением костного мозга	> 10 Зв обычно приводит к смерти в течение 2 недель

В таблице ниже показано воздействие радиационного облучения на организм человека при различных дозах

Доза (Sv)	Клиническая картина	Лейкоциты	Другое
	тяжелые желудочно-кишечные симптомы: лихорадка, боль в животе, спазмы, водянистая диарея, кровотечение, электролитный дисбаланс, обезвоживание		
>20	Почти мгновенная рвота, взрывная кровавая диарея, головная боль, коллапс, потеря сознания, возбуждение, ощущение жжения на коже, может иметь интервал в часах, смерть от комы, судороги, гипотензия, шок		Смерть через несколько дней

Стратификация риска

Система острого лучевого синдрома

Система острого лучевого синдрома (ARS) используется Британским институтом радиологии. Он оценивает вовлеченность четырех конкретных систем баллами от 1 до 4:

- Сосудисто-нервная система (N)
- Гематологический (H)
- Кожное (C)
- Желудочно-кишечный тракт (G)

Затем генерируется код оценки с индексом серьезности 'i'. Этот код оценки может использоваться для создания категории ответа (RC) и является специфичным для определенного момента времени. Например: "3d" - это день 3. RC используется для проведения дальнейших обследований и исследований, а также для определения вероятности выздоровления.

Существуют также компьютерные модели, которые могут прогнозировать риск облучения. Другим ранним показателем тяжести облучения является количество лимфоцитов через 12 часов.

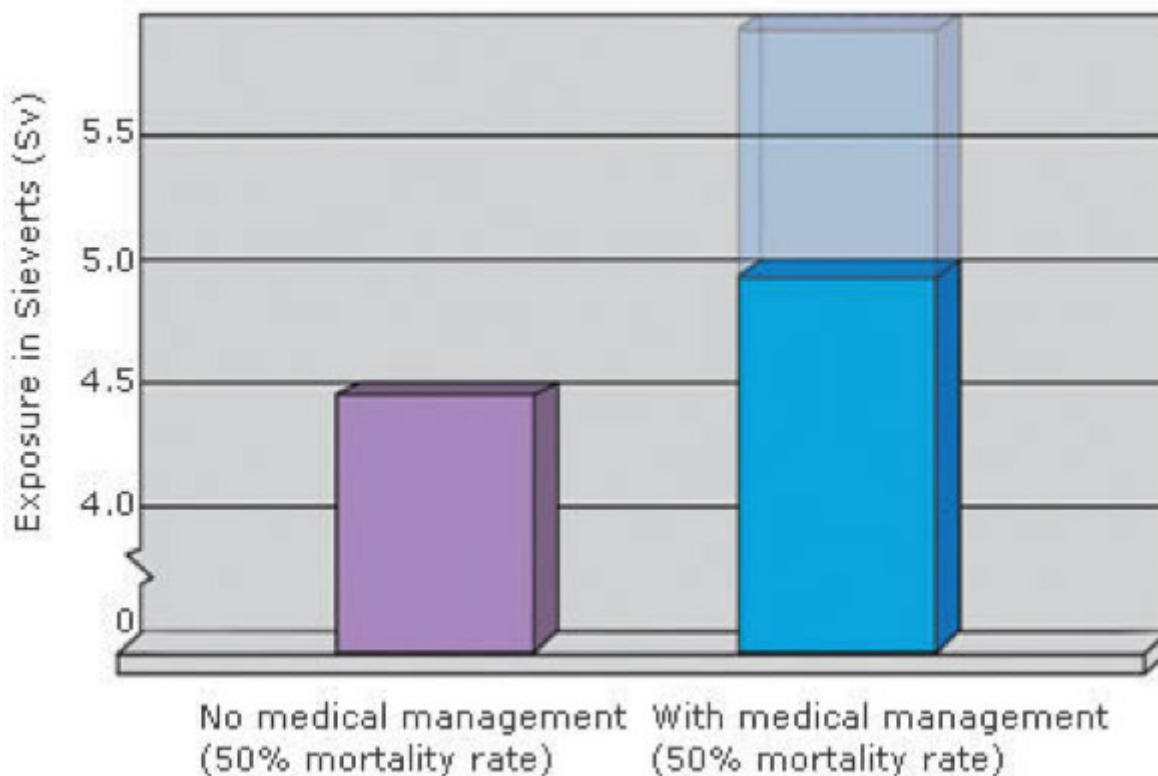

Кумулятивная доза

Период полураспада радионуклеотидов варьируется от дней (йод) до лет (стронций, кобальт).

От чего может зависеть кумулятивная доза?

Кумулятивная доза будет зависеть от:

- Измеренная доза при облучении
- Продолжительность облучения
- Дата распада
- Расстояние от радиоактивного источника (также влияет на дозу облучения, поскольку поглощенное излучение уменьшается пропорционально квадрату расстояния)

- Экранирование (свинец в некоторых случаях может снизить эффективную поглощенную дозу)

Внешние показатели

Радиоактивность может быть легко обнаружена с помощью:

Счетчики Гейгера

Измерители площади

Персональные измерители мощности дозы

Они обычно доступны в отделениях радиологии и лучевой терапии.

Анализ крови

Полный анализ крови следует проводить через 12 часов, а затем каждые 4 часа. Количество лимфоцитов уменьшается в зависимости от дозы, поглощенной организмом, и последующей тяжести лучевой болезни. Необходимо измерить уровень мочевины и электролитов для оценки уровня обезвоживания, вызванного рвотой и диареей, и для проведения текущей жидкостной терапии.

Вывод

Таким образом, из всего выше перечисленного можно сделать вывод, что ионизирующее излучение обладает высокой патогенностью, но при этом оно позволило усовершенствовать методы диагностики, что позволило точнее определять патологию организма.

Список литературы

1. Агентство по охране здоровья. Инциденты СВРН: руководство по клиническому ведению и охране здоровья. 2008; Лондон: НРА.
2. Агентство по охране здоровья. Радиация.
3. Британский институт радиологии.
4. Британский институт радиологии. Медицинское лечение радиационных аварий: лечение острого лучевого синдрома. 2001; London: BIR.
5. Национальная служба информации о ядах.
6. Блэнд С.А. Ведение облученного пострадавшего. Jr Army Med Corps 2004;150: 5-9.

Сгибнев Андрей Кириллович

Савин Денис Анатольевич

Магистранты

ФГБОУ ВО РТУ МИРЭА

ПРИМЕНЕНИЕ КОРРЕЛЯЦИОННОГО АНАЛИЗА ДЛЯ ОБРАБОТКИ РАДИОСИГНАЛОВ.

Описывается методика улучшения SDR приемников из сегмента, нацеленного на массового потребителя, с примерами алгоритмов распознавание видов аналоговой и цифровой модуляции радиосигналов.

Ключевые слова: Simulink, радиомониторинг, корреляционный анализ, обработка радиосигналов.

Key words: Simulink, correlation analysis, radio signal processing.

Введение

При статистической обработке измерений случайных величин широко используется понятие корреляционных функций. Реальные сигналы в той или иной мере являются стохастическими (случайными) из-за присутствия различных видов шумов и помех, которые могут иметь как случайную, так и псевдослучайную природу.

В случае с шумами, в радиосистемах наибольшее влияние оказывают шумы тепловой природы, например коэффициент шума в приемном тракте, который на практике является количественной мерой ухудшения динамического диапазона приемника, верхней границей которого являются нелинейные параметры тракта, такие как: точка компрессии, точка пересечения интермодуляционных искажений, а нижняя граница как раз таки представляет собой коэффициент шума. Учитывая, что даже шум на согласованной нагрузке приведенный к Гц имеет значение -174 дБм, и каждый участок приемного тракта в той или иной мере, в зависимости от позиционирования в тракте, вносит свой вклад в итоговое значение. Если рассматривать помехи, то это могут быть различные наводки, например при измерении в длинноволновом частотном диапазоне, наводки могут возникнуть от импульсных вторичных источников электропитания, которые могут передаваться как по эфиру, так и по общим полигонам на печатном узле.

Исходя из вышеперечисленного можно сделать вывод, что поиск и анализ статистических зависимостей, имеет важную роль при обработке полученных данных, и не

удивительно что корреляционный анализ получил широкое распространение в анализе радиосигналов.

3. Принципы корреляционного анализа

Главными задачами корреляционного анализа являются выявление зависимости или сходства между какими-либо сигналами. Корреляционный анализ имеет широкое применение в различных областях: например, поиск изображения по образцу, поиск полезных сигналов «под шумами», обработка сигналов радаров и т.п.

Корреляция в простом виде – это поэлементное произведение двух сигналов. Если получим большое число – сигналы похожи, если маленькое – нет:

$$r_{12} = \sum_{n=0}^{N-1} x_1[n] \cdot x_2[n] \quad (1)$$

Однако, результат выражения (1) будет зависеть от количества отсчётов сигналов. Чтобы это учесть, результат нормируют на количество отсчётов N:

$$r_{12} = \frac{1}{N} \sum_{n=0}^{N-1} x_1[n] \cdot x_2[n] \quad (2)$$

Рассмотрим пример. Возьмём два меандра, сдвинутых по фазе на 180° и посчитаем их корреляцию по формуле (2):

В результате выполнения скрипта получим график, показанный на рисунке 1 и значение корреляции $r_{12} = 0$.

Получается, что сигналы похожи, а корреляция равна нулю. Значит, выражение (2) необходимо модифицировать и добавить временной сдвиг j одного сигнала относительно другого:

$$r_{12}[j] = \frac{1}{N} \sum_{n=0}^{N-1} x_1[n] \cdot x_2[n+j] \quad (3)$$



Рисунок 1. – График корреляционной функции r_{12} .

Для этого воспользуемся функцией Matlab взаимной корреляции двух сигналов `xcorr`:

Результат выполнения кода из листинга скрипта показан на рисунке 1. Из графика видно, что при нулевом сдвиге j корреляция двух сигналов равна нулю $r12[0] = 0$, при дальнейшем сдвиге влево или вправо значение $r12$ увеличивается, затем снова уменьшается. Это происходит периодически, однако амплитуда пиков $r12$ постепенно уменьшается к краям графика. Наверняка многие ожидали увидеть в качестве $r12(j)$ периодический треугольный сигнал. Однако, из-за того, что сигналы $x1[n]$ и $x2[n]$ имеют конечную длину, получается, что при сдвиге одного сигнала относительно другого, наступает момент, когда они не перекрываются и вместо парных произведений отсчётов получаем произведения на «пустые отсчёты», или на ноль. Чем дальше два сигнала сдвигаются друг относительно друга, тем больше получается произведений с нулевым результатом, тем меньше получается результирующая $r12$. Эта неприятность называется краевой эффект. Один из способов убрать влияние краевого эффекта – увеличить длину одного из сигналов (например, $x2[n]$) в два раза:

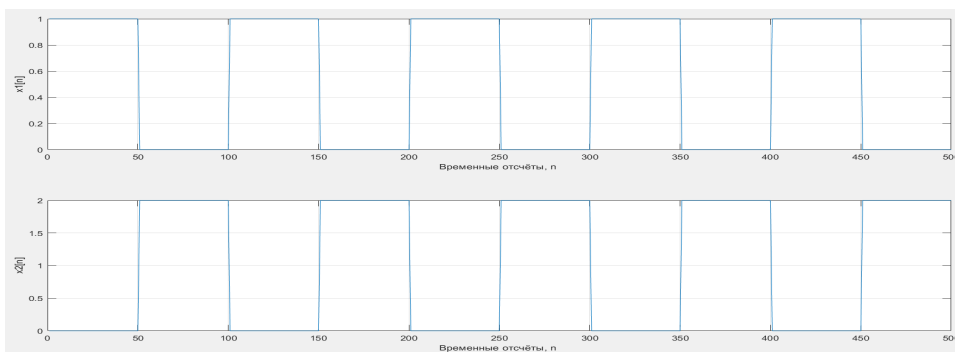

Рисунок 2. – Корреляционная функция двух меандров



Рисунок 3. – Корреляционная функция двух меандров с увеличенной длиной одного из сигналов

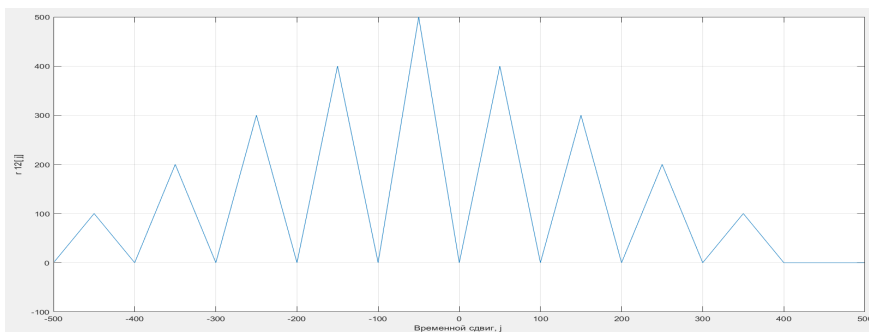

Рисунок 4. – Корреляционная функция двух меандров амплитуда одного из сигналов увеличена вдвое

Для оценки степени схожести сигналов используется нормированная корреляционная функция, в которой результат может принимать значения только в диапазоне $[-1, 1]$. Значению 1 соответствует полная корреляция (сигналы абсолютно похожи или зависимы), нулю соответствует полное отсутствие корреляции (сигналы абсолютно непохожи или независимы) и -1 соответствует полная противоположная корреляция (сигналы находятся в противофазе). Нормированная корреляционная функция имеет вид:

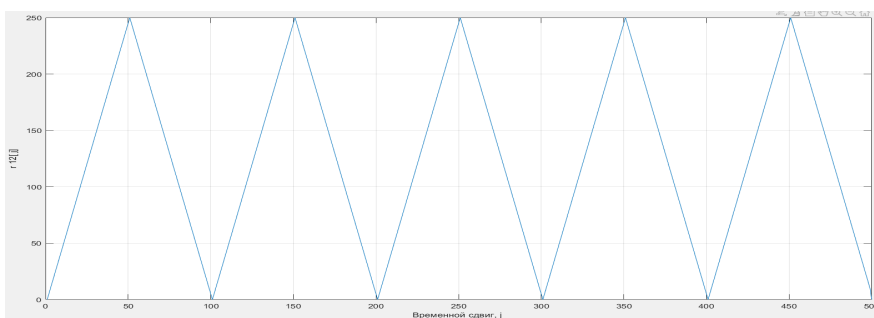
$$\rho_{12}[j] = \frac{r_{12}[j]}{\frac{1}{N} \sqrt{\sum_{n=0}^{N-1} x_1^2[n] \cdot \sum_{n=0}^{N-1} x_2^2[n]}} \quad (4)$$

1.2. Автокорреляция

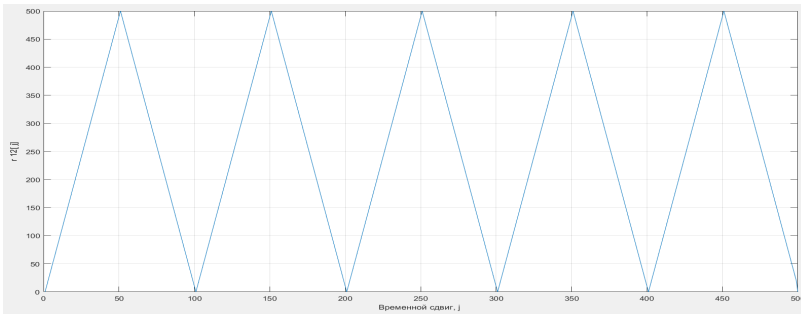
В выражении (12) в качестве сигнала $x_2[n]$ также взять сигнал $x_1[n]$ и сравнить его с самим собой. Получится автокорреляционная функция:

$$r_{11}[j] = \frac{1}{N} \sum_{n=0}^{N-1} x_1[n] \cdot x_1[n+j], \quad (5)$$

которая позволяет определить, является ли исследуемый сигнал случайным или в нем есть периодическая составляющая.

Если есть периодическая составляющая, можно более явно увидеть, какая у неё частота.

Рассмотрим пример. Создадим зашумлённый синусоидальный сигнал частотой 0.5 Гц и построим его график. Затем построим график автокорреляционной функции этого сигнала и взглянем на него.

Из верхнего графика рисунка 5 невозможно сделать вывод о периодичности сигнала, однако, график его автокорреляционной функции (Рисунок 8), позволяет с большой степенью достоверности утверждать, что сигнал имеет периодическую составляющую.



Рисунок 5. – Определение периодичности зашумлённого сигнала

Для сравнения можно построить автокорреляционную функцию случайного сигнала. Для примера, разработаем скрипт, генерирующий случайный сигнал амплитудой от -1 до 1, состоящий из 256 отсчётов. Затем построим график самого сигнала и его АКФ:

$$r_{11}[0] = \frac{1}{N} \sum_{n=0}^{N-1} x_1^2[n] = S, \quad (6)$$

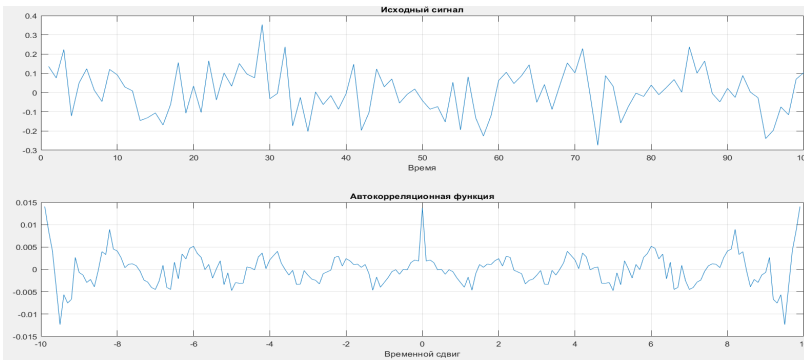

Рисунок 6. – Определение периодичности случайного сигнала.

4. Корреляционный анализ

Рассмотрим моделирование частотно-модулированного сигнала с ассиметричным сдвигом фазы, в ходе такого моделирования получается частотно модулированный сигнал с нестабильной амплитудой. В случае с реальными радиосистемами такое может произойти, например при проблемах с согласованием сверхвысокочастотного тракта.

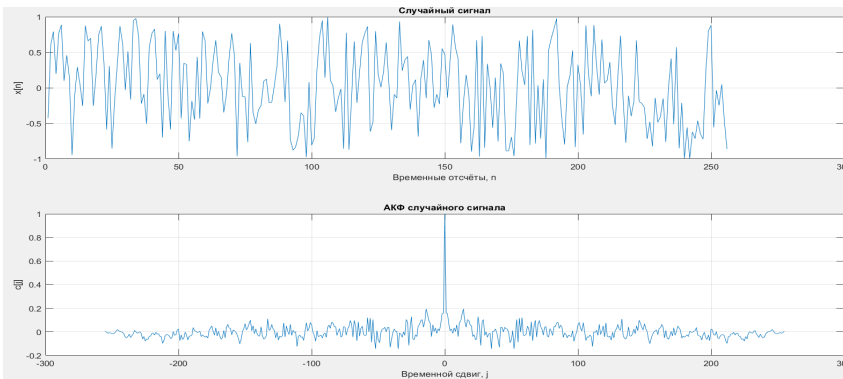

Рисунок 7. – Схема модели в программной среде Simulink.

Аналогичным образом рассмотрим автокорреляционные функции сигнала с добавлением белого шума, при разных значениях отношения сигнал шум.



Рисунок 10. – На данном графике представлены показания блока автокорреляционной функции при отношении сигнал шум 3 дБ.

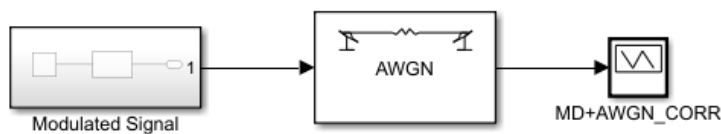

Рисунок 11. – На данном графике представлены показания блока автокорреляционной функции при отношении сигнал шум 15 дБ.

По результатам моделирования можно сделать вывод, что в случае с более сложными радиосигналами, даже при низком отношении сигнал шум, с помощью корреляционного анализа возможно вычлнить периодические зависимости.

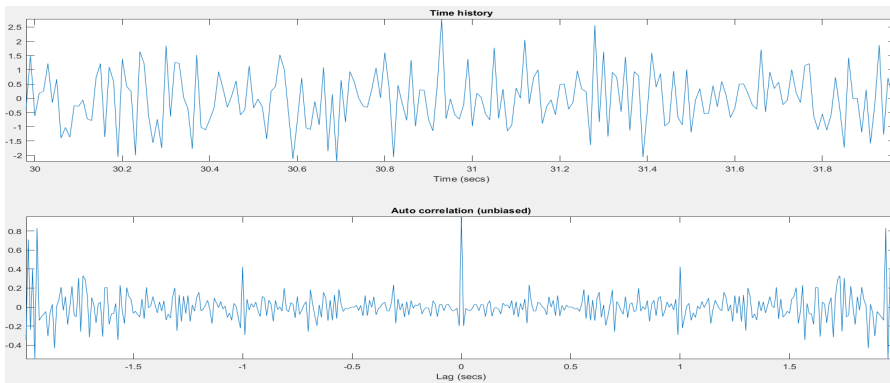
В случае необходимости оценки степени зависимости между разными сигнала можно использовать взаимную корреляцию сигналов, в анализе сигналов радиосистем это может применяться для распознавания типов сигналов, для дальнейшей их демодуляции и анализа, в случае измерений, проводимых при помощи радиосистем, можно повысить точность проводимых измерений.

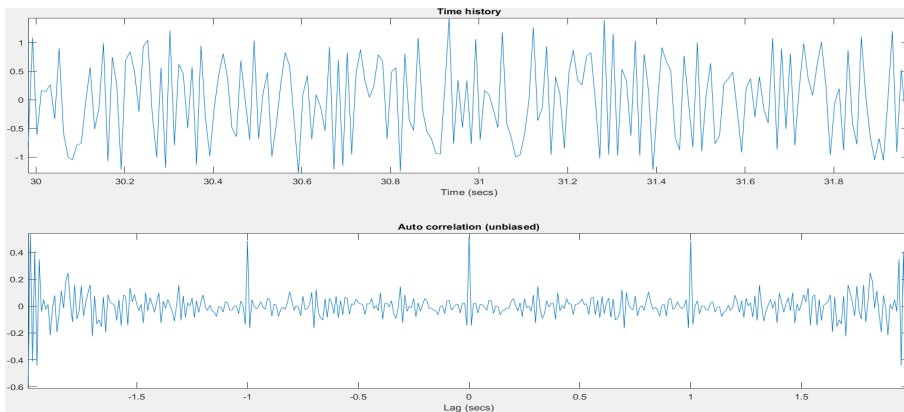

Рисунок 12. – Модель для снятия показаний взаимной корреляции модулированного сигнала, из модели представленной выше, и синусоидального сигнала.



Рисунок 13. – Показания модель для снятия показаний взаимной корреляции модулированного сигнала, из модели представленной выше, и синусоидального сигнала.

Заключение

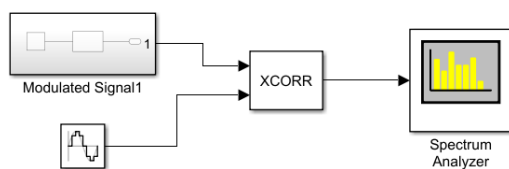
Под корреляционным анализом стохастических сигналов понимают, статистический анализ, направленный на выявление взаимосвязи между случайными сигналами. Данный тип статистического анализа получил распространение в различных областях, в том числе и в радиотехнике. В случае с сигналами радиосистем применяется для: выявления периодических составляющих, обработки результатов измерений, алгоритмического улучшения параметров некоторых радиотехнических систем (например, в приемных устройствах, работающих в радиодиапазоне).

Библиографический список

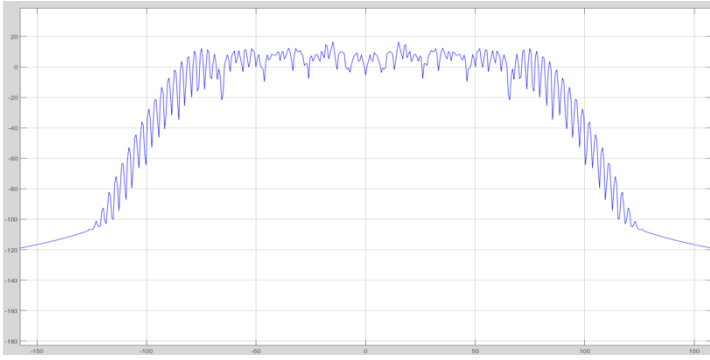
1. W. J. Szajnowski, A Class of Random Binary Waveforms With Impulse-Like Autocorrelation, 2020.
2. А.И. Солонина Цифровая обработка сигналов. Моделирование в Simulink. — СПб.: БХВ-Петербург, 2012. — 432 с.: ил. — (Учебное пособие).
3. В.И. Парфенов, В.К. Бутейко, Корреляционная обработка радиосигналов, 2012.
4. Travis F. Collins, Robin Getz, Di Pu, Alexander M. Wyglinski, Software-Defined Radio for Engineers.
5. О.М. Вохник, А.М. Зотов, П.В. Короленко, Ю.В. Рыжикова, Моделирование и обработка стохастических сигналов и структур, 2012.
6. В.В. Леонидов, Корреляционный анализ.
7. Д. И. Попов, Обнаружение стохастических радиолокационных сигналов.

Водолазская Дарья Владимировна

Студент

3 курс, ФГБОУ ВО «Астраханский Государственный Технический университет»,

Россия, г. Астрахань

Лосенков Олег Игоревич

Кандидат политических наук, доцент кафедры «Экономическая безопасность»,

ФГБОУ ВО «Астраханский Государственный Технический университет»

Россия, г. Астрахань

Токарев Александр Владимирович

Магистрант, ФГБОУ ВО «Астраханский Государственный Технический

университет»

Россия, г. Астрахань

ОБРАЩЕНИЕ БЕСХОЗЯЙНОГО ИМУЩЕСТВА В СОБСТВЕННОСТЬ МУНИЦИПАЛЬНОГО ОБРАЗОВАНИЯ

Аннотация. В статье рассматриваются основные проблемы, возникающие при принятии бесхозного имущества в муниципальную собственность. Рассматривается порядок оформления бесхозного имущества в муниципальную собственность. На примерах конкретных судебных решений и публикаций в СМИ демонстрируется актуальность данной проблемы. В пример приводится судебное решение Астраханской области, Красноярского района. Также предлагаются пути разрешения проблемы обращения бесхозного имущества в собственность муниципального образования.

Summary. The article discusses the main problems that arise when taking ownerless property into municipal ownership. The order of registration of ownerless property in municipal property is considered. The relevance of this problem is demonstrated by examples of specific court decisions and publications in the media. An example is a court decision of the Astrakhan region, the Krasnoyarsk region. The ways of solving the problem of the circulation of ownerless property in the ownership of the municipality are also proposed.

Ключевые слова: муниципальное имущество, приобретательная давность, бесхозные вещи, жилые помещения, собственность, социальный найм, объекты, порядок оформления.

Keywords: municipal property, acquisition prescription, ownerless things, residential premises, property, social hiring, objects, registration procedure.

В правовых нормах Советского союза предусматривалось представление жилых помещений гражданам, осуществлявшим трудовую деятельность на предприятиях. При этом предоставление помещений оформлялось как по договорам социального найма, так и по договорам представления служебных жилых помещений на период осуществления трудовой деятельности.

В связи с распадом Советского союза и последовавшими социально экономическими изменениями в государстве большое количество объектов как промышленного назначения, так и жилых до настоящего времени не оформлены в установленном порядке права. Возникли объекты обладающие признаками бесхозности.

В Гражданском кодексе Российской Федерации (статья 225 РФ) [1] закреплено, что вещь считается бесхозной при наличии одного из следующих условий: собственник отсутствует либо неизвестен, либо отказался от своих прав на нее.

При этом отсутствие сведений о собственнике объекта в Федеральной службе государственной регистрации, кадастра и картографии, которая в силу Федерального закона от 13.07.2015 № 218-ФЗ «О государственной регистрации недвижимости»[2], не свидетельствует о том, что вещь, в нашем случае – недвижимость, является бесхозной.

Рассматривая порядок оформления бесхозного имущества в муниципальную собственность на практике можно условно выделить следующие этапы:

- выявление бесхозных объектов, в том числе сбор сведений о том, что объект не находится в муниципальной, региональной и федеральной собственности;
- оформление на бесхозные объекты технической документации и представление ее для постановки на кадастровый учет в Федеральной службе государственной регистрации, кадастра и картографии;
- постановка органом местного самоуправления объекта на государственный учет в качестве бесхозной;
- установление в судебном порядке права муниципальной собственности на объект.

Стоит подчеркнуть, что правом на обращение в Федеральную службу государственной регистрации, кадастра и картографии с заявлением о постановке на учет бесхозного недвижимого объекта обладает только орган местного самоуправления, на территории которого находится такой объект. То есть при нахождении объекта на территории поселений – органы местного самоуправления поселения, на межселенных территориях – органы местного самоуправления муниципального района.

Требованием о признании права муниципальной собственности на недвижимое имущество в суд может быть заявлено органом местного самоуправления по истечении 12 месяцев (за исключением линейного объекта) со дня постановки бесхозной недвижимой

вещи на учет. При этом законодатель не уточнил орган местного самоуправления какого уровня (сельское поселение или муниципальный район) вправе обратиться в суд.

Рассматривая обозначенный вопрос на примере сложившейся правоприменительной практике Астраханской области в рамках осуществления прокурорского надзора в период 2015-2017 состоялось большое количество судебных решений об обязанности органов местного самоуправления, как уровня сельский поселений, так и районного уровня поставить на учет бесхозные объекты. И речь идет не только об объектах инфраструктуры, дорогах, гидротехнических сооружениях и тп, но и жилых помещений, ранее представленных работникам ликвидировавшихся предприятий.

В итоге на основании состоявшихся решений судов, жилые помещения были поставлены органами местного самоуправления на учет как бесхозные.

Рассматривая данную проблему на примере Красноярского района Астраханской области, можно сказать, что примерно в 90 процентах таких помещений были зарегистрированы граждане.

Более того, анализ решений показывает, что в ходе судебных заседания граждане поддерживали иски прокурора на признание занимаемых ими объектов бесхозными в надежде получить либо документ, легализующий право проживания в нем, либо право на улучшения жилищных условий, в связи с проживанием в жилом помещении, отнесенном к муниципальной собственности.

Закон закрепил, что бесхозная недвижимая вещь, не признанная по решению суда поступившей в муниципальную собственность, может быть вновь принята во владение, пользование и распоряжение оставившим ее собственником либо приобретена в собственность в силу приобретательной давности.

То есть фактически, законодатель ограничил права давностного владельца на реализацию своего права на недвижимое имущество в судебном порядке моментом оформления объекта в муниципальную собственность.

В случае, если давностный владелец не заявил о своем праве, муниципалитет, реализовывая права собственника на распоряжение имуществом, вправе требовать устранения препятствия в распоряжении своим имуществом.

Такое право закреплено статьей 35 Жилищного кодекса РФ[3], согласно части 1 которой установлено, что в случае прекращения у гражданина права пользования жилым помещением по основаниям, предусмотренным настоящим Кодексом, другими федеральными законами, договором, или на основании решения суда данный гражданин обязан освободить соответствующее жилое помещение (прекратить пользоваться им). Если данный гражданин в срок, установленный собственником соответствующего жилого

помещения, не освобождает указанное жилое помещение, он подлежит выселению по требованию собственника на основании решения суда.

Вместе с тем статьей 40 Конституции РФ[4] предусмотрено, что каждый имеет право на жилище. Никто не может быть произвольно лишен жилища. Органы местного самоуправления поощряют и создают условия для осуществления права на жилище. Малоимущим, иным указанным в законе гражданам, нуждающимся в жилище, оно предоставляется бесплатно или за доступную плату из государственных, муниципальных и других жилищных фондов в соответствии с установленными законом нормами.

В соответствии с нормами статей 52 и 57 Жилищного кодекса Российской Федерации жилые помещения по договорам социального найма предоставляются гражданам, которые приняты на учет в качестве нуждающихся в жилых помещениях в порядке очередности исходя из времени принятия таких граждан на учет.

Не секрет, что в связи с ограниченными возможностями бюджетов в органах местного самоуправления в очереди на представление жилых помещений состоят граждане более 20-30 лет.

Таким образом, в случае признания права муниципальной собственности на бесхозное жилое помещение, в котором проживает лицо, состоящее на учете в качестве нуждающихся в жилых помещениях, орган местного самоуправления сталкивается с дилеммой того, как должны быть реализованы полномочия органа местного самоуправления по созданию условий для осуществления права на жилище.

С одной стороны права граждан, состоящих на учете в числе первых по очереди претендующих на жилье, с другой стороны граждан фактически занимающих бесхозное имущество, признанное муниципальной собственностью, и его конституционное право на жилище.

В настоящее время органы местного самоуправления вынуждены в таких случаях принимать позицию, согласно которой уже поставленное на учет бесхозное имущество не обращается в муниципальную собственность, органы местного самоуправления не заходят в суд с соответствующими исковыми требованиями. Что также вызывает ряд вопросов. Напомним, что в силу закона обращение бесхозного имущества в муниципальную собственность является правом органа местного самоуправления, а не обязанностью.

Учитывая сложность ситуации Астраханский областной суд поддержал данную позицию органа местного самоуправления. В качестве примера можно указать гражданское дело № 33-961/20201 по иску прокурора Красноярского района Астраханской области[5] в интересах гражданина к администрации муниципального образования «Красноярский

район» Астраханской области об обязанности принять администрацией муниципального образования «Красноярский район» Астраханской области в муниципальную собственность жилое помещение.

Судебная коллегия пришла к выводу, что законом установлено право, а не обязанность, органа местного самоуправления на обращение в суд с требованиями о признании права муниципальной собственности на бесхозяйную вещь. По смыслу положений Гражданского процессуального кодекса Российской Федерации[6] обращение за защитой прав, свобод и законных интересов является исключительно правом заинтересованного лица, которое реализуется им по своему усмотрению и принудить к его реализации невозможно. Принятие спорной квартиры в муниципальную собственность повлечет возникновение вопроса правомерности проживания семьи гражданина в квартире муниципального жилищного фонда.

В таком случае, единственно верным решением усматривается, внесение в статью 225 Гражданского кодекса РФ четкой формулировки о том в каких случаях орган местного самоуправления вправе инициировать процедуру признания жилого помещения бесхозяйным.

А именно законодательно закрепить запрет на признание бесхозяйным имущества, в отношении которого подтверждается право пользования помещением, либо уточнить понятие бесхозяйного имущества, согласно которому бесхозяйной является вещь, которая не только не имеет собственника или собственник которой неизвестен либо, если иное не предусмотрено законами, от права собственности на которую собственник отказался, но и то что указанная вещь не находится в пользовании третьих лиц.

Литература

1. Гражданский кодекс Российской Федерации (ГК РФ)
2. Федеральный закон "О государственной регистрации недвижимости" от 13.07.2015 N 218-ФЗ (последняя редакция)
3. "Жилищный кодекс Российской Федерации" от 29.12.2004 N 188-ФЗ (ред. от 21.11.2022)
4. "Конституция Российской Федерации" (принята всенародным голосованием 12.12.1993 с изменениями, одобренными в ходе общероссийского голосования 01.07.2020)
5. Астраханский областной суд, решение по гражданскому делу № 33-961/20201 [Электронный ресурс]. URL: <http://oblsud.ast.sudrf.ru> (дата обращения: 12.01.2023)
6. "Гражданский процессуальный кодекс Российской Федерации" от 14.11.2002 N 138-ФЗ (ред. от 29.12.2022) (с изм. и доп., вступ. в силу с 01.01.2023)

УДК 347.42

Дедюхин Филипп Юрьевич, магистрант, Новосибирский государственный университет, г. Новосибирск

Приффер Дмитрий Николаевич, магистрант, Новосибирский государственный университет, г. Новосибирск

ГРАЖДАНСКО-ПРАВОВАЯ ОТВЕТСТВЕННОСТЬ ЗА ПРАВОНАРУШЕНИЯ В СФЕРЕ ВЗЫСКАНИЯ ПРОСРОЧЕННОЙ ЗАДОЛЖЕННОСТИ С ФИЗИЧЕСКИХ ЛИЦ

Аннотация. В статье рассматривается вопрос привлечения коллекторов к гражданско-правовой ответственности за правонарушения при осуществлении деятельности в сфере взыскания задолженности с физических лиц. Приведена актуальная судебная практика, связанная с привлечением коллекторов к гражданско-правовой ответственности, исследован размер такой ответственности, а также дана оценка его достаточности в целях соблюдения баланса интересов сторон в указанных правоотношениях. Кроме того, рассмотрен вопрос о возможности передачи банками задолженности физических лиц третьим лицам без согласия должников.

Annotation. The article deals with the issue of bringing collectors to civil liability for offenses in the implementation of activities in the field of debt collection from individuals. The article presents current judicial practice related to the involvement of collectors in civil liability, examines the amount of such liability, and also assesses its sufficiency in order to maintain a balance of interests of the parties in these legal relations. In addition, the issue of the possibility of transferring the debts of individuals by banks to third parties without the consent of debtors was considered.

Ключевые слова: коллектор, коллекторская деятельность, просроченная задолженность, взыскание.

Keywords: collector, collection, collection activity, overdue debt.

В интересах граждан наиболее важным аспектом является защита их жизни и здоровья. Нарушение законных прав и интересов граждан в правоотношениях с коллекторами происходит вследствие несоблюдения последними норм законодательства.

Согласно статьи 11 Закона о коллекторах кредитор и лицо, действующее от его имени и (или) в его интересах, обязаны возместить убытки и компенсировать моральный вред, причиненные их неправомерными действиями должнику и иным лицам.

Исходя из специфики коллекторской деятельности, можно сделать вывод о том, что на практике отсутствует возможность правильно оценить и рассчитать сумму для возмещения убытков гражданину, так как материального ущерба от действий коллекторов, как правило, нет. При этом, воздействие на граждан происходит при помощи психологического давления путем многократных звонков, сообщений, а также угроз в отношении родственников должника. Такие действия могут приносить душевные и моральные страдания должнику, поэтому в отношении коллекторов применяется компенсация морального вреда. Однако такой способ защиты гражданских прав как компенсация морального вреда в России имеет недостаток, касающийся сложности доказывания связи между действиями одного лица и получением морального ущерба другим лицом. По этой причине суды общей юрисдикции и арбитражные суды назначают суммы компенсации морального вреда в пределах 10-20 тыс. руб. Такая проблема, соответственно, наблюдается и в практике защиты граждан от недобросовестного поведения коллекторов.

Так, в одном из дел, рассматриваемого Судебной коллегией по гражданским делам Московского городского суда, гражданка обратилась с иском к банку с требованием о возмещении морального вреда в размере 400 тыс. руб. Обстоятельства дела свидетельствуют о следующем: между коммерческим банком и неизвестным физическим лицом был заключен кредитный договор, по которому в последствии возникла просроченная задолженность. Банк посредством агентского договора передал обязанность по взысканию долга на коллекторскую организацию, от которой начали поступать телефонные вызовы и сообщения. Представитель истца в судебном заседании заявил, что гражданка вовсе не заключала договор с банком и задолженности возникнуть у нее не могло. Суд первой инстанции не удовлетворил требования гражданки, но апелляция в мотивировочной части решения указала, что ответчиком не были приняты какие-либо меры по устранению допущенных нарушений прав и законных интересов истца после предъявления требования о возврате несуществующей просроченной задолженности. Исходя из этого истцу был нанесен моральный вред, требование о котором суд удовлетворил. Но сумма компенсации составила не 400 тыс. руб., а 5 тыс. руб.

Подобное дело о компенсации морального вреда за неправомерные действия со стороны кредитной организации было рассмотрено в Москве, по обстоятельствам которого сын гражданки заключил с коммерческим банком кредитный договор. После смерти сына

образовалась задолженность, но она предоставила банку справку и копию свидетельства о смерти сына. После этого ей стали поступать телефонные вызовы и сообщения с требованием о возврате просроченного долга. Банк в процессе судебного заседания сослался на принятие наследства матерью, которое включает в себя и обязанность перед кредитором. Суд отклонил данные доводы с указанием на то, что определение наследства и его принятие не входит в компетенции банка. Дальше суд указал на неправомерные действия кредитора, выразившиеся в:

- обработке персональных данных гражданки;
- распространении персональных данных;
- взаимодействии с гражданкой без ее личного согласия.

В связи с вышеуказанным, судами первой и апелляционной инстанций были приняты решения об удовлетворении исковых требований частично, т.е. о компенсации морального вреда в размере 20 тыс. руб., вместо требуемых истцом 500 тыс. руб.

Таким образом, из анализа судебной практики следует, что суммы компенсации морального вреда за действия кредиторов и коллекторов составляют незначительную долю от сумм, требуемых гражданами, хотя требование таких сумм является оправданным. Подобная практика показывает, что у граждан фактически нет средств защиты от коллекторов, потому что ответственность в виде компенсации размером 5 – 10 тыс. руб. в большинстве случаев не повлияет на дальнейшее поведение коллекторов.

В формулировке уже указанной статьи 11 Закона о коллекторах говорится о возмещении убытков и компенсации морального вреда должнику и иным лицам. Вопрос о том, кого мы можем отнести к иным лицам в рамках данных правоотношений имеет не последнее значение. Исходя из других норм закона к ним точно относятся третьи лица, т.е. ближайший круг родственников должника, соседи, иные проживающие с должником лица, потому что они могут быть подвержены воздействию со стороны коллекторов. Но можно ли к ним отнести адвоката, выступающего представителем или кого-либо еще – остается непонятным. Следовательно, было бы нелишним исчерпывающе перечислить ряд лиц, перед которыми кредитор или лицо, действующего от его имени и в его интересах, несут гражданско-правовую ответственность.

Одной из проблем в сфере взыскания просроченной задолженности является передача кредиторами права требования коллекторам. Как показывает практика, были случаи, когда банк без разрешения должника передавал долг коллекторскому агентству путем заключения договора цессии.

Однако уступка права требования невозможна без прямого указания в договоре такого права. В таких случаях, кредитор и лицо, действующее от его имени и (или) в его интересах, также обязан возместить должнику убытки и компенсировать моральный вред.

Такое решение принял Верховый суд Российской Федерации по делу № 67-КГ19-2. Фабула дела состояла в следующем: гражданка взяла в банке кредитную карту на сумму 35 тыс. руб. под 25 процентов годовых. Спустя недолгое время у банка появились финансовые проблемы, в силу чего после процедуры реорганизации он вошел в состав крупного банка. В последующем из-за личных проблем гражданка не могла вовремя вносить оплату, посредством чего возникла задолженность. Крупный банк передал долг гражданки с помощью договора цессии (уступил право требования). О том, что долг был передан коллекторам, банк гражданку не уведомил. На момент передачи сумма долга уже составляла порядка 865 тыс. руб. Из них почти треть были проценты по кредиту. Коллекторы обратились в Центральный районный суд г. Новосибирска с иском к гражданке. Гражданка подала одновременно подала иск к банку о компенсации морального вреда. В суде клиентка банка указывала о том, что она не была предупреждена о переуступке права в отношении нее. Но, и районный и областной суды встали на сторону истца и удовлетворили исковые требования о взыскании вышеуказанной суммы с гражданки. Суды сослались на то, что личность кредитора не имеет значения для исполнения обязательств по такому договору, соответственно, согласия ответчика не требовалось для переуступки права требования. Кроме этого, суд указал, что в кредитном договоре отсутствует запрет на передачу долга третьему лицу.

Гражданка подала жалобу в Верховый Суд Российской Федерации, который указал, что запрет на уступку права требования в договоре не нужен, ссылаясь на пункт 51 постановления Пленума Верховного Суда Российской Федерации от 28 июня 2012 г. №17 «О рассмотрении судами гражданских дел по спорам о защите прав потребителей». Напротив, договор должен предусматривать передачу долга третьим лицам для того, чтобы цессия была возможна. В силу указанного, Верховый суд отменил решения районного и областного суда и отправил дело на новое рассмотрение. Суд первой инстанции отказал коллекторам в исковых требованиях и удовлетворил встречные требования гражданки и обязал кредитную организацию компенсировать ей моральный вред.

Таким образом, уступка права требования невозможна без прямого указания в договоре такого права банка или другой кредитной организации. За такие нарушения, кредиторы и лица, действующие в их интересах и от их имени, могут понести ответственность перед должником. С другой стороны, заемщики могут даже не прочесть такое положение в договоре, либо просто не обратить на это должного внимания, поэтому

эксперты-юристы рекомендуют внимательно ознакомиться с документом, прежде чем подписать его.

Компенсация морального вреда может взыскиваться с коллекторов и в том случае, если они беспокоят граждан, которые фактически не являются должниками.

Так, в Москве гражданин обратился с иском о привлечении к ответственности лиц, которые неоднократно звонили ему и требовали возврата задолженности. Как оказалось, это была техническая ошибка из-за которой телефонный номер данного гражданина оказался в списке должников. Однако, когда по решению суда первой инстанции номер телефона гражданина был исключен из указанного списка, то встал вопрос о компенсации морального вреда. Суды первой и апелляционной инстанций указали, что компенсация в данном случае не предусмотрена, так как конфликт между сторонами исчерпан. При этом, гражданин обратился в Верховный Суд Российской Федерации, который указал, что: «по настоящему делу требование истца о компенсации морального вреда обосновано в большей степени не нарушением правил сбора и обработки персональных данных, а нарушением неприкосновенности его частной жизни посредством необоснованных и назойливых телефонных звонков». По отправленному вновь на рассмотрение суда первой инстанции делу было принято решение о привлечении коллекторов к ответственности в виде компенсации морального вреда гражданину в размере 10 тыс. руб.

Такие случаи привлечения кредиторов и лиц, действующих от их имени в и их интересах, к гражданско-правовой ответственности не единичные.

Так, в Вологде на женщину подала в суд микрофинансовая организация (далее – МФО), которая требовала возврата долга в размере 25 тыс. руб.. Гражданка подала встречный иск с требованием компенсации ей морального вреда за незаконные действия кредитора. По доводам истца гражданка заняла деньги онлайн и просрочила выплаты по долгу. В свою очередь, в суде выяснилось, что никаких денежных средств гражданка не получала. При этом, лицо, которое брало деньги в долг, использовало онлайн-займ, и оказалось, что реальный должник и гражданка являются однофамильцами. Кроме того, указанные в иске организации: дата рождения, место рождения, электронная почта – к ответчику не относятся. В данном случае суд встал на сторону жительница Вологды и отказал в удовлетворении исковых требований МФО. МФО была привлечена к ответственности по встречному иску в виде компенсации морального вреда размером 5 тыс. руб.

Привлечение коллекторов и кредитных организаций к гражданско-правовой ответственности из-за неверной идентификации должников восстанавливает права граждан, которые по стечению обстоятельств оказались вынужденными взаимодействовать

с первыми, так как согласно 23 статьи Конституции РФ каждый имеет право на неприкосновенность и частную жизнь. Однако как указывалось ранее, суммы реального ущерба, нанесенного гражданам, несоизмеримы с присужденными размерами компенсаций вреда.

Президент НАПКА Эльман Мехтиев указал на решение вопроса, связанного с идентификацией лица при онлайн-займах. По его словам: «оптимальной является система идентификации через ЕСИА, которая используется на портале «Госуслуги». Такая система, на самом деле, представляется хорошим выходом из сложившейся ситуации, поскольку, в связи с пандемией коронавирусной инфекции, многие граждане уже прошли процедуру идентификации на данном портале и теперь могли бы иметь возможность подтвердить свою личность в кредитной организации.

По мнению М. Н. Илюшиной: «можно утверждать, что законодательство и судебная практика в целом создали работающий гражданско-правовой механизм». Гражданско-правовая ответственность в сфере коллекторской деятельности важна, в первую очередь, для граждан, поскольку этот вид ответственности позволяет восстановить или компенсировать физический и моральный ущерб, возникающий в связи с нарушениями коллекторов норм законодательства. На сегодняшний день коллекторы активно привлекаются к гражданско-правовой ответственности по различным причинам: нарушение порядка взаимодействия с должником, неверная идентификация должника при взыскании задолженности и другие. Однако как показывает практика, привлечение к ответственности кредиторов и лиц, действующих от их имени и в их интересах, ограничивается компенсацией морального вреда в размерах не превышающих 20 тыс. руб., что для таких организаций не является значительной суммой.

Литература

1. Конституция Российской Федерации: принята всенародным голосованием 12 декабря 1993 г. (с изм., одобренными в ходе общероссийского голосования 1 июля 2020 г.) // Российская газета. 04.07.2020. № 144.
2. Федеральный закон от 3 июля 2016 г. № 230-ФЗ «О защите прав и законных интересов физических лиц при осуществлении деятельности по возврату просроченной задолженности и о внесении изменений в Федеральный закон «О микрофинансовой деятельности и микрофинансовых организациях» (в ред. по сост. на 1 июля 2021) // Российская газета. 06.07.2016. № 146.
3. Определение судебной коллегии по гражданским делам Верховного Суда Российской Федерации от 14 мая 2019 г. № 67-КГ19-2. URL: <http://vsrf.ru> (дата обращения: 04.01.2023).

4. Определение Судебной коллегии по гражданским делам Верховного Суда Российской Федерации от 27 февраля 2018 г. по делу № 5-КГ17-256. URL: <https://legalacts.ru> (дата обращения: 06.01.2023).
5. Постановление Пленума Верховного Суда Российской Федерации от 28 июня 2012 г. № 17 «О рассмотрении судами гражданских дел по спорам о защите прав потребителей» // Российская газета. 2012. № 156.
6. Апелляционное определение Судебной коллегии по гражданским делам Московского городского суда от 10 июля 2018 г. по делу № 33-29367. URL: <https://mos-gorsud.ru> (дата обращения: 05.01.2023).
7. Апелляционное определение Московского городского суда от 28 февраля 2018 г. по делу № 33-5827/2018. URL: <https://mos-gorsud.ru> (дата обращения: 06.01.2023).
8. Илюшина М.Н. Механизм гражданско-правовой ответственности за нарушение прав и законных интересов физических лиц при осуществлении деятельности по возврату просроченной задолженности (коллекторской деятельности) // Законы России: опыт, анализ, практика. 2019. № 4. URL: Справочная правовая система «Консультант-Плюс» (дата обращения: 25.12.2022).
9. Козлова Н. Верховный Суд Российской Федерации установил границы деятельности коллекторов. URL: <https://rg.ru> (дата обращения: 20.12.2022).
10. Черенева В. Суды отказывают коллекторским агентствам во взыскании долгов по онлайн-займам. URL: <https://rg.ru> (дата обращения: 02.01.2023).

Демидова Кристина Олеговна

магистрант

3курс, факультет «Юридический»

Институт права и национальной безопасности

Российская академия народного хозяйства и государственной службы при Президенте

Российской Федерации

Россия, г. Москва

Demidova Kristina Olegovna

Email: k.demidova.98@mail.ru

ПРАВОВОЕ ПОЛОЖЕНИЕ ЗАКОНОДАТЕЛЬНОГО (ПРЕДСТАВИТЕЛЬНОГО) ОРГАНА ДОНЕЦКОЙ НАРОДНОЙ РЕСПУБЛИКИ В СОСТАВЕ РОССИЙСКОЙ ФЕДЕРАЦИИ

Аннотация: Данная статья посвящена анализу правового положения законодательного (представительного) органа Донецкой Народной Республики после её вхождения в состав Российской Федерации в связи с последними событиями, происходящими на территории Российской Федерации и за её пределами. Видится актуальным рассмотреть процесс трансформации законодательного (представительного) органа Донецкой Народной Республики под нормы Российского законодательства на основании договора о присоединении территорий Донецкой Народной Республики к Российской Федерации в качестве нового субъекта.

Ключевые слова: Донецкая Народная Республика, законодательный (представительный) орган субъекта, парламент, депутат, полномочия, статус, конституция.

Annotation: This article is devoted to the analysis of the legal status of the legislative (representative) body of the Donetsk People's Republic after its entry into the Russian Federation in connection with the recent events taking place on the territory of the Russian Federation and beyond. It seems relevant to consider the process of transformation of the legislative (representative) body of the Donetsk People's Republic under the norms of Russian legislation on the basis of the agreement on the annexation of the territories of the Donetsk People's Republic to the Russian Federation as a new entity

Key words: Donetsk People's Republic, legislative (representative) body of the subject, parliament, deputy, powers, status, constitution.

В связи с последними событиями, происходящими на территории Российской Федерации и за её пределами, заключающимися в проведении специальной военной

операции на территории Луганской Народной Республики и Донецкой Народной Республики по решению президента Владимира Путина с учетом разрешения Совета Федерации Федерального Собрания на использование Вооруженных сил Российской Федерации за пределами страны, видится актуальным рассмотреть правовое положение законодательного (представительного) органа Донецкой Народной Республики.

27 сентября 2022 года на территории Донецкой Народной Республики состоялся референдум по вопросу воссоединения республики с Россией на правах субъекта Российской Федерации, а 30 сентября 2022 года в Кремле состоялось подписание договора между Российской Федерацией и Донецкой Народной Республикой о принятии в Российскую Федерацию Донецкой Народной Республики и образовании в составе Российской Федерации нового субъекта. После принятия Донецкой Народной Республики в состав Российской Федерации был принят Федеральный конституционный закон от 04.10.2022 № 5-ФКЗ «О принятии в Российскую Федерацию Донецкой Народной Республики и образовании в составе Российской Федерации нового субъекта - Донецкой Народной Республики» (далее по тексту - ФКЗ от 04.10.2022 № 5-ФКЗ), который закрепил правовое положение законодательного (представительного) органа Донецкой Народной Республики в переходный период времени.

Согласно статье 8 вышеупомянутого ФКЗ от 04.10.2022 № 5-ФКЗ выборы в законодательный (представительный) орган Донецкой народной республики будут проводиться во второе воскресенье сентября 2023 года, до указанного периода времени на территории Донецкой Народной Республики полномочия законодательного (представительного) органа Донецкой Народной Республики осуществляет Народный Совет Донецкой Народной Республики - Парламент Донецкой Народной Республики (далее по тексту – Парламент Донецкой Народной Республики).

Парламент Донецкой Народной Республики вправе осуществлять собственное правовое регулирование, включая принятие законов и иных нормативных правовых актов, которые не могут противоречить Конституции Российской Федерации, федеральным конституционным законам и федеральным законам, также принимает Конституцию Донецкой Народной Республики, которая не может противоречить Конституции Российской Федерации.

Во исполнение норм ФКЗ от 04.10.2022 № 5-ФКЗ, видится необходимым рассмотреть порядок создания законодательного (представительного) органа Донецкой Народной Республики, который будет отвечать требованиям Федерального закона «Об общих принципах организации публичной власти в субъектах Российской Федерации» от 21.12.2021 № 414-ФЗ (далее – ФЗ - № 414), закрепляющего основные принципы и начала

организации деятельности законодательного (представительного) органа в субъектах Российской Федерации.

Проанализировав нормы ФЗ - № 414, можно сделать вывод о том, что при создании и функционировании законодательного (представительного) органа Донецкой Народной Республики, у последнего есть ряд норм, имеющих диспозитивный характер, то есть дающих право выбора действовать в определенных отношениях по своему усмотрению, а также норм императивного характера, устанавливающих обязательное правило поведения в процессе осуществления органом своей деятельности.

К нормам диспозитивного характера в процессе трансформации законодательного (представительного) органа Донецкой Народной Республики можно отнести следующее:

1) Выбор наименования законодательного (представительного) органа с учетом исторических, национальных и иных традиций субъекта. Однако устанавливается запрет на содержание в наименовании указанного органа словосочетаний, составляющих основу наименований федеральных органов государственной власти Российской Федерации.

2) Установление численности депутатов законодательного (представительного) органа в зависимости от численности избирателей, зарегистрированных на территории Донецкой Народной Республики.

Пункт 6 статьи 7 ФЗ - № 414 устанавливает следующие границы выбора численности депутатов в зависимости от численности избирателей субъекта:

2.1) не менее 15 и не более 50 депутатов - при численности избирателей менее 500 тысяч человек;

2.2) не менее 25 и не более 70 депутатов - при численности избирателей от 500 тысяч до 1 миллиона человек;

2.3) не менее 35 и не более 90 депутатов - при численности избирателей от 1 миллиона до 2 миллионов человек;

2.4) не менее 45 и не более 110 депутатов - при численности избирателей свыше 2 миллионов человек

3) Законодательный (представительный) орган Донецкой Народной Республики вправе самостоятельно решать вопросы организационного, правового, информационного, материально-технического и финансового обеспечения своей деятельности.

4) Закрепление в конституции (уставе) или законе Донецкой Народной Республике возможность досрочного прекращения полномочий законодательного (представительного) органа.

Норм императивного характера, закрепляющие общеобязательное требование к порядку организации и деятельности законодательного (представительного) органа

Донецкой Народной Республики, в ФЗ - № 414 закреплено больше, чем норм диспозитивного характера:

1) Законодательный (представительный) орган Донецкой Народной Республики должен быть постоянно действующим представительным и единственным законодательным органом.

2) Законодательный (представительный) орган Донецкой Народной Республики вправе осуществлять свои полномочия, если в его состав будет избрано не менее двух третей от установленного числа депутатов.

3) Срок полномочий депутатов законодательного (представительного) органа Донецкой Народной Республики одного созыва должен составлять пять лет.

4) Законодательный (представительный) орган Донецкой Народной республики должен будет:

4.1) принимать конституцию Донецкой Народной Республики и поправки к ней, если иной порядок принятия конституции и поправок к ней не установлен самой конституцией, принимать устав Донецкой Народной Республики и поправки к нему;

4.2) обладать правом законодательной инициативы в Федеральном Собрании Российской Федерации;

4.3) осуществлять законодательное регулирование по предметам ведения Донецкой Народной Республики и предметам совместного ведения Российской Федерации и Донецкой Народной Республики в пределах полномочий Донецкой Народной Республики;

4.4) заслушивать ежегодный отчет о результатах деятельности высшего исполнительного органа Донецкой Народной Республики, в том числе по вопросам, поставленным законодательным (представительным) органом Донецкой Народной Республики, представленный высшим должностным или председателем высшего исполнительного органа Донецкой Народной Республики;

4.5) заслушивать информацию о деятельности территориальных органов федеральных органов исполнительной власти и органов местного самоуправления в Донецкой Народной Республики, определять порядок участия в заседаниях законодательного (представительного) органа Донецкой Народной Республики руководителей исполнительных органов Донецкой Народной Республики.

5) Законодательный (представительный) орган Донецкой Народной Республики своим законом должен будет:

5.1) утверждать бюджет Донецкой Народной Республики и отчет о его исполнении, представленные высшим должностным лицом или председателем высшего исполнительного органа Донецкой Народной Республики;

5.2) в пределах полномочий, определенных федеральным законом, устанавливать порядок проведения выборов в органы местного самоуправления на территории Донецкой Народной Республики;

5.3) утверждать порядок осуществления стратегического планирования в Донецкой Народной Республике;

5.4) в соответствии с законодательством Российской Федерации о налогах и сборах устанавливать, вводить в действие (прекращают действие) налоги и сборы, определять налоговые ставки (ставки сборов), порядок и сроки уплаты налогов, сборов, устанавливать (отменяются) налоговые льготы (льготы по сборам) и (или) основания и порядок их применения;

5.5) утверждать бюджет территориального государственного внебюджетного фонда Донецкой Народной Республики и отчет об исполнении бюджета территориального государственного внебюджетного фонда Донецкой Народной Республики;

5.6) устанавливать порядок управления и распоряжения собственностью Донецкой Народной Республики, в том числе акциями (долями участия, паями) Донецкой Народной Республики в уставных (складочных) капиталах организаций;

5.7) утверждать заключение и расторжение договоров Донецкой Народной Республики;

5.8) устанавливается порядок назначения и проведения референдума Донецкой Народной Республики;

5.9) устанавливаются порядок проведения выборов в законодательный (представительный) орган Донецкой Народной Республики, порядок проведения выборов высшего должностного лица либо порядок избрания высшего должностного лица Донецкой Народной Республики депутатами законодательного (представительного) органа Донецкой Народной Республики;

5.10) устанавливать административно-территориальное устройство Донецкой Народной Республики и порядок его изменения;

5.11) в пределах полномочий, определенных федеральным законом, осуществлять наделение органов местного самоуправления отдельными государственными полномочиями Донецкой Народной Республики;

5.12) регулировать иные вопросы, относящиеся в соответствии с Конституцией Российской Федерации, федеральными конституционными законами, ФЗ – № 414 и иными федеральными законами, конституцией (уставом) и законами Донецкой Народной Республики к ведению и полномочиям Донецкой Народной Республики.

б) Законодательный (представительный) орган Донецкой Народной Республики своими постановлениями должен будет:

6.1) принимать регламент и решать вопросы внутреннего распорядка своей деятельности;

6.2) назначать на должность и освобождать от должности отдельные должностные лица Донецкой Народной Республики, оформлять согласие на их назначение на должность, если такой порядок назначения предусмотрен Конституцией Российской Федерации, федеральными законами и конституцией (уставом) Донецкой Народной Республики;

6.3) назначать выборы в законодательный орган Донецкой Народной Республики, выборы высшего должностного лица либо оформлять решение об избрании высшего должностного лица Донецкой Народной Республики депутатами законодательного органа Донецкой Народной Республики;

6.4) назначать референдум Донецкой Народной Республики в случаях, предусмотренных законом Донецкой Народной Республики;

6.5) оформлять решение о недоверии (доверии) высшему должностному лицу Донецкой Народной Республики, а также решение о недоверии (доверии) руководителям исполнительных органов Донецкой Народной Республики, в назначении которых на должность законодательный орган Донецкой Народной Республики принимал участие в соответствии с конституцией (уставом) Донецкой Народной Республики;

6.6) утверждать соглашение об изменении границ субъектов Российской Федерации;

6.7) одобрять проект договора о разграничении полномочий;

6.8) оформлять иные решения по вопросам, отнесенным Конституцией Российской Федерации, ФЗ - № 414, другими федеральными законами, конституцией (уставом) и законами Донецкой Народной Республики к ведению законодательного органа Донецкой Народной Республики.

7) Законодательный орган Донецкой Народной Республики в пределах и формах, установленных конституцией (уставом) и законами Донецкой Народной Республики должен будет:

7.1) осуществлять наряду с другими уполномоченными на то органами контроль за соблюдением и исполнением законов Донецкой Народной Республики, исполнением бюджета Донецкой Народной Республики, исполнением бюджетов территориальных государственных внебюджетных фондов Донецкой Народной Республики, соблюдением установленного порядка распоряжения собственностью Донецкой Народной Республики;

7.2) осуществляет иные полномочия, установленные Конституцией Российской Федерации, ФЗ - № 414, другими федеральными законами, конституцией (уставом) и законами Донецкой Народной Республики.

В процессе формирования законодательного (представительного) органа Донецкой Народной Республики также установлен ряд императивных норм, которые будут применимы при избрании депутатов законодательного органа Донецкой Народной Республики, однако среди таких норм, скорее всего, будут исключения:

1) Депутаты законодательного органа субъекта Российской Федерации избираются гражданами Российской Федерации, проживающими на территории субъекта Российской Федерации и обладающими в соответствии с федеральным законом активным избирательным правом.

В данном случае при выборе депутатов законодательного (представительного) органа Донецкой Народной Республики, скорее всего, будут избирать не только граждане Российской Федерации, проживающие на территории Донецкой Народной Республики и обладающие в соответствии с федеральным законом активным избирательным правом, но и лица, имеющие гражданство Донецкой Народной Республики, и не успевшие получить гражданство Российской Федерации.

2). Депутатом может быть избран гражданин Российской Федерации, постоянно проживающий в Российской Федерации, не имеющий гражданства (подданства) иностранного государства либо вида на жительство или иного документа, подтверждающего право на постоянное проживание гражданина Российской Федерации на территории иностранного государства, и обладающий в соответствии с федеральным законом, конституцией (уставом) и (или) законом субъекта Российской Федерации пассивным избирательным правом.

Данная норма также носит спорный характер, так из её прямого смысла депутатом Донецкой Народной Республики сможет быть только постоянно проживающий на территории гражданин Российской Федерации, которые не имел и не имеет иностранных документов. Скорее всего, данная норма также будет применяться с исключениями, с целью включения в состав законодательного (представительного) органа лиц, проживавших на территории Донецкой Народной Республики до вхождения её в состав Российской Федерации и имевших документы данной республики.

3) Статус депутата, срок его полномочий, порядок подготовки и проведения выборов регулируются, ФЗ - № 414, другими федеральными законами, конституцией (уставом) и законами субъекта Российской Федерации.

4) Срок полномочий депутата начинается со дня его избрания и прекращается со дня начала работы законодательного органа субъекта Российской Федерации нового созыва.

5) Законом субъекта Российской Федерации может предусматриваться количество депутатов законодательного органа субъекта Российской Федерации, которые избираются по единому избирательному округу пропорционально числу голосов, поданных за списки кандидатов в депутаты, выдвинутые избирательными объединениями в соответствии с законодательством Российской Федерации о выборах.

Данная норма носит диспозитивный характер, так как дает право законодательному (представительному) органу Донецкой Народной Республики самостоятельно установить количественный состав депутатов, которые избираются по единому избирательному округу пропорционально числу голосов, поданных за списки кандидатов в депутаты, выдвинутые избирательными объединениями в соответствии с законодательством Российской Федерации о выборах.

Во время осуществления депутатом законодательного (представительного) органа Донецкой Народной Республики своих полномочий, у последнего будет возможность осуществлять депутатскую деятельность на профессиональной (постоянной) основе или без отрыва от основной деятельности (на непостоянной основе). Условия осуществления депутатом депутатской деятельности должны устанавливаться конституцией (уставом) и (или) законом Донецкой Народной Республики. Число депутатов, работающих на профессиональной основе, должно устанавливаться законом Донецкой Народной Республики. Конституцией (уставом) и законом Донецкой Народной Республики должны будут устанавливаться гарантии депутатской деятельности.

Таким образом, перечислив нормы императивного и диспозитивного характера, регулирующие процесс создания и функционирования законодательного (представительного) органа субъекта Российской Федерации, можно сделать вывод о том, что у законодательного (представительного) органа Донецкой Народной Республики при его трансформации под рамки Российского законодательства, будут превалировать нормы обязывающего характера, однако будет и ряд норм, согласно которым указанный орган будет осуществлять полномочия по своему усмотрению.

Литература:

1. Постановление Совета Федерации Федерального Собрания от 22 февраля 2022 г. № 35-СФ «Об использовании Вооруженных Сил Российской Федерации за пределами территории Российской Федерации».

2. Договор между Российской Федерацией и Донецкой Народной Республикой о принятии в Российскую Федерацию Донецкой Народной Республики и образовании в составе Российской Федерации нового субъекта от 30 сентября 2022 года (ратифицирован Федеральным законом от 4 октября 2022 года № 372-ФЗ, вступил в силу 5 октября 2022 года, письмо МИД России от 05.10.2022 № 19696/дп).

3. Федеральный конституционный закон от 04.10.2022 N 5-ФКЗ «О принятии в Российскую Федерацию Донецкой Народной Республики и образовании в составе Российской Федерации нового субъекта - Донецкой Народной Республики».

4 Конституция Российской Федерации (принята всенародным голосованием 12.12.1993 с изменениями, одобренными в ходе общероссийского голосования 01.07.2020).

5. Федеральный закон от 21.12.2021 № 414-ФЗ «Об общих принципах организации публичной власти в субъектах Российской Федерации»// Собрание законодательства РФ, 27.12.2021, № 52 (часть I), ст. 8973.

Файзулина Адель Андреевна
Студент Дальневосточного Федерального университета.
Г. Владивосток.

ПОЛИТИКО-ПСИХОЛОГИЧЕСКИЙ ПОРТРЕТ ЮЛИИ ТИМОШЕНКО

Аннотация: В данной статье проводится анализ политического лидера Украины – Юлии Тимошенко с точки зрения политико-психологического портрета. Также были выявлены особенности формирования образа политического лидера Украины.

Abstract: This article analyzes the political leader of Ukraine – Yulia Tymoshenko from the point of view of a political and psychological portrait.

Ключевые слова: Политический лидер, психологический портрет, образ, политическая власть, Юлия Тимошенко.

Keywords: Political leader, psychological portrait, image, political power, Yulia Tymoshenko.

Актуальность проблематики данной работы заключается в необходимости выявления ключевых качеств политического лидера, которые с наибольшей силой влияют на формирование его образа и популяризации в той или иной среде.

Образ Юлии строится на образе «сельской украинки», ее прическа и и общий внешний образ носят национальный характер (хотя по происхождению она армянка и еврейка и долгое время имела темный цвет волос), таким образом она, в глазах своих последователей, выражает любовь к государству и его культуре.

Эволюция ее поведения - на пике своей популярности и на месте Премьер-министра Украины она всеми силами показывала себя как мудрый политики, способный решать конфликты исключительно разговором. Во многих ее речах особое внимание уделяется гендерной принадлежности что, по мнению политика, является признаком спокойного направления действий . В последствии стиль межличностных отношений менялся, в 2002 году она крайне открыто выражала свою неприязнь к президенту, открыто отрицательно выражалась по поводу его личных качеств и проведенной им политике.

В начале политической карьеры Юлия Владимировна, принимала мягкие и сдержанные решения, таким образом формирую лояльное отношение граждан. Позднее она стала крайне эмоциональной и открыто выражала политические взгляды. На данный момент Юлия приняла образ спокойной и уравновешенной «бабушки», которая крайне прагматично комментирует события как на Украине, так и в мире.

Последователи Тимошенко – люди, которые являются сторонниками оппозиции. В начале карьеры и на протяжении всей своей деятельности она старалась показывать свою

открытость к людям, тем самым вызывая положительное мнение о себе. На своих первых политических шагах она старалась привлечь внимание избирателей различными «плюшками». На небольшом избирательном участке она разговаривала со всеми желающими и, выслушивая проблемы граждан, пыталась их решить.

Яркое проявление обратной связи мы можем наблюдать в выступлении Юлии на Майдане, после ее освобождения из тюремного заключения, там она со всей яростью дает эмоциональный отклик на происходящие события, на который получает положительный и не менее эмоциональный ответ.

Последователи Юлии чаще всего – истинные патриоты и люди, которые считают себя стопроцентными украинцами. Об этом говорит ее внешний образ, (множество платьев, с национальными деталями, коса) и ее речи, в которых она всегда делает акцент на национальность и придает этому очень большое значение. Юлия желает показать, что она является таким же человеком, как и все ее последователи.

Последователей данного политического лидера нельзя дифференцировать по возрастному и гендерному признаку, так как ее политический образ может привлечь человека из любого поколения и любого пола.

Тимошенко на данный момент и большую часть своей политической деятельности выступала в роли оппозиционера.

Вывод: Тимошенко Юлия Владимировна является ярким примером правильно сформированного образа политического лидера в национальном государстве. Это подтверждается как ее внешним образом, так и поведением. Таким образом ее политическая деятельность популяризировалась на территории как страны, так и мира в целом.

Литература

1. Блондель Ж. Политическое лидерство. Путь к всеобъемлющему анализу. М., 1992. 322 с.
2. Гозман Л.П., Шестопад Е.Б. Политическая психология. Ростов-н/Д. 2006. 396 с
3. Ракитянский Н. Проблемы психодиагностики политических лидеров. М., 2008. 669 с
4. Официальный сайт партии «Батькивщина» [Электронный ресурс]: <https://ba.org.ua/>

Яворская Анастасия Эдуардовна, магистрант, Московский институт
психоанализа, г. Москва

ВЗАИМОСВЯЗЬ ОСОБЕННОСТЕЙ КОРПОРАТИВНОГО ОБЩЕНИЯ И УРОВНЯ ДОВЕРИЯ В КОМПАНИЯХ ФИНАНСОВОЙ СФЕРЫ

Аннотация. В статье рассматривается взаимосвязь особенностей корпоративного общения и уровня доверия в компаниях финансовой сферы. Приведены основные исследования феномена доверия. Описаны особенности компаний финансовой сферы и их взаимосвязь с понятием доверия разных видов. Отражены исследования, проведенные рядом ученых, показывающие, что уровень доверия оказывает прямое влияние на эффективность организации. Статья может быть интересна для специалистов в области социальной, экономической психологии, психологии труда и управления, а также широкого круга исследователей социогуманитарных наук.

Ключевые слова: доверие, корпоративное общение, развитие команд финансовой сферы

Annotation. The article examines the relationship between the features of corporate communication and the level of trust in financial sector companies. The main studies of the phenomenon of trust are given. The features of financial sector companies and their relationship with the concept of trust of different types are described. Studies conducted by a number of scientists are reflected, showing that the level of trust has a direct impact on the effectiveness of the organization. The article may be of interest to specialists in the field of social, economic psychology, psychology of labor and management, as well as a wide range of researchers of socio-humanitarian sciences.

Keywords: trust, corporate communication, development of financial sector teams

Доверие является междисциплинарным понятием, которое исследуется в философии, социологии, психологии, политологии. Научные исследования содержат большое количество подходов к изучению феномена доверия.

В научной литературе доверие исследуется с позиции процессов ожиданий, установок, а также как состояние, чувств, коммуникационный процесс, свойство, присущее личности и группе. А.Л. Журавлева и В.А. Сумарокова выделяют следующие типы понимания доверия: отношение или оценка, передача чего-либо значимого, состояние

группы [2, с. 63]. Когнитивная психология определяет доверие как осознание уязвимости и уровня риска, возникающих в условиях неопределенности мотивов, а также внешней среды.

Дополняя представления о доверии когнитивной психологии, Г. Файн и Л. Холифилд включают в механизм доверия культурные коды, эмоциональные реакции и систему социальных отношений. С точки зрения ученых, важная роль в процессе выстраивания доверия отводится опытным сотрудникам – наставникам, обучающим новых работников, а также правилам, стимулирующих развитие доверия [24, с. 29].

В рамках эпигенетического подхода Э. Эриксона доверие является одной из базовых социальных личностных установок [19, с. 202]. С позиции Б.Ф. Поршнева, в основе исходных психологических отношений между людьми лежит доверие [9, с. 182]. Н. Луман считал доверие механизмом, снижающим риск и неопределенность внешней среды [6, с. 144]. К.Р. Роджерс считал доверие экзистенциальным понятием, определяющим психическое здоровье личности [11, с. 115].

В современной психологической науке доверие является многомерным психологическим явлением, состоящим из эмоциональных и мотивационных элементов.

Рассматривая проблему социально-психологического внушения, В.М. Бехтерев [1], К.К. Платонов [8], А.С. Новоселова [7] под доверием понимают склонность одной личности к внушению и зависимости от другой личности или группы.

А.Б. Купрейченко определяет следующие условия возникновения доверия [4, с. 52]:

- значимость ситуации;
- положительные ожидания;
- зависимость личности от объекта доверия;
- система добровольных и бесконтрольных взаимодействий.

Автор рассматривает доверие как систему психологических отношений, состоящую из когнитивных, эмоциональных и поведенческих элементов. Т.С. Пухарева придерживается аналогичной позиции и под доверием понимает комплексный психологический феномен, компоненты которого транслируют значимость объекта доверия безопасного для личности [10, с. 47]. Данное определение подчеркивает субъективность и эмоциональную чувственность доверия, что помогает выразить внутреннюю позицию индивида.

Таким образом, сущность феномена доверия отображена на рис. 2.



Рис. 2. Сущность феномена доверие

Результаты исследований С. Эйзенхарда и Б. Табризи показали, что доверие повышает конкурентоспособность компаний, качество и эффективность стратегических действий [24, с. 92]. Таким образом, можно говорить о важности доверия для достижения успеха компаниям различных сфер деятельности. Выводы ученых подтверждаются и результатами исследований Г. Хамела и Т.Кокса, определивших важность доверия для развития стратегических альянсов между конкурентами, а также межкультурных объединений [17, с. 158].

Исследуя взаимосвязь доверия и сотрудничества в корпоративной сфере, М. Дойч и Т. Ямагиши выявили увеличение сотрудничества по мере увеличения доверия [22, с. 133]. Исследования А. Чепуренко и Е. Мальевой установили влияние доверия на внутрикорпоративные и внешне корпоративные коммуникации [14, с. 219]. В таком случае, можно говорить о важности формирования доверия внутри компаний.

На примере малой группы А.В. Сидоренко и И.И. Сидоренкова проводили эмпирические исследования доверия, результаты которых помогли выявить уровни (межличностный, внутри групповой, между подгруппами, между группой и подгруппами) и виды (деятельностно-совладающий, информационно-инфлюативный и конфиденциально-охранительный) доверия [12, с. 166].

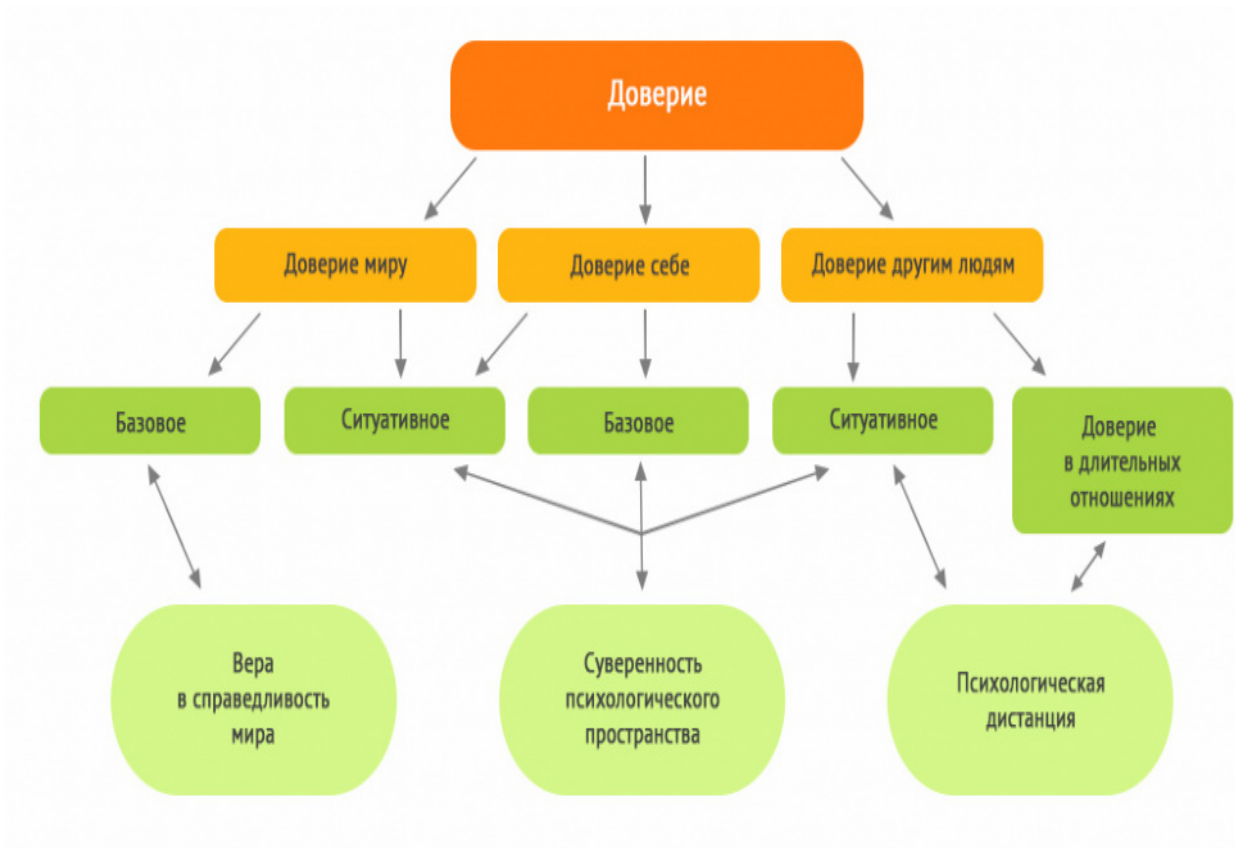
Ученые пришли к выводу о многоуровневости доверия, а также была выявлена зависимость характеристик доверия от его уровня. Аналогичной точки зрения придерживается Т.П. Скрипкина, которая говорит о необходимости изучения доверия на различных социально-психологических уровнях [13, с. 102].

В исследованиях В.А. Чикера доверие является одним из факторов, способствующих повышению психологической эффективности, благополучия и профессионализма организации [18, с. 190].

Доверие в компаниях финансовой сферы является фактором, способствующим повышению экономического успеха компании. Для формирования эффективных отношений, построенных на доверии, необходимо соблюдать симметричность и прозрачность взаимоотношений сотрудников компании финансовой сферы на всех уровнях, компания должна иметь устойчивую репутацию в финансовой сфере, а также демонстрировать надежность существующих деловых связей.

Доверие является одним из инструментов управления, реализуемым в поведении сотрудников компаний финансовой сферы. Позитивные результаты сотрудников повышают к ним доверие со стороны руководства и других сотрудников, создавая, тем самым благоприятную рабочую атмосферу. Положительное подкрепления от лидера также повышает уровень доверия сотрудников, что благоприятно влияет на качество деловых отношений внутри компаний финансовой сферы.

Высокий уровень доверия в компаниях финансовой сферы способствует развитию организационной преданности сотрудников финансовой компании. Также доверие дает синергетических эффект путем интеграции и повышения результативности действий всего коллектива компаний финансовой сферы.

В таблице 2 представлены особенности доверия в компаниях финансовой сферы.

Таблица 2

Особенности доверия в компаниях финансовой сферы

Особенности компаний финансовой сферы	Виды доверия		
	Доверие миру	Доверие себе	Доверие другим людям
Абстрактность восприятия финансовой услуги	Единое понимание специальных терминов	Формулирование точных определений в коммуникационных сообщениях	Формирование единого поля корпоративного общения

Повторяемость и качество финансовой услуги		Выполнение должностных функций на требуемом уровне качества	
Жесткий контроль регулятора	Уверенность в правильности действий регулятора	Исполнение рабочих функций в соответствии с действующими нормами и правилами	Уверенность в том, что действия других участников процесса также соответствуют действующему законодательству
Высокий уровень правовых и финансовых рисков	и надзорных органов		
Значительный объем конфиденциальной информации	Все участники общения соблюдают принципы конфиденциальности	Несение личной ответственности за соблюдение правил конфиденциальности	Убежденность в сохранении конфиденциальности информации на всех этапах общения
Высокие требования к профессионализму сотрудников	Все участники корпоративного общения имеют требуемый уровень профессионализма	Несение личной ответственности за профессионализм в процессе общения	Все участники корпоративного общения имеют требуемый уровень профессионализма
Высокие требования к системе информационного обмена	Доверие и готовность следовать правилам корпоративного общения	Уверенность в своих способностях использовать существующую систему информационного обмена	Уверенность в том, что остальные участники корпоративного общения используют систему информационного обмена в соответствии с принятыми правилами
Быстрое устаревание информации	Осуществляется передача только	Постоянная актуализация информации	Все участники стремятся максимально быстро

	актуальной информации		обновлять информационные данные
--	-----------------------	--	---------------------------------

Таким образом, данные таблицы 2 позволяют сформулировать особенности различных видов доверия в компаниях финансовой сферы:

- доверие миру выражается в едином понимании специальных терминов, уверенности в действиях регулятора и надзорных органах, в соблюдении конфиденциальности информации, следовании принятым правилам, а также в передаче актуальной информации;

- доверие себе заключается в формулировке точных определений, необходимом уровне профессионализма, следовании нормам и правилам, постоянной актуализации информации и уверенности в своих способностях использования системы информационного обмена;

- доверие другим людям раскрывается в создании единого поля корпоративного общения, уверенности в соблюдении конфиденциальности и законодательных норм, а также оперативном обновлении информации.

Структура доверия отображена на рис. 3.



Рис. 3. Структура доверия

Кроме того, на структуру доверия оказывают влияние социально-средовые, ситуационные факторы.

В своих исследованиях А.А. Ухтомский, В.П. Зинченко говорили о доверии как некотором состоянииверяющего субъекта, которое вызывается органом доверия [15, с.

85]. В качестве органа доверия выступает ментальный образ (образование), выполняющее функцию доверия в любых процессах. Формирование данного органа происходит в период онтогенеза личности, а активное развитие приходится на первый год жизни ребенка. На уровень развития органа доверия и уровня самого доверия влияют перцептивные и социально-коммуникативные процессы. В результате у каждой личности формируется свой уровень доверия к себе и к миру.

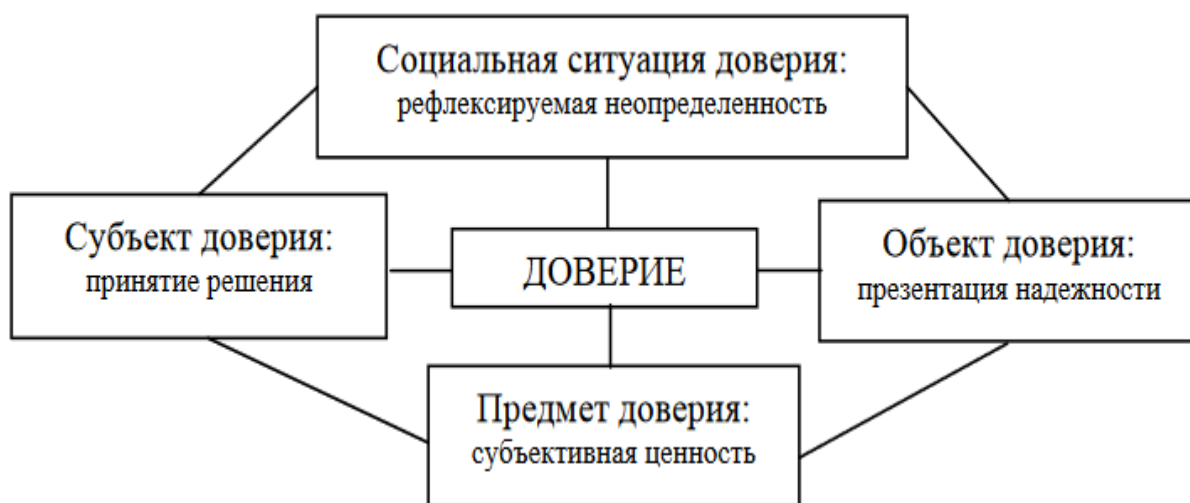
С позиции высших психических функций доверие можно рассматривать как присвоенное внутреннее отражение внешних взаимоотношений между индивидами, являющееся социальным взаимодействием, психологической системой, состоящей из элементарных функций. Следует отметить, что доверие нельзя свести только к психическому состоянию или свойству, а также нельзя говорить о доверии только как о системе психических процессов. Поскольку социальное общество можно представить системой доверия между индивидами, то само доверие можно определить как психический орган, состоящий из совокупности психических процессов и выполняющий определенную функцию.

Опираясь на положения деятельностного подхода, которые в большинстве своем разработаны А.Н. Леонтьевым, содержание доверия развивается преимущественно в совместной деятельности [5, с. 327]. Таким образом, доверие является внешним отношением внутренних процессов, содержащим субъективные, объективные, индивидуальные и социальные элементы.

Исследования, проведенные рядом ученых, показывают, что уровень доверия оказывает прямое влияние на эффективность организации. Так в организации с низким уровнем доверия, межличностные отношения мешают решению проблем, в то время как в организации с высоким уровнем доверия, решения характеризуются эффективным и инновационным подходом [30, с. 230]. На основе теоретического анализа литературы и исследований по проблеме развития доверия в организации, можно выделить факторы, способствующие и препятствующие развитию доверия в организации.

Ниже представлены шесть основных факторов, препятствующих развитию доверия в организации:

1. Низкий уровень коммуникации в организации. Исследования доверия в организации, показывают, что одними из важнейших факторов, препятствующих развитию доверия, являются: отсутствие согласия и возможности найти общий язык. В исследовании, проведенным Дж. Мишра [29], коммуникации, как фактору развития доверия в организации отведено первое место.

2. Недобросовестность. Проявляется в неискренней коммуникации и неисполнении ранее данных обещаний.

3. Нарушение конфиденциальности является одним из основных факторов, препятствующих развитию доверия.

4. Отсутствие кредита доверия. Кредит доверия является одним из основных инструментов в управлении персоналом, его отсутствие, как со стороны руководителя, так и работника негативно сказывается на эффективности работы коллектива.

5. Высокая текучесть кадров. Сокращение и высокая текучесть кадров оказывают негативное влияние на уровень доверия в организации Дж. Мишра [29].

6. Предыдущий негативный опыт в других организациях. Часто конфликты, имевшие место в предыдущих организациях, накладывают негативный отпечаток на уровень доверия работника. Человек, переживший конфликтные ситуации в прошлом, с опаской и недоверием относится к руководителю на новом рабочем месте. В современной литературе можно встретить много советов о повышении уровня доверия в организации. Однако выбор факторов часто зависит от специфики деятельности организации. Основываясь на представленной литературе и исследованиях, можно выделить ряд основных, универсальных факторов, способствующих развитию доверия в организации.

- высокий уровень коммуникации в организации;
- безоговорочная поддержка, честность и открытость;
- тренинги и обучение персонала;
- высокий кредит доверия;
- ясная система премирования работников;
- высокий уровень предсказуемости и надежности;
- высокий уровень сотрудничества внутри организации;
- четко поставленные и сформулированные цели;
- низкая текучесть кадров.

В исследованиях, посвященных доверию, можно выделить четыре основных блока: доверие между людьми и группами; доверие между людьми и организациями; доверие между организациями; доверие между людьми и технологиями. В рамках каждого блока достаточно большое количество исследований. В рамках данного исследования мы будем рассматривать лишь один блок – доверие между людьми и группами.

Доверие играет ключевую роль в эффективности и результативности проектных, межфункциональных команд. Без доверия трудно поддерживать социально-психологический климат коллектива, текучесть на низком уровне и результативность команд падает.

В работе Френсиса Фукуямы «Доверие: социальные добродетели и путь к процветанию» представлена обобщённая концепция доверия, объединяющая эти два направления. Ф. Фукуяма выдвинул тезис о том, что доверие выступает социальным капиталом, влияющим на общие экономические результаты компании. С точки зрения исследователя, доверие может быть измерено. О степени доверия он предлагает судить, опираясь на данные о существующих судебных процессах, связанных с разрешением конфликтных ситуаций, о транзакционных издержках и т. п. [16, с. 369]

Авторы статьи «Является ли доверие действительно социальным капиталом?» М.Баккер, Р. Линдерс, С.Габбай, Й. Кратцер, Й.Энгелен, сделали противоположный вывод о том, что доверие не является социальным капиталом и на обмен знаниями, а соответственно и рост результативности команды, влияет принадлежность к группе, как таковое [20, с. 601]. Это еще раз подчеркивает недостаточность изученности влияния доверия на экономические результаты, результативность и эффективность команд.

Существует большое количество определений понятия доверие, а также признаков, через которые оно проявляется. Основные признаки доверия, которые выделяют Х. Макнайта и Н. Шервани, это такие как, как доброжелательность, заботливость, внимательность, компетентность, гостеприимность, благосклонность. Последние в разных ситуациях по-разному характеризуют отношения доверия [28].

Согласно концепции Р. С. Майера, Дж. Х. Дэвиса и Ф. Д. Шурмана, доверие возникает, когда взаимодействующим сторонам присущи как раз все перечисленные выше качества [21, с. 568]. И добавляют еще один параметр - желание быть уязвимым, то есть возможность подвергнуть себя риску в ситуации взаимодействия. Также возможность быть уязвимым в ситуации контрактных и социальных обязательств с расчетом на продолжение сотрудничества, как проявление доверия, говорят А. Эдкинса и Х. Смита [27].

Ст. Кови-мл. и Р. Меррилл, в своих исследования определяли доверие как уверенность в честности, ответственности и надежности партнера [3, с. 161].

Для данного исследования очень важны гипотезы о том, что доверие — «это свойство не столько субъекта взаимодействия, сколько коллективности (диад, групп, коллективов), формирующееся под воздействием ряда факторов, в том числе честности, компетентности, открытости, надежности и позитивных намерений партнеров, и отражающее желание продолжить взаимодействие».

Интерес к теме доверия среди коллег усиливается еще тем, что в корпоративной среде появляется все больше плоских организационных структур, проектных команд, где становятся важны не должности, а экспертиза и роль каждого участника.

Интересны исследования от чего зависит доверие и на что оно влияет. Было доказано влияние доверия на текучесть сотрудников в компании [26, с. 15].

Тан и Лим в своих исследованиях доказали, что профессиональные способности не играют решающего значения для прогнозирования доверия в сравнении тем, как влияет доброжелательность и честность. Есть ряд исследований, которые подтверждают, что доверие связано с готовностью делиться ресурсами с коллегами [23, с. 141]. Кроме того, эти исследователи доказали, что экспертность, честность и доброжелательность влияли на готовность делиться ресурсами, потому что это внушает доверие.

Обмен знаниями, которые тоже могут рассматриваться, как обмен ресурсами, относится к передаче знаний между отдельными лицами, командами, отделами и организациями. Обмен знаниями способствует внутриорганизационному сотрудничеству, что, в свою очередь, приводит к эффективности команды. Обмен знаниями жизненно важен для сотрудников как платформа для обмена опытом. Некоторые исследователи связали обмен знаниями с инновациями, что очень желательно для современных организаций.

Было проведено множество исследований, подтверждающих влияние доверия на обмен знаниями. Доверие, основанное на аффекте (основанное на взаимной заботе о других) и доверие, основанное на познании (основанное на компетентности и надежности коллег), влияют на решения сотрудников поделиться знаниями, которые не могут быть официально задокументированы. Изучив три измерения доверия, было обнаружено, что сотрудники делятся большей информацией с коллегами, которых они считают честными и справедливыми, и делятся меньшим количеством информации с коллегами, которых они считают очень способными. Исследование не выявило никакого значения между благотворительным аспектом доверия и обменом знаниями. Используя выборку дистанционных команд, результаты исследований показали, что доверие является эффективным способом для сотрудников открываться и обмениваться информацией, особенно когда сотрудники не могут встретиться лицом к лицу. Что касается процессов управления знаниями в целом, то доверие играет жизненно важную роль в распространении знаний. Кроме того, доверие на рабочем месте способствует эффективной передаче знаний и обмену ими, межличностное доверие имеет важное значение для развития организационной среды обмена знаниями. Майер, Дэвис и Шурман предположили, что рабочие с готовностью слушают друг друга и с большей вероятностью усваивают знания, которыми делятся, когда существует доверие [21, с. 569]. То есть, люди с большей вероятностью признают ценность и применяют новые знания, когда дающим является тот, кому они доверяют.

Не менее интересное изучение взаимосвязи между доверием и лояльностью к компании, а точнее в отсутствии деструктивного, нарушающего корпоративные ценности поведения. Например, в преднамеренном утаивании информации, отказ от сотрудничества. Логичное предположение, что лояльный сотрудник, который доверяет своим коллегам, вряд ли будет участвовать в саботаже и нарушать корпоративные ценности.

Доверие включает в себя уверенность в других и их благих намерениях, даже когда речь идет о рисках, и, следовательно, является фундаментальным аспектом социальных взаимодействий.

Во-первых, люди с более высокими показателями доверия вряд ли будут обманывать других в межличностных отношениях. Кроме того, те, кто доверяет, кажутся более надежными и популярными среди других. Доверие подразумевает, что другие доверяют языку, действиям и принятию решений другими, которым они могут доверять, и в ответ действуют аналогично. В этом отношении доверие обеспечивает лояльное корпоративное поведение, уменьшает межличностные конфликты, поощряет быстрое формирование специальных рабочих групп и повышает творческий потенциал отдельных лиц или команд.

Понятие синхронизации, скоординированности, то есть отлаженной эффективной работы на достижение целей сотрудников, подразумевает первый этап выстраивания любых отношений - доверия. Можно констатировать все более увеличивающийся интерес со стороны различных исследователей к феноменам доверия и недоверия.

Можно сказать, что влияние синхронизации руководителей на уровень доверия внутри бизнес-команд, которая в свою очередь влияет на эффективность и результативность этих команд, изучена очень слабо.

Командная задача определяет структуру рабочего процесса и требования координации (т.е. обмен поведением, информацией и т.д.), Необходимые для достижения индивидуальных и групповых целей и решения требований к задачам. Командные процессы как возникающие конструкции или «состояния» — это способ уловить координацию усилий членов команды и факторов, имеющих к ней отношение, а также согласование командных процессов с требованиями задач. В этом смысле правильно согласованные процессы командных действий являются решающими факторами эффективности команды.

Таким образом, можно сказать, что феномен доверия рассматривается во многих гуманитарных науках, что определяет сложность рассматриваемого понятия. Анализ научных теорий, посвященных феномену доверия, позволил выделить особенности понятия доверия, определить его структуру, уровни и типы.

Также исследование теоретических источников показало важность доверия для развития конкурентоспособности и эффективности деятельности компаний.

Список литературы:

1. *Бехтерев, В.М.* Я досчитаю до пяти... [Текст] : внушение и его роль в общественной жизни : [16+] / В. Бехтерев. - Москва : Алгоритм, 2021. – 302 с.
2. *Журавлёва, Л.А., Сумарокова, В.А.* Особенности доверия и недоверия у студентов экономических вузов [Текст] / Л.А. Журавлева, В.А. Сумарокова // Вестник Российского университета дружбы народов. Серия: Психология и педагогика. – 2014. - №3. – С. 60-65.
3. *Кови, С.Р.* Главное внимание-главным вещам [Текст] : жить, любить, учиться и оставить наследие : [0+] / С. Кови, Роджер Меррилл, Ребекка Меррилл ; перевод с английского: П. Самсонов. - 12-е изд. - Москва : Альпина Паблишер, 2020. – 321 с.
4. *Купрейченко, А.Б.* Психология доверия и недоверия [Текст]/ А.Б. Купрейченко. – М.: Изд-во «Институт психологии РАН», 2008. – 571 с.
5. *Леонтьев, А.Н.* Проблемы развития психики [Текст] / А. Н. Леонтьев ; под редакцией и с предисловием Д. А. Леонтьева ; [авторы примечания А. В. Запорожец, Д. А. Леонтьев]. - 5-е изд., испр. и доп. - Москва : Смысл, 2020. – 526 с.
6. *Луман, Н.* Социальные системы : очерк общ. теории [Текст] / Н. Луман ; пер. с нем. И. Д. Газиева под ред. [и с вступ. ст.] Н. А. Головина. - Санкт-Петербург : Наука, 2007. - 643 с.
7. *Новоселова, А.С.* Психолого-педагогические основы взаимодействия убеждения и внушения как условие ресоциализации личности осужденных [Текст]: теория и технология / А.С. Новоселова. - Москва : PRI, 2001. - 223 с.
8. *Платонов, К.К.* Мои личные встречи на великой дороге жизни [Текст]: воспоминания старого психолога / К. К. Платонов ; [сост. примеч. Ю. Н. Олейник]. - Москва : Институт психологии, 2005. – 308 с.
9. *Поршнев, Б.Ф.* О начале человеческой истории [Текст]: проблемы палеопсихологии / Б. Ф. Поршнев. - Москва : Трикта : Академический проект, 2019. - 542 с.
10. *Пухарева, Т.С.* Развитие доверия к себе и к другим [Текст]: социально-психологический тренинг : учебно-методическое пособие по курсу "Основы социально-психологического тренинга" / Т. С. Пухарева, А. С. Распопова. - Краснодар : ИЭИУМИСС : Парабеллум, 2015. - 84 с.
11. *Роджерс, К.Р.* Гуманистическая психология: теория и практика : избранные труды по психологии [Текст]: [перевод] / К. Р. Роджерс ; под ред. [и со вступ. ст.] А. Н.

Сухова ; Рос. акад. образования, Моск. психол.-социал. ун-т. - Москва : Издательство Московского психолого-социального университета ; Воронеж : МОДЭК, 2013. - 450 с.

12. *Сидоренков, А.В.* Эффективность малых групп в организации. Социально-психологические и организационно-деятельностные аспекты [Текст] / А. В. Сидоренков, И. И. Сидоренкова ; М-во образования и науки Рос. Федерации, Юж. федер. ун-т, фак. психологии. - Ростов-на-Дону : Издательство Южного федерального университета, 2011. - 255 с.

13. *Скрипкина, Т.П.* Доверие как фактор развития субъектности в онтогенезе [Текст] / Т. П. Скрипкина, Е. П. Крищенко ; Юж. федер. ун-т. - Ростов-на-Дону : Издательство Южного федерального университета, 2020. - 327 с.

14. Современные классики теории предпринимательства : лауреаты международной премии за вклад в исследования предпринимательства и малого бизнеса (1996-2010) / Высш. шк. экономи-нац. исслед. ун-т, лаб. исслед. предпринимательства ; пер. с англ. под науч. ред. А. Ю. Чепуренко. - Москва : Издательский дом Высшей школы экономики, 2013. – 525 с.

15. *Ухтомский, А.А.* Доминанта. Физиология поведения [Текст] : 16+ / А.А. Ухтомский. - Москва : АСТ : Времена, 2022. – 317 с.

16. *Фукуяма, Ф.* Доверие [Текст]: [соц. добродетели и путь к процветанию: пер. с англ.] / Ф. Фукуяма. - Москва : АСТ, 2008. – 730 с.

17. *Хамел, Г.* Конкурируя за будущее [Текст]: создание рынков завтраш. дня / Г. Хамел, К. К. Прахалад ; [пер. с англ. Каменский С.]. - Москва : Олимп-Бизнес, 2002. - 275 с.

18. *Чикер, В.А.* Социальная психология в организациях [Текст] / В.А. Чикер // Социальная психология. Традиции и современность. - Санкт-Петербург, 2020. - С. 188-199.

19. *Эриксон, Э.* Детство и общество [Текст] : 16+: [перевод с английского] / Э. Эриксон. - Санкт-Петербург[и др.] : Питер : Прогресс книга, 2020. - 447 с.

20. *Bakker, M., Leenders, R.Th.AJ., Gabbay, Sh. M., Kratzer, J., Van Engelen, Jo M.L.* Is Trust Really Social Capital? Knowledge Sharing in Product Development Projects [Text] / M. Bakker, R.Th.AJ. Leenders, Sh. M. Gabbay, J. Kratzer, Jo M.L. Van Engelen // Learning Organization. - 2006. - № 6. - P. 594-605.

21. *Davis, J. H., Schoorman, F. D., Mayer, R. C., Tan, H. H.* The Trusted General Manager and Business Unit Performance: Empirical Evidence of a Competitive Advantage [Text] / J. H. Davis, F. D. Schoorman, R. C. Mayer, H. H. Tan // Strategic Management Journal. - 2000. - Vol. 21. № 5. - P. 563-576.

22. *Deutsch, M.* The effect of motivational orientation upon trust and suspicion [Text] / M.Deutsch // Human Relations. - 1960. - №13. - P. 123–139.
23. *Dirks, K. & Skarlicki, D.* Отношения между тем, чтобы восприниматься как заслуживающие доверия сотрудники и индивидуальная эффективность [Text] / K. Dirks & D. Skarlicki // Journal of Management. – 2009. - vol. 35, №1. - Pp.136-157.
24. *Eisenhardt, K.M., Tabrizi, B.N.* Accelerating adaptive processes: Product innovation in the global computer industry [Text] / K.M. Eisenhardt, B.N. Tabrizi // Administrative Science Quarterly. - 1995. - №40. - P. 84–110.
25. *Fine, G., Holyfield, L.* Secrecy, trust and dangerous leisure: generating group cohesion in voluntary organizations [Text] / G. Fine, L. Holyfield // Social Psychology Quarterly. - 1996. - №59. - P. 22–38.
26. *Iverson, R., Olekalns, M. & Erwin, P.* Аффективность, организационные стрессоры и Абсентеизм: причинная модель выгорания и его последствия [Text] / R. Iverson, M. Olekalns & P. Erwin // Журнал профессионального поведения. – 1998. - том 52, № 1. - С. 1-23.
27. *Hart, K.* Kinship, Contract and Trust in Economic Organization of Migrants in an African City Slum [Text] / K. Hart // Trust: Making and Breaking Cooperative Relations (electronic edition) / Ed. by D. Gambetta. - Oxford: University of Oxford, 2000. - Ch. 6.
28. *Mcknight, D. H., Chervany, N. L.* The Meanings of Trust: Technical Report. Hubert H. Humphrey Center [Text] / D. H. Mcknight, N. L. Chervany. - Minneapolis: Carlson School of Management, 1996.
29. *Mishra, Jitendra and Morrissey, Molly A.* Trust in Employee/Employer Relationships: A Survey of West Michigan Managers [Text] / J. Mishra, M. A. Morrissey. // Seidman Business Review. – 2000. - №6: Iss. 1, Article 9.
30. *Zand, D.* Trust and managerial problem solving [Text] / D. Zand. // Administrative Science Quarterly. – 1972. -№17. - Pp. 229-239.

ПРОФЕССИОНАЛЬНАЯ МОТИВАЦИЯ ЛИЧНОСТИ: ИСТОРИЯ ВОПРОСА В РАЗЛИЧНЫХ ФИЛОСОФСКИХ КОНЦЕПЦИЯХ

Ключевые слова: профессиональная мотивация, философские концепции, свобода выбора.

Аннотация. Целью статьи является анализ изучения различных философских концепций, в основе которых лежит идея свободы выбора личности. Особое внимание акцентируется на возможности применения и развития данных идей в системе среднего профессионального образования и школы с целью формирования профессиональной мотивации. Обосновывается мысль о том, что для решения поставленной проблемы должен применяться комплексный подход, в котором выделены три основные составляющие: профессиональная ориентация, профессиональное консультирование, формирование профессиональной мотивации.

В последнее время, в эпоху столь стремительного развития процесса науки и техники, стала актуальна проблема мотивации трудовой деятельности человека и причин выбора им своей профессии. Никто уже не оспаривает тот факт, что мотивация занимает значительное место в структуре личности человека, определяет и направляет его поведение и деятельность. В силу этого, она влияет на уровень профессиональной подготовленности, успешность обучения и адаптацию к условиям профессиональных образовательных учреждений, а также на дальнейшую трудовую деятельность человека, как специалиста и профессионала.

Проблема поиска движущих сил в развитии общества и человека возникла в философии не сразу, но это вовсе не означает, будто философский вопрос о сущности и смысле человеческого бытия и человеческого сознания поставлен лишь в наше время. У человека есть разум, совесть, долг, различные эмоции. Что будет выбрано для описания процессов мотивации и их связи с объективными культурными и социальными процессами зависит непосредственно от научной школы. В данной статье предпринята попытка рассмотреть эти процессы с точки зрения формирования профессиональной мотивации личности.

Вопросы, связанные с изучением мотивации человека, поднимались и рассматривались еще в античной философии. У истоков изучения данной проблемы и формирования научной теории стояли ученые-философы Древней Греции, такие как: Анаксагор, Гераклит, Сократ, Демокрит, Платон, Аристотель, Лукреций [1]. На этом историческом этапе, все знания и теории о мотиве и мотивации формировались в рамках философии и являлись частью знаний о человеке и животном и ограничивались потребностными теориями и объяснениями мотива и мотивации. Философские концепции выстраивались из понимания того, что разум человека, это движущая сила, с помощью которой происходит образование и изменение окружающей действительности. Человек в их понимании – это исключительное создание, только он обладает разумом, способен мыслить и усваивать речь, способен осуществлять выбор действий. Поэтому причины, обуславливающие поведение, мотивация связывались только с разумом и волевыми процессами личности. Вне поля зрения оставались эмоции и субъективизм человека. Субъективизм – это учение, которое исключительно учитывает точку зрения одного человека. В теории познания это приводит к солипсизму, что было недопустимо в точки зрения моральных принципов того времени.

Кардинально точка зрения начинает меняться только в 20 веке, но предпосылки начинают складываться задолго до этого времени. В конце 19 века люди особо не задумывались о смысле жизни, о возможности совершать выбор своего жизненного пути и тем более о возможности выбора профессионального пути. В течение тысячелетий никто не задумывался над тем, что жизнь отдельно взятого человека несет какой-то смысл. Человек что в Античности, что в Средние века имел значение только как член коллектива или общины. Вне этой группы выжить было весьма проблематично. Проживая в общине, в коллективе человеку не надо было думать кем, он будет, кем он хочешь стать. Он будет заниматься тем, чем занимались его отец, дед, прадед, но чем ближе человек к Новому времени, тем более он становится самостоятельным и независимым.

В. Франкл по этому поводу писал: «В отличие от животных инстинкты не диктуют человеку, что ему нужно и в отличие от человека вчерашнего дня традиции не диктуют сегодняшнему человеку, что ему должно. Человек похоже утратил ясное представление о том, чего же он хочет. В итоге он либо хочет того же что и другие, конформизм, либо делает то, что хотят от него другие тоталитаризм». И также он отмечал, что при большом избытии информации в современном мире человеку, чтобы устоять от перенасыщения, следует знать, что важно, а что нет, что существенно, а что нет. Иначе говоря, что существенно, а что нет.

З. Фрейд, философ, мыслитель, ученый по-новому посмотрел на личность человека, на то, как она устроена. Для мировой культуры стало важным, что он стал писать, что человеческая личность состоит не только из коллективного «Я», но и из бессознательного, в котором спрятаны детские комплексы, детские эмоции и многое другое и оно является основой, некой базой для развития человека и безусловно, оказывает влияние на выбор, который совершает человек в определенный момент своей жизни.. В. Франкл высказывал по этому поводу критические замечания, которые касались того, что З.Фрейд все сводит к редуционизму.

В учении А. Адлера рассматривается иная точка зрения на личность, она обладает гораздо большей свободой. Он исходил из того, что человеческое поведение определяют не только инстинкты, а то, что имеется комплекс неполноценности, который наряду с волей к власти руководит человеком.

Идеи о свободе выбора еще в 19 веке начинает высказывать С. Кьеркегор. Он один из первых мыслителей стал изучать вопросы о смысле жизни. Он уделяет внимание эмоциям, которые испытывает человек на определенном жизненном этапе и они, эмоции, являются частью этого жизненного пути. Он считал, что существует три ступени развития человеческого бытия. Первая ступень это эстетическая, когда человек живет просто ощущениями. Вторая ступень – это этическая, когда человек осознает ответственность за прошлые события и выстраивает исходя из этого свой жизненный путь. Третья ступень – религиозная, когда человек живет понятиями вечности. К. Ясперс говорил по этому поводу: «З. Фрейд описал природу животных инстинктов человека, а С. Керкегор вернул человеку духовное измерение жизни».

Эти идеи, с нашей точки зрения, легли в основу исследований и современных отечественных ученых, таких как Якобсон, П.М., Маркова А.К., Пенкрат Л.В., Ильин Е.П. и другие.

Современный молодой человек, оказавшись в ситуации выбора будущей профессиональной деятельности, попадает под воздействие средств массовой информации, родственников, друзей и знакомых. На него обрушивается огромное количество информации, что правильно, что неправильно, кем выгодно работать, а кем нет, что престижно, а что нет. Актуальным становится вопрос: кто и что может помочь разобраться в жизненных перипетиях, как сделать правильный выбор, чтобы возможности и способности соответствовали выбранной деятельности, и она вызывала положительные эмоции.

Формирование трудовой мотивации начинается в процессе социализации человека под воздействием совокупности самых разнообразных социальных, культурных,

политических, семейных и других факторов той среды, которая окружает человека начиная от момента его рождения. На формирование мотивационных механизмов влияют заложенные природой особенности человека, этнические либо национальные образы труда, уровень и качество жизни семьи и ближайшего социального окружения, возможность и качество общекультурной и профессиональной подготовки к избранному роду деятельности. И с нашей точки зрения на этапе формирования трудовой мотивации важное значение имеет профориентационная работа в учреждениях образования, которая помогает определиться с выбором профессионального направления обучающихся.

Стремление человека к труду закладывается в раннем возрасте, и формируется оно личным примером родителей, дошкольного учреждения и школы, в дальнейшем существенное влияние на формирование трудовой мотивации оказывает профессиональное учебное заведение. В дальнейшем на ее развитие будет влиять успешность прохождения вышеперечисленных этапов. Формирование трудовой мотивации включает в себя четыре компонента.

Первый компонент – принимает участие личность или нет в трудовой деятельности. При включенности происходит развертывание потребностей, определяется структура социально значимых потребностей в труде.

Второй компонент — это мотивационное ядро личности, которое представляет совокупность мотивов, связанных и обусловленных смыслообразующим мотивом деятельности, внутренняя детерминанта поведения, определяющая его общую направленность.

Третий компонент мотивационного механизма – удовлетворенность трудом, под которой понимается исполнение, осуществление ожиданий человека от материальных, социальных и духовно-нравственных результатов своей работы.

В механизме функционирования мотивации удовлетворенность трудом играет роль регулятора по отношению к мотивационному ядру, она может стабилизировать его структуру, либо провоцировать его изменение; по отношению к трудовому поведению – усиливать либо снижать активность человека.

Четвертый компонент механизма мотивации труда – трудовое поведение – превращение внутреннего состояния человека в действие по отношению к социально значимым объектам [2].

Формирование мотивации профессиональной деятельности в период обучения в техникумах, колледжах, вузах, а также в системе дополнительного профессионального образования происходит по законам и принципам, разработанным в основных теориях мотивации в XX в. В первую очередь в исследованиях поднимались вопросы отношения

человека к трудовой деятельности, потому что труд — необходимая составляющая человеческой жизни, без которого невозможно удовлетворение витальных и социальных потребностей. Это некая основа жизненного уклада людей, выполняющая социальные и исторические функции. Важно выделить особенности трудовой деятельности.

Во-первых, труд для человека — это важная составляющая жизнедеятельности, при помощи которой личность способна удовлетворять свои первичные и социальные потребности. Он является важным базисным образованием для выполнения социально-исторических целей и задач.

Во-вторых, трудовая деятельность способствует развитию личности и именно благодаря ей сформировался человек как социальное существо. Именно в процессе трудовой деятельности происходило развитие профессиональных качеств, приобретались новые знания, отрабатывались нужные умения.

В-третьих, труд — это важная составляющая для человека, как социального существа и он является важной потребностью, которая формировалась в исторический период и наряду с другими социальными потребностями.

Наконец, в-четвертых, труд выступает как условие для развития общества, именно за счет трудовой деятельности происходили многие открытия в различных научных областях. Важным при организации трудовой деятельности имеют не только количественные показатели, но и качественные его аспекты.

Нами было проведено исследование по выявлению профессиональной мотивации у обучающихся первых курсов. Оно проходило на факультете среднего профессионального образования Санкт-Петербургского государственного университета аэрокосмического приборостроения, в исследовании приняли участие 120 человек. 33% обучающихся осуществили свой выбор под давлением родителей, 5% по примеру старших товарищей и 8% по возможности продолжить обучение в высшем учебном заведении, не сдавая единый государственный экзамен, 54%, потому что им нравится данная профессиональная деятельность.

С нашей точки зрения, для решения проблем, в школьной системе образования и в системе среднего профессионального образования, должна быть разработана модель профессионального просвещения, в состав которой входят следующие компоненты: профессиональная ориентация, профессиональное консультирование и формирование профессиональной мотивации.

Для четкого понимания модели профессионального просвещения следует дать определение основным ее составляющим.

Профессиональная ориентация – организованное информирование о различных профессиях, о содержании трудовой деятельности, путях приобретения профессий, потребностей рынка труда, а также требованиях профессий к индивидуально-типологическим особенностям личности.

Профессиональное консультирование – вид психологической помощи, направленной на согласование индивидуальных профессиональных возможностей и потребностей клиента с интересами организации или рынка труда, в результате которой происходит профессиональное самоопределение клиента, формируется или совершенствуется его профессиональный план, вносятся продуктивные изменения в его профессиональную деятельность и поведение [3].

Профессиональная мотивация — это комплекс профессиональных мотивов специалиста, которые являются основополагающей составляющей для достижения уровня профессионального мастерства [4].

Как показывает практика, профессиональное просвещение в школах сводится к тому, что обучающимся показывают фильмы, рассказывают о престижных профессиях, рекомендуют литературу. Профессиональное консультирование в школах — это выполнение различных тестирований, результаты которых в большинстве случаев не доводятся до школьников и их родителей в индивидуальной консультации. В учебных заведениях среднего профессионального образования данная работа не проводится в полном объеме. Что касается третьей составляющей, профессиональной мотивации, то она формируется не целенаправленно, а в большинстве случаев стихийно, под воздействием внешних факторов, которые не отражают в полном объеме особенности выбранной профессиональной деятельности. По оценкам специалистов только 44% респондентов нравится их работа, 44% не нравится их работа, они задумываются о смене деятельности в течение следующего года, 12% не смогли дать точный ответ. Приведенные данные показывают какое количество работающих граждан не удовлетворены профессиональной деятельностью, и это приводит к высокой текучести кадров, низкой производительности труда, финансовым затратам и безработице.

Понимание человека в разные исторические эпохи с точки зрения философии не было одинаковым. В современной литературе можно найти много философских концепций в которых описаны различные представления о человеческой природе, в частности исследуются проблемы свободы выбора, какое влияние на нее оказывают разум, эмоции, воля.

Анализируя вышесказанное, можно обозначить проблему, которая становится актуальной в современных реалиях. Опираясь на философские концепции, мы подходим к

пониманию того, что любая личность на своем жизненном пути в определенный момент в состоянии осуществить свободный выбор профессионального пути.

Список источников:

1. Великие философские учения: мыслители, концепции, даты. – М.: Искусство XXI век, 2005. – 407 с.

2. Горская Н. Е. Теоретические подходы к исследованию структуры мотивации личности // Вестник ИрГТУ. 2015. № 1 (96). URL: <https://cyberleninka.ru/article/n/teoreticheskie-podhody-k-issledovaniyu-struktury-motivatsii-lichnosti>].

3. Исмагилова Ф. С. Профессиональное консультирование: учебное пособие / Ф. С. Исмагилова. - Екатеринбург : Изд-во Уральского ун-та, 2011. С. 7-8.

4. Мусатова О. А. Психологические особенности мотивации профессиональной деятельности женщин, обучающихся в образовательных учреждениях: (монография) / О. А. Мусатова. – М. : Русимпо, 2011. - 141 с.

TECHNICAL AND MEDICAL DISCOVERIES FOR SOCIETY

Масляков Владимир Владимирович — ФГБОУ ВО Саратовский ГМУ им. В.И. Разумовского Минздрава России, доктор медицинских наук, профессор кафедры Мобилизационной подготовки здравоохранения и медицины катастроф, e-mail: maslyakov@inbox.ru

Ахмедова Зумруд Илхамовна — ФГБОУ ВО Саратовский ГМУ им. В.И. Разумовского Минздрава России, студентка, e-mail: 16zyuta@mail.ru

Филиппов Денис Юрьевич — ФГБОУ ВО Саратовский ГМУ им. В.И. Разумовского Минздрава России, студент, e-mail: den-fil@list.ru

Лиджиева Ангиря Савровна — ФГБОУ ВО Саратовский ГМУ им. В.И. Разумовского Минздрава России, студентка, e-mail: lidjjevaangira@yandex.ru

Жулябина Мария Дмитриевна — ФГБОУ ВО Саратовский ГМУ им. В.И. Разумовского Минздрава России, студентка, e-mail: mari.zhulyabina@mail.ru

Чехонина Татьяна Федоровна — ФГБОУ ВО Саратовский ГМУ им. В.И. Разумовского Минздрава России, студентка, e-mail: chehoninatanya@mail.ru

АНАЛИЗ ИНФОРМИРОВАННОСТИ ЖИТЕЛЕЙ ГОРОДА САРАТОВА О ВОЗДЕЙСТВИИ РЕНТГЕНОВСКОГО ИЗЛУЧЕНИЯ НА ОРГАНИЗМ ЧЕЛОВЕКА (ПО ДАННЫМ ON-LINE АНКЕТИРОВАНИЯ)

Аннотация: Рентгеновское излучение относится к группе радиационных излучений, оно (в определенной дозе) может оказывать негативное влияние на здоровье человека. Проведение большинства современных методов рентгенологического обследования подразумевает облучение обследуемого ничтожно малыми дозами радиации, однако, не многие знают о допустимых дозах рентгеновского излучения и кумуляции негативных влияний, в ходе исследования был проведен опрос населения города Саратова с целью оценки их знаний об источниках и возможных негативных последствиях рентгеновского излучения.

Ключевые слова: рентген, медицина, рентгеновские лучи, лучевая диагностика, безопасность, вред, организм, влияние

Введение:

Большую роль в развитии современной медицины сыграл научно-технологический прогресс, позволивший в значительной степени усовершенствовать методы клинических исследований, создать принципиально новые способы и инструменты диагностики

заболеваний и изучения организма человека. При этом наряду с современными методами, в медицинской практике широко используется и более чем столетнее открытие человека – рентгеновское излучение.

Рентгеновское излучение стали применять в медицине в связи с его значительной проникающей способностью. Поначалу, рентгеновское излучение использовалось для исследования переломов костей и определения местоположения инородных тел в теле человека [1]. В настоящее время рентгеновское излучение используется для диагностики большинства заболеваний органов и систем организма, а также для лечения онкологических, некоторых воспалительных и дегенеративно-дистрофических заболеваний. В диагностике используются: рентгеноскопия, рентгенография, рентгеновская компьютерная томография, рентгеновское излучение используется также в ангиографии, флюорографии, а также в качестве метода контроля при рентгенохирургических вмешательствах [2-4].

Исходя из того, что рентгеновское излучение относится к группе радиационных излучений, оно (в определенной дозе) может оказывать негативное влияние на здоровье человека. Разные ткани и органы организма человека обладают различной чувствительностью к облучению, в связи с чем, риск облучения различных частей тела в ходе рентгенологического обследования значительно варьирует. Более чувствительными к облучению являются кроветворная ткань, железистый аппарат кишечника, эпителий половых желез, кожи, хрусталик глаза. Поэтому вследствие облучения таких органов как селезенка, костный мозг, лимфатические узлы, гонады, тонкая кишка лучевые повреждения проявляются в большей степени [5-6]. Для оценки риска здоровья пациента рассчитывается не доза прямого облучения обследуемой зоны, а определяется доза общего облучения организма – эффективная доза облучения.

Определение эффективной дозы осуществляется с учетом относительной чувствительности разных тканей, подверженных облучению. Учитывая последние данные о риске радиационного облучения для здоровья человека, количественная оценка риска проводится только в случае получения дозы радиации выше 5 рем (50 мЗв) в течение одного года (для взрослых и детей), либо в случае получения дозы облучения выше 10 рем на протяжении всей жизни, дополнительно к природному облучению.

Исследования проводятся по строгим показаниям и назначению врача с учетом периодичности, дозы и времени облучения, поэтому с использованием современного оборудования, в том числе цифровой техники, они не оказывают значительного негативного воздействия на организм.

Актуальность:

Среди различных групп населения бытует мнение о значительной опасности проведения рентгенографических методик обследования, низкая информированность населения о допустимых дозах облучения, источниках рентгеновского облучения в целом и методиках обследования приводит к невыполнению профилактических флюорографических обследований, маммографий, поздней диагностике туберкулеза, онкологических заболеваний, формированию ложных суставов и неправильному сращению переломов. Многие пациенты осознанно отказываются от обследований, боятся совсем не связанных с рентгеновским излучением методов обследования. В связи с этим особенно актуальной становится оценка уровня осведомленности населения об источниках рентгеновского излучения и его влиянии на организм человека, что позволит на практике сформировать целевую аудиторию, реализовать популяционную стратегию первичной профилактики и предотвратить позднюю диагностику многих (особенно онкологических) заболеваний, выявляемых с помощью рентген-диагностики.

Цель исследования:

Проанализировать уровень осведомленности населения города Саратова о влиянии рентгеновского излучения на организм человека по результатам on-line анкетирования.

Материалы и методы:

Для сбора данных и опроса населения была использована анкета – опросник, предполагающая полную анонимность и конфиденциальность. Анкета включала в себя несколько разделов и содержала вопросы, касающиеся частоты обследования анкетированных, источников рентгеновского излучения, возможных побочных явлений, допустимой дозы рентгеновского излучения и возможности проведения исследования у беременных женщин. Анкетирование проводилось в on-line режиме с использованием платформы «Google Forms». Результаты анкетирования были автоматически внесены в специально созданную электронную базу данных Microsoft Office Excel 2016, обработка полученных данных производилась с использованием методов дескриптивной статистики.

Результаты:

На момент анализа результатов исследования, в опросе приняли участие 103 человека ($n = 103$), из которых по половому составу преобладали женщины – 50,5%, в то время как мужчины составили 49,5%. Возраст респондентов составил от 15 до 90 лет, при этом средний возраст опрошенных лиц – $34,7 \pm 14,3$ лет.

Для выявления социальных групп с низкой осведомленностью, добровольцы, принимающие участие в исследовании, были ранжированы на группы по возрасту в соответствии с официальной классификацией ВОЗ. Возрастная группа лиц от 25 до 44 лет составила подавляющее большинство опрошенных – 43,2%.

При анализе частоты рентгенологического обследования респондентами было получено, что наибольшая часть опрошенных - 54,4% проходили рентгенологические исследования за последний год 1-2 раза, 31,1% - 3-4 раза; 11,7% - 5-6 раз и 2,9% опрошенных проходили исследования более 6 раз в год (Диаграмма №1). Испытывали страх перед этой медицинской процедурой 39,6% респондентов, остальные проходили данное исследование, не испытывая никаких затруднений.

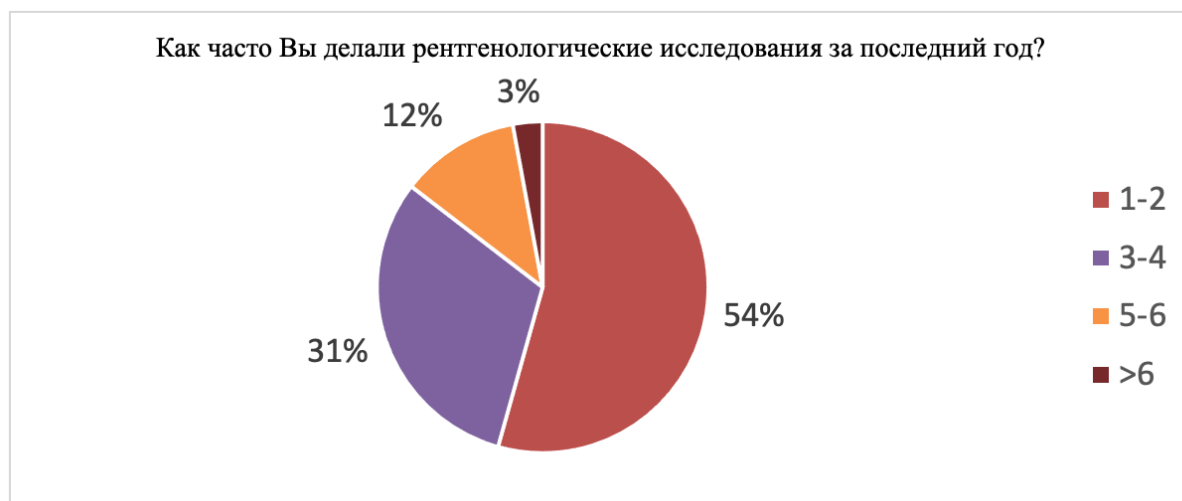

По результатам данных ежегодно проходят флюорографию 79,6% опрошенных, 18,4% - проходят не каждый год и 2% не знают о флюорографическом обследовании.

Среди респондентов знают о негативном влиянии рентгеновского излучения – 66%, 19,4% – считают, что негативное влияние отсутствует, а 14,6% затрудняются ответить (Диаграмма №2).

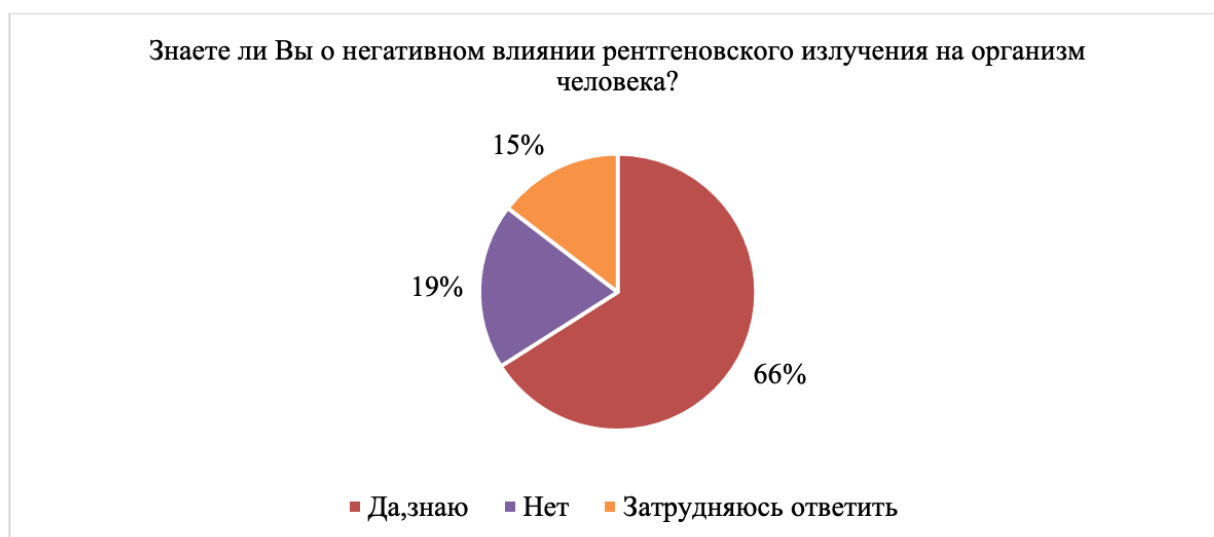

На вопрос «Допустимо ли проводить рентгенологическое обследование беременным?» 45,6% респондентов отвечали, что беременным нельзя проводить рентгенографию, тогда как 29,1% считали, что можно, а 25,2% придерживались мнения, что

можно проводить рентгенографию только по экстренным показаниям. Опасными и требующими тщательного контроля рентгеновские диагностические медицинские процедуры для детей до 15 лет считают 13,8% участников исследования, для беременных - 78,8% (Диаграмма №3).

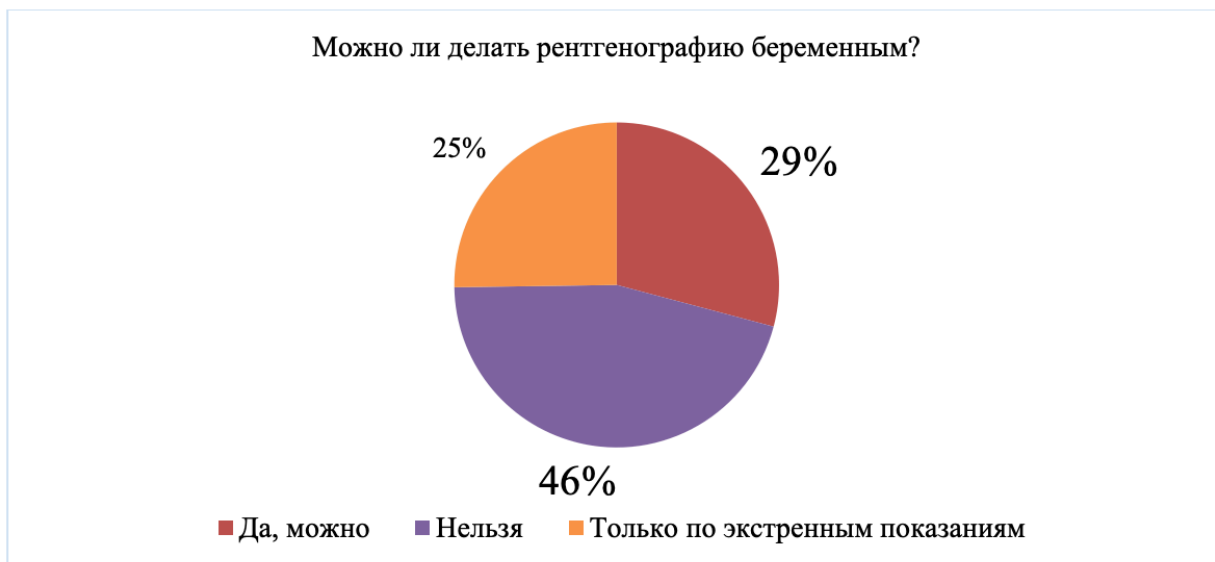

На вопрос о величине допустимой дозы рентгеновского излучения 26,2% жителей затрудняются ответить и не знают о существовании допустимой дозы, в то время как 26,2% думают, что она составляет 5 мЗв, 18,4% - выбрали значение в 20 мЗв, 12,6% - в 250 мЗв, а 11,7% и 4,9% выбирали два полярных варианта – значения 1 мЗв и 500 мЗв., соответственно (Диаграмма №4).

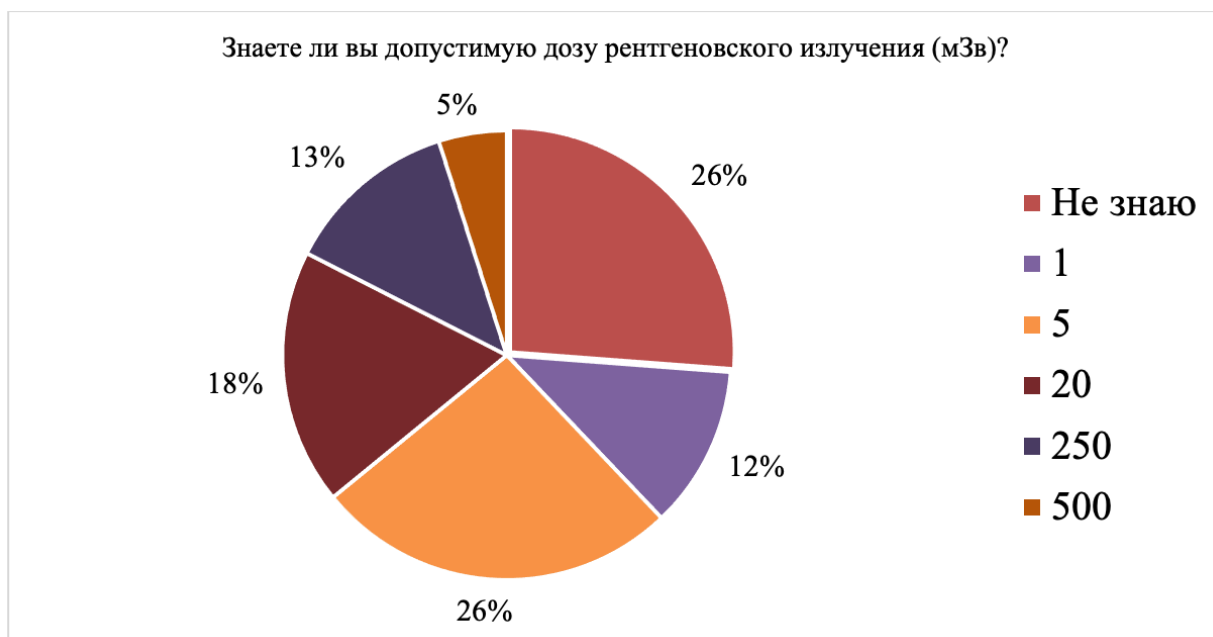

При анализе вопроса, касающегося основных источников рентгеновского излучения было получено, что большинство участников опроса верно считают, что рентгеновское излучение используется в компьютерной томографии (КТ) - 40,8%, но при этом немалое

количество респондентов (38,8%) ошибочно считают, что рентгеновское излучение применяется при магнитно-резонансной томографии (МРТ), а 14,6% участников исследования считают, что рентгеновское излучение используется при фиброгастродуоденоскопии (ФГДС) и 11,7% ошибочно относят к рентгенологическим методам ультразвуковую диагностику (УЗИ). (Диаграмма №5)



Обсуждение.

Результаты анкетирования демонстрируют, что среди общего числа респондентов 66% знают о негативном влиянии рентгеновского излучения, что превышает число опрошенных, которые думают об отсутствии его вреда.

Было выявлено, что большая часть жителей города Саратова (79,6%) ежегодно проходят флюорографическое обследование.

Как оказалось, подавляющее большинство анкетированных считают, что рентгенографию проводить беременным нельзя. На самом деле рентгенологические обследования не являются противопоказанием во время беременности. Да, негативное его влияние может отразиться на внутриутробном развитии плода, но степень риска напрямую зависит от срока беременности. Рентгенологические обследования не следует делать в первом триместре – в период формирования всех жизненно важных органов ребенка, поскольку делящиеся клетки не могут противостоять воздействию излучения, а вот второй триместр – наиболее безопасное время для проведения обследования. В это время органы ребенка уже сформированы, а сам он защищен плацентарным барьером, поэтому воздействие внешних факторов оказывает минимально возможное влияние [7]. Многие респонденты недооценили опасность и необходимость тщательного контроля при

проведении рентгенологических исследований у детей, несмотря на относительную безопасность данного метода исследования, существует группа людей, которые находятся в зоне риска и для них могут быть опасны даже малые облучения рентгена. К этим группам, помимо беременных женщин, относятся также дети, не достигшие 14 лет. Рентгенологические исследования детей до 14 лет должны проводиться с использованием методов диагностики с минимальными лучевыми нагрузками по строгим клиническим показаниям, профилактические исследования детей не проводятся. Также исключаются методы исследований, во время которых ребенок может получить большую эффективную дозу облучения, например, рентгеноскопия. [8]

При анализе ответов на вопрос «В каком из представленных методов применяется рентгеновское излучение?» можно заметить, что метод компьютерной томографии выбирают 40,8% респондентов. Действительно, при КТ используется рентгеновское излучение. Данный метод достаточно информативен, хоть и является высокодозным. Эффективная доза облучения, используемая для исследования, колеблется от 2 до 10 мЗв, что превышает дозу, используемую для обычной рентгенографии в 50-150 раз (0,04-0,06 мЗв при рентгенографии). Однако, немалый процент участников опроса (65,1%) выбрали методы, не обладающие лучевой нагрузкой вовсе. Так, 38,8% от общего числа опрошенных, считают, что рентгеновское излучение используется при МРТ. В отличие от КТ, при этом методе диагностики пациенты получают нулевую дозу мЗв, поскольку используется явление магнитного резонанса, а не ионизирующего излучения. Также 14,6% выбрали ФГДС как метод рентгенологического исследования, однако данный метод вовсе не подразумевает наличие облучения, а включает в себя процесс осмотра пищевода, желудка и двенадцатиперстной кишки с помощью эндоскопа - зонда с видеокамерой и источником света, что позволяет оценить состояние слизистой оболочки достаточно подробно и точно. Наконец, 11,7 % респондентов ошибочно полагают, что при методе УЗИ используется рентгеновское излучение, в то время как данный метод основан на способности ультразвуковой волны по-разному отражаться от объектов, обладающих неодинаковой плотностью [9].

Вывод:

Таким образом, проведенное нами исследование убедительно свидетельствует о недостаточном уровне информированности населения города Саратова о воздействии рентгеновского излучения на организм человека. Следует отметить большую долю сомнений и неверных ответов у анкетированных в вопросах, касающихся источников рентгеновского излучения. Подобные обстоятельства во многом определяют дальнейшее исследование и необходимость формирования стратегий по повышению

информированности населения с учётом региональных особенностей, что может быть достигнуто за счет проведения профилактических бесед и лекций, распространения санитарный бюллетеней и информационных стендов в медицинских учреждениях.

Литературные источники:

1. Крадинов А. И. Как Рентген изменил мир (к 125 - летию со дня открытия рентгеновских лучей) // ТМБВ. 2020. №4.
2. Боталов Н.С., Боталова Н.И. Рентгеновское излучение и его применение в медицине // Материалы XII Международной студенческой научной конференции «Студенческий научный форум» 2020//
3. Лабораторное дело в рентгенологии: учебное пособие, 2-е издание, переработанное и дополненное/ составители Ю.Т.Игнатъев, С.Д.Хомяков Омск, 2017 – 169с.
4. Росткова Д.Г., Шаматкова С.В. Лучевая диагностика на службе российской медицины // Смоленский медицинский альманах. 2021. №3.
5. Галеева Г.З., Рыжкин С.А., Сергеева С.Ю. Воздействие ионизирующего излучения на человека и орган зрения // ПМ. 2016. №7 (99).
6. Гордиенко Л.Д., Киселева Т.П., Гордиенко И.И., Цап Н.А. Развитие тиреоидной патологии у медицинских работников при хроническом воздействии ионизирующего излучения в малых дозах // УРМЖ. 2021. №5.
7. Кузнецов П.А., Оленев А.С., Джохадзе Л.С., Селиверстова О.М. Влияние ионизирующего излучения на плод. Российский вестник акушера-гинеколога. 2018;18(5):32-35.
8. Защита населения при назначении и проведении рентгенодиагностических исследований. Методические рекомендации (утв. Минздравом РФ 06.02.2004 N 11-2/4-09).
9. Рентгенология в травматологии и ортопедии: Избранные разделы: учебное пособие / Р.П. Матвеев, С.В. Брагина. – Архангельск: Изд-во Северного государственного медицинского университета, 2018. – 151 с

ОЦЕНКА КОМПЛЕКСНОЙ БЕЗОПАСНОСТИ АЭС

Аннотация. Актуальность проблемы сохранения и защиты окружающей среды особенно резко возросла в последние годы. В данной статье рассматривается такой источник энергии, как атомные электростанции, которые обеспечивают население чистой энергией. После крупных аварий АЭС, вошедших в историю, значимым фактором остается безопасность и надежность атомных объектов, обеспечение которых рассматривается в этой работе.

Annotation. The urgency of the problem of conservation and protection of the environment has increased especially sharply in recent years. This article discusses such an energy source as nuclear power plants, which provide the population with clean energy. After major nuclear power plant accidents that have gone down in history, the safety and reliability of nuclear facilities, the provision of which is considered in this work, remains an important factor.

Ключевые слова: ядерная энергия, преимущества, преграды, план реагирования, надзор.

Key words: nuclear energy, advantages, barriers, response plan, supervision.

1. Преимущества ядерной энергии

Ядерная энергия — это форма энергии, выделяемая ядром, которое является ядром атома, в состав которого входят протоны и нейтроны. В настоящее время атомная энергия, применяемая по всему миру для изготовления электроэнергии, извлекается в реакторах путем нагревания воды до пара, расщепления атомов, вращения турбин и выработки электроэнергии.

Преимущества ядерной энергии:

- Ядерная энергетика борется с изменением климата. Ядерная энергетика в настоящее время обеспечивает большой объем безуглеродной электроэнергии, что играет большую роль для защиты окружающей среды.
- Ядерная энергетика надежно вырабатывает электроэнергию. Круглосуточная подача электроэнергии является необходимым условием благополучия в 21 веке.
- Атомная энергия является крупнейшим источником чистой энергии. Атомные электростанции вырабатывают почти 1114 миллиардов киловатт-часов электроэнергии в год и вырабатывают более половины электроэнергии с нулевым уровнем выбросов в стране.

- Атомная промышленность создает рабочие места для граждан страны.
- Без первоначальных затрат на строительство производство ядерной энергии является относительно недорогим и позволяет многим людям иметь доступ к электричеству, необходимому им для повседневной жизни. В сравнении с первоисточниками энергии, для которых необходимо ископаемое топливо, ядерная энергия стоит намного дешевле.

2. Эксплуатационная безопасность АЭС

Высокий уровень безопасности атомных электростанций в России обеспечивается многими факторами. Наиболее важными среди всех являются принцип самозащиты реакторного аппарата, наличие различных барьеров безопасности.

Реакторы ВВЭР используют активную зону, которая обеспечивает самозащиту реактора. По мере увеличения потока частиц степень нагретости в реакторе увеличивается, а содержание пара возрастает. Тем не менее реакторное оборудование спроектировано таким способом, чтобы увеличение содержания пара в наиболее интенсивной области приводило к учащенному поглощению частиц, а также приостановке непрерывной реакции. Подобным способом, сама реакторная физика гарантирует самооборону, основанную на природных реакциях.

Система защищенности сегодняшних атомных электростанций России включает в себя 4 преграды, которые надежно защищают от ионизирующего излучения и увеличения радиоактивных элементов в окружающей среде:

- Топливная матрица, препятствующая выходу продуктов деления из-под корпуса теплоотводящего элемента.
- Оболочка рассеивающего тепло элемента, которая предотвращает попадание продуктов деления в охлаждающую жидкость основного контура.
- Главная схема, сдерживающая освобождение продуктов деления из-под закрытой защитной крышки.
- Герметичная система защиты, предотвращающая проникновение продуктов деления в окружающую среду.

3. Готовность АЭС к чрезвычайным ситуациям

Каждая атомная станция имеет план реагирования на различные чрезвычайные ситуации.

Так, при возможных естественных катастрофах на участках местонахождения атомных электростанций спроектированы мероприятия, предупреждающие и смягчающие последствия воздействий на окружающую среду и население в случае тяжелой аварии. В России настоящими общепризнанными нормами запрещается располагать атомные электростанции

на сейсмоопасных участках.

В наше время условия к защищенности до такой степени возвышены, что возможность большой катастрофы на атомной станции, которая подвергнет к смерти людей, оценена как 1 инцидент в миллион лет. Данный период в 20 раз превосходит относительное время эксплуатации реактора.

4. Обеспечение кибербезопасности АЭС

Передовые меры кибербезопасности защищают злоумышленников от уровней безопасности и постоянного мониторинга новых угроз. По мере развития технологий и киберугроз развиваются и средства защиты. Атомные электростанции являются одними из безопасных объектов в стране.

Одной из многих киберзащит, уникальных для атомных станций, является тот факт, что они спроектированы как отдельные системы. Системы безопасности и защиты оснащены аппаратным обеспечением для предотвращения прямого или косвенного доступа к Интернету. Благодаря аппаратной изоляции данные на предприятии идут только одним путем: наружу.

Ядерные объекты имеют строгий контроль за использованием флэш-накопителей, ноутбуков или других портативных носителей. Помимо других элементов управления, эти устройства регулярно и тщательно сканируются на наличие вредоносных программ.

5. Контроль за безопасностью

Каждая атомная электростанция в России отвечает функционирующим отечественным условиям, а также нынешним международным нормам согласно ядерной защищенности.

На АЭС осуществляется совокупность мероприятий, как внешних так и внутренних, доказывающих соответствующее исполнение норм и условий согласно обеспечиванию защищенности АЭС.

Основной проверкой выступают межрегиональные территориальные управления по надзору за ядерной и радиационной безопасностью. Данные управления следят за ядерной безопасностью, устройством, монтажом, ремонтом и эксплуатацией оборудования и систем.

За влиянием излучения на работников станций, а также жителей городов, расположенных рядом с АЭС, следит Государственный санитарный надзор Министерства здравоохранения России. Помимо того, надзор выполняет контроль за выбросом вредных техногенных продуктов.

За предупреждение пожарной опасности АЭС, а так же за противопожарную защиту персонала, строений и оборудования отвечает Государственный пожарный надзор Министерства по чрезвычайным ситуациям России.

Государственный надзор Комитета России по экологии контролирует количество выброшенных вредных частиц и их соответствие предельно-допустимым значениям, следит

за загрязнением водоемов, атмосферы и земли.

Список литературы

1. А.Н. Бирбраер, А.Ю. Роледер, Безопасность атомных электрических станций при экстремальных внешних воздействиях, 2010, с.17.
2. Н. А. Автушенко, Г. С. Леневский, Атомные электростанции, 2017, с.9.
3. О. Щербакова, В. Клячин, Проблема безопасности АЭС, 2014, с.8.
4. Бадяев В.В., Егоров Ю.А., Казаков С.В, Охрана окружающей среды при эксплуатации АЭС. М.: Энергоатомиздат, 1990.
5. Ю.А. Егоров, Основы радиационной безопасности атомных электростанций. М.: Энергоиздат, 1982.
6. Ю. А. Егоров, Б. И. Нигматулин, А. Л. Суздалева, Ф. А. Тихомиров, оценка экологической безопасности АЭС России, 2002, с.12.

Хажеев Максим Зуфарович, бакалавр

Тюменский индустриальный университет, г. Тюмень, Россия

ЭКОЛОГИЧЕСКИЕ ПРОБЛЕМЫ ПРИ ПЕРЕРАБОТКЕ И ТРАНСПОРТИРОВКЕ УГЛЕВОДОРОДНОГО СЫРЬЯ

Аннотация: В данной статье рассматриваются основные источники загрязнения среды нефтегазовых регионов при переработке и транспортировке углеводородов, а также их влияние на окружающую среду. Предложен ряд мероприятий по уменьшению негативного влияния нефтеперерабатывающего завода, защите нефтегазового оборудования от разливов нефти и комплекс мер, способствующих очистке загрязнённой территории.

Ключевые слова: переработка углеводородного сырья, экологические проблемы, загрязнений почвы, загрязнений атмосферного воздуха

Abstract: This article discusses the main sources of environmental pollution in oil and gas regions during the processing and transportation of hydrocarbons, as well as their impact on the environment. A number of measures have been proposed to reduce the negative impact of the refinery, protect oil and gas equipment from oil spills and a set of measures to help clean up the contaminated area.

Keywords: processing of hydrocarbon raw materials, environmental problems, soil pollution, atmospheric air pollution

Загрязнение почвы, атмосферного воздуха, водоёмов происходит уже на начальных этапах освоения месторождения нефти и газа. Добыча и сбор углеводородов – важная составляющая нефтегазового производства. Однако не стоит забывать о последующей их переработке и транспортировке до всех уголков страны и мира в целом. Наравне с этим выступает и их губительная для природы деятельность.

Важно отметить, что практически все существующие на данный момент нефтяные компании стараются внедрять любую новую технологию, которая позволила бы снизить риски загрязнения окружающей среды от производства. Как видно, данная проблема актуальна и не остаётся без внимания долгие годы.

Переработка нефти – сложный и трудоёмкий процесс, проходящий в несколько этапов. Суть состоит в том, что углеводороды изначально разделяют на фракции (первичная переработка), а затем изменяют структуры молекул отдельных фракций (вторичная переработка). Из нефти получают огромное количество групп материалов. Извлечение их из углеводородов и дальнейшая переработка сопровождается выделением нежелательных веществ в атмосферу.

Главным источником загрязнения окружающей среды являются нефтеперерабатывающие заводы. Разберём основные зоны влияния.

Во-первых, в атмосферу поступает огромное количество загрязняющих веществ. Их насчитывается около ста наименований, но это только те, которые были выявлены на данный момент, но сколько еще их может прибавиться через несколько лет.

Во-вторых, сточные воды нефтеперерабатывающих заводов отводятся по двум системам канализации. Воды первой системы используются повторно, а воды второй системы попадают в естественные источники, загрязняя воды мирового океана и убивая водные организмы. Помимо этого, концентрация вредных веществ может увеличиваться, переходя с одного звена пищевой цепи к другому. Это может привести к тому, что человек, употребляя морепродукты, может подвергнуться воздействию отравляющих веществ.

Для решения данной проблемы стали применять новые автоматические комплексы закрытого типа, что стало целой экологической революцией. Также на данный момент применяется монтаж очистных сооружений «Биосфера». Данный комплекс предполагает биологическую очистку, фильтрацию и ультрафильтрацию, включая блок обратного осмоса с микропористыми мембранами. Запуск очистных сооружений «Биосфера» увеличила очистку сточных вод до 99%. Эти факты лишь доказывают то, что переработка нефти с меньшим негативным влиянием на окружающую среду и человека возможна, и на данный момент используется во многих компаниях.

Ну и, конечно, нельзя не упомянуть о губительном влиянии на литосферу. Выделяющиеся при переработке зола, пыль, смола затрагивают в экологическом плане и твёрдую оболочку Земли. Всё это негативно сказывается на растительных организмах и других живых существах, чья жизнедеятельность связана с почвой.

Помимо этого, еще одним осложняющим фактором является то, что нефтеперерабатывающие заводы располагаются в большинстве своём в черте города, что негативно отражается на здоровье населения.

Делая вывод из вышесказанного, нельзя не согласиться с тем, что нефтеперерабатывающая деятельность негативно сказывается на все оболочки Земли, в том числе и на человеке. Уже на протяжении долгого времени этот вопрос является актуальным

в нефтегазовой сфере и уже даже существует множество ответов на него. Человечество не стоит на месте и на данный момент мы уже можем позволить себе метод переработки углеводородов, который бы сократил вред природе и человеку в целом.

Другим важным процессом является транспортировка, без которой не осуществлялась бы поставка углеводородов по всему миру. Но что скрывает в себе этот, казалось бы, безвредный процесс.

Считается, что при транспортировке теряется около 5% от добытого объёма нефти, но если предположить, какое количество добывается в сутки, то этот процент уже не кажется таким маленьким. Помимо потерь при транспортировке, имеют место быть и различные катастрофы, при которых в окружающую среду выбрасывается некоторый объём углеводородов.

Существует несколько причин возникновения негативных последствий.

Во-первых, при транспортировке нефти в вагонах-цистернах не исключена возможность железнодорожных аварий, в результате которых происходят пожары, возгорания опрокинувшихся цистерн;

Во-вторых, еще один метод транспортировки – трубопроводный. В связи с сокращением ремонтных мощностей и низкими темпами работы по замене отработавших срок трубопроводом на трубопроводы с антикоррозионными покрытиями, аварии при эксплуатации трубопроводов становятся всё более частыми. Полностью обезопасить трубопровод от потери эксплуатационных свойств и избежать коррозии не удастся, но есть ряд мероприятий, увеличивающих срок службы установок. Это может быть защита антикоррозионным покрытием или же расположение станции катодной защиты вдоль трубопровода, которая поддерживала на нём определённый электрический потенциал, препятствуя окислению металла.

Все вышеперечисленные причины вызывают загрязнения в мировом океане, грунтах, акваториях.

Решением всех имеющихся проблем загрязнения может быть связано с внедрением технических мероприятий по очистке, а также с мероприятиями, исключающими попадание вредных веществ в окружающую среду.

Множество учёных изучают вопрос по очистке территорий от разливов нефти. К примеру, российский учёные разработали сорбент, который состоит исключительно из природных минералов, обработанных под высоким давлением и температурой. Молекулы нефти, под воздействием данного порошка, разрушаются и преобразуются в частицы, которые являются составной частью любого грунта, тем самым уничтожая ущерб после аварии. На одну тонну разлившейся нефти требуется около 250 кг порошка.

Делая вывод, важно отметить, что освоение месторождения и последующая эксплуатация являются основными факторами, загрязняющими окружающую среду. Для уменьшения негативного влияния на регионы добычи при транспортировке необходимо обеспечить контроль за появлением новых разливов нефти на поверхности водоёмов или земель, а также своевременно проводить мероприятия по диагностике нефтепроводов, выполнять техническое обслуживание и их замену точно в указанные сроки.

Нефть и газ – основа экономики, а значит, для успешного развития страны и поддержания природного баланса важно, чтобы весь путь нефти и газа от скважины до потребителя был экологичным и безопасным.

Список литературы

1. Кузнецова Т.О. Экологическая безопасность в нефтегазовой отрасли: методические указания/ Кузнецова Т.О., Варавина Е.П.- Харьков: НТУ «ХПИ», 2013. – 77с. – Текст: непосредственный.
2. Филимоненко М.А. Экологическая безопасность при транспортировке нефти и газа трубопроводным транспортом/ М.А.Филимоненко. – Текст: непосредственный// Экологические проблемы при разведке, добыче и транспортировке углеводородного сырья. – 2015. - №1. – с.491-492.
3. Транснефть: нефтяная компания: [сайт]. - URL: <https://www.transneft.ru> (дата обращения 20.10.2021). – Текст: электронный.
4. Гребенюк Г.Н. Магистральные нефтепроводы и их воздействие на окружающую среду/ Г.Н. Гребенюк, Е.А. Чернявский, Г.К. Ходжаева. – Текст: посредственный// Углеводороды и минеральные ресурсы: Тюменский научно-исследовательский институт нефти и газа. – Тюмень, 2011. –с. 1260-1263.

Султанова Камила Султановна, студент лечебного факультета
ФГБОУ ВО «Дагестанский государственный медицинский университет»
sultanova@yandex.ru

Маслова Алина Юрьевна, врач эксперт АО «Соцмедика» ИЦ Сколково
lina.maslova.97@inbox.ru

Тсипинова Зарьят Муратовна, студент ФГБОУ ВО Ингушского Государственного
Университета (ИнГУ)
Tsipinova56@gmail.com

Мишвелов Артем Евгеньевич, научный сотрудник Лаборатории 3D технологий ФГБОУ
ВО «Ставропольский государственный медицинский университет»
archi4717@yandex.ru

Аджиева Айшат Руслановна, студент лечебного факультета ФГБОУ ВО Ингушского
Государственного Университета (ИнГУ)
ajievaDf67@mail.ru

Наурузова Амина Адрановна, студент ФГБОУ ВО Ингушского Государственного
Университета (ИнГУ)
Gorzon56@mail.ru

МЕДИЦИНСКАЯ РЕАБИЛИТАЦИЯ, МЕДИЦИНСКИЕ ПОКАЗАНИЯ И ПРОТИВОПОКАЗАНИЯ К ПРИМЕНЕНИЮ МЕТОДОВ РЕАБИЛИТАЦИИ ПРИ ОСТЕОПОРОЗЕ У ПАЦИЕНТОВ ПОЖИЛОГО ВОЗРАСТА.

Ключевые слова: *остеопороз, полиэтиологические заболевания, переломы, костная ткань, сенильный остеопороз, реабилитация.*

Введение

Остеопороз – это заболевание, которое зависит от многих факторов: образа жизни человека, его физической активности, генетических предрасположенностей, наличия или отсутствия сопутствующих заболеваний, приема препаратов, качества жизни и т.д., поэтому, оно относится к полиэтиологическим. Данное заболевание является весьма распространенным и по важности стоит в ряду с онкологическими и сердечно-сосудистыми заболеваниями, а также сахарным диабетом.

Лица пожилого возраста составляют основную массу пациентов с остеопорозом. Главным риском при данном заболевании являются переломы, получаемые людьми вследствие падений, которые, в свою очередь увеличивают риск получения инвалидности.

В течение многих лет учеными разрабатываются методы лечения и реабилитации остеопороза. Был выведен комплекс лечебных мероприятий, направленный на снижение вышеперечисленных рисков (падений, переломов).

В настоящее время в мире наблюдается увеличение продолжительности жизни людей. Такая тенденция возможна благодаря промышленному прогрессу, улучшению качества жизни, достижениям медицины.

Но, не смотря на данные факторы, организм человека с годами подвергается изменениям: изнашивается, ослабевает и стареет [1]. Люди пожилого возраста склонны к различным заболеваниям (сердечно-сосудистым заболеваниям, артритам и артрозам), из-за которых уменьшается подвижность и двигательная активность.

Таким образом, продолжительность жизни людей ставит перед медициной новые задачи:

- изучить процесс старения;
- определить самые частые болезни людей пожилого возраста;
- найти пути лечения болезней;
- улучшить качество жизни пациентов.

Одной из значимых проблем среди пожилого населения является проблема переломов. Самая распространенная причина переломов – остеопороз [2]. Переломы в зависимости от степени тяжести могут приводить к различным последствиям, в том числе к обездвиживанию или инвалидности.

Остеопороз характеризуется нарушением структуры костной ткани, низкой минеральной плотности кости, что приводит к снижению ее массы и прочности, и как итог, к переломам [3]. Чаще всего переломам подвержены: позвоночник, запястья и тазобедренные суставы.

По клиническим рекомендациям остеопороз относят к системным заболеваниям, но в результате осложнений, полученных после травмы, может появиться и локальный остеопороз [4]. Остеопороз принято классифицировать на два вида:

- первичный: может быть наследственным, проявляться вследствие возраста и роста молодого организма, носить идиопатический характер;
- вторичный.

Материалы и методы

1. Остеопороз у лиц пожилого возраста.

Для лиц пожилого возраста характерен сенильный остеопороз [5]. В отличие от других типов остеопороза он характеризуется разрушением структуры кости во всем скелете человека (как в скелете туловища, так и в костях конечностей).

Ученные и врачи выделяют следующие факторы возникновения остеопороза:

- наличие различных заболеваний;
- образ жизни;
- особенности питания (уменьшение кальция в организме);
- уменьшение физической активности;
- частые падения, чаще всего из-за состояния здоровья (головокружения, обмороки и т.д.), что приводит к переломам.

Чаще всего остеопороз выявляют на запущенных стадиях, причина этого – незаметность вымывания кальция из организма (данный процесс происходит безболезненно и постепенно, что мешает его быстрому обнаружению). Пациенты обращаются к врачу вследствие изменения позвоночника (деформации), хронических болей, а также переломов [6].

Выделяют следующие клинические признаки остеопороза у пожилых людей:

- боли в спине, чаще всего резкие, наступающие из-за физических нагрузок или долгого нахождения в положении стоя;
- уменьшение роста более чем на 2-5 см, что превышает естественное проседание позвоночника. Также сопровождается сутулостью, нарушением походки.
- переломы, причем, у пациентов, страдающих остеопорозом, срачивание костей протекает очень медленно и требует специальной восстановительной терапии.

Возникновение сенильного остеопороза не зависит от гендера, и проявляется как у женщин, так и мужчин в равной степени.

2. Лечение остеопороза у пациентов пожилого возраста.

Для того чтобы назначить качественное лечение остеопороза для пациентов пожилого возраста необходимо оценить не только пользу предполагаемой терапии, но и ее риски.

Оценка рисков лечения для пожилых пациентов очень важна, так как могут возникать лекарственные осложнения [7].

Так как у пациентов пожилого возраста снижается чувствительность рецепторов, то изменяется фармакодинамика препарата, что приводит к более длительной терапии. Поэтому, при назначении медикаментозного лечения должна быть проведена полная консультация о рисках и осложнениях, которые могут возникнуть во время терапии.

Среди главных целей лечения остеопороза можно выделить следующие:

- повышение прочности костной ткани;
- уменьшение потери костной массы;
- нормализация и улучшение показателей процессов костного ремоделирования;
- снижение риска падения и переломов;
- улучшение функциональной активности пациента.

Немедикаментозное лечение является очень важным компонентом лечения остеопороза [8]. Для некоторых случаев достаточно отрегулировать питание и повысить двигательную активность пациента.

Для того чтобы уменьшить количество переломов при остеопорозе необходимо внести изменения в образ жизни пациента [9]. Например, для укрепления мышц, увеличения мышечной силы, а также для улучшения равновесия нужно выполнять специальные упражнения. Важным и обязательным является потребление достаточного количества кальция и витамина D.

При сенильном остеопорозе может нарушаться всасывание кальция, а также ухудшаться усвоение витамина D, что приводит к необходимости назначения активных метаболитов витамина D [10].

Лечение остеопороза возможно при механической поддержке позвоночника и ортопедических корсетов. Их основная функция заключается в выполнении опорной функции и снятии излишней нагрузки на организм, а именно на поясничный и грудной отделы. Ортезы рекомендованы пациентам во время длительной ходьбы, а также долгого нахождения в положении стоя. При этом вводятся и ограничения по ношению: регулирование длительности ношения, так как постоянное использование может поспособствовать деминерализации костных тканей.

При сильной деформации грудной клетки или переломах шейки бедра применяется хирургическое лечение [11, 12]. Реабилитация пациентов после переломов производится с помощью лечебной физической культуры, подбора упражнений для укрепления всех типов мышц (в первую очередь грудных и межреберных), а также использования дыхательной гимнастики.

Медикаментозное лечение и профилактика остеопороза предусматривает применение следующих видов препаратов:

- антирезорбтивные – подавляют костную резорбцию, воздействуя на остеокласты, увеличивая минерализацию кости;

- анаболические – направлены на костеобразование, увеличивают костную массу.

К первым можно отнести: бисфосфонаты, деносумаб, селективные модуляторы эстрогеновых рецепторов. Ко второй группе относится терипаратид [13].

Выбор препарата индивидуален для каждого пациента и зависит от тяжести заболевания, а также противопоказаний.

3. Медицинские показания и противопоказания к применению методов реабилитации при остеопорозе у пациентов пожилого возраста.

После проведения хирургического лечения рекомендуют раннюю активизацию пациентов. Пациент должен давать полноценную нагрузку на оперированную часть тела, опираясь на дополнительную опору, например, ходунки, костыль и т.д.

Оценка риска падений и профилактика повторных переломов также являются основными в программе лечения пожилых людей [14]. В профилактику включается лечение остеопороза и замедление его развития (подробнее рассмотрено выше).

Необходимо сократить факторы риска, для устранения переломов. К ним относятся: острота зрения, большое количество лекарственных препаратов (уменьшают концентрацию внимания, нарушают равновесие и др.), домашняя обстановка (повышение безопасности). К последнему относится отсутствие поручней, скользкие полы, плохое освещение и т.д.

При переломах рекомендуют использовать ортезы. Они помогают уменьшить болевой синдром, а также ускорить активизацию пациента. Противопоказаниями к ношению является дискомфорт при ношении, а также отсутствие облегчения боли [15].

Асимметрия мышц влияет на изменение осанки, следовательно, их необходимо тренировать [16]. Их тренировка нормализует костный обмен, снимет или уменьшит болевые синдромы, а также улучшит функцию дыхательного аппарата.

Противопоказания и ограничения распространяются на пациентов с тяжелой хронической сердечно-сосудистой недостаточностью.

Щадящими программами при реабилитации являются упражнения в водной среде (гидрокинезотерапия). При данных нагрузках обеспечивается необходимая нагрузка на мышцы, скелет и суставы, но снижается риск получения травм и переломов.

Для людей с ограниченными возможностями гидрокинезотерапия рекомендуется, поскольку улучшается нейромышечная проводимость, достигается обезболивающий

эффект и поднимается эмоциональное состояние, что способствует более плодотворному лечению пациентов.

В лечебной физической культуре для пациентов с остеопорозом часто используют методы аппаратной механотерапии с эффектом биологической обратной связи. Такие тренажеры индивидуально и строго рассчитывают физическую нагрузку, прорабатывают глубокие мышцы стабилизационную систему позвоночника, формируют мышечный корсет, устраняют спазмы и боли в мышцах.

Тренажеры видят нежелательные явления, контролируют возможности возникновения перенапряжений и следят за эффективностью нагрузок. Эффект от данной терапии гораздо интенсивнее, а результаты лучше, что позволяет сократить сроки реабилитации пациента.

Для пожилых пациентов, страдающих остеопорозом, равным образом важна координационная терапия. Она влияет на силу мышц, является хорошей профилактикой падений и переломов [17].

Тренировки можно проводить как с помощью специальных упражнений, так и при помощи тренажеров (стабильных и нестабильных платформ). К тому же возможна реабилитация в интерактивном пространстве.

Реабилитация необходима для снижения риска переломов и поддержания здоровья костной ткани, но при этом, любые физические нагрузки заключают в себе повышенную травмоопасность [18]. Именно поэтому для реабилитации пациентов пожилого возраста существует столько противопоказаний и ограничений. Так, например, пациент может получить перелом или усилится мышечная боль.

Помимо физического комплекса упражнений для реабилитации пациентов с остеопорозом используют антирезорбтивную терапию, направленную на ускорение костного метаболизма и уменьшение потери костной ткани. Данная терапия снижает риски получения переломов вследствие физической реабилитации [19].

Для антирезорбтивной терапии используют такие препараты как бисфосфонаты. Они накапливаются в костной ткани, образуют прочные хелатные комплексы с ионами кальция и длительно остаются там, что помогает сохранять на долгое время эффект от пройденной терапии.

Заключение

Для медицинской реабилитации при остеопорозе у пациентов пожилого возраста необходимо использовать комплексные программы. К ним относятся: силовые упражнения,

упражнения для развития равновесия, упражнения, направленные на увеличение гибкости, улучшения осанки и координации. А также упражнения на увеличение мышечной силы. Но, в силу возраста пациентов есть множество противопоказаний и ограничений, которые необходимо внести в то или иное упражнение.

Например, противопоказаны силовые упражнения с высокой интенсивностью, допустимы нагрузки только низкой или средней. Необходимо избегать излишней нагрузки на позвонки, поэтому не рекомендуются бег, прыжки и т.д. Проводить тренировки необходимо регулярно, а время должно рассчитываться индивидуально, при этом важно разнообразие программы, чтобы реабилитация была комплексной.

Весь комплекс по реабилитации необходимо разрабатывать под каждого пациента индивидуально, с учетом имеющихся заболеваний, диагнозов, общего состояния и возраста.

ЛИТЕРАТУРА/REFERENCES

1. Johansson H, Odén A, Kanis JA, McCloskey EV, Morris HA, Cooper C, Vasikaran S (2014) A meta-analysis of reference markers of bone turnover for prediction of fracture. *Calcif Tissue Int* 94:560-567.
2. Bethel M., Carbone L.D., Lohr K.M. Osteoporosis // *Medscape Rheumatology*. — 2018.
3. Jiang X, Gruner M, Trémollières F, Schnatz PF. Diagnostic accuracy of FRAX in predicting the 10-year risk of osteoporotic fractures using the USA treatment thresholds: A systematic review and meta-analysis. *Bone*. 2017.
4. Karlsson MK, Magnusson H, von Schewelow T, Rosengren BE. Prevention of falls in the elderly—a review. *Osteoporos*. 2013.
5. Marques A, Ferreira RJ, Santos E, Loza E, Carmona L, da Silva JA. The accuracy of osteoporotic fracture risk prediction tools: a systematic review and meta-analysis. *Ann Rheum Dis*. 2015.
6. Dent E, Morley JE, Cruz-Jentoft AJ, et al. Physical Frailty: ICFSR International Clinical Practice Guidelines for Identification and Management. *J. Nutr. Health Aging*. 2019;23(9):771-787.
7. Cosman F, de Beur S, LeBoff M, de Beur SJ, Tanner B Clinician's Guide to Prevention and Treatment of Osteoporosis. National Osteoporosis Foundation. 1150 17th St., NW, Suite 850, Washington, DC 20036, Release Date: April 1, 2014.

8. Kanis JA, Cooper C, Rizzoli R, Reginster JY; Scientific Advisory Board of the European Society for Clinical and Economic Aspects of Osteoporosis. *Osteoporos Int.* 2019 Jan;30(1):3-44.
9. Bauer DC, Black DM, Bouxsein ML, Lui LY, Cauley JA, Eastell R; Foundation for the National Institutes of Health (FNIH) Bone Quality Project. *J Bone Miner Res.* 2018 Apr;33(4):634-642.
10. Pigarova EA, Rozhinskaya LY, Belaya JE, et al. Russian Association of Endocrinologists recommendations for diagnosis, treatment and prevention of vitamin D deficiency in adults. *Problems of Endocrinology.* 2016;62(4):60-84. (In Russ).
11. Gielen E, Bergmann P, Bruyère O, et al. Osteoporosis in Frail Patients: A Consensus Paper of the Belgian Bone Club. *Calcif. Tissue Int.* 2017;101(2):111-131.
12. Melnichenko GA, Belaya ZE, Rozhinskaya LY, et al. Summary of Clinical Guidelines for the Diagnosis and Treatment of Osteoporosis of the Russian Association of Endocrinologists. *Osteoporosis and Bone Diseases.* 2016;19(3):28-36. (In Russ).
13. Mazurov VI, Lesnyak OM, Belova KY, et al. Algorithm for selection of drug for osteoporosis treatment in primary care and in organization of provision with medicinal products of citizens eligible for state social assistance. 2019;22(1):57.
14. Melnichenko G.A., Belaya Zh.E., Rozhinskaya L.Ya., Toropectsova N.V. Federal clinical guidelines for the diagnosis, treatment and prevention of osteoporosis. *Problems of Endocrinology*, 2017, Volume 63.
15. Burch J, Rice S, Yang H et al. Systematic review of the use of bone turnover markers for monitoring the response to osteoporosis treatment: the secondary prevention of fractures, and primary prevention of fractures in high-risk groups. *Health Technology Assessment.* 2014;18(11).
16. Vasikaran S, Eastell R, Bruyère O, Foldes AJ, Garnerio P, Kanis JA (2011) Markers of bone turnover for the prediction of fracture risk and monitoring of osteoporosis treatment: a need for international reference standards. *Osteoporos Int* 22:391–420.
17. Shepstone L, Lenaghan E, Cooper C, et al. SCOOP Study Team. Screening in the community to reduce fractures in older women (SCOOP): a randomised controlled trial. *Lancet.* 2018 Feb 24;391(10122):741-747.
18. Johansson H, Siggeirsdóttir K, Harvey NC, et al. Imminent risk of fracture after fracture. *Osteoporos. Int.* 2016; 28(3):775-780.
19. Gehlbach S, Saag KG, Adachi JD, Hooven FH, Flahive J, Boonen S, et al. Previous fractures at multiple sites increase the risk for subsequent fractures. 2012;27:645-653.

Масляков Владимир Владимирович , док.мед.наук., проф.,

(maslyakov@inbox.ru)

Студенты:

Кискаева Айзан Хункер-Пашаевна (a.kiskaeva2000@mail.ru)

Мусаев Саид-Ахмед Альмирзоевич (91097@mail.ru)

Эрсамиков Минкаил Исмаилович (minkail_ersamikov@mail.ru)

Гуриева Имани Моулдиновна (imanigrva@mail.ru)

Орусбиев Ахмад Раманович (Orusbiev2000@mail.ru)

Байсуркаева Малида Исаевна (malidabaysurkaeva@gmail.com)

Батаева Шейла Руслановна (studero1221@mail.ru)

Гайтиев Сайд-Али Эльбрусевич (sayd2000@mail.ru)

Мунаев Адлан Айндыевич (munaevadlan95@mail.ru)

ВЛИЯНИЕ ЭНЕРГЕТИЧЕСКИХ НАПИТКОВ НА ФУНКЦИОНИРОВАНИЕ ОСНОВНЫХ СИСТЕМ ОРГАНИЗМА

Аннотация. В данной статье мы рассмотрим влияние энергетических напитков на организм человека в рамках поставленной цели. Отслежена роль энергетических напитков в жизни студентов, а также выявлены причины старта данной привычки среди различных групп лиц. Респонденты были опрошены анонимно и добровольно, что обеспечило максимальную достоверность полученной информации.

Ключевые слова: организм человека, энергетические напитки, вредные вещества, здоровье, опрос, количество употребления, влияние на здоровье.

Введение

Энергетические напитки, или «энергетики» очень популярны среди молодежи. Для студентов в период сессии такие напитки стали спасением. Производители «энергетиков», безалкогольных, тонизирующих напитков говорят о сплошной пользе, но какая у них иная сторона?

Большой выбор энергетиков на прилавках заставляет людей пробовать их не осознавая их пагубное влияние на организм, испытывать на себе различную крепкость. Кроме того, яркие дизайны и новые вкусы привлекают внимание молодежи

Несмотря на популярность энергетических напитков, мало кто обращает на их состав, хотя он и является одним из основных губительных факторов, влияющих на организм в целом.

Цель работы:

Оценить и доказать вред энергетических напитков на функционирование основных систем организма.

Задачи:

1. Выявить возрастную категорию употребляющих энергетические напитки
2. Проанализировать информацию, полученную в ходе анкетирования;
3. Выявить отношение студентов к проблеме употребления энергетических напитков;
4. Определить уровень осведомленности пагубного влияния энергетических напитков на здоровье;

Материалы и методы

Для решения поставленных целей было проведено сплошное ретроспективное исследование путем анкетирования. В нем участвовало 148 респондентов: студенты Саратовского ГМУ им. В. И. Разумовского 1 - 6 курсов лечебного, педиатрического и стоматологического факультетов. Анкетирование проводилось с 26 декабря 2022 года по 10 января 2023 года. Было получено добровольное письменное информированное согласие на сбор и обработку данных.

Результаты исследования и их обсуждении

- 1) В результате проведенного исследования, среди респондентов, приняли участие в большей степени женский пол, что составляет -59,5%, на мужской -40,5% (рис. 1).

1-Ваш пол



Рис. 1. Соотношение анкетированных по полу

- 2) Основная масса проголосовавших приходится на возраст 18-20 лет- 17,4%, 21-24 лет- 62,8% на каждый выбранный вариант, на людей в возрасте 25-29 лет пришлось 14%, и 6,8% старше 30 лет. (рис. 2).

2-Ваш возраст

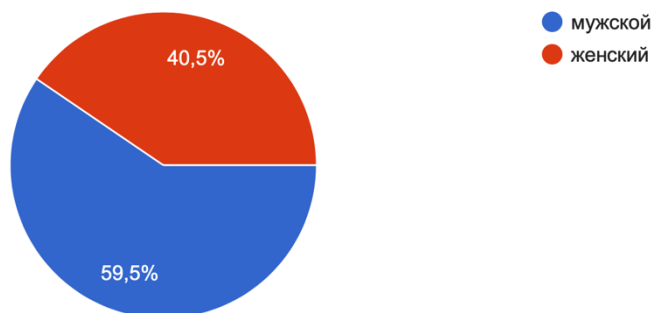

Рис. 2. Возраст

- 3) Нам важно было узнать, какой процент респондентов пьют энергетические напитки. Результат показал, что 55% пьют тонизирующие напитки и 45% не употребляют (рис. 3)

3-Употребляете ли вы энергетические напитки?

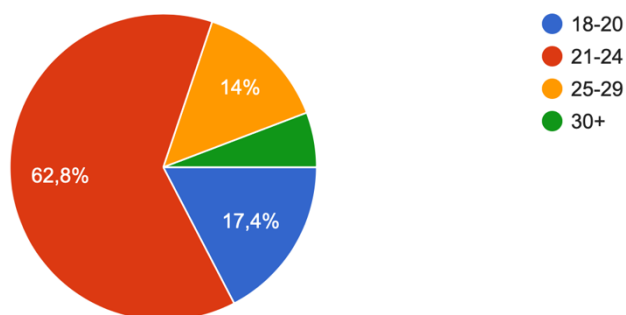

Рис. 3. Количество употребляющих тонизирующие напитки

- 4) По проведенному опросу 36,4% не пьют энергетических напитков, 17,4% - могут употреблять в раз неделю, 2-3 раза в месяц употребить 16,5%, и 11,6% - пьют в раз неделю, 5,2%-пьют ежедневно и 0,5%- несколько раз в день (рис. 4)

4-Как часто пьете энергетические напитки?

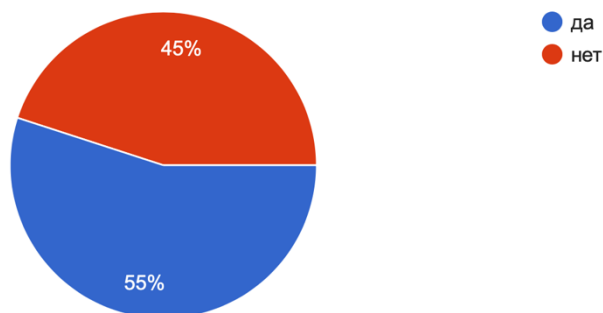

Рис. 4. Частота употребления тонизирующих напитков

- 5) Из 100%, 79,8% ознакомлены о пагубном влиянии энергетических напитков на организм (рис.5)

5-В курсе ли вы о плохом влиянии энергетических напитков на организм?

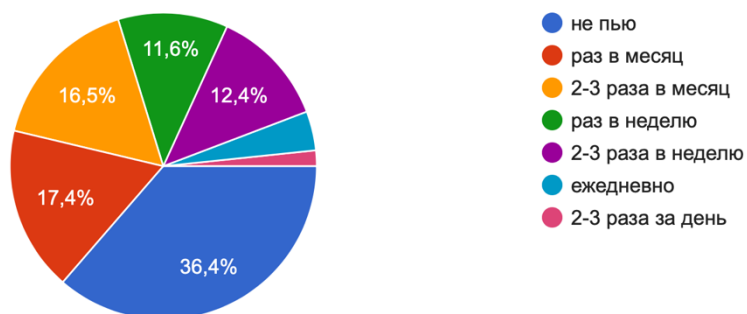

Рис. 5. Влияние вреда энергетических напитков

6) 84,2% зависимы от энергетических напитков, и 15,8% не зависимы от тонизирующих напитков (рис.6)

6-Кажется ли вам, что у вас есть зависимость от энергетических напитков?

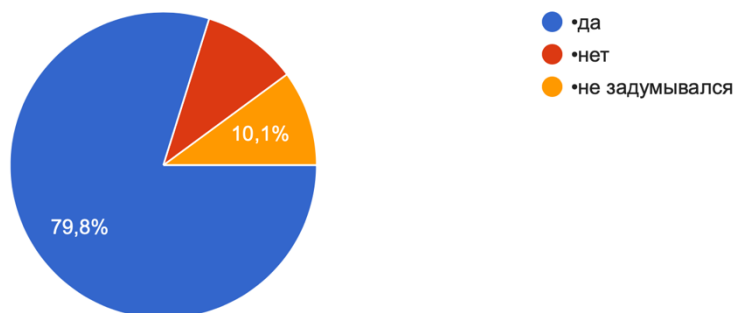

Рис. 6. Зависимость от тонизирующих напитков

7) 45,8% привлекают в тонизирующих напитках вкус и 23,4% для самого тонизирующего эффекта, и 30,8% пьют не задумываясь (рис.7)

7-Почему вы употребляете энергетики?

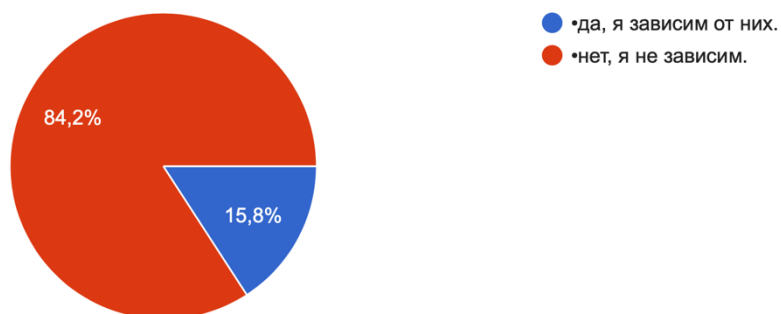

Рис. 7. Причина употребления тонизирующих напитков

- 8) У тестируемых 35% в кругу общения не пьют энергетических напитков, 32,5% в окружении пьют, но крайне редко. 25% в окружении пьют и довольно часто, 7,5% каждый день сталкивается тем, что в семье употребляют энергетические напитки (рис.8)

8-Среди ваших родственников распространено ли употребление энергетических напитков?

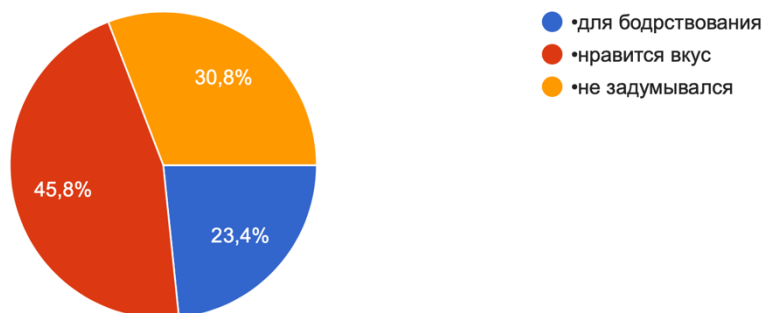

Рис. 8. Распространенность употребления тонизирующих напитков в кругу общения тестируемого

- 9) 58,3% ознакомлены отрицательным влиянием энергетических напитков на сердечно-сосудистую систему (ССС), 23,3% не в курсе, 18,3% додумывались об отрицательном влиянии (рис.9)

9-Знаете ли вы, об отрицательном влиянии энергетиков на ССС?

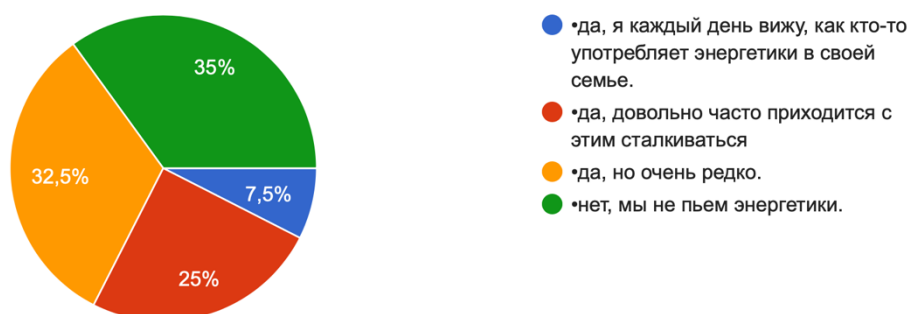

Рис.9. Ознакомление тестируемого об отрицательном влиянии энергетических напитков на надпочечники

10) 51,7% ознакомлены отрицательным влиянием энергетических напитков на надпочечники, 20,8% не в курсе, 27,5% предполагали об отрицательном влиянии(рис.10)

10-Знаете ли вы, об отрицательном влиянии энергетиков на надпочечники?

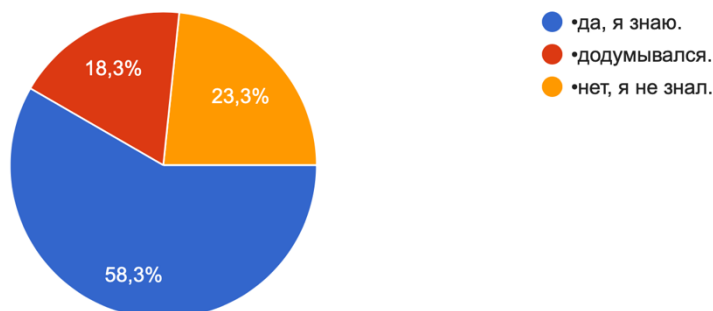

Рис.10. Ознакомление тестируемого об отрицательном влиянии энергетических напитков на надпочечники

11) Адреналин самый часто употребляемый энергетический напиток- 41,8%, 18,2%- Горилла, 10%- драйф, 9,1%- редбул и 20,9% - иные тонизирующие напитки (рис.11)

11-Какие энергетики вы чаще употребляете?

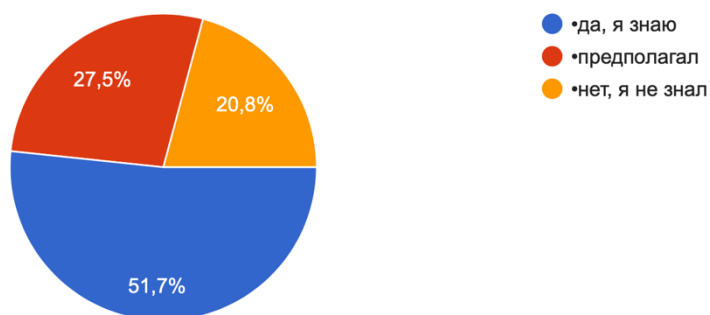

Рис.11. Разновидность употребляемых энергетических напитков

12) Больше количество опрошенных 83,3% осведомлены о большом количестве сахарозы и кофеина в энергетиках, 16,7% не в курсе (рис.12)

12-Знаете ли вы, что в энергетиках содержится большое количество сахаров и кофеина?

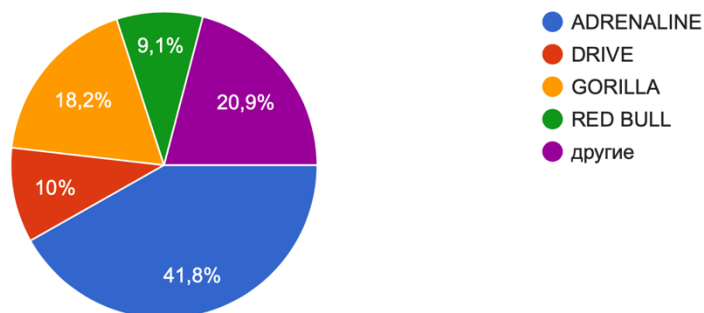

Рис.12. Знания о содержании энергетических напитков

13) Норму суточной дозы не знают 55,8% из тестируемых, 25% знают и 19,2% знали, но не вспомнили на момент опроса(рис.13)

13-Знаете ли вы суточную дозу кофеина?

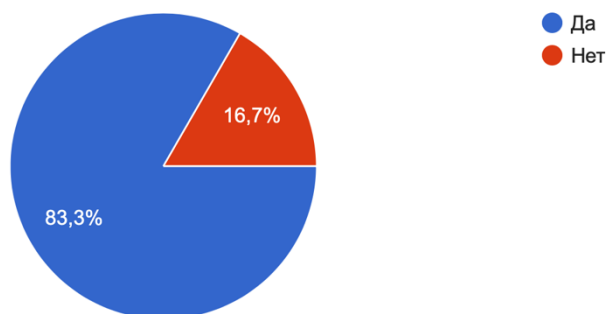

Рис.13. Знания, анкетированного о норме суточной дозы кофеина

Выводы

По результатам анкетирования было выявлено, что 55% опрошенных пьют энергетические/тонизирующие напитки.

Из употребляющих энергетики, больше половины (62,8%) - это студенты в возрасте от 21- 24 лет, 18-20 лет- 17,4%, на людей в возрасте 25-29 лет пришлось 14% и 6,8% старше 30 лет.

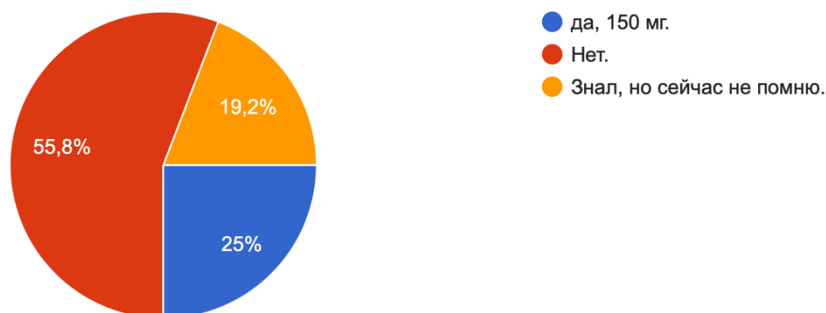
Большинство опрошенных (84,2%), считают себя зависимыми от энергетических напитков, а остальные (15,8%) иного мнения.

Основными причинами употребления энергетических напитков являются следующие: 45,8% привлекает вкус самого напитка, 23,4% пьют с целью улучшения работоспособности и 30,8% пьют без причины, вошло в привычку.

О пагубном влиянии энергетических напитков знают 79,8% анкетированных. Также 58,3% знают об отрицательным влиянием энергетических напитков на сердечно-сосудистую систему (ССС). Выявилось, что 41,6% не знают о вреде энергетиков, либо не задумывались об этом. Наконец, больше половины студентов (51,7%) осведомлены о негативном влиянии энергетических напитков на надпочечники.

Из вышеперечисленного можно сделан вывод, что студенты осведомлены о том, что такое энергетические напитки, знают об их пагубном влиянии на организм и способности

вызывать зависимость организма. Однако, чуть больше половины опрошенных продолжают употреблять данные напитки

Список использованной литературы:

1. Клинические рекомендации. Артериальная гипертензия у взрослых/ Российское кардиологическое общество, Российское научное медицинское общество терапевтов – 2022.

2. Влияние энергетических напитков на здоровье-Психоневрологическая больница имени Святой Преподномучиницы Елизаветы

УДК 504.75.05:613.644:612.014.45 (045)

Масляков Владимир Владимирович, док. мед. наук., проф., e-mail: maslyakov@inbox.ru
Магомадова Иман Ризвановна, студент, e-mail: magomadova_im99@mail.ru, Гаджиева
Джаннет Магомедовна, студент, e-mail: bagomedova.djannet@mail.ru,
Гилжанова Лаура Жадигеровна, студент, e-mail: laura.gilzhanova@mail.ru, Магомедова
Аминат Руслановна, студент, e-mail: amina.magomedova.28@mail.ru,
Хачукаева Линда Абдул-Хамидовна, студент, e-mail: khachukaeva99@icloud.com,
Иванова Мария Александровна, студент, e-mail: m16ra@yandex.ru,
Маярбиева Танзила Тимерхановна, студент, e-mail: tanziii_mayr@mail.ru,
Бекмурзаева Раяна Хамзатовна, студент, e-mail: rayana.bek@mail.ru

Саратовский Государственный Медицинский Университет им. В. И. Разумовского

ВЛИЯНИЕ ВИБРАЦИИ НА ОРГАНИЗМ ЧЕЛОВЕКА

Аннотация:Отрицательная роль вибрации многократно возросла в связи с бурным развитием техники, ростом нагрузок и скоростей в стационарных установках и транспортных машинах. Данные условия служат мощным стрессором, вызывающим комплекс расстройств, приводящих к развитию вибрационной болезни.

Целью нашей работы была необходимость узнать, осведомлены ли люди о влиянии вибрации на организм человека, знают ли они об основных проявлениях вибрационной болезни?

Большинство опрошенных людей хорошо осведомлены о негативном воздействии вибрации на организм человека и знакомы с понятием «вибрационная болезнь».

Ключевые слова: вибрация, организм, источники вибрации.

Цель исследования: Оценить осведомленность студентов о том, что такое вибрация и какое воздействие оказывает на здоровье человека.

Задачи исследования:

- 1.Изучить теоретический материал о влиянии вибрации на человека;
- 2.Оценить уровень осведомлённости студентов о влиянии вибрации на организм;

3.Провести социологический опрос и проанализировать полученные результаты;

4.Подготовить практические рекомендации по средствам снижения вибрации.

Материалы и методы:

В исследовании приняли участие 80 человек. Для повышения объективности опрос на тему: «Влияние вибрации на организм человека» происходил заочно, анонимно, при помощи программного обеспечения для администрирования опросов “Google Forms”. Все добровольцы в момент опроса находились в равных условиях , исследование проводилось в режиме онлайн-анкетирования без ограничения во времени.

Результаты исследования и их анализ:

В нашем анкетировании приняли участие 80 человек из которых 61,3% женщин и 38,8% мужчин.

Укажите Ваш пол?



80 ответов

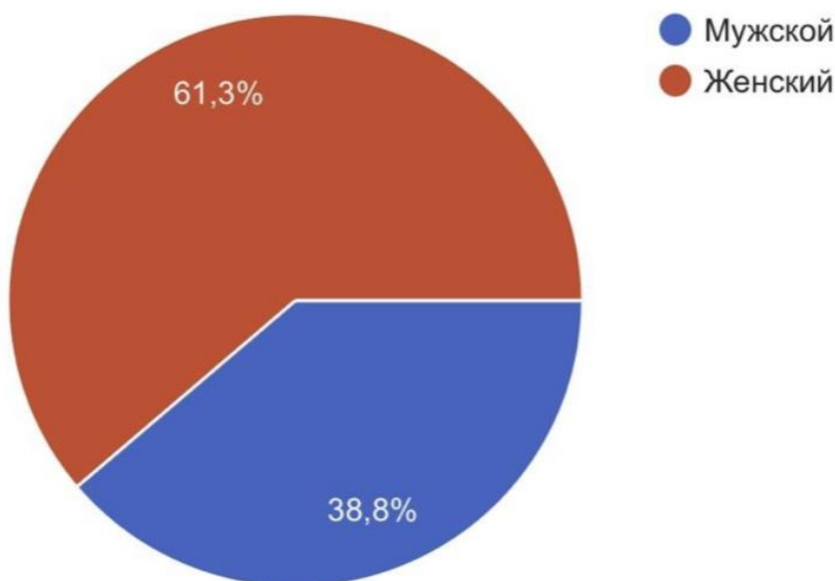

Возраст проголосовавших от 18 до 40 лет.

Сколько вам лет?

80 ответов

 Копировать

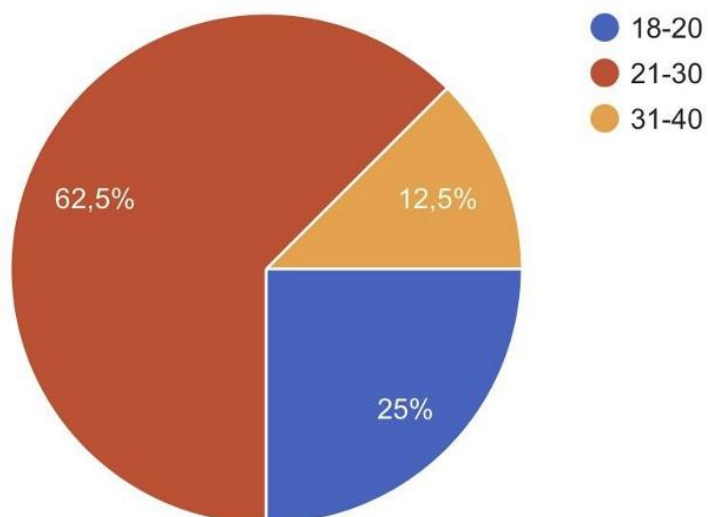

Среди опрошенных студентов имеют знания о влиянии вибрации 42,5 % , не владеют 36,6% , а 21,3% – затрудняются ответить.

Знаете ли вы о влиянии
вибрации на организм
человека?

 Копировать

80 ответов

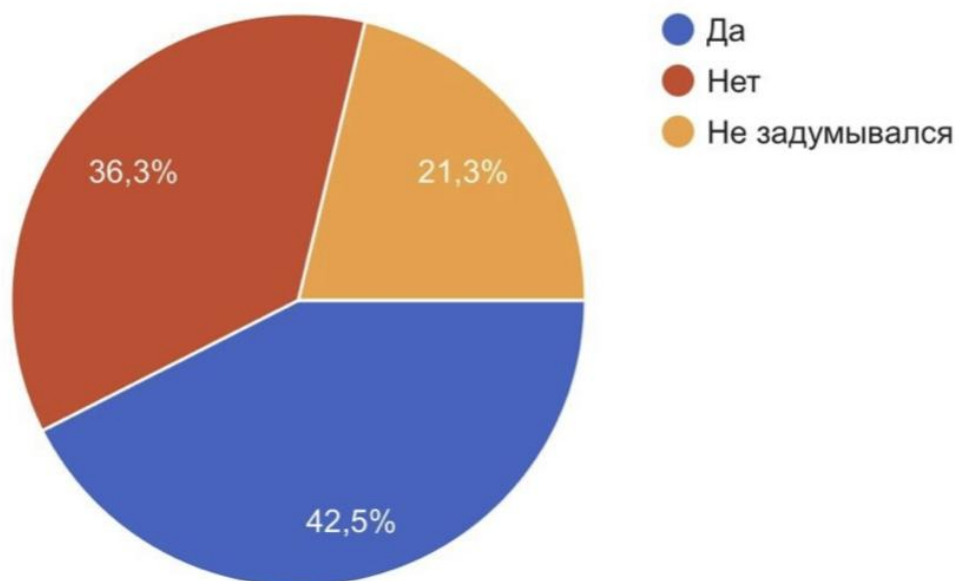

Следующим шагом нужно было узнать, знают ли наши студенты о допустимом пороге
вибрации : 40% осведомлены, 43,8%не знают, 16,2% затрудняются ответить.

Знаете ли вы о допустимом пороге вибрации?

80 ответов

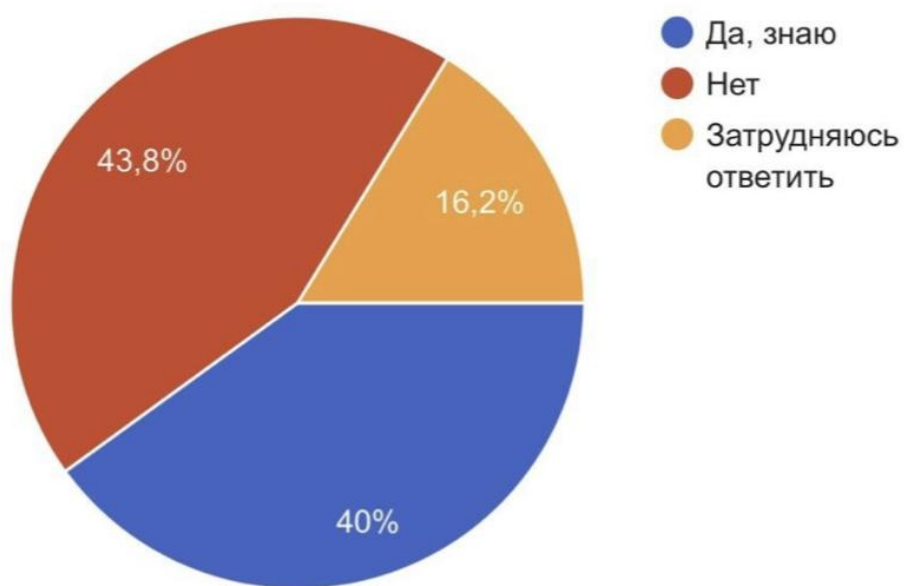

Из опрошенных студентов об источниках вибрации знают 43,8% , 36,3% – нет. 20% человек над вопросом не задумывались .

Знаете ли вы об источниках вибрации?

80 ответов

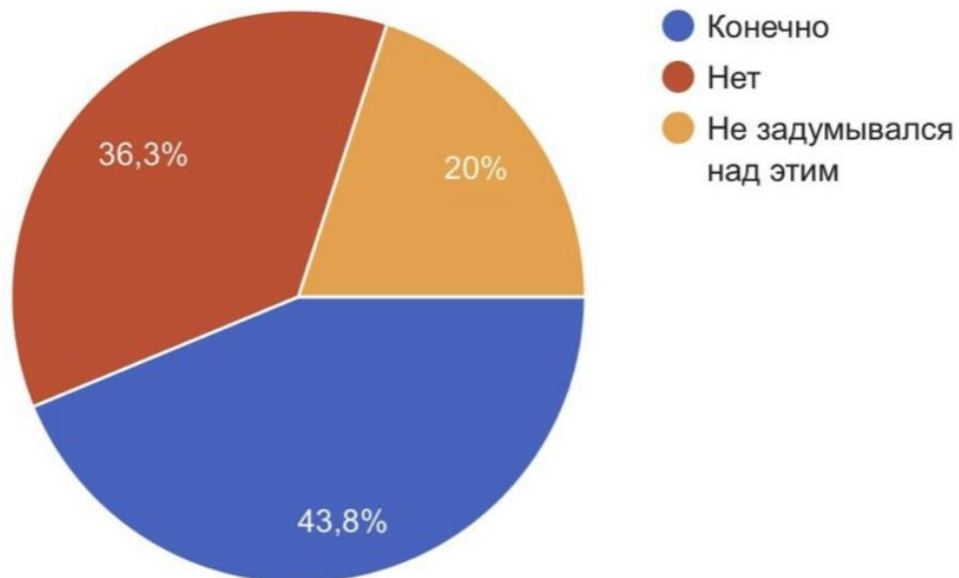

Часто с источниками вибрации контактируют 38,8% студентов , иногда – 27,5% , редко – 17,5% , но 16,2% считают , что вовсе не контактируют с генераторами вибрации .



Копировать

Часто ли вы находитесь с источниками вибрации?

80 ответов

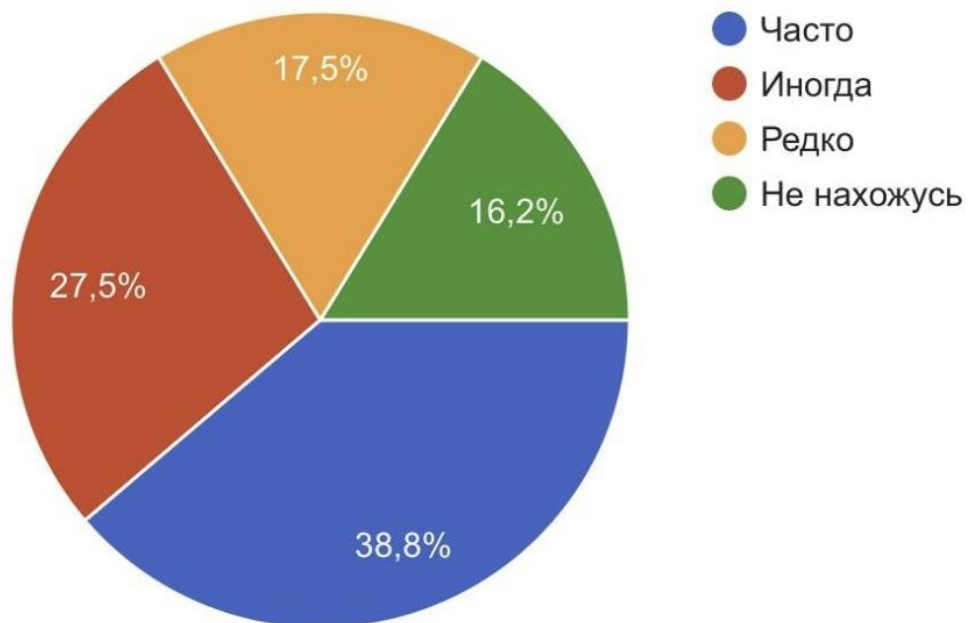

Среди опрошенных студентов в районах, где есть источники промышленной вибрации, проживают 42,5 %, 30 % – нет, 27,5 % не знают об этом .

Есть ли в вашем районе источники промышленной вибрации?

80 ответов

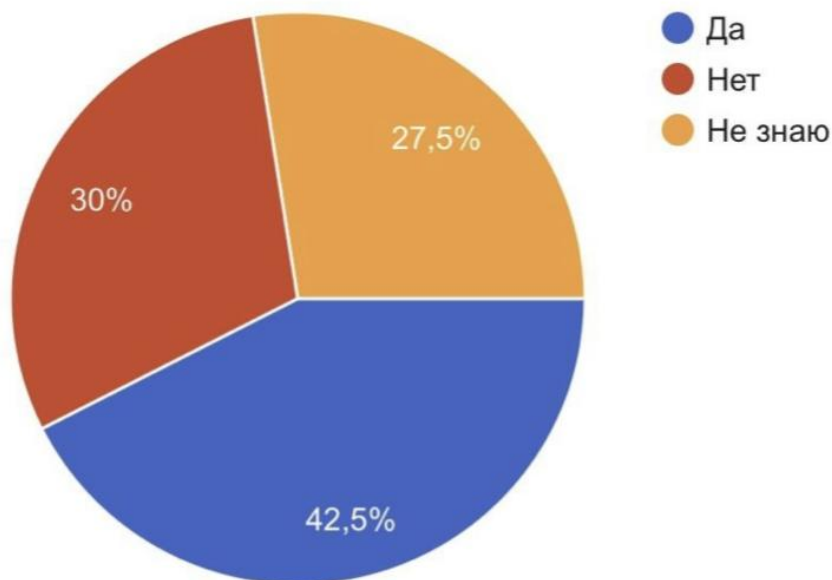

Большой процент анкетированных ответили, что видят взаимосвязь с большим проведённым временем в месте с повышенной вибрационной активностью и ухудшением самочувствия - 90,7 % человек , а 20,3 % нет. 31,6% никогда не задумывались об этом .

Связываете ли вы
раздражительность,
изменчивость
настроения из-за
длительного воздействия
вибрации?

79 ответов

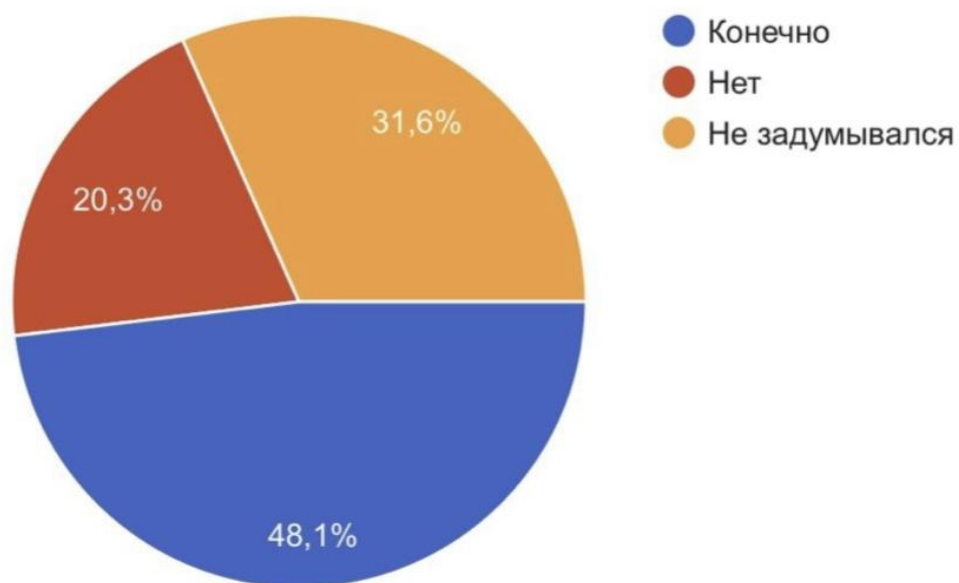

Также студентам был задан вопрос, знают ли они средства снижения вибрации оборудования. По данным опроса: 53,8% да, знают, но 46,3% не знают.

Знаете ли Вы о средствах снижения вибрации оборудования ?

80 ответов

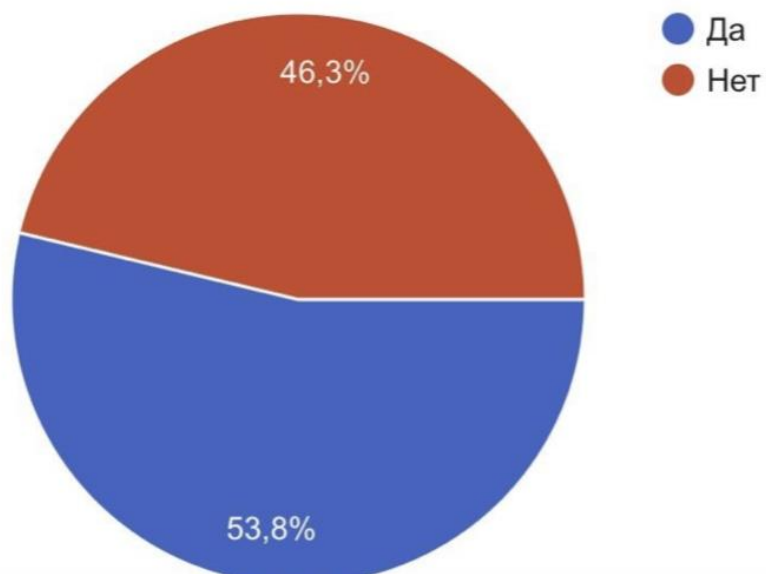

На вопрос «Верить ли ты, что вибрация может стать причиной болезни?» 58,8% опрошенных ответили –да, 21,3% – нет, 21,3 % хотел бы узнать.

Верить ли ты что вибрация может стать причиной болезни?

80 ответов

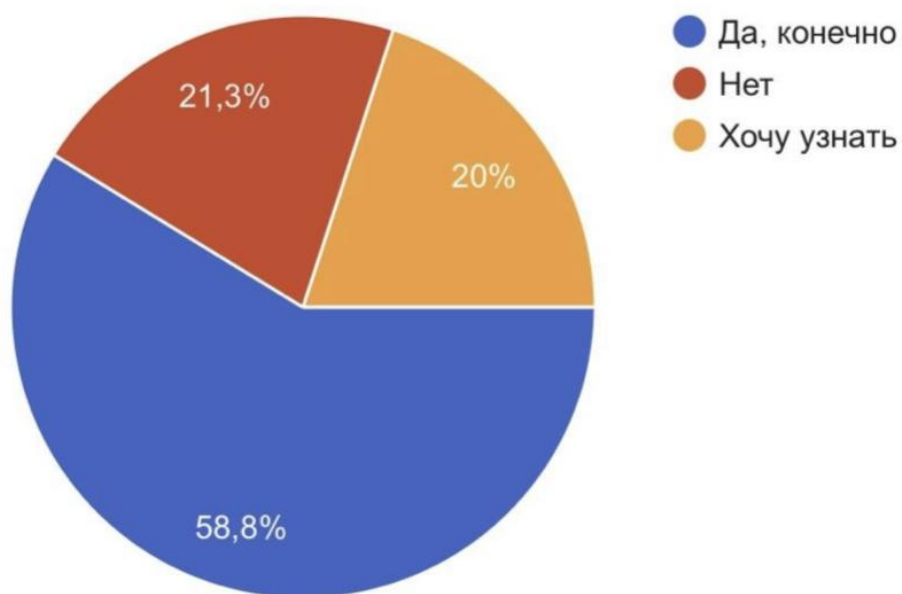

По данным опроса 52,5% знают , что такое вибрационная болезнь , 26,5% не знают об этом, 20% хотят узнать .



Копировать

Знаете ли вы что такое вибрационная болезнь?

80 ответов

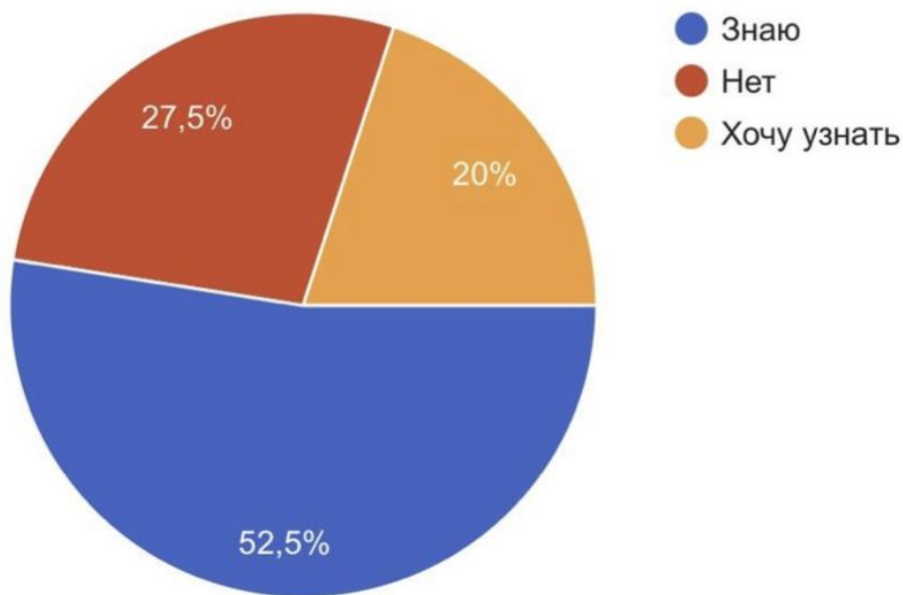

Заключение:

По результатам анкетирования выявили, что число студентов, которые знают о влиянии вибрации на организм человека превышает (42,5%), чем число студентов не владеющих данной информацией (36,6%).

Выяснили, что 40 % осведомлены о допустимом пороге вибрации, когда 43,8 % не имеют об этом представления, а 16,2% затрудняются ответить.

Как оказалось, 43,8% студентов знают об источниках вибрации, 36,3% не имеют представления, а 20% затрудняются ответить.

Большая часть из анкетированных (38,8 %) часто контактируют с вибрацией, но 16,2% считают, что вовсе не контактируют с генераторами вибрации.

Следует заметить, что в районах, где есть источники промышленной вибрации, проживают большая часть опрошенных студентов- 42,5 %, не проживают - 30%, а 27,5 %- не знают об этом.

Из анкетированных, подавляющее большинство (90,7 %) ответили, что видят взаимосвязь с большим проведённым временем в месте с повышенной вибрационной активностью и ухудшением самочувствия, 20,3 % не связывают с этим и 31,6% никогда не задумывались об этом.

Выяснили, что 53,8 % студентов знают об средствах снижения вибрации оборудования, но остальной процент (46,3 %) не знают.

Только 58,8 % опрошенных верят, что шум, может стать причиной болезни, а 21,3 % - нет и 21,3 % хотели бы узнать.

Как оказалось, 52,5 % студентов знают что такое вибрационная болезнь, 26,5% не знают об этом, а 20% хотят узнать.

Список использованной литературы:

1. Производственная вибрация и её воздействие на человека [Электронный ресурс] - Режим доступа:

<http://ohrana-bgd.narod.ru/bgdp9.html>

2. Производственная вибрация [Электронный ресурс]

<http://www.grandars.ru/shkola/bezopasnost-zhiznedeyatelnosti/proizvodstvennaya-vibraciya.html>

155.

3.. Профессиональная патология: национальное руководство / под ред. Н. Ф. Измерова. - М.: ГОЭТАР-Медиа, 2011. - 784 с.

4.Предельно допустимые концентрации (ПДК) вредных веществ в воздухе рабочей зоны: ГН 2.2.5. 1313-03.

5. Российская энциклопедия по медицине труда / под ред. Н. Ф. Измерова. - М.: Медицина, 2005. – 65.

УДК 504.75.05:613.644:534.321.8/9:612.014.45(045)

Масляков Владимир Владимирович, док. мед. наук., проф., e-mail: maslyakov@inbox.ru,

Раджабова Альбина Раджабовна, студент e-mail: al.radzh@mail.ru,

Читаев Руслан Бадавиевич, студент e-mail: 500ruha@gmail.ru,

Губулова Айшат Мухтаровна, студент e-mail: ghubulova00@mail.ru,

Ахмедова Панусат Османовна, студент e-mail: ahmedovapajnusat@mail.ru,

Мирзаева Залина Муслимовна, студент e-mail: zalina.mirzaeva.00@mail.ru,

Анникова Виктория Викторовна студент e-mail: vika456115@mail.ru,

Рыбальченко Алина Игоревна студент e-mail: rubalchencoa@gmail.com.

Саратовский Государственный Медицинский Университет им. В. И. Разумовского

ДЕЙСТВИЕ ШУМА, УЛЬТРА- И ИНФРАЗВУКОВЫХ ВОЛН НА ОРГАНИЗМ ЧЕЛОВЕКА

Ультразвук и инфразвук – это достаточно часто встречаемые явления в природе, широко используются в технике и промышленности и поскольку еще очень много вопросов о пользе и вреде этих колебаний, так как они недостаточно изучены, был проведен опрос у работников промышленных предприятий города Саратова об их влиянии на жизнедеятельность и работу.

Ключевые слова: ультразвук, инфразвук, волны, вред, организм, влияние, техническое устройство.

Шум - беспорядочное сочетание различных по силе и частоте звуков; способен оказывать неблагоприятное воздействие на организм. Источником шума является любой процесс, вызывающий местное изменение давления или механические колебания в твердых, жидких или газообразных средах. Действие его на организм человека связано главным образом с применением нового, высокопроизводительного оборудования, с механизацией и автоматизацией трудовых процессов: переходом на большие скорости при эксплуатации различных станков и агрегатов. Источниками шума могут быть двигатели, насосы, компрессоры, турбины, пневматические и электрические инструменты, молоты, дробилки, станки, центрифуги, бункеры и прочие установки, имеющие движущиеся детали. А также, за последние годы возросла интенсивность шума городского транспорта и в быту, поэтому как неблагоприятный фактор шум приобрел большое социальное значение.

Шум имеет определенную частоту, или спектр, выражаемый в герцах, и интенсивность - уровень звукового давления, измеряемый в децибелах. Для человека область слышимых звуков определяется в интервале от 16 до 20 000 Гц. «Установлено, что утомляющее и повреждающее слух действие шума пропорционально его высоте (частоте). Наиболее выраженные и ранние изменения наблюдаются на частоте 4000 Гц и близкой к ней области частот.

Шум на рабочих местах не должен превышать допустимых уровней, значения которых приведены в ГОСТ 12.1.003-76, соответствующие рекомендациям Технического комитета акустики при Международной организации по стандартизации».

Цель работы

Изучить патологическое влияние шума, ультра- и инфразвуковых волн на организм человека.

Задачи:

1. Провести анкетирование рабочих заводов на предмет наличия отклонений в здоровье, вызванных воздействием шума, ультра- и инфразвуковых волн;
2. Подготовить рекомендации по защите рабочих от вредного воздействия шума, ультра- и инфразвуковых волн;
3. Определить степень информированности работников о вредном воздействии шума, ультра- и инфразвуковых волн.

Материалы и методы:

В исследовании приняли участие 157 человек. Для повышения объективности опрос на тему: «Действие шума, ультра- и инфразвуковых волн на организм человека» происходил заочно, анонимно, при помощи программного обеспечения для администрирования опросов “Google Forms”. Все добровольцы в момент опроса находились в равных условиях, исследование проводилось в режиме онлайн-анкетирования без ограничения во времени.

Результаты:

1. В нашем анкетировании приняли участие 47,13% мужчин и 57,87% женщин (рис 1.)



2. Из всех опрошенных больше всего анкетирование прошли люди в возрасте 21-30 лет – 30%, также в возрасте 31-40 лет – 55,4%, и 41-60 лет – 14,6% (рис 2.).



3. На вопрос о значении шума, ультра и инфразвуковых волн и в чем их опасность, были получены следующие результаты: 62,4% не знают, 37,6% знают. (рис 3.)



4. На вопрос «Как часто Вы испытываете головную боль?» были получены следующие результаты: 48,4% - более 1 раза в неделю, 20,4% - менее 1 раз в месяц, 15,3% - 2-4 раза в месяц, 15,9% - 1 раз в месяц. (рис 4.)

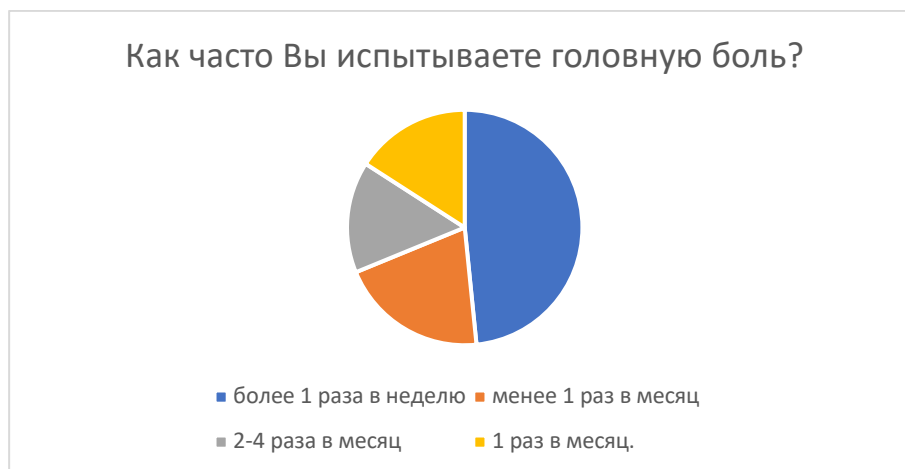

5. На вопрос «Считаете ли вы, что это влияет на вашу работоспособность?» были получены результаты: да- 80,4%; нет-8,3%; скорее всего да, чем нет-11,3% (рис. 5)

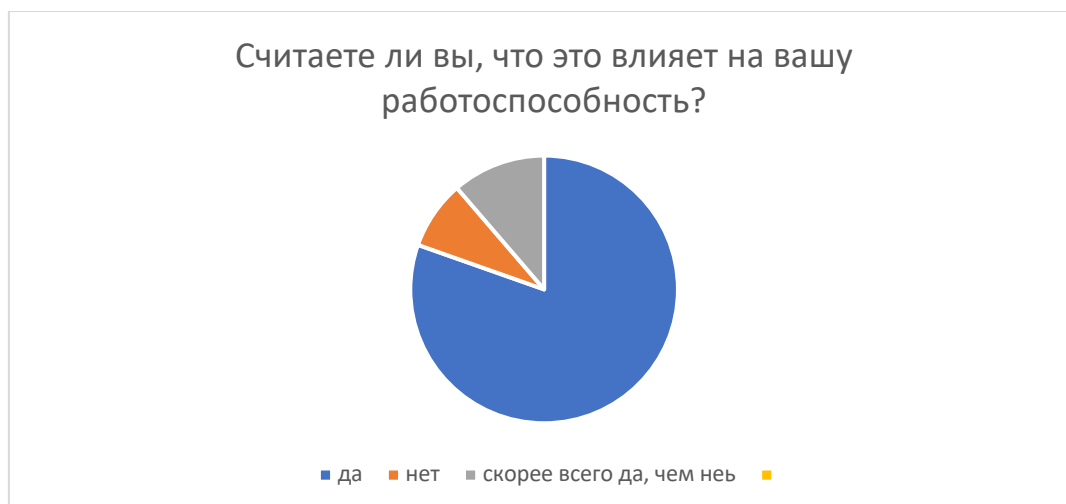

6. На вопрос «Способствует ли шум снижению вашей внимательности?» были получены следующие ответы: да- 60,5%; нет-21,3%; скорее всего да, чем нет-17,9% (рис. 6)



7. На вопрос «Стали ли вы отмечать за собой снижение остроты слуха?» опрошенные ответили следующее: да- 30,7%; нет- 60,4%; скорее всего да, чем нет- 8,9% (рис. 7)

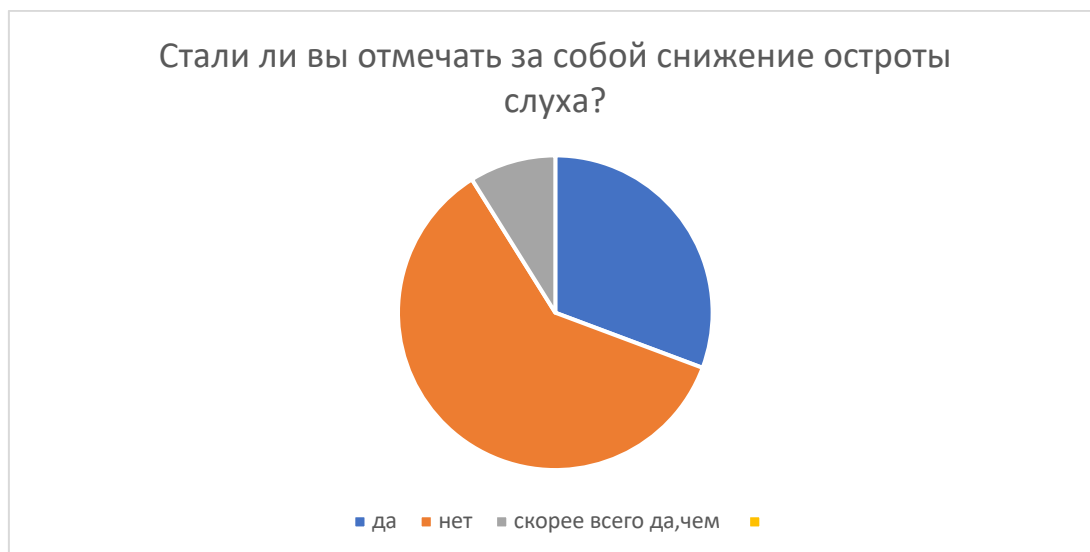

8. На вопрос «Как часто вы страдаете бессонницей?» получили следующие результаты: часто-12,3%; иногда-3,6%; не страдаю-84,1% (рис.8)



Выводы:

По результатам исследования было установлено, что большая часть опрошенных не осведомлена о влиянии шума, ультра и инфразвуковых волн и их опасности, а именно 62,4% . Из всех опрошенных, частые головные боли более 1 в неделю испытывали 48,4% людей. Следует заметить, что у большей части работников (80,4%) , данный симптом влиял на работоспособность.

Выяснили, что у 60,5% респондентов шум снижает внимательность, при этом 21,6% не замечали за собой такого. Снижение остроты слуха подтвердили 30,7%

Из 100% опрошенных, 12,3% часто страдают бессонницей, при этом 84,1% это отрицают.

Несоблюдение санитарно-гигиенических норм звукоизоляции может привести к расстройствам слуха, заболеваниям центральной и периферической нервной системы. Необходимо применение индивидуальных средств защиты на производствах с повышенными нормами шума, ультра- и инфразвука в целях обеспечения сохранения здоровья работников.

Необходимо информировать работников о вредных факторах производства, профилактике заболеваний, вызываемых ими.

Список использованной литературы:

1. СН 2.2.4/2.1.8.583-96 «Инфразвук на рабочих местах, в жилых и общественных помещениях и на территории жилой застройки». Утверждены и введены в действие постановлением Госкомнадзора России от 31 октября 1996 года №52.
2. Зинкин В.М., Ахметзянов И.М. Экологические, производственные и медицинские аспекты инфразвука //Защита от повышенного шума и вибрации: Сборник докладов IV Всероссийской научно-практической конференции с международным участием, 26-28 марта 2013 г., СПб/ Под ред. Н.И. Иванова; СПб.,2013. 743 с.
3. Ракитский В.Н. Актуальные проблемы воздействия физических факторов на здоровье населения // Актуальные вопросы организации контроля и надзора за физическими факторами: Материалы Всероссийской научно - практической конференции/под ред. д. м. н., проф. А.Ю. Поповой. — М.: Издательско-торговая корпорация «ДашковиК», 2017.–474с. //

Гильфанов Камилъ Хабирович, профессор кафедры АТПП, Казанский государственный энергетический университет, г. Казань

Елистратов Андрей Юрьевич, магистрант, Казанский государственный энергетический университет, г. Казань

СРАВНИТЕЛЬНЫЙ АНАЛИЗ ТРАДИЦИОННОЙ И АКТИВНОЙ СИСТЕМЫ МОЛНИЕЗАЩИТЫ

Аннотация. В научно-исследовательской статье представлен анализ систем молниезащиты применяемых на промышленном производстве и энергопредприятиях. На основе полученных данных сформулирован вывод о рациональности использования одной из систем молниезащиты на территории Российской Федерации. Результаты исследовательской работы могут в дальнейшем нести рекомендательный характер для предприятий заинтересованных в безопасности работников и сохранности оборудования.

В ходе данной работы осуществляется обзор существующих методик определения параметров и элементов молниезащиты на примере типовых расчетов.

Annotation. The research article presents an analysis of lightning protection systems used in industrial production and energy enterprises. Based on the data obtained, a conclusion is formulated about the rationality of using one of the lightning protection systems on the territory of the Russian Federation. The results of the research work may in the future be of a recommendatory nature for enterprises interested in the safety of workers and the safety of equipment.

In the course of this work, an overview of existing methods for determining the parameters and elements of lightning protection is carried out using the example of standard calculations.

Ключевые слова: атмосферное электричество, молниезащита, традиционная, активная, молниеприемники, пожары, прямой удар молнии.

Keywords: atmospheric electricity, lightning protection, traditional, active, lightning receivers, fires, direct lightning strike.

Атмосферное электричество своим воздействием способно провоцировать возникновение пожаров, взрывов, механических повреждений зданий и сооружений. Приводит к травмам и гибели людей, а также возникновению аварийных и чрезвычайных ситуаций. В целях предотвращения подобных ситуаций и их последствий, необходимо разрабатывать систему молниезащиты.

По статистике МЧС России, за последние 5 лет от грозовых разрядов возникло свыше 4000 пожаров в зданиях и сооружениях, что составляет не малую часть от общего

количества пожаров. Тем не менее, относительно низкая доля пожаров вовсе не означает низкую опасность молнии. Можно считать это показателем эффективности средств молниезащиты.

Молниезащита - совокупность мероприятий, направленных на профилактику попадания прямого удара молнии в объект или устранение его опасных последствий, средства защиты, предупреждающие вторичные воздействия молнии и занос высокого потенциала на оборудование или систему.

Системы молниезащиты бывают двух видов: традиционная и с использованием активного молниеприемника. Наибольшее распространение получила именно первая система, за счет низкой стоимости и относительной простоте обслуживания. Если с простотой обслуживания можно согласиться, то относительной экономической рациональности необходимо рассматривать каждую конкретную ситуацию отдельным образом.

В целях обоснования использования активной молниезащиты и опровержения распространенных мифов об относительной экономической выгоде при использовании традиционных систем молниезащиты произведем простой расчет каждой из них в конкретной ситуации.



Рис. 1. Образец устройства молниезащиты с применением активного молниеприемника.

Для этого произведем сравнительный анализ систем молниезащиты основываясь на примере одного из производственных предприятий. Территория которого занимает около 0,5 га.

Примечание. Наименование предприятия не указывается автором намеренно в целях сохранения коммерческой тайны.

Для молниезащиты сооружения и его территории необходимы опоры, на которых будет крепиться молниеприемник.

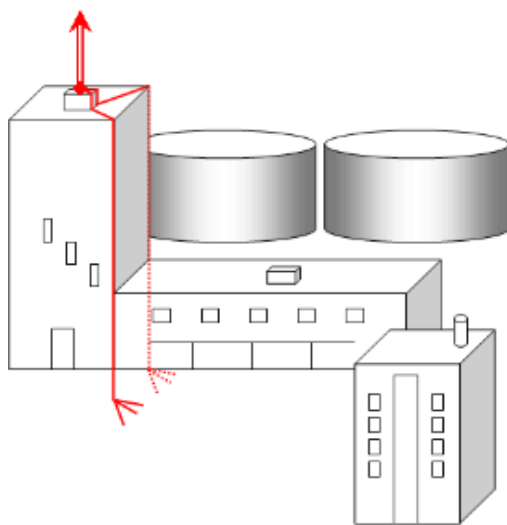
Рис.2 – Схематичный план промышленного объекта



Высота опоры зависит от защищаемых объектов. Наиболее высокой точкой на предприятии является производственный цех высотой 10 м.

Расчет активной системы молниезащиты.

Поскольку плотность ударов молнии в землю N_g неизвестна, ее можно рассчитать по следующей формуле:

$$N_g = \frac{6,7 \cdot T_g}{100}$$

где T_g – средняя продолжительность гроз в часах, определенная порегиональным картам интенсивности грозовой деятельности. Для Республики Татарстан T_g составляет 2 (20-40 ч.), следовательно:

$$N_g = \frac{6,7 \cdot 2}{100} = 0,134$$

Получаем примерно 1 удар на 1 км² в год.

Площадь зоны R_p , которую защищает молниеотвод рассчитывается согласно формуле:

$$R_p = \sqrt{h_x(2D - h_x) + \Delta L(2D + \Delta L)}$$

где

R_p - радиус защиты м;

ΔL - инициация верхнего лидера, м

h_x – максимальная высота сооружения, м;

D - дистанция удара (20,30,45 или 60) в зависимости от уровня защиты;

Согласно техническим данным, для PREVECTRON S 6.60 величина инициации верхнего лидера составляет $\Delta L = 60$ м.

Следовательно, защитный радиус равен:

$$R_p = \sqrt{12.75 \cdot (2 \cdot 45 - 12.75) + 60 \cdot (2 \cdot 45 + 60)} = 68.3 \text{ м}$$

Таким образом, при высоте опоры с закрепленным на ней активным молниепримеником 12,75м, защитный радиус составляет 68,3 м.

Расчет традиционной системы молниезащиты.

Ожидаемое количество поражений молнии в год равно:

$$\begin{aligned} N &= [(S + 6h_x)(L + 6h_x) - 7.7h_x^2]n \cdot 10^{-6} = \\ &= (70 + 6 \cdot 12.75)(70 + 6 \cdot 12.75) - \\ &- 7.7 \cdot 162.5 \cdot 2 \cdot 10^{-6} = 0.04 \end{aligned}$$

где h – наибольшая высота здания или сооружения, м;

S, L – соответственно ширина и длина здания или сооружения, м;

n – среднегодовое число ударов молнии в 1 км² земной поверхности (удельная плотность ударов молнии в землю) в месте нахождения здания или сооружения.

Для территории Республики Татарстан удельная плотность ударов молнии в землю равна

$$\frac{1}{\pi \cdot 2} ;$$

км²год

Так как $N < 1$, то должна быть обеспечена зоной защиты Б.

В качестве молниезащиты можно использовать одиночный стержневой молниеотвод. Защищаемая область стержневого молниеотвода высотой h представляет

круговой конус, с вершиной на высоте h_0 .

Горизонтальное сечение на высоте h_x является кругом с радиусом r_x .

Зона Б:

$$h_0 = 0,92h;$$

$$r_0 = 1,5h;$$

Определяем радиус зоны защиты:

$$r_0 = 1,5h;$$

$$r_0 = 1,5 \cdot 12,75 = 19,12$$

Таким образом, при высоте опоры с закрепленным на ней активным молниеприемником 12,75 м радиус зоны защиты традиционной стержневой молниезащиты составляет 19,12 м.

Рассчитаем необходимую высоту установки молниеотвода и соответствующий радиус зоны защиты, при которых будет обеспечиваться надежная защита производственного объекта.

Определяем диагональ здания:

$$r_x = \frac{\sqrt{70^2} + \sqrt{70^2}}{2} = 49,4 \text{ м}$$

$$r_x = 1,5(h - h_x/0,92) -$$

таким образом из уравнения определяем высоту нашего молниеотвода.

Она будет составлять 46,7 м.

Рассчитаем радиус зоны защиты:

$$r_0 = 1,5 \cdot h;$$

$$r_0 = 1,5 \cdot 46,7 = 70,1 \text{ м}$$

При выбранной высоте молниеотвода область будет полностью обеспечена защитой.

Таблица 1. Полученные при расчете значения параметров

Молниеприемники	Расчетное значение	Требуемое	Активный молниеприемник
Уровень защиты	I	I	III

Высота	12,75	46,7	12,75
Радиус защиты	19,2	70	68,3

Основываясь на этих данных, можем сделать вывод, что радиус пассивного молниеприемника в несколько раз меньше активного. В случае использования пассивной молниезащиты необходимо предусмотреть более высокие опоры, что по итогу будет составлять 47,5м.

В ходе анализа активной и пассивной молниезащиты, было отдано предпочтение в сторону именно активной. Это связано, в первую очередь, с наименьшими финансовыми затратами (сокращение количества оборудования и работ по его установке), а также с относительной простотой монтажа.

К сожалению, на сегодняшний день активная молниезащита не получила такого широкого распространения. Но, несмотря на это, по результатам проделанной работы можно сказать, что подобные вложения оправдывают эффект, предлагаемый нам активной системой молниезащиты.

Стоит отметить, что активная молниезащита обеспечивает вплоть до 99% защиты от разрядов атмосферного электричества, в отличие от пассивной, которая, в свою очередь, может предложить около 5% защиты.

Список литературы

1. Тростянский С.Н., Зенин Ю.Н., Скрыль С.В., Калач А.В. Математическое моделирование риска возникновения пожаров на хозяйственных объектах
2. С.Н. Тростянский, Ю.Н. Зенин, С.В. Скрыль, А.В. Калач. Пожары и чрезвычайные ситуации: предотвращение, ликвидация. // – 2013. - №4. – С.28-33.
3. В.И. Климкин. Пожары и пожарная безопасность в 2014 году: статистический сборник //– М.: ВНИИПО, 2014, - 137 с.
4. Корови Г.Н., Зукерт З.В. Влияние климатических изменений на лесные пожары в России [Электронный ресурс]. // - Режим доступа http://kovdoravia.narod.ru/vlijanie_klimata.html
5. Инструкция по устройству молниезащиты зданий и сооружений //РД 34.21.122 – 87. – М.: ГНИЭИ, 1995.

УДК 721.001

Семенова Валерия Владимировна, магистрант, Санкт-Петербургский государственный архитектурно-строительный университет, г. Санкт-Петербург

Научный руководитель: Кокорина Ольга Геннадьевна, доцент кафедры архитектурного проектирования, Санкт-Петербургский государственный архитектурно-строительный университет, г. Санкт-Петербург

Semenova Valeria Vladimirovna, Graduate Student, St. Petersburg State University of Architecture and Civil Engineering, St. Petersburg
e-mail: s.valeriia.v@gmail.com

Kokorina Olga Gennadievna, Associate Professor of the Department of Architecture, St. Petersburg State University of Architecture and Civil Engineering, St. Petersburg
e-mail: olga.kokorina@gmail.com

МОРФОТИМЫ ЗАСТРОЙКИ ГОРОДА САЛЕХАРД

Аннотация. В рамках разработки архитектурно-градостроительной концепции развития Салехард был проведен комплексный градостроительный анализ города, в результате которого было выявлено несколько типов застройки, отличительные черты которых тем или иным образом влияют на характер проектируемых объектов. В процессе анализа были изучены стилевые особенности застройки, ее масштаб и плотность, планировочная структура и экономические показатели недвижимости в данных районах. В результате, было выявлено 3 основных морфотипа застройки в Салехарде:

- Застройка до 1950-х годов;
- Застройка 1950-1980-х годов барачного типа;
- Современная многоэтажная застройка.

В данной статье приводятся характеристики каждого морфотипа застройки и их сравнительный анализ.

Annotation. As part of the development of the architectural and urban development concept of Salekhard, a comprehensive urban planning analysis of the city was carried out, as a result of which several types of buildings were identified, the distinctive features of which in one way or another affect the nature of the projected objects. During the analysis, the stylistic features

of the development, its scale and density, planning structure and economic indicators of real estate in these areas were studied. As a result, 3 main morphotypes of buildings in Salekhard were identified:

- Construction before the 1950s;
- Barrack-type buildings of the 1950s-1980s;
- Modern multi-storey buildings.

This article presents the characteristics of each morphotype of the building and their comparative analysis.

Ключевые слова: Морфотипы застройки, предпроектный анализ, архитектурно-градостроительная структура, градостроительный анализ, структура застройки, Салехард.

Keywords Morphotypes of buildings, pre-project analysis, architectural and urban planning structure, urban planning analysis, building structure, Salekhard.

Введение

В процессе анализа застройки города Салехард оценивались временно-стилевые характеристики застройки, планировочная структура кварталов и микрорайонов, высотность, плотность и масштабность застройки, а так же типологические особенности преобладающей застройки. Исследование показало, что морфотипы группируются из застройки одних временных периодов и имеют четкие исторические границы, что связано с особенностями формирования и развития города.

Можно выделить 3 морфотипа:

- Застройка до 1950-х годов;
- Застройка 1950-1980-х годов барачного типа;
- Современная многоэтажная застройка.

Классификация морфотипов застройки г. Салехард

- *Историческая застройка до 1950-х годов.*

Кварталы данного морфотипа расположены преимущественно на южном берегу Салехарда вблизи Обдорского острога. (Рисунок 1)



Рисунок 1. Территория застройки до 1950-х годов.

Четкой сетки улиц нет, размеры кварталов в среднем 395 м по длинной стороне, но габариты и форма планировочных единиц значительно отличаются от квартала к кварталу, застройка в целом хаотичная. (Рисунок 2) Основной тип зданий – индивидуальные жилые дома, многие из которых находятся в ветхом или аварийном состоянии. Однако некоторые фрагменты данной среды имеют историческую и архитектурную ценность, так как представляют собой сохранившиеся исторические здания и дома исторических личностей.



Рисунок 2. Архитектурно-планировочная структура исторической застройки до 1950-х годов.

- ***Застройка 1950-1980-х годов барачного типа.***

Застройка данного морфотипа занимает центральную и северную части города. (Рисунок 3). Данная застройка занимает 1/3 от общей застройки г. Салехард, и на нее приходится большая часть ветхого и аварийного жилья в городе.

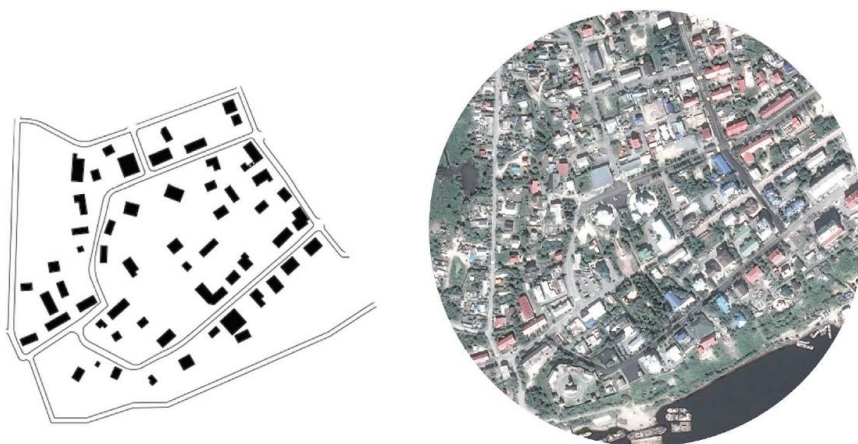

Рисунок 3. Территория застройки до 1950-1980х годов.

Данный морфотип представляет кварталы длиной до 285м с четкой планировочной структурой, регулярной сеткой улиц и ступенчатой системой обслуживания. (Рисунок 4). Основной тип застройки – многоквартирные жилые дома малой этажности. Данное жилье в настоящий момент находится в ветхом или аварийном состоянии и подлежит сносу однако стоит заметить, что данная среда является отличительной особенностью города и служит формированию «духа места», так как типология данного жилья является уникальной и характерной преимущественно для северных регионов, централизованно осваиваемых в 1950-1980-е годы. Более того, данная жилая среда планировочно является наиболее комфортной для проживания людей, так как она сомасштабна человеку, имеет простую планировочную структуру и единственная в городе имеет единую систему озеленения и формирования зеленого каркаса.

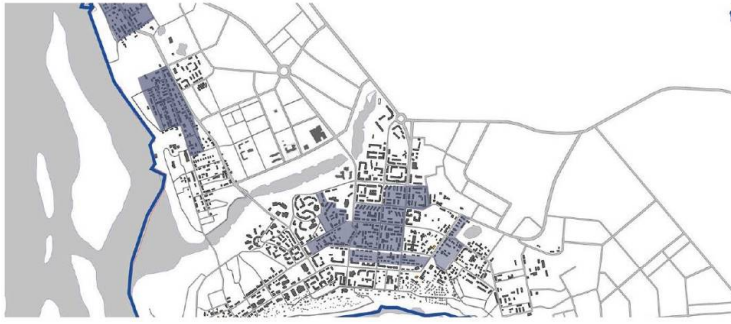

Рисунок 4. Архитектурно-планировочная структура застройки барачного типа 1950-1980-х годов.

• Современная микрорайонная застройка

Застройка данного морфотипа сосредоточена в центральной части города. (Рисунок 5)

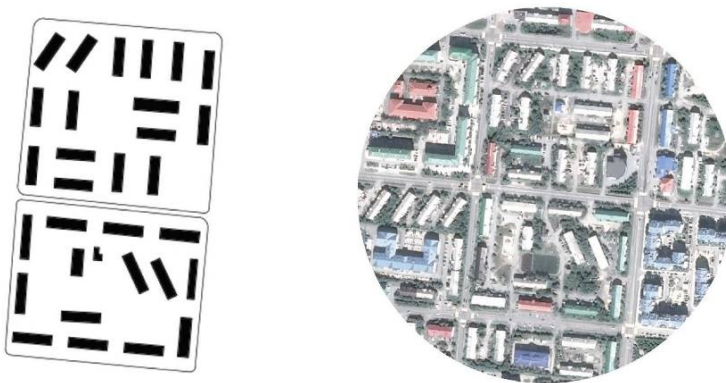

Рисунок 5. Территория застройки микрорайонного типа.

Размер кварталов до 415 м, сетка улиц различная, единой системы не выявлено. Основной тип застройки – секционные многоэтажные дома до 8 этажей по 5-8 секций. (Рисунок 6) Данная среда является низкокачественной и нехарактерной для Салехарда. Масштаб зданий резко контрастирует с окружающей застройкой, новые крупные микрорайоны выглядят чужеродно в сложившейся структуре города, де контакт с природой является одной из значимых составляющих. Наблюдается обезличивание застройки и деградация жилой среды: дворовые пространства не озеленены и переполнены припаркованные автомобилями, места общественного пользования не благоустроены, зоны отдыха не организованы или удовлетворяют минимальным требованиям.

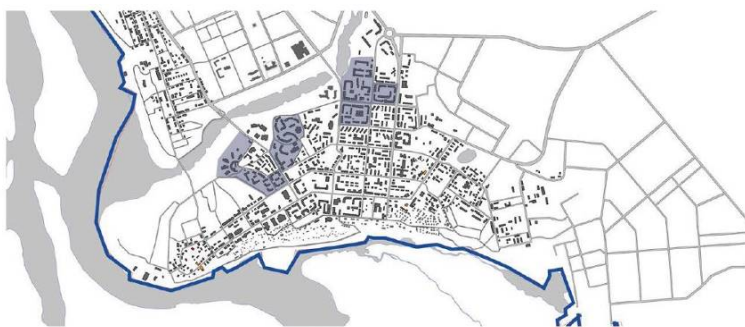

Рисунок 6. Архитектурно-планировочная структура современной секционной застройки.

Таблица 1. Сравнительный анализ морфотипов застройки г. салехард

	Историческая застройка	Застройка 1950-1980 гг	Современная застройка
Масштаб, высотность и плотность	Малоэтажная застройка низкой плотности	Малоэтажная застройка средней плотности	Многоэтажная застройка высокой плотности

Конструктивные особенности	Часть жилья в аварийном состоянии, часть жилья после капитального ремонта, встречаются современные постройки	Ветхое и аварийное деревянное жилье, подлежит сносу.	Панельные/кирпичные дома.
Социально-экономические особенности	Застройка индивидуальными жилыми домами, низкая обеспеченность объектами инфраструктуры, средняя стоимость недвижимости.	Застройка находится в программе реновации жилья, дома подлежат расселений. Стоимость недвижимости самая низкая по городу.	Высокая стоимость жилья.
Положительные характеристики	<ol style="list-style-type: none"> 1. Низкая плотность застройки. 2. Сомасштабность застройки человеку. 3. Расположение данной застройки на берегу разлива р.Обь обеспечивает близость к рекреационным зонам. 4. В данной среде сохранились объекты культурного наследия и другие объекты представляющие историческую и художественную ценность. 	<ol style="list-style-type: none"> 1. Низкая плотность застройки 2. Масштаб и планировочная структура барачной застройки комфортны для человека. 3. Структура застройки данного типа имеет регулярные характер и учитывает климатические особенности местности, в том 	<ol style="list-style-type: none"> 1. Застройка данного типа является новой, в следствии чего она отвечает действующим нормам и требованиям комфорта и безопасности. 2. При строительстве зданий данного периода использовались современные строительные технологии, что позволило

		<p>числе формирует защищенные от ветра внутриквартальные пространства, с естественным снегоудалением.</p> <p>4. Профили улиц имеют единую систему организации, что формирует единое пространство улиц с комфортной для пешеходов средой.</p> <p>5. Эта среда важна как отличительная особенность города и один из элементов, формирующих образ Салехарда и передающих «дух места»</p>	<p>обеспечить большую энергоэффективность в условиях крайнего севера.</p>
Отрицательные характеристики	<p>1. Отсутствие четкой структуры застройки.</p> <p>2. Разрозненность застройки, отсутствие единой стилистики.</p>	<p>1. Морально устаревшая застройка.</p> <p>2. Ветхое и аварийное состояние зданий</p> <p>3. Депрессивный образ среды.</p>	<p>1. Скучность жилой среды.</p> <p>2. Низкое качество строительства</p> <p>3. Низкая обеспеченность объектами инфраструктуры.</p>

			4. Низкая включенность районов с структуру исторической части города.
--	--	--	---

Каждый тип застройки имеет свои отличительные особенности, сильные и слабые стороны, которые в значительной мере влияют на формирование архитектурно-градостроительной концепции. Поэтому для объективного оценивания территории следует опираться на результаты сравнительного анализа. Данный подход позволит учесть все градостроительные и социально-экономические особенности выбранной территории.

Литература

16. Материалы по обоснованию проекта генерального плана города Салехард.: Общество с ограниченной ответственностью «Джи динамика» 2014. 20 с.
17. Программа реновации застроенных территорий Салехарда 2020-2030г.// SALEKHARD.ORG: сайт. URL: <https://salekhard.org/city/gradostroitelnaya-deyatelnost/kalkulyator-protsedur-infografika-videoroliki-buklety/> дата обращения: 12.01.2023)

Семенова Валерия Владимировна, магистрант, Санкт-Петербургский государственный архитектурно-строительный университет, г. Санкт-Петербург

Кокорина Ольга Геннадьевна, научный руководитель доцент кафедры архитектурного проектирования, Санкт-Петербургский государственный архитектурно-строительный университет, г. Санкт-Петербург

СОЦИАЛЬНО-ЭКОНОМИЧЕСКИЕ ФАКТОРЫ РАЗРАБОТКИ АРХИТЕКТУРНО-ГРАДОСТРОИТЕЛЬНОЙ КОНЦЕПЦИИ КОМПЛЕКСНОГО РАЗВИТИЯ Г САЛЕХАРД

Аннотация. В рамках разработки архитектурно-градостроительной концепции комплексного развития города Салехард был проведен предпроектный анализ градостроительных и социально-экономических факторов, влияющих на формирование концепции. В данной статье рассматриваются социально-экономические аспекты (экономика региона и города, демографический состав, действующие программы развития региона и города и т.д.), на основе которых были выделены основные группы потребителей их потребности, выявлены необходимые функции и типологические структуры, а так же сформулированы принципы разработки концепции развития.

Annotation. As part of the development of the architectural and urban planning concept of the integrated development of the city of Salekhard, a pre-project analysis of urban planning and socio-economic factors influencing the formation of the concept was carried out. This article discusses socio-economic aspects (the economy of the region and the city, demographic composition, current programs for the development of the region and the city, etc.), on the basis of which the main groups of consumers were identified, their needs, the necessary functions and typological structures were identified, as well as the principles of the development concept were formulated.

Ключевые слова: проектирование в Арктике, проектирование научно-, северная архитектура, строительство на севере, комплексное развитие городов, градостроительный анализ, предпроектный анализ в архитектуре

Keywords: design in the Arctic, scientific design, northern architecture, construction in the north, integrated urban development, urban planning analysis, pre-design analysis in architecture

Ведение

Перед началом разработки концепции комплексного развития города Салехард был проведен предпроектный анализ, включающий не только градостроительный анализ, но и анализ социально-экономических факторов, с целью выявления основных групп потребителей, их потребностей и возможностей, выявления ключевых функциональных групп, требующих развития, и обобщения данных материалов в виде принципов разработки архитектурно-градостроительной концепции развития города. В рамках исследования были рассмотрены: экономические особенности региона и города, демографический состав населения, действующие программы развития региона и города.

Экономические особенности ЯНАО и г. Салехард

Салехард – столица Ямало-Ненецкого автономного округа, который является крупнейшим газодобывающим регионом Российской Федерации, на долю которого приходится до 90% российских запасов газа, однако в самом Салехарде и прилегающих районах промышленность не развита. Это связано с тем, что все разведанные месторождения нефти и газа расположены в западной и северной частях Ямало-Ненецкого автономного округа. Основу экономики округа составляет административный сектор и туризм.

Ямало-Ненецкий автономный округ занимает ведущие позиции в Российской Федерации по уровню доходов населения. По данным РосСтата за 2021 год [1] Средняя заработная плата в ЯНАО составляет 91,4 тысячи рублей, а в Салехарде – 106,4. При этом Салехард занимает первое место среди российских городов по уровню доходов населения. (Таблица 1). Для сравнения, Москва занимает 3 место с доходами населения 113,6, Санкт-Петербург – 7 место со средней заработной платой 74,4 тысячи. (Таблица 1)

Таблица 1 – Уровень доходов населения РФ

№	Город	Средняя заработная плата, тыс.рублей	Отношении средней зар-й платы к стоимости фикс-го потребительского набора.
1	Салехард	106,4	4,99
2	Южно-Сахалинск	99,0	4,76
3	Москва	113,6	4,61
4	Анадырь	129,2	4,38
5	Ханты-Мансийск	88,3	4,29
6	Сургут	83,4	4,05

7	Санкт-Петербург	74,4	3,94
---	-----------------	------	------

Демографический состав населения.

Численность населения Салехарда – 57 тысяч жителей. Салехард является третьим по численности городом региона: Новый Уренгой – 118 тыс. жителей; Ноябрьск – 108 тыс. жителей. Население Ямало-Ненецкого автономного округа в целом и Салехарда в частности стабильно растет. За последние 15 лет (с 2006 по 2021 года) прирост населения Салехарда составил около 20 тысяч жителей, то есть прирост населения за данный период – 50%.

По данным администрации г. Салехард 61% постоянного населения города составляют трудоспособные граждане от 14 до 65 лет; 21% дети и подростки до 14 лет; 12% - пенсионеры. А по прогнозам на 2025 доля нетрудоспособного населения младше 14 лет возрастет до 25%.

Не смотря на то, что четверть населения региона составляют дети и подростки, в регионе и городе существует проблема оттока молодежи. Это связано с нехваткой в регионе возможностей для получения высшего образования, в следствие чего большая часть выпускников школ вынуждена уезжать в другие регионы, после чего лишь малая часть возвращается на прежнее место жительства. В Ямало-Ненецком автономном округе действует всего 13 ВУЗов, все – филиалы ВУЗов других регионов РФ, 5 из них - негосударственные.

Социально-экономические программы развития.

3. Развитие туризма

В рамках развития туристической сферы в регионе действует ряд программ по поддержке предпринимательства в данной отрасли, а так популяризации образа ЯНАО как туристический привлекательного региона. В настоящий момент наблюдается стабильный рост въездного потока туристов со средним приростом около 10% год [2].

На сегодняшний день выделяют следующие направления въездного туризма в Ямало-Ненецком автономном округе:

- **Этнокультурный**

Знакомство с культурой коренных народов севера, их кухней, укладом жизни. В рамках направления популярны поездки к стойбищам оленеводов, катания на оленьих и собачьих упряжках, ночевки в чумах и многое другое.

- **Экологический.**

Визиты с целью знакомства с арктической природой. Пешие походы и походы в труднодоступные районы с помощью специального транспорта.

- Экстремальный

Походы по горам и ледникам Полярного Урала, сплавы по горным рекам и крупным рекам региона, и другие виды экстремального туризма.

- 4. Событийный.

Посещение местных праздников и соревнований, а также знакомство с природными явлениями, свойственными северным регионам.

- 5. Деловой туризм

Экономическая и научно-исследовательская деятельность

4. Федеральная программа развития Арктики

Салехард – административный центр Ямало-ненецкого-Автономного округа, который является одной из опорных территорий в рамках программы стратегии развития Арктики до 2035 года. [3] В рамках данной программы планируется ускоренный экономический рост и формирование развитой социальной инфраструктуры населенных пунктов, в том числе Салехарда.

Выводы

Таким образом, в результате социально экономического анализа ЯНАО и г. Салехард можно выделить следующие сферы экономической деятельности, обладающие потенциалом для развития города и требующие создания профильной инфраструктуры, которая может лечь в основу формирования архитектурно-градостроительной концепции: туризм, научно-исследовательская и образовательная деятельность.

Таким образом можно выделить 2 крупных группы потребителей в городе Салехард: местные жители и туристы двух категорий.

1. Местные жители. Молодое трудоспособное население высокой квалификации. Требовательны к качеству жизни, уровню потребляемых услуг, досугу и условиям проживания. В большинстве – семьи с детьми.

Требования: жилье повышенного уровня комфортности, средней плотности, качественная городская среда, разнообразный досуг, разностороннее образование и развитие детей всех возрастных групп, безопасная и безбарьерная среда.

2. Туристы.

А) Туризм с целью отдыха. Молодежь и люд среднего возраста с высоким уровнем достатка. Посещают город как один из пунктов туристического маршрута на 1-3.

Требования: отели, отвечающие современным стандартам, развитая сеть заведений общественного питания, транспортные центры регионального значения, места туристической привлекательности и досуга.

Б) Деловой туризм. Люди среднего возраста с высоким уровнем достатка, приезжающие на кратковременные деловые встречи, и научные сотрудники узкой специализации, приезжающие как на кратковременные массовые мероприятия, так и с целью длительной профессиональной деятельности.

Требования: в дополнение к требованиям подгруппы А – высоко технологичная научно-исследовательская база.

Обобщив полученную информацию, можно сформулировать следующие социально-экономические принципы формирования архитектурно-градостроительной концепции г. Салехард:

1. Создание многофункциональных объектов.
2. Создание жилой среды повышенного уровня комфорта с включением многофункциональных объектов различного статуса.
3. Создание многофункциональной туристической инфраструктуры, рассчитанной не только приезжих, но и на досуг местных жителей.
4. Развитие инфраструктуры для высоко технологичной научной деятельности

Литература

18. Рейтинг регионов по доходам населения – 2022 // RIARATING.RU: сайт. URL: <https://riarating.ru/infografika/20220620/630224442.html> (дата обращения: 15.01.2023)
19. Постановление собрания депутатов Ненецкого автономного округа от 7 ноября 2019 года № 256-сд «Об утверждении Стратегии социально-экономического развития Ненецкого автономного округа до 2030 года.» Отчет департамента туризма ЯНАО. Утверждено: собрание депутатов Ненецкого автономного округа.
20. Указ Президента РФ от 05.03.2020 N 164 "Об Основах государственной политики Российской Федерации в Арктике на период до 2035 года". Утверждено: президент Российской Федерации
21. Постановление Правительства РФ от 21.04.2014 N 366 (ред. от 31.03.2020) "Об утверждении государственной программы Российской Федерации "Социально-экономическое развитие Арктической зоны Российской Федерации". Утверждено: правительство Российской Федерации
22. Материалы по обоснованию проекта генерального плана города Салехард. : Общество с ограниченной ответственностью «Джи динамика» 2014. 20 с.

Подковырова Екатерина Вадимовна

Студент

ФГБОУ ВО «Красноярский институт железнодорожного транспорта»,

филиал ИрГУПС в г. Красноярск

E-mail: podkovirova02@yandex.ru

Научный руководитель: **Преснов Олег Михайлович**

к. т. н., доцент

ФГБОУ ВО «Красноярский институт железнодорожного транспорта»,

филиал ИрГУПС в г. Красноярск

E-mail: presn955@mail.ru

СПОСОБЫ ВОЗВЕДЕНИЯ МЕТРОПОЛИТЕНА

Аннотация: Метрополитены, в данный момент имеют широкую применимость в городах с большим населением. Основной целью метрополитена является: разгрузить улицы больших городов. В настоящее время метрополитены фактически стали основным структурообразующим элементом современного города, на основе которого строится политика обеспечения мобильности населения. В данной статье рассмотрены способы возведения метрополитенов и их особенности при строительстве.

Ключевые слова: метрополитен, экология, железобетонные конструкции, эффективность, разгрузка движения

Abstract: Subways are currently widely applicable in cities with large populations. The main purpose of the metro is: to relieve the streets of large cities. At present, the subways have actually become the main structural element of the modern city, on the basis of which the policy of ensuring the mobility of the population is based. This article discusses the methods of constructing subways and their features during construction.

Keywords: metro, ecology, reinforced concrete structures, efficiency, traffic unloading

Самая первая в мире линия метрополитена была возведена в Лондоне. Она вошла в эксплуатацию в январе 1863 года. Изначально Лондонский метрополитен был длиной 6 км и его эксплуатация была на паровой тяге, которая вскоре заменилась на электрическую.

Большой Российской энциклопедией трактуется, что метрополитен - внеуличная электрифицированная железная дорога, предназначенная для массовой перевозки людей в крупных городах [1].

Сеть метрополитенов проектируют на основе комплексных схем всего городского транспорта, конечной схемы модернизации метрополитена в которой отражаются места расположения остановочных пунктов, протяженность линии, депо, административных и производственных предприятий [2].

Возводят метрополитен как правило двумя способами — закрытый способ (подземный) и открытый.

Закрытый способ применяется при возведении метрополитенов мелкого и глубокого заложения. Особенностью этого способа является то, что возведение метрополитена ведётся под землёй, не нарушая наземное движение. Чтобы транспортировать грунт и разные строительные материалы, включая оборудование строят шахтные стволы. Их оборудуют подъёмниками, которые доставляют стройматериалы и людей.

Открытый способ используют только в случае возведения метро мелкого заложения. Весь процесс работ по возведению тоннельных конструкций выполняют в вырытых котлованах, которые после окончания работ заполняют грунтом.

Главным недостатком этого способа является то, что во время возведения метро, требуется перемещать подземные линии, переносить автобусные и трамвайные дороги из района строительства, уплотнять грунты под фундаментами зданий. По этой причине в наши дни, при возведении метрополитена мелкого заложения, применяют комбинированный способ. Преимуществом данного способа является возведение метрополитена в котлованах открытым способом, а перегонные тоннели между остановочными пунктами строятся подземным способом [2,3].

Таким образом работы при перемещении городских подземных коммуникаций стремительно уменьшаются, а ландшафт города нарушается значительно меньше.

Во время работы в трудных геологических условиях — в трещиноватых скальных грунтах с широким течением подземных вод, в водоносных песчано-глинистых грунтах, — применяются способы, главной целью которых является укрепить слабые грунты. А также временно осушить или ликвидировать приток воды. Такими способами являются: водопонижение, замораживание грунтов, можно применить сжатый воздух, зацементировать грунт и закрепить с помощью химического воздействия [4].

Линии метро, которые располагаются над поверхностью земли, включая эстакады, возводят с помощью методов, используемых при строительстве железных дорог и мостов, позволяющими обширно применять землеройную спецтехнику для постройки земляного полотна, а также монтажные железобетонные конструкции для строительства эстакад [5].

Таким образом при рассмотрении открытого и закрытого способов возведения метрополитена, выяснилось, что каждый обладает своими преимуществами и

недостатками. При использовании открытого способа, нужно перекладывать подземные коммуникации и линии наземного транспорта, но при этом риск обвала котлована минимален. Во время использования закрытого способа, уличное движение не нарушается, но объем работ по укреплению возрастает, следовательно, увеличиваются затраты. Самым оптимальным является комбинированный способ. В нем станция метрополитена возводится в открытых котлованах, а перегонные тоннели сооружаются подземным способом.

Список литературы:

1. Аварийные ситуации при строительстве и эксплуатации транспортных тоннелей и метрополитенов. Власов С.Н., Маковский Л.В., Меркин В.Е. ТИМР. Москва. 2000
2. СП 120.13330.2012 Метрополитены. Актуализированная редакция СНиП 32-02-2003
3. Строительство метрополитенов Власов С.Н., Торгалов В.В., Виноградов Б.Н. 1987 г.
4. СП 45.13330.2012 "СНиП 3.02.01-87 Земляные сооружения, основания и фундаменты"
5. СП 32-105-2004. Метрополитены. Госстрой России. ФГУП ЦПП. 2004

УДК 504.75.05:613.644:612.014.45(045)

Масляков Владимир Владимирович, док. мед. наук., проф., e-mail: maslyakov@inbox.ru.

Магомадова Иман Ризвановна, студент, e-mail: magomadova_im99@mail.ru,

Гаджиева Джаннет Магомедовна, студент, e-mail: bagomedova.djannet@mail.ru,

Гилжанова Лаура Жадигеровна, студент, e-mail: laura.gilzhanova@mail.ru, **Магомедова**

Аминат Руслановна, студент, e-mail: amina.magomedova.28@mail.ru,

Макашева Сабина Курманбаевна, студент, e-mail: mak.2210@yandex.ru,

Хачукаева Линда Абдул-Хамидовна, студент, e-mail: khachukaeva99@icloud.com,

Иванова Мария Александровна, студент, e-mail: m16ra@yandex.ru,

Рабданова Хадижат Ахмедовна, студент, e-mail: hadijat.rabdanova.16@mail.ru

Саратовский Государственный Медицинский Университет им. В. И. Разумовского

ВОЗДЕЙСТВИЕ ШУМА НА ЗДОРОВЬЕ ЧЕЛОВЕКА

Аннотация: Осуществляется краткий обзор воздействия шума на организм человека. В последнее время в связи с ростом производства, использованием новых источников энергии, развитием автотранспорта, возрастает влияние физических факторов на здоровье людей. Серьезным фактором, ухудшающим жизненную среду, является шум.

Шум - беспорядочные колебания различной физической природы, отличающиеся сложностью временной и спектральной структуры. С физиологической точки зрения шумом может быть назван любой нежелательный звук (простой или сложный), мешающий восприятию полезных звуков (человеческой речи, сигналов и пр.), нарушающих тишину и оказывающих вредное действие на человека.

Шумы уровня 70-90 дБ при длительном воздействии приводят к заболеванию нервной системы, а более 100 дБ — к снижению слуха, вплоть до глухоты.

Также вызывает различные болезни: неврозы, психические расстройства, заболевания сердца и др.

Цель исследования: : Оценить осведомленность студентов о том ,что такое шум и какое воздействие оказывает на здоровье человека.

Задачи исследования:

1. Изучить теоретический материал о влиянии шума на человека;
2. Оценить уровень осведомлённости студентов о влиянии шума на организм;
3. Провести социологический опрос и проанализировать полученные результаты;

4. Предложить способы защиты от шума, сформулировать рекомендации по снижению шума.

Материалы и методы:

В исследовании приняли участие 65 человек. Для повышения объективности опрос на тему: «Воздействие шума на здоровье человека» происходил заочно, анонимно, при помощи программного обеспечения для администрирования опросов “Google Forms”. Все добровольцы в момент опроса находились в равных условиях, исследование проводилось в режиме онлайн-анкетирования без ограничения во времени.

Результаты исследования и их анализ:

В нашем анкетировании приняли участие 44,6%(29ч) женщин и 55,4%(36ч) мужчин.

Укажите Ваш пол

65 ответов

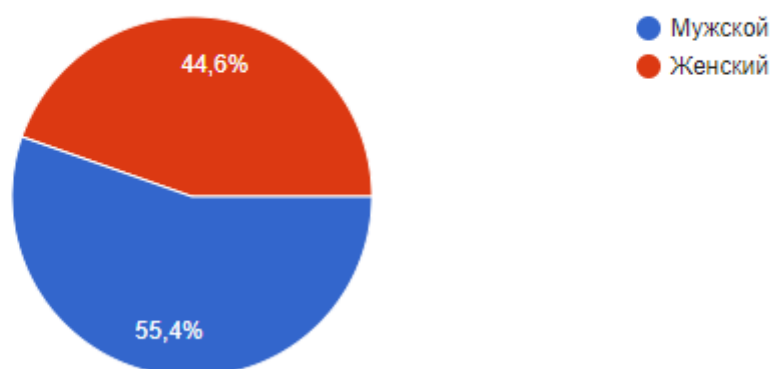

Возраст проголосовавших от 17 до 26 лет.

Укажите Ваш возраст

65 ответов

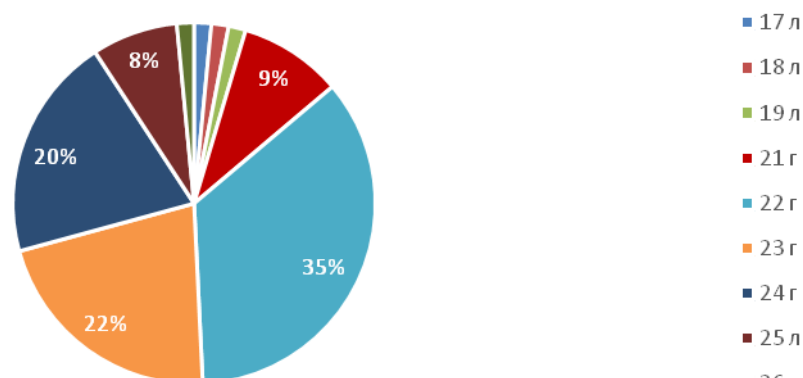

Среди опрошенных студентов имеют знания о влиянии шума 70,8 % (46 ч), не владеют 4,6% (3ч), 24,6% (16ч) – затрудняются ответить.

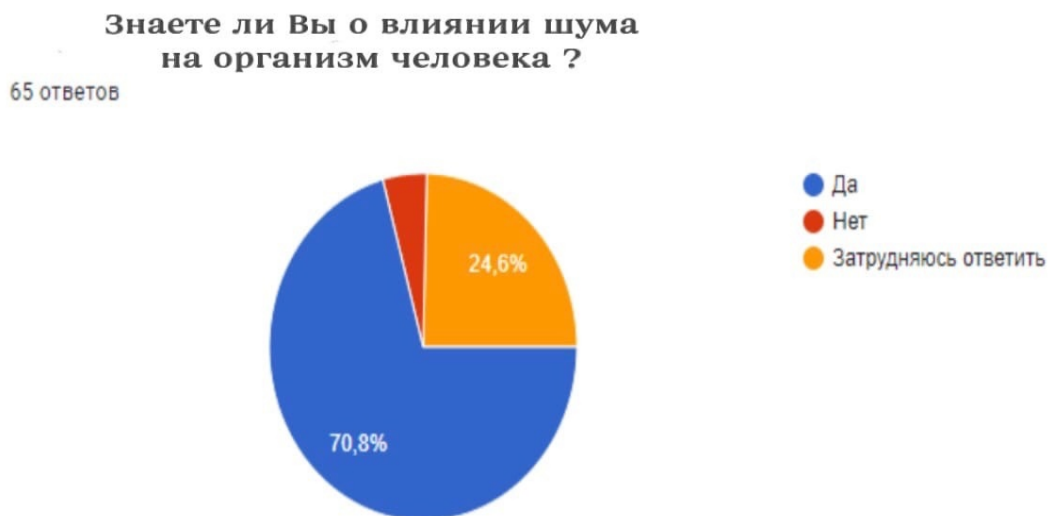

Нам важно было узнать, какое количество студентов знают о негативном влиянии шума на организм . Результат опроса показал, что 80% (52ч) владеют, 20% (13ч) не владеют.

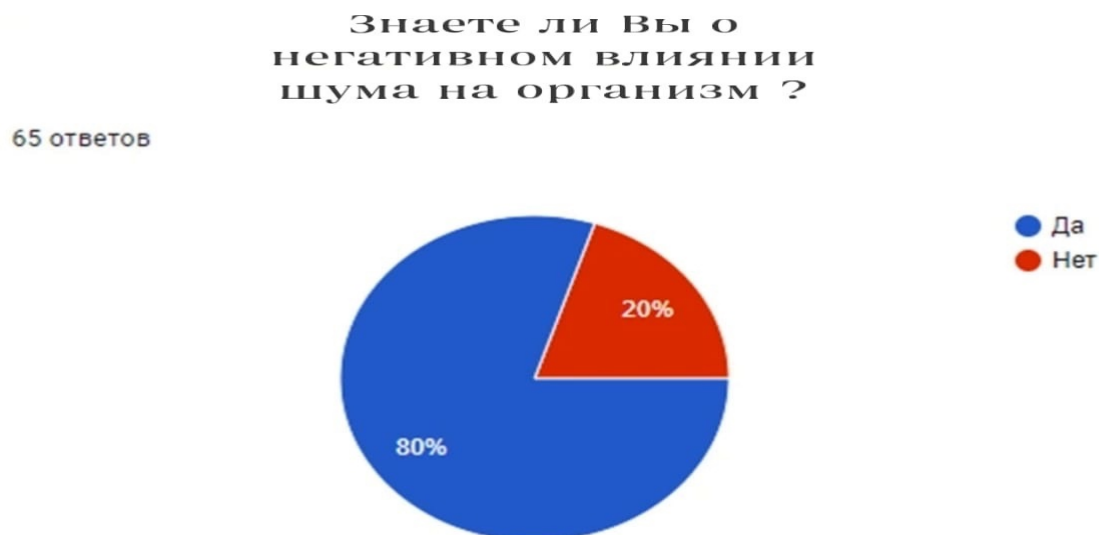

Следующим шагом нужно было узнать, знают ли наши студенты о допустимом порого шума. 70,8% (46ч) осведомлены, 18,5% (12ч) не знают, 10,8% (7ч) затрудняются ответить

65 ответов

Знаете ли Вы о допустимом порого шума ?

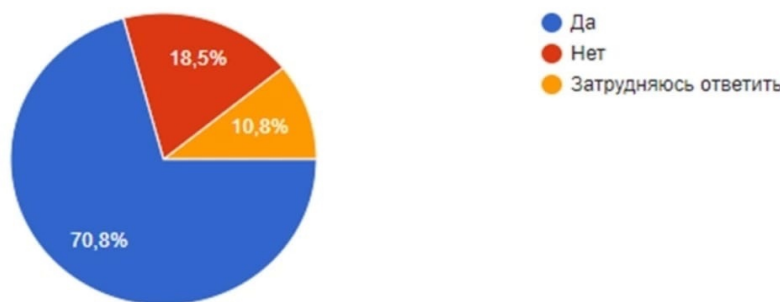

Из опрошенных студентов наушники на высокой громкости используют 98,5% (64ч.), 1,5% (1ч.) – нет.

Используете ли Вы наушники на высокой громкости ?

65 ответов

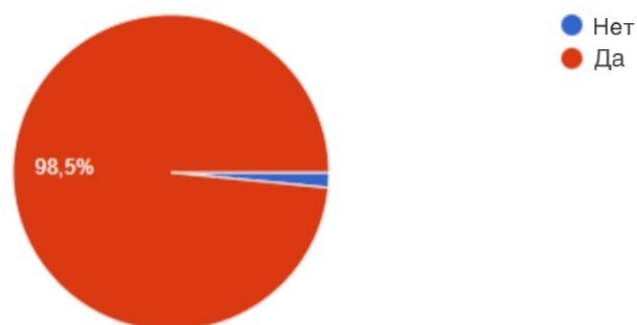

Среди опрошенных студентов в районах, где есть источники промышленного шума, проживают. 33,8% (22ч.) имеются, 66,2% (43ч.) – нет.

Есть ли в Вашем районе источники промышленного шума?

65 ответов

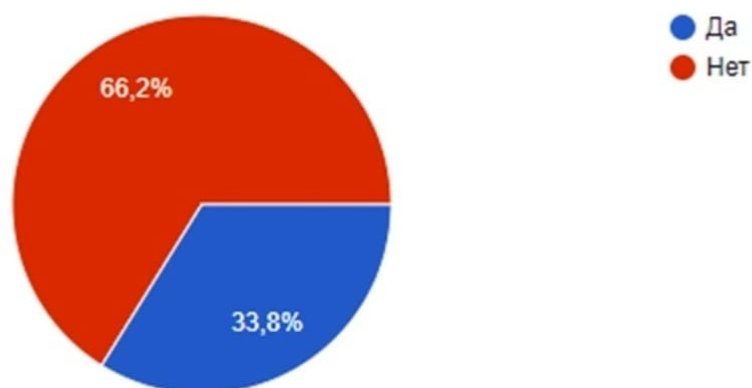

Из опрошенных студентов артериальное давление повышалось в связи с шумом 1,5% (1ч.) , остальные не связывают 98,5% (64ч.)

Случалось ли у Вас повышение артериального давления ,которое Вы можете связать с влиянием шума ?

65 ответов

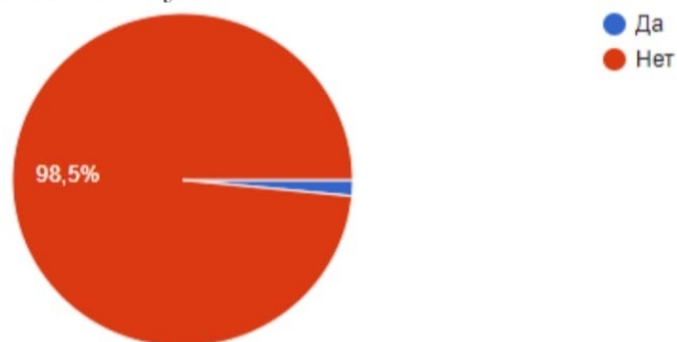

Опрос показал, что шум снижает качество жизни 87,7% (57ч) студентов, у 9,2% (6ч.) студентов нет; затрудняются ответить 3,1% (2ч).

Снижает ли шум Ваше качество жизни ?



65 ответов

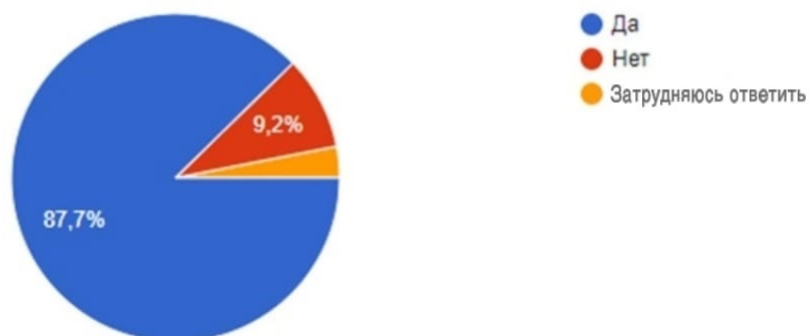

Большой процент анкетированных ответили, что чувствуют усталость после нахождения в шумном месте 90,7 % (59ч.), а 9,3% (6ч.) нет.

Чувствуете Вы усталость после нахождения в шумном месте ?

65 ответа

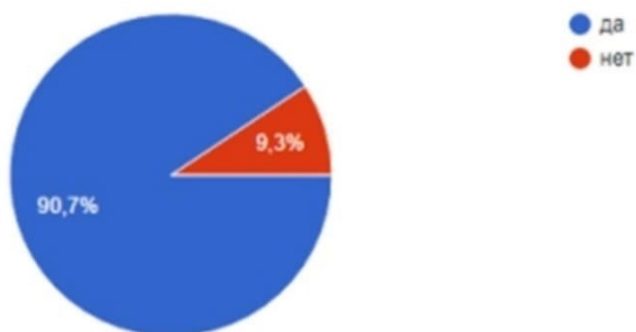

Как оказалось, 86,4% (56ч.) замечали нарушение сна связанное с высоким уровнем шума, остальные 13,6 % (6ч.) - нет.

Замечали Вы нарушение сна , связанное с высоким уровнем шума ?

65 ответа

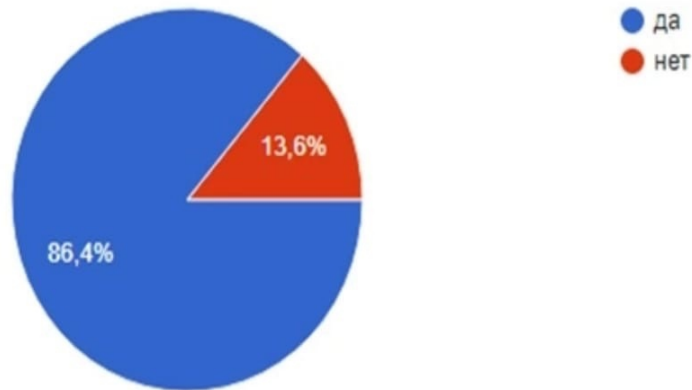

Также студентам был задан вопрос, знают ли они, о средствах борьбы с шумом. По данным опроса: 56,8 % (37 ч.) имеют общее представление, 13,6 % да, знают, 29,5 % не знают.

Знаете ли Вы о средствах борьбы с шумом ? Копи

65 ответа

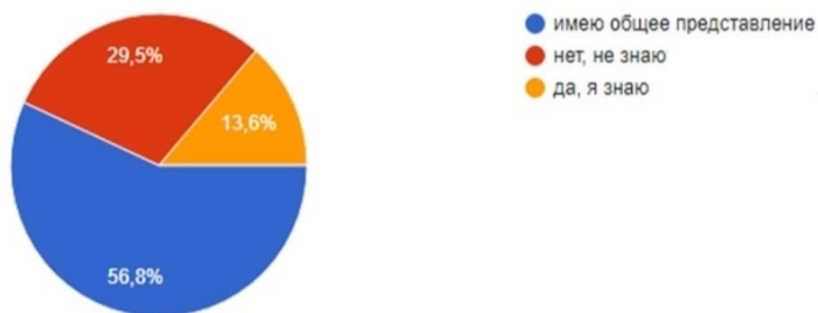

Среди опрошенных, беруши или наушники с целью подавления шума используют 18,6 % (12 ч.), 11,6 % (8 ч.) затрудняются ответить и 69,8 % (45ч.) не используют.

Используете ли Вы беруши или наушники с целью подавления шума ?

65 ответа

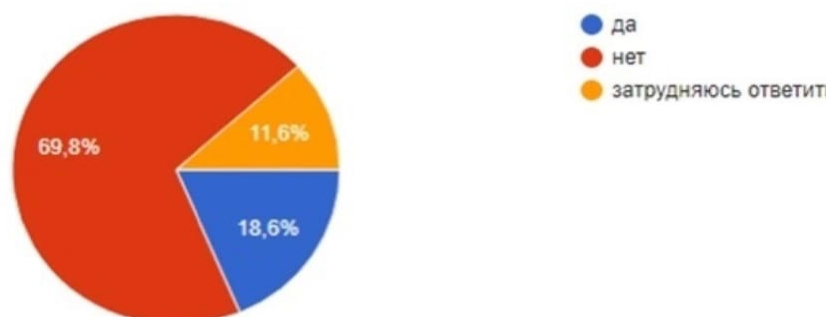

На вопрос «Верить ли ты, что шум может стать причиной болезни?» 53,5 % (35 ч.) опрошенных ответили – да, 41,9 % (27 ч.) – нет, 2,6 % (2 ч.) – не знают, 2% (1 ч.) хотел бы узнать.

Верить ли ты, что шум может стать причиной болезни?

65 ответа

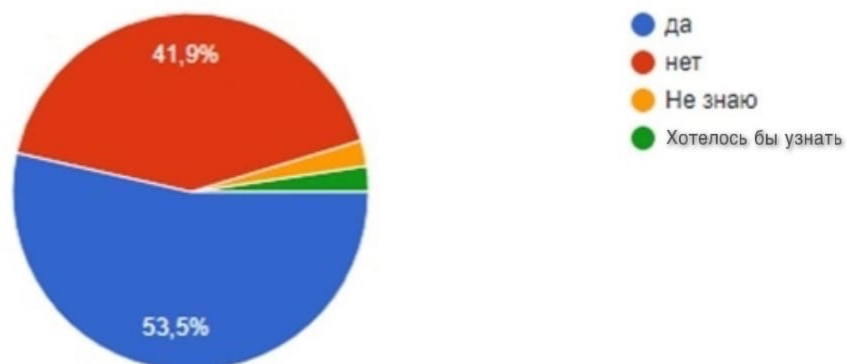

По данным опроса 63,6 % (41 ч.) не знают проявления шумовой болезни, 31,8 % (21 ч.) никогда не задумывались об этом, 4,6% (3 ч.) знают о проявлениях данной патологии.

Знаете ли Вы проявления шумовой болезни ?

Копировать

65 ответа

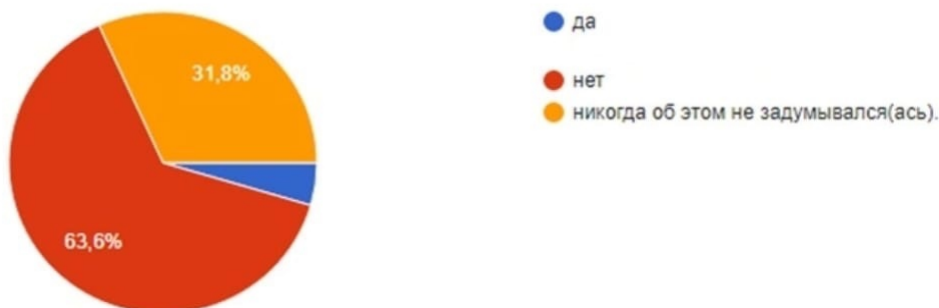

Заключение:

По результатам анкетирования выявили, что студентов, которые знают о влиянии шума на организм человека намного больше (70,8%), чем студентов не владеющих данной информацией (4,6%).

По данным анкетирования, узнали, что 80% опрошенных знают о негативном влиянии шума, а 20% не владеют.

Выяснили, что 70,8 осведомлены о допустимом пороге шума, когда 18,5% не имеют об этом представления, а 10,8% затрудняются ответить.

Подавляющее большинство студентов (98,5%) используют наушники на высокой громкости и лишь 1,5% на низкой.

У 1,5% опрошенных студентов повышалось артериальное давление в связи с влиянием шума, а большая часть, не связывает.

Так же 87,7% студентов отмечают снижение качества жизни из-за влияния шума, тогда как у 9,2% нет изменений.

Большая часть опрошенных ответили, что чувствуют усталость после нахождения в шумном месте 90,7 %, а 9,3% нет.

Из анкетированных 86,4% замечали нарушение сна, связанное с высоким уровнем шума, остальные 13,6 % - нет.

Следует заметить, что только 13,6% студентов знают о средствах борьбы с шумом, а 56,8% имеют общее представление.

По данным опроса беруши или наушники с целью подавления шума используют 18,6 %, 11,6 % затрудняются ответить и 69,8 % не используют.

Только 53,5% опрошенных верят, что шум, может стать причиной болезни, а 41,9% - нет, 2% хотели бы узнать.

Как оказалось, 63,6% студентов не знают проявления шумовой болезни, 31,8% не задумывались об этом и только малая часть - 4,6% знают о проявлениях.

Список использованной литературы:

1. Шишелова Т.И., Малыгина Ю.С., Нгуен Суан Дат Влияние шума на организм человека// Успехи современного естествознания. – 2009. – № 8. – С. 14-15;
2. Евсеева Г. И. Проблема влияния шума на организм человека в исследовательских работах учащихся // Конференции - Семинары – Выставки : [сайт]. – М., 2004-2009.
3. Ильяева Е. Н. Медико-социальная значимость шума в условиях современного города // Медицина труда и промышленная экология. - 2008. - N 8. - С. 37-41.
4. Некипелова О.О., Коновалова А.Н., Некипелов М.И., Шишелова Т.И. «Шум, как экологический фактор среды обитания». [Электронный ресурс] – Журнал «Современные наукоемкие технологии».-2004.-№2 – с.157-159

Паносян Ваган Арцрунович, студент факультета Экологии и природоохранной деятельности, Российский государственный социальный университет, г. Москва

ВЗРЫВЫ ПРОМЫШЛЕННЫХ ПЫЛЕЙ И ИХ ПРЕДУПРЕЖДЕНИЕ

Аннотация. Взрыв — быстропротекающий процесс физических и химических превращений веществ, сопровождающийся освобождением большого количества энергии, в результате которого образуется и распространяется ударная волна. В своей работе я буду говорить о взрывах промышленных пылей и их предупреждении. О проблеме, набирающей обороты и влекущей за собой массовые разрушения, людские жертвы, ослабление экологии. Рассмотрю какие меры должны приниматься по предупреждению разрушения аппаратов, перерабатывающих пылевые среды. Приведу статистические данные, демонстрирующие экономический урон в результате аварий. Разберем проведенные исследования, дающие нам четкую картину распространения пламени в аэрозвесах угольной пыли.

Annotation. Explosion is a fast—flowing process of physical and chemical transformations of substances, accompanied by the release of a large amount of energy, as a result of which a shock wave is formed and propagates. In my work, I will talk about industrial dust explosions and their prevention. About the problem that is gaining momentum and entailing massive destruction, human casualties, weakening of the environment. I will consider what measures should be taken to prevent the destruction of devices that process dust media. I will give statistical data demonstrating the economic damage as a result of accidents. Let's analyze the conducted studies, which give us a clear picture of the flame propagation in the air suspension of coal dust.

Ключевые слова: взрыв, пылевоздушные смеси, взрывопожароопасность, давление, технологический процесс

Keywords: explosion, dust-air mixtures, explosion and fire hazard, pressure, technological process

На сегодняшний день актуальность приобретает проблема взрывов пылей горючих веществ, которые заканчиваются катастрофическими последствиями. Это и гибель людей, и имущественные потери. Причина - освобождающаяся при взрыве большая энергия, заключённая в облаке пыли, образованном при разрушении аппаратов или взвихрении пыли, осевшей на оборудовании. Обратимся к статистическим данным Американского

страхового общества. Ежегодные взрывы пыли приводят к потерям в 75 млн. долларов. Взрывы пылей пищевой продукции составляют 30%, пластических масс – 20% и 50% составляют взрывы пылей в отраслях деревообработки, фармацевтики, угольной, химической и других.

Наличие воспламеняющихся пылей на объекте свидетельствует о вероятности возникновения пылевых пожаров и взрывов. Ввиду этого, не стоит оставаться в стороне, если отсутствуют первоначальные признаки чрезвычайных ситуаций на предприятии. Нужно принимать во внимание как уже установившаяся практика. Как известно, экономичнее рассматривать риск ещё при проектировании, с целью заложить меры предосторожности при строительстве предприятия. Связано это с тем, что после строительства предприятия стоимость мер безопасности может быть значительно выше.

Возгорание пыли невозможно без источника зажигания, коим являются искры удара и трения, искры замыкания и размыкания электроцепей, горячие поверхности оборудования, открытое пламя, разряды статического электричества и также самовозгорание.

Особенно важна экономическая целесообразность разрабатываемых методов обеспечения достаточной безопасности процессов. Прежде всего метод должен базироваться на объективности оценки взрывоопасности технологического процесса и оборудования.

Взрывопожароопасность технологического процесса принято оценивать по параметрам, величину которых определяют свойства и дисперсное состояние перерабатываемого продукта. Так, пожарную опасность аэрогеля — двухфазной дисперсной системы с неподвижными твердыми частицами определяют по температуре тления и самовоспламенения: аэрозоля — двухфазной системы с взвешенными в воздухе частицами твёрдой фазы — по нижнему концентрационному пределу распространения пламени и по минимальной энергии зажигания. Насколько будет разрушающим взрыв покажут скорость нарастания и максимальное значение давления взрыва. А опасность образования горючей смеси продуктов разложения твердой фазы с воздухом при нагревании аэрогеля можно оценить по температуре начала термического разложения. Отметим, что в результате термического разложения активно выделяются горючие газы и пары.

В основном пожаровзрывоопасность технологических процессов можно оценить по величине нижнего концентрационного предела распространения пламени. Величина температуры тления и самовоспламенения отражает степень опасности воспламенения от нагретых поверхностей. Опираясь на величину минимальной энергии зажигания, можно

говорить о том, насколько чувствительна горючая смесь к искровому разряду статического электричества. Нужно взять во внимание, если предстоит процесс переработки горючих дисперсных материалов, то необходимо определить их склонность к тепловому самовозгоранию.

Распространение образовавшегося фронта пламени происходит по аэровзвеси с определенной скоростью, зависящей от ряда факторов.

$$u = \frac{\sigma T_s^4}{3600c_0(T_s - T_0)},$$

где σ — коэффициент Стефана – Больцмана, Вт/(м²×К⁴); T_s – эквивалентная температура излучения; c_0 – объемная теплоемкость аэрозоля, Дж/(м²×К); T_s – температура воспламенения частиц, К; T_0 – начальная температура аэрозоля, К.

Как ведет себя скорость распространения фронта пламени? Она растёт с уменьшением объёмной теплоёмкости аэровзвеси и повышением её начальной температуры. Кроме того, скорость распространения фронта пламени обратно пропорциональна диаметру частиц аэровзвеси.

Следующая зависимость - при увеличении размера пылинок, давление при взрыве и скорость его нарастания уменьшаются. В случае, если размер пылинок 40 — 50 мкм, зависимость нижнего концентрационного предела воспламенения и скорость распространения пламени мало зависят от диаметра. Однако, с увеличением размера быстро начинает расти нижний концентрационный предел воспламенения и уменьшается скорость распространения пламени.

Для идентификации и подтверждения явления/процесса нужно проводить исследование. Ввиду того, проводились исследования процесса распространения пламени в аэровзвесьях угольной пыли. Результат – в довольно протяженных трубах возникает ударная волна. Принято, что ударная волна в ходе горения каменноугольной пыли распространяется со скоростью 338 м/с. За ударной волной воздух движется со скоростью 30 м/с, пламя со скоростью 7 м/с, сгоревшие газы со скоростью 5 м/с. Такая закономерность быстрого распространения пламени отчасти напоминает детонацию. Но наш случай объясняется не теплопроводностью или излучением, а сжатием прилегающих к фронту пламени слоев газа и связанным с ним резким повышением температуры.

Предупредить взрыв горючей смеси можно уменьшив содержание кислорода до такого значения, которого будет недостаточно, чтобы пламя распространялось.

При переработке горючих дисперсных веществ стараются не включать в горючую смесь воспламеняющий тепловой источник. Должно соблюдаться условие по разнице температур: температура на поверхности оборудования должна быть ниже температуры

тления аэрогеля. Исключить вероятность воспламенения пылевоздушных смесей в аппаратах с механическими элементами можно через использование конструктивных материалов, от которых не будут исходить воспламеняющие искры при ударе.

Разряды статического электричества как источники воспламенения рассматриваются в связи со взрывами электризующихся пылей.

Иногда предупредить образование пылевоздушной смеси в аппарате бывает невозможно. В таких случаях применяют устройства, которые исключают разрушение аппарата с помощью ослабленных элементов конструкции: мембран, клапанов и т.п.

Для всех технологических процессов, связанных с переработкой дисперсных материалов должна быть предусмотрена защита от статического электричества заземлением аппаратов и трубопроводов. Конструкция оборудования должна исключать самовозгорание перерабатываемого продукта.

Литература

1. Бондарь В.А., Попов Ю.П. Риск, надёжность и безопасность. Система понятий и обозначений // Безопасность труда в промышленности, № 10, 1997.
2. Калинин В.В. и др. Анализ риска в системе технического регулирования МНТ // Трубопроводный транспорт нефти. Техническое регулирование. № 5, 2005.
3. Годжелло М.Г. Взрывы промышленных пылей и их предупреждение // Изд-во Министерства коммунального хозяйства РСФСР, 1952. — 140 с.
4. Полетаев, Н. Л. Критерии взрывоопасности аэрозвеси / Н. Л. Полетаев. - (Научно-технические разработки). - Текст: непосредственный // Пожарная безопасность. - 2018. - № 3. - С. 49-60. - Библиогр.: с. 59-60 (26 назв.).
5. Егоров А.Г., Иванин С.В., Малинин В.И. // Физика горения и взрыва. 2010. Т. 46. № 3. С. 1.

*Гордеева Ксения Александровна, врач лучевой диагностики АНМО
«Ставропольский краевой клинический консультативно-диагностический центр»*

magiya-ks@mail.ru

*Цьома Марина Витальевна, врач лучевой диагностики АНМО
«Ставропольский краевой клинический консультативно-диагностический центр»*

Marinatsoma001@gmail.com

*Еремченко Яна Васильевна, врач лучевой диагностики АНМО
«Ставропольский краевой клинический консультативно-диагностический центр»*

eremchenko3@yandex.ru

*Стадникова Алена Юрьевна, врач лучевой диагностики АНМО
«Ставропольский краевой клинический консультативно-диагностический центр»*

lenusi86@mail.ru

*Чулкова Александра Васильевна, врач лучевой диагностики АНМО
«Ставропольский краевой клинический консультативно-диагностический центр»*

sashabulavina@gmail.com

*Мишвелов Артем Евгеньевич, врач, специалист по обработке медицинских
изображений АНМО «Ставропольский краевой клинический консультативно-
диагностический центр»*

Archi4717@yandex.ru

ДИАГНОСТИКА ТУБЕРКУЛЕЗА ЛЕГКИХ ПРИ НЕДОКАЗАННОМ БАКТЕРИОВЫДЕЛЕНИИ (ОБЗОР ЛИТЕРАТУРЫ)

Аннотация. Для постановки диагноза необходим респираторный или иной диагностический материал, который будет взят из патологического очага. Самым часто исследуемым материалом является мокрота, но при невозможности ее сбора используют и другие материалы: аспирационный материал, бронхоальвеолярный лаваж, браш-биоптат и др. При малом количестве в очаге воспаления возбудителя туберкулеза, его затруднительно или абсолютно нельзя будет обнаружить при взятии респираторного материала. Также обнаружение возбудителя затрудняется при патологическом процессе в легких, без затрагивания бронхов. Если диагностирование туберкулеза у пациента затруднительно при использовании традиционных методов, то врач использует другие методы для постановки диагноза (клинико-рентгенологические данные, биохимические исследования,

молекулярно-генетические результаты, иммунологические реакции) и изучает динамику показателей.

Ключевые слова: туберкулез легких, бактериовыделение, недоказанное бактериовыделение,

Введение

Туберкулез считается одной из острых и глобальных проблем для всего мира, являясь одной из основных причин высокой смертности от инфекционных заболеваний. Именно поэтому противотуберкулезная работа становится одним из приоритетных направлений медицинской помощи населению. В настоящее время по сравнению с началом XXI века стали наблюдаться успехи в снижении показателей заболеваемости и распространении туберкулеза. Улучшение эпидемиологических показателей характерно и для России.

Такой положительной международной и национальной динамике поспособствовали новые способы своевременного выявления болезни, обновленные клинические рекомендации, современные методы диагностики, а также информированность населения.

Однако существуют негативные факторы, способствующие ухудшению эпидемиологических показателей и росту числа заболеваний и смертности. К таким факторам относятся: ВИЧ-инфекции и МЛУ-ТБ (туберкулез с множественной лекарственной устойчивостью). Данные факторы осложняют диагностику заболевания и требуют более совершенного подхода к методам лечения.

Основными принципами клинической классификации туберкулеза являются:

- клинико-рентгенологические особенности;
- фазы течения болезни;
- бактериовыделение.

Заболевание подразделяют на туберкулез с выделением микобактерий и без выделения. К первым относятся те пациенты, у которых происходит бактериовыделение в среду, ко вторым, те, у кого бактериовыделение не зафиксировано.

Оба случая представляют собой опасность для общества, а второй случай является труднодиагностируемым. Для его диагностики требуется комплекс обследований. Обычно в него входят: изучение социальных факторов (контакты больного, уровень жизни и др.), медико-биологические показатели (ВИЧ, диабет и прочие сопутствующие заболевания, способствующие снижению иммунитета), рентгенологические признаки перенесенной инфекции, изменение туберкулиновой чувствительности.

1. Современные тенденции эпидемиологической ситуации по туберкулезу.

Одной из причин большой смертности населения является туберкулез – распространенное инфекционное заболевание, характерное для всех стран.

Предотвращение летального исхода от болезни возможно, но для этого необходима своевременная постановка диагноза и современные методы лечения (например, в 2018 году успех лечения составил 85%). В последнее время ученые наблюдают снижение заболеваемости с каждым годом примерно на 2% [1]. В странах с высоким уровнем жизни успех лечения еще выше, а показатель распространенности ниже.

Во всем мире туберкулез обозначили как глобальное заболевание в 90-х годах XX века, именно тогда наблюдались самые высокие показатели заболеваемости (2000 г. 90,4 на 100 000 населения). Поэтому на 67-й Всемирной Ассамблеи ВОЗ было принято решение начать активную борьбу с заболеванием и к 2035 году избавиться от туберкулезной инфекции [2].

По данным ученых уровень заболеваемости начинает спадать в 2008 году. Россия приобретает социально-экономическую стабильность, изменяется система помощи населению, преобразуются методы лечения.

Мониторинг уровня заболеваемости приобретает особое значение в связи с эпидемией COVID-19 (2020 год). Показатели изменяются, что связано с закрытием границ и снижению числа рабочих мигрантов. Но многие ученые говорят о возможном росте числа заболеваний, так как возможно проявление отсроченных осложнений после коронавируса [3].

Исходя из данных, показатель заболеваемости уменьшился на 4% за время 2020-2021 года. Показатель заболеваемости в 2021 году составил 26,9 на 100 000 населения, а в 2022 стал равен 20,9 на 100000 человек. Опасение у ученых и врачей вызывает возможный рост эпидемиологической опасности из-за осложнений форм туберкулезной инфекции [4].

Число умерших от туберкулеза постоянных жителей на 100 000 населения составило в 2015 г. – 7,4; в 2016 г. – 6,3; в 2017 г. – 5,4; в 2018 г. – 4,8; в 2019 г. – 3,7; в 2020 г. – 3,5. В период с 2020 по 2021 г. показатель снизился на 7,0% ($p < 0,01$).

За последние несколько лет наблюдается ухудшение выявления больных с туберкулезом (посмертное выявление заболевания): 2015 г. – 1 011 чел., 2016 г. – 836 чел., 2017 г. – 723 чел., 2018 г. – 748 чел., 2019 г. – 749 чел., 2020 г. – 792 чел., 2021 г. – 847 человек [5].

Одной из проблем своевременного выявления инфекции становится скудное бактериовыделение, при котором замедляется постановка диагноза и назначение подходящего надлежащего лечения.

Исходя из данных, ученые говорят о снижении показателей туберкулезной инфекции в течение последних лет. Но при этом наблюдается утяжеление клинических структур туберкулеза [6]. Своевременное выявление различных форм туберкулеза будет способствовать уменьшению смертности населения от данного заболевания.

2. Методы диагностики туберкулеза легких при недоказанном бактериовыделении.

Особую важность для врачей представляет собой своевременное выявление у пациентов наличия туберкулеза при отсутствии бактериовыделения. Именно поэтому так важно изучение, имеющихся во фтизиатрической практике, методов и способов диагностики туберкулеза легких при недоказанном бактериовыделении.

В российских исследованиях недоказанное бактериовыделение принято обозначать следующими терминами:

- недоказанное бактериовыделение;
- малые формы туберкулеза легких без бактериовыделения;
- туберкулез с отрицательными результатами микроскопии мазка мокроты на наличие МБТ.

Для зарубежных научных работ характерен термин «олигобациллярный туберкулез» (*paucibacillary tuberculosis*).

Своевременному диагностированию заболевания и как следствие быстрому лечению препятствует малое количество возбудителя туберкулеза в очаге воспаления, а также его невысокий рост.

По данным статистики приблизительно в 52% случаев обнаруживается бактериовыделение у больных с впервые выявленным туберкулезом, во всех остальных случаях бактериовыделение не фиксируется [7].

Исследователи, изучающие причины отсутствия бактериовыделения, подразделяют их на 2 группы. К первой группе относится туберкулез (с недоказанным бактериовыделением), имеющий признаки активности МБТ с малым ростом, и без обнаружения мокроты. Вторая группа представляет собой такие формы туберкулеза (с недоказанным бактериовыделением), при которых фиксируется активность процесса, но при этом наблюдается отрицательный результат микроскопического и культурального методов обследования, но при наличии функциональных особенностей бронхолегочной системы, а также с локализацией гранулематозного воспаления, которое не способствует образованию связи очага патологии и внешней среды.

В первом случае затруднение в постановке диагноза обусловлено отсутствием или малым количеством мокроты, поэтому принято применять инвазивные практики,

например, производят бронхоскопию в сочетании с БАЛ или выполняют биопсию ткани, которая берется из очага инфекции [8]. Все полученные материалы с помощью специальных тестов изучают на наличие ДНК МБТ [9].

Еще одним способом выявления точного диагноза служит индукция мокроты. Исследуется при помощи физиологического раствора [10].

Во втором случае, постановка диагноза возможна при проведении операции и исследований во время нее, а также при косвенных доказательствах (ответ иммунитета на искусственное внедрение возбудителя).

При определении диагноза одними из распространенных методов диагностики, ученые выделяют молекулярно-генетические методы [11]. Для выявления ДНК МБТ используют полимерную цепную реакцию. Таким образом, при помощи молекулярно-генетических методов можно выявить наличие МБТ до 69% случаев [12-14].

Метод амплификации и тестирования (AmpSure) в равной мере посредством объединения в себе сразу нескольких технологий позволяет выявить МБТ [15].

Для диагностирования туберкулеза используют иммунологические методы. При помощи оценки интенсивности продукции γ -интерферона и Т-лимфоцитов в ответ на стимуляцию специфическими белками *in vivo* и *in vitro* тесты дают возможность увидеть присутствие в организме инфекции. Использование данного метода позволяет повысить процент выявления заболевания у больных с недоказанным бактериовыделением [16].

Еще одним методом, повысившим качество диагностики болезни, стал созданный в России тест с аллергеном туберкулезным рекомбинантным (АТР) на основе рекомбинантных белков ESAT-6 и CFP-10 [17]. Эффективность такого теста составила около 90% [17].

Некоторые врачи при отсутствии положительных результатов микробиологических исследований применяют метод определения пептидов ESAT-6 и CFP-10 с помощью масс-спектрометрии NanoDisk-MS (нанодисков) [18]. Данный подход позволяет с высокой точностью обнаружить туберкулезную болезнь.

Качественно определить диагноз позволяют серологические тесты. Многие исследователи (например, А. Вербина) считают данный метод весьма перспективным. Но при дальнейших исследованиях была выявлена низкая степень обнаружения МБТ у пациентов с ВИЧ-инфекцией. Поэтому применение данного теста целесообразно при остро прогрессирующих формах инфекции [19-21].

Еще одними современными способами, позволяющими обнаружить наличие у пациента туберкулеза являются методы лучевой диагностики. Для минимизации осложнений можно использовать следующие приемы обнаружения болезни:

- посредством томографов;
- видеоторакоскопических установок;
- технологий компьютерной навигации [22, 23].

При недоказанном бактериовыделении была разработана математическая модель оценки динамики рентгенологических данных, позволяющая проследить за тенденцией развития рентгенологических симптомов, начиная с первичного состояния и, включая в себя показатели через пару месяцев лечения. Данная модель помогает своевременно изменять методы лечения пациентов и подбирать более эффективные препараты.

Ряд ученых считают одним из перспективных направлений изучения туберкулеза – использование искусственного интеллекта. С его помощью возможно определять и классифицировать патологии, распознавать наличие туберкулеза и давать оценку гистопатологическим изображениям [24, 25].

Данные методы дают возможность при помощи искусственного интеллекта выстраивать новейшие алгоритмы для наиболее точного анализа баз данных и совершенствованию подходов выявления МБТ. [26].

При невозможности определения у пациента МБТ врачами производится процесс наблюдения без вмешательства, если не прослеживаются активности и проявления инфекции. Происходит постоянный мониторинг клинико-рентгенологических и лабораторных данных и на основе изменения их показателей производится постановка диагноза [27]. Рассматриваемый способ среди ученых и исследователей выделяется как наименее эффективный.

Заключение

Таким образом, постановка диагноза при недоказанном бактериовыделении является одной из основных проблем для врачей и ученых.

Исходя из данных, приведенных врачами-теоретиками, комплексное исследование позволяет наиболее точно определить характер протекающих процессов даже при недоказанном бактериовыделении.

Для эффективной диагностики туберкулеза у пациентов с недоказанным бактериовыделением ученые выделяют следующие методы:

- молекулярно-генетические;
- иммунологические;
- лучевой диагностики;
- математические;
- серологические тесты;
- искусственный интеллект.

Использование данных методов позволяет увеличить своевременность выявления туберкулезной инфекции у пациентов, тем самым способствуя сокращению летальных случаев и рисков инвалидизации.

Литература и источники

1. Syunyakova D.A. Features of tuberculosis epidemiology in the world and in Russia in the period 2015-2020. Analytical review. Social aspects of public health [online edition] 2021; 67(3):11.
2. Nechaeva O.B. TB Situation in Russia. Tuberculosis and Lung Diseases. 2018;96(8):15–24.
3. Kandrychyn S. V. Detection of cases of tuberculosis and other infections during the COVID-19 pandemic // Tub. and lung diseases. – 2021. – Vol. 99, No. 4. – pp. 66-68.
4. Vasilyeva I.A., Testov V.V., Sterlikov S.A. The epidemic situation of tuberculosis during the COVID-19 pandemic – 2020-2021. Tuberculosis and lung diseases. 2022;100(3):6-12.
5. Resources and activities of TB organizations of the Russian Federation in 2019-2020 (statistical materials). Moscow: RIO "TSNIIOIZ", 2021. – 112 p.
6. Kravchenko A.F. Organizational and legal problems of preventing the spread of tuberculosis in Russia. – Tuberculosis of the lungs and lung diseases. 2019. - No. 4. – pp.217-219.
7. Savelyev V.V., Velikaya O.V. Long-term results of surgical treatment of patients with pulmonary tuberculosis without bacterial excretion. Scientific and Medical Bulletin of the Central Chernozem region. 2017; 58:113–121.
8. Liu C., Lyon C.J., Bu Y. et al. Clinical Evaluation of a Blood Assay to Diagnose Paucibacillary Tuberculosis via Bacterial Antigens. Clin Chem. 2018;64(5):791–800.
9. Russkikh A., Veselova E., Lovacheva O. et al. The effectiveness of broncho-alveolar lavage for the pathogen detection in children with pulmonary tuberculosis. European respiratory journal, supplement. 2021;58(65):OA4206.
10. Datta S., Shah L., Gilman R.H., Evans C.A. Comparison of sputum collection methods for tuberculosis diagnosis: a systematic review and pairwise and network meta-analysis. Lancet Glob Health. 2017;5(8):e760–e771.
11. Zuberi F.F., Hussain S., Hameed S., Zuberi B.F. Role of Bronchial Washing Gene Xpert in Sputum-Scarce Cases of Suspected Pulmonary Tuberculosis. Pak J Med Sci. 2019;35(1):211–214.
12. Pereira G.R., Barbosa M.S., Dias N.J.D. et al. Impact of introduction of Xpert MTB/RIF test on tuberculosis (TB) diagnosis in a city with high TB incidence in Brazil. PLoS One. 2018;13(3):e0193988.

13. Wang G., Wang S., Jiang G. et al. Xpert MTB/RIF Ultra improved the diagnosis of paucibacillary tuberculosis: A prospective cohort study. *J Infect.* 2019;78(4):311–316.
14. Yan L., Zhang Q., Xiao H. Clinical diagnostic value of simultaneous amplification and testing for the diagnosis of sputum-scarce pulmonary tuberculosis. *BMC Infect Dis.* 2017;17(1):545.
15. Girish S., Kinikar A., Pardesh G. et al. Utility of the Interferon-Gamma Release Assay for Latent Tuberculosis Infection Screening among Indian Health-Care Workers. *Indian J Community Med.* 2021;46(2):281–284.
16. Mednikov B.L. The use of tuberculosis recombinant allergen for the identification of tuberculosis infection. *Pulmonology.* 2019;4:66-71.
17. Shorina A.V., Lozovskaya M.E. Quantiferon test and Diaskintest test in children: frequency and cause of discrepancies. *Children's medicine of the Northwest.* 2021;9(1):416–417.
18. Liu C., Lyon C.J., Bu Y. et al. Clinical Evaluation of a Blood Assay to Diagnose Paucibacillary Tuberculosis via Bacterial Antigens. *Clin Chem.* 2018;64(5):791–800.
19. Broger T., Sossen B., du Toit E. et al. Novel lipoarabinomannan point-of-care tuberculosis test for people with HIV: a diagnostic accuracy study. *Lancet Infect Dis.* 2019;19(8):852–861.
20. Bjerrum S., Broger T., Székely R. et al. Diagnostic Accuracy of a Novel and Rapid Lipoarabinomannan Test for Diagnosing Tuberculosis Among People With Human Immunodeficiency Virus. *Open Forum Infect Dis.* 2019;7(1):ofz530.
21. Hoang L.T., Jain P., Pillay T.D. et al. Transcriptomic signatures for diagnosing tuberculosis in clinical practice: a prospective, multicentre cohort study. *Lancet Infect Dis.* 2021;21(3):366–375.
22. Kharina I.E., Myakisheva T.V. Features of diagnosis and course of tuberculosis in adolescents. *Smolensk Medical Almanac.* 2019;1:288-289.
23. Filatova E.A., Skornyakov S.N., Medvinsky I.D. et al. Application of 3D-modeling technology of the chest organs to improve the effectiveness of diagnostic interventions in phthisiopulmonology. *Tuberculosis and lung diseases.* 2019;97(10):45–52.
24. Asay B.C., Edwards B.B., Andrews J. et al. Digital Image Analysis of Heterogeneous Tuberculosis Pulmonary Pathology in Non-Clinical Animal Models using Deep Convolutional Neural Networks. *Sci Rep.* 2020;10(1):6047.
25. Xiong Y., Ba X., Hou A. et al. Automatic detection of mycobacterium tuberculosis using artificial intelligence. *J Thorac Dis.* 2018;10(3):1936–1940.
26. Curioso W.H., Brunette M.J. Inteligencia artificial e innovación para optimizar el proceso de diagnóstico de la tuberculosis. *Rev Peru Med Exp Salud Publica.* 2020;37(3):554–558.

27. Divala T.H., Fielding K.L., Sloan D.J. et al. Accuracy and consequences of using trialof-antibiotics for TB diagnosis (ACT-TB study): protocol for a randomised controlled clinical trial. *BMJ Open*. 2020;10(3):033999.

ИССЛЕДОВАНИЯ В ОБЛАСТИ СОЦИАЛЬНЫХ НАУК

Квициния Наталья Вячеславовна

доцент кафедры «Гражданского и международного

частного права», кандидат юридических наук

Волгоградский Государственный Университет

Россия, г. Волгоград

Сапич Елена Витальевна

2 курс, факультет «Юриспруденция»

Волгоградский Государственный Университет

Россия, г. Волгоград

ЮРИДИЧЕСКАЯ ОТВЕТСТВЕННОСТЬ ЗА НАРУШЕНИЕ ПРАВА ПОТРЕБИТЕЛЯ НА НАДЛЕЖАЩЕЕ КАЧЕСТВО УСЛУГ

Аннотация: в данной научной работе исследуется понятие категории «качество работ и услуг», правовое регулирование качества работ и услуг, виды ответственности за ненадлежащее качество работ и услуг

Annotation: this scientific work explores the concept of the category "quality of works and services", legal regulation of the quality of works and services, types of responsibility for inadequate quality of works and services

Ключевые слова: качества работ и услуг, потребитель, ответственность, ненадлежащее качество

Key words: quality of work and services, consumer, responsibility, inadequate quality

Введение

В рамках проведения нашего исследования хочется обозначить, в чем заключается актуальность выбранной темы и интерес с нашей стороны. Первое что следует выделить это популярность и частота использования между субъектами правоотношений именно гражданско-правовых сделок в частности предоставления работ и услуг. Частота применения таких правоотношений поддерживает актуальность темы связанной с выполнением работ и предоставления услуг, но наша тематика связана с ненадлежащим их выполнением. Отсюда и возникает актуальная проблематика, которая будет складываться из нескольких составляющих. Одной из них будет уже представленная популярность использования в современных условиях общества. Вторая же заключается в том, что в современном мире при существующих экономических условиях развития и вполне реальной свободы предпринимательства, а также бизнеса происходит смещение приоритетов. Субъекты, оказывающие какие-либо услуги, или выполняющие работы ставят главным приоритетом получение прибыли. В рамках выполнения поставленной цели,

зачастую снижается уровень оказываемых услуг или выполняемых работ, что впоследствии причиняет вред непосредственному приобретателю или заказчику данных работ.

Само собой, мы не можем утверждать, что так поступают абсолютно каждое лицо, осуществляющее предпринимательскую или иную деятельность, но как показывает судебная практика, то такие количество судебных споров по данному поводу лишь увеличивается. Именно в рамках этого, на наш взгляд необходимо провести дополнительное исследование, каким образом происходит привлечение к юридической ответственности лица, которое нарушило выполнение своих обязательства. Также следует отметить, что сегодня в рамках изучения данного вопроса большинство авторов рассматривают сразу всю совокупность, а именно качество товаров, работ и услуг, но мы будем стараться отделять непосредственно интересующую нас часть.

Понятие категории «качество работ и услуг»

В рамках проведения изучения материалов в виде нормативных актов, а также теоритических материалов было выявлено, что в нашем законодательстве сегодня отсутствует определение качество товаров, работ и услуг. В соответствии с этим возникает необходимость указания на небольшой пробел данного пункта, поскольку законодательство по защите прав потребителей существует уже длительный срок, а фактически базовое понятие в нем отсутствует. При этом теоретические подходы со стороны многих учений по формированию данного понятия существуют их мы и рассмотрим.

В рамках изучения данного вопроса Н.А. Внуков представил следующую позицию, что необходимо изначально определить понятие качество, поскольку по своему содержанию оно имеет множество различных отраслевых принадлежностей. Например, его можно рассматривать в рамках философской науки, экономической или даже правовой. Само собой для определения понятия качества в рамках рассмотрения надлежащего оказания услуг и выполнения работ нужно делать акцент на правовое значение понятия качество. В таком значении его необходимо приводить как соответствие товара, выполненных работ, оказанных тем параметрам, которые были заданы и предусмотрены в соответствии с договором. Если же договор не предусматривает, каких либо требований к получаемым благам или результатам деятельности, то тогда необходимо предъявлять требования к качеству в соответствии с тем, какие обычно требования предъявляются к товару, работе или услуге.

В целом такое правовое определение сформировано и в рамках существующего гражданского законодательства, поскольку по смыслу существующих договоров если происходит предоставление работ или услуг ненадлежащего качества, то в таком случае имеет место нарушение договора. Таким примером может выступить множество различных ситуаций, приведем одну из них. Существуют ситуации, когда лицо осуществляет заказ на изготовление мебели под заказ, в рамках чего заключается договор, в котором происходит указание, из каких материалов должны быть изготовлены необходимые объекты. В итоге при получении мебели заказчик, возможно, увидит, что в целом заказ выполнен в соответствии с условиями и в надлежащем качестве, но при проведении проверки экспертом будет обнаружено, что использовался не тот материал, который был установлен в рамках договора. Также следует выделить, что если в договоре предусматривается условие, для каких целей ему нужен получаемый объект в результате выполнения работ и если полученный объект не сможет реализовать требуемые цели, то тогда применяется также условие о ненадлежащем выполнении работ или услуг.

Исходя из имеющихся законодательных норм, то можно сделать, что правовая позиция состоит в определении двух позиций, относительно качества оно может быть либо надлежащим, либо ненадлежащим. В рамках того, что такое качество надлежащее, мы в целом имеем понимание благодаря нормам законодательства и теоритическим разъяснениям, а вот вопрос, что такое ненадлежащее качество требует дополнительного рассмотрения. В рамках своих работ Н.А. Внуков указывает, что качество будет признаваться ненадлежащим в том случае, если в нем присутствует один из признаков обладающий свойством недостатка для товара, выполненной работы или предоставленной услуги.

Помимо рассмотренных положений гражданского законодательства, необходимо также представить позицию из теоритических материалов изучающих защиту прав потребителей. В рамках данного направления исследований представляется позиция в отношении определения надлежащего качества выполняемой работы или услуги. Она заключается в том, что в случае выполнения работ или услуг конечный результат позволяет использовать его по своему целевому назначению. Также следует отметить, что в процессе оказания услуг или работ, также важен сам процесс и процедура их реализации они должны также соответствовать заявленным требованиям. Помимо этого необходимо обращать внимание, что полученные результаты в виде выполнения работ и услуг должны быть полезны для потребителя. Соответственно в тех случаях, когда все указанные требования не выполнены должным образом, тогда они будут признаваться некачественными.

Подводя итог рассмотренным положениям в данном разделе, хочется сформулировать несколько положений. При определении понятия качества товаров, работ и услуг следует понимать, что оно будет представлять систему законодательных норм, а также положений указанных в рамках заключенного договора между субъектами участвующими в правоотношениях, положений сформированных в обычаях делового оборота в отношении качества работы или услуги, выполненные которых является обязательным для наделения его полезными свойствами для потребителя, а также использоваться по своему целевому назначению.

Правовое регулирование качества работ и услуг

Отношения в области защиты прав потребителей, включая право потребителя на надлежащее качество товаров, работ и услуг, в настоящее время регулируются Гражданским кодексом Российской Федерации, Законом Российской Федерации от 7 февраля 1992 г. № 2300-1 «О защите прав потребителей», другими федеральными законами и принимаемыми в соответствии с ними прочими нормативными правовыми актами Российской Федерации.

Что касается первично приведенного источника регулирования вопросов качества товаров, работ и услуг, то гражданское законодательство содержит в себе большое количество положений применяемых в рамках совершения различных сделок и договоров между сторонами. Само собой в ней предусмотрены положения о качестве предоставляемых товаров со стороны продавца, в некоторых случаях предусматриваются обязанности проверить исправность товара, его соответствие на надлежащее качество. Мы не будем заострять внимание на вопросах качества товаров, а перейдем к выполняемым работам и услугам.

Выполняемые работы в гражданском законодательстве и определение их качества закреплено в положениях договора подряда. Вопросы качества выполняемых работ предусмотрены в рамках статьи 721 ГК РФ. В них предусмотрены уже рассмотренные нами положения, которые устанавливают обязанность произвести работы в соответствии с условиями договора подряда, а в тех случаях, когда они не были установлены или оговорены, следует выполнять в рамках требований обычно предъявляемых к такой работе. При этом определяя вопросы качества, также присутствует указание на срок пригодности использования результата выполненных работ. То есть в данной конструкции определения качества также важно, чтобы результат работы был пригоден в разумные сроки эксплуатации, а несоответствие будет свидетельствовать о ненадлежащем качестве. Следует также отметить, что существует обязанность для подрядчика, в том случае если он осуществляет предпринимательскую деятельность, то он должен выполнять работы в

рамках установленного законодательства и техническим требованиям, предъявляемым к такому роду работ. Также нельзя не указать, что допускается проведение работ, не выполняя данные требования к качеству установленные законодательством, но лишь в том случае если в результате будет получена работа более высокого качества.

Ранее нами были выделены некоторые нормативные акты, которые в своих положениях направлены на общее регулирование вопросов по защите прав потребителей, которые своего рода выступают основными источниками средства защиты, но нужно выделить также и более узконаправленные. Такими будут выступать Федеральный закон от 27 декабря 2002 г. № 184-ФЗ «О техническом регулировании», Федеральный закон от 02.01.2000 N 29-ФЗ «О качестве и безопасности пищевых продуктов» и др.

Также следует указать, что по этому поводу присутствует в теоритических источниках, а именно авторы Н.В. Бугаенко и М.В. Кратенко представляют мнение, что правовое регулирование качества услуг будет реализовано за счет:

- установления стандартов для проводимых процедур в процессе оказания услуг, то есть формирования перечня выполняемых действий в рамках оказания медицинской, образовательной и другой услуги;

- введение лицензий для лиц, занимающихся деятельностью по оказанию услуг;

- введение системы поощрения за добровольную сертификацию (с целью недопущения занятия медицинской или иной сферой оказания услуг незаконно):

- формирование собственной системы демонстрации качества оказываемых услуг (иными словами установления профессиональных стандартов услуг).

Проводя изучение представленного мнения, следует отметить, что сегодня применение некоторых положений не выполняет роли повышения качества предоставляемых услуг. Таким примером является практически повсеместное внедрение системы лицензирования для того чтобы лицо могло проводить деятельность по оказанию услуг. Фактически созданный процесс получения лицензии является лишь юридической формальностью, которая в результате не всегда подтверждает качество оказываемых услуг. Поэтому по нашему мнению следует делать ставку на развитие саморегулирования, которое в любом случае будет повышаться из-за конкуренции рынка оказываемых услуг. Для этого можно было бы даже создать форму объединения среди лиц представляющих определенные профессии и предоставления им возможности утверждения определенных стандартов для оказываемых услуг. Это бы решило вопрос введения стандартов качества для оказываемых услуг, поскольку лица осуществляющие деятельность будут больше понимать, чем законодатель.

В рамках подведения итогов данного раздела следует выделить следующее, правовое регулирование качества будет направлено на установление норм в области: возникающих отношений между субъектами по вопросам качества товаров, работ и услуг: осуществляемой деятельности в рамках выполняемых работ или услуг. Необходимо учитывать, что каждый конкретный вид работ, услуг и товаров может быть урегулирован различными нормативными актами.

Также следует указать, что правовое регулирование отношений возникающих по поводу вопросов качества товара, выполняемых работ и услуг будет производиться в рамках главного закона государства Конституции РФ. Гражданского Кодекса РФ, а также федеральным законодательством в виде основного по защите прав потребителей и также другими, которые будут приниматься на основании и в соответствии с требованиями вышестоящих нормативных актов, в том числе принятых и действующих на уровне субъекта Федерации.

Гражданско-правовая ответственность за ненадлежащее качество работ и услуг

Сегодня современное законодательство предусматривает большое количество видов юридической ответственности за ненадлежащее качество товаров, работ и услуг для лиц находящихся в роли продавца, исполнителя, производителя, изготовителя, производящей или исполняющей организации. Несмотря на то, что сегодня присутствует гражданская, административная, уголовная ответственность за нарушение качества, по нашему мнению для потребителя самым основным является именно гражданско правовая ответственность. Все это связывается с особым характером гражданской ответственности, которая в первую очередь осуществляется с целью удовлетворить интересы потребителя, то есть возместить ущерб при его наличии и предоставить необходимую работу или услугу нужного качества. Также следует сказать, что данная форма для самого лица, выполняющего работу или услугу, является тоже наиболее правильной формой, поскольку ущерб не является столь существенным в плане экономическом, но выполняет воспитательную функцию и указывает, что нарушать условия о качестве работ и услуг не стоит.

В рамках статьи 29 ФЗ «О защите прав потребителей», потребителю предоставляется возможность выбора меры, которая удовлетворит его интерес в случае обнаружения недостатков:

- произвести бесплатное исправление выявленных нарушений и недостатков в выполненной работе или оказанной услуге;
- произвести снижение цены, которая будет соответствовать обнаруженному недостатку в выполненной работе или услуге;

- потребовать выполнение работы предусмотренной договором, то есть с использованием идентичных материалов, надлежащего качества (повторная работа выполняется безвозмездно). Но объект, полученный в результате выполненной работы и не удовлетворяющий запросы потребителя, должен быть возвращен исполнителю;

- потребовать возмещение расходов со стороны потребителя, которые были затрачены для того чтобы исправить выявленные недостатки в результате выполненной работы или оказанной услуги (при этом независимо были ли внесены исправления самостоятельно или с привлечением третьего лица);

При этом законодатель также предусмотрел, что, несмотря на то, что лицо произвело работу по исправлению недостатков или же выполнило работу (услугу) вновь и тем самым выполнило свои обязательства, это не освобождает его от выплаты неустойки, которая предусмотрена в случае нарушения сроков выполнения работы, оказания услуги.

Приведем несколько случаев из имеющейся сегодня судебной практики, которая выступает в рамках гражданско правовой ответственности. Между сторонами был заключен договор подряда на создание определенного товара, который в результате был выполнен с недостатками. В итоге заказчик сообщил подрядчику о выявленных недостатках и потребовал произвести возврат выплаченных за работу денежных средств, на что был получен отказ. При судебном рассмотрении данного дела, было вынесено решение в пользу заказчика и её требование на возврат денежных средств было удовлетворено, поскольку суд выявил и учел обстоятельства нарушения условий на выполнение работ надлежащего качества.

Также существуют случаи, когда лицо привлекается к ответственности за ненадлежащее выполнение услуг в рамках договора купли-продажи, что сегодня присутствует при осуществлении риэлтерской деятельности. Так в одном из дел со стороны риэлтора была представлена к продаже квартира, которая в результате была представлена к проверке и в ней были установлены строительные недостатки, о которых покупатель не был оповещен. В результате был подан иск, в котором были требования о получении денежных средств за выполненные работы, неустойки, а также проведение действий по устранению выявленных недостатков. Суд удовлетворил заявленные требования частично, а именно вернуть средства, оплаченные за выполненную услугу ненадлежащего качества в виде подбора и предоставления жилья для покупки. В результате изучения судебной практики следует отметить, что рассмотрение дел по поводу ненадлежащего качества оказываемых услуг встречается гораздо реже, а если и встречаются, то в области оказания услуг медицинских либо туристических.

В теории происходит разделение мнений по поводу оценки качества оказанной услуги. Одна часть авторов придерживается мнения, что в рамках оказания услуги ключевым является сам процесс её выполнения, поскольку невозможно оказывать услугу на протяжении всего процесса не соблюдая для этого соответствующие правила и получить желаемый для потребителя результат. Другая же часть, заявляет обратную точку зрения, которая заключается в определении качества оказанной услуги по итогам получения конечного результата. Обоснование данной точки зрения происходит на основании того, что качество оказанной услуги будет оцениваться самим потребителем по результату, который может не знать, насколько правильно выполнялась последовательность действий в оказываемой услуге.

Подводя итог, хочется сказать, что к гражданской ответственности, предусмотренной за нарушение прав потребителя, за ненадлежащее качество оказываемых услуг или выполняемых работ будут привлекаться исполнители, за предоставление недостоверной информации, выполнения работ и оказания услуг, не предоставляющих необходимо результата предусмотренного договором или соглашением и не удовлетворяющим запросы потребителя. Основной целью гражданской ответственности выступает представить работу или услугу, которая требуется для заказчика, а также возместить материальные убытки в виде выплаты неустойки за просрочку выполнения обязательств.

Административная ответственность за ненадлежащее качество работ и услуг

Следующий вид юридической ответственности, который наступает в результате ненадлежащего качества выполнения работ или услуг это административная ответственность. В рамках исследования данного вопроса, была обнаружена позиция, представленная В.Ю. Пантелеевым, который считает данную ответственность особой в процессе обеспечения защиты прав потребителей. Для того чтобы подтвердить свою точку зрения и эффективность данной ответственности он сформулировал следующие обстоятельства:

- работа органов осуществляющих контроль и надзор за выполняемыми работами и оказываемыми услугами со стороны лиц их предоставляющих позволяет заблаговременно выявить правонарушения, тем самым привлечь к ответственности физических и юридических лиц;

- государственные органы, осуществляющие контроль над определенной категорией субъектов позволяют сформировать наиболее оптимальную систему, покрывающую практически весь объем лиц выполняющих работы и услуги и при этом предоставляется возможность регулировать определенные сферы.

Следует также отметить, что КоАП РФ, в рамках своих статей предусматривает ответственность за такие правонарушения, которые относятся непосредственно к безопасности потребителей, а именно общественную, продовольственную, экономическую, экологическую безопасность. Все это также отражается за счет того какие субъекты могут привлекаться к административной ответственности, а именно физические и юридические лица. Ведь рассмотрев ответственность гражданскую, мы выявили, что там также есть и физические и юридические лица, но сама по себе гражданская ответственность предусмотрена с целью компенсации и удовлетворения имущественных интересов потребителя. В свою очередь административная ответственность носит больше карательный характер. Все правонарушения, относимые к вопросу защиты прав потребителя, в области ненадлежащего качества выполнения работ или оказания услуг предусмотрены в рамках главы 14 КоАП РФ. Приведем те, которые по нашему мнению необходимо выделять в первую очередь:

- ст. 14.1 («Осуществление предпринимательской деятельности без государственной регистрации или без специального разрешения (лицензии)»);

- ст. 14.2 («Незаконная продажа товаров (иных вещей), свободная реализация которых запрещена или ограничена»);

- ст. 14.4 («Продажа товаров, выполнение работ либо оказание населению услуг ненадлежащего качества или с нарушением требований технических регламентов и санитарных правил»);

- ст. 14.6 («Нарушение порядка ценообразования»);

- ст. 14.7 («Обман потребителей») и др.

Статьи, предусмотренные административным законодательством, будут применяться в тех случаях, когда правонарушения не содержат в себе признаков преступления. В противном случае действие, совершенное со стороны именно физического лица, будут считаться преступлением, и ответственность будет наступать в рамках статей Уголовного кодекса РФ.

Объективную сторону закрепленных в данной статье нарушений составляют продажа товаров, не соответствующих образцам по качеству, выполнение работ либо оказание населению услуг, не соответствующих требованиям нормативных правовых актов, устанавливающих порядок (правила) выполнения работ либо оказания населению услуг (кроме случаев, предусмотренных ст. 14.4.2 КоАП РФ («Нарушение законодательства об обращении лекарственных средств»)).

Помимо всех приведенных статей, следует также обратить внимание на статью 14.7 КоАП РФ, она предусматривает ответственность за совершение обмана потребителя.

Определяя видовой объект приведенной статьи, то он будет представлен в виде предпринимательской деятельности. Если говорить о том, каким образом происходит обман потребителя, то в рамках нашего исследования она будет представлять интерес объективная сторона, в виде обмана о том какими качествами обладает объект в результате выполненных работ или оказанной услуги. Соответственно данный обман может не только принести материальные убытки для потребителя, но также и нести в себе реальную угрозу для жизни или здоровья, то есть угрожать безопасности.

Подводя итог, хочется сказать, что за совершение деяний в области предоставления услуг или выполнения работ ненадлежащего качества содержащего в своих действиях составы правонарушений предусмотренных административным законодательством, то в таком случае будет наступать административная ответственность. Также проводя изучение административного законодательства, следует сказать, что благодаря административной ответственности происходит регулирование других отраслей права, например трудового, финансового и хозяйственного. Поскольку в рамках многих правонарушений предусматривается ответственность субъектов являющихся частью приведенных отраслей права. Анализируя административную ответственность по выбранной теме, хочется сказать, что она представляет собой инструмент направленный именно на защиту потребителя. Поскольку своей основной задачей ставит выявление недобросовестных исполнителей своих обязательств и работ, что впоследствии приведет либо к изменению оказываемых ими услуг, либо завершению такой деятельности, тем самым обезопасит потребителя.

Уголовная ответственность за ненадлежащее качество работ и услуг

Нормы, закрепляющие ответственность за нарушение прав потребителей, можно найти и в Уголовном кодексе Российской Федерации. Здесь необходимо отметить, что согласно ст. 8 УК РФ основанием для привлечения лица к уголовной ответственности является совершение им преступного деяния. Это деяние должно содержать все признаки состава преступления, предусмотренного одной из статей Особенной части УК РФ.

Что касается защиты прав потребителей, уголовно-правовая защита реализуется посредством применения ст. 237 и 238 УК РФ. В частности, ст. 237 УК РФ предусматривает ответственность за сокрытие или искажение информации о событиях, фактах или явлениях, создающих опасность для жизни или здоровья людей либо для окружающей среды, совершенное лицом, обязанным обеспечивать население и органы, уполномоченные на принятие мер по устранению такой опасности, указанной информацией. Как видно из диспозиции указанной статьи, непосредственно защиту права на надлежащее качество товаров, работ и услуг она не включает.

Нормы ответственности за нарушения в области качества товаров, работ и услуг содержатся в ст. 238 УК РФ, регулирующей ответственность за производство, хранение, перевозку либо сбыт товаров и продукции, выполнение работ или оказание услуг, не отвечающих требованиям безопасности.

Диспозиция ст. 238 УК РФ позволяет выделить:

- объект преступления: не только здоровье населения, но и отношения в сфере торговли, работ и оказания услуг, обеспечивающие права потребителей;

- предмет преступления: товары, работы, услуги, не отвечающие требованиям безопасности жизни или здоровья потребителей, а также официальные документы, неправомерно удостоверяющие соответствие указанных товаров (работ, услуг) требованиям безопасности.

Безопасность продукции и связанных с ней процессов производства, эксплуатации, хранения, перевозки, реализации и утилизации - это состояние, при котором отсутствует недопустимый риск, связанный с причинением вреда жизни или здоровью граждан, имуществу физических или юридических лиц, государственному или муниципальному имуществу, окружающей среде, жизни или здоровью животных и растений.

Работами при этом признаются выполняемые по заказу потребителя строительные, монтажные, реставрационные и другие работы, в процессе или в результате осуществления которых жизнь или здоровье потребителя ставится под реальную угрозу; услуги представляют собой предоставление медицинских, санитарно-эпидемиологических, бытовых, транспортных и иные услуги, пользование которыми создает реальную опасность для жизни или здоровья потребителя.

На сегодняшний день имеется некоторая судебная практика о привлечении к уголовной ответственности за нарушение обязательных требований, предъявляемых к продукции. В большинстве случаев применение мер уголовной ответственности по этому основанию осуществляется именно в соответствии с нормами ст. 238 УК РФ.

Таким образом, уголовная ответственность за нарушение права потребителя на надлежащее качество товаров, работ и услуг является самым суровым видом юридической ответственности, поскольку наступает за совершение преступлений. Только присутствие в действиях физического лица всех признаков состава преступления может являться основанием возникновения такого вида ответственности.

Заключение

Качество товаров, работ и услуг можно представить в виде совокупности законодательно закрепленных и принятых в соответствии с законом документах, договорах обычных сформировавшихся требований к товару (работе, услуге), поскольку посредством

выполнения таких требований фиксируются те или иные существенные свойства товара (работы, услуги), и он становится полезным для потребителя, способным быть примененным по своему целевому назначению.

Правовое регулирование качества представляет собой правовую регламентацию: отношений, наличествующих по поводу качества товаров, работ и услуг; деятельность лиц, которая связана с установлением и соблюдением нормативно закреплённых требований к качеству, обязательных для лиц, от действий которых качество зависит. При этом отношения по поводу определения требований к качеству регулируются нормами различных правовых отраслей.

Правовое регулирование отношений в сфере обеспечения качества товаров, работ и услуг реализуется Конституцией РФ, Гражданским кодексом РФ, федеральными законами и принимаемыми в соответствии с ними прочими нормативными правовыми актами, в том числе актами субъектов Федерации.

Гражданско-правовую ответственность за нарушение права потребителя на надлежащее качество товаров, работ и услуг можно дифференцировать на ответственность изготовителя (исполнителя, продавца) за ненадлежащую информацию о товаре (работе, услуге) и на имущественную ответственность за вред, который был причинен из-за имевшихся недостатков товара (работы, услуги).

Совершение административных правонарушений влечет за собой применение административной ответственности. Исходя из анализа содержания статей, имеющих отношение к праву потребителя на надлежащее качество товаров, работ и услуг, можно утверждать, что их назначение заключается в защите в том числе и этого основного права потребителей.

Уголовная ответственность за нарушение права потребителя на надлежащее качество товаров, работ и услуг является самым суровым видом юридической ответственности, поскольку наступает за совершение преступлений. Только присутствие в действиях физического лица всех признаков состава преступления может являться основанием возникновения такого вида ответственности.

Таким образом, при рассмотрении прав потребителей, включая право потребителя на надлежащее качество товаров, работ и услуг, законодатель вместе с тем предполагает различные варианты их правовой защиты посредством разных отраслей права. Этим создается обеспечение комплексного характера мер, которые направлены на предупреждение и пресечение совершения правонарушений и даже преступлений, посягающих на законные права и интересы потребителей.

Между тем, как нам представляется, в области обеспечения надлежащего качества товаров, работ и услуг правильные действия необходимы также и со стороны самих потребителей. Эти действия должны выражаться в их праве на свободный выбор товаров, работ и услуг и наличии обязанности соблюдать правила пользования, хранения, транспортировки и утилизации соответствующих товаров, работ и услуг.

Список литературы

1. Кусков, А. С. Потребительское право. Практикум : учебное пособие для вузов / А. С. Кусков, И. С. Иванов. — Москва : Издательство Юрайт, 2023. — 309 с. — (Высшее образование).
2. Анисимов, А. П. Гражданское право России. Общая часть : учебник для вузов / А. П. Анисимов, М. Ю. Козлова, А. Я. Рыженков ; под общей редакцией А. Я. Рыженкова. — 5-е изд., перераб. и доп. — Москва : Издательство Юрайт, 2023. — 435 с. — (Высшее образование).
3. Гражданское право. Особенная часть в 2 т. Том 2 : учебник для среднего профессионального образования / А. П. Анисимов, М. Ю. Козлова, А. Я. Рыженков, С. А. Чаркин ; под общей редакцией А. Я. Рыженкова. — 7-е изд., перераб. и доп. — Москва : Издательство Юрайт, 2023. — 255 с. — (Профессиональное образование).
4. Административное право России : учебник и практикум для вузов / А. И. Стахов [и др.] ; под редакцией А. И. Стахова, П. И. Кононова. — 3-е изд., перераб. и доп. — Москва : Издательство Юрайт, 2023. — 484 с. — (Высшее образование).
5. Уголовное право в 2 т. Том 2. Особенная часть : учебник для вузов / А. В. Наумов [и др.] ; ответственные редакторы А. В. Наумов, А. Г. Кибальник. — 5-е изд., перераб. и доп. — Москва : Издательство Юрайт, 2023. — 499 с. — (Высшее образование).
6. Галицкая А.А. ответственность заказчика и поставщика (подрядчика, исполнителя) за неисполнение или ненадлежащее исполнение обязательств по контракту // Вестник Академии права и управления. 2018. №3 (52).
7. Корабельский В.Э. особенности взыскания штрафа по закону о защите прав потребителей: судебная практика // Международный журнал гуманитарных и естественных наук. 2022. №1-2.

*Новикова А.И., студент 4 курс, факультет «Строительный»
Воронежский государственный технический университет*

Россия, г. Воронеж

*Тарасова К.Г., магистр, факультет «Строительный»
Воронежский государственный строительный университет*

Россия, г. Воронеж

КОМПОЗИЦИОННЫЙ НАНОГИБРИДНЫЙ МАТЕРИАЛ «ОРМОКЕР»

***Аннотация:** статье рассматривается один из наиболее прогрессивных композиционных материалов узкой специализации, такой как «ормокер». Данное название расшифровывается как ОРганически МОдифицированная КЕРамика. В статье мы поговорим об истории создания этого материала, фирмах, которые вывели его на рынок, особенностях строения, состава, физико-механических свойствах: общих и специализированных, а также вариантах его применения в стоматологии и других областях.*

***Ключевые слова:** ормокер, композиционные материалы, производители, матрица, физико-механические свойства, стоматология, восстановление пломбы.*

***Annotation:** the article considers one of the most progressive composite materials of a narrow specialization, such as "ormoker". This name stands for organically modified ceramics. In the article we will talk about the history of the creation of this material, the firms that brought it to the market, the features of the structure, composition, physical and mechanical properties: general and specialized, as well as options for its use in dentistry and other fields.*

***Key words:** ormoker, composite materials, manufacturers, matrix, physical and mechanical properties, dentistry, restoration of fillings.*

На данный момент в мире было изобретено огромное количество композиционных материалов, обладающих теми или иными физико-механическими свойствами, в зависимости от потребностей различных сфер производства. Одним из таких материалов является ормокер – ОРганически МОдифицированная КЕРамика или organically modified ceramic.

Данный материал был изобретён институтом силикатных исследований в городе Вюрцбурге, Германия. Впервые продукт на рынке представила компания «Degussa» в 1998 году под названием «Definite».

Позднее и другие компании такие как «VOCO» и «Dentsply» стали выпускать ормокеры под названием «Admira» и «CeramX».

Рисунок 1. Ормокер от компании «VOCO»

Ормокер это вид композита, совмещающий в себе твёрдость, подобную стеклу, и прочность, подобную пластмассам. Такие свойства достигаются за счёт ормокер-матрицы – неорганической силиконовой сети со встроенными органическими метакрилатными группами. Материал в своём составе имеет три основных компонента: органический (отвечает за возможность материала изменять жёсткость и полярность), неорганический (отвечает за химическую и температурную стойкость), неорганически-органический (отвечает за эластичность поверхности и её обрабатываемость) [1].

Данный материал получил своё распространение за счёт своих выдающихся свойств, таких как [1]:

- Повышенная прочность (до 400МПа)



- Низкие усадочные свойства до 1,8% при стандартных 2-4%
- Высокая биологическая совместимость за счёт уменьшения содержания смолы

Изделия из ормокера нашли своё применение в основном в стоматологии, однако потенциально могут быть использованы или уже используются в таких сферах, как: электроника, микросистемные технологии, переработка пластика, консервация, разработка покрытий от коррозии, функциональных покрытий для стеклянных поверхностей, защитных облицовок (ввиду высокой устойчивости к царапинам).

В стоматологии ормокры применяются для:

- Пломбирования дефектов зубных твёрдых тканей всех классов
- Восстановление и наращивание фронтальных зубов после травмы
- Изготовления виниров
- Восстановления фасеток
- Моделирования остатка зуба для крепления коронки
- и др.

Применение ормокры в стоматологии обосновывается некоторыми специфическими свойствами данного материала, такими как:

- Истираемость ормокры максимально приближена к истираемости твёрдых зубных тканей
- Устойчивость к излому и развитию трещин
- Быстрота и удобство проведения стоматологических операций с применением данного материала, пролонгированное рабочее время всего 180 секунд
- Флюоресцирующий эффект

Однако применение ограничивается высокой стоимостью и зачастую низкой эстетичностью изделий по сравнению с другими композитами, применяемыми в стоматологии. Эту проблему частично устранил ормокры «СeramX», но уровень этого показателя по-прежнему уступает другим композитам.



Рисунок 2. Замена альмагамной пломбы на пломбу из ормокера «Admira Fusion x-tra»[2]

Использованные источники

1. Марина Владимировна. Современные матричные системы: ормокеры. [Электронный ресурс]. 2019. URL: <http://dentazone.ru/preparaty-oborudovanie/materialy/ormokery.html?ysclid=ld92tkrd7g503392715> (Дата обращения: 19.01.2023).
2. Наногибридный ормокер для объёмных реставраций в дистальных участках. [Электронный ресурс]. 2017. URL: <https://stomatologclub.ru/stati/terapiya-10/nanogibridnyj-ormoker-dlya-obemnyh-restavracij-v-distalnyh-uchastkah-1879/?ysclid=ld3f346urw776177690> (Дата обращения: 19.01.2023)

Хабарова Оксана Геннадьевна кандидат филологических наук, доцент
доцент кафедры Социально-гуманитарных дисциплин
Социально-педагогический институт
ФГБОУ ВО Мичуринский ГАУ
Россия, г. Мичуринск

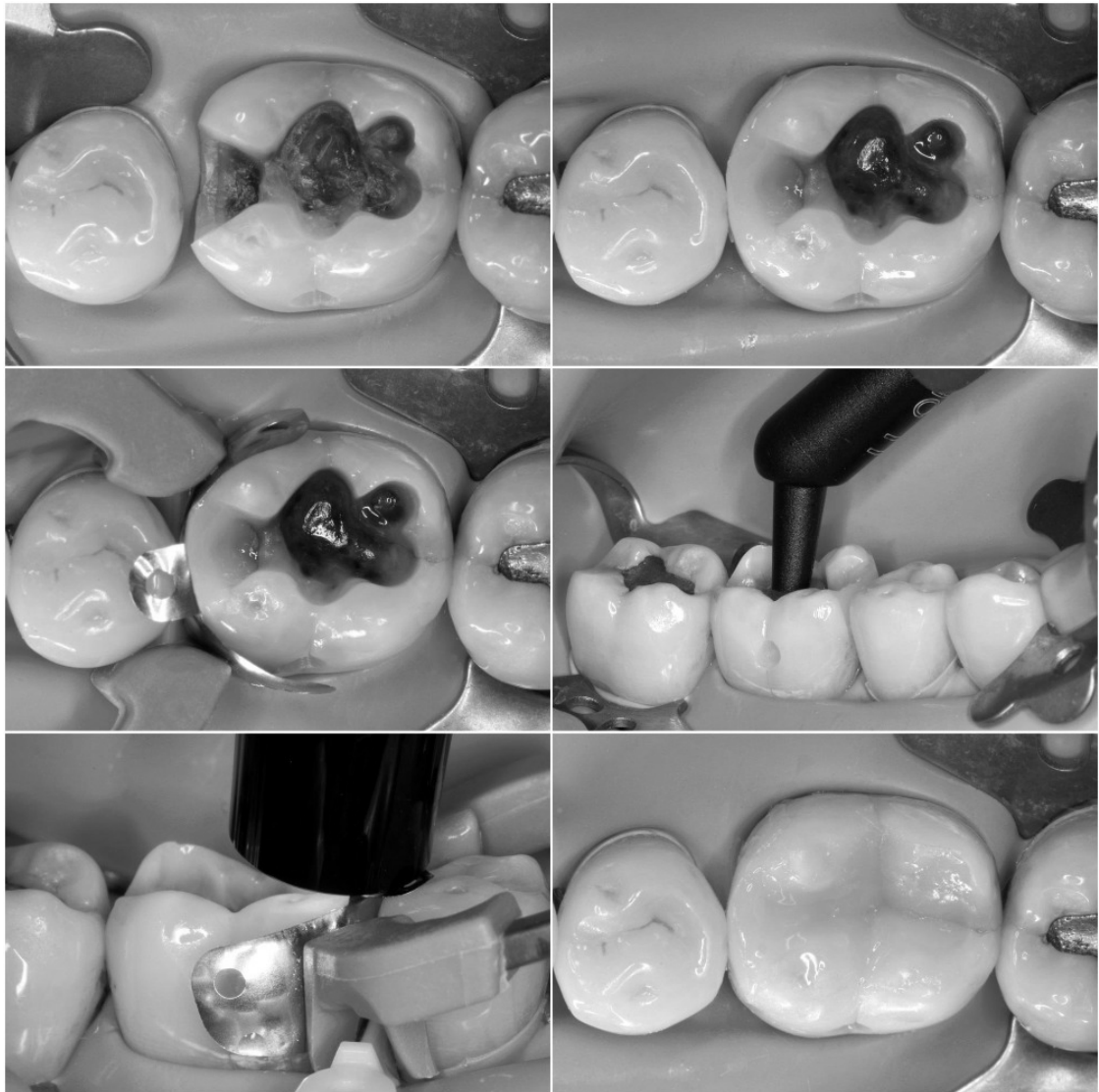
РОЛЬ КОМПОНЕНТОВ-ЗООНИМОВ В ФОРМИРОВАНИИ ФРАЗЕОЛОГИЧЕСКОГО ЗНАЧЕНИЯ АКФЕ

Аннотация. Анималистическая компаративная фразеология – обширный пласт любого языка и одна из наиболее распространенных и древних форм языковой номинации, потому что через сравнение, в том числе через сравнение с животными, человек издавна постигал окружающий мир и самого себя. Устойчивые сравнения с зоонимами – не только одна из самых многочисленных, но и внутренне разнообразных групп компаративной фразеологии. Эти единицы представляют большой интерес для анализа, так как, возникая на основе образного представления о том или ином животном, они наиболее ярко и непосредственно отражают национальную самобытность языка через систему оценочных образов-эталонов, характерных для данной лингвокультурной общности.

Annotation. Animalistic comparative phraseology is a vast layer of any language and one of the most widespread and ancient forms of linguistic nomination, because through comparison, including through comparison with animals, a person has long comprehended the world around him and himself. Stable comparisons with zoonyms are not only one of the most numerous, but also internally diverse groups of comparative phraseology. These units are of great interest for analysis, since, arising on the basis of a figurative representation of a particular animal, they most clearly and directly reflect the national identity of the language through the system of evaluative images-standards characteristic of a given linguocultural community.

Ключевые слова: Анималистическая компаративная фразеология, компаративная фразеологическая единица, зооним, сравнительный оборот.

Key words: Animalistic comparative phraseology, comparative phraseological unit, zoonym, comparative turnover.

Возникновение анималистических компаративизмов, по всей вероятности, относится еще к периоду дописьменного существования языка, когда в сознании людей мир всех живых существ составлял единое целое. Люди, ощущая себя частью неделимой природы, постоянно соприкасались и с другой ее составляющей – со своими «братьями меньшими», но не чувствовали своего превосходства над ними. Живя рядом, они пытались понять то общее, что их связывает друг с другом, и, более того, они верили в возможность

превращений человека в животное и животного в человека. Такие отношения и верования не могли не повлиять на формирование анималистического мировоззрения наших предков.

Образы животных всегда присутствовали в сознании человека того периода в силу того, что животные, как дикие, так и домашние, играли большую роль в его повседневной жизни. В сознании человека в результате категоризации происходило выделение наиболее существенных признаков животных, и формировались оценочные установки, языковым выражением которых являлось в первую очередь сравнение. Таким образом, формирование представлений о человеке, его качествах, манере поведения через познание объектов живой природы было естественным для процессов мышления людей той эпохи. Стремление к осознанию единства человека и природы, взаимосвязей всего сущего лежит в самых истоках человеческого опыта и его осмысления.

Такое миропонимание отразилось и в формах религиозных верований людей доклассового строя, первыми из которых считаются тотемизм, то есть обожествление животного-родоначальника, представление его в качестве символа и фетишизм как воплощение, олицетворение духа в животном или посвящение его духам. На этой стадии эволюции все объекты и явления природы представлялись человеку антропоморфными существами в образе животных. В монографии «Первобытное мышление» Клод Леви-Строс так объясняет появление этих форм религий в раннеродовом обществе: «Первобытный человек интуитивно чувствовал себя тождественным со всеми другими людьми, более того, с любым животным существом, поскольку оно живое... Подобие человека и животного легко подтверждается: как и человек, животное движется, издает звуки, выражает эмоции, имеет тело и «физиономию». Более того, иной раз кажется, что его способности превосходят человеческие: птица летает, рептилии меняют кожу. Животные занимают промежуточное положение между человеком и природой». И это особое положение животных во многом объясняет их «популярность» в самых разных языковых формах.

Возможно и другое объяснение многочисленности компаративных анимализмов в языке – с точки зрения психологии. На той стадии развития человеческого общества, когда только появляется язык как универсальное средство коммуникации, многие важные для человека понятия являлись слишком абстрактными и нечетко очерченными в повседневном опыте (например, особенности характера человека, нюансы его поведения), поэтому возникала необходимость зафиксировать данные понятия через более зримые и понятные образы. Ведь для вновь познаваемого легче использовать то, что уже создано для номинации ранее познанного. Так, благодаря параллелизму животного мира и мира человека, в мыслительной деятельности наших предков рождалась единая цепь ассоциаций

ЧЕЛОВЕК – ЖИВОТНОЕ и ЖИВОТНОЕ – ЧЕЛОВЕК, которые и легли в основу сравнений.

С развитием общества трансформируются и различные переходные формы от тотемизма родового к племенному и общенародному. Остатки тотемизма мы можем обнаружить и в более позднее время, в религиях классовых обществ (Египет и Индия – яркие примеры культуры в форме зооцентризма).

Многочисленными животными были населены басни полулегендарного раба-мудреца Эзопа, которого позднейшая традиция назвала «отцом басенного рода». Многие метафорические и компаративные фразеологизмы современных языков обязаны своим существованием именно басням. Так, русское устойчивое сравнение *крутиться как белка в колесе* со значением «быть в беспрестанных хлопотах, делах» вошло в широкий обиход после публикации басни И.А.Крылова «Белка».

Еще одним богатым источником многих ФЕ, в том числе и анималистических, была Библия. Кроме метафор и сравнений с образами животных из повседневной жизни, которыми так богата Библия, в ней можно было почерпнуть и сведения о животных, которых в реальной жизни европейцы той эпохи просто не могли наблюдать. Так, благодаря библейской истории о проглоченном китом Ионе у них было представление о китах.

В средние века среди простого люда были чрезвычайно популярны бестиарии – сочинения о животных на религиозные темы. Для христианского сознания эти книги были и энциклопедией животного мира, и сборником нравоучений, и своеобразным каталогом символических значений, и увлекательным чтением. В текстах данного типа название животного последовательно связывается как с объектом, обладающим определенными свойствами, так и с его символическим значением.

Безусловно, письменные источники сыграли свою роль в формировании анималистической фразеологии, но жизнь любого слова протекает прежде всего в устной речи, поэтому и все многообразие животного мира отразилось в первую очередь в образах фольклора – пословицах, поговорках, присловьях, потешках и сказках.

В настоящее время в русском языке наряду с лексемами-зоонимами наблюдается большое разнообразие сверхсловных единиц с анималистическим компонентом. Поэтому на базе общности черт символики и сходства смыслового содержания можно выстроить цепочку анималистических языковых единиц: лексема-зооним, фразеологизм, поговорка, пословица. Между этими единицами наблюдается тесная связь и взаимодействие, именно поэтому особенно важно не возводить барьеров между знаками разной природы и разных уровней, а рассматривать их во взаимосвязи. Ведь многие фразеологизмы и устойчивые

сравнения возникли в результате имплицирования фольклорных единиц. Например, ФЕ *стреляный воробей* образована от пословицы *стреляного воробья на мякине не проведешь*.

Но изученность одних звеньев цепочки автоматически не предполагает ясность мотивировки единиц другого уровня. Исследователями отмечалось, что на различных уровнях такой цепочки роль компонентов-зоонимов различна. Но в чем она заключается, какова причина данного явления – долгое время оставалось не выясненным, так как не учитывалась зависимость значения зоонимного стержня от структуры фразеологизма, от его словесного окружения, не исследовался механизм этой зависимости на различных уровнях цепочки. Сейчас данный пробел постепенно заполняется: за последние годы проблемам анималистической фразеологии были посвящены несколько работ, в том числе и те, в которых среди прочих ставится и вопрос о роли компонентов-зоонимов в семантической структуре фразеологизмов (Н.В. Бирюковой, Т.В. Козловой, Е.Р. Малафеевой, Ф.Ф. Фархутдиновой).

Роль семантики для ФЕ исключительна, и в этом нет никакого сомнения, но ее исследование всегда предполагает и обращение к формальному выражению фразеологического значения. Расчлененность формы ФЕ в сравнении с формальной монолитностью слова является главной особенностью семантики фразеологизма.

Ни у кого не вызывает сомнений тот факт, что слова, подвергающиеся фразеологизации, включаются в сложные семантические процессы. Но в современной лингвистической науке нет единого мнения по вопросу о механизме и закономерностях изменений семантической сущности слов-компонентов. Одни ученые считают, что компонент не может не быть прежде всего единицей лексической системы, то есть полнозначным словом (М.И. Алехина, Н.М. Шанский). Другие исследователи считают, что компоненты фразеологизма суть не слова не только потому, что у них нет лексического значения, но и по форме. Компонент сохранил лишь звуковой облик слова, его звуковую оболочку (А.И. Молотков). Третьи – и их большинство – приходят к выводу, что в процессе фразеологизации семантика слов изменяется, становится «специфической», «размытой», «ослабленной» и т.п. (В.М. Мокиенко).

То, что в разных фразеологических единицах значение компонентов изменяется неодинаково и зависит от многих факторов, можно проследить на примерах анималистических ФЕ компаративного и некомпаративного типов: *одинока как кукушка*, *злой как змея*, *гулять как кот мартовский* и *променять кукушку на ястреба*, *купить кота в мешке*, *змея подколотная*. Три первых единицы представляют собой компаративы, основную смысловую нагрузку в которых несет именно компонент-зооним, являющийся семантическим ядром всей КФЕ. В большинстве своем такие обороты образованы путем

фразеологизации устойчивых сравнений, а анималистические компоненты в них сохранили прямую связь с лексическим значением слова – названия животного. Синхронная двуплановость семантики КФЕ понятна всем.

Несколько иначе обстоит дело с формированием фразеологического значения анималистических фразеологизмов некомпаративного типа. Хотя компонент-зооним и здесь играет немаловажную роль, его смыслообразующая активность значительно ниже, чем в КФЕ. Становясь компонентом таких ФЕ, зооним утрачивает свое семантическое ядро, сохраняя отдельные специфические семы.

Например, зооним *змея* включает в свое лексическое значение семы «ядовитый», «обладающий смертельным укусом», «нападающий внезапно, неожиданно». При формировании индивидуального значения фразеологизма *змея подколотная* атрибутивный компонент актуализирует названные семы из лексического значения зоонима, и они эксплицируются в значении ФЕ в виде сем «коварный», «опасный», «вероломный», отражающих свойства человека.

Фразеологизм *променять кукушку на ястреба*, используемый для выражения неудачного, незначительного результата деятельности, и ФЕ *купить kota в мешке* со значением «приобретать что-либо, не видя, не зная ничего о качестве приобретаемого» характеризуется еще более высокой степенью семантической абстракции. Роль компонентов-зоонимов в формировании индивидуального значения данных фразеологизмов не является определяющей. Лексические значения зоонимов как бы растворяются в общем фразеологическом значении, абстрагируются до предела.

Таким образом, качественно-количественная неоднородность элементов смысловой структуры фразеологизма и, как следствие, их различная абстрагирующая способность обуславливает неравномерный характер фразеологизации и выступают одной из основных причин и предпосылок семантической маркированности компонентов в различных ее вариантах.

Список литературы:

1. Мокиенко В.М. Народные устойчивые сравнения с названиями животных // Мир русского языка. – 2001. – № 4. – С. 40–46.
2. Потебня А.А. Мысль и язык.– Харьков: Фолио, 1913. – 225 с.
3. Ройзензон Л.М. Русская фразеология: Учебное пособие. – Самарканд: Узбекистан, 1973. – 506с.
4. Хабарова, О.Г. Оценочные фразеологизмы, восходящие к образам животного и растительного мира (лингвокультурологический аспект) / О.Г. Хабарова // Сб.: Язык

- и ментальность в диахронии: материалы I Всероссийского научного семинара с международным участием для молодых ученых. – 2017. – С. 447 – 452.
5. Черемисина М.И. О границах сравнительной фразы//Проблемы устойчивости и вариантности фразеологических единиц. – Тула: Изд-во ТулГУ, 1968. – С. 65–70.
 6. Чернышева И.И. Фразеология современного немецкого языка. – М.: Просвещение, 1970. – 200с.

Дедюхин Филипп Юрьевич, магистрант, Новосибирский государственный университет,
г. Новосибирск

Андрьянычева Арина Владимировна, магистрант, Новосибирский государственный
университет, г. Новосибирск

ЗАКОНОДАТЕЛЬСТВО РОССИЙСКОЙ ФЕДЕРАЦИИ О КОЛЛЕКТОРСКОЙ ДЕЯТЕЛЬНОСТИ

Аннотация. В статье рассматривается вопрос развития законодательства, регулирующего коллекторскую деятельность на территории Российской Федерации. Перечисляются все основные источники права, регулирующие указанные правоотношения, а также проводится анализ постепенной разработки специального закона о коллекторах, действующего в настоящий момент. В статье также указаны основные изменения, которые регламентируются законом о коллекторах.

Annotation. The article deals with the development of legislation regulating collection activities in the territory of the Russian Federation. All the main sources of law regulating these legal relations are listed, as well as an analysis of the gradual development of a special law on collectors currently in force. The article also indicates the main changes that are regulated by the law on collectors.

Ключевые слова: коллектор, коллекторская деятельность, просроченная задолженность, взыскание, закон, регулирующий коллекторскую деятельность.

Keywords: collector, collection, collection activity, overdue debt, the law regulating collection activities.

В Российской Федерации распространение коллекторской деятельности произошло не так давно, примерно, в начале 2000-х годов. Обусловлено это было сложной экономической обстановкой, в которой кредиторам требовался легальный инструмент для возврата задолженности. Уже к 2008 году регулирование отношений между должником и кредитором стало необходимым, поскольку общемировой экономический спад усугублялся посредством неисполнения обязательств по возврату средств.

По данным, опубликованным Федеральной службой государственной статистики, объем денежных доходов россиян в 2008 году составил 25522,3 миллиарда рублей, увеличившись на 19,8% по сравнению с 2007 годом.

Урегулирование деятельности коллекторов было спорным вопросом для законодателей. С одной стороны, недолгий опыт действия данного инструмента на

территории нашего государства говорил о большом количестве нарушений прав потребителей кредита, с другой, коллекторская деятельность являлась катализатором по исполнению финансовых обязательств. Главной задачей для законодателя было решение проблемы соотношения интересов сторон.

Первым шагом на пути к отлаженной работе коллекторов стал законопроект Министерства экономического развития «О деятельности по взысканию просроченной задолженности физических лиц» в 2011 году, который получил негативную оценку со стороны общественности и некоторых государственных органов, в том числе, Роспотребнадзора. Объясняется это нарушением баланса сторон в процедуре взыскания. Несмотря на наличие в данном законопроекте статьи 10, которая определяла ряд прав должника по отношению к взыскателю, взыскатель имел слишком широкий ряд полномочий, в том числе, обязать госорганы предоставить личную информацию о должнике. Как итог, законопроект не был внесен на рассмотрение в Государственную Думу.

В 2013 году был принят Федеральный закон от 21 декабря 2013 г. № 353-ФЗ «О потребительском кредите (займе)». Данный нормативно-правовой акт впервые закрепил права должника в отношениях с кредитором при возврате долга. Так, статья 15, которая в настоящий момент утратила силу, закрепила обязанности кредитора, перечень возможных действий со стороны кредитора или взыскателя, а также определила ряд действий, которые не могут быть произведены по отношению к заемщику:

- прямое взаимодействие с заемщиком в случае, когда срок исполнения обязательства по возврату задолженности займа еще не наступил, за исключением ситуации, когда кредитор имеет право по договору требовать от заемщика досрочного погашения;

- прямое взаимодействие с должником путем отправки текстовых сообщений с использованием сотовой связи в промежутки с 22:00 до 08:00 часов по местному времени, а также в выходные и праздничные дни с 20:00 до 09:00 часов по местному времени места жительства должника либо лица, которое предоставило обеспечительные меры по договору потребительского кредита.

Однако стоит отметить, что такого объема регулирования было недостаточно, так как Закон о потребительском кредите не установил контроль над коллекторами, а также ответственность за правонарушения в данной сфере. Можно сказать, что он лишь в некоторой степени осуществлял защиту интересов должников.

«К обсуждениям по вопросу принятия закона законодатель вернулся в конце 2014 г. «Катализатором» событий послужило ухудшение экономической ситуации в стране:

падение цен на нефть и введенные в отношении Российской Федерации санкции, наблюдалось снижение реальных доходов граждан». В момент рассмотрения законопроекта Председатель Совета Федерации Федерального собрания РФ В.Н. Матвиенко сказала следующее: «...моя позиция заключается в том, что следует ускорить принятие федерального закона, регулирующего деятельность коллекторских агентств. Процесс его подготовки, обсуждения, согласования явно затянулся». В 2016 году был принят Федеральный закон от 3 июля 2016 г. «О защите прав и законных интересов физических лиц при осуществлении деятельности по возврату просроченной задолженности и о внесении изменений в Федеральный закон «О микрофинансовой деятельности и микрофинансовых организациях» (далее – Закон о коллекторах). Данный закон стал и на сегодняшний день является основным инструментом регулирования экономической деятельности, связанной с возвратом задолженности у граждан. Стоит обратить особое внимание, что данный закон регулирует отношения, связанные только с должником – физическим лицом. До принятия данного нормативно-правового акта фактически не существовало специального законодательства, так, по словам В.А. Болдырева правовое регулирование коллекторской деятельности представляло собой «мозаику» по причине размещения соответствующих норм в различных актах частного и публичного права.

Стоит отметить, что в настоящее время существует ряд нормативных актов, так или иначе, затрагивающих деятельность коллекторов. К таковым, помимо специального закона, относятся:

– Гражданский кодекс Российской Федерации (часть первая): Федеральный закон от 30 ноября 1994 г. № 51-ФЗ (далее – ГК РФ). Регулирует основы договорных отношений должника и банка, банка и коллекторского агентства, в частности, передачу долга банком по договору цессии (передачи права требования), заключение агентского договора для осуществления взыскания задолженности коллектором по поручению кредитора и т.д.

– Кодекс Российской Федерации об административных правонарушениях: Федеральный закон от 30 декабря 2001 г. № 195-ФЗ (далее – КоАП РФ). Предусматривает ответственность организаций за правонарушения, основной деятельностью которых является взыскание просроченной задолженности.

– Федеральный закон от 2 декабря 1990 г. № 395-1 «О банках и банковской деятельности». Закон о банках регламентирует режим банковской тайны, который при осуществлении деятельности коллекторских агентств нередко нарушается банками.

– Федеральный закон от 27 июля 2006 г. № 152-ФЗ «О персональных данных». Наряду с Федеральным законом о банках регулирует возможность передачи и раскрытия

информации о банках третьим лицам (коллекторам). Кроме того, данный закон защищает права родственников и других лиц, которых Закон о коллекторах определяет в качестве близких должнику людей.

– Приказ ФССП России от 30 декабря 2019 № 550 «Об утверждении Административного регламента предоставления Федеральной службой судебных приставов государственной услуги по включению сведений о юридическом лице в государственный реестр юридических лиц, осуществляющих деятельность по возврату просроченной задолженности в качестве основного вида деятельности». Один из основных нормативных правовых актов, который регламентирует деятельность органов ФССП, осуществляющих контроль (надзор) за коллекторскими агентствами, определяющий порядок взаимодействия с ними.

Кроме того, коллекторская деятельности регулируется Федеральным законом от 30 декабря 2004 г. № 218-ФЗ «О кредитных историях» и Федеральным законом от 21 декабря 2013 г. «О потребительском кредите (займе)».

На сегодняшний день Закон о коллекторах является основным регулятором общественных отношений, связанных с осуществлением коллекторской деятельности в России, в том числе, акт закрепил права и обязанности сторон в отношениях по взысканию долгов с физических лиц.

Прежде всего следует отметить, что Закон о коллекторах регламентирует открытый перечень способов взаимодействия кредитора либо лица, действующего в его интересах и от его имени, и должника. К текстовым сообщениям добавились голосовые и иные сообщения, которые могут быть отправлены с использованием сетей электросвязи, почтовые отправления по месту жительства или месту пребывания должника, а также личные встречи и телефонные переговоры, которые законодатель определил как «непосредственное взаимодействие». Открытый список способов взаимодействия обуславливается наличием в части 2 статьи 4 рассматриваемого закона иных от вышеперечисленных способов, которые могут быть предусмотрены письменным соглашением между сторонами. При этом нельзя не упомянуть, что такое соглашение не может содержать неточностей в формулировке способа, а наоборот, они должны быть конкретизированы. Важным уточнением является то, что такое соглашение может быть расторгнуто по инициативе должника путем отправления уведомления в адрес кредитора.

До принятия указанного закона большой проблемой являлось взаимодействие кредитора или лица, действующего в его интересах и от его имени, с третьими лицами, под которыми понимаются члены семьи должника. Как и в случае с самим должником, коллекторы оказывали на них как психологическое давление, выраженное, в том числе, в

угрозах, так и физическое воздействие. В целях сохранения здоровья третьих лиц часть 5 статьи 4 Закона о коллекторах закрепила положение об обязательном письменном согласии со стороны должника и третьего лица на осуществление взаимодействия со стороны кредитора или лица, действующего то его имени. В противном случае, коллекторы не имеют право на какие-либо действия в отношении членов семьи заемщика.

Нормы Закона о потребительском кредите (займе) о времени взаимодействия должника и кредитора были также дополнены положениями статьи 7 Закона о коллекторах. Законодатель впервые ввел ограничения по количеству личных встреч – не более одного раза в неделю, по количеству взаимодействий с использованием телефонных переговоров – не более одного раза в сутки, двух раз в неделю либо восьми раз в месяц.

Одним из главных требований к взаимодействию кредитора и должника по возврату задолженности являются принципы добросовестности и разумности. Хотя данные принципы и не раскрываются законодателем, точно понятно, что они под собой подразумевают. По словам А.М. Ширвиндта: «вести себя разумно и добросовестно – значит вести себя так, как положено модельному субъекту гражданского права, как мы ожидаем от всякого нормального человека, с учетом интересов других лиц». Таким образом, любые действия со стороны коллекторов должны брать начало, в первую очередь, из этих положений. Рассматриваемый закон запрещает при осуществлении действий по возврату задолженности применять к должнику и третьим лицам какую-либо физическую силу, угрожать, уничтожать имущество либо угрожать уничтожением, оказывать психологическое давление, злоупотреблять правом и любым другим способом причинять вред.

Из ряда важнейших, можно выделить положение статьи 11 указанного закона, которое закрепляет возможность должника и третьих лиц на компенсацию морального вреда и возмещение убытков в случае нарушения прав последних из-за неправомерных действий коллекторов. Но гражданско-правовая ответственность – не единственный вид правовой ответственности, предусмотренный настоящим законодательством. Данный аспект будет рассмотрен далее в работе.

Закон о коллекторах впервые установил контроль (надзор) за деятельностью юридических лиц, осуществляющих возврат задолженности. Контроль за такими организациями возложен на уполномоченный орган согласно части 1 статьи 18 рассматриваемого закона. В самой статье нет конкретизации, что это за орган, но часть 4 указанной статьи предусматривает отсылку к Положению, утвержденному Постановлением Правительства Российской Федерации от 25 июня 2021 г. №1004 «Об утверждении Положения о федеральном государственном контроле (надзоре) за

деятельностью юридических лиц, осуществляющих деятельность по возврату просроченной задолженности в качестве основного вида деятельности, включенных в государственный реестр юридических лиц, осуществляющих деятельность по возврату просроченной задолженности в качестве основного вида деятельности» (далее - Положение). Согласно данному Положению уполномоченным органом по осуществлению государственного контроля является ФССП России.

Немаловажным является то, что Положение закрепило градацию объектов государственного контроля (надзора) в зависимости от риска причинения ущерба.

Выделено четыре вида:

- высокий риск;
- значительный риск;
- средний риск;
- низкий риск.

Критерии отнесения объекта государственного контроля (надзора) к какому-либо виду заключаются в норме, которая была нарушена со стороны юридического лица, занимающегося возвратом задолженности, а также количестве таких нарушений. Такая градация помогает органам ФССП России оценить добросовестность объекта контроля и оценить риск возможного нарушения законодательства. Реестр лиц, занимающиеся таким видом деятельности ведет ФССП России. Помимо этого, на официальном сайте органа можно узнать к какому виду риска относится та или иная организация.

Вся деятельность ФССП России по отношению к коллекторским организациям делится на профилактические мероприятия и на контрольные (надзорные) мероприятия. Относительно первых можно сказать, что они могут выступать основанием для проведения контрольных мероприятий в случае несоблюдения требований закона. В ходе проведения контрольных мероприятий уполномоченный орган может проводить: инспекционный визит, документарную проверку и выездную проверку. Несложно заметить, что контрольные мероприятия схожи с подобной процедурой налогового органа. Самым серьезным мероприятием является выездная проверка, поскольку в ходе нее приставы могут осуществлять: осмотр, опрос, получение письменных объяснения, истребование документов и экспертизу, по окончании которых выносятся акт контрольного (надзорного) мероприятия. За неоднократное нарушение законодательства, регулирующего деятельность коллекторов, такие лица могут быть исключены из государственного реестра лиц, осуществляющих деятельность по возврату просроченной задолженности, что ведет к невозможности в дальнейшем вести такую деятельность.

Помимо вышеуказанного, глава 3 Закона о коллекторах закрепила условия осуществления деятельности юридическим лицом, ведущим деятельность по возврату просроченной задолженности в качестве основного вида, тем самым указав, что не любое юридическое лицо имеет возможность заниматься этим. К ним относятся:

- включение юридического лица, основным видом деятельности которого является возврат задолженностей, в государственный реестр;
- размер чистых активов, который должен быть равен либо превышать 10 000 000 (десять миллионов) рублей;
- указание в учредительных документах общества основным видом деятельности – возврат просроченной задолженности;
- обладание оборудованием и программным обеспечением, соответствующих требованиям Минюста России;
- владение сайтом в сети «Интернет»;
- отсутствие денежного обязательства перед кем-либо, не исполненного в течение более 30 дней.

Исходя из полного названия Закона о коллекторах становится ясно, что нормы данного нормативно-правового акта регулируют отношения только между должниками и юридическими лицами, которые включены в государственный реестр. Таким образом, мы понимаем, что на отношения между должниками и лицами, которые на сегодняшний момент не внесены в реестр, они не распространяются. Это, к сожалению, позволяет существовать в подобных правоотношениях нарушениям, нерегулируемым специальными нормами.

Немаловажным является наличие положения статьи 14.57 КоАП РФ, диспозиция которой дает понять о возможности привлечения к административной ответственности не только юридических лиц, включенных в государственный реестр лиц, осуществляющих возврат просроченной задолженности в качестве основного вида деятельности, но и кредиторов и лиц, действующих от их имени, которые занимаются такой деятельностью и не включены в реестр, т.е. – неподконтрольны ФССП России.

Таким образом, очевидно, что распространение такого вида деятельности, как возврат просроченной задолженности, на территории Российской Федерации произошло в самом начале XXI века, при этом законодательная база, которая могла бы регулировать данный инструмент практически отсутствовала. Точечные попытки принять специальный закон в 2011, 2013 годах вовсе не были реализованы на практике. Принятие Закона о коллекторах, начиная с 2016 года сыграло важную роль, определив базовые аспекты регулирования гражданско-правовых отношений в рассматриваемой сфере. Были

определены порядок осуществления процедуры возврата задолженности, права заемщиков, права и обязанности кредиторов и лиц, действующих от их имени и в их интересах, а также данным нормативно-правовым актом был организован контроль (надзор) за лицами, осуществляющими такую деятельность в качестве основной.

Литература

1. Российская Газета. 06.07.2016. № 146.
2. Российская Газета. 23.12.2013. № 289.
3. Российская газета. 29.07.2006. № 165.
4. Российская газета. 13.01.2005. № 2.
5. Российская газета. 31.12.2001. № 256.
6. Российская газета. 08.12.1994. № 238 – 239.
7. Российская газета. 11.12.1990.
8. Приказ ФССП России от 30 декабря 2019 № 550 «Об утверждении Административного регламента предоставления Федеральной службой судебных приставов государственной услуги по включению сведений о юридическом лице в государственный реестр юридических лиц, осуществляющих деятельность по возврату просроченной задолженности в качестве основного вида деятельности» (в ред. от 24.11.2021). URL: <https://minjust.consultant.ru>.
9. Проект Федерального закона от 12 декабря 2011 г. «О деятельности по взысканию просроченной задолженности физических лиц». URL: Справочная правовая система «Консультант-Плюс».
10. Болдырев В.А. Коллекторская деятельность как современный экономико-правовой феномен // Имущественные отношения в РФ. 2015. № 6. С. 94 – 103.
11. Матвиенко В.Н. О коллекторских агентствах. URL: <http://council.gov.ru>.
12. Цит. по: Михайлова А. Разумность как принцип гражданского права. URL: <https://pravo.ru>.
13. Савосин Н.А. Развитие законодательства о регулировании коллекторской деятельности // Сборник научных трудов студентов и аспирантов. отв. ред. Е. В. Трофимов. Санкт-Петербург. 2019. С. 174 – 177.
14. Щербакова Е. Рост реальных денежных доходов россиян в 2008 году резко замедлился. URL: <http://www.demoscope.ru>.

УДК 34.01

Дедюхин Филипп Юрьевич, магистрант, Новосибирский государственный университет, г. Новосибирск

Андриянычева Арина Владимировна, магистрант, Новосибирский государственный университет, г. Новосибирск

ПОНЯТИЕ И СОДЕРЖАНИЕ КОЛЛЕКТОРСКОЙ ДЕЯТЕЛЬНОСТИ В РОССИИ

Аннотация. В статье рассматривается понятие коллекторской деятельности. Приводятся мнения ученых в области административного и иного права. Упоминается о важности сферы взыскания задолженности коллекторской деятельности для экономики государства, в том числе банковского сектора, с указанием статистических данных по размеру задолженности физических лиц за предыдущие годы. В работе также рассматривается ряд проблем, существующих на настоящий момент на законодательном уровне.

Annotation. The article discusses the concept of collection activity. The opinions of scientists in the field of administrative and other law are given. It mentions the importance of the sphere of debt collection for the economy of the state, including the banking sector, indicating statistical data on the amount of debt owed by individuals in previous years. The paper also examines a number of problems that currently exist at the legislative level.

Ключевые слова: коллектор, коллекторская деятельность, просроченная задолженность, взыскание.

Keywords: collector, collection, collection activity, overdue debt.

Понятие «коллекторское агентство» либо «коллекторская деятельность» в настоящее время в российском законодательстве не используются, но они являются устоявшимися в общественных отношениях, также они имеют место в названии Национальной ассоциации профессиональных коллекторских агентств, но законодатель избегает наличия подобных дефиниций в нормативно-правовых актах, что, возможно, связано с неоднозначным отношением людей к данному словосочетанию.

Представляется, что уместным было бы дать определение этим понятиям и оперировать последними в нормативных правовых актах. Исходя из нескольких определений, например, Д.В. Инкина: «Коллекторскую деятельность можно определить как предпринимательскую деятельность негосударственных организаций, занимающихся взысканием просроченной задолженности» и Т.Ю. Астаповой: «...под коллекторской деятельностью признают законную профессиональную систематическую деятельность организации, нацеленную исключительно на возврат просроченной задолженности, с

использованием специализированных навыков и законных средств на досудебной стадии, стадии судебного разбирательства и исполнительного производства, в том числе путем приобретения долга» можно указать, а в дальнейшем внести изменения в часть 2 статьи 2 рассматриваемого закона и дополнить список дефиниций в следующем виде: «Коллекторская деятельность – это вид профессиональной экономической деятельности, направленной на возврат просроченной задолженности путем использования законных способов, указанных в настоящем Федеральном законе».

В 2019 году первый зампреда Комитета Государственной Думы по безопасности и противодействию коррупции Дмитрий Савельев сделал заявление: «Единственный способ решения проблемы — полный запрет коллекторской деятельности».

Однако необходимость правового регулирования коллекторской деятельности на территории нашей страны была продиктована двумя важными аспектами. Во-первых, это значение деятельности по взысканию просроченной задолженности для экономики государства. Во-вторых, реализация данного инструмента на практике, которая, в том числе, включает в себя ряд нарушений прав и законных интересов должников.

Увеличение доли просроченных кредитов связано как с внутригосударственными, так и с внешними обстоятельствами. Важно отметить, что невозможность обеспечения физическими лицами своих финансовых обязательств перед банками, вызвана снижением располагаемого дохода. Сокращение числа рабочих мест, влекущее увеличение безработицы, снижение заработной платы по причине сокращения расходов организаций, рост цен на потребительские товары из-за увеличения темпа роста инфляции – все эти факторы произвольно приводят к неспособности населения оплаты долгов. Из чего можно сделать вывод, что абсолютно все вышеуказанные факторы в рыночной экономике взаимосвязаны.

Коммерческие банки, при планировании будущего периода, закладывают риски невозврата потребителями кредита своих обязательств. Для этого банки увеличивают свою дополнительную норму резервирования в Центральном банке России. В связи с увеличением резервов, их прибыль будет падать, поскольку денег для кредитования становится меньше. Далее, цепочка последствий достаточно проста:

- меньше кредитов, выданных населению;
- сокращение свободных денег у населения;
- уменьшение покупательной способности населения;
- уменьшение спроса населения на товары и услуги;
- сокращение производства;

– спад в экономике.

По словам директора департамента по работе с просроченной задолженностью Росбанка Евгения Сеньковского: «на рост количества неплательщиков могли повлиять ограничения в связи пандемией коронавирусной инфекции, а также рост заболеваемости в стране», с чем нельзя не согласиться. Помимо этого, начиная с 2014 года по сегодняшний день Россия находится под санкциями, в связи с чем уровень экономического развития не может достигать динамического максимума.

Роль коллекторских агентств, в связи с вышеперечисленным, достаточно понятна. Являясь частью финансово-кредитной сферы, коллекторы оказывают, своего рода, поддержку и защиту банков. Путем применения законных методов они взыскивают с «проблемных» заемщиков не всю, но значимую часть долгов. Возможность банков уступить долг третьему лицу, в данном случае, освобождает их от дополнительных издержек, несмотря на потерю прибыли, в связи с передачей долга по очень низкой цене. Такая цена варьируется в среднем «от 1 до 10% от суммы долга». Помимо этого, эффективно действующий инструмент коллекторской деятельности на территории страны позволяет влиять на ключевую, а соответственно и коммерческую, ставку по кредитам, что позволяет снизить долю непогашенных обязательств, в том числе, физическими лицами. Также, по мнению некоторых авторов, отлаженная и законодательно подкрепленная работа коллекторских агентств приводит к стабилизации деловых отношений в стране. Так, например, нельзя не согласиться с М.А. Осиповой. По ее словам: «...организованная сфера коллекторской деятельности положительно влияет на деловой оборот в целом, обеспечивая исполнение сторонами обязательств по сделкам и увеличивая рост торгового оборота».

Стоит отметить роль коллекторской деятельности и для судебной системы России. Понятно, что для коммерческих банков способ передачи права требования по договору цессии, предусмотренного статьей 388 ГК РФ, является более эффективным в отличии от взыскания по исполнительному производству, в силу долгосрочного процесса последнего. Для банка передача долга коллекторам дает весомые преимущества:

- 1) сокращение дебиторской задолженности;
- 2) освобождение собственного штата сотрудников от взыскания задолженности;
- 3) сокращение издержек, закладываемых на взыскание задолженности;
- 4) исключение негативных моментов, влияющих на оценку банка потребителем.

Кроме того, в настоящей практике достаточно распространенным является агентское соглашение, по которому право требования остается у принципала (банка), а взысканием задолженности за вознаграждение занимается агент (коллектор). Только за первую половину 2021 года банки по договору агентирования передали коллекторам долгов на

сумму

311 млрд руб. За весь 2020 год с использование договора цессии и агентского договора было передано долгов на сумму 582 млрд руб. В то же время, по данным Национальной ассоциации профессиональных коллекторских агентств (далее – НАПКА) продажа долгов физических лиц коллекторским агентствам по договору цессии сократилась с 90 млрд руб. в 2020 году до 40 млрд руб. в 2021 году. Из чего можно сделать вывод, что основным инструментом решения проблемы неплатежеспособности должников является заключение агентского соглашения между банком и юридическим лицом, оказывающим услуги по взысканию просроченной задолженности. Объясняется это и тем, что коллекторские агентства – профессионалы, представляющую определенную сферу. Следовательно, они знают, как работать с «проблемными должниками», умеют выстраивать последовательный процесс взаимоотношений с заемщиками. Таким образом, коллекторская деятельность снижает нагрузку на суды и судебную систему в целом, что положительно сказывается на разрешении иных споров.

Исходя из вышеперечисленного можно сделать вывод о том, что значение коллекторской деятельности для государства нельзя недооценивать. Ее запрет повлечет, в лучшем случае, неблагоприятные последствия для экономики, а вероятнее, и вовсе, поставим перед банками непреодолимую собственными силами проблему. Таким образом, первый аспект необходимости регулирования деятельности по взысканию просроченной задолженности подтвержден значением рассматриваемого инструмента для финансово-экономической сферы государства. Усовершенствование законодательной базы будет влиять не только на стабильность состояния банковской системы, но и на ее развитие.

Как ранее было отмечено, Закон о коллекторах регулирует лишь отношения между должником и юридическим лицом, которое внесено в реестр лиц, осуществляющих деятельность по возврату просроченной задолженности в качестве основного вида деятельности. Получается, законодатель подразумевает, что данный вид экономической деятельности может осуществляться только через лиц, внесенных в государственный реестр, и фактически «отрезает» от регулирования в этой сфере отношения, которые могут возникать между должником и лицом, не внесенным в реестр.

Помимо этого, в самом Законе о коллекторах есть и другие проблемы, которые не могут оставаться без внимания. Во-первых, в статье 2 рассматриваемого закона содержатся основные понятия, используемые в законе. Дается определение таких понятий как:

– должник;

- государственный реестр;
- уполномоченный орган.

Вполне оправданным было бы внесение в этот короткий список и понятий: «третьи лица», «иные способы взаимодействия», «адрес должника» и другие.

Рассматриваемое ранее положение части 2 статьи 4 Закона о коллекторах, как было указано, фактически делает список способов взаимодействия должника и кредитора, либо лица, выступающего от его имени, открытым посредством включения формулировки «иных, за исключением указанных». Несмотря на указание в части 3 той же статьи на то, что такие «иные» способы должны учитывать требования части 2 статьи 6 (действия, недопустимые для применения к должнику), остается непонятным – что можно понимать под иными способами взаимодействия. Складывается понимание, что такая оговорка может дать коллекторам возможность составлять письменные соглашения с должником, в которых будут превалировать интересы первых. Помимо этого, не указывается момент заключения письменного соглашения между сторонами – до или после факта просрочки.

Отказ от письменного соглашения, регламентированный частью 4 статьи 4 указанного закона, также содержит под собой вопрос, который имеет большое значение, в первую очередь, для кредитора или лица, выступающего от его имени и в его интересах. Законодатель предоставил должнику возможность в любой момент отказаться от исполнения такого соглашения, но не указал причину, по которой можно это сделать. Таким образом, из прямого трактования положения становится ясно, что заемщик имеет право без оснований расторгнуть соглашение, а кредитор в таком случае получает лишь уведомление, что может привести к злоупотреблению правом со стороны должника.

Часть 3 статьи 8 Закона о коллекторах регламентирует порядок взаимодействия с должником через его представителя. Для этого должником подается заявление с указанием данных, перечисленных в этой норме:

- фамилия, имя, отчество представителя;
- номер телефона для связи с представителем;
- адреса: почтовый и электронной почты.

При этом, часть 4 той же статьи дает возможность действовать в качестве представителя должника только лицо, имеющему статус адвоката. Из положений закона понятно, что он направлен на регулирование отношений, возникающих за рамками судебного процесса. Отсюда не совсем понятно, по какой причине к представительству не могут быть допущены лица, не имеющие статуса адвоката, но при наличии высшего юридического образования. Сущность взаимоотношений между представителем и кредитором или лицом, выступающего от его имени и в его интересах, не требует наличия

большого юридического стажа. Согласно законодательству Российской Федерации, даже представление интересов лица в суде общей юрисдикции не всегда требует наличия статуса адвоката, например, в гражданском процессе.

Если задачей законодателя было ограничение числа лиц, имеющих право представлять интересы должника перед кредитором или лицом, действующего от его имени и в его интересах, для предупреждения нарушений как с одной, так и с другой стороны, то, возможно, стоило наделить полномочиями представителя и лиц, имеющих высшее юридическое образование, которые также могут сопроводить заемщика в процедуре взыскания просроченной задолженности, соблюдая при этом нормы действующего законодательства.

Среди других проблем по мнению Л.Н.К. Алиева и А.И. Ивенского: «является ограничение доступа лиц, имеющих судимость, к созданию коллекторских организаций, осуществляющих коллекторскую деятельность». Согласно части 2 статьи 13 Закона о коллекторах «Физическое лицо, имеющее неснятую или непогашенную судимость за преступление в сфере экономики или преступление против государственной власти, не вправе прямо или косвенно (через подконтрольных ему лиц) самостоятельно или совместно с иными лицами, связанными с ним договорами доверительного управления имуществом, и (или) простого товарищества, и (или) поручения, и (или) акционерным соглашением, и (или) иным соглашением, предметом которого является осуществление прав, удостоверенных акциями (долями) лица, осуществляющего деятельность по возврату просроченной задолженности в качестве основного вида деятельности, включенного в государственный реестр, получать право распоряжения 10 и более процентами голосов, приходящихся на голосующие акции (доли), составляющие уставный капитал такого лица».

Задачей законодателя в данном случае является ограничение ряда лиц к управлению организацией, занимающейся взысканием задолженности с заемщиков. Сама идея фиксирования верхнего порога доли голосующих акций в этой сфере не может быть отвергнута. Но реализация такой нормы на практике может не оправдать ее существование. Решение для «обхода» такого правового барьера простое и заключается в следующем: запрет получения 10 и более процентов голосующих акций подразумевает то, что каждое такое лицо имеет право получить акции в максимальном объеме равном 9 процентам. Таким образом, перераспределение акций между 6 участниками или учредителями может дать в общей сумме 54 процента голосов, что составляет большинство от общего числа голосующих акций. В связи с чем, такое ограничение вполне имеет место быть в положениях Закона о коллекторах, но при желании его можно преодолеть.

Стоит отметить, что роль «рабочего» законодательства очень важна для любой сферы деятельности людей. Каждый правовой пробел может отражаться на количестве нарушений прав и законных интересов физических и юридических лиц. Взаимоотношения по поводу взыскания просроченной задолженности не является исключением. Своевременное и точечное реагирование законодателя на появившиеся злоупотребления со стороны коллекторов восстанавливает баланс интересов сторон и ограждает его от перевеса в одну или другую сторону.

Федеральный закон о коллекторах, во-первых, определил ряд допустимых действий со стороны кредитора или лица, действующего от его имени. Во-вторых, указанный закон установил государственный контроль (надзор) за организациями, основным видом деятельности которых является взыскание просроченной задолженности, в лице Федеральной службы судебных приставов. В-третьих, было регламентировано максимальное количество раз и часов взаимодействия коллектора с должником, что, опять же, гарантирует последнему защиту его прав и интересов. Немаловажным является указание в законе на права третьих лиц при взаимодействии с кредиторами или лицами, действующими от их имени и в их интересах. Они приобрели легальную возможность отказа от контакта с коллекторами путем не предоставления письменного согласия либо возврата такого, если оно было дано ранее.

Несмотря на действительно значимую роль данного закона он имеет ряд пробелов, связанных с кратким списком дефиниций, недостаточно определенным кругом способов взаимодействия коллектора и должника, ограничением круга лиц, имеющих право на представление интересов должника, которые должны быть устранены, поскольку могут отражаться на реальном положении граждан в общественных отношениях с взыскателями. Тем не менее, рассматриваемый нормативно-правовой акт впервые узаконил коллекторскую деятельность на территории нашего государства, что является большим шагом для ее развития.

Литература

1. Алиев Л.Н.К., Ивенский А.И. Проблемы регулирования деятельности негосударственных юридических лиц по возврату просроченной задолженности // Вестник Волжского университета имени В.Н. Татищева. 2018. № 3. URL: <https://cyberleninka.ru>.
2. Астапова Т. Ю. О подходах к определению понятия «коллекторская деятельность» // Законы России: опыт, анализ, практика. 2014. № 8. С. 10.
3. Боровская О.Е. Деятельность коллекторских агентств: проблемы и перспективы // Экономика и бизнес. 2020. № 61. С. 12 – 16.
4. Инкин Д.В. Закон о коллекторах: права и обязанности кредиторов и лиц, действующих от их имени. URL: <https://www.kp.ru>.
5. Объем продажи долгов коллекторам сократился вдвое в 2021 году. URL: <https://pravo.ru>.

6. Осипова М.А. Правовые основы коллекторской деятельности в Российской Федерации // Электронный научный журнал Байкальского государственного университета. 2018. № 2.
7. Пятигорская А. Савельев призвал запретить коллекторскую деятельность в России. URL: <https://www.pnp.ru>.
8. Трушина Н. Коллекторам передали рекордное количество долгов россиян. URL: <https://www.mk.ru>.

Дедюхин Филипп Юрьевич, магистрант, Новосибирский государственный университет, г. Новосибирск

Андрьянычева Арина Владимировна, магистрант, Новосибирский государственный университет, г. Новосибирск

УГОЛОВНАЯ ОТВЕТСТВЕННОСТЬ В СФЕРЕ ВЗЫСКАНИЯ ПРОСРОЧЕННОЙ ЗАДОЛЖЕННОСТИ С ФИЗИЧЕСКИХ ЛИЦ

Аннотация. В статье рассматривается вопрос привлечения коллекторов к уголовной ответственности. В силу отсутствия специальной нормы для коллекторов в уголовном кодексе, обсуждается возможность внесения изменений на основании законопроекта, который в настоящее время рассматривается в Государственной Думе РФ. В статье приводятся мнения компетентных лиц по поводу необходимости привлечения коллекторов к уголовной ответственности.

Annotation. The article deals with the issue of bringing collectors to criminal responsibility. Due to the absence of a special rule for collectors in the Criminal Code, the possibility of making changes based on the draft law, which is currently being considered in the State Duma of the Russian Federation, is being discussed. The article presents the opinions of competent persons on the need to bring collectors to criminal responsibility.

Ключевые слова: коллектор, коллекторская деятельность, просроченная задолженность, взыскание, уголовная ответственность.

Keywords: collector, collection, collection activity, overdue debt, criminal liability.

Как было указано ранее, Закон о коллекторах предусматривает гражданско-правовую ответственность кредитора и лица, действующего от его имени и в его интересах, но при этом нельзя сказать об отсутствии иной ответственности за совершение противоправных действий, направленных на получение от заемщика задолженной суммы денежных средств. Уголовный кодекс Российской Федерации (далее – УК РФ) на сегодняшний день не содержит специальной нормы, предусматривающей ответственность в сфере экономической деятельности, направленной на возврат просроченной задолженности, тем не менее, любой акт действия по отношению к должнику, представляющий собой состав преступления, будет признан таковым, и лицо, совершившее преступление понесет уголовную ответственность.

Введение уголовной ответственности за действия, совершаемые коллекторами в отношении должников на сегодняшний день активно обсуждается. Необходимость возникает исходя из потребности существования такой нормы в УК РФ. Как показывает практика, нарушение прав и законных интересов граждан со стороны организаций, занимающихся взысканием просроченной задолженности, происходит нередко. Привлечение отдельного лица к ответственности, предусмотренной УК РФ, на данный момент возможно только по общим составам статей 115 (умышленное причинение легкого вреда здоровью), 116 (побои), 330 (самоуправство). Специальная норма для привлечения к уголовной ответственности организации или физического лица, осуществляющих деятельность по возврату долгов, на сегодняшний день в законодательстве отсутствует. При этом, стоит указать, что законопроект о внесении изменений в Уголовный и Уголовно-процессуальный кодексы РФ уже представлен Государственной Думе. На данный момент проект находится на стадии рассмотрения в первом чтении. Законопроект был подготовлен депутатами Государственной Думы: В.И. Пискаревым, Э.А. Валеевым, А.А. Гетта, Н.И. Рыжак и внесен на рассмотрение Государственной Думы 23 марта 2021 года.

Из рассматриваемого проекта федерального закона следует, что предложено добавить в УК РФ статью 172.4 в следующей редакции:

«1. Совершение действий, направленных на возврат просроченной задолженности физических лиц, сопряженных с применением насилия или угрозой его применения, уничтожением или повреждением имущества, угрозой таких уничтожения или повреждения, либо распространением заведомо ложных сведений, порочащих честь и достоинство физического лица,

– наказывается штрафом в размере от трехсот тысяч до пятисот тысяч рублей или в размере заработной платы или иного дохода осужденного за период до трех лет, либо принудительными работами на срок до пяти лет, либо лишением свободы на срок до пяти лет с лишением права занимать определенные должности или заниматься определенной деятельностью на срок до трех лет или без такового.

2. Те же деяния, совершенные организованной группой,

– наказываются лишением свободы на срок до двенадцати лет».

На основании статьи 15 УК РФ можно сделать вывод о том, что, исходя из санкций, предлагаемых норм, такие деяния будут рассматриваться как преступление средней степени тяжести для части 1 статьи 172.4 и как особо тяжкое преступление для части 2 статьи 172.4.

В пояснительной записке к законопроекту указывается на растущее количество обращений граждан, связанных с нарушением их прав и законных интересов,

выражающегося в угрозах жизни и здоровью или повреждении имущества со стороны лиц, осуществляющих взыскание просроченной задолженности. Но проблема привлечения к уголовной ответственности заключается в невозможности связать действия таких неустановленных физических лиц с определенной организацией-кредитором или лицом, действующего от его имени. При этом установление таких лиц возможно только посредством использования полномочий, предоставленных Федеральным законом от 12 августа 1995 г. №144-ФЗ «Об оперативно-розыскной деятельности».

Выводом к вышеуказанному из пояснительной записки является утверждение о неэффективности в достаточной степени существующих положений законодательства Российской Федерации о привлечении к ответственности за незаконное осуществление деятельности по возврату просроченной задолженности физических лиц. Предлагается установить повышенную ответственность за совершение действий, направленных на возврат просроченной задолженности физических лиц, сопряженных с применением насилия или угрозой его применения, уничтожением или повреждением имущества, угрозой таких уничтожения или повреждения, либо распространением заведомо ложных сведений, порочащих честь и достоинство физического лица по отношению к аналогичным деяниям, совершаемым без указанной цели.

Также по мнению депутатов, внесших проект на рассмотрение, принятие закона о внесении изменений не должно понести каких-либо дополнительных расходов со стороны федерального бюджета, а также не повлечет признание недействительными, приостановление или изменение других норм федерального законодательства.

Представляется, что на практике более удобным было бы указание в Законе о коллекторах о возможном наступлении уголовной ответственности за противоправные деяния со стороны кредиторов и лиц, действующих от их имени и в их интересах, наряду с гражданско-правовой ответственностью.

В официальном отзыве на проект федерального закона о внесении изменений Государственная Дума указала на необходимость конкретизации субъекта преступления, с чем согласился и Верховный Суд РФ, так как из предлагаемой редакции остается неясным могут ли в качестве субъектов рассматриваемого состава преступления быть сотрудники организации-кредитора или лица, действующие от их имени.

По мнению экспертов, например, Ф. Вахата: «Данная норма УК никак не может быть узкоспециализированной и относиться только к профессиональным взыскателям». Он же указал, что данные меры должны распространяться на любое лицо, которое незаконно занимается возвратом долгов и применяет незаконные методы в своей деятельности. С этой точкой зрения на рассматриваемый законопроект согласился и Д. Горбунов, указав, что:

«соответствующая норма УК должна быть общей, поскольку ее диспозиция предполагает охват очень широкого круга правоотношений... Закон должен быть универсальным, поскольку технически в одном составе невозможно прописать все возможные незаконные действия, которые могут использоваться преступниками».

С 13 мая 2021 года по настоящий момент законопроект находится на рассмотрении в первом чтении. Реализация такой инициативы депутатов Государственной Думы должна дать незамедлительный результат. По словам Председателя Государственной Думы В.В. Володина: «...к депутатам регулярно поступают жалобы на коллекторов, которые угрожают, в том числе физической расправой, не только самим должникам, но и их близким. Сейчас их действия подпадают под общие статьи Уголовного кодекса. Внесённым законопроектом предлагается выделить отдельный состав преступления».

Таким образом, идея применения уголовной ответственности в сфере взыскания просроченной задолженности может быть реализована в ближайшее время. Изменения в законодательстве должны достичь своей цели и защитить здоровье должников, их родственников и других третьих лиц от незаконных действий коллекторов.

Литература

1. Уголовно-процессуальный кодекс РФ: Федеральный закон от 18 декабря 2001 г. № 174-ФЗ (в ред. по сост. на 25 марта 2022) // Российская газета. 22.12.2001. № 249.
2. Уголовный кодекс Российской Федерации: Федеральный закон от 13 июня 1996 г. № 63-ФЗ (в ред. по сост. на 25 марта 2022) // Российская газета. 18.06. 1996. № 113.
3. Проект Федерального закона «О внесении изменений в Уголовный кодекс Российской Федерации и статьи 150 и 151 Уголовно-процессуального кодекса Российской Федерации» от 23 марта 2021 г. №1133972-7. URL: <https://sozd.duma.gov.ru> .
4. Российская газета. 18.08.1995. № 160.
5. Вахата Ф. Коллекторам одобрили уголовное наказание. URL: <http://mbacgroup.ru>.
6. Цит. по: Шульгина О. В Госдуму внесли законопроект об уголовной ответственности за незаконную деятельность коллекторов. URL: <https://www.pnp.ru>.

Дедюхин Филипп Юрьевич, магистрант, Новосибирский государственный университет,
г. Новосибирск

Андриянычева Арина Владимировна, магистрант, Новосибирский государственный
университет, г. Новосибирск

АДМИНИСТРАТИВНАЯ ОТВЕТСТВЕННОСТЬ В СФЕРЕ КОЛЛЕКТОРСКОЙ ДЕЯТЕЛЬНОСТИ

Аннотация. В статье рассмотрен вопрос привлечения лиц в сфере взыскания просроченной задолженности с физических лиц к административной ответственности. Приведена подробная статистика привлечения коллекторов к административной ответственности. Проведен анализ судебной практики, рассмотрен размер ответственности в каждом конкретном деле, определены критерии, от которых зависит размер ответственности. Кроме того, выделены проблемы в указанной сфере, которые существуют и на сегодняшний день остаются нерешенными.

Annotation. The article considers the issue of bringing persons in the field of collection of overdue debts from individuals to administrative responsibility. Detailed statistics of bringing collectors to administrative responsibility are given. The analysis of judicial practice is carried out, the amount of responsibility in each specific case is considered, the criteria on which the amount of responsibility depends are determined. In addition, the problems in this area that exist and remain unresolved today are highlighted.

Ключевые слова: коллектор, коллекторская деятельность, просроченная задолженность, взыскание, административная ответственность.

Keywords: collector, collection, collection activity, overdue debt, administrative responsibility.

При рассмотрении судебной практики, нельзя выделить какую-то определенную тенденцию нарушений, так как они связаны с различными аспектами правоотношений между должником и кредитором либо коллектором. При этом, наиболее распространенным видом ответственности, к которой привлекают коллекторов, в настоящее время, является административная ответственность.

По данным обзора практики рассмотрения ФССП России дел об административных правонарушениях за 2021 г. должностным лицам территориальных органов поступило на рассмотрение 2 217 дел по статье 14.57 КоАП РФ. При этом, наибольшее количество дел

рассмотрено в главных управлениях ФССП России по Красноярскому краю (102), Новосибирской области (93), городу Санкт-Петербургу (92), Пермскому краю (89), Омской области (87), Кемеровской области-Кузбассу (80), Ростовской области (79), Тульской области (58).

Достаточно распространенным нарушением со стороны коллекторов является не доведение до сведения должника, при взаимодействии с ним, информации о размере просроченной задолженности, сроках погашения, наименовании организации, взыскивающей долг и другие. Так, Определением Верховного Суда РФ от 5 августа 2021 г. № 306-ЭС21-12612 оставлены в силе решения Арбитражного суда Самарской области, Одиннадцатого Арбитражного апелляционного суда и Арбитражного суда Поволжского округа по делу № А55-24496/2020, в рамках которого органом ФССП было выявлено нарушение Общества, связанное с уведомлением должника о просроченной задолженности без указания информации, предусмотренной частью 7 статьи 7 Закона о коллекторах. Суд посчитал Общество виновным в совершении правонарушения, предусмотренного частью 2 статьи 14.57 КоАП РФ. Но наказание за данное правонарушение было назначено в виде предупреждения, что является на практике достаточно редким.

Как правило, наказание юридическому лицу за подобные правонарушения составляет минимальную сумму в размере 50 тыс. руб. Например, за сокрытие телефонного номера, несообщения наименования кредитора, интересы которого представляет организация, Общество было привлечено к административной ответственности за правонарушение, предусмотренного частью 2 статьи 14.57 КоАП РФ. Суды первой, апелляционной и кассационной инстанций вынесли решение и назначили наказание в виде штрафа размером 50 тыс. руб. Верховный Суд РФ в Определении от 7 декабря 2021 г. № 304-ЭС21-22919 оставил данные акты в силе.

К ответственности в виде штрафа размером 50 тыс. руб. также было привлечено Общество, оказывающее услуги взыскания просроченной задолженности, по делу № А71-2394/2021. Определением Верховного Суда Российской Федерации от 12 ноября 2021 г. № 309-ЭС21-20364 решения первых трех инстанций также были оставлены без изменений.

Подобное же решение было принято Верховным Судом РФ в Определении от 21 июля 2021 г. № 307-ЭС21-10947, где Общество также было привлечено к административной ответственности в виде штрафа размером 50 тыс. руб.

Значительно меньше случаев, когда сумма штрафа превышает минимальный размер, регламентированный санкцией нормы 14.57 КоАП РФ. Так, штрафом в 80 тысяч рублей было наказано Общество за несоблюдение порядка взаимодействия с должником посредством телефонных переговоров и смс-сообщений. Определением Верховного Суда

РФ от 17 сентября 2021 г. №307-ЭС21-16029 решения судов первой и апелляционной инстанций были оставлены без изменения. В данном случае не совсем понятно почему сумма штрафа составила больше минимальной, поскольку судом не было указано повторного нарушения или какой-либо другой причины.

Также остается неясным привлечение Общества по делу № А46-11366/2018 к ответственности в виде штрафа размером 100 тыс. руб. Скорее всего, это связано с более широким перечнем информации, которая не была сообщена должнику во время взаимодействия:

- фамилия, имя, отчество сотрудника;
- наименование кредитора.

Помимо этого, исходя из обстоятельств дела коллекторами не было соблюдено условие о согласии должника и третьих лиц на взаимодействие. Таким образом, Верховый Суд РФ оставил решения судов в силе.

Нельзя не упомянуть, что до сих пор в практике есть случаи с угрозами должнику. Один из таких случаев произошел в Северо-Кавказском округе. Обществом в отправленном гражданину уведомлении было оказано психологическое давление. Кроме того, коллекторы ввели должника в заблуждение относительно рассмотрения вопроса задолженности судом и применения последствий неисполнения обязательства по выплате долга. В данном случае, Общество было привлечено к ответственности по части 2 статьи 14.57 КоАП РФ с назначением наказания в виде штрафа размером 100 тыс. руб., что, по мнению автора, вполне оправдано, исходя из обстоятельств дела.

Особым случаем можно считать решение по делу № А43-36461/2020, в котором Обществу, осуществляющему взыскание просроченной задолженности с граждан, суд вменил виновность в правонарушении, предусмотренного, все той же, частью 2 статьи 14.57 КоАП РФ и назначил наказание в виде 500 тыс. руб., что является максимальным размером санкции для данной нормы. В рамках указанного случая Общество нарушило требования пункта 2 части 4 и части 6 статьи 7 Закона о коллекторах, т.е., не были указаны:

- фамилия, имя, отчество либо наименование кредитора, а также лица, действующего от его имени;
- сведения о наличии просроченной задолженности, в том числе могут указываться ее размер и структура.

Таким образом, за нарушение указанных требований, было назначено максимальное наказание. Как указывается в решении суда апелляционной инстанции по данному делу Общество неоднократно привлекалось к административной ответственности за аналогичное правонарушение. Верховый Суд Российской Федерации, соответственно,

признал решения апелляционной и кассационной инстанций правомерными и вынес Определение об оставлении решений без изменения.

Как следует из анализа практики наиболее распространенным наказанием является штраф в размере 50 тыс. руб., что является минимальным для юридического лица, внесенного в государственный реестр лиц, осуществляющих взыскание просроченной задолженности. Но, бывают и случаи, когда размер достигает максимального. Суды при определении размера исходят из количества нарушенных требований, а также из повторности таких нарушений субъектом.

Как можно было заметить, указанная судебная практика затрагивает лиц, которые имеют право на осуществление деятельности по возврату долгов граждан, что следует из диспозиции положения части 2 статьи 14.57 КоАП. Такие дела являются наиболее распространенными, хотя и не исключают наличия иных. Тем не менее, из этого можно сделать вывод, что требование законодательства об обязательной регистрации организации и внесении ее в реестр лиц, занимающихся взысканием просроченной задолженности, выполняется и подтверждается большим количеством нарушений по сравнению с теми лицами, которые не имеют права на осуществление такой деятельности. Подобной практики определенно меньше, но она все равно имеет место быть.

К упомянутой ситуации можно отнести дело в г. Белгород, где Общество было привлечено судом к административной ответственности, предусмотренной частью 4 статьи 14.57 КоАП РФ, т.е. незаконное осуществление лицом, не включенным в государственный реестр юридических лиц, осуществляющих деятельность по возврату просроченной задолженности в качестве основного вида деятельности. Из обстоятельств дела следует, что Общество, не имея права на осуществление указанной деятельности, неоднократно взаимодействовало с гражданином по телефону, в том числе в ночное время суток, а также лично встречались и выдвигал требования по возврату долга. Районный и областной суды г. Белгорода признали организацию виновной в совершении правонарушения и назначили наказание в виде штрафа размером 200 тысяч рублей, что является нижним порогом диапазона для данной нормы. Данные решения, были отменены и отправлены на новое рассмотрение Верховным Судом РФ, но связано это не с неправильными выводами судов, а с территориальной подсудностью. Тем не менее, мы можем видеть, что подобные случаи есть в судебной практике.

Стоит упомянуть о важной проблеме в практике, которую законодатель исправил не так давно. Более ранняя редакция КоАП РФ имела изложение нормы 14.57 отличающегося от настоящего. Так, часть 1 устанавливала: «административную ответственность за совершение кредитором или лицом, действующим от его имени и (или) в его интересах (за

исключением кредитных организаций)...». Идея заключалась в том, что кредитные организации привлекались к ответственности по инициативе Банка России, то есть, он мог вынести требование об устранении нарушений, взыскать штраф и т.д. Но на практике возникали случаи, когда именно кредитные организации требовалось привлечь к ответственности, но уполномоченным на это органом была не ФССП. Сама по себе деятельность Банка России, по мнению автора, далека от той сферы, где возникают правоотношения между физическим лицом и кредитной организацией. Разумеется, Банк России имеет административную функцию по отношению к коммерческому банку либо МФО, но представляется излишним перекладывать на него полномочие по регулированию отдельных ситуаций.

Так, еще в 2020 году в Конституционный Суд РФ поступила жалоба гражданина. Обстоятельства дела говорят о следующем: от гражданина поступило обращение в ФССП России о совершении в отношении него противоправных действий со стороны организации, взыскивающей задолженность. После чего, в отношении Общества возбудили дело об административном правонарушении, но районный суд г. Москвы прекратил дело, в связи с тем, что данное Общество является кредитной организацией, что не предусматривает положение статьи 14.57 КоАП РФ. Таким образом, ссылаясь на те же обстоятельства, Конституционный Суд РФ отказал в принятии жалобы. Как представляется, процедура привлечения к административной ответственности через ФССП России на тот момент была более удобной. Именно поэтому в 2021 году полномочия по привлечению кредитных организаций в сфере взыскания просроченной задолженности передали ФССП России, и норма статьи 14.57 КоАП приобрела тот вид, который существует на сегодняшний день.

Во всех делах, связанных с привлечением юридического лица, занимающегося профессиональным взысканием долгов, к административной ответственности, сторонами выступают уполномоченный орган и само юридическое лицо. Гражданин, обратившийся с жалобой, выступает в качестве третьего лица, и поэтому штраф, который выплачивает виновная организация в пользу государства никак не восстанавливает нарушенные права физического лица. Именно для этого законодатель предусмотрел гражданско-правовую ответственность в Законе о коллекторах.

В этой связи нельзя не отметить насколько важно эффективное регулирование деятельности лиц, занимающихся взысканием просроченной задолженности. Необходимость подтверждается как наличием объективной экономической причины, так и неоднократным нарушением прав населения. Но, тем не менее, возникает вопрос о достаточности рассмотренных видах ответственности для защиты граждан и публичных интересов государства. Представляется возможным, что законодателю следовало в

специальном законе указать не только на гражданско-правовую ответственность, выражающуюся в возмещении убытков и компенсации морального вреда, но и на иные виды ответственности, в том числе, административную, санкции которой являются более жесткими для лиц, занимающихся такой деятельностью. Подобная формулировка в законе могла бы сыграть большую роль для соблюдения прав и законных интересов должников.

Литература

1. Обзор практики рассмотрения ФССП России дел об административных правонарушениях в сфере защиты прав и законных интересов физических лиц при осуществлении деятельности по возврату просроченной задолженности за 2021 г.
2. Определение Верховного Суда Российской Федерации от 5 августа 2021 г. № 306-ЭС21012612. (не опубликовано) URL: Справочная правовая система «Консультант-Плюс».
3. ¹ Определение Верховного Суда Российской Федерации от 7 декабря 2021 г. № 304-ЭС21-22919. (не опубликовано) URL: Справочная правовая система «Консультант-Плюс».
4. Определение Верховного Суда Российской Федерации от 12 ноября 2021 г. № 309-ЭС21-20364. (не опубликовано) URL: Справочная правовая система «Консультант-Плюс».
5. ¹ Определение Верховного Суда Российской Федерации от 17 сентября 2021 г. № 307-ЭС21-16029. (не опубликовано) URL: Справочная правовая система «Консультант-Плюс».
6. ¹ Определение Верховного Суда Российской Федерации от 26 апреля 2019 г. №304-ЭС19-5541. (не опубликовано) URL: Справочная правовая система «Консультант-Плюс».
7. Определение Верховного Суда Российской Федерации от 27 августа 2021 г. № 308-ЭС21-15564. (не опубликовано) URL: Справочная правовая система «Консультант-Плюс».
8. Определение Верховного Суда Российской Федерации от 20 декабря 2021 г. № 301-ЭС21-23912. (не опубликовано) URL: Справочная правовая система «Консультант-Плюс».
9. Постановление Верховного Суда Российской Федерации от 17 июня 2019 г. № 57-АД19-16. (не опубликовано) URL: Справочная правовая система «Консультант-Плюс».
10. Определение Конституционного Суда Российской Федерации от 23 июля 2020 г. № 1657-О. (не опубликовано) URL: Справочная правовая система «Консультант-Плюс».

Васильева К.А.,

Студент бакалавриата 3 курс,

Лозин В.С.,

Студент бакалавриата 3 курс,

МИРЭА-Российский технологический университет (РТУ МИРЭА),

119454, Россия, г. Москва, проспект Вернадского, 78,

Институт информационных технологий

Россия, г. Москва

ИССЛЕДОВАНИЕ СТАТИСТИЧЕСКИХ МЕТОДОВ АНАЛИЗА ДАННЫХ

Аннотация. В статье раскрыта тема исследования интервальных рядов с помощью различных методов статистики. Приведены необходимые для понимания определения и формулы. Представлено описание результатов. Также рассмотрены методы сглаживания временных рядов.

Ключевые слова: анализ данных, сглаживание временных рядов, точечные оценки, интервальные данные.

Анализ различных показателей социально-экономических явлений является важной частью современного мира. Он проводится для прогнозирования спроса, корректировки цен на товары и многого другого. Анализ данных используется для предоставления государственным органам власти, общественности и различные производственные компании сведений о развитии экономики, а также связанных с ней социальных процессов.

Для проведения исследований будут использоваться статистические метрики, которые будут рассмотрены далее.

Относительной частотой события называют отношение числа испытаний, в которых событие появилось, к общему числу фактически произведенных испытаний [1]. Таким образом, относительная частота события определяется формулой:

$$\omega_i = \frac{n_i}{n}, \quad (1)$$

где n_i — число испытаний;

n — общее количество испытаний.

В ходе выполнения данной работы будут использоваться несколько выборочных характеристик:

- выборочное среднее;

- выборочная дисперсия;
- среднеквадратичное отклонение;

Выборочное среднее — это среднее значение значений переменной в выборке, представляющее собой сумму этих значений, деленную на количество значений [2]. Данная характеристика определяется следующей формулой:

$$\underline{x}_B = \frac{1}{n} \sum_{i=1}^n x_i, \quad (2)$$

где n — общее количество испытаний;
 x_i — отдельный элемент выборки.

Выборочная дисперсия — это оценка теоретической дисперсии распределения, рассчитанная на основе данных выборки [2]. Данная характеристика определяется следующей формулой:

$$D_B = \frac{1}{n} \sum_{i=1}^n (x_i - \underline{x}_B)^2, \quad (3)$$

где x_i — отдельный элемент выборки;
 \underline{x}_B — выборочное среднее;
 n — общее количество испытаний.

Среднеквадратичное отклонение — оценка, показывающая, на сколько в среднем отклоняются конкретные варианты признака от их среднего значения [2]. Данная характеристика определяется следующей формулой:

$$\sigma_B = \sqrt{D_B}, \quad (4)$$

где D_B — выборочная дисперсия.

Границы доверительного интервала по правилу нормального распределения для выборочного среднего можно найти по следующей формуле:

$$\hat{x}_B \in \left[\underline{x}_B - x_\gamma \left(\frac{\sigma_B}{\sqrt{N}} \right), \underline{x}_B + x_\gamma \left(\frac{\sigma_B}{\sqrt{N}} \right) \right], \quad (6)$$

где \underline{x}_B — выборочное среднее;
 x_γ — вычисляется по таблице критических значений функции Лапласа;

γ — число степеней свободы;
 σ_B — среднеквадратичное отклонение;
 N — количество измерений в выборке.

Границы доверительного интервала по правилу χ^2 распределения для среднеквадратичного отклонения можно найти по следующей формуле:

$$\hat{\sigma}_B \in \left[\frac{\sigma_B \cdot \sqrt{N-1}}{\sqrt{\frac{\chi^2_{1-\gamma}}{2}, N-1}}, \frac{\sigma_B \cdot \sqrt{N-1}}{\sqrt{\frac{\chi^2_{1+\gamma}}{2}, N-1}} \right], \quad (8)$$

где \bar{x}_B — выборочное среднее;
 $\chi^2_{\frac{1-\gamma}{2}, N-1}$ — критическое значение χ^2 распределения;
 γ — уровень значимости равный 0.95;
 σ_B — среднеквадратичное отклонение;
 N — количество измерений в выборке.

При проверке статистических гипотез очень важно проводить идентификацию распределения. Тестирование гипотезы о подчинении выборки одному из случайных распределений играет важную роль в прикладных задачах статистики и анализа данных. Важную роль распределения играют:

- в имитационных моделях деятельности системы, т.к. позволяют моделировать очень сложные процессы на основе теоретических распределений вероятности отказа оборудования, времени ответа на звонок покупателя, времени обслуживания клиента, интенсивности поступающих задачи т.п.
- в предиктивной аналитике, на основе принадлежности остатков реальных данных и модели можно судить о полноте предсказательной модели ввиду нормальной распределенности остатков вокруг моделируемой зависимости.
- в статистике важна процедура проверки гипотез для ситуаций принятия решений на основе данных. Проверку гипотез важно проводить на данных опираясь на известные законы распределений, их уровни значимости и диапазоны случайности [5].

Прикладных областей для проверки распределения выборки можно привести гораздо больше. Однако, в реальных задачах также может получиться что данные не относятся к ранее известным теоретическим распределениям. В результате важно уметь пользоваться аппаратом статистики и разрабатывать метрики способные нам помочь в решении выше приведенных задач. Для решения задачи проверки гипотезы о подчинении

выборки ранее известным теоретическим распределениям необходимо знать статистические критерии проверки гипотез с заранее заданным уровнем надежности. Среди множества процедур можно выделить две универсальные:

- проверка гипотез на основе критерия χ^2 -Пирсона.
- проверка распределений на основе применения процедуры спрямления функциональной зависимости в декартовых координатах с помощью аппарата анаморфоз.

Для расчета критерия согласия Пирсона мы будем использовать следующую формулу:

$$\chi^2 = \sum_{i=1}^m \frac{(n_i - n'_i)^2}{n'_i}, \quad (9)$$

где n'_i — теоретическое попадание в интервал;

n_i — абсолютное попадание в интервал;

m — количество интервалов.

Также для вычислений нам понадобится формула для определения количества степеней свободы:

$$k = S - 1 - r, \quad (10)$$

где S — число интервалов;

r — число параметров распределения.

Для определения значения функции Лапласа $F(x)$ для нормального распределения мы будем использовать таблицу значений функции Лапласа. Для определения значения функции Лапласа $F(x)$ для показательного распределения мы будем использовать следующую формулу:

$$F(x) = \begin{cases} 0, & x < 0 \\ 1 - e^{-\lambda x}, & x \geq 0 \end{cases}, \quad (11)$$

где λ — параметр распределения.

Для определения значения функции Лапласа $F(x)$ для равномерного распределения мы будем использовать следующую формулу:

$$F(x) = \begin{cases} 0, & x < a \\ \frac{x-a}{b-a}, & a < x < b \\ 1, & x > b \end{cases},$$

где a, b — границы интервала.

Нам необходимо провести проверку распределений на основе применения процедуры спрямления с помощью аппарата анаморфоз [3]. Применим формулу анаморфоз для нормального распределения:

$$\ln \ln (f(x)) = \ln \ln \left(\frac{1}{\sigma\sqrt{2\pi}} \right) - \frac{(x-a)^2}{2\sigma^2}, \quad (13)$$

где σ — среднеквадратичное отклонение;

a — математическое ожидание.

Построение данных, соответствующих нормальному распределению, получает спрямление в координатах:

$$\ln \ln (n_i) \sim (x_i - a)^2, \quad (14)$$

где a — математическое ожидание.

С помощью языка программирования R и встроенных функций, мы построили ряд с нормально распределенными данными [7]. Гистограмма полученных данных представлена на Рисунке 4.1.



Рисунок 1 — Гистограмма выборки на основе нормального распределения

Далее, используя формулу (9), мы провели расчет критерия Пирсона для данного распределения. Результат представлен в Таблице 1.

Таблица 1 — Расчеты критерия согласия Пирсона

Полученное значение	Критическое значение
4.87	14.45

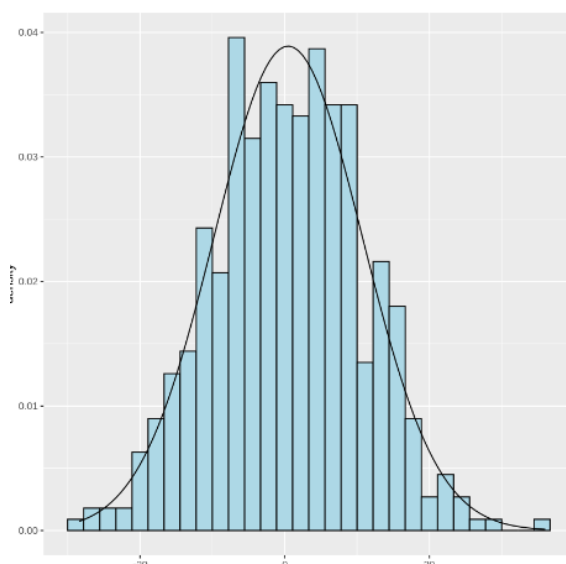
Как можно заметить, теоретическое значение критерия согласия Пирсона меньше критического значения. Исходя из этого, мы можем сделать вывод о том, что полученная выборка действительно принадлежит нормальному распределению. Далее мы провели проверку с помощью спрямления координат методом анаморфоз. Результат представлен на Рисунке 2.



Рисунок 2 — График спрямления координат

Далее мы провели оценку коэффициента детерминации и получили значение равное 0.97. Исходя из полученного значения мы снова можем сделать вывод о том, что наши данные распределены нормально.

С помощью языка программирования R и встроенных функций, мы построили ряд данными, имеющими χ^2 распределение. Гистограмма полученных данных представлена на Рисунке 3.

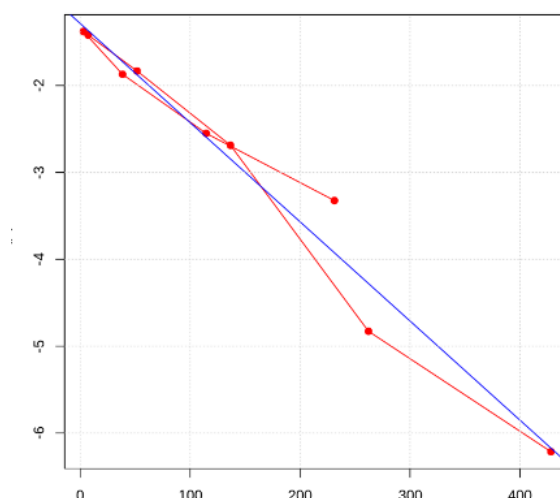

Рисунок 3 — Гистограмма выборки на основе χ^2 распределения

Далее, используя формулу (9), мы провели расчет критерия Пирсона для данного распределения. Результат представлен в Таблице 2.

Таблица 2 — Расчеты критерия согласия Пирсона

Полученное значение	Критическое значение
11.09	124.34

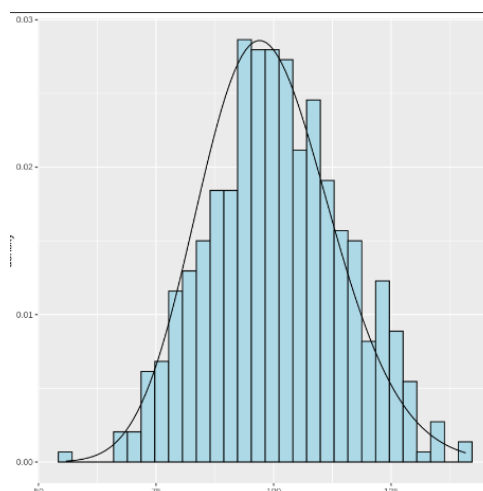
Как можно заметить, теоретическое значение критерия согласия Пирсона меньше критического значения. Исходя из этого, мы можем сделать вывод о том, что полученная выборка действительно принадлежит χ^2 распределению.

С помощью языка программирования R и встроенных функций, мы построили ряд данными, имеющими распределение Фишера. Гистограмма полученных данных представлена на Рисунке 4.



Рисунок 4 — Гистограмма выборки на основе распределения Фишера

Далее, используя формулу (9), мы провели расчет критерия Пирсона для данного распределения. Результат представлен в Таблице 4.3.

Таблица 3 — Расчеты критерия согласия Пирсона

Полученное значение	Критическое значение
12.22	16.92

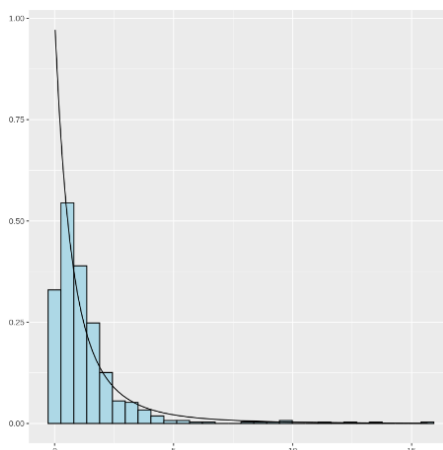
Как можно заметить, теоретическое значение критерия согласия Пирсона меньше критического значения. Исходя из этого, мы можем сделать вывод о том, что полученная выборка действительно принадлежит распределению Фишера.

С помощью языка программирования R и встроенных функций, мы построили ряд данными, имеющими распределение Фишера [8]. Гистограмма полученных данных представлена на Рисунке 5.



Рисунок 5 — Гистограмма выборки на основе распределения Стьюдента

Далее, используя формулу (9), мы провели расчет критерия Пирсона для данного распределения. Результат представлен в Таблице 4.

Таблица 4 — Расчеты критерия согласия Пирсона

Полученное значение	Критическое значение
12.02	16.92

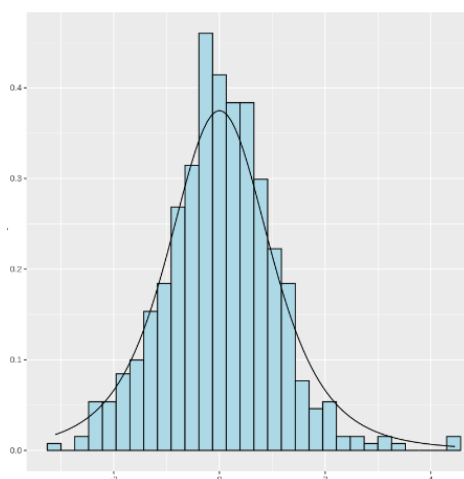
Как можно заметить, теоретическое значение критерия согласия Пирсона меньше критического значения. Исходя из этого, мы можем сделать вывод о том, что полученная выборка действительно принадлежит распределению Стьюдента.

Перед проведением анализа были посчитаны точечные оценки: среднее выборочное по формуле (2) и среднеквадратичное отклонение по формуле (4) [4]. Результат расчетов представлен в Таблице 5.

Таблица 5 — Результат расчета точечных оценок

Статистика	Нормальное распределение	χ^2 распределение	Распределение Фишера	Распределения Стьюдента
\bar{x}_B	34.65	54.79	26.14	67.31
σ_B	7.37	5.22	7.56	7.37

Рассчитаем доверительные интервалы каждого распределения для математического ожидания, используя формулу (6) (Таблица 6).

Таблица 6 — Доверительные интервалы

Распределение	Доверительный интервал	Мат. ожидание
Нормальное	[33.20, 36.09]	34.65
χ^2	[51.56, 58.02]	54.79
Фишера	[24.66, 27.63]	26.14

Стьюдента	[65.05, 69.57]	67.31
-----------	----------------	-------

Как можно заметить, математическое ожидание лежит внутри доверительного интервала.

Далее мы рассчитали границы доверительного интервала по χ^2 распределению по формуле для среднеквадратичного отклонения (7). Результаты приведены в Таблице 7.

Таблица 7 — Доверительный интервал χ^2 распределения

Распределение	Доверительный интервал	Ср. кв. отклонение
Нормальное	[6.51, 8.56]	7.37
χ^2	[3.79, 10.04]	5.22
Фишера	[6.67, 8.82]	7.56
Стьюдента	[6.19, 16.43]	8.53

Как можно заметить, среднеквадратичное отклонение каждого распределения лежит внутри доверительного интервала.

До этого побольше части мы говорили про интегральные ряды. Сейчас хотела бы подробнее остановиться на временных рядах, так как именно они исследуются в большинстве экономических и инженерных задач.

Во многих случаях уровни временного ряда демонстрируют сильные колебания, при этом тенденция развития экономического явления скрыта случайными отклонениями уровней в ту или иную сторону. С целью более четкого выявления тенденции развития часто прибегают к сглаживанию или механическому выравниванию временного ряда, суть которого заключается в замене фактических уровней ряда расчетными, имеющими меньшую колеблемость. Один из наиболее простых приемов сглаживания заключается в применении различного рода скользящих средних.

Перед проведением сглаживания построим графики временных рядов. График временного ряда с синусоидальным трендом представлен на Рисунке 6.



Рисунок 6 — График временного ряда с синусоидальным трендом

График временного ряда с линейным трендом представлен на Рисунке 7.

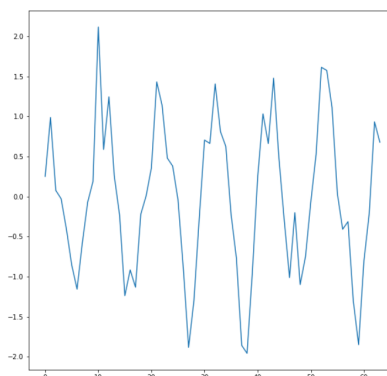

Рисунок 7 — График временного ряда с линейным трендом

Метод простого скользящего среднего, с размером окна использует формулу:

$$w = 2 * m + 1, \quad (15)$$

где m — количество членов ряда.

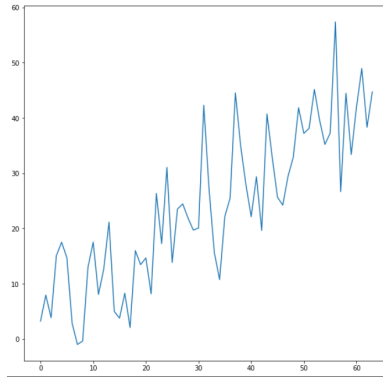
Найдем оптимальный параметр сглаживания с помощью Q-статистики Льюнг-Бокса, которая рассчитывается по формуле:

$$Q = n(n + 2) \sum_{k=1}^m \frac{r^2(k)}{n-k}, \quad (16)$$

где r — выборочная оценка автокорреляционной функции;

n — количество наблюдений;

k — порядок автокорреляционной функции;

m — число проверяемых лагов.

Далее, используя формулу (15), построим графики сглаживания для первого временного ряда при оптимальном параметре m (Рисунок 8).



Рисунок 8 — Сглаживание первого файла

График сглаживания для второго временного ряда при оптимальном параметре m

представлен на Рисунке 9.

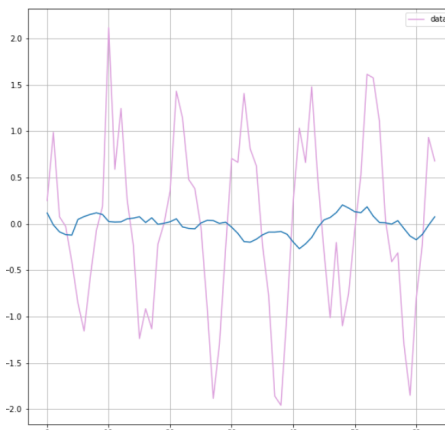

Рисунок 9 — Сглаживание второго файла

Проведем тест Дарбина-Уотсона, он является одним из самых распространенных методов для выявления линейной автокорреляции остатков первого порядка [9]. Считается следующая статистика по формуле:

$$d = 2 * (1 - \rho_1), \quad (17)$$

где ρ_1 — коэффициент автокорреляции первого порядка.

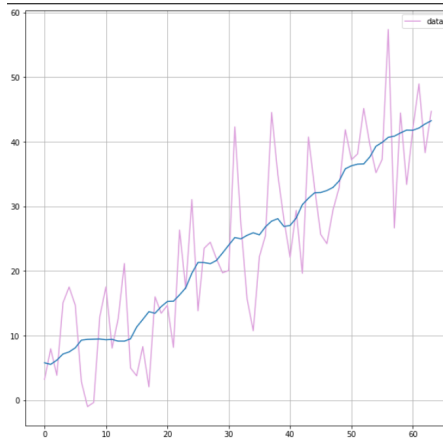
Определяются критические значения d_L и d_U по таблицам. Результат проведения теста Дарбина-Уотсона по формуле (17) представлен в Таблице 8

Таблица 8 — Результат теста Дарбина-Уотсона

Файл	Результат	Ответ
1	0.64	Есть положительная автокорреляция
2	1.95	Автокорреляция отсутствует

Исходя из графиков, изображенных на Рисунке 8 и Рисунке 9, мы можем сделать вывод, что сглаживание методом простого скользящего среднего не дает хорошего результата сглаживания. Как можно заметить, данные после сглаживания в обоих случаях образовали почти прямые линии, поэтому можно сказать, что после применения данного вида сглаживания будет проблематично провести качественный анализ данных.

Метод взвешенного скользящего среднего работает идентично методу простого скользящего среднего, за исключением необходимости определять саму весовую функцию метода сглаживания. Весовая функция — метод определения значений весов исходя из определенного правила отображения номера элемента окна в его значение [11].

В данной работе используется экспоненциальная весовая функция при ϵ равном 0.3, которая рассчитывается по формуле:

$$\omega_i = \frac{e^{-\varepsilon \cdot |i|}}{\sum_{j=-m}^m e^{-\varepsilon \cdot |j|}}, \quad (18)$$

где m — размер окна сглаживания;

$$i \in [-m; m].$$

Далее, на основе формулы (18), построим графики сглаживания для первого временного ряда при оптимальном параметре m . Он представлен на Рисунке 10.



Рисунок 10 — Сглаживание первого файла

Далее построим графики сглаживания для второго временного ряда при оптимальном параметре m . Он представлен на Рисунке 11.

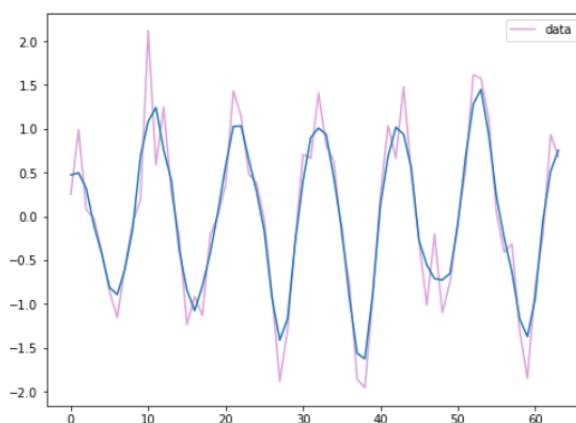

Рисунок 11 — Сглаживание второго файла

Проведем тест Дарбина-Уотсона по формуле (17) (Таблица 9).

Таблица 9 — Результат теста Дарбина-Уотсона

Файл	Результат	Ответ
1	3.09	Есть отрицательная автокорреляция
2	2.19	Автокорреляция отсутствует

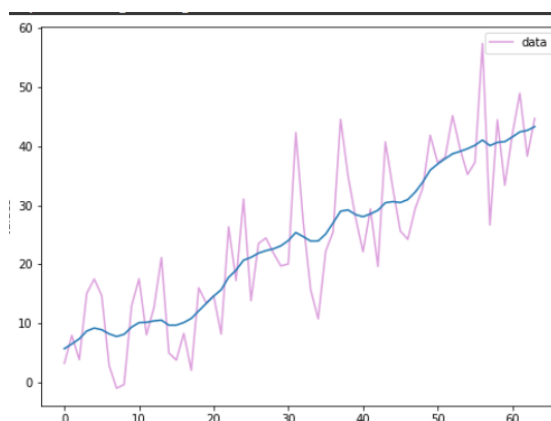
При таком сглаживании усреднение ведется не по окну фиксированного размера, а по всему ряду от начала до текущего момента, при этом веса, с которыми учитываются давние измерения, убывают экспоненциально [10].

Исходя из графиков, изображенных на Рисунке 10 и Рисунке 11, мы можем сделать

вывод, что сглаживание методом взвешенного скользящего среднего дало хороший результат в данном случае. Обратим внимание, что данный метод позволил сгладить оба временных ряда и оставить общую тенденцию такой, какая она была до применения сглаживания.

Экспоненциальное скользящее среднее вычисляется по следующей рекуррентной формуле:

$$\tilde{y}_t = \alpha y_t + (1 - \alpha)\tilde{y}_{t-1}, \quad (19)$$

где α — коэффициент сглаживания;

y_t — отдельное наблюдение.

Коэффициент α влияет на степень восприятия истории. Чем ниже значение коэффициента, тем сильнее происходит именно сглаживание.

Далее, на основе формулы (19) построим графики сглаживания для первого временного ряда при оптимальном параметре α . Он представлен на Рисунке 12.



Рисунок 12 — Сглаживание первого файла

Далее построим графики сглаживания для второго временного ряда при оптимальном параметре α . Он представлен на Рисунке 13.

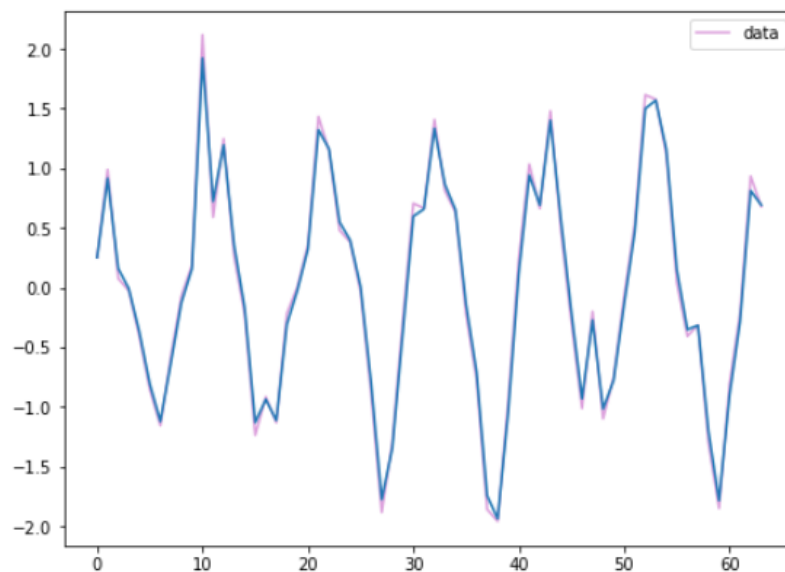

Рисунок 13 — Сглаживание второго файла

Проведем тест Дарбина-Уотсона по формуле (17) (Таблица 10).

Таблица 10 — Результат теста Дарбина-Уотсона

Файл	Результат	Ответ
1	1.58	Неопределенность
2	1.29	Есть положительная автокорреляция

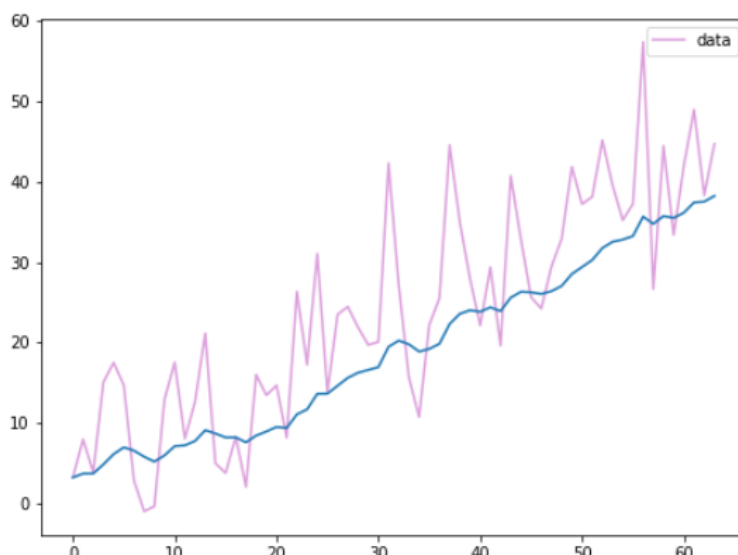
Исходя из графиков, изображенных на Рисунке 12 и Рисунке 13, мы можем сделать вывод, что сглаживание методом экспоненциального скользящего среднего не дает хорошего результата сглаживания. Как можно заметить, данные из первого файла не сгладились совершенно, а данные из второго файла сгладились, но визуально не имеют той же структуры и тренда, как было до применения сглаживания.

Двойное экспоненциальное сглаживание осуществляется по следующим формулам с коэффициентами α , γ , варьирующихся в пределах от 0 до 1 в действительной оси.

$$\begin{aligned}
 \tilde{y}_t &= \alpha y_t + (1 - \alpha)(\tilde{y}_{t-1} + b_{t-1}) b_t & (20) \\
 &= \gamma(\tilde{y}_t + \tilde{y}_{t-1}) + (1 - \gamma)b_{t-1} \tilde{y}_1 \\
 &= y_1, b_1 = y_2 - y_1 \}
 \end{aligned}$$

где α , γ — коэффициенты сглаживания;

y_1 , y_2 , y_t — отдельные наблюдения.

Далее построим графики сглаживания для первого временного ряда при оптимальных значениях α и γ на основе формулы (20). График сглаживания координат методом двойного экспоненциального среднего для первого файла представлен на Рисунке 14.



Рисунок 14 — Сглаживание первого файла

Далее построим графики сглаживания для второго временного ряда при оптимальных значениях α и γ .

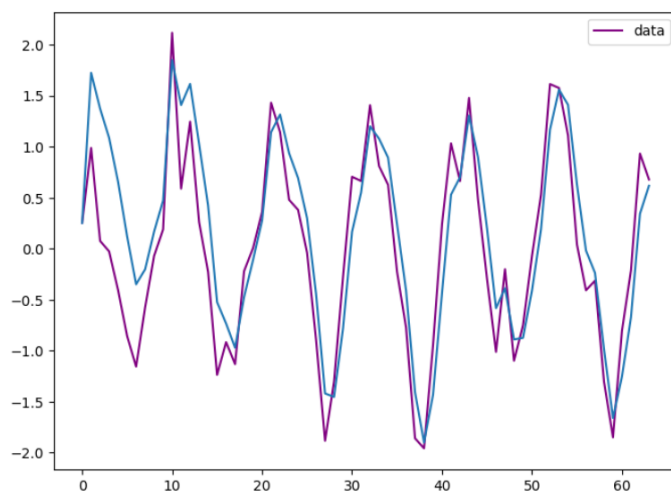

Рисунок 15 — Сглаживание второго файла

Проведем тест Дарбина-Уотсона по формуле (17) (Таблица 11).

Таблица 11 — Результат теста Дарбина-Уотсона

Файл	Результат	Ответ
1	1.48	Есть положительная автокорреляция
2	0.11	Автокорреляция отсутствует

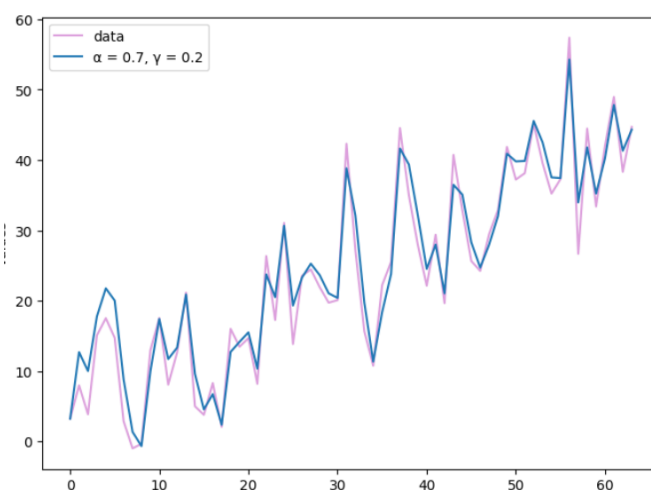
Исходя из графиков, изображенных на Рисунке 14 и Рисунке 15, мы можем сделать вывод, что сглаживание методом двойного экспоненциального среднего также не дает хорошего результата сглаживания в данном случае. Как можно заметить, данные после сглаживания в обоих случаях после сглаживания приняли такой же вид, что и до его применения.

Подводя итог обзора методов сглаживания, мы можем сказать, что в данном случае наилучшим методом сглаживания для обоих временных рядов является метод взвешенного

скользящего среднего. Хочется также отметить, что в каждой конкретной задаче стоит применять наиболее подходящий метод. Перед проведением анализа стоит провести сглаживание всеми четырьмя способами, а затем выбрать наиболее подходящий именно для исследуемых данных.

Список использованных источников

1. Громова Т.В. Томский Политехнический Университет, курс лекций по теме «Статистика и менеджмент» [Электронный ресурс]. — Режим доступа: https://vk.com/doc105297437_622721583?hash=58f323a662b8707a5a&dl=ec22f115f2f3b7702c — Дата доступа: 05.12.2022
2. Васнев С.А. МГУП, Статистика, Учебное пособие, Центр дистанционного образования МГУП, 2018. — 170 с.
3. Кубацкий А.Н. Курс лекций по теме «Математическая статистика»/ А.Н. Кубацкий— МШЭ МГУ, 2021. — 200 с.
4. Губаев В.В. Идентификация эмпирических распределений/ Губаев В.В. — Новосибирский государственный технический университет, 2018. — 11 с.
5. Моисеев Н. Г., Сидоркина Е. С. Метрология, стандартизация, сертификация: Лабораторный практикум / Н.Г. Моисеев, Е.С. Сидоркина — МарГТУ, 2017. — 94 с.
6. С.Е. Демин, Е.Л. Демина; М-во образования и науки РФ; ФГАОУ ВО «УрФУ им. первого Президента России Б.Н.Ельцина», Нижнетагил. технол. ин-т (фил.). — Нижний Тагил: НТИ (филиал) УрФУ, 2016. — 284 с.
7. О.И. Хайруллина, О.В. Баянова; Министерство сельского хозяйства Российской Федерации, федеральное государственное бюджетное образовательное учреждение высшего образования «Пермский аграрно-технологический университет имени академика Д.Н. Прянишникова». — Пермь : ИПЦ «Прокрость», 2019 — 176 с.
8. К. О. Кизбикенов. – Барнаул : АлтГПУ, 2017 – 115 с.
9. Дарелл Хафф. Как лгать при помощи статистики = How to Lie with Statistics. — М.: Альпина Паблишер, 2015. — 163 с. — ISBN 978-5-9614-5212-9
10. Норман Дрейпер, Гарри Смит. Прикладной регрессионный анализ. Множественная регрессия = Applied Regression Analysis. — 3-е изд. — М.: «Диалектика», 2007. — С. 912. — ISBN 0-471-17082-8.
11. Глинский В. В., Ионин В. Г. Статистический анализ. — М.: Инфра-М, 2002. — 241 с. — (Высшее образование). — 5000 экз. — ISBN 5-16-001293-

<i>Оглавление</i>	862
ПЕДАГОГИЧЕСКИЕ НАУКИ	2
<i>Воронков Александр Владимирович, Бражник Екатерина Андреевна, Миронова Татьяна Владимировна, Ефремов Артем Александрович</i> МЕТОДИКА СИЛОВОЙ ПОДГОТОВКИ САМБИСТОВ 13-14 ЛЕТ	2
<i>Афанасенко Яна Александровна, Петухова Анастасия Андреевна</i> АНТИУТОПИЯ КАК ПРОЕКЦИЯ РАСЧЕЛОВЕЧИВАЮЩИХ ТЕНДЕНЦИЙ В ОБЩЕСТВЕ	6
<i>Воронков Александр Владимирович, Бражник Екатерина Андреевна, Миронова Татьяна Владимировна, Чоломбитько Альбина Андреевна</i> МЕТОДИКА РАЗВИТИЯ СИЛОВОЙ ВЫНОСЛИВОСТИ САМБИСТОВ 13-14 ЛЕТ	14
<i>Бухтоярова Луиза Васильевна, Попова Мария Борисовна, Самойленко Петр Михайлович, Шериунова Вера Николаевна</i> АДАПТАЦИЯ СТУДЕНТОВ К ФИЗИЧЕСКИМ НАГРУЗКАМ НА ЗАНЯТИЯХ ПО СПОРТИВНЫМ ИГРАМ	18
<i>Миронова Наталья Александровна</i> ФОРМИРОВАНИЕ ЦЕННОСТНОГО ОТНОШЕНИЯ К ПРИРОДЕ У СТАРШИХ ДОШКОЛЬНИКОВ	24
<i>О.В. Козлова</i> ИННОВАЦИОННАЯ ДЕЯТЕЛЬНОСТЬ В ДОПОЛНИТЕЛЬНОМ ОБРАЗОВАНИИ	28
<i>Ашаева Анна Евгеньевна</i> ЧТЕНИЕ ХУДОЖЕСТВЕННОЙ ЛИТЕРАТУРЫ КАК СРЕДСТВО РАННЕЙ ПРОФИОРИЕНТАЦИИ ДОШКОЛЬНИКОВ	31
<i>Казанцева Эвелина Игоревна, Маяцкая Наталья Константиновна,</i> СИСТЕМА РАБОТЫ ЛОГОПЕДА СО ВЗРОСЛЫМИ, ЖЕЛАЮЩИМИ ИСПРАВИТЬ РЕЧЕВЫЕ НАРУШЕНИЯ	35
<i>Чыпсымаа Оюмаа Олеговна, Оюн Олзей Аясовна</i> РАЗВИТИЕ СПОСОБНОСТИ К ВОСПРИЯТИЮ ШКОЛЬНИКОВ ПО АНГЛИЙСКОМУ ЯЗЫКУ НАХОДЯЩИХСЯ НА НАДОМНОМ ФОРМЕ ОБУЧЕНИЯ	41
<i>Чыпсымаа Оюмаа Олеговна, Оюн Олзей Аясовна</i> ОСОБЕННОСТИ ВОСПРИЯТИЯ УЧЕБНОГО ПРОЦЕССА ПО ЧТЕНИЮ НА УРОКАХ АНГЛИЙСКОГО ЯЗЫКА В СРЕДНЕЙ ШКОЛЕ	51
<i>Киселев Никита Игоревич</i> СПОРТ ВЫСШИХ ДОСТИЖЕНИЙ: ПРОБЛЕМЫ ЛИЧНОСТИ СПОРТСМЕНА	60
<i>Миннуллина Розалия Фаизовна, Барзеева (Киселева) Алена Александровна</i> ОРГАНИЗАЦИЯ РАБОТЫ ПЕДАГОГОВ ДОШКОЛЬНОЙ ОБРАЗОВАТЕЛЬНОЙ ОРГАНИЗАЦИИ ПО САМООБРАЗОВАНИЮ	65
<i>Nesterova Tatiana Valerievna</i> TEACHING SPEAKING AS A MEANS OF DEVELOPING COMMUNICATIVE COMPETENCE OF STUDENTS IN ORDER TO PREPARE THEM FOR THE RNE IN ENGLISH	74
<i>Степанова Екатерина Юрьевна, Костромина Ольга Владимировна</i> ВЛИЯНИЕ ЙОГИ НА ОРГАНИЗМ ЧЕЛОВЕКА	80
<i>Минина Анастасия Юрьевна</i> РАЗВИТИЕ ЦЕЛЕПОЛАГАНИЯ У УЧАЩИХСЯ СТАРШИХ КЛАССОВ	84
<i>Клишио Сергей Алексеевич,</i> ТЕОРИЯ И СОВРЕМЕННАЯ ПРАКТИКА ФИНАНСИРОВАНИЯ ЛИЗИНГОВЫХ ОПЕРАЦИЙ	89
<i>Ефимова Наталья Петровна, Воронков Александр Владимирович</i> РАЗВИТИЕ СПЕЦИАЛЬНОЙ ВЫНОСЛИВОСТИ У ОРИЕНТИРОВЩИКОВ В ГРУППАХ ВЫСШЕГО СПОРТИВНОГО МАСТЕРСТВА	99
<i>Ефимова Наталья Петровна, Воронков Александр Владимирович</i> ЭКСПЕРИМЕНТАЛЬНОЕ ОБОСНОВАНИЕ МЕТОДИКИ РАЗВИТИЯ СПЕЦИАЛЬНОЙ ВЫНОСЛИВОСТИ КВАЛИФИЦИРОВАННЫХ СПОРТСМЕНОВ-ОРИЕНТИРОВЩИКОВ	104
<i>Margarita Mikhailovna Samotoy</i> FORMATION OF GRAPHOMOTOR SKILLS IN OLDER PRESCHOOLERS BASED ON NEUROPSYCHOLOGICAL APPROACH	111
<i>Ермакова Ираида Геннадьевна</i> ОБУЧЕНИЕ АНИМАЦИОННОМУ ИСКУССТВУ СТУДЕНТОВ ТВОРЧЕСКИХ ВУЗОВ (ПЛАН СОЗДАНИЯ ВИРТУАЛЬНОГО МИРА)	118

<i>Слепцова Марина Викторовна</i> ВЛИЯНИЕ АГЕНИЗИИ МОЗОЛИСТОГО ТЕЛА НА РАЗВИТИЕ РЕБЕНКА. РАННЯЯ ЛОГОПЕДИЧЕСКАЯ ПОМОЩЬ ДЕТЯМ	124
<i>Рамазанова Татьяна Владимировна</i> РАННЯЯ ЛОГОПЕДИЧЕСКАЯ ПОМОЩЬ В ДОШКОЛЬНОЙ ОРГАНИЗАЦИИ ОБЩЕОБРАЗОВАТЕЛЬНОГО ТИПА ДЛЯ ПРОФИЛАКТИКИ ТЯЖЕЛЫХ НАРУШЕНИЙ РЕЧИ	130
<i>Иванова Екатерина Александровна, Костромин Ольга Владимировна,</i> МОТИВАЦИЯ К ЗАНЯТИЯМ СПОРТОМ	136
<i>Чемпалова Любовь Сергеевна, Петрова Татьяна Олеговна</i> СПОРТИВНОЕ ВОСПИТАНИЕ ПОДРОСТКОВ И СТУДЕНТОВ	139
ПСИХОЛОГИЧЕСКИЕ НАУКИ	143
<i>Безбородова Марина Александровна</i> НЕРВНО-ПСИХИЧЕСКАЯ УСТОЙЧИВОСТЬ, КАК ФАКТОР АДАПТАЦИИ ВОЕННОСЛУЖАЩИХ МОЛОДОГО ПОПОЛНЕНИЯ К УСЛОВИЯМ ВОЕННОЙ СЛУЖБЫ	143
<i>Николаева Ольга Юрьевна, Козырева Валентина Валерьевна</i> ПРОЦЕСС ПЕРЕЖИВАНИЯ УТРАТЫ БЛИЗКОГО ЧЕЛОВЕКА: АНАЛИЗ ВЗГЛЯДОВ РАЗЛИЧНЫХ ИССЛЕДОВАТЕЛЕЙ	146
<i>Ахременко Дарья Михайловна,</i> АНТРОПОНИМЫ КАК ОТРАЖЕНИЕ ЦЕННОСТНЫХ ОРИЕНТИРОВ ЛИЧНОСТИ	152
<i>Егорова Галина Алексеевна, Мельникова Алла Александровна</i> ОТНОШЕНИЕ К СВОЕМУ ДОМУ В СВЯЗИ С ПСИХОЭМОЦИОНАЛЬНЫМ БЛАГОПОЛУЧИЕМ В ПЕРИОД СРЕДНЕЙ ВЗРОСЛОСТИ	156
<i>Безносенко Арина Михайловна, Лактионова Диана Евгеньевна, Пичугина Ирина Александровна, Яворская Марина Владимировна</i> ОСОБЕННОСТИ ПОЛОВОГО САМОСОЗНАНИЯ У СТУДЕНТОВ СПЕЦИАЛЬНОСТИ КЛИНИЧЕСКАЯ ПСИХОЛОГИЯ	164
<i>Масляков Владимир Владимирович, Раджабова Альбина Раджабовна, студент Читаев Руслан Бадавиевич, Губулова Айшат Мухтаровна, Ахмедова Панусат Османовна, Мирзаева Залина Муслимовна, Анникова Виктория Викторовна Рыбальченко Алина Игоревна</i> СИНДРОМ ВЫГОРАНИЯ У МЕДИЦИНСКИХ РАБОТНИКОВ	176
<i>Щебетунова Надежда Андреевна</i> БУЛЛИНГ КАК СОЦИАЛЬНОЕ ЯВЛЕНИЕ В МОЛОДЁЖНОЙ СРЕДЕ	187
<i>Налимова Софья Алексеевна</i> ПРОБЛЕМА САМООЦЕНКИ СРЕДИ МОЛОДЕЖИ	192
<i>Клепалова Кристина Андреевна</i> СОЦИАЛЬНАЯ ЦЕННОСТЬ СЕМЬИ КАК ФОРМЫ БЫТИЯ ЧЕЛОВЕКА	205
<i>Покутняя Ольга Игоревна</i> ВЗАИМОСВЯЗЬ ТРЕВОЖНОСТИ И МОТИВАЦИИ К ОБУЧЕНИЮ У РАБОТАЮЩИХ СТУДЕНТОВ	210
ИССЛЕДОВАНИЯ В ОБЛАСТИ СОЦИАЛЬНЫХ НАУК	216
<i>Белусова Виктория Николаевна</i> ОСОБЕННОСТИ ПРАВОВОГО ПОЛОЖЕНИЯ УЧАСТНИКОВ СТРАХОВЫХ ОТНОШЕНИЙ В РФ	216
<i>Загibalова Мария Александровна, Столбин Никита Сергеевич</i> ПРОБЛЕМЫ ТРУДОУСТРОЙСТВА ИНВАЛИДОВ И БОРЬБА С НИМИ НА ПРИМЕРЕ ЗАРУБЕЖНЫХ СТРАН	220
<i>Габутдинова Динара Рамилевна</i> ПРИМЕНЕНИЕ АУТСОРСИНГА В СОВРЕМЕННЫХ БИЗНЕС-ПРОЦЕССАХ	230
<i>Степанова Яна Александровна, Данилова Алла Михайловна,</i> СОВЕТЫ ПО ПОДГОТОВКЕ К ЗИМЕ	234
<i>Копытков Викентий Васильевич</i> СОВРЕМЕННЫЙ ПОДХОД К ПОДБОРУ ПЕРСОНАЛА В НАУКОЕМКИХ ПРОИЗВОДСТВАХ	237
<i>Хайдаров Никита Александрович, Степаненко Даниил Викторович, Крутова Яна Александровна</i> АУДИТ	242
<i>Тришина Виктория Андреевна</i> ВОПРОСЫ КВАЛИФИКАЦИИ ПРЕСТУПЛЕНИЙ, СВЯЗАННЫХ С ИСПОЛЬЗОВАНИЕ ИНФОРМАЦИОННО-ТЕЛЕКОММУНИКАЦИОННЫХ СЕТЕЙ, ВКЛЮЧАЯ СЕТЬ ИНТЕРНЕТ, НА ПРИМЕРЕ ПРЕСТУПЛЕНИЙ ПРОТИВ СОБСТВЕННОСТИ	245
<i>Рабикова Земфира Хакимчановна</i> ТРУДНОСТИ СОЦИАЛЬНО-ПСИХОЛОГИЧЕСКОЙ АДАПТАЦИИ СТУДЕНТОВ С ОГРАНИЧЕННЫМИ ВОЗМОЖНОСТЯМИ ЗДОРОВЬЯ К ОБРАЗОВАТЕЛЬНОЙ СРЕДЕ	254
<i>Семенова Валерия Владимировна</i>	

СОЦИАЛЬНО-ЭКОНОМИЧЕСКИЕ ФАКТОРЫ РАЗРАБОТКИ АРХИТЕКТУРНО-ГРАДОСТРОИТЕЛЬНОЙ КОНЦЕПЦИИ КОМПЛЕКСНОГО РАЗВИТИЯ Г САЛЕХАРД	259
<i>Масляков Владимир Владимирович, Мирзаева Залина Муслимовна, Рыбальченко Алина Игоревна, Гаджикурбанова Милена Рамисовна, Алиева Айсун Азеровна, Капъёва Алсу Аббясовна</i> ПРАВИЛА ПОВЕДЕНИЯ И ДЕЙСТВИЯ НАСЕЛЕНИЯ ПРИ ЗЕМЛЕТРЯСЕНИИ	264
<i>Алеева Светлана Сергеевна, Гаценко Наталия Викторовна,</i> ОТВЕТСТВЕННОСТЬ ЗА УКЛОНЕНИЕ ОТ УПЛАТЫ АЛИМЕНТОВ	272
<i>Кадина Жанбы Зекеновна, Еркин Жазира Жангазиевна, Сатеева Ботагоз Серикбеккызы</i> ПУБЛИЦИСТИЧЕСКОЕ МАСТЕРСТВО Ж. АУПБАЕВА	280
<i>Тузова Диана Евгеньевна, Нелюцков Михаил Александрович, Першин Егор Андреевич</i> МЕТОДЫ И СРЕДСТВА ЗАЩИТЫ ИНФОРМАЦИИ	289
<i>Алевранов Владимир Георгиевич, Иванецкий Дмитрий Константинович</i> АКТУАЛЬНЫЕ ПРОБЛЕМЫ РАЗРАБОТКИ ЭФФЕКТИВНОЙ МОДЕЛИ КОРПОРАТИВНОГО УПРАВЛЕНИЯ	296
<i>Рысаева Галина Юрьевна</i> МЕТОДЫ ОЦЕНКИ ЗАПАСОВ	301
<i>Кычкин Иннокентий Иннокентьевич, Кузьмина Оксана Владимировна</i> РЕСПУБЛИКА САХА (ЯКУТИЯ): АНАЛИЗ ПОЛИТИКО-ПРАВОВОГО СТАТУСА РЕГИОНА (ИСТОРИЯ И СОВРЕМЕННОСТЬ)	306
<i>Фахритдинов Марат Уралович, Бобылева Ирина Валерьевна</i> ЭФФЕКТИВНОСТЬ ТЕХНОЛОГИИ ПЕРЕРАБОТКИ ЖИВОТНОВОДЧЕСКИХ ОТХОДОВ С ПОМОЩЬЮ БИОГАЗОВОЙ УСТАНОВКИ	311
<i>Тимощенко Наталья Владимировна</i> ОСОБЕННОСТИ КВАЛИФИКАЦИИ ПРЕСТУПЛЕНИЙ ПРОТИВ ЖИЗНИ СО СМЯГЧАЮЩИМИ И ОТЯГЧАЮЩИМИ ВИНУ ОБСТОЯТЕЛЬСТВАМИ	316
<i>Аверьянов Александр Александрович, Фролова Ирина Васильевна,</i> К ВОПРОСУ О ПРОФЕССИОНАЛЬНОЙ ЭФФЕКТИВНОСТИ ГОСУДАРСТВЕННОГО СЛУЖАЩЕГО (НА ПРИМЕРЕ МИНИСТЕРСТВА СТРОИТЕЛЬСТВА И АРХИТЕКТУРЫ РЕСПУБЛИКИ БАШКОРТОСТАН)	326
<i>Головенко Даниил Алексеевич</i> КАМЕРАЛЬНЫЕ И ВЫЕЗДНЫЕ НАЛОГОВЫЕ ПРОВЕРКИ КАК ЧАСТЬ РЕАЛИЗАЦИИ НАЛОГОВОГО КОНТРОЛЯ В РОССИЙСКОЙ ФЕДЕРАЦИИ	333
<i>Головенко Даниил Алексеевич</i> ЕДИНЬЙ НАЛОГОВЫЙ СЧЕТ ИНДИВИДУАЛЬНЫХ ПРЕДПРИНИМАТЕЛЕЙ И ОРГАНИЗАЦИЙ, ЕГО ПРЕИМУЩЕСТВА И НЕДОСТАТКИ	341
<i>Васьковская Елена Владимировна</i> ПОНЯТИЕ КОНФЛИКТНОЙ КОМПЕТЕНЦИИ	348
<i>Винюкова Анна Кареновна, Экономова Александра Дмитриевна</i> ПРАГМАТИНГВИСТИКА И ЛЕКТОНИЧЕСКАЯ РЕАЛЬНОСТЬ	354
<i>Зайцев Владислав Олегович</i> ВОЕННО-СТРАТЕГИЧЕСКОЕ ПАРТНЁРСТВО МЕЖДУ ВЬЕТНАМОМ И ИНДИЕЙ В 2021-2022 ГГ.	358
<i>Зайцев Владислав Олегович,</i> КЛИМАТИЧЕСКИЕ КОНФЕРЕНЦИИ В ГЛАЗГО И ШАРМ-ЭШ-ШЕЙХЕ: ОБЩЕЕ И РАЗЛИЧНОЕ	363
<i>Рульков Егор Иванович</i> МАРКЕТИНГ В СТРОИТЕЛЬСТВЕ	369
<i>Рульков Егор Иванович</i> СОВРЕМЕННЫЕ ТЕХНОЛОГИИ В СТРОИТЕЛЬСТВЕ	373
<i>Горбуров Иван Дмитриевич</i> СХОДСТВА И РАЗЛИЧИЯ ТИПОЛОГИИ ПЕРСОНАЖЕЙ НАТУРАЛИСТИЧЕСКИХ РОМАНОВ Э. ЗОЛЯ И НЕОРЕАЛИСТИЧЕСКОГО РОМАНА М. ЕЛИЗАРОВА «ЗЕМЛЯ»	378
<i>Зиновьева Оксана Алексеевна</i> ВЛИЯНИЕ СОЦИАЛЬНО-ЭКОНОМИЧЕСКИХ ФАКТОРОВ НА ДЕМОГРАФИЧЕСКУЮ ДИНАМИКУ НАСЕЛЕНИЯ РЕГИОНОВ РОССИИ	385
<i>Богачева Елизавета Алексеевна</i> ПОЧЕМУ ВИЗУАЛИЗАЦИЯ ДАННЫХ ВАЖНА	389
<i>Богачева Елизавета Алексеевна</i> СПОСОБЫ ИСПОЛЬЗОВАНИЯ ВИЗУАЛИЗАЦИИ ДАННЫХ	392
<i>Лю Цзыцзянь</i> НОВОСТНАЯ ИНДУСТРИЯ И ЕЕ ТЕНДЕНЦИИ В ИЗМЕНЕНИИ СТРУКТУРЫ КОММУНИКАЦИИ	396

Лю Илин ИСПОЛЬЗОВАНИЕ МЕДИА И ИССЛЕДОВАНИЯ РОЛИ В ЦИФРОВЫХ МЕДИА	401
Кораблев Геннадий Геннадьевич ОСОБЕННОСТИ УГОЛОВНО-ПРАВОВОЙ ХАРАКТЕРИСТИКИ СТ. 280. 1УК РФ «ПУБЛИЧНЫЕ ПРИЗЫВЫ К ОСУЩЕСТВЛЕНИЮ ДЕЙСТВИЙ, НАПРАВЛЕННЫХ НА НАРУШЕНИЕ ТЕРРИТОРИАЛЬНОЙ ЦЕЛОСТНОСТИ РФ»	405
Куртова Анна Алексеевна К ВОПРОСУ О КОРРУПЦИОННЫХ РИСКАХ ПРИ ОСУЩЕСТВЛЕНИИ ГОСУДАРСТВЕННОГО ОБОРОННОГО ЗАКАЗА	410
Синяков Максим Сергеевич ПЕРСПЕКТИВЫ РАЗВИТИЯ СТРАТЕГИЙ ПОВЕДЕНИЯ ИНВЕСТИТОРОВ НА РОССИЙСКОМ ФОНДОВОМ РЫНКЕ В СОВРЕМЕННЫХ ЭКОНОМИЧЕСКИХ И ПОЛИТИЧЕСКИХ УСЛОВИЯХ	417
Белоусов Никита Алексеевич СПЕЦИФИКА ИНФОРМАЦИОННЫХ ВОЙН В СОВРЕМЕННОМ ПОЛИТИЧЕСКОМ ДИСКУРСЕ	428
Казымов Амин Ильясевич ПОЛИТИЧЕСКОЕ СОЗНАНИЕ В УСЛОВИЯХ ИНФОРМАЦИОННОЙ ВОЙНЫ	431
Вдовенкова Ольга Викторовна МОДЕРНИЗАЦИЯ УЧЕБНЫХ ПРОЦЕССОВ В УСЛОВИЯХ НАЦИОНАЛЬНОЙ ПРОГРАММЫ РАЗВИТИЯ ОБРАЗОВАНИЯ	435
Бочков Павел Валерьевич ОБЕСПЕЧЕНИЕ ИСПОЛНЕНИЯ НАЛОГОВОЙ ОБЯЗАННОСТИ: БАНКСКОВКАЯ ГАРАНТИЯ, АРЕСТ, ЗАЛОГ	438
Хертек Марта Мартиновна УПРАВЛЕНИЕ ПЕРСОНАЛОМ: ВАЖНЕЙШИЕ ФАКТОРЫ И ЗАДАЧИ	443
Пугина Варвара Ивановна ИСПОЛНИТЕЛЬСКИЙ ИММУНИТЕТ В ПРОЦЕДУРЕ БАНКРОТСТВА	446
Калюжная Полина Леонидовна ГОСУДАРСТВЕННЫЙ ФИНАНСОВЫЙ КОНТРОЛЬ. ПРОБЛЕМЫ ТЕРМИНОЛОГИИ	451
Сказин Никита Андреевич ДОГОВОР КУПЛИ-ПРОДАЖИ АКЦИЙ. ПРОБЛЕМЫ ПРАВОВОГО РЕГУЛИРОВАНИЯ	455
Примак Владислав Вадимович ВОЗМЕЩЕНИЕ УБЫТКОВ, ПРИЧИНЕННЫХ В РЕЗУЛЬТАТЕ НЕДОБРОСОВЕСТНОЙ КОНКУРЕНЦИИ.	459
Мишук Анжелика Игоревна ДОГОВОР КУПЛИ-ПРОДАЖИ АКЦИЙ. ПРОБЛЕМЫ ПРАВОВОГО РЕГУЛИРОВАНИЯ	464
Примак Александр Вадимович ИНСТИТУТ ВЛАСТИ В ПОЛИТОЛОГИИ: МЕТОДЫ ОСУЩЕСТВЛЕНИЯ ВЛАСТНОГО ВОЗДЕЙСТВИЯ	468
Несина Алина Максимовна СООТНОШЕНИЕ ДВУХ ОСНОВОПОЛАГАЮЩИХ ОСНОВ ГОСУДАРСТВА: ВЛАСТНОЕ ВОЗДЕЙСТВИЕ И СВОБОДА	473
Куцепалова Валерия Сергеевна ЧАСТНЫЕ ВОЕННЫЕ КОМПАНИИ: НАУЧНЫЙ АНАЛИЗ С ПОЗИЦИЙ СОВРЕМЕННОЙ ПОЛИТОЛОГИИ	476
Мастюкова Ирина Игоревна ИСТОРИЯ ОТ ПРИЗЫВАЕМЫХ КНЯЖЕСКИХ ДРУЖИН ДО ЧВК	479
Чукалин Даниил Артемович, Коннов Денис Евгеньевич, СБОРКА ПК ЗА 53000 РУБЛЕЙ. НЕДОРОГОЙ И МОЩНЫЙ ИГРОВОЙ КОМПЬЮТЕР.	482
Фролова Татьяна Сергеевна, Пустовит Артём Антонович, Черкасов Евгений Андреевич, Фукс Алина Юрьевна ОБ ОСНОВАНИЯХ ЮРИДИЧЕСКОЙ ОТВЕТСТВЕННОСТИ В РОССИЙСКОМ ЗАКОНОДАТЕЛЬСТВЕ	486
Фролова Татьяна Сергеевна, Фукс Алина Юрьевна, Пустовит Артём Антонович, Черкасов Евгений Андреевич ФИЛОСОФИЯ: ЕЕ ПОНЯТИЕ И ФУНКЦИИ	490
Фукс Алина Юрьевна, Фролова Татьяна Сергеевна, Пустовит Артём Антонович, Черкасов Евгений Андреевич СТАНДАРТЫ ОТЧЕСТНОСТИ В ОБЛАСТИ УСТОЙЧИВОГО РАЗВИТИЯ	493
Макарова Влада Сергеевна ДИНАМИКА ПРЕСТУПНОСТИ В СФЕРЕ ГРУППОВОЙ И ОРГАНИЗОВАННОЙ ПРЕСТУПНОСТИ (АНАЛИЗ СТАТИСТИЧЕСКИХ ПОКАЗАТЕЛЕЙ ПО РОССИЙСКОЙ ФЕДЕРАЦИИ И ЗАБАЙКАЛЬСКОМУ КРАЮ)	500

<i>Бураков Денис Олегович, Аксенов Сергей Геннадьевич</i> ПРИЧИНЫ, КОТОРЫЕ ПРИВОДЯТ К ВОЗНИКНОВЕНИЮ БЫТОВЫХ ПОЖАРОВ	510
<i>Бураков Денис Олегович, Аксенов Сергей Геннадьевич</i> К ВОПРОСУ О ПОВЫШЕНИИ ПОЖАРНОЙ БЕЗОПАСНОСТИ В ВЫСШИХ УЧЕБНЫХ ЗАВЕДЕНИЯХ	515
<i>Фукс Алина Юрьевна, Фролова Татьяна Сергеевна, Черкасов Евгений Андреевич, Пустовит Артем Антонович</i> ФИНАНСОВЫЙ ПУЗЫРЬ КАК ЯВЛЕНИЕ В ЭКОНОМИКЕ	519
<i>Фукс Алина Юрьевна, Фролова Татьяна Сергеевна, Пустовит Артем Антонович, Черкасов Евгений Андреевич</i> СРАВНЕНИЕ РОССИИ И ИСПАНИИ ПО МОДЕЛИ Г. ХОФСТЕДЕ	526
<i>Фролова Татьяна Сергеевна, Фукс Алина Юрьевна, Пустовит Артём Антонович, Черкасов Евгений Андреевич</i> ИНТЕРНЕТ-МАРКЕТИНГ: ОСОБЕННОСТИ, ДОСТОИНСТВА И НЕДОСТАТКИ	533
<i>Фролова Татьяна Сергеевна, Фукс Алина Юрьевна, Пустовит Артём Антонович, Черкасов Евгений Андреевич</i> ИНТЕРНЕТ-МАРКЕТИНГ: ОСОБЕННОСТИ, ДОСТОИНСТВА И НЕДОСТАТКИ	536
<i>Пустовит Артём Антонович, Фролова Татьяна Сергеевна, Черкасов Евгений Андреевич, Фукс Алина Юрьевна</i> ОБЩИЕ ПОЛОЖЕНИЯ МЕХАНИЗМА ПРАВОВОГО РЕГУЛИРОВАНИЯ	539
<i>Басаргин Олег Валентинович</i> ПРАВОПРИМЕНЕНИЕ (РЕАЛИЗАЦИЯ) ЗАКОНОДАТЕЛЬНЫХ АКТОВ КАК НЕОТЪЕМЛЕМАЯ ЧАСТЬ ЗАКОНОТВОРЧЕСКОГО ПРОЦЕССА	544
<i>Молчанова М.А.</i> ВИДЫ КОПИЙ ПРОИЗВЕДЕНИЙ МАСЛЯНОЙ ЖИВОПИСИ	552
<i>Пидиморга Юлия Владимировна, Шеина Эвелина Константиновна</i> ЭФФЕКТИВНАЯ КОММУНИКАЦИЯ В МЕДИЦИНСКОЙ ПРАКТИКЕ КАК ФАКТОР ВЫСТРИВАНИЯ ДОВЕРИТЕЛЬНЫХ ОТНОШЕНИЙ МЕЖДУ ВРАЧОМ И ПАЦИЕНТОМ	556
<i>Коняшкин Георгий Викторович, Геворкян Георгий Камсоевич</i> ПРОГРАММНО-АППАРАТНЫЕ КОМПЛЕКСЫ СБОРА ДАННЫХ НА ПРЕДПРИЯТИЯХ	564
<i>Новикова В.М.</i> АКТУАЛЬНЫЕ ВОПРОСЫ ПРАВОВОГО РЕГУЛИРОВАНИЯ УЧАСТИЯ ОБЩЕСТВА С ОГРАНИЧЕННОЙ ОТВЕТСТВЕННОСТЬЮ В СОВРЕМЕННОМ РОССИЙСКОМ ГРАЖДАНСКОМ ОБОРОТЕ	569
<i>Пустовит Артём Антонович, Фролова Татьяна Сергеевна, Черкасов Евгений Андреевич, Фукс Алина Юрьевна</i> СОВЕРШЕНСТВОВАНИЕ МЕХАНИЗМА ПРАВОВОГО РЕГУЛИРОВАНИЯ	574
<i>Протасова Алина Николаевна</i> АКТУАЛЬНЫЕ ПРОБЛЕМЫ ОСУЩЕСТВЛЕНИЯ АДМИНИСТРАТИВНОГО НАДЗОРА И ПУТИ ИХ РЕШЕНИЯ	580
<i>Протасова Алина Николаевна</i> ВОПРОСЫ, СВЯЗАННЫЕ С СОЦИАЛЬНОЙ АДАПТАЦИЕЙ ЛИЦ, ОСВОБОЖДЁННЫХ ИЗ МЕСТ ЛИШЕНИЯ СВОБОДЫ.	588
<i>Хеладзе Леван Джамбулиевич</i> ПЕРСПЕКТИВЫ ИНВЕСТИЦИОННОЙ ДЕЯТЕЛЬНОСТИ СБЕРБАНКА В СОВРЕМЕННЫХ УСЛОВИЯХ	595
<i>Копьев Алексей Владимирович, Побединская Валерия Андреевна</i> «НЕДОБРОСОВЕСТНАЯ КОНКУРЕНЦИЯ ПУТЕМ СМЕШЕНИЯ. КРИТЕРИИ ОПРЕДЕЛЕНИЯ СМЕШЕНИЯ»	606
<i>Лейберт Татьяна Андреевна</i> СИСТЕМА УПРАВЛЕНИЯ ЗАПАСАМИ КАК ФАКТОР ПОВЫШЕНИЯ КОНКУРЕНТОСПОСОБНОСТИ ОРГАНИЗАЦИИ	610
<i>Шукина Наталия Васильевна</i> ПРОБЛЕМЫ ПРИМЕНЕНИЯ НОРМ ОБ ОТВЕТСТВЕННОСТИ ЗА ПРЕСТУПЛЕНИЯ ТЕРРОРИСТИЧЕСКОЙ НАПРАВЛЕННОСТИ	616
<i>Лысованенко Дмитрий Юрьевич</i> НАСЛЕДОВАНИЕ ИНТЕЛЛЕКТУАЛЬНЫХ ПРАВ	622
<i>Медведева Кристина Александровна</i> КОНКУРЕНЦИЯ НОРМ УГОЛОВНОГО ПРАВА	627
<i>Ермаков Н.А.</i> СРАВНЕНИЕ РАЗЛИЧНЫХ РЕЦЕПТУР БУРОВОГО РАСТВОРА ДЛЯ ПЕРВИЧНОГО ВСКРЫТИЯ ПРОДУКТИВНОГО ПЛАСТА	636

<i>Шуматова Ирина Владимировна, Садуева Феруза Хайдаралиевна, Айтмагамбетов Ауэз Рашидович</i> ОСНОВНЫЕ ПРИЧИНЫ СИНДРОМА ЭМОЦИОНАЛЬНОГО ВЫГОРАНИЯ МЕДИЦИНСКИХ СЕСТЕР ОТДЕЛЕНИЯ АНЕСТЕЗИОЛОГИИ, РЕАНИМАЦИИ И ИНТЕНСИВНОЙ ТЕРАПИИ Г. ШАХТИНСКА.	643
TECHNICAL AND MEDICAL DISCOVERIES FOR SOCIETY	652
<i>Коняшкин Георгий Викторович, Геворкян Георгий Камсоевич</i> ПРОГРАММНО-АППАРАТНЫЕ КОМПЛЕКСЫ СБОРА ДАННЫХ БОЛЬШИХ ФИЗИЧЕСКИХ УСТАНОВОК	652
<i>Коняшкин Георгий Викторович, Геворкян Георгий Камсоевич</i> МОДЕЛИРОВАНИЕ 16-QAM СИГНАЛА В СРЕДЕ GNURADIO	662
<i>Савин Денис Анатольевич, Сгибнев Андрей Кириллович</i> АЛГОРИТМЫ РАСПОЗНОВАНИЯ ТИПОВ МОДУЛЯЦИИ И СПЕКТРОВ АНАЛОГОВЫХ И ЦИФРОВЫХ СИГНАЛОВ С ПОМОЩЬЮ SDR ПРИЁМНИКА.	667
<i>Савин Денис Анатольевич, Сгибнев Андрей Кириллович</i> ИСПОЛЬЗОВАНИЕ ВЕЙВЛЕТ-АНАЛИЗА ДЛЯ ОБРАБОТКИ АКУСТИЧЕСКИХ СИГНАЛОВ	672
<i>Сгибнев Андрей Кириллович, Савин Денис Анатольевич</i> ВАРИАНТ СХЕМАТЕХНИЧЕСКОЙ ДОРАБОТКИ АРХИТЕКТУРЫ RTL-SDR ДЛЯ РАСШИРЕНИЯ ВОЗМОЖНОСТЕЙ ДЛЯ ПРИНЯТИЯ СИГНАЛОВ.	679
<i>Сгибнев Андрей Кириллович, Савин Денис Анатольевич</i> ВАРИАНТ СХЕМАТЕХНИЧЕСКОЙ ДОРАБОТКИ АРХИТЕКТУРЫ RTL-SDR ДЛЯ АНАЛИЗА РАДИОЛОКАЦИОННЫХ СИГНАЛОВ	686
<i>Масляков Владимир Владимирович, Умаханова Хадиджат Саидовна, Алена Андреевна, студент Эхаев Магомед Маусарович, Имамудин Исамудинович, Ермолаев Даниил Генадьевич</i> РАДИАЦИОННОЕ ОБЛУЧЕНИЕ	692
<i>Сгибнев Андрей Кириллович</i> <i>Савин Денис Анатольевич</i> ПРИМЕНЕНИЕ КОРЕЛЯЦИОННОГО АНАЛИЗА ДЛЯ ОБРАБОТКИ РАДИОСИГНАЛОВ.	700
<i>Водолазская Дарья Владимировна, Лосенков Олег Игоревич</i> <i>Токарев Александр Владимирович</i> ОБРАЩЕНИЕ БЕСХОЗЯЙНОГО ИМУЩЕСТВА В СОБСТВЕННОСТЬ МУНИЦИПАЛЬНОГО ОБРАЗОВАНИЯ	707
ИССЛЕДОВАНИЯ В ОБЛАСТИ СОЦИАЛЬНЫХ НАУК	712
<i>Дедюхин Филипп Юрьевич, Приффер Дмитрий Николаевич</i> ГРАЖДАНСКО-ПРАВОВАЯ ОТВЕТСТВЕННОСТЬ ЗА ПРАВОНАРУШЕНИЯ В СФЕРЕ ВЗЫСКАНИЯ ПРОСРОЧЕННОЙ ЗАДОЛЖЕННОСТИ С ФИЗИЧЕСКИХ ЛИЦ	712
<i>Демидова Кристина Олеговна</i> ПРАВОВОЕ ПОЛОЖЕНИЕ ЗАКОНОДАТЕЛЬНОГО (ПРЕДСТАВИТЕЛЬНОГО) ОРГАНА ДОНЕЦКОЙ НАРОДНОЙ РЕСПУБЛИКИ В СОСТАВЕ РОССИЙСКОЙ ФЕДЕРАЦИИ	719
<i>Файзулина Адель Андреевна</i> ПОЛИТИКО-ПСИХОЛОГИЧЕСКИЙ ПОРТРЕТ ЮЛИИ ТИМОШЕНКО	728
<i>Яворская Анастасия Эдуардовна</i> ВЗАИМОСВЯЗЬ ОСОБЕННОСТЕЙ КОРПОРАТИВНОГО ОБЩЕНИЯ И УРОВНЯ ДОВЕРИЯ В КОМПАНИЯХ ФИНАНСОВОЙ СФЕРЫ	730
<i>Харитонова Елена Вячеславовна</i> ПРОФЕССИОНАЛЬНАЯ МОТИВАЦИЯ ЛИЧНОСТИ: ИСТОРИЯ ВОПРОСА В РАЗЛИЧНЫХ ФИЛОСОФСКИХ КОНЦЕПЦИЯХ	744
TECHNICAL AND MEDICAL DISCOVERIES FOR SOCIETY	751
<i>Масляков Владимир Владимирович, Ахмедова Зумруд Илхамовна, Филиппов Денис Юрьевич</i> <i>Лиджиева Ангиря Савровна, Жулябина Мария Дмитриевна, Чехонина Татьяна Федоровна</i> АНАЛИЗ ИНФОРМИРОВАННОСТИ ЖИТЕЛЕЙ ГОРОДА САРАТОВА О ВОЗДЕЙСТВИИ РЕНТГЕНОВСКОГО ИЗЛУЧЕНИЯ НА ОРГАНИЗМ ЧЕЛОВЕКА	751
<i>Выставкина Елена Витальевна</i> ОЦЕНКА КОМПЛЕКСНОЙ БЕЗОПАСНОСТИ АЭС	759
<i>Хажеев Максим Зуфарович</i> ЭКОЛОГИЧЕСКИЕ ПРОБЛЕМЫ ПРИ ПЕРЕРАБОТКЕ И ТРАНСПОРТИРОВКЕ УГЛЕВОДОРОДНОГО СЫРЬЯ	763
<i>Султанова Камила Султановна, Маслова Алина Юрьевна, Тсипинова Зарьят Муратовна, Мишвелов Артем Евгеньевич, Аджиева Айшат Руслановна, Наурузова Амина Адрановна</i> МЕДИЦИНСКАЯ РЕАБИЛИТАЦИЯ, МЕДИЦИНСКИЕ ПОКАЗАНИЯ И ПРОТИВОПОКАЗАНИЯ К ПРИМЕНЕНИЮ МЕТОДОВ РЕАБИЛИТАЦИИ ПРИ ОСТЕОПОРОЗЕ У ПАЦИЕНТОВ ПОЖИЛОГО ВОЗРАСТА.	767

<i>Масляков Владимир Владимирович, Кискаева Айзан Хункер-Пашаевна, Мусаев Саид-Ахмед Альмирзоевич, Эрсамиков Минкаил Исмаилович, Гириева Имани Моулдиновна, Орусбиев Ахмад Раманович, Байсуркаева Малида Исаевна, Батаева Шейла Руслановна, Гайтиева Сайд-Али Эльбрусевич, Мунаев Адлан Айндыевич</i> ВЛИЯНИЕ ЭНЕРГЕТИЧЕСКИХ НАПИТКОВ НА ФУНКЦИОНИРОВАНИЕ ОСНОВНЫХ СИСТЕМ ОРГАНИЗМА	775
<i>Масляков Владимир Владимирович, Магомадова Иман Ризвановна, Гаджиева, Джаннет Магомедовна, Гилжанова Лаура Жадигеровна, Магомедова Аминат Руслановна, Хачукаева Линда Абдул-Хамидовна, Иванова Мария Александровна, Майярбиева Танзила Тимерхановна, Бекмурзаева Раяна Хамзатовна</i> ВЛИЯНИЕ ВИБРАЦИИ НА ОРГАНИЗМ ЧЕЛОВЕКА	785
<i>Масляков Владимир Владимирович, Раджабова Альбина Раджабовна, Читаев Руслан Бадавиевич</i> <i>Губулова Айшат Мухтаровна, Ахмедова Панусат Османовна, Мирзаева Залина Муслимовна, Анникова Виктория Викторовна, Рыбальченко Алина Игоревна</i> ДЕЙСТВИЕ ШУМА, УЛЬТРА- И ИНФРАЗВУКОВЫХ ВОЛН НА ОРГАНИЗМ ЧЕЛОВЕКА	798
<i>Гильфанов Камиль Хабибович, Елистратов Андрей Юрьевич</i> СРАВНИТЕЛЬНЫЙ АНАЛИЗ ТРАДИЦИОННОЙ И АКТИВНОЙ СИСТЕМЫ МОЛНИЕЗАЩИТЫ	804
<i>Семенова Валерия Владимировна</i> МОРФОТИМЫ ЗАСТРОЙКИ ГОРОДА САЛЕХАРД	810
<i>Семенова Валерия Владимировна, Кокорина Ольга Геннадьевна</i> СОЦИАЛЬНО-ЭКОНОМИЧЕСКИЕ ФАКТОРЫ РАЗРАБОТКИ АРХИТЕКТУРНО-ГРАДОСТРОИТЕЛЬНОЙ КОНЦЕПЦИИ КОМПЛЕКСНОГО РАЗВИТИЯ Г САЛЕХАРД	818
<i>Подковырова Екатерина Вадимовна</i> СПОСОБЫ ВОЗВЕДЕНИЯ МЕТРОПОЛИТЕНА	823
<i>Масляков Владимир Владимирович, Магомадова Иман Ризвановна, Гаджиева Джаннет Магомедовна, Гилжанова Лаура Жадигеровна, Магомедова Аминат Руслановна, Макашева Сабина Курманбаевна, Хачукаева Линда Абдул-Хамидовна, Иванова Мария Александровна, Рабаданова Хадижат Ахмедовна</i> ВОЗДЕЙСТВИЕ ШУМА НА ЗДОРОВЬЕ ЧЕЛОВЕКА	826
<i>Паносян Ваган Арирунович</i> ВЗРЫВЫ ПРОМЫШЛЕННЫХ ПЫЛЕЙ И ИХ ПРЕДУПРЕЖДЕНИЕ	836
<i>Гордеева Ксения Александровна, Цьома Марина Витальевна, Еремченко Яна Васильевна, Стадникова Алена Юрьевна, Чулкова Александра Васильевна, Мишвелов Артем Евгеньевич</i> ДИАГНОСТИКА ТУБЕРКУЛЕЗА ЛЕГКИХ ПРИ НЕДОКАЗАННОМ БАКТЕРИОВЫДЕЛЕНИИ (ОБЗОР ЛИТЕРАТУРЫ)	840
ИССЛЕДОВАНИЯ В ОБЛАСТИ СОЦИАЛЬНЫХ НАУК	849
<i>Квициния Наталья Вячеславовна, Сапич Елена Витальевна</i> ЮРИДИЧЕСКАЯ ОТВЕТСТВЕННОСТЬ ЗА НАРУШЕНИЕ ПРАВА ПОТРЕБИТЕЛЯ НА НАДЛЕЖАЩЕЕ КАЧЕСТВО УСЛУГ	849
<i>Новикова А.И., Тарасова К.Г</i> КОМПОЗИЦИОННЫЙ НАНОГИБРИДНЫЙ МАТЕРИАЛ «ОРМОКЕР»	862
<i>Хабарова Оксана Геннадьевна</i> РОЛЬ КОМПОНЕНТОВ-ЗООНИМОВ В ФОРМИРОВАНИИ ФРАЗЕОЛОГИЧЕСКОГО ЗНАЧЕНИЯ АКФЕ	866
<i>Дедюхин Филипп Юрьевич, Андриянычева Арина Владимировна</i> ЗАКОНОДАТЕЛЬСТВО РОССИЙСКОЙ ФЕДЕРАЦИИ О КОЛЛЕКТОРСКОЙ ДЕЯТЕЛЬНОСТИ	872
<i>Дедюхин Филипп Юрьевич, Андриянычева Арина Владимировна</i> ПОНЯТИЕ И СОДЕРЖАНИЕ КОЛЛЕКТОРСКОЙ ДЕЯТЕЛЬНОСТИ В РОССИИ	880
<i>Дедюхин Филипп Юрьевич, Андриянычева Арина Владимировна</i> УГОЛОВНАЯ ОТВЕТСТВЕННОСТЬ В СФЕРЕ ВЗЫСКАНИЯ ПРОСРОЧЕННОЙ ЗАДОЛЖЕННОСТИ С ФИЗИЧЕСКИХ ЛИЦ	888
<i>Дедюхин Филипп Юрьевич, Андриянычева Арина Владимировна</i> АДМИНИСТРАТИВНАЯ ОТВЕТСТВЕННОСТЬ В СФЕРЕ КОЛЛЕКТОРСКОЙ ДЕЯТЕЛЬНОСТИ	892
<i>Васильева К.А., Лозин В.С.</i> ИССЛЕДОВАНИЕ СТАТИСТИЧЕСКИХ МЕТОДОВ АНАЛИЗА ДАННЫХ	898